

420.78
๑๒๑๑๓
๗.๓

ศึกษานวลสัมฤทธิ์ทางการเรียนและความสนใจในการเรียนรายวิชาภาษาอังกฤษ
โดยการใช้และนำมาใช้กิจกรรมเพื่อการสื่อสารประกอบบทเรียน
ในชั้นมัธยมศึกษาปีที่ 2

ห้องสมุดมหาวิทยาลัย
มหาวิทยาลัยศรีนครินทรวิโรฒ

ปริญญาโท

ของ

อร่าม บุญมาไชย

23 เม.ย. 2535

เสนอต่อมหาวิทยาลัยศรีนครินทรวิโรฒ ประสานมิตร
เพื่อเป็นส่วนหนึ่งของการศึกษาหลักสูตร
ปริญญาการศึกษามหาบัณฑิต
กุมภาพันธ์ 2532
ลิขสิทธิ์ เป็นของมหาวิทยาลัยศรีนครินทรวิโรฒ

177678

ศึกษาผลสัมฤทธิ์ทางการเรียนและความสนใจในการเรียนรายวิชาภาษาอังกฤษ
จิตยการใช้และไม่ใช้กิจกรรมเพื่อการสื่อสารประกอบบทเรียน
ในชั้นมัธยมศึกษาปีที่ 2

บทคัดย่อ
ของ
อร่าม บุญมาไชย

เสนอต่อมหาวิทยาลัยศรีนครินทรวิโรฒ ประสานมิตร
เพื่อเป็นส่วนหนึ่งของการศึกษาหลักสูตร
ปริญญาการศึกษามหาบัณฑิต
กุมภาพันธ์ 2532

การศึกษาค้นคว้านี้มีจุดมุ่งหมายเพื่อศึกษาว่าการใช้และไม่ใช้กิจกรรมเพื่อการสื่อสารประกอบบทเรียนในชั้นมัธยมศึกษาปีที่ 2 จะมีผลทำให้เกิดความแตกต่างทางด้านผลสัมฤทธิ์ทางการเรียนและความสนใจในวิชาภาษาอังกฤษหรือไม่

กลุ่มตัวอย่างเป็นนักเรียนชั้นมัธยมศึกษาปีที่ 2 โรงเรียนมัธยมศึกษาอำเภอเมืองจันทบุรี จังหวัดจันทบุรี ภาคเรียนที่ 2 ปีการศึกษา 2531 จำนวน 80 คน แบ่งเป็นกลุ่มทดลอง 40 คน และกลุ่มควบคุม 40 คน นักเรียนในกลุ่มทดลองได้รับการสอนโดยใช้กิจกรรมเพื่อการสื่อสารประกอบบทเรียน นักเรียนในกลุ่มควบคุมได้รับการสอนโดยไม่ใช้กิจกรรมเพื่อการสื่อสารประกอบบทเรียน ใช้เวลาในการทดลองกลุ่มละ 32 คาบ คาบละ 50 นาที และใช้เนื้อหาเดียวกัน ดำเนินการทดลองโดยใช้แผนการวิจัยแบบ Randomized Control Group Pretest-Posttest Design เครื่องมือที่ใช้ในการเก็บรวบรวมข้อมูล คือ แบบทดสอบวัดผลสัมฤทธิ์ทางการเรียนวิชาภาษาอังกฤษ (มีค่าความเชื่อมั่น .90) และแบบวัดความสนใจของผู้เรียนประกอบด้วยแบบวัดทัศนคติต่อวิชาภาษาอังกฤษ (มีค่าความเชื่อมั่น .88) และแบบสังเกตพฤติกรรมของนักเรียน (มีค่าความเชื่อมั่น .88) วิเคราะห์ข้อมูลโดยการทดสอบค่าสถิติที (t-test)

ผลการศึกษาค้นคว้า พบว่านักเรียนที่ได้รับการสอนโดยใช้กิจกรรมเพื่อการสื่อสารประกอบบทเรียน กับนักเรียนที่ได้รับการสอนโดยไม่ใช้กิจกรรมเพื่อการสื่อสารประกอบบทเรียน มีผลสัมฤทธิ์ทางการเรียนวิชาภาษาอังกฤษแตกต่างกันอย่างมีนัยสำคัญทางสถิติที่ระดับ .05 และนักเรียนที่ได้รับการสอนโดยใช้กิจกรรมเพื่อการสื่อสารประกอบบทเรียนกับนักเรียนที่ได้รับการสอนโดยไม่ใช้กิจกรรมเพื่อการสื่อสารประกอบบทเรียนมีความสนใจในการเรียนวิชาภาษาอังกฤษแตกต่างกันทางด้านทัศนคติต่อวิชาภาษาอังกฤษ และพฤติกรรมทางการเรียน

A STUDY OF STUDENTS' ACHIEVEMENT IN LEARNING AND INTEREST
IN MATHAYOMSUKASA 2 ENGLISH COURSE WITH AND WITHOUT
THE USE OF INTERACTIVE ACTIVITIES

AN ABSTRACT

BY

ARAM BOONMACHAI

Presented in partial Fulfillment of the requirements
for the master of Education degree
at Srinakarinwirot University
February 1989

The purpose of this study was to find out if the use of interactive activities could create a difference in the Mathayomsuka 2 students' learning achievement and interest.

The subjects were used 80 Mathayomsuka 2 students in Manchasuksa School, Manchakhiri District, Khon Kaen Province, during the second semester of the 1988 academic year. Those subjects were randomly assigned into one experiment and one control group each with 40 students. The experiment group was taught with the use of interactive activities while the control group did not receive this treatment. Each group had to study the same content for 32 periods (1 period : 50 minutes). The Randomized Control Group Pretest-Posttest Design was used in this research. The research instruments were the English achievement test (reliability = .90) and the students' interest was measured by a test in the students' attitude in English (reliability = .88) and the students' behavior observation chart (reliability = .88). The t-test was used in the analysis.

The results were as follows : This was a .01 significantly different in the achievement of students in the experimental and the control group. The difference in students' attitude and learning behavior between the two groups were significantly different.

คณะกรรมการที่ปรึกษาประจำตัวนิสิตและคณะกรรมการสอบได้พิจารณา
ปริญญานิพนธ์ฉบับนี้แล้ว เห็นสมควรรับเป็นส่วนหนึ่งของการศึกษาตามหลักสูตร
ปริญญาการศึกษาamahบัณฑิตของมหาวิทยาลัยศรีนครินทรวิโรฒได้

คณะกรรมการที่ปรึกษา

..... มจร.6 นังนุญผะ ประธาน

(รศ. ดร. สุอาภา หรือบรรณะ)

..... กรรมการ

(รศ. ดร. เขตศักดิ์ ใจวาสินธ์)

คณะกรรมการสอบ

..... มจร.6 นังนุญผะ ประธาน

(รศ. ดร. สุอาภา หรือบรรณะ)

..... กรรมการ

(รศ. ดร. เขตศักดิ์ ใจวาสินธ์)

..... กรรมการที่แต่งตั้งเพิ่มเติม

(อาจารย์เจลิษาตรี พิบลชล)

บัณฑิตวิทยาลัยอนุมัติให้รับปริญญานิพนธ์ฉบับนี้ เป็นส่วนหนึ่งของการ
ศึกษาตามหลักสูตรปริญญาการศึกษาamahบัณฑิตของมหาวิทยาลัยศรีนครินทรวิโรฒ
..... คณบดีบัณฑิตวิทยาลัย

(ศ. ดร. สมพร บัวทอง)

วันที่ .. 10 .. เดือน .. มีนาคม .. พ.ศ. 2532 ..

ประกาศคุณประการ

ปริญญานิพนธ์ฉบับนี้ สำเร็จได้ด้วยความอนุเคราะห์จากรองศาสตราจารย์ ดร.สาอาง หิรัญบุรณะ ประธานกรรมการที่ปรึกษา ขอขอบคุณ ดร.ศิริภูกา พลสุวรรณ ที่ให้เป็นกำลังใจและให้ความช่วยเหลือให้คำปรึกษา รองศาสตราจารย์ ดร.เชิดศักดิ์ โฆวาสินธุ์ และอาจารย์เอเลียสศรี พิบูลชล กรรมการสอบ ที่ได้กรุณาให้คำแนะนำชี้แจง และให้ความช่วยเหลือ ตลอดจนข้อคิดเห็น ผู้วิจัยรู้สึกซาบซึ้งและเป็นพระคุณในความกรุณาเป็นอย่างยิ่ง จึงขอกราบขอบพระคุณเป็นอย่างสูงมา ณ โอกาสนี้

ขอขอบพระคุณผู้ทรงคุณวุฒิทุกท่านที่ได้กรุณาช่วยตรวจแบบสอบถาม เพื่อให้เกิดความสมบูรณ์ ขอขอบพระคุณอาจารย์บิษณุ คล้ายอ่วม โรงเรียนสตรีวิทยา ที่ให้คำแนะนำในการสร้างกิจกรรมประกอบแผนสอน และขอขอบพระคุณอาจารย์ และนักเรียนโรงเรียนมัธยมศึกษาที่ให้ความช่วยเหลือในการสังเกตและทดลองใน ครั้งนี้เป็นอย่างดี

คุณค่าและประโยชน์ของปริญญานิพนธ์ฉบับนี้ ผู้วิจัยขอน้อมรำลึกและขอ มอบบูชาพระคุณบิดา-มารดา และครู-อาจารย์ ที่ช่วยอบรมสั่งสอนและชี้แนวทางการศึกษาแก่ผู้วิจัยมาโดยตลอด

อร่าม บุญมาไชย
กุมภาพันธ์ 2532

สารบัญ

บทที่

หน้า

1	บทนำ.....	1
	ภูมิหลัง.....	1
	ความมุ่งหมายของการศึกษาค้นคว้า.....	5
	ความสำคัญของการศึกษาค้นคว้า.....	6
	ขอบเขตของการศึกษาค้นคว้า.....	6
	นิยามศัพท์เฉพาะ.....	7
2	เอกสารและงานวิจัยที่เกี่ยวข้อง.....	11
	เอกสารที่เกี่ยวข้องกับทฤษฎีการเรียนรู้.....	11
	เอกสารที่เกี่ยวข้องกับทฤษฎีการรับรู้ภาษา.....	17
	เอกสารและงานวิจัยที่เกี่ยวข้องกับความสนใจ.....	29
	เอกสารและงานวิจัยที่เกี่ยวข้องกับการสอนเพื่อการสื่อสาร.....	39
	สมมติฐานในการศึกษาค้นคว้า.....	60
3	วิธีดำเนินการศึกษาค้นคว้า.....	61
	ประชากรและกลุ่มตัวอย่าง.....	61
	เครื่องมือที่ใช้ในการศึกษาค้นคว้า.....	61
	วิธีดำเนินการศึกษาค้นคว้า.....	70
	การวิเคราะห์ข้อมูล.....	71
	สถิติที่ใช้ในการวิเคราะห์ข้อมูล.....	72

4	ผลการวิเคราะห์ข้อมูล.....	77
	สัญลักษณ์ที่ใช้ในการวิเคราะห์ข้อมูล.....	77
	ผลการวิเคราะห์ข้อมูล.....	78
5	สรุป อภิปรายผล และข้อเสนอแนะ.....	85
	ความมุ่งหมายของการศึกษาค้นคว้า.....	85
	สมมติฐานในการศึกษาค้นคว้า.....	85
	วิธีดำเนินการศึกษาค้นคว้า.....	85
	สรุปผลการศึกษาค้นคว้า.....	87
	อภิปรายผลการศึกษาค้นคว้า.....	87
	ข้อเสนอแนะ.....	92
	บรรณานุกรม.....	95
	ภาคผนวก.....	107
	ประวัติของผู้วิจัย.....	278

บัญชีตาราง

ตาราง	หน้า
1. ความแตกต่างของการเรียนรู้ภาษากับการรับรู้ภาษา.....	18
2. แบบแผนการทดลอง.....	70
3. เปรียบเทียบผลสัมฤทธิ์ทางการเรียนวิชาภาษาอังกฤษ ของกลุ่มทดลองและกลุ่มควบคุม.....	79
4. เปรียบเทียบทัศนคติต่อวิชาภาษาอังกฤษก่อนการทดลอง และหลังการทดลองของกลุ่มทดลอง.....	80
5. เปรียบเทียบทัศนคติต่อวิชาภาษาอังกฤษก่อนการทดลอง และหลังการทดลองของกลุ่มควบคุม.....	81
6. เปรียบเทียบทัศนคติต่อวิชาภาษาอังกฤษระหว่างกลุ่มทดลอง และกลุ่มควบคุม.....	82
7. เปรียบเทียบพฤติกรรมของนักเรียนระหว่างกลุ่มทดลอง และกลุ่มควบคุม.....	83

บัญชีภาพประกอบ

ภาพประกอบ

หน้า

1	การจัดลำดับโครงสร้างทางไวยากรณ์.....	22
2	ความสามารถแห่งการตรวจสอบภาษา.....	23
3	กระบวนการกลั่นกรองทางจิต.....	25
4	ลำดับชั้นการสอน.....	51
5	การจัดชั้นเรียน.....	54

บทนำ

ภูมิหลัง

เป็นที่ทราบกันโดยทั่วไปแล้วว่า ในบรรดาภาษาต่างประเทศทั้งหลาย ภาษาอังกฤษจัดเป็นภาษาสากล (International Language) ที่มีความสำคัญมาก เนื่องจากเป็นที่นิยมใช้ในการสื่อความหมาย ทั้งทางด้านเศรษฐกิจ สังคม ตลอดจนการศึกษา (จรรยา สุวรรณทัต. 2515 : 5) เป็นภาษาที่ใช้ทั่วไปแทบทุกประเทศ และมีบทบาทสำคัญอย่างมากในการดำรงชีวิตในปัจจุบัน นอกจากนี้ ภาษาอังกฤษยังเป็นเครื่องมือในการติดต่อสื่อสารระหว่างประเทศ ไม่ว่าจะเป็น การฟัง พูด อ่าน หรือเขียน เพื่อใช้เป็นสื่อกลางในการติดต่อสื่อสารทำความเข้าใจระหว่างกัน (บังอร สว่างวาริรส. 2527 : 1)

สำหรับประเทศไทย ภาษาอังกฤษเป็นภาษาต่างประเทศที่มีบทบาทสูงสุดในบรรดาภาษาต่างประเทศอื่น ๆ ทั้งนี้เพราะประเทศไทยได้รับภาษาอังกฤษเข้ามาในโรงเรียนตั้งแต่ปี พ.ศ. 2414 ในรัชกาลพระบาทสมเด็จพระจุลจอมเกล้าเจ้าอยู่หัว พระองค์โปรดเกล้าฯ ให้ตั้งโรงเรียนหลวงสำหรับภาษาอังกฤษขึ้น โดยมีนายฟรานซิส ยอร์จ แพตเตอร์สัน (Francis George Patterson) ชาวอังกฤษเป็นครูใหญ่ โรงเรียนหลวงสำหรับสอนภาษาอังกฤษตั้งได้ไม่ถึง 5 ปี จนถึง พ.ศ. 2419 ครูกลับโทษโรบิกี้เล็ก ต่อมาได้มีการตั้งโรงเรียนภาษาอังกฤษขึ้นที่พระราชวังแทนโรงเรียนที่เลิกไปแล้ว ในปี พ.ศ. 2422 โปรดเกล้าฯ ให้อาจารย์เอส ยี แมกฟาแลนด์ (S.G. McFarland) ชาวอเมริกาเป็นครูใหญ่ แทน จากนั้นได้มีการสอนภาษาอังกฤษในโรงเรียนของไทยมาตลอด และภาษาอังกฤษก็ถูกกำหนดให้เป็นภาษาต่างประเทศที่หนึ่งของไทย (สินีนาก สัตยมาศ. 2528 : 22 - 23) และในหลักสูตรพุทธศักราช 2503 ได้บรรจุวิชาภาษาอังกฤษเป็นวิชาบังคับ นักเรียนทุกคนจะต้องเรียนทั้งในระดับประถมศึกษาตอน

ปลายและระดับชั้นมัธยมศึกษา ต่อมาได้มีการเปลี่ยนแปลงหลักสูตรใหม่ โดยจัด
 วิชาภาษาอังกฤษเป็นวิชาเลือกในกลุ่มประสบการณ์พิเศษ สำหรับชั้นประถม
 ศึกษานี้ที่ 5 และ 6 ตามหลักสูตรพหุศักราช 2521 (ฉบับเพิ่มเติมใหม่) โดย
 เปิดโอกาสให้โรงเรียนแต่ละแห่งจัดสอนภาษาอังกฤษได้ตามความเหมาะสม และ
 ตามความต้องการของแต่ละโรงเรียน ในหลักสูตรมัธยมศึกษาตอนต้น พหุศักราช
 2521 ก็ได้บรรจุวิชาภาษาอังกฤษไว้ในหลักสูตรเช่นเดียวกัน และได้กำหนด
 จุดประสงค์ในการเรียนการสอนภาษาอังกฤษไว้ 5 ประการ คือ
 (กระทรวงศึกษาธิการ. 2521 : 19)

1. เพื่อให้ผู้เรียนได้สำรวจและพัฒนาความสามารถ ความถนัด และ
 ความสนใจของตนเองในด้านภาษาอังกฤษ
2. เพื่อให้ผู้เรียนมีความรู้และทักษะเบื้องต้นในการใช้ภาษา อันจะเป็น
 ประโยชน์ในการประกอบอาชีพและการดำรงชีพ
3. เพื่อให้มีทักษะเบื้องต้นในการใช้ภาษา อันจะใช้เป็นพื้นฐานที่จะ
 ศึกษาภาษาอังกฤษในระดับสูงขึ้น
4. เพื่อให้ผู้เรียนมีวินัยในการแสวงหาความรู้และทักษะต่อไป
5. เพื่อส่งเสริมความเข้าใจในวัฒนธรรมของประเทศอื่น อันจะนำไป
 สู่ความเข้าใจดีระหว่างกัน

* ถึงแม้ว่าการเรียนการสอนภาษาอังกฤษจะได้รับการพัฒนามาตามลำดับ
 ก็ตาม แต่สภาพการเรียนการสอนภาษาอังกฤษยังไม่ประสบผลสำเร็จเท่าที่ควร
 เมื่อพิจารณาถึงจำนวนเวลาที่นักเรียนไทยเรียนภาษาอังกฤษจนจบระดับมัธยม
 ศึกษาแล้ว จะเห็นว่าเป็นเวลาไม่น้อยทีเดียว แต่ผลการเรียนไม่อยู่ในระดับที่
 เหมาะสมกับเวลาที่เสียไป ไม่ว่าจะเป็นทักษะการฟัง พูด อ่าน และการเขียน
 (กานดา ณ กลาง. 2515 : บทนำ และสุไร พงษ์ทองเจริญ. 2525 : 1)
 อีกทั้งยังขัดกับจุดมุ่งหมายการสอนภาษาต่างประเทศในปัจจุบัน ซึ่งมุ่งเน้นการสอน
 เพื่อให้ผู้เรียนสามารถสื่อสาร (Communicate) ได้ ให้ความสำคัญสัมพันธ์
 (Interaction) ระหว่างผู้ใช้ภาษาเพื่อให้ผู้ฟัง เข้าใจสิ่งที่สื่อสารและตอบสนอง
 ได้ (Nattinger. 1984 : 391) นอกจากนี้ยังมีปัญหาจากแบบเรียน เพราะ

เนื้อหาแบบเรียนที่ขึ้นอยู่กับระดับต่าง ๆ ไม่มีความสัมพันธ์กัน ซึ่งทำให้ผู้เรียนต้องเรียนในสิ่งเดียวกันซ้ำซาก และเกิดทัศนคติที่ไม่ดีในการเรียน (Hannakin. 1970 : 9 - 24) และจำนวนนักเรียนในแต่ละห้องมีผลทำให้ผลการเรียนการสอนภาษาอังกฤษของนักเรียนมีประสิทธิภาพน้อยลง ความสนใจและเวลาที่ครูให้นักเรียนย่อมมีน้อย โอกาสที่นักเรียนจะได้ฝึกทักษะหรือเข้าร่วมกิจกรรมการเรียนการสอนก็ย่อมมีน้อยตามไปด้วย (สาออง ธีรญาบุรณะ พินช. 2524 : 46)

ในการจัดอบรมการสอนวิชาภาษาอังกฤษ ณ สถาบันสอนภาษา เมื่อเดือนมิถุนายน 2524 ได้มีการสำรวจปัญหาการเรียนการสอนจากครูที่เข้าอบรมทั้งหมด พบว่า ครูส่วนใหญ่มีปัญหาด้านขาดแคลนอุปกรณ์และสื่อการสอน นักเรียนไม่สนใจและไม่เห็นความสำคัญของการเรียนภาษาอังกฤษ (ปานดา วิชา เทียมวงษ์. 2529 : 13) ยังพบปัญหาเกี่ยวกับการใช้พฤติกรรมการสอนของครู ซึ่งนิยมใช้ตนเองเป็นศูนย์กลาง (คงศักดิ์ สังฆมานนท์. 2523 :- 152) นักเรียนมีโอกาสหักกิจกรรมหรือมีส่วนร่วมในการเรียนน้อย ครูมักใช้วิธีสอนแบบบรรยายและเสนอบทเรียนเป็นส่วนมาก นักเรียนไม่ค่อยมีโอกาสที่จะฝึกทักษะทางภาษาให้เพียงพอ (ประสิทธิ์ นรศาศวัต. 2526 : 82) กิจกรรมส่วนใหญ่ของห้องเรียนภาษาอังกฤษในประเทศไทย จะส่งเสริมความรู้ด้านไวยากรณ์ และการอ่านมากกว่าการพัฒนาทักษะการสื่อสาร (Boonyuen. 1984 : 269 - A)

ปัญหาการเรียนการสอนวิชาภาษาอังกฤษดังกล่าว ครูส่วนใหญ่มักใช้วิธีการสอนแบบยึดตนเองเป็นศูนย์กลางในห้องเรียน วิธีสอนมักเป็นการสอนที่มีการสื่อสารทางเดียว (One Way Communicative) ให้แก่นักเรียน ผู้เรียนจึงมีส่วนในการเรียนการสอนที่เกิดขึ้นในห้องเรียนน้อยมาก ทำให้นักเรียนเกิดความเบื่อหน่าย จนในที่สุดเกิดทัศนคติที่ไม่ดีต่อการเรียนการสอน (พัชรีย์ ชินธรรมมิตร. 2526 : 49) นับเป็นวิธีสอนภาษาที่ขัดกับหลักจิตวิทยาการเรียนรู้อัตนัย (อภัยภิรมย์รัตน์ และเพ็ญศรี รังสิยาภล. 2521 : 39 - 40) แครร์รอล (Carroll. 1978 : 121 - 122) กล่าวว่าคุณภาพการสอนของครูเป็นตัวแปรที่สำคัญในกระบวนการสอนและเวลาที่นักเรียนใช้ในการเรียนรู้ ขึ้นอยู่กับคุณภาพการสอนของครู ฉะนั้นครูต้องหาโอกาสสร้างแรงจูงใจและเสริมพลังในการเรียน

(Motivation and Reinforcement) รู้จักสร้างแรงจูงใจให้นักเรียนชอบเรียนภาษามีความพอใจอันจะนำมาซึ่งความสนใจที่จะเรียนรู้ด้วยตนเองต่อไป ซึ่งมอร์ส (Morse. 1968 : 188) เสนอว่าความสนใจเป็นกฎแจที่สำคัญในการเรียนถ้าเด็กเกิดความสนใจสิ่งหนึ่งสิ่งใดแล้ว จะทำงานนั้นด้วยความมานะพยายาม รู้จักใช้ความคิดอย่างรอบคอบ

การจัดกิจกรรมการเรียนการสอนเป็นวิธีการหนึ่งที่จะทำให้เกิดความสนใจในการเรียนดังที่เมเลย์ (Malay. 1981 : 137) เสนอว่า เกมและกิจกรรมคล้ายเกมมีส่วนช่วยได้มากในการฝึกการใช้ภาษา และเป็นวิธีการหนึ่งที่จะทำให้บรรยากาศในห้องเรียนเป็นไปตามธรรมชาติ นักเรียนรู้ภาษาได้อย่างรวดเร็ว และเป็นไปตามธรรมชาติของการเรียนรู้ภาษาเป็นการเร้าความสนใจของผู้เรียน และ ประคัม เรื่องมาลัย (2525 : 113) ยังกล่าวสนับสนุนอีกว่าการจัดกิจกรรมที่นาสนใจ จะเป็นสิ่งดึงดูดให้ผู้เรียนมีความสนใจในบทเรียนมากขึ้น และความสนใจเป็นแรงกระตุ้นที่สำคัญของการเรียน เป็นวิธีการที่ช่วยให้ผู้เรียนมีทัศนคติที่ดี และเกิดแรงจูงใจให้สำเร็จ ดังนั้นถ้าครูจัดการเรียนการสอนที่ส่งเสริมให้ผู้เรียนเกิดแรงจูงใจ มีความปรารถนาที่จะทำสิ่งหนึ่งสิ่งใดให้สำเร็จ ล่วงไปด้วยดี และพยายามเอาชนะอุปสรรคต่าง ๆ ได้ จะช่วยให้ผู้เรียนมีผลสัมฤทธิ์ทางการเรียนสูงขึ้น และมีความกระตือรือร้นในการเข้าร่วมกิจกรรม (วันทนา นิยมจันทร์. 2528 : 69)

ลิทเทิลวูด (Littlewood. 1981 : 17 - 18) กล่าวว่า การจัดกิจกรรมการเรียนเป็นสิ่งสำคัญมากในการเรียนการสอนเพื่อสื่อความหมาย (Communicative Approach) เพราะการจัดกิจกรรมจะช่วยเพิ่มแรงจูงใจในการเรียนมากขึ้น เมื่อผู้เรียนได้เข้าร่วมกิจกรรมที่เกี่ยวข้องกับจุดประสงค์ของตน คือได้เข้าร่วมสื่อสารกับผู้อื่นจะช่วยทำให้ผู้เรียนเกิดการเรียนรู้ภาษา เพราะได้ผ่านกระบวนการที่เป็นธรรมชาติ อีกทั้งช่วยสร้างมนุษยสัมพันธ์ระหว่างผู้เรียนด้วยกันและกับตัวครู ซึ่งเป็นการส่งเสริมสภาพแวดล้อมในการเรียนรู้ และที่สำคัญก็คือช่วยในการฝึกทักษะโดยใช้กิจกรรมชนิดต่าง ๆ ตามความเหมาะสมกับระดับความสามารถของผู้เรียน และลิทเทิลวูด (Littlewood) ยังได้กล่าวถึงประโยชน์ของการจัดกิจกรรมเพื่อให้ผู้เรียนสามารถสื่อสารได้ดังนี้

1. เป็นการฝึกภาษาในลักษณะงานหรือกิจกรรม (Whole - Task Practice) สำหรับในสถานการณ์ต่าง

2. เป็นสิ่งที่สร้างแรงจูงใจให้กับนักเรียน เพราะกิจกรรมนั้นมีประโยชน์สำหรับนำไปใช้ในการติดต่อสื่อสารในชีวิตจริงได้ เพื่อให้ผู้เรียนเห็นประโยชน์ที่จะเป็นการกระตุ้นให้ผู้เรียนสนใจเรียนมากขึ้น

3. กิจกรรมทำให้เกิดการเรียนรู้โดยธรรมชาติ คือการใช้ภาษาจะเกิดขึ้นเองเพื่อเปิดโอกาสให้ผู้เรียนได้ใช้ภาษาติดต่อสื่อสารซึ่งกันและกัน

4. ช่วยสร้างบริบท การจัดกิจกรรมการเรียนการสอนเพื่อการสื่อสารนั้น เปิดโอกาสให้นักเรียนได้ปฏิสัมพันธ์กับเพื่อน ๆ รวมทั้งครู ความสัมพันธ์อันใกล้ชิดนี้ช่วยให้นักเรียนกล้าคิด กล้าพูด และมีส่วนส่งเสริมและสนับสนุนการเรียนรู้ภาษา

ประโยชน์ของกิจกรรมดังกล่าว ซึ่งเป็นการกระตุ้นและสร้างแรงจูงใจให้ผู้เรียนมีความสนใจในการเรียน อันจะเป็นแนวทางการเรียนการสอนวิชาภาษาอังกฤษในปัจจุบันบรรลุผลตามที่คาดหวังไว้ และเป็นการทำให้ผู้เรียนได้รับการฝึกทักษะทางภาษาทั้ง 4 ทักษะ คือ การฟัง การพูด การอ่าน และการเขียนในระดับที่จะนำไปใช้ประโยชน์ได้ ผู้วิจัยจึงมีความสนใจในการจัดกิจกรรมการเรียนการสอน เพื่อให้ผู้เรียนเกิดความสนใจวิชาภาษาอังกฤษ ตลอดจนความสนใจในการเข้าร่วมกิจกรรมการเรียนการสอน เพื่อจะนำไปสู่การปรับปรุงการจัดกิจกรรมการเรียนการสอนวิชาภาษาอังกฤษในระดับชั้นมัธยมศึกษาให้มีประสิทธิภาพยิ่งขึ้น

ความมุ่งหมายของการศึกษาค้นคว้า

1. เพื่อศึกษามลสัมฤทธิ์ทางการเรียนวิชาภาษาอังกฤษของนักเรียนที่ได้รับการสอนโดยการใช้และไม่ใช้กิจกรรมเพื่อการสื่อสารประกอบบทเรียน

2. เพื่อศึกษาความสนใจในการเรียนวิชาภาษาอังกฤษของนักเรียนที่ได้รับการสอนโดยการใช้และไม่ใช้กิจกรรมเพื่อการสื่อสารประกอบบทเรียน

ความสำคัญของการศึกษาค้นคว้า

1. ทำให้ทราบความแตกต่างของผลสัมฤทธิ์ทางการเรียน และความสนใจในการเรียนวิชาภาษาอังกฤษโดยการใช้และไม่ใช้กิจกรรมเพื่อการสื่อสารประกอบบทเรียน

2. เป็นแนวทางในการสร้างกิจกรรมเพื่อการสื่อสารประกอบบทเรียนวิชาภาษาอังกฤษในระดับอื่น ๆ

ขอบเขตของการศึกษาค้นคว้า

1. ประชากร ได้แก่ นักเรียนชั้นมัธยมศึกษาปีที่ 2 โรงเรียนมัธยมศึกษา อาเภอเมืองจัตวรี จังหวัดขอนแก่น ภาคเรียนที่ 23 ปีการศึกษา 2531 จำนวน 8 ห้องเรียน ห้องเรียนละ 40 คน รวมนักเรียนทั้งสิ้น 320 คน

2. กลุ่มตัวอย่าง ได้แก่ นักเรียนชั้นมัธยมศึกษาปีที่ 2 โรงเรียนมัธยมศึกษา อาเภอเมืองจัตวรี จังหวัดขอนแก่น ภาคเรียนที่ 2 ปีการศึกษา 2531 โดยวิธีการสุ่มมา 2 ห้องเรียน ห้องเรียนละ 40 คน รวมนักเรียนทั้งสิ้น 80 คน แล้วจับฉลากเป็นกลุ่มทดลอง 1 ห้องเรียน ได้รับการสอนโดยใช้กิจกรรมเพื่อการสื่อสารประกอบบทเรียน และกลุ่มควบคุม 1 ห้องเรียน ได้รับการสอนโดยไม่ใช้กิจกรรมเพื่อการสื่อสารประกอบบทเรียน

3. เนื้อหาที่ใช้ในการทดลอง เป็นเนื้อหาจากหนังสือ Odyssey Book II แต่งโดย Victoria Kimbrough, Michael Palmer และ Donn Byrne

4. ระยะเวลาที่ใช้ในการทดลอง ผู้วิจัยจะทำการทดลองสอนทั้งกลุ่มทดลองและกลุ่มควบคุมสัปดาห์ละ 4 คาบเรียน คาบเรียนละ 50 นาที เป็นเวลา 8 สัปดาห์ รวมเวลาที่ทดลองทั้งสิ้น 32 คาบเรียน

5. ตัวแปรที่จะศึกษา ได้แก่

5.1 ตัวแปรอิสระ ได้แก่ วิธีการสอนภาษาอังกฤษ 2 แบบ คือ

5.1.1 การสอนโดยใช้กิจกรรมเพื่อการสื่อสาร

5.1.2 การสอนโดยไม่ใช้กิจกรรมเพื่อการสื่อสาร

5.2 ตัวแปรตาม ได้แก่

5.2.1 ผลสัมฤทธิ์ทางการเรียนวิชาภาษาอังกฤษ

5.2.2 ความสนใจในการเรียนวิชาภาษาอังกฤษ

นิยามศัพท์เฉพาะ

ผลสัมฤทธิ์ทางการเรียนวิชาภาษาอังกฤษ หมายถึง ความสามารถในการใช้ภาษาอังกฤษทั้ง 4 ทักษะ คือ ทักษะการฟัง การพูด การอ่านและการเขียน ของนักเรียนในกลุ่มทดลอง และ กลุ่มควบคุม ซึ่งวัดได้จากคะแนนการตอบแบบทดสอบวัดผลสัมฤทธิ์ทางการเรียนวิชาภาษาอังกฤษที่ผู้วิจัยสร้างขึ้นและตรวจสอบคุณภาพแล้ว

ความสนใจในการเรียนวิชาภาษาอังกฤษ หมายถึง การแสดงออกของผู้เรียน ที่แสดงว่านักเรียนพอใจที่จะเข้าร่วมกิจกรรมการเรียนการสอน หรือ กิจกรรมใดกิจกรรมหนึ่งที่เขาชอบ เป็นการแสดงออกของความอยากรู้ ความสนุกสนานเพลิดเพลิน ความมานะพยายาม ที่กลุ่มทดลองและกลุ่มควบคุมได้รับ ที่ครูจัดขึ้นในระหว่างการเรียนการสอนซึ่งวัดได้จากแบบสอบถามวัดทัศนคติต่อวิชาภาษาอังกฤษและแบบสังเกตพฤติกรรมของนักเรียนที่ผู้วิจัยสร้างขึ้น

การใช้กิจกรรมเพื่อการสื่อสาร หมายถึง การนำกิจกรรมที่ครูจัดขึ้นตามหน้าที่ทางภาษา (Function) โดยคำนึงถึงโครงสร้างไวยากรณ์ที่เหมาะสมตามสถานการณ์ต่าง ๆ เพื่อให้ผู้เรียนได้มีกาใช้ภาษาอย่างคล่องแคล่วแม่นยำ และคุ้นเคยกับการใช้ภาษาในสถานการณ์ต่าง ๆ ที่ผู้เรียนสามารถนำภาษาไปใช้ในชีวิตจริงได้ โดยมุ่งเน้นสิ่งที่ผู้เรียนพยายามสื่อสารให้ผู้อื่นได้รับรู้ มากกว่าความถูกต้องของสำนวนหรือโครงสร้างทางภาษา กล่าวโดยสรุป กิจกรรมเพื่อการสื่อสารมีลักษณะดังนี้

1. เน้นการใช้ภาษามากกว่าตัวภาษา ผู้เรียนสามารถนำเอาภาษาไปใช้ให้เหมาะสมกับสถานการณ์และกาลเทศะ ต้องรู้ว่าภาษานั้น ๆ ใช้กับใคร ทำไหน เมื่อใด หรือ

2. มีจุดประสงค์ของการสื่อสาร การใช้ภาษาของบุคคลต้องมีจุดมุ่งหมาย

มีการทำกิจกรรมเพื่อการสื่อสารให้สมจริง เช่นการแลกเปลี่ยนข้อมูลเพื่อต้องการ
ถามในสิ่งที่ตนเองไม่ทราบ หรือ

3. เห็นผู้เรียนเป็นผู้ปฏิบัติจริง ผู้เรียนสามารถนำความรู้ไปใช้สื่อสาร
ตามสถานการณ์ต่าง ๆ ได้โดยการจัดให้มีกิจกรรมปฏิสัมพันธ์ (interaction)
ระหว่างนักเรียนด้วยกัน ซึ่งกิจกรรมที่จัดขึ้นอาจจัดเป็นกิจกรรมเดี่ยว
(individual work) กิจกรรมคู่ (pair work) หรือกิจกรรมกลุ่ม (group
work)

ในการจัดกิจกรรมเพื่อการศึกษาในชั้นเรียนมีการดำเนินการตามขั้นตอน
ดังนี้

1. ตั้งจุดประสงค์ (setting objective) ในขั้นนี้ครูต้องบอก
จุดประสงค์ในการเรียนแต่ละเนื้อหา เพื่อให้ผู้เรียนรู้ว่าในบทเรียนนั้น ๆ เขา
จะต้องทำอะไร

2. ลำดับชั้นการสอน การสอนโดยใช้กิจกรรมเพื่อการสื่อสารมีลำดับชั้น
การสอนทักษะต่าง ๆ ดังนี้

2.1 โครงสร้างไวยากรณ์ (Structure)

2.1.1 การนำเสนอเนื้อหา (presentation) มีการใช้
รูปภาพตัวอย่างประโยค และการสร้างสถานการณ์เพื่ออธิบายศัพท์และ
โครงสร้าง

2.1.2 การฝึก (practice) ให้นักเรียนฝึกใช้โครงสร้าง
และคำศัพท์ เพื่อให้เกิดความชำนาญ เป็นการฝึกปากเปล่า (oral drills)
โดยใช้กระสวนประโยคที่เรียนในแต่ละบทเรียนในลักษณะกิจกรรมคู่ (pair
work)

2.1.3 การนำไปใช้ (use) ให้นักเรียนทำกิจกรรม
(activities) ตามแบบฝึก (worksheet) ซึ่งอาจเป็นกิจกรรมในลักษณะ
pair work หรือ group work

2.2 การอ่าน (Reading)

2.2.1 การนำเสนอเนื้อหา (presentation) มีการใช้
รูปภาพ ของจริง แผนที่ และสร้างสถานการณ์เพื่ออธิบายคำศัพท์

2.2.2 การฝึก (practice) ให้นักเรียนทำกิจกรรมการอ่าน เช่น การต่อประโยคให้เป็นเรื่อง (strip story) การจับคู่ระหว่างรูปภาพและข้อความ และการทำกิจกรรมก่อนการอ่าน (pre-reading comprehension) และกิจกรรมหลังการอ่าน (post-reading comprehension)

2.2.3 การนำไปใช้ (use) ให้นักเรียนหาแบบฝึกหัดท้ายบทที่ปรากฏตามบทอ่านต่าง ๆ ในหนังสือ

2.3 การฟัง (Listening)

2.3.1 การนำเสนอเนื้อหา (presentation) มีการสอนคำศัพท์ และอธิบายถึงสิ่งที่จะฟังเพื่อกระตุ้นความสนใจของนักเรียน

2.3.2 การฝึก (practice) ให้นักเรียนทำกิจกรรมการฟัง เช่น เลือกภาพให้ตรงกับสิ่งที่ฟัง

2.4 การเขียน (Writing)

เป็นการฝึกเขียนในลักษณะ reinforcement writing โดยหลังจากทำกิจกรรมการฝึกทักษะโครงสร้างไวยากรณ์ การอ่าน และการฟังแล้ว ให้นักเรียนเขียนจากแบบฝึก (worksheet) เช่น การเขียนรายงานสภาพดินฟ้าอากาศ การเขียนบันทึกประจำวัน

การไม่ใช้กิจกรรมเพื่อการสื่อสาร หมายถึง การสอนโดยให้นักเรียนได้รับการฝึกทักษะทุกทักษะ เช่น การฟัง การพูด การอ่าน และการเขียน โดยมุ่งเน้นความถูกต้องของสำนวนและโครงสร้างไวยากรณ์ทางภาษา มีการดำเนินการตามขั้นตอน ดังนี้

1. โครงสร้างไวยากรณ์ (Structure)

1.1 การนำเสนอเนื้อหา (presentation) มีการอธิบายคำศัพท์ โดยการแปลเป็นภาษาไทย และใช้รูปภาพประกอบ และอธิบายกฎเกณฑ์โครงสร้างไวยากรณ์

1.2 การฝึก (practice) ให้นักเรียนฝึกออกเสียงคำศัพท์ และฝึกอ่านประโยคตามครู

1.3 ให้นักเรียนหาแบบฝึกหัดโดยให้เขียนโครงสร้างไวยากรณ์ตาม

2. การอ่าน (Reading)

2.1 การนำเสนอเนื้อหา (presentation) อธิบายคำศัพท์โดยการแปลเป็นภาษาไทย มีกออกเสียง และสะกดคำศัพท์

2.2 การฝึก (practice) ให้นักเรียนอ่านเรื่องที่เป็นบทอ่านที่ปรากฏในหนังสือ

2.3 ให้นักเรียนทำแบบฝึกหัดโดยตอบคำถามท้ายบทอ่านที่ปรากฏในหนังสือ

3. การฟัง (Listening)

3.1 การนำเสนอเนื้อหา (presentation) อธิบายคำศัพท์โดยการแปลเป็นภาษาไทย และให้นักเรียนพูดตาม

3.2 การฝึก (practice) ให้นักเรียนอ่านเรื่องหรือบทสนทนา

3.3 ให้นักเรียนตอบคำถามท้ายบทฟัง

4. การเขียน (Writing)

ให้นักเรียนทำแบบฝึกหัดหลังจากอธิบายกฎเกณฑ์ไวยากรณ์และทำแบบฝึกหัดท้ายบทที่ปรากฏในหนังสือ

รายวิชาภาษาอังกฤษ หมายถึง เนื้อหาวิชาภาษาอังกฤษจากหนังสือ Odyssey Book. II ที่ใช้เป็นแบบเรียนวิชาภาษาอังกฤษ อ 013 - อ 014 (วิชาหลัก 3 - 4) ตามหลักสูตรชั้นมัธยมศึกษาตอนต้น พุทธศักราช 2521

เอกสารและงานวิจัยที่เกี่ยวข้อง

ในการศึกษาครั้งนี้ ผู้วิจัยได้ศึกษาเอกสารและงานวิจัยที่เกี่ยวข้อง เพื่อเป็นแนวทางสำหรับการดำเนินการวิจัย โดยแยกตามหัวข้อดังต่อไปนี้

1. เอกสารที่เกี่ยวข้องกับทฤษฎีการเรียนรู้
2. เอกสารที่เกี่ยวข้องกับทฤษฎีการรับรู้ภาษา
3. เอกสารและงานวิจัยที่เกี่ยวข้องกับความสนใจ
4. เอกสารและงานวิจัยที่เกี่ยวข้องกับการสอนเพื่อการสื่อสาร

เอกสารที่เกี่ยวข้องกับทฤษฎีการเรียนรู้

ความหมายของการเรียนรู้

กาเช่ (Gagne) (อ้างอิงมาจาก ไพฑูริย์ สุขศรีงาม. 2529 : 2) ให้ความหมายของการเรียนรู้ว่า เป็นการเปลี่ยนแปลงความสามารถหรือสมรรถภาพ (ability) ของมนุษย์ ซึ่งสังเกตได้จากพฤติกรรมบางอย่างที่ปรากฏออกมา การเปลี่ยนแปลงนี้เกิดขึ้นเนื่องมาจากมนุษย์ได้มีประสบการณ์กับสถานการณ์การเรียนรู้เป็นระยะเวลาหนึ่ง

ฮิลการ์ด (Hilgard. 1962 : 252) กล่าวว่า การเรียนรู้คือการเปลี่ยนแปลงพฤติกรรมอย่างถาวร ที่มีผลมาจากการปฏิบัติงานและพฤติกรรมใหม่ ๆ หรือพฤติกรรมที่เปลี่ยนแปลงนี้เกิดจากการตอบสนองต่อสิ่งเร้าครั้งก่อน

ลูธานส์ (Luthans. 1981 : 234) ให้ความจำกัดความของการเรียนรู้ว่า คือการเปลี่ยนแปลงพฤติกรรมอย่างถาวร ที่มีผลมาจากแรงเสริมของการปฏิบัติหรือประสบการณ์

กมลรัตน์ หล้าสว่าง (2528 : 126) กล่าวว่า การเรียนรู้ หมายถึง กระบวนการที่ทำให้มีการเปลี่ยนแปลงพฤติกรรมเดิม ไปเป็นพฤติกรรมใหม่ที่ค่อนข้างถาวรซึ่ง เป็นผลมาจากการได้รับประสบการณ์หรือได้รับการฝึกฝน มิใช่เป็นผลมาจากการตอบสนองตามธรรมชาติหรือสัณชาตญาณ วุฒิกาวะ พิชยาต่าง ๆ รวมทั้งอุบัติเหตุหรือความบังเอิญ ซึ่งตรงกับความคิดของ ออบลัตน์ เฟิงสกี (2528 : 11) ที่ว่าการเรียนรู้ หมายถึง กระบวนการเปลี่ยนแปลงทางพฤติกรรมในลักษณะที่ค่อนข้างถาวร พฤติกรรมที่เปลี่ยนแปลงได้นั้น จะเป็นพฤติกรรมที่เกิดขึ้นอันเป็นผลเนื่องมาจากประสบการณ์หรือการฝึกหัด

จาเนียร โชติช่วง (2520 : 6) กล่าวว่า การเรียนรู้ หมายถึง กระบวนการอย่างหนึ่งที่ทำให้พฤติกรรมเปลี่ยนแปลงไปจากเดิม อันเป็นผลมาจากประสบการณ์โดยไม่นับรวมไปถึงการเปลี่ยนแปลงพฤติกรรมอันเนื่องมาจากวุฒิกาวะหรือพิชยาหรือสารบางอย่าง

เชียรศรี วิวิธสิริ (2529 : 19) กล่าวว่า การเรียนรู้ หมายถึง การเปลี่ยนแปลงพฤติกรรมที่ค่อนข้างถาวร อันเป็นผลมาจากประสบการณ์ การฝึกหัด การปฏิบัติการกระทำจริง จะด้วยวิธีที่จงใจหรือไม่จงใจก็ตาม

จากความหมายของการเรียนรู้ดังกล่าวสรุปได้ว่า การเรียนรู้ หมายถึง กระบวนการที่ทำให้พฤติกรรมเปลี่ยนแปลงไปจากเดิม เป็นการตอบสนองต่อสิ่งเร้าอันเนื่องมาจากผลของประสบการณ์และการฝึกฝน เช่น พฤติกรรมทางความรู้ พฤติกรรมทางทักษะ ตลอดจนพฤติกรรมทางทัศนคติ

องค์ประกอบของการเรียนรู้

มีนักจิตวิทยาหลายท่านพยายามอธิบายถึงองค์ประกอบต่าง ๆ ที่มีความสำคัญโดยก่อให้เกิดการเรียนรู้ดังนี้

กาเย่ (Gagne.) (อ้างอิงมาจาก กมลรัตน์ หล้าสว่าง. 2528 : 127) กล่าวว่า องค์ประกอบที่จะทำให้เกิดการเรียนรู้ประกอบด้วย 3 องค์ประกอบ คือ

1. ผู้เรียน (The Learner) ซึ่งประกอบด้วยอวัยวะสัมผัสทั้ง 5 ชนิด (คือ หู ตา จมูก ลิ้นและ ตา) ระบบประสาทส่วนกลาง (A Central Nervous System) และกล้ามเนื้อ

2. สิ่งเร้า (Stimulus) หรือสถานการณ์ต่าง ๆ (A Stimulus Situation) สิ่งเร้า หมายถึง สิ่งแวดล้อมต่าง ๆ รอบตัวผู้เรียน สำหรับสถานการณ์ต่าง ๆ ที่เป็นสิ่งเร้าได้แก่ สถานการณ์หลาย ๆ สถานะที่เกิดขึ้นรอบตัวผู้เรียน

3. การตอบสนอง (Response) เป็นพฤติกรรมที่เกิดขึ้นเมื่อได้รับสิ่งเร้า เช่น ห่อริมฝีปากเมื่อเห็นมะนาว านที่เห็นมะนาวเป็นสิ่งเร้า การห่อปากคือ การตอบสนอง เพราะเรารู้ว่ามะนาวเปรี้ยว

สาร พงษ์ทองเจริญ (2526 : 5 - 6) กล่าวว่าองค์ประกอบที่จะทำให้เกิดการเรียนรู้ประกอบด้วย

1. แรงจูงใจ (Motivation) หมายถึง ความปรารถนาที่จะหาให้คนบรรลุถึงเป้าหมาย เป็นการตอบสนองแรงกระตุ้นที่เกิดจากความรู้สึกของผู้เรียนเองและแรงกระตุ้นภายนอก

2. เป้าหมาย (Goal) หมายถึงสิ่งที่ผู้เรียนหวังว่าจะได้รับ เช่น ความพอใจ ความสนใจจากผู้อื่น ความสำเร็จ ในการสอนครูควรจะบอกให้นักเรียนรู้ว่า เมื่อจบบทเรียนแล้วจะทำอะไรได้บ้าง และหาวิธีทำให้นักเรียนเกิดความรู้สึกว่าตนเองจะต้องเรียนให้บรรลุเป้าหมายนั้น ๆ

3. ความพร้อม (Readiness) หมายถึง ความสามารถที่จะเรียน ทั้งนี้ขึ้นอยู่กับระดับวุฒิภาวะทางกายและทางสติปัญญาของผู้เรียน นักเรียนจะเรียนได้ดีเมื่อตนมีความพร้อมที่จะเรียนถ้าผู้เรียนขาดความพร้อม จะมีผลทำให้ผู้เรียนขาดความสนใจและเกิดความท้อแท้

4. สถานการณ์ (Situation) หมายถึง สิ่งของ บุคคลอื่น ๆ หรือเหตุการณ์ต่าง ๆ ที่อยู่แวดล้อมตัวผู้เรียน ซึ่งครูจะสร้างขึ้นโดยวัตถุประสงค์ที่จะให้เป็นปัญหา ให้นักเรียนหาทางแก้ไขที่เหมาะสมจนบรรลุเป้าหมาย การสร้างสถานการณ์เช่นนี้บังคับให้นักเรียนต้องเรียน หน้าที่ของครูในลักษณะนี้คือ การสร้างปัญหาที่เหมาะสมให้นักเรียนแก้ไข โดยครูเป็นผู้แนะแนวทางให้บ้าง

5. การตอบสนอง (Response) หมายถึง การเสริมกำลังแรงของพฤติกรรม โดยปกติการสนองหรือการกระทำที่บรรลุเป้าหมาย ทำให้ผู้เรียนเกิดความรู้สึกพอใจและมีกำลังใจเป็นแรงจูงใจที่ทำให้ผู้เรียนกระทำพฤติกรรมอันจะนำไปสู่การเรียนรู้ การกระทำที่ได้ผลสมตามความมุ่งหมายนั้น จะทำให้เกิดการเสริมแรงของพฤติกรรม หากทำซ้ำ ๆ จะเกิดความเคยชินเป็นนิสัยขึ้น

รุ่งทิพา จักรกร (2526 : 21 - 26) ได้กล่าวถึงสิ่งที่เกี่ยวข้องกับ การเรียนรู้ไว้ดังนี้

1. ลักษณะของผู้เรียน อันได้แก่ ความพร้อม ความต้องการที่จะเรียนรู้ ความสามารถในการรับรู้ อารมณ์ที่อยากจะเรียนรู้ ความสามารถในการจำสิ่งที่เรียนรู้แล้ว ระดับเขาวนปัญญา ทิศนคติต่อการเรียนรู้ และสุขภาพจิต

2. ลักษณะของสิ่งที่จะเรียนรู้ มี 2 ชนิด คือ

2.1 บทเรียน ได้แก่ เนื้อหา สาระ หรือเรื่องราวที่จะเรียน ซึ่งมีลักษณะดังนี้

- ความสั้น-ยาวของบทเรียน
- ความยาก-ง่ายของบทเรียน
- ความมีประโยชน์หรือความหมาย - ความไม่มีประโยชน์หรือ

ไม่มีความหมายของบทเรียน

2.2 สื่อประกอบการเรียน ได้แก่ สื่อการเรียนต่าง ๆ ที่ช่วยให้เกิดการเรียนรู้ได้ง่ายขึ้น ซึ่งมีลักษณะดังนี้

- ความชัดเจน-ไม่ชัดเจนของสื่อ
- ความง่าย-ซับซ้อนของสื่อ
- ความเหมาะสม-ไม่เหมาะสมกับผู้เรียนของสื่อ

3. วิธีการเรียนรู้ มี 2 ลักษณะ คือ การเรียนรู้ด้วยตนเอง เป็นการเรียนรู้ที่ต้องขวนขวายและทำความเข้าใจกับสิ่งที่เรียนด้วยตนเอง โดยไม่มีบุคคลอื่นมาช่วยชี้แนะแนวทางให้กับ การเรียนรู้ที่ต้องมีบุคคลเป็นผู้คอยชี้แนะแนวทางหรือเอื้ออำนวยความสะดวกให้แก่ผู้เรียนประสิทธิภาพของการเรียนแบบนี้ขึ้นอยู่กับความสามารถและเทคนิคในการสอน และบุคลิกภาพของครูผู้สอนอยู่มาก ถ้าสิ่งเหล่านี้ของผู้สอนดีก็จะทำให้ประสิทธิภาพในการเรียนรู้ของผู้เรียนมีมาก

4. แรงจูงใจในการเรียน ซึ่ง หมายถึง สิ่งกระตุ้นหรือแรงดันที่ทำให้บุคคลแสดงพฤติกรรมอย่างใดอย่างหนึ่งออกมาอย่างมีจุดหมายปลายทาง

ในการเรียนรู้นั้น ถ้าผู้เรียนมีแรงจูงใจที่ดี จะแสดงพฤติกรรมอันเกิดจากการเรียนรู้นั้น ดังที่ เตือนใจ แก้วโรกาส (2524 : 63) กล่าวว่า การสร้างแรงจูงใจให้เด็กเรียนเป็นอภิวธีหนึ่งที่เราจะต้องคำนึงถึง การเรียนรู้ภาษานั้น ไม่ต้องการสติปัญญาที่ฉลาดปราดเปรื่องนัก แต่ต้องการความสนใจ ความตั้งใจฝึกฝน อยู่สม่ำเสมอ เพราะโดยปกติแล้วช่วงความสนใจของนักเรียนวัยนี้สั้น ดังนั้น การใช้กิจกรรมทางภาษาเพื่อช่วยให้บทเรียนสนุกสนานและมีความหมายต่อเด็ก จึงเป็นการจูงใจเด็กให้เรียนได้ดี

เกี่ยวกับการเรียนการสอนภาษานั้น มีทฤษฎีทางจิตวิทยาที่เกี่ยวข้องกับการเรียนรู้ภาษามี 2 ทฤษฎี คือ (ศรีวิไล ตอกจันทร์. 2528 : 218)

1. ทฤษฎีความสัมพันธ์เชื่อมโยง (Association Theory) กล่าวว่า การเรียนรู้นั้นกับการวิเคราะห์พฤติกรรมเป็นส่วนย่อย ๆ โดยดูความสัมพันธ์ของส่วนย่อย ๆ จากการกระตุ้นและตอบสนองเป็นลูกโซ่

2. ทฤษฎีสถาน (Field Theory) กล่าวว่า การเรียนรู้นั้นอยู่กับความสามารถทางสมองและความต้องการของผู้เรียน

ประเภทของแรงจูงใจ

แรงจูงใจแบ่งตามการแสดงออกของพฤติกรรม แบ่งได้เป็น 2 ประเภท คือ (กมลรัตน์ หล้าสว่างษ์. 2528 : 227)

1. แรงจูงใจภายใน (Intrinsic Motive) หมายถึง การที่บุคคลมองเห็นคุณค่าที่จะกระทำด้วยความเต็มใจ เชื่อกันว่าถ้าผู้เรียนเกิดแรงจูงใจประเภทนี้ จะทำให้เกิดการเรียนรู้ได้ดีที่สุด ดังนั้นครูควรพยายามสร้างแรงจูงใจประเภทนี้ให้เกิดขึ้นมากที่สุด ได้แก่ การอยากเรียนเพราะต้องการเป็นผู้มีความรู้

2. แรงจูงใจภายนอก (Extrinsic Motive) หมายถึง การที่บุคคลแสดงพฤติกรรม เพราะต้องการสิ่งหนึ่งสิ่งใดที่นำมาเข้าภายนอก เช่น รางวัล เกรด เป็นต้น

แรงจูงใจในการเรียนภาษาต่างประเทศ

การ์ดเนอร์ และแลมเบิร์ต (Gardner and Lambert. 1972 : 3) ได้แบ่งแรงจูงใจในการเรียนภาษาต่างประเทศออกเป็น 2 ประเภท คือ

1. Instrumental Motivation คือแรงจูงใจของนักเรียนที่ต้องการเรียนภาษาต่างประเทศ เพื่อที่จะใช้เป็นเครื่องมือในการประกอบอาชีพ
2. Integrative Motivation คือแรงจูงใจที่ต้องการเรียนภาษาต่างประเทศเพื่อให้เข้าใจถึงวัฒนธรรม และต้องการเป็นที่ยอมรับของบุคคลในวัฒนธรรมของประเทศนั้น

นอกจากนี้ การ์ดเนอร์ และ แลมเบิร์ต ยังกล่าวว่า แรงจูงใจที่เรียกว่า แรงจูงใจด้านวัตถุนิยม (Instrumental Motivation) มีความสำคัญต่อการเรียนภาษามาก เพราะผู้เรียนภาษา เพื่อจุดประสงค์ที่จะได้อาชีพที่ดีในอนาคต เพื่ออ่านตำราทางเทคโนโลยี เพื่อเป็นนักแปล เป็นต้น

การนำความรู้เกี่ยวกับจิตวิทยาการเรียนรู้มาใช้ในการสอนภาษาอังกฤษ

บัมพาสส์ (Bumpass. 1963 : 18) กล่าวว่า กฎการเรียนรู้อันช่วยทำให้การสอนภาษามีประสิทธิภาพมีอยู่ 3 กฎ

1. กฎแห่งความพร้อม (Law of Readiness) ความพร้อมจะช่วยให้เกิดแรงจูงใจและความกระตือรือร้นที่จะเรียนในตัวผู้เรียน อันเป็นเหตุให้ผู้เรียนเกิดความสนใจอยากเรียนและเข้าร่วมกิจกรรมการเรียนต่าง ๆ ด้วยความสมัครใจ

2. กฎแห่งการฝึกหัด (Law of Exercise) การฝึกหัดจะช่วยให้ผู้เรียนได้ฝึกเนื้อหาหนึ่ง ๆ ซ้ำแล้วซ้ำอีกหลาย ๆ ครั้ง ซึ่งจะช่วยให้ผู้เรียนเกิดการเรียนรู้และจำได้ดี ถ้าการฝึกซ้ำนั้นค่อย ๆ เว้นระยะในการฝึกให้ห่างออกไปทุกที โดยเว้นระยะแต่ละช่วงให้พอดีแล้วจะทำให้จำได้ดียิ่งขึ้น

3. กฎแห่งผล (Law of Effect) ขึ้นอยู่กับปริมาณของความสำเร็จในการเรียนภาษา ถ้าผู้เรียนมีผลสัมฤทธิ์ในการเรียนภาษาสูง ก็จะเกิดความพอใจและความพอใจนั้นจะช่วยให้ความสนใจของผู้เรียนคงอยู่ตลอดไป ทั้งจะเร้าให้ผู้เรียนเกิดความกระตือรือร้นที่จะเรียนภาษาต่อไปเรื่อย ๆ อีกด้วย

ส่วน สาร พงษ์ทองเจริญ (2526 : 19 - 20) ได้เสนอแนะการนำเอาหลักจิตวิทยาเกี่ยวกับการเรียนรู้ ที่จะนำมาใช้เป็นหลักในการสอนภาษาอังกฤษแก่นักเรียนไทยได้ดังนี้

1. ผู้สอนจะต้องรู้จักพื้นความรู้ของผู้เรียน เพื่อจะได้เปรียบเทียบว่าพื้นความรู้ทางภาษาที่นักเรียนมีอยู่แต่เดิมนั้นเป็นอย่างไร จะต้องหาวิธีฝึกอย่างไร ผู้เรียนจึงจะเกิดความเคยชินกับลักษณะของภาษาอังกฤษ
2. ผู้เรียนแต่ละคนอาจมีความสามารถทางภาษาแตกต่างกัน เช่นบางคนอาจจะจับเสียงได้เร็วแต่เข้าประโยคได้ช้า บางคนอาจจะอ่านได้เร็ว แต่ต้องใช้เวลานานที่จะฝึกใช้คำในประโยคนาน เป็นต้น ครูต้องหาวิธีที่จะช่วยให้นักเรียนแต่ละคนแก้ไขข้อบกพร่องต่าง ๆ เหล่านั้น
3. จะต้องฝึกเนื้อหาภาษาซ้ำ เมื่อฝึกแล้วครั้งหนึ่งให้ทิ้งช่วงห่างไว้ระยะหนึ่ง แล้วนำย้อนกลับมาฝึกซ้ำอีก เพื่อให้ผู้เรียนเกิดความเคยชินในภาษาอังกฤษ
4. ครูพยายามหาสถานการณ์ต่าง ๆ มาให้ผู้เรียนได้ใช้ภาษาจริง
5. ครูจะต้องบอกให้นักเรียนรู้เมื่อห้ามฝึกหัดได้ถูกต้อง เช่น ให้คำชมเชย หรือให้เพื่อนพูดตาม เพื่อให้ผู้เรียนจะได้ทราบว่าตนทำได้อย่างถูกต้อง
6. อย่าเพิ่งให้ผู้เรียนฝึกสิ่งที่ตนไม่เข้าใจความหมายที่ถูกต้อง
7. เมื่อครูให้ประโยคใหม่หรือเนื้อหาใหม่ พยายามให้นักเรียนคุยข้อสังเกตและกฎเกณฑ์ต่าง ๆ เพื่อยึดถือเป็นหลักในการใช้ภาษาให้ถูกต้อง
8. ครูควรจะช่วยให้นักเรียนถ่ายโยงความรู้ความเข้าใจจากภาษาไทยเป็นภาษาอังกฤษ ดังนั้นบางครั้งจึงใช้การอธิบายลักษณะที่เกิดขึ้นในภาษาไทย เพื่อให้ผู้เรียนจะได้ไม่เกิดการสับสนและบทเรียนจะต้องมีลักษณะต่อเนื่องกัน

เอกสารที่เกี่ยวกับทฤษฎีการรับรู้ภาษา

แครชเชน (Krashen. 1982 : 62 - 73) ได้กล่าวว่า กระบวนการเรียนภาษามี 2 แบบ แบบแรกเรียกว่า "การเรียนรู้" (Learning) ซึ่งเป็นการเรียนภาษาที่เน้นรูปแบบและกฎไวยากรณ์ วิธีนี้ผู้เรียนเน้นที่ความถูกต้องของภาษา (Accuracy) ภาษาที่ผู้สอนนำมาสอนเน้นรูปแบบ กฎเกณฑ์ของภาษา (Usage) ส่วนการเรียนภาษาแบบที่สอง เป็นการเรียนที่เน้นความหมายและความสามารถในการ

การสื่อสาร ซึ่งแครเชน (Krashen) เรียกว่าการรับรู้ (Acquisition) ซึ่งการเรียนภาษาตามแนวนั้นถือเอาความสามารถในการสื่อสาร (Fluency) สำคัญกว่าความถูกต้องของภาษา (Accuracy) วิดโดสัน (Widdowson. 1978 : 1 - 9) ได้กล่าวว่า ลักษณะของภาษาเพื่อการสื่อสาร (Use) จะต่างจากลักษณะของภาษาที่เน้นไวยากรณ์ (Usage) โดยได้สรุปให้เห็นความแตกต่างของการเรียนภาษา 2 แบบ ดังต่อไปนี้

ตาราง 1 แสดงความแตกต่างของการเรียนรู้ภาษา และการรับรู้ภาษา

การเรียนรู้ภาษา (Learning)	การรับรู้ภาษา (Acquisition)
1. ภาษาที่สอนจะเน้นแต่ละจุด แยกองค์ประกอบของภาษาออกเป็น ส่วน ๆ (micro, discrete, fine tuning)	1. ภาษาที่สอนจะไม่แยกองค์ประกอบทางภาษา ศัพท์ โครงสร้างและ การใช้ภาษาแยกกันไม่ได้ (macro, global, net/rough tuning)
2. ลักษณะของภาษาที่สอนเน้นความรู้ ภูมิ (usage)	2. ลักษณะของภาษาที่สอนเน้นความสามารถการใช้ภาษา (use)
3. ผู้เรียนมีความรู้ภาษาจำกัดแต่ความรู้ทางไวยากรณ์ (linguistic competence)	3. ผู้เรียนมีความรู้ทั้งไวยากรณ์และความสามารถในการสื่อสาร (Communicative competence)
4. ผู้สอนให้ความสำคัญกับความถูกต้อง (accuracy) และรูปแบบ (form)	4. ผู้สอนให้ความสำคัญกับความสามารถในการสื่อสาร (fluency) และความหมาย (meaning)
5. เน้นกระบวนการเรียนแบบรู้ตัว (conscious learning)	5. เน้นกระบวนการเรียนไม่รู้ตัวและ ค่อย ๆ ได้ภาษา (unconscious learning)

แครเชน (Krashen. 1981 : 1) กล่าวว่า การรับรู้ภาษา (language acquisition) ของเด็กไม่ว่าจะเป็นภาษาแรกหรือภาษาที่สอง จะมีลักษณะคล้าย ๆ กัน คือ ต้องมีการใช้ภาษาเป้าหมายที่กำลังเรียนอย่างมีความหมาย คือ ใช้ภาษาในการสื่อความหมายได้ในสถานการณ์จริง (natural communication) การแก้ไขข้อบกพร่องและการสอนกฎเกณฑ์ไวยากรณ์จะไม่มีผลต่อการรับรู้ภาษาเป้าหมายของเด็ก มีผู้อ้างสมมติฐานว่าเด็กรู้โครงสร้างของภาษาตามลำดับ การรับรู้ภาษาไม่ต้องการเรียนรู้กฎเกณฑ์หรือเรียนแบบรับรู้ตัว (conscious learning) เด็กจะรู้จักแก้ไขข้อบกพร่องของตัวเองเมื่อได้รับปัจจัยที่มีความหมาย (comprehensible input) มากขึ้น แต่การเรียนรู้ภาษา (language learning) ผู้เรียนจะรู้จักกฎเกณฑ์ทางภาษา เป็นการเรียนรู้แบบเป็นทางการ (formal knowledge) โดยการเรียนรู้แบบรับรู้ตัว (conscious learning) ในทัศนะของแครเชนเชื่อว่า การเรียนรู้ไม่สามารถช่วยให้ผู้เรียนใช้ภาษาได้อย่างคล่องแคล่ว แต่จะเป็นเพียงตัวแก้ (editor หรือ monitor) เท่านั้น และแลนทอล์ฟ (Lantolf. 1986 : 5) กล่าวว่า หากจะให้ความสำคัญต่อกฎเกณฑ์ในการใช้ภาษา หรือกฎเกณฑ์ทางไวยากรณ์มากกว่าความหมาย (meaning) แล้ว ภาษา (language) ก็จะเป็นตัวควบคุมผู้เรียน แทนที่ผู้เรียนจะเป็นผู้ควบคุมภาษา

วิลคิน (ศรีวิไล ดอกจันทร์. 2528 : 124 ; อ้างอิงมาจาก Wilkins. 1974) กล่าวถึงการรับและการเรียนภาษา (Language Acquisition and Language Learning) ว่าเด็กเรียนภาษาโดยการใกล้ชิดกับภาษานั้น ขั้นต้น คือการได้ฟังภาษาที่พ่อแม่ใช้ต่อเด็ก ต่อมาจะมีขั้นตอนหนึ่งที่เด็กแสดงออกซึ่งภาษาที่ผู้ใหญ่ไม่ได้แนะนำหรือสอน ซึ่งส่วนใหญ่ไม่มีความหมายต่อเด็ก ต่อจากนั้นจะมีช่วงหนึ่งที่เด็กพูดแบบซ้ำ ๆ และเลียนเสียงพูดเป็นเวลาครั้งละหลายชั่วโมง โดยไม่สนใจจะมีไวยากรณ์ การเรียนรู้ภาษาของเด็กขั้นแรกนี้จะเป็นภาษาพูด ที่ปรากฏอยู่กับสิ่งแวดล้อมของเขา เด็กจะสร้างภาษาขึ้นเองโดยการเลียนแบบผู้ใหญ่ ซึ่งบางครั้งก็ผิดหลักไวยากรณ์ เมื่อเด็กมีประสบการณ์ทางภาษา คำพูดจะค่อย ๆ ใกล้เคียงกับของผู้ใหญ่มากขึ้น การที่เด็กทำเช่นนั้นนักภาษาศาสตร์และนักจิตวิทยากล่าวว่าเป็นเพราะมนุษย์มีความสามารถทางภาษาซ่อนเร้นอยู่ในตัว

ชอมสกี (Chomsky. 1965) ได้เสนอว่า ในการพัฒนาภาษาของเด็กนั้น เด็กจะเกิดมาพร้อมทั้งมีลักษณะหนึ่งที่ติดตัวมาด้วย เรียกว่า "ลักษณะเพื่อการเรียนรู้ภาษา" (Language Acquisition Device) หรือเรียกว่า LAD ซึ่งทำงานได้ 3 ประการ คือ

1. ความสามารถในการตั้งสมมติฐานและการทดลอง (Hypothesis Making Device) เด็กเรียนตั้งสมมติฐานโดยการมองเห็นความคล้ายคลึงในระบบทางภาษา เช่น ระบบเสียง ระบบไวยากรณ์ เขาตั้งสมมติฐานแล้วทดลองจนพบกฎเกณฑ์ ซึ่ง บราวน์ (Brown) เรียกว่า "A Creative Construction Process"

2. การรู้จักความเป็นสากลของภาษา (Linguistic Universal) ความคิดในเรื่องความเป็นสากลของภาษานี้ ช่วยอธิบายว่าทำไมเด็กจึงเรียนภาษาได้เร็ว และถ้าเด็กเรียน 2 ภาษา ก็จะกลายเป็นผู้ที่พูด 2 ภาษานั้นอย่างคล่องแคล่ว (Bilingualism) ชอมสกีเชื่อว่าโดยพื้นฐานแล้ว ภาษาต่าง ๆ มีความคล้ายคลึงกันทั้งด้านส่วนประกอบ หรือหน่วยเสียงต่าง ๆ กับด้านโครงสร้างของภาษา และเด็กทุกคนเกิดมาพร้อม ๆ กับมีความรู้ในสิ่งเหล่านี้อยู่แล้ว เหมือนถูกวางโปรแกรมเอาไว้

3. กลไกการประเมินผลหรือทดสอบ (Evaluation Procedure) ใน LAD ยังมีกลไกที่ทำงานด้านประเมินผลก้อยคำหรือภาษาที่เด็กผลิตออกมาว่า จะเป็นที่ยอมรับหรือไม่ เด็กจะสามารถทดลองกฎของตน กฎแล้วกฎเล่าจนพบกฎที่ดีที่สุด

ทฤษฎีการรับรู้อาษาที่สอง (Second Language Acquisition Theory)

สมมติฐานเกี่ยวกับการรับรู้อาษาที่สอง

แครชเชน และ เทอร์เรลล์ (Krashen and Terrell. 1983 : 26 - 39) ได้เสนอสมมติฐาน 5 ประการเกี่ยวกับการรับรู้อาษาที่สองไว้ดังนี้

1. สมมติฐานแห่งการรับ-การเรียนรู้ภาษา (The Acquisition - Learning Distinction Hypothesis) สมมติฐานนี้ถือว่า สมรรถภาพในภาษาที่สอง (Second Language Competence) เกิดขึ้นโดยการรับภาษา ซึ่งทำให้เกิดความสามารถในการใช้ภาษาสื่อสารได้ตามธรรมชาติ และการเรียนภาษาหรือการศึกษาหาความรู้เกี่ยวกับภาษา สมมติฐานนี้ถือว่าความสามารถในการรับภาษามีได้สิ้นสุดลงเมื่อย่างเข้าสู่วัยรุ่น (Puberty) ดังที่เชื่อกันว่าเป็นระยะวิกฤติ (Critical Period) ที่สมองหมดความยืดหยุ่น (Plasticity) ทำให้รับภาษาไม่ได้ (ประพาศน์ พุทธิประภา. 2528 : 58 ; อ้างอิงมาจาก Penfield and Robert. 1957 : Lenneberg 1967) ดังนั้นจึงอาจสรุปได้ว่า การเรียนการสอนภาษามีประสิทธิภาพมากยิ่งขึ้น ถ้าสามารถส่งเสริมให้มีสภาพการณ์ที่เหมาะสมในการรับภาษา (Acquisition - Rich Setting)

2. สมมติฐานแห่งการจัดลำดับตามธรรมชาติ (The Natural Order Hypothesis) สมมติฐานนี้ถือว่า การรับโครงสร้างทางไวยากรณ์มีลำดับก่อนหลังกัน ผลการวิจัยแสดงให้เห็นว่า เด็กและผู้ใหญ่ซึ่งเรียนภาษาอังกฤษเป็นภาษาที่สอง มีลำดับการรับหน่วยคำดังนี้

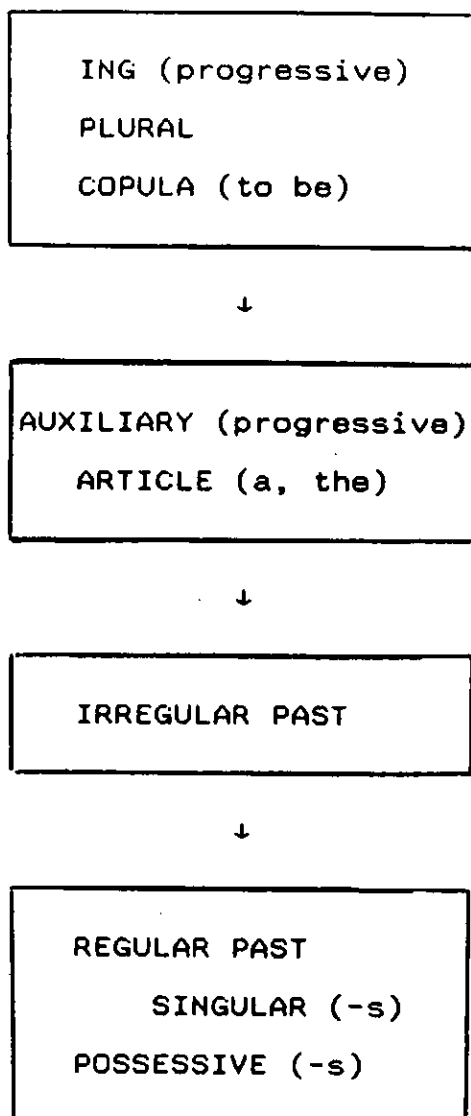

ภาพประกอบ 1 แผนภูมิแสดงการจัดลำดับโครงสร้างทางไวยากรณ์

Source : Krashen and Terrell (1983 : 29)

ความรู้เรื่องนั้นน่าจะมีประโยชน์อย่างยิ่งในการจัดเนื้อหาหลักสูตร และการสร้างสื่อการเรียน ให้สอดคล้องและประสานกันตามลำดับ (Sequencing)

3. สมมติฐานแห่งการตรวจสอบ (The Monitor Hypothesis)
 สมมติฐานนี้เชื่อว่า สมรรถภาพที่เกิดขึ้นจากการเรียนรู้ภาษา (Learned Competence) นั้นเป็นเพียงตัวตรวจสอบ (The Monitor) ความสามารถที่จะได้รับมาหรือสมรรถภาพที่รับไว้แล้ว (Acquired Competence) ตั้งแผนภูมิข้างล่างนี้



ภาพประกอบ 2 แผนภูมิแสดงความสามารถแห่งการตรวจสอบภาษา

Source : Krashen and Terrell (1983 : 30)

การใช้ตัวตรวจสอบจะให้ผลหรือไม่ขึ้นอยู่กับปัจจัยต่อไปนี้

- ก. การใช้ภาษาต้องมีเวลาเพียงพอ
- ข. ผู้ใช้ภาษาต้องค้นหาวิธีการแก้ไขไว้ด้วย
- ค. ผู้ใช้ภาษาต้องรู้จักกฎเกณฑ์

สมมติฐานนี้มีส่วนช่วยให้เราเห็นความแตกต่างระหว่างการรับและการเรียนภาษา ตลอดจนเข้าใจบทบาทของการตรวจสอบด้วย

4. สมมติฐานแห่งการป้อนเข้า (The Input Hypothesis)

สมมติฐานนี้เชื่อว่า เราจะรับภาษาได้เมื่อเกิดความเข้าใจข้อมูลที่ป้อนเข้ามา แต่ตัวป้อนเข้า (Input) จะต้องมึระดับความยากง่ายสูงกว่าสมรรถภาพที่รับไว้แล้วเพียงเล็กน้อยเท่านั้น เราจึงเข้าใจได้ สาระสำคัญของสมมติฐานนี้คือ

- ก. เราจะรับภาษาได้ทีละน้อย ๆ โดยเข้าใจเพิ่มขึ้นจากความสามารถเดิมถ้าปรับทเอื้ออำนวย

ข. ความคล่องแคล่วในการพูดจะค่อย ๆ เกิดขึ้นโดยไม่ต้องสั่งสอน
ตรง ๆ

ค. เมื่อผู้รับภาษาเข้าใจสาร (Message) ตัวบ่อนเข้าจะกลายเป็น
 $i + 1$ (นั่นคือ ระดับความสามารถจะเพิ่มขึ้นจากเดิมอีกส่วนหนึ่งทันที)

แครเชน (Krashen. 1982 : 10 - 11) ได้เสนอคุณลักษณะของ
ข้อมูลบ่อนเข้าที่เหมาะสมในการรับภาษาไว้ดังนี้

1. ข้อมูลบ่อนเข้าที่เหมาะสมจะต้อง เป็นสิ่งที่ผู้เรียนสามารถเข้าใจได้
2. ข้อมูลบ่อนเข้าที่เหมาะสมจะต้องน่าสนใจและเกี่ยวข้องกับผู้เรียน
3. ข้อมูลที่บ่อนเข้าที่เหมาะสมจะต้องไม่เรียงลำดับของการสอน

ไวยากรณ์

4. ข้อมูลที่บ่อนเข้าที่เหมาะสมจะต้องมีปริมาณเพียงพอที่จะช่วยให้บรรลุ
ตามจุดประสงค์ที่ตั้งไว้

5. ข้อมูลบ่อนเข้าที่เหมาะสมจะต้องลดการสกัดกั้นทางด้านความรู้สึกได้

6. ข้อมูลบ่อนเข้าที่เหมาะสมจะต้อง เป็นสิ่งที่ช่วยให้ผู้เรียนนำมาปฏิบัติ
นอกห้องเรียนได้

5. สมมติฐานแห่งการกลั่นกรองทางจิต (The Affective Filter Hypothesis) สมมติฐานนี้ถือว่า ตัวแปรทางเจตคติ (Attitudinal Variables) มีส่วนเกี่ยวข้องกับความสำเร็จและความล้มเหลวในการรับภาษานั้นคือถ้ามี เจตคติที่ถูกต้อก็จะรับข้อมูลที่บ่อนเข้ามาได้มาก หรืออีกนัยหนึ่งถ้าตัวกลั่นกรอง (filter) น้อยก็จะรับได้มาก ดังนั้นการสอนภาษาตามวิธีธรรมชาติ (The Natural Approach) ซึ่งพยายามให้ตัวบ่อนที่เข้าใจได้ดี และพยายามลดตัวกลั่นกรองทางจิตให้น้อยลง (Supply Good Comprehensible Input and Lower the Affective Filter) แผนภูมิแสดงกระบวนการของสมมติฐานมีดังนี้

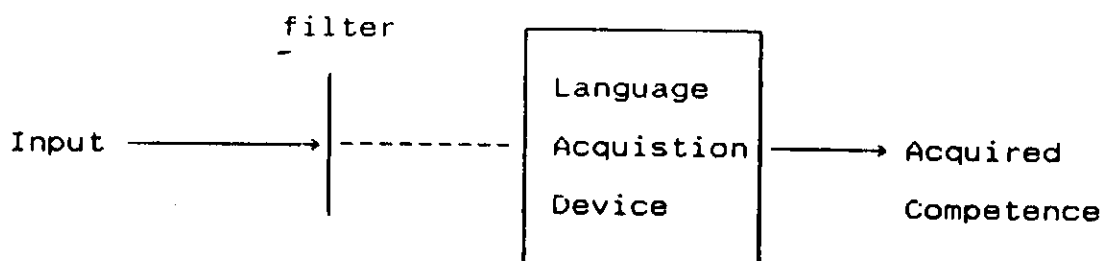

ภาพประกอบ 3 แผนภูมิแสดงกระบวนการกลั่นกรองทางจิต

Source : Krashen and Terrell. (1983 : 39)

สมมติฐานข้อนี้เป็นปัจจัยด้านความรู้สึกที่มีความสัมพันธ์กับกระบวนการรับภาษาที่สอง ประกอบด้วยส่วนย่อย 3 ประการ

1. แรงจูงใจ (Motivation) ผู้ที่มีแรงจูงใจสูง สามารถรับภาษาที่สองได้ดีกว่า
2. ความมั่นใจในตัวเอง (Self-Confidence) ผู้ที่มีความมั่นใจในตนเองและจินตนาการแห่งตนดี สามารถรับภาษาที่สองได้ดีกว่า
3. ความวิตกกังวล (Anxiety) การลดความวิตกกังวลเป็นการนำไปสู่ความสำเร็จในการรับภาษาที่สอง

จากสมมติฐานและทฤษฎีการทางธรรมชาติ สรุปได้ว่าองค์ประกอบที่สำคัญในด้านกระบวนการ (Process) และแนวทาง (Strategies) มีสามระดับคือ ตัวป้อนเข้า (Input) ความรู้ (Knowledge) และตัวส่งออก (Output)

ตัวป้อนเข้ามีสองแบบคือ การเรียนการสอนในห้องเรียน (Formal Instruction) และการใช้ภาษาตามธรรมชาติ (Functional Exposure to Language) แบบแรก คือ การเรียนภาษา (Learning) ส่วนแบบหลัง คือ การรับภาษา (Acquisition) ส่วนความรู้รู้อย่างอื่น (Other Knowledge) ก็คือ ความรู้โลก (Knowledge of the World) รวมทั้งความรู้ภาษาอื่นซึ่งมีผลกระทบต่อภาษาที่กำลังเรียนอยู่ด้วย

ส่วนตัวส่งผลก็คือ การตอบสนอง (Response) ซึ่งมีสองแบบด้วยกันคือ แบบที่ 1 (Type I) ซึ่งหมายถึง การตอบสนองแบบทันทีทันใด อันเกิดจาก

ความรู้แฝงซึ่ง เป็นโดยอัตโนมัติไม่ต้องเสียเวลาคิด (Unconscious Knowledge) ส่วนแบบที่ 2 (Type II) หมายถึง การตอบสนองที่ต้องเสียเวลาคิด (Conscious Knowledge) เพื่อหากฎเกณฑ์และศัพท์ที่จะนำมาใช้ให้แน่ใจเสียก่อน จึงเป็นการตอบสนองที่ช้ากว่า

หลักการทฤษฎีการรับรูภาษาที่สอง

แครชเชน และ เทอร์เรลล์ (Krashen and Terrell. 1983 : 18 - 21) ได้กล่าวถึง หลักสำคัญของทฤษฎีการรับรูภาษาที่สองไว้ 4 ประการ คือ

1. ความเข้าใจ (Comprehension) ก่อนการแสดงออก เช่น ความเข้าใจในการฟังหรือการอ่าน ก่อนที่จะแสดงออกในการพูดหรือการเขียน การรับรู้เป็นพื้นฐานของความสามารถในการแสดงออก และการที่จะรับรูภาษาได้นั้น ผู้รับต้องเข้าใจข่าวสาร ดังนั้นจุดเริ่มต้นในการสอนภาษา คือ การช่วยให้ผู้รับเข้าใจสิ่งที่กำลังฟัง รวมทั้งสถานการณ์นอกชั้นเรียนด้วย ความเข้าใจในการฟังและอ่านเป็นสิ่งสำคัญเบื้องต้น ที่จะส่งผลต่อความสามารถในการพูดหรือเขียนภาษาที่สองได้อย่างคล่องแคล่ว หลักการนี้มีความหมายโดยนัยว่า

- 1.1 ผู้สอนควรรู้ใช้ภาษาเป้าหมาย
- 1.2 จุดสำคัญของการสื่อสารต้องขึ้นอยู่กับความสนใจของนักเรียน
- 1.3 ผู้สอนจะต้องพยายามตลอดเวลาเพื่อช่วยให้นักเรียนได้เข้าใจ

2. การแสดงออก (Production) ซึ่งเกิดขึ้นเป็นขั้นตอนดังนี้

- 2.1 ตอบสนองโดยการสื่อสารด้วยกริยาท่าทาง
- 2.2 ตอบสนองด้วยคำพูดสั้น ๆ เช่น yes, no, there, you, O.K., me, etc.
- 2.3 ใช้คำเชื่อมสองถึงสามคำ เช่น paper on the table, me no go, where book, etc.
- 2.4 พูดเป็นวลี เช่น I want to stay, Where you going ?
- 2.5 ตอบสนองเป็นประโยค
- 2.6 ตอบเป็นคำพูดที่ซับซ้อนขึ้น ในขั้นตอนนี้เด็กจะไม่ถูกบังคับให้พูด

ก่อนที่จะพร้อม และการแก้ไขคำพูดที่พูดผิด จะแก้ไข เมื่อนักเรียนสื่อสารแล้วไม่เกิดความหมาย

3. หลักสูตรที่ประกอบด้วยจุดประสงค์เพื่อการสื่อสาร (Communicative Goal) คือ กิจกรรมในชั้นเรียนจะจัดเป็นหัวข้อเรื่อง (Topic) ไม่ใช่การเรียนตามโครงสร้างไวยากรณ์

4. กิจกรรมที่จัดเพื่อการเรียนรู้ จะต้องสนับสนุนการลดความรู้สึกทางด้านจิตใจ (Lowering Affective Filter) ของนักเรียน กิจกรรมที่เป็นหัวข้อเรื่องจะต้องเร้าความสนใจ และกระตุ้นให้นักเรียนแสดงความคิดเห็น ความต้องการ อารมณ์ และความรู้สึก ครูผู้สอนต้องจัดสภาพแวดล้อมเพื่อให้เกิดความรู้สึกลดความวิตกกังวล และสร้างสัมพันธ์อันดีต่อเด็กและระหว่างนักเรียนด้วยกัน

องค์ประกอบของการรับรู้อาษาที่สอง

แครชเชน และ เทอร์เรลล์ (Krashen and Terrell. 1983 : 25 - 27) กล่าวว่า การที่ผู้เรียนจะรับรู้อาษาที่สองหรือภาษาต่างประเทศได้ดี จะต้องม้องค์ประกอบต่อไปนี้

1. ผู้เรียนจะต้องใช้ข้อมูลป้อนเข้า (Input) ที่ชัดเจนและมีความหมาย ซึ่งเรียกว่า Comprehensible Input ซึ่งข้อมูลที่ป้อนเข้าเป็น Comprehensible Input นี้จะเพิ่มความสามารถทางภาษาของผู้เรียนขึ้นไปอีก 1 ชั้น

2. มีเครื่องลดตัวกลั่นกรองทางจิต (Low Affection Filter) เช่น ความวิตกกังวล เป็นต้น

3. เปิดโอกาสให้ผู้เรียนมีความพร้อมก่อนที่จะใช้ภาษา คือ มี Silent Period ก่อนที่จะใช้ภาษา

4. มีทัศนคติที่ดีต่อการเรียนภาษา

5. ภาษาที่เรียนใหม่ไม่ได้รับการสอดแทรกจากภาษาแม่

6. ผู้เรียนมีโอกาสน้อยในสถานการณ์การใช้ภาษาจริง โดยมีโอกาสใช้ภาษาที่เข้าใจในชีวิตจริง จึงจะช่วยทำให้ผู้เรียนรับรู้ (Acquire) ภาษาได้ง่ายขึ้น

การจัดการเรียนการสอนตามหลักการของทฤษฎีการรับรูภาษาที่สอง

แนวทางการจัดการเรียนการสอนตามหลักการของทฤษฎีการรับรูภาษาที่สอง มีดังนี้

1. ชั้นเรียนจะต้องจัดไว้เพื่อการรับรูภาษา (Language Acquisition) เป็นการเตรียมข้อมูลที่เด็กจะเกิดความเข้าใจได้ง่าย นั่นคือหาว่าอย่างไรจึงจะให้ผู้เรียนเรียนภาษาที่สองเหมือนกับภาษาแรก
 2. ครูต้องพูดภาษาอังกฤษในชั้นเรียน ไม่ว่าผู้เรียนจะเป็นผู้ใช้ภาษาที่หนึ่งหรือภาษาที่สองก็ตาม ถ้าเด็กเลือกตอบสนองโดยการใช้ภาษาที่สอง ความผิดของนักเรียนยังไม่ควรถูกแก้ไข ถ้าความผิดนั้นไม่ได้เป็นเรื่องรุนแรง
 3. รายงานการแก้ไขนั้นอาจรวมไปถึงไวอากรรฟ์ที่ใช้ในห้องเรียน การแก้ไขข้อผิดพลาดอาจให้ไปแก้ไขโดยให้ทำเป็นรายงาน หรือช่วยกันในกลุ่มการทำงานของผู้เรียน
 4. จุดประสงค์ของการเรียนก็คือความหมายโดยการทำกิจกรรม ซึ่งอาจรวมไปถึงโครงสร้างที่แน่นอน แต่จุดหมายที่สำคัญก็คือ นักเรียนจะต้องสามารถพูดและแสดงความคิดเห็นเกี่ยวกับเรื่องที่เรียน รวมทั้งการแก้ปัญหาได้ด้วย
- ศรีเรือน แก้วกังวาล (2529 : 139) กล่าวว่า วิธีสอนภาษาต่างประเทศให้ได้ผลดีนั้นคือ วิธีสอนที่พยายามปลูกสร้างสถานการณ์ที่คล้ายการเรียนภาษาแม่ของเด็ก ให้แก่ผู้เรียนให้มากที่สุดเท่าที่จะทำได้ ซึ่งจะทำได้โดยยึดหลักเกณฑ์ คือ
1. การเลียนแบบและการฝึกซ้ำ ๆ กัน (Imitation and repetition) อันมีความชำนาญในการใช้ภาษาครบทั้ง 4 ทักษะโดยอัตโนมัติ
 2. การเริ่มต้นเรียนทักษะฟังและพูดก่อน แล้วจึงเรียนอ่านและเขียน
 3. การให้เรียนโดยได้รับประสบการณ์โดยตรงและด้วยความสนุกสนาน

จะเห็นว่าตามหลักการของทฤษฎีการรับรูภาษาที่สองนั้น การที่ผู้เรียนจะเรียนรู้ภาษาที่สองให้ได้ผลนั้น ครูจะต้องจัดบทเรียนให้ใกล้เคียงกับสถานการณ์ของภาษาแม่ให้มากที่สุด และให้มีการฝึกทักษะทั้ง 4 ทักษะ โดยให้นักเรียนฝึกทักษะ

การฟังและการพูดก่อน เมื่อทั้งสองทักษะนี้คล่องแล้ว จะทำให้นักเรียนมีทักษะ การอ่าน และการเขียนดีตามไปด้วย

เอกสารและงานวิจัยที่เกี่ยวข้องกับความสนใจ

เอกสารที่เกี่ยวข้องกับความสนใจ

ความหมายของความสนใจ

ได้มีนักการศึกษาและนักจิตวิทยาให้ความหมายของคำว่า "ความสนใจ" แตกต่างกันไปหลายความหมายด้วยกัน เช่น
 ดีวี่ (Dewey. 1959 : 66) กล่าวว่า ความสนใจคือรู้สึกชอบหรือ ความพอใจที่บุคคลมีต่อสิ่งใดสิ่งหนึ่ง แนวคิดใดแนวคิดหนึ่ง หรือกิจกรรมใด กิจกรรมหนึ่ง

ธอร์นไดค์ (Thorndike. 1959 : 118) ได้กล่าวถึงความสนใจว่าเป็นลักษณะหนึ่งของบุคคลิกภาพ ซึ่งแสดงให้เห็นถึงความรู้สึกและความนึกคิดของคนเรา ในทางที่ชอบหรือไม่ชอบต่อสิ่งใดสิ่งหนึ่ง

ฟรห์ริค (Frohlick. 1959 : 135) มีความเห็นว่า ความสนใจเป็นแรงผลักดันอันหนึ่ง ที่กระตุ้นให้บุคคลกระทำการใด ๆ หรืออีกนัยหนึ่งความสนใจแสดงถึงความโน้มเอียงในการที่บุคคลจะเลือกหรือหาสิ่งหนึ่งสิ่งใดที่ตนชอบมากกว่าสิ่งอื่น ๆ ถ้าจะกล่าวโดยง่ายกว่านั้นความสนใจคือ "การชอบ" หรือสิ่งที่เรา "ชอบ" นั่นเอง

กู๊ด (Good. 1973 : 311) ได้กล่าวว่า ความสนใจ หมายถึง ความรู้สึกชอบของคนเราแสดงต่อสิ่งใดสิ่งหนึ่ง ซึ่งความรู้สึกนี้อาจจะมีชั่วขณะหนึ่งหรืออาจจะมีถาวร ทั้งนี้ขึ้นอยู่กับความอยากหรืออยากเห็นของบุคคลนั้น โดยมีอิทธิพลมาจากประสบการณ์ของเขาเอง

เพจ และ มาแชลล์ (Page and Marshall. 1977 : 181) กล่าวว่าความสนใจ หมายถึง ความประสงค์ที่จะเข้าร่วมกิจกรรมที่เหมาะสมบางอย่าง เป็นอาการที่จิตใจพุ่งเล็งกับการเลือกกิจกรรมใดกิจกรรมหนึ่ง หรืออาการสนุกสนานเพลิดเพลินในการกระทำสิ่งใดสิ่งหนึ่ง

จรรยา เอี่ยมสะอาด (2527 : 36) ได้ให้ความหมายของความสนใจว่า หมายถึง ความรู้สึกของบุคคลที่มีความรักชอบสิ่งใดสิ่งหนึ่งพร้อมที่จะทำกิจกรรมที่สนใจนั้นด้วยความตั้งใจ เอาใจใส่ เพื่อให้สำเร็จตามความมุ่งหมายของตน

จากความหมายของความสนใจดังกล่าว สรุปได้ว่าความสนใจหมายถึง การแสดงออกของผู้เรียนที่แสดงให้เห็นว่านักเรียนมีความรู้สึกชอบหรือไม่ชอบ เป็นแรงผลักดันที่กระตุ้นให้ผู้เรียนพอใจที่จะเข้าร่วมกิจกรรมการเรียนการสอน หรือ กิจกรรมใดกิจกรรมหนึ่งที่เขาชอบ เป็นอาการอยากรู้ อาการสนุกสนานเพลิดเพลิน ความมานะพยายาม ตลอดจนความซาบซึ้งในคุณค่าของสิ่งใด ๆ ที่นักเรียนได้รับ

สาเหตุของความสนใจ

เพ็ญทิพย์ ชัยพัฒน์ (2526 : 89) ได้กล่าวถึงสาเหตุของความสนใจไว้ ดังนี้

1. เนื่องจากมองเห็นคุณค่าของสิ่งนั้น
2. มีความถนัดและมีประสบการณ์ต่อสิ่งนั้น ๆ
3. สิ่งเหล่านั้นมีความหมายต่อตนเองและสัมพันธ์กับชีวิตจริง
4. เกิดจากแรงจูงใจของสิ่งเร้า
5. สิ่งเหล่านั้นเป็นของแปลกใหม่ น่าตื่นเต้น

จรินทร์ สกลถาวร (ม.บ.ป. : 61 - 62) กล่าวว่าความสนใจเกิดขึ้นจากสาเหตุต่าง ๆ ดังต่อไปนี้

1. ความต้องการ เช่น อยากเป็นคนเรียนเก่งก็ต้องพยายามสนใจบทเรียน เพื่อที่จะได้ทำให้ตนเองเข้าใจและจะได้สอบได้ที่ 1
2. การเอาอย่างสิ่งใดสิ่งหนึ่งที่คนในหมู่คณะนิยมหรือสนใจ จะทำให้คนที่เข้าร่วมเกิดความสนใจตามไปด้วย เช่น เด็กส่วนมากเมื่อเห็นพ่อแม่ ครู หรือเพื่อนชอบหรือสนใจสิ่งใดก็พลอยสนใจสิ่งนั้นตามไปด้วย
3. การอ่าน การอ่านหนังสือช่วยให้เกิดความสนใจได้ เช่น การอ่านชีวประวัติของนักประติศรัสังต่าง ๆ ก็จะทำให้ผู้อ่านมีความสนใจที่จะคิดประติศรัสังต่าง ๆ บ้าง

4. การศึกษาหรือการฝึกฝนอบรมความรู้ ความสามารถในสิ่งใดสิ่งหนึ่ง ย่อมจะทำให้เกิดความสนใจขึ้น แม้ว่าในตอนแรกนั้นยังไม่มี ความสนใจเลย เช่น นักเรียนเรียนภาษาอังกฤษเมื่ออ่าน ฟุด ฟัง และเขียนได้ ก็จะมี ความสนใจในวิชา ภาษาอังกฤษมากขึ้น

5. ความแปลกประหลาด เมื่อได้พบเห็นสิ่งของที่แปลกประหลาด หรือ ไม่เคยเห็นมาก่อนก็จะทำให้เกิดความสนใจในสิ่งนั้นขึ้น เช่น เด็กที่ไม่เคยเห็น ฮิปโป เมื่อได้ไปเที่ยวสวนสัตว์และได้พบเห็นฮิปโปครั้งแรก จะเกิด ความสนใจในตัวฮิปโปอย่างมาก

นอกจากนี้ จรินทร์ สกลถาวร ยังได้กล่าวอีกว่า โดยทั่วไปคนเรามี ความสนใจในสิ่งต่าง ๆ ไม่เหมือนกัน ทั้งนี้ขึ้นอยู่กับสิ่งต่าง ๆ คือ

1. สิ่งแวดล้อม หมายถึง สิ่งต่าง ๆ ที่มีส่วนเกี่ยวข้องกับบุคคลนั้น ๆ เช่น การศึกษาอบรมฐานะทางเศรษฐกิจและสังคม

2. บุคลิกภาพของบุคคล ได้แก่ อายุ เพศ ระดับสติปัญญา ความ สามารถทางร่างกายความถนัดตามธรรมชาติ สุขภาพ

องค์ประกอบที่เกี่ยวกับความสนใจ

สุชา จินทร์เอม และสุรางค์ จินทร์เอม (2518 : 73) ได้กล่าว ถึงองค์ประกอบที่เกี่ยวข้องกับความสนใจของเด็กที่ควรทราบ มีดังนี้

1. ความสนใจนั้นเกิดขึ้นจากความพร้อม ความต้องการและอิทธิพลของ สิ่งแวดล้อม

2. ความสนใจต่อสิ่งใดสิ่งหนึ่ง เป็นเรื่องของแต่ละบุคคลโดยเฉพาะ คน เราทุกคนไม่จำเป็นต้องมีความสนใจในสิ่งเดียวกัน และในระยะเวลาเดียวกัน

3. ความสนใจนั้น มีความสัมพันธ์อย่างสูงกับสุขภาพของร่างกาย เด็ก จะสนใจสิ่งใดเป็นระยะสั้น หรือยาว ย่อมขึ้นอยู่กับความสมบูรณ์ของร่างกาย

4. ความสนใจเฉพาะอย่างนั้น อาจเปลี่ยนไปตามวัยและเวลาของแต่ละ บุคคล แต่แบบแผนของความสนใจค่อนข้างคงที่ ทำให้การวัดความสนใจของคน ในอนาคตได้

5. ความสนใจมีความสัมพันธ์อย่างสูงกับสภาพทางจิตใจและเชาวน์ปัญญาของเด็ก เด็กมีเชาวน์ปัญญาคำ จะสนใจสิ่งใดสิ่งหนึ่งไม่มากอย่างและไม่สลับซับซ้อนนัก ผิดกับเด็กที่มีเชาวน์ปัญญาสูง มักจะสนใจหลาย ๆ อย่างในเวลาเดียวกัน และเป็นเรื่องที่สลับซับซ้อนมาก

6. ความสนใจมีความสัมพันธ์อย่างสูงกับรากฐานทางประสบการณ์ของเด็ก เด็กจะสนใจเรื่องใด เด็กจำเป็นต้องมีความรู้เรื่องนั้นพอสมควร ถ้าเด็กขาดประสบการณ์ เด็กอาจไม่สนใจเป็นแต่เพียงอยากรู้อะไร เห็นชั่วคราวแล้วก็เลิกความสนใจไป

ลักษณะของความสนใจ

วานิช บรรจง และคนอื่น ๆ (2516 : 33) ได้สรุปลักษณะของความสนใจไว้เพื่อเป็นข้อสังเกตในการที่จะพัฒนาความสนใจ ให้เกิดกับผู้เรียนในการจัดการเรียนการสอนดังนี้

1. ความสนใจเป็นความรู้สึกหรือเจตคติที่เข้มข้นอยู่ในวงแคบ คือเราจะต้องมีความสนใจต่อสิ่งใดสิ่งหนึ่งเป็นอย่าง ๆ ไป
2. ความสนใจเป็นเรื่องของแต่ละบุคคล คนหนึ่งอาจมีความสนใจต่อสิ่งหนึ่ง แต่คนอื่นอาจไม่สนใจสิ่งนี้เลยก็ได้
3. ความสนใจทำให้เราเอาใจใส่จดจ่อต่อสิ่งที่ตนสนใจ
4. เมื่อเกิดความสนใจต่อสิ่งใดแล้ว คนย่อมมีความมุ่งหมายอย่างใดอย่างหนึ่งต่อสิ่งนั้น เช่น ต้องการอยากรู้อะไรมากขึ้น ต้องการทำ เป็นต้น
5. คนย่อมมีความมุ่งมั่นที่จะทำให้สำเร็จตามความมุ่งหมายถ้าคนนั้นมี ความสนใจต่อสิ่งนั้น

ส่วนทวี ท่อแก้ว และอบรม สันภิบาล (2517 : 61) ได้แบ่งลักษณะของความสนใจแตกต่างออกไปดังนี้

1. ความสนใจเป็นความรู้สึกที่เกิดขึ้นในบุคคล เนื่องจากถูกชักจูงโดยสิ่งแวดล้อมต่าง ๆ
2. ความสนใจแต่ละบุคคลมีความเข้มข้นต่างกัน

3. ความสนใจที่บุคคลมีต่อสิ่งใดสิ่งหนึ่ง ย่อมเปลี่ยนแปลงได้ตามสถานการณ์

4. บุคคลมีความสนใจต่อสิ่งต่าง ๆ แตกต่างกันไป

5. ความสนใจอาจเป็นความรู้สึกชั่วขณะหรือตลอดไปได้

จากลักษณะของความสนใจที่นักการศึกษาได้กล่าวไว้ จะเห็นว่าความสนใจเป็นเรื่องของแต่ละบุคคล ทุกคนอาจสนใจสิ่งต่าง ๆ แตกต่างกันไป สิ่งทีคนหนึ่งสนใจอาจไม่เป็นที่สนใจของอีกคนหนึ่ง และระดับความสนใจของแต่ละบุคคลจะแตกต่างกันไป (จรินทร์ สกสกลวาร. ม.ป.ป. : 61 - 62) และความสนใจจะเป็นลักษณะที่จิตใจจดจ่ออยู่ในสิ่งใดสิ่งหนึ่งซึ่งเกิดนาน ๆ แล้วหาทำให้เกิดความตั้งใจได้ ชนิดและระดับของความสนใจเป็นเรื่องของแต่ละบุคคล เพราะเราทุกคนย่อมจะสนใจในเหตุการณ์และสิ่งของแตกต่างกันออกไป ทั้งนี้ขึ้นอยู่กับประสบการณ์ของแต่ละบุคคลที่ได้รับมามีเหมือนกัน

ความสนใจกับการเรียนการสอน

ในการเรียนการสอนวิชาต่าง ๆ นั้น นอกจากจะมีจุดมุ่งหมายให้นักเรียนมีความรู้ความสามารถในวิชาที่เรียนแล้ว ยังจะต้องปลูกฝังให้นักเรียนมีความสนใจในการเรียนวิชาเหล่านั้นด้วย เพราะความสนใจมีความสำคัญ เป็นสิ่งที่จะทำให้ผู้เรียนตั้งใจเรียน หมกมุ่นในการเรียนและแสวงหาความรู้ได้อย่างดีถ้าหากนักเรียนมีความสนใจคือครูผู้สอน ต่อกิจกรรมการเรียนการสอน ต่อวิชาที่เรียน ก็จะทำให้ผลสัมฤทธิ์ทางการเรียนของนักเรียนสูงขึ้นด้วย (สำเร็จ บุญเรืองรัตน์. 2524 : 7) และตามที่คณะของโพเวลล์ (Powell. 1963 : 330) ให้ความเห็นว่าเด็กที่มีความสนใจในการเรียนจะทำให้เกิดความตั้งใจเรียนด้วย และจากการเรียนด้วยความสนใจนี้ ผู้เรียนมีสมาธิในการเรียน เมื่อมีสมาธิก็สามารถติดตามเนื้อหาที่เรียนได้ตลอด และส่งผลสัมฤทธิ์ในการเรียนวิชานั้นด้วย ซึ่งตรงกับความคิดของฮัลตัน (Hulton. อ้างอิงมาจาก บวรเพ็ญ ทิวะเวช. 2530 : 60) กล่าวไว้ว่า ความตั้งใจเรียนหรือความเอาใจใส่ในการเรียน คือการจดจ่อของ จิตใจในสิ่งใดสิ่งหนึ่ง ความตั้งใจเรียนหรือความเอาใจใส่จะทำให้บุคคล

มีสมาธิ การศึกษาวิชาใดก็ตาม ถ้าเป็นการเรียนที่ตรงกับความสนใจและความตั้งใจเรียนของผู้เรียนแล้ว ผลสัมฤทธิ์ทางการเรียน จะสูงกว่าผลสัมฤทธิ์ของนักเรียนที่ไม่มีความตั้งใจเรียนหรือไม่สนใจในการเรียน

เชปส์ และคนอื่น ๆ (Shepps and others. 1971 : 71 - 73) ให้ความเห็นเพิ่มเติมอีกว่า การที่คนเรามีแรงจูงใจในการทำงานสิ่งใดสิ่งหนึ่งให้สำเร็จ ย่อมมีความสนใจเป็นพื้นฐานและความสนใจเป็นองค์ประกอบที่ช่วยส่งเสริมให้เกิดการเรียนรู้ที่ทำได้เป็นอย่างดี ถ้าบุคคลมีความสนใจต่อบทเรียนใด ๆ ย่อมทำให้เกิดการเรียนรู้ต่อบทเรียนนั้นได้เป็นอย่างดี (กมลรัตน์ หล้าสูงษ์. 2528 : 234)

การจัดการเรียนการสอนเพื่อให้เด็กสนใจ เป็นสิ่งที่ต้องคำนึงถึงเป็นอย่างมาก สุทธิ เจริญสุข (2525 : 72) ให้ความเห็นว่าควรควรคำนึงถึงความสนใจ และความแตกต่างระหว่างบุคคลด้วย การเรียนจึงประสบความสำเร็จครูอาจตั้งคำถามกับตนเองว่า ได้สอนวิชาต่าง ๆ สอดคล้องกับความสนใจของนักเรียนหรือไม่ ให้นักเรียนทำกิจกรรมตามความสามารถ ความสนใจของผู้เรียนหรือไม่ และได้ชี้แนะทางการจัดการเรียนตามความสนใจของผู้เรียน ไว้ดังนี้

1. คำนึงถึงสภาพความอยากหรืออยากเห็นของผู้เรียน โดยนำเอาเรื่องราวหรือสิ่งแปลกใหม่มาเล่าหรือแสดงให้นักเรียนดู
2. ทบทวนเนื้อหาให้สนุก โดยใช้อุปกรณ์การสอนหรือเทคนิคการสอนหลาย ๆ รูปแบบ
3. ทบทวนเนื้อหาให้กระจ่าง โดยใช้ถ้อยคำที่ง่าย ๆ หรือเน้นรูปธรรมมากกว่านามธรรม
4. ให้นักเรียนมีโอกาสดูความคิดเห็น หรือกระตุ้นให้ผู้เรียนเข้าร่วมกิจกรรมการเรียนอยู่เสมอด้วยการใช้คำถาม ใช้กิจกรรม หรืออุปกรณ์ต่าง ๆ เข้ามาช่วยสอน
5. จัดสิ่งแวดล้อมรอบตัวผู้เรียนให้น่าสนใจ เช่น จัดนิทรรศการ การอภิปราย การจัดชุมนุม จัดการแสดงหนังสือ

การสร้างควมสนใจ

โดยปกติความสนใจจะพัฒนาควบคู่กับพฤติกรรมของบุคคล โดยมีจุดเริ่มต้นจากการได้รับความพอใจ บุคคลจะสนใจสิ่งซึ่ง เมื่อกระทำแล้วได้รับการสนองตอบ ดังนั้นความสนใจจึงเกี่ยวกับจุดประสงค์ที่บุคคลปรารถนา (พยอม วงศ์สารศรี. 2526 : 194) กมลรัตน์ หล้าสวงษ์ (2528 : 234) ได้เสนอวิธีการสร้างความสนใจให้กับผู้เรียน ซึ่งทำได้ดังนี้

1. ศึกษาความต้องการของผู้เรียนส่วนใหญ่ เพื่อจะได้จัดบทเรียน สภาพห้องเรียน และสื่อการเรียนต่าง ๆ ให้ตรงกับความต้องการของเขา
2. สืบหาพื้นฐาน ทางด้านความถนัดของผู้เรียน เพื่อจัดสภาพการเรียนการสอนให้ตรงกับความถนัดนั้น
3. จัดสภาพห้องเรียนให้หน้าสนใจ มีการตั้งคำถามช่วยและท้าทายความสามารถของผู้เรียน พยายามให้ผู้เรียนมีส่วนร่วมในการเรียนการสอนมากที่สุด อาทิ การแสดงความคิดเห็นการแก้ปัญหาเฉพาะหน้า ตลอดจนการพยายามสร้างสร้างให้เกิดสิ่งตื้นตาตื้นใจสิ่งแปลก ๆ ใหม่ ๆ และนำสิ่งที่ทันสมัยนั้นมากล่าวถึงด้วย
4. ให้การเสริมแรงโดยพยายามให้ผู้เรียนได้ประสบความสำเร็จในการเรียน หรือการทำงานนั้น ๆ บ้าง โดยเลือกให้ตรงกับความถนัดและความสามารถของเขา จะทำให้เขาสนใจสิ่งที่ได้รับมอบหมายให้ทำ
5. ชี้ทางหรือให้ทราบความก้าวหน้าในการทำงานทหระยะของผู้เรียน ทำให้เขามีความสนใจที่จะทำงานนั้น ๆ ต่อไป

การวัดความสนใจ

ได้มีผู้เสนอวิธีการวัดความสนใจไว้ดังต่อไปนี้

ซูเปอร์ (Supper. 1957 : 218 - 219) ได้เสนอวิธีการศึกษาความสนใจดังนี้

1. Expressed Interest เป็นวิธีการศึกษาจากคำพูดหรือถ้อยคำของบุคคลในสิ่งที่เขาชอบ

2. Manifest Interest เป็นวิธีการศึกษาจากพฤติกรรมที่สังเกตเห็น ซึ่งบุคคลนั้นทำเป็นงานอดิเรกหรืองานประจำ

3. Tested Interest เป็นวิธีการศึกษาจากผลการเรียน โดยยึดพื้นฐานที่ว่าบุคคลจะเลือกเรียน และมีผลการเรียนที่ดีในวิชาที่เขาสนใจ

4. Inventories Interest เป็นวิธีการศึกษาโดยใช้แบบสำรวจโดยให้บุคคลแสดงความรู้สึกของตนเองในลักษณะชอบหรือไม่ชอบ

โพลเวลล์ (Powell. 1963 : 189 - 192) ได้เสนอวิธีการวัดความสนใจไว้ 3 วิธีคือ

1. การใช้แบบวัดความสนใจ (Interest Inventories) โดยให้แสดงความรู้สึกชอบหรือไม่ชอบ ต่อข้อความต่าง ๆ ของแบบวัดความสนใจนั้น ๆ

2. การใช้แบบสอบถามปลายเปิด (Open - Ended Questionair) โดยให้อิสระในการตอบคำถามต่าง ๆ ได้ตามความรู้สึกที่แท้จริงของตน

3. การสัมภาษณ์ (Interviews) โดยผู้สัมภาษณ์จะสามารถสังเกตเห็นพฤติกรรมของผู้ถูกสัมภาษณ์ได้ด้วย

เฮอรัลลอค (Hurlock. 1955 : 162) กล่าวว่าเราสามารถวัดความสนใจของแต่ละบุคคลได้ 3 วิธีคือ

1. ใช้การสังเกต

2. ใช้การสัมภาษณ์

3. ใช้แบบสอบถามวัดความสนใจ

ฟร็อทลิก (Frohlick. 1967 : 166) ได้เสนอแนะวิธีการเก็บข้อเท็จจริงเกี่ยวกับความสนใจไว้ 4 ประการ ดังนี้

1. ใช้วิธีสังเกต โดยสังเกตดูความเป็นไปของแต่ละบุคคล

2. ดูจากการแสดงออก โดยการจับความสนใจต่าง ๆ ที่บุคคลแต่ละคนแสดงออก

3. ดูจากการกระทำโดยศึกษากิจกรรมต่าง ๆ ที่บุคคลนั้นกระทำ

4. ใช้แบบสอบถามวัดความสนใจโดยตรง

ส่วนเดวิส (Davis. 1964 : 105) ได้เสนอวิธีวัดความสนใจไว้

1. ค้นหาสิ่งที่บุคคลชอบทำในระยะเวลา 1 - 2 ปีที่ผ่านมา ถ้าเขาอมสละเวลาว่างที่มีอยู่เพื่อทำในสิ่งหนึ่งโดยเฉพาะ แสดงว่าเขาสนใจในสิ่งนั้น
2. ค้นหาว่าแต่ละบุคคลมีความรู้ในเรื่องนั้น ๆ มากน้อยเพียงใด ถ้าเขามีความรู้ในเรื่องนั้นมาก ก็แสดงว่าเขาสนใจในเรื่องนั้น ทั้งนี้เพราะคนเราย่อมทำในสิ่งที่ตนสนใจดีกว่าที่ไม่สนใจ
3. ให้นักแต่ละบุคคลแสดงความรู้สึกชอบหรือไม่ชอบต่อข้อความต่าง ๆ ที่กำหนดไว้ให้

ความสนใจเกิดขึ้นได้หลายทาง เช่น เกิดขึ้นได้โดยไม่ทราบสาเหตุหรือเกิดจากประสบการณ์สิ่งแวดล้อม ฉะนั้นการวัดความสนใจที่ให้ได้ผลถูกต้องแม่นยำที่สุดทำได้ยาก เพราะเป็นการวัดผลทางด้านจิตใจ ซึ่งเป็นเรื่องของแต่ละบุคคลที่ประกอบด้วยองค์ประกอบหลายประการ เช่น เพศ วัย อายุ การศึกษาฐานะทางเศรษฐกิจและสังคม การศึกษาวัฒนธรรม วิธีการวัดความสนใจที่กล่าวมาทั้งหมดสามารถนำวิธีวัดความสนใจของบุคคลได้ทั้งสิ้น แต่การจะนำไปใช้วัดหรือการจะเลือกวิธีวัดความสนใจแบบใดจึงจะให้ผลดีที่สุด ย่อมขึ้นอยู่กับดุลยพินิจของผู้ที่จะนำไปใช้วัดว่าจะนำไปใช้กับใคร ในสถานการณ์เช่นไร และขึ้นอยู่กับองค์ประกอบหลายอย่างหลายด้าน เช่น บุคคลที่จะถูกวัดความสนใจ วัย เพศ และสถานภาพของบุคคลนั้น ๆ จุดประสงค์ในการวัดความสนใจ ตลอดจนการจัดกระทำ หรือการทดลองที่ทำกับบุคคลนั้น ๆ เมห์เรนส์ และ เลห์เมนน์ (Mehrens and Lehmann. 1978 : 218) ได้เสนอว่า การวัดความสนใจโดยวิธีใช้แบบสำรวจความสนใจเป็นวิธีที่ได้ผลดีที่สุด ได้รับความสนใจที่สุด และเป็นวิธีการที่เชื่อมั่นได้

งานวิจัยที่เกี่ยวกับความสนใจในการเรียนวิชาภาษาอังกฤษ

นีธมา คู้บรรเทิง (2525 : 37 - 40) ได้ศึกษาความสัมพันธ์ระหว่างความสนใจในการเรียนภาษาอังกฤษกับผลสัมฤทธิ์ทางการเรียนภาษาอังกฤษ ของนักเรียนชั้นมัธยมศึกษาปีที่ 3 ในโรงเรียนรัฐบาล เขตกรุงเทพมหานคร กลุ่มที่ 2 โดยวิธีแบบวัดความสนใจในการเรียนวิชาภาษาอังกฤษและคะแนนจากผลสัมฤทธิ์

ทางการเรียนภาษาอังกฤษของกลุ่มตัวอย่างแล้วน่าจะแนบจากแบบวัดความสนใจในการเรียน และคะแนนผลสัมฤทธิ์ทางการเรียนภาษาอังกฤษมาหาค่าความสัมพันธ์กันโดยแยกตามเพศ ผลการวิจัยสรุปว่า

1. ความสนใจในการเรียนวิชาภาษาอังกฤษ มีความสัมพันธ์กับผลสัมฤทธิ์ทางการเรียนภาษาอังกฤษอย่างมีนัยสำคัญทางสถิติที่ระดับ .05

2. นักเรียนหญิงมีคะแนนเฉลี่ยความสนใจในการเรียนภาษาอังกฤษ และคะแนนเฉลี่ยผลสัมฤทธิ์สูงกว่านักเรียนชาย

3. ระดับความสนใจในการเรียนภาษาอังกฤษ ของนักเรียนชั้นมัธยมศึกษาปีที่ 3 อยู่ในระดับที่มีความสนใจเมื่อเทียบกับเกณฑ์ที่กำหนดไว้

ศิริอร รัตนอุดม (2527 : 64) ได้ศึกษาความสนใจในการเข้าร่วมกิจกรรมการเรียนการสอนของนักเรียนชั้นมัธยมศึกษาปีที่ 1 ระหว่างกลุ่มที่ใช้และไม่ใช้การ์ตูนเรื่องประกอบการอ่าน ปรากฏว่า ความสนใจในการเข้าร่วมกิจกรรมการเรียนการสอนของนักเรียนกลุ่มที่ใช้และไม่ใช้การ์ตูนเรื่องประกอบการอ่านแตกต่างกันอย่างมีนัยสำคัญทางสถิติที่ระดับ .05

บงกช สืบพันธ์ (2529 : 82) ได้ศึกษาเปรียบเทียบความเข้าใจในการอ่านและความสนใจในการอ่านภาษาอังกฤษ ของนักเรียนชั้นมัธยมศึกษาปีที่ 4 ที่เรียนการอ่านภาษาอังกฤษโดยใช้กิจกรรมการแสดงบทบาทสมมติและการใช้กิจกรรมตามคู่มือครูผลปรากฏว่าความสนใจในการเรียนอ่านภาษาอังกฤษของนักเรียนที่เรียนอ่านโดยใช้กิจกรรมบทบาทสมมติ มีความสนใจในการเรียนอ่านภาษาอังกฤษสูงกว่านักเรียนที่เรียนอ่าน โดยทำกิจกรรมตามคู่มือครูอย่างมีนัยสำคัญที่ระดับ .01

บวรเพ็ญ ทิวะเวช (2530 : 89) ได้ศึกษาเปรียบเทียบผลสัมฤทธิ์และความสนใจในการเรียนวิชาภาษาอังกฤษของนักเรียนชั้นมัธยมศึกษาปีที่ 1 ที่ได้รับการสอนตามแนวทฤษฎีธรรมชาติ (The Natural Approach) และการสอนตามคู่มือครูผลปรากฏว่า นักเรียนที่เรียนโดยการสอนตามแนวทฤษฎีธรรมชาติ และนักเรียนที่เรียนโดยการสอนตามคู่มือครู มีคะแนนผลต่างของคะแนนเฉลี่ยจากการทดสอบวัดความสนใจระหว่างก่อนและหลังการทดลอง แตกต่างกันอย่างไม่มีนัยสำคัญทางสถิติ

คาซิลลัส (Casillas. 1987 : 4308 - A) ได้ศึกษาความสัมพันธ์ระหว่างความสนใจในการอ่าน การเลือกลักษณะเรื่องที่เขียน และการวัดผลการอ่านและการเขียนของนักเรียน ไซสแปนิก (Hispanic) ระดับ 4 และระดับ 6 ในเมืองเท็กซัสตอนใต้ (South Texas) ผลปรากฏว่าระดับความสนใจในการเขียนระหว่างนักเรียนระดับ 4 และระดับ 6 แตกต่างกันอย่างไม่มีนัยสำคัญทางสถิติ

โรเบิร์ต (Robert. 1987 : 3383 - A) ได้ศึกษาประสิทธิผลของความสนใจของแบบมาตรฐานการอ่าน กับนักเรียนแผนกศิลปภาษา จำนวน 212 คน ที่มีความสามารถในการอ่านแตกต่างกัน ในการศึกษาครั้งนี้ใช้แบบทดสอบที่เรียกว่า Metropolitan Achievement Tests ผลปรากฏว่านักเรียนชายมีความสามารถด้านการอ่านคล่องแคล่วกว่านักเรียนหญิง

เอกสารและงานวิจัยที่เกี่ยวข้องกับการสอนเพื่อการสื่อสาร

ทฤษฎีและหลักการสอนเพื่อการสื่อสาร

การเรียนการสอนภาษาอังกฤษในอดีต เน้นความรู้ความเข้าใจเกี่ยวกับภาษา คือ เสียงคำศัพท์ และโครงสร้าง ซึ่งเป็นเพียงวิถีทาง (means) แต่ไม่ใช้เป็นจุดหมายปลายทาง (ends) ไปสู่การสื่อสารทางภาษา และถึงแม้การสอนแบบฟัง - พูด (Aural - Oral approach) จะเป็นการฟังและพูดก็จริง แต่ก็ยังไม่ได้กล่าวถึงการใช้ภาษาให้ถูกต้องเหมาะสมกับสถานการณ์ได้อย่างแท้จริง

ในรอบสิบปีที่ผ่านมา แนวคิดเกี่ยวกับการเรียนการสอนภาษาอังกฤษเป็นภาษาต่างประเทศ ได้เปลี่ยนแปลงไปจากการให้ก่อกำหนดไวยากรณ์ การฝึกกระสวนประโยค และการเน้นความถูกต้องในการใช้ภาษา มาเป็นการใช้ภาษาเพื่อการสื่อสาร (Communicative Approach) คือการใช้ภาษาในการสื่อความหมายในสถานการณ์ที่เป็นจริง ผู้เรียนจะต้องสื่อความหมายให้ผู้อื่นเข้าใจว่าตนมีจุดประสงค์ที่จะพูดเรื่องอะไร กับใคร ที่ไหน เมื่อไรและอย่างไร ผู้สอนจึงควรส่งเสริมให้ผู้เรียนได้แสดงออกทางภาษา โดยใช้สถานการณ์ต่าง ๆ เข้าช่วย ซึ่งผู้สอนจะคำนึงถึงความสามารถในการสื่อความหมายให้เข้าใจ มีความถูกต้อง

เหมาะสมและเป็นที่ยอมรับในสังคมมีใช้ด้วยความถูกต้องตามหลักไวยากรณ์แต่เพียง
 อย่างเดียว ดังที่เคชปู้บิตมา (Johnson and Morrow, 1981 : 77) และ
 เปลี่ยนมาเน้นหน้าที่ของภาษาที่ใช้ในการสื่อความหมาย (Communicative
 Function) จึงควรมีการจัดเนื้อหาในสื่อการเรียนให้สอดคล้อง โดยเน้นหน้าที่
 ของภาษาที่ใช้ในการสื่อความหมายตามสถานการณ์ต่าง ๆ เช่น Expressing
 sympathy, Expressing Approval or Disagreeing แทนการเน้น
 ไวยากรณ์ เช่น Simple Past Tense, Adverb of Frequency หรือเน้น
 สถานการณ์ เช่น At the drugstore, At the football game.
 (Dobson, 1979 : 2)

ทรงพร อิศรวุฒกุล และ สุชาติ นิมมานนิตย์ (2527 : UE 3)
 กล่าวว่า การสอนเพื่อการสื่อสาร ต้องให้ผู้เรียนเรียนแล้วเอาไปใช้งานได้ คือ
 เน้น use มากกว่า usage และจะต้องให้ผู้เรียนรู้เป้าหมายของการทำกิจกรรม
 แต่ละอย่างอย่างชัดเจน เพื่อให้ผู้เรียนเกิดแรงจูงใจในการทำกิจกรรม ในการ
 สอนจะเน้นความสำคัญส่วนทั้งหมด (whole) ของภาษาที่จะสอนแล้ว
 จึงลงในส่วนย่อย (Parts) และเน้นกระบวนการเรียน (Processes) มาก
 กว่าเน้นรูปแบบ (Forms) กระบวนการเรียนรู้ที่จำเป็นในการเรียนการสอนแบบ
 สื่อความหมาย คือช่องว่างด้านข้อมูลระหว่างผู้ร่วมทำกิจกรรม (Information
 Gap) ผู้เรียนมีทางเลือกทั้งด้านภาษาและข้อมูล (Choice) การได้ข้อมูล
 ย้อนกลับจากผู้เข้าร่วมกิจกรรม (Feedback) นอกจากนี้ยังจะเน้นการเรียนรู้ด้วย
 การปฏิบัติ และประการสุดท้ายจะต้องเน้นว่าการที่ผู้เรียนใช้ภาษาผิด ๆ มีใช้
 ความผิดร้ายแรง หากแต่เป็นส่วนหนึ่งของการเรียนรู้ ตราบใดที่คำผิดนั้นไม่เป็น
 อุปสรรคต่อการสื่อสารผู้สอนควรจะอนุโลมและมีควรรับฟังผู้เรียน หรือแก้คำผิด
 ระหว่างการทำกิจกรรม

การที่จะใช้ภาษาเพื่อการสื่อสารได้ ผู้เรียนจำเป็นจะต้องมีความสามารถ
 ทางภาษาเพื่อการสื่อสาร (Communicative Competence) ซึ่งหมายถึงความ
 สามารถในด้านต่าง ๆ ต่อไปนี้ (Swain, 1984 : 7 - 18)

1. ความสามารถในการใช้ภาษาอย่างถูกต้องตามหลักภาษาศาสตร์หรือตามหลักไวยากรณ์ (Linguistic or Grammatical Competence) คือมีความรู้เกี่ยวกับระบบเสียง (Phonology) ศัพท์ (Vocabulary) และไวยากรณ์ (Grammar) รู้ว่าประโยคใดถูกผิดตามหลักไวยากรณ์ และสามารถใช้และแก้ประโยคผิดนั้น ๆ ให้ถูกต้องได้

2. ความสามารถทางสังคมภาษาศาสตร์ คือความสามารถที่จะใช้ภาษาอย่างถูกต้องตามระเบียบปฏิบัติทางสังคม (Sociolinguistic Competence) คือมีความรู้ที่ถูกต้องเกี่ยวกับสภาพแวดล้อมทางสังคม ซึ่งประกอบด้วยวัฒนธรรม สถานภาพทางสังคม และบทบาทในสังคมของบุคคล โดยสามารถเลือกใช้ภาษาให้ถูกต้อง และเหมาะสมกับบุคคลและโอกาสต่าง ๆ

3. ความสามารถในการใช้ความสัมพันธ์ของข้อความ (Discourse Competence) คือมีความรู้เกี่ยวกับการใช้ระเบียบวิธีของความสัมพันธ์ระหว่างประโยค โดยใช้ความรู้ทางไวยากรณ์ และความสามารถในการเชื่อมโยงความหมายทางภาษาให้เข้ากันได้อย่างถูกต้องมีความเข้าใจและทำนายความข้างหน้าเกี่ยวกับบุคลิกลักษณะของภาษาที่จะเกิดขึ้นในบริบท (Context) ได้

4. ความสามารถในการใช้กลวิธีในการสื่อความหมาย (Pragmatic Competence or Strategic Competence) คือมีความรู้เกี่ยวกับการปรับตัวเข้ากับสถานการณ์ ตลอดจนการใช้กริยาท่าทาง สีหน้า และน้ำเสียงประกอบการสื่อความหมาย การใช้กลวิธีนี้ ผู้เรียนควรแสดงออกได้ทั้งในคำพูด (Verbal) และไม่ใช้คำพูด (Nonverbal) เช่นความพยายามที่จะอธิบายโดยใช้กริยาท่าทางประกอบ หรือขยายความด้วยคำศัพท์อื่น ๆ แทนคำศัพท์ที่ผู้เรียนไม่รู้หรือไม่ออกในขณะนั้น หรือการยิ้ม หัวเราะ หรือสนทนากับคนแปลกหน้าที่ผู้เรียนไม่รู้จักสถานภาพทางสังคมมาก่อน โดยอาจใช้วิธีสังเกตด้วย วุฒิ และบุคลิกลักษณะของคู่สนทนา เพื่อจะเลือกใช้ภาษาได้ถูกต้องและเหมาะสม เป็นต้น

นอกจากความรู้และความสามารถในการสื่อสารดังกล่าวแล้ว การเรียนการสอนจะบรรลุจุดมุ่งหมายตามที่คาดหวังไว้ ครูผู้สอนควรคำนึงถึงหลักการสอนเพื่อการสื่อสาร (Communicative Approach) ที่จะนำไปใช้กับการสอนภาษา

ดังนี้ (อมรา แสงจันทร์. 2524 : 11 - 17)

1. ผู้เรียนควรได้รับการฝึกฝนความรู้ตั้งแต่เริ่มเรียน ผู้สอนควรจะแสดงให้ผู้เรียนเห็นว่ารูปแบบภาษาที่สอน จะใช้ได้ สถานการณ์ที่มีความหมาย และสามารถนำเอาความรู้เหล่านั้นไปใช้ได้จริง ๆ ซึ่งจะเป็นการกระตุ้นและเร่งเร้าให้ผู้เรียนสนใจบทเรียนมากขึ้น ถ้าหากผู้สอนสามารถเตรียมการเรียนการสอนให้มีโอกาสพบปะสนทนากับเจ้าของภาษา ก็จะทำให้ผู้เรียนได้รับประโยชน์และทำให้การสอนมีประสิทธิภาพยิ่งขึ้น

2. ความรู้ทางด้าน Communicative Competence ซึ่งรวมทั้งกฎไวยากรณ์และกฎของภาษาที่ใช้อยู่จริง ควรจะได้รับการจัดให้พอเหมาะ ไม่มากเกินไปหรือน้อยเกินไป นั่นคือควรจัดให้พอเหมาะที่ผู้เรียนสามารถนำภาษานั้นไปสื่อความหมายได้อย่างถูกต้อง

3. ผู้สอนควรจัดการเรียนการสอนให้ผู้เรียนได้ใช้ความรู้ การฝึกฝนรวมทั้งได้รับประสบการณ์ให้ตรงกับความต้องการของผู้เรียนอย่างแท้จริง นอกจากนี้ผู้สอนอาจใช้ภาษาแม้ในการอธิบายกฎเกณฑ์ของไวยากรณ์ หน้าที่ของรูปแบบภาษาแต่ละแบบ ตลอดจนอธิบายถึงความเหมาะสมที่จะใช้ภาษาให้เหมาะสมกับสถานการณ์ได้ และอาจจะอธิบายถึงวัฒนธรรม ประเพณีของผู้ใช้ภาษานั้นได้

4. ในการสอน ผู้สอนต้องเน้นฝึกผู้เรียนให้สามารถนำหลักไวยากรณ์ไปใช้สื่อความหมาย (Grammatical Competence) ได้อย่างถูกต้องด้วยนอกเหนือจากต้องมีความรู้ทางด้านกฎเกณฑ์ของภาษาที่ใช้กับแต่ละกลุ่มสังคม และแต่ละสถานการณ์ (Sociolinguistic Competence)

5. ความต้องการของผู้เรียนจะต้องอยู่ในกรอบของความรู้ทางด้านหลักภาษา (Grammatical Competence) และความรู้เกี่ยวกับกฎเกณฑ์ของภาษาที่ใช้อยู่ในแต่ละสังคม (Sociolinguistic Competence)

คีธ และ มอร์ริว (Keith and Morrow. 1981 : 56 - 66) ได้กล่าวถึงหลักในการสอนเพื่อการสื่อสารไว้ 5 ประการ ดังนี้

1. Know what you are doing.

ในการเรียนการสอนในแต่ละบทเรียน ผู้เรียนควรจะได้ตระหนักถึงความสำคัญของแต่ละบทเรียนนั้น ๆ ในตอนต้นหรือตอนท้ายชั่วโมง นักเรียนควรจะทราบว่า เขาจะสามารถใช้ภาษาที่เรียนมากับใครหรือสถานการณ์ใดบ้าง เมื่อเป็นเช่นนั้น เนื้อหาที่ใช้ในการเรียนการสอนควรเป็น ดังนี้ตัวอย่าง :-

Reading เนื้อหาอาจเป็นเรื่องเกี่ยวกับความเข้าใจในคำชี้แจง คำแนะนำให้ทำสิ่งต่าง ๆ

Writing เนื้อหาอาจเป็นเรื่องการจ้องห้องพักนักเรียนแรม

Speaking เนื้อหาอาจเป็นการถามถึงทิศทางของสถานการณ์ต่าง ๆ ซึ่งเราไม่เคยพบ

Listening เนื้อหาอาจเป็นเรื่องการพยากรณ์อากาศ

นอกจากกิจกรรมต่าง ๆ หรือแม้แต่การฝึกรูปแบบทางภาษา (drilling - pattern) ที่ครูจัดให้ นั้น ก็ถือว่าเป็นการสอนภาษาเพื่อการสื่อสารได้เช่นกัน ถ้ากิจกรรมหรือการฝึกเหล่านั้นเป็นสื่อนำไปสู่ความสามารถในการสื่อสาร

2. The whole is more than the sum of the part.

การเรียนรู้ภาษาเพื่อให้ใช้ได้จริง ๆ นั้น ผู้เรียนต้องสามารถเข้าใจความคิดอันเกิดจากเนื้อความทั้งหมด (strings of sentence) ไม่ใช่เข้าใจส่วนย่อย ๆ แต่ละประโยคทีละประโยค แล้วจึงนำประโยคเหล่านั้นมารวมกันเป็นเนื้อความทั้งหมด

3. The processes are as important as the forms.

เพื่อให้การฝึกรูปแบบของภาษาได้ผลตามเป้าหมายที่วางไว้ ผู้สอนควรถามถึงกระบวนการในการฝึกด้วย เพื่อให้การเรียนภาษาหรือบทฝึกเป็นธรรมชาติยิ่งขึ้น สิ่งที่ควรคำนึงถึงได้แก่

3.1 Information Gap โดยหลักธรรมชาติการ communicate ก็คือการคุยกันระหว่างคนสองคนหรือมากกว่า โดยจะมีสิ่งที่อีกฝ่ายหนึ่งรู้และอีกฝ่ายหนึ่งไม่รู้ ฝ่ายที่ไม่รู้จะเป็นผู้ถามอีกฝ่ายหนึ่ง การ communicate จึงเกิดขึ้น การเรียนการสอนภาษาในสมัยก่อนไม่ได้ยึดหลักข้อนี้ ทั้งครูและนักเรียนต่าง ก็เห็นจาก

ภาพแล้วว่าหนังสืออยู่บนโต๊ะ ครูก็ยังอดคำถามว่า "Where is the book ?" จริง ๆ แล้วควรจะให้มีภาพคนละภาพ โดยภาพของผู้ถามไม่มีหนังสืออยู่จึงถาม เพราะอยากรู้จริงว่าหนังสืออยู่ที่ไหน

3.2 Choice การสอนแบบนิยต์หลักก็อย่างหนึ่งว่า ในการโต้ตอบกัน ผู้ตอบจะต้องสามารถตอบได้หลายอย่าง หลายความคิด ผู้สอนไม่ควรกำหนดแน่นอนลงไปว่าจะตอบอย่างไร

3.3 Feedback ภายหลังการฝึกการสนทนาโต้ตอบกันนักเรียน ผู้เรียนต้องเห็นผลของการฝึกนั้นว่า เขาสามารถจะ communicate ในเรื่องใดเรื่องหนึ่งได้ ในขณะที่ตอนแรกเขาทำไม่ได้เลย

4. To learn it, do it.

ชั้นเรียนที่นักเรียนนั่งฟังครูพูดอยู่ตลอดเวลา ถือว่าเป็นอุปสรรคที่สำคัญต่อการเรียนการสอนภาษาเพื่อสื่อความหมาย การเรียนเพื่อจะให้ communicate ได้ นั้น ผู้เรียนเท่านั้นที่จะเป็นผู้เรียนรู้ไม่ใช่ครู

5. Mistakes are not always a mistake.

การสอนภาษาแบบนี้ถือว่า ความผิดพลาดไวยากรณ์ไม่มีความสำคัญเลย หากผู้เรียนสามารถจะ communicate ได้ความพยายามที่ผู้เรียนได้แสดงออกในทักษะด้านต่าง ๆ ถือว่ามีความสำคัญมากกว่าความผิดเล็ก ๆ น้อย ๆ ที่อาจจะเกิดขึ้น

* อัจฉรา วงศ์วิเศษ (2528 : 120 - 123) ได้เสนอแนะว่าการเรียนการสอนภาษาเพื่อการสื่อความหมายหรือการสื่อความหมายได้ของผู้เรียน จะต้องประกอบด้วยหลักการสำคัญ 4 ประการด้วยกันได้แก่

หลักการที่ 1 วัตถุประสงค์ของการเรียนการสอน คือความสามารถใช้ภาษาเพื่อการสื่อความหมายหรือรับสื่อความหมายต่าง ๆ ได้ และการที่ผู้เรียนจะบรรลุวัตถุประสงค์ดังกล่าว ผู้เรียนจะทำกิจกรรมต่าง ๆ ซึ่งเอื้ออำนวยให้ผู้เรียนได้มีการฝึกการใช้ภาษา ตามวัตถุประสงค์และสถานการณ์ของการใช้ภาษาจริง ๆ หลักการนี้อาจจะแสดงได้ด้วยแผนภูมิดังนี้

กิจกรรมการฝึกการสื่อ/รับภาษา ----> ความสามารถในการสื่อ/รับภาษา

หลักการที่ 2 แรงจูงใจที่ผู้เรียนมีต่อการเรียนภาษาอันเกิดจากทัศนคติที่ดีต่อการเรียนและการยอมรับความจำเป็น หรือความสำคัญของภาษาที่จะเรียน จะนำไปสู่ความสำเร็จในการเรียนรู้ภาษา ดังแสดงในแผนภูมิต่อไปนี้

ทัศนคติที่ดี -----> แรงจูงใจ -----> ความสำเร็จในการเรียนรู้ภาษา
การยอมรับความจำเป็น/ความสำคัญ

หลักการที่ 3 การประสานสัมพันธ์ของกิจกรรมที่เกิดขึ้นในห้องเรียน โดยให้ผู้เรียนได้ฝึกการใช้ภาษาตามธรรมชาติและตามระดับความสามารถของตน โดยมีผู้สอนเอื้อการเรียนรู้ โดยการจัดบ่อนสารให้เหมาะกับระดับและเหมาะสมกับเวลา ตลอดจนจัดกิจกรรมการมีปฏิสัมพันธ์ที่สอดคล้อง จะนำไปสู่ความสำเร็จในการเรียนรู้ภาษา ดังแผนภูมิต่อไปนี้

กิจกรรม + กิจกรรม -----> ความสำเร็จในการเรียนรู้ภาษา
ระดับความสามารถ/ความพร้อม

หลักการที่ 4 ข้อผิดพลาดในการใช้ภาษาของผู้เรียน เป็นแหล่งข้อมูลที่จะนำไปสู่ความรู้เกี่ยวกับกลวิธีในการเรียนรู้ภาษาของผู้เรียน

จากทฤษฎีและหลักการสอนภาษาเพื่อการสื่อสารดังกล่าว แนวทางการศึกษาภาษาเพื่อการสื่อสาร (Communicative Approach) มีจุดมุ่งหมายให้ผู้เรียนสามารถใช้ภาษาที่เรียนเป็นภาษาที่สองนั้น สื่อความหมายได้อย่างถูกต้อง และให้เหมาะสมกับสถานการณ์ ซึ่งจะเป็นหน้าที่ของภาษา (functions) มากกว่ารูปลักษณะของภาษา (form) และเน้นการจัดการเรียนการสอนรวมทั้งการเตรียมบทเรียน ให้สอดคล้องกับความต้องการของผู้เรียน

การจัดกิจกรรมเพื่อการสื่อสาร

กิจกรรมเป็นปัจจัยสำคัญของการสอนภาษาเพื่อการสื่อสาร ทั้งนี้เพราะผู้สอนจะใช้กิจกรรมเป็นสื่อ เพื่อให้ผู้เรียนได้แสดงออกทางภาษาโดยมีการ

ปฏิสัมพันธ์ (interaction) กับผู้สอนและเพื่อน ๆ ในชั้น กิจกรรมเพื่อการสื่อสารคือ กิจกรรมที่ผู้เรียนมีจุดประสงค์และมีความต้องการที่จะสื่อสาร ซึ่งเกิดจากตัวผู้เรียนเอง โดยแสดงออกทางเนื้อหา (content) มากกว่ารูปแบบทางภาษา (form) และสามารถเลือกใช้ภาษาแต่ละแบบได้ถูกต้อง ในขณะที่ผู้เรียนกำลังแสดงออกทางภาษาเพื่อสื่อความหมายอยู่นั้น ผู้สอนจะไม่ขัดจังหวะและจะปล่อยให้แสดงออกอย่างเสรี คือไม่กำหนดขอบเขตของข้อมูลที่จะนำมาใช้สื่อสาร (Harmer. 1982 : 166 : 167)

เล็ทวูด (Littlewood. 1981 : 22) ได้แบ่งกิจกรรมเพื่อการสื่อสารตามจุดประสงค์ในการใช้ออกเป็น 2 ชนิด คือ

1. กิจกรรมที่จัดตามจุดประสงค์ที่จะสื่อสาร (Functional Communicative Activities) กิจกรรมนี้จะเน้นที่จุดประสงค์ที่จะสื่อความหมายได้อย่างมีประสิทธิภาพ ซึ่งในบางครั้งอาจไม่คำนึงความถูกต้องทางไวยากรณ์มากนักแต่จะถือว่าสามารถจะสื่อสารได้ทันทีเมื่อจำเป็นได้ตีเพียงไร

2. กิจกรรมที่จัดเพื่อการปฏิสัมพันธ์ในสังคม (Social Interaction Activities) คือ กิจกรรมที่จัดเพื่อให้ใช้จริงกับบุคคลอื่น ๆ ในสังคม นอกจากผู้เรียนจะเลือกใช้ภาษาตามจุดประสงค์ที่จะสื่อสารแล้ว ผู้เรียนจะต้องคำนึงถึงการใช้ภาษาให้เหมาะสมกับสถานการณ์ต่าง ๆ ที่เกิดขึ้นในชีวิตประจำวันด้วย จากสภาพที่จัดในห้องเรียน ผู้สอนควรร่วมบทบาทสมมติหรือสถานการณ์จำลอง เพื่อสร้างสถานการณ์ต่าง ๆ ในสังคม ให้มีใช้ภาษาอย่างเป็นธรรมชาติที่สุด

พอลสตัน (Paulston. 1976 : 60 - 69) ได้เสนอรูปแบบของกิจกรรมตามประโยชน์ของการนำไปใช้ในการพัฒนาความสามารถในการสื่อสารไว้ 4 รูปแบบ ดังนี้

1. Social Formulas and Dialogues ในการเรียนภาษาเพื่อที่จะสื่อสารกันในสังคมนั้น ผู้เรียนจะต้องมีความรู้ในเรื่องกฎเกณฑ์ทางสังคม เช่น เรื่องของการทักทาย (Greeting) การลาจากกัน (Partings) การแนะนำ (Introduction) การขอโทษ (Excuse) การซ่อนความรู้สึก (Hiding feeling) สิ่งเหล่านี้เป็นสิ่งที่ต้องสอนให้นักเรียนสามารถปฏิบัติได้ในลักษณะ

อาการที่เหมาะสม ครูสามารถช่วยได้โดยการจัดกิจกรรมหรือให้นักเรียนได้ฝึกใช้ภาษา โดยเริ่มตั้งแต่ระดับวลี (phrase) ต่อมาก็อยู่ในรูปของบทสนทนา (dialogue) ครูเป็นผู้บอกให้ทราบว่ารูปแบบวลีหรือบทสนทนาใด มีลักษณะเป็นทางการหรือไม่เป็นทางการ จากนั้นอาจจัดกิจกรรมบทบาทสมมติให้นักเรียนได้ฝึกใช้สิ่งที่เขาเรียนรู้ภาษามาแล้วในสถานการณ์ต่าง ๆ ได้มีโอกาสปฏิสัมพันธ์ (Interaction) กับเจ้าของภาษาในห้องเรียน ทำให้ผู้เรียนได้ใช้ภาษาในสถานการณ์สื่อสารที่เป็นจริง พร้อมทั้งยังได้รับข้อมูลที่เขาคือต้องการด้วย

3. Problem - Solving Activities เป็นกิจกรรมที่นักเรียนจะได้รับปัญหาที่มีแนวทางแก้ไขได้หลายทาง นักเรียนจะต้องเลือกแนวทางใดแนวทางหนึ่งเท่านั้น เช่น ครูสมมติสถานการณ์หนึ่งขึ้นมาว่านักเรียนจะไปตั้งแคมป์กัน และครูได้ให้รายการสิ่งของต่าง ๆ ที่นักเรียนจะต้องใช้ในการตั้งแคมป์มาให้นักเรียนเลือก นักเรียนจะต้องเลือกสิ่งของบางอย่างเท่านั้น เพราะมีสถานการณ์บังคับ ครูอาจจะให้นักเรียนแบ่งกลุ่มปรึกษากันว่าจะเลือกสิ่งใด นั่นคือเป็นการกระตุ้นให้นักเรียนสื่อสารกัน

4. Role - Play เป็นกิจกรรมที่นักเรียนได้สวมบทบาทที่กำหนดขึ้น ซึ่งเขาจะต้องแสดงพฤติกรรมตามบทบาทนั้น ๆ ร่วมกับบุคคลอื่น ๆ ซึ่งจะได้รับบทบาทที่แตกต่างกันออกไป กิจกรรมประเภทนี้อาจเริ่มต้นง่าย ๆ หรือเป็นกิจกรรมที่การควบคุมสูงไปจนถึงไม่มีการควบคุมเลยก็ได้ขึ้นอยู่กับความสามารถของผู้เรียน รูปแบบกิจกรรม role - play ประกอบด้วยส่วนสำคัญ 3 ส่วน คือ สถานการณ์ (situation) บทบาท (roles) และสำนวนที่จะใช้พูดออกมา (useful expression) แต่ความรู้เดิม (background knowledge) ก็มีความสำคัญในการจัดกิจกรรม role - play ในระดับสูงเช่นกัน เพราะหากให้นักเรียนได้แสดงบทบาทที่เขาเองไม่มีความรู้หรือไม่มีประสบการณ์มาก่อน การแสดงบทบาทนั้นก็จะเป็นประโยชน์ต่อตัวเขาเลย

จอห์นสัน (Johnson. 1982 : 163 - 172) ได้กล่าวถึงรูปแบบของการจัดกิจกรรมการสื่อสาร จะต้องยึดหลัก 5 ประการ ดังนี้

1. Information Transfer Principle คือกิจกรรมที่ผู้เรียนต้องมีความสามารถนำเอาข้อมูลที่ได้จากการอ่านหรือฟัง มาถ่ายทอดให้อยู่ในรูปแบบอื่น เช่น อ่าน/ฟังบทความหรือบทสนทนา แล้วนำข้อมูลที่ได้มานั้นมากรอกลงในแบบฟอร์ม ตาราง กราฟ และแผนภูมิ เป็นต้น การที่ผู้เรียนสามารถถ่ายโอนข้อมูลได้นั้น หมายถึง เขามีความเข้าใจในเนื้อหาที่เขาอ่านหรือฟังนั่นเอง

2. The Information Gap Principle คือกิจกรรมที่ผู้เรียนต้องอาศัยข้อมูลจากอีกฝ่ายหนึ่ง ก่อนที่จะตัดสินใจว่าตนควรจะพูดหรือเขียนอะไร กิจกรรมที่มีหลักการข้อนี้จึงช่วยให้เกิดสถานการณ์การสื่อสารที่แท้จริง และทอยเลอร์ (Toylor. 1983 : 79) กล่าวเพิ่มเติมว่าการจัดกิจกรรมโดยยึดหลักการนี้ ช่วยให้นักเรียนรู้อะไรที่ใช้รูปแบบภาษาที่อยู่เหนือระดับประโยคได้และยังเป็นการรับข้อมูลใหม่ ๆ ที่ไม่ได้คาดคิดมาก่อนอีกด้วย นอกจากนี้นักเรียนยังมีโอกาสฝึกใช้โครงสร้างทางไวยากรณ์ และเลือกข้อมูลต่าง ๆ เพื่อสร้างคำตอบต่อผู้ที่เขาสื่อสารได้อีก

3. The Jigsaw Principle เป็นหลักการที่นักเรียนจะได้ทำกิจกรรมที่แตกต่างกันออกไป อาจมีลักษณะเป็นลูกโซ่ เช่น ให้นักเรียน ก อ่านจดหมายสมัครงาน แล้วนำข้อมูลจากจดหมายมากรอกลงในแบบฟอร์มสมัครงาน ส่วนนักเรียน ข ก็อ่านแบบฟอร์มสมัครงาน แล้วนำข้อมูลจากแบบฟอร์ม เขียนเป็นจดหมายสมัครงาน ทำสลับกันไป แต่ทุกคนต้องได้ทำกิจกรรมที่เหมือนกันหมด

4. The Task Dependency Principle ยึดหลักการพึ่งพาอาศัยกันในการทำงานนักเรียนจะต้องทำงานของตนให้ดีที่สุด เพื่อเพื่อนจะได้ข้อมูลที่ถูกต้องไปทำงานของเขาต่อไป เช่น นักเรียนคนหนึ่งเป็นคนเขียนใบสมัครงาน เขาจะต้องพยายามเขียนจดหมายให้ได้รายละเอียดสมบูรณ์ที่สุด เพราะเพื่อนก็จะนำเอาข้อมูลจากจดหมายของเขา ไปกรอกลงในแบบฟอร์มสมัครงานจนได้ข้อมูลที่ถูกต้องครบถ้วน

5. The Correction for Content Principle หลักการนี้เน้นเรื่องการแก้ไขข้อบกพร่องของการสื่อสาร นั่นคือว่าในการทำกิจกรรมต่าง ๆ ที่ครูมอบหมายนั้น นักเรียนสามารถสื่อสารกันได้ถูกต้องหรือไม่ นักเรียนเข้าใจข้อมูล

ที่เพื่อนำมาหรือไม่ ถ้านักเรียนสามารถเข้าใจและทำกิจกรรมได้ ก็หมายความว่า การสื่อสารนี้ใช้ได้ ครูจะไม่เข้ามาแก้ไขในเรื่องของความถูกต้องตามกฎเกณฑ์ ไวยากรณ์ เพราะบางครั้งการที่นักเรียนใช้ไวยากรณ์ผิด ก็จะทำให้ผู้ที่คนสื่อสาร ตัวไม่เข้าใจ หรือเข้าใจผิดพลาดได้

สำหรับกิจกรรมที่นำมาใช้ในการเรียนการสอนภาษานั้น อาจมีรูปแบบได้ 3 รูปแบบ คือ อาจเป็นกิจกรรมเดี่ยว (individual work) กิจกรรมคู่ (pair work) หรือกิจกรรมกลุ่ม (group work) และอาจนำไปใช้ในบทเรียนโดยใช่ เป็นกิจกรรมหลัก (Main Task) หรือกิจกรรมประกอบ (Supplementary Task) ก็ได้ (สรณี วงศ์เบ็ญสัจจ์ และวาริวรรณ เบญจพร. 1984 : EAP 2) และไม่ว่าจะนำกิจกรรมไปใช้ในบทเรียนในรูปแบบหรือลักษณะใด ผู้สอนจะต้องคำนึงถึงสิ่งต่อไปนี้ (สัทธา อักษรานเดระห์. 2530 : 9)

1. จัดให้มีเนื้อหาที่เป็นจริงในชีวิตประจำวัน
2. สร้างแรงจูงใจให้ผู้เรียนอยากมีส่วนร่วมในกิจกรรม
3. จัดให้ผู้เรียนได้แลกเปลี่ยนข้อมูลที่ไม่รู้มาก่อนในกิจกรรม
4. จัดให้มีกิจกรรมร่วมกันอย่างเป็นธรรมชาติ โดยไม่มีการซักซ้อม

มาก่อน

5. ให้ผู้เรียนเลือกเนื้อหาเองโดยยึดจุดประสงค์ของการสอนเป็นสำคัญ
6. จัดกิจกรรมให้เรียนง่ายทั้งในด้านการดำเนินงานและการเตรียม
7. จัดให้สอดคล้องกับวิชาที่สอน

ลำดับขั้นในการสอน

ในการพัฒนาความสามารถทางภาษาเพื่อการสื่อสารนี้ ต้องเน้นที่ผู้เรียน เป็นอันดับแรก คือให้ผู้เรียนเป็นจุดศูนย์กลางของการเรียนการสอน (student-centered) รองลงมาคือกระบวนการของการปฏิสัมพันธ์ (process of interaction) จุดประสงค์ของการใช้ภาษา เนื้อหา สื่อการสอน ตลอดจนการจัดกิจกรรมประเภทต่าง ๆ ตามลำดับ ดังนั้น ผู้สอนจึงควรเลือกลำดับขั้นการสอน ที่จะเอื้อต่อการใช้ภาษาได้จริง

จอห์นสัน และมอร์โร (Johnson and Morrow. 1981 : 72-77)
แบ่งลำดับชั้นการสอนทักษะต่าง ๆ เพื่อการสื่อสารออกเป็นชั้นตอนใหญ่ ๆ 4
ชั้นตอน ดังนี้

1. การตั้งจุดประสงค์ (setting objective) ซึ่งอาจตั้งจุดประสงค์
ปลายทาง (terminal objective) และจุดประสงค์นำทาง (enable
objectives) ในการสอนทักษะเพื่อการสื่อสารนั้น เน้นการสื่อความหมายทาง
ภาษาให้ถูกต้องเหมาะสม โดยตั้งจุดประสงค์นำทางให้รู้ความหมายของศัพท์ และ
ใช้โครงสร้างใหม่ที่ปรากฏในบทสนทนาได้ ตลอดจนเรื่องเกี่ยวกับสังคมและ
วัฒนธรรม

2. การดำเนินการสอน (presentation) ผู้สอนจะต้องให้ผู้เรียน
เข้าใจความหมายในเรื่องที่สอนอย่างชัดเจน โดยทำความเข้าใจในบริบท
(contextualization) ซึ่งการทำความเข้าใจในบริบทในการสอนเพื่อสื่อ
ความหมายนี้ แตกต่างไปจากแนวการสอนที่เน้นโครงสร้าง กล่าวคือการสอนเพื่อ
สื่อความหมายทางภาษา ผู้สอนจะชี้ให้เห็นว่า ประโยชน์นี้ใครพูดกับใคร พูดเรื่อง
อะไร พูดเมื่อไร พูดที่ไหน พูดอย่างไร เป็นพิธีการหรือไม่ ถูกต้องเหมาะสมและ
เป็นที่ยอมรับในสังคมหรือไม่ ตัวอย่าง เช่นประโยค It's raining now. ถ้า
สอนในแนวที่เน้นโครงสร้าง ผู้สอนจะอธิบายว่า subject + verb to be +
ving + adv. of time ซึ่งไม่เพียงพอ คือต้องรู้ว่าผู้พูดต้องการสื่อความหมาย
ว่าอย่างไร เนื่องจากรูปประโยค (form) เดียวกัน อาจมีวัตถุประสงค์ของการพูด
(function) หรือมีความหมายหลายความหมาย เช่น เพื่อนร่วมงานพูดให้เพื่อน
ร่วมงานฟังว่าฝนกำลังตกอยู่ข้างนอก ในขณะที่พักสายตาออกจากการอ่านหนังสือ
หรือแม่พูดกับลูกเป็นเชิงห้ามไม่ให้ออกไปตากฝนเล่น หรือเพื่อนเตือนเพื่อนกันเอง
ให้หน้าเสื่อฝนหรือร่มติดตัวไปด้วยก่อนจะออกไปข้างนอก เป็นต้น

3. การฝึก (practice) เป็นการฝึกเกี่ยวกับตัวภาษาโดยการสร้าง
สถานการณ์ ให้เป็นจริง ผู้สอนอาจจะช่วยเหลือแนะนำให้ผู้เรียนจับคู่หรือจับกลุ่ม
โดยผู้สอนทำเป็นแบบคู่กับผู้เรียนก่อน แล้วให้ผู้เรียนมีปฏิสัมพันธ์ซึ่งกันและกัน
ภายหลัง การฝึกในลักษณะนี้จะทำให้ผู้เรียนเข้าใจจริง ๆ ว่าใครเป็นผู้ใช้
ประโยคเหล่านี้ กับใคร เมื่อไร ที่ไหน และอย่างไร ตัวอย่างเช่นถ้าแสดงว่าเห็น

ด้วยกันผู้พูดก็สามารถพูดประโยค So do I. ได้ แต่จะไม่ฝึก So does he. หรือ So do they. ด้วย ทั้งนี้เพราะสถานการณ์ที่สร้างขึ้นในขณะที่ฝึก เป็นเรื่องของคู่สนทนาคุณ^๕โดยเฉพาะ

ในการฝึกตัวภาษานี้ ผู้สอนอาจให้ผู้เรียนพูดตามทั้งชั้น หรือเป็นรายบุคคล จับคู่หรือเป็นกลุ่มใหญ่ โดยให้ผลัดกันถามตอบ แสดงความคิดเห็น ผู้สอนจะตรวจแก้ไขให้ผู้เรียนทันทีเมื่อมีความเข้าใจผิดเกิดขึ้น

4. การถ่ายโอน (transfer) เป็นการเลือกการฝึกการใช้ภาษา โดยมีผู้สอนคอยช่วยเหลือผู้เรียนเป็นรายบุคคลหรือกลุ่มอาจมีปฏิสัมพันธ์ (Interaction) ซึ่งกันและกันโดยการใช้ภาษาที่เรียนมาแล้วอย่างเสรี และใช้ภาษานานช่วงเวลาที่ยาวขึ้นกว่าเดิม โดยการแสดงบทบาทสมมติหรือเล่นเกมต่าง ๆ เพื่อเปิดโอกาสให้ใช้ภาษาสื่อสารได้เต็มที่ หรืออาจกล่าวอีกนัยหนึ่งว่า ผู้เรียนสามารถนำภาษาที่เรียนในห้องเรียน ออกไปใช้ในสถานการณ์ที่เป็นจริงในชีวิตประจำวันนอกห้องเรียนได้

ลำดับชั้นการสอนต่าง ๆ สามารถแสดงในแผนภูมิดังนี้

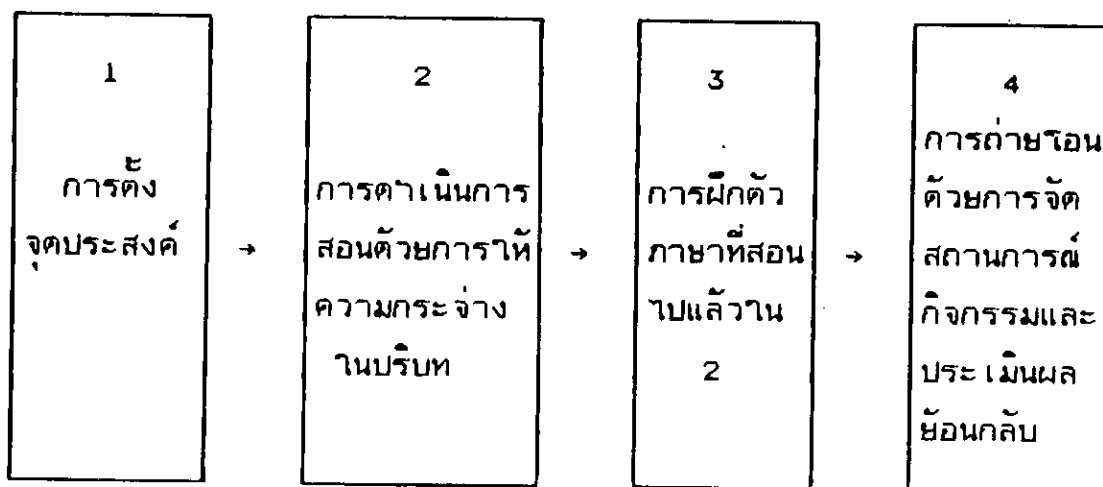

ภาพประกอบ 4 แสดงแผนภูมิลำดับชั้นการสอน

นอกจากลำดับขั้นของการสอนทักษะต่าง ๆ เพื่อการสื่อสารดังกล่าวแล้ว ผู้สอนต้องรู้จักแบ่งเวลาสำหรับกิจกรรม ซึ่งเอลเลน และ วอเลท (Allen and Volette. 1977 : 30) เสนอแนะว่าควรจัดให้มีเวลาสำหรับฝึกทักษะ (skill-getting) และการใช้ทักษะ (skill-using) ดังนี้

ฝึกฝนด้านไวยากรณ์ ศัพท์และการออกเสียง	ร้อยละ 70
ฝึกฝนด้านไวยากรณ์ (ปากเปล่า)	ร้อยละ 15
ฝึกฝนด้านไวยากรณ์ (เขียน)	ร้อยละ 20
ฝึกฝนด้านศัพท์ (ปากเปล่า)	ร้อยละ 10
ฝึกฝนด้านศัพท์ (เขียน)	ร้อยละ 15
ฝึกฝนด้านการออกเสียง	ร้อยละ 10
ฝึกฝนทักษะการสื่อสาร	ร้อยละ 30
การฟัง พูด และสนทนา	ร้อยละ 20
การอ่านและการเขียน	ร้อยละ 10

จะเห็นว่าเวลาในการจัดกิจกรรมการใช้ทักษะในการสื่อสารเป็นหนึ่งในส่วนสามของเวลาทั้งหมด

การจัดห้องเรียน

สภาพการเรียนการสอนภาษาต่างประเทศในประเทศไทย ผู้เรียนมี โอกาสใช้ภาษาในห้องเรียนส่วนน้อย และจำนวนผู้เรียนในแต่ละห้องเรียนมี ข้อต่อการสื่อสารเท่าใดนัก ผู้สอนจึงควรจัดผู้เรียนเป็นกลุ่มในลักษณะต่าง ๆ กัน และ จัดห้องเรียนเพื่อการสร้างบรรยากาศที่ดีที่สุดเท่าที่จะทำได้ ซึ่งมีแนวทางการจัด ดังนี้ (สุภัทรา อักษรานเคราะห์. 2530 : 10 - 12)

1. การสอนเป็นกลุ่มใหญ่ทั้งชั้น เป็นการทำกิจกรรมเดี่ยวก่อน แล้วจึง แยกย้ายกันทำกิจกรรมต่าง ๆ เช่น กลุ่มที่หนึ่งฝึกประโยค กลุ่มที่สองฝึกพูด และ กลุ่มที่สามตอบคำถาม เป็นต้น การให้ลอกเลียนแบบเมื่อเริ่มเรื่องใหม่ ควรเป็น กลุ่มใหญ่ทั้งชั้นก่อนแล้วจึงเรียนเป็นบางแถว หรือบางคนภายหลัง

2. การแบ่งกลุ่มย่อย เป็นการแบ่งครึ่งชั้นเรียนเพื่อจัดเกมหรือแข่งขันกัน ทำให้ทุกคนมีส่วนร่วมในบทเรียน ซึ่งจำนวนผู้เรียนอาจจะไม่มากเกินใบก็อาจแบ่งให้เล็กลงไปอีกดังนี้

2.1 การแบ่งตามความสามารถ เมื่อผู้สอนสอนไประยะหนึ่งอาจเห็นได้ชัดว่าความสามารถของผู้เรียนแต่ละคนเป็นอย่างไร อาจจัดกลุ่มเพื่อฝึกทักษะบางทักษะโดยไม่กระทบกระเทือนใจผู้เรียน เช่น กลุ่ม 1 ฝึกเขียนเรียงความ กลุ่ม 2 ฝึกตอบคำถาม กลุ่ม 3 ท้าแบบฝึกหัดเติมคำให้สมบูรณ์

2.2 การแบ่งตามความสนใจ เมื่อครูผู้สอนเห็นว่าผู้เรียนมีความสนใจบางเรื่องอย่างเห็นได้ชัด เช่น กลุ่มนี้สนใจเรื่องการเมือง แพ้ชั้น หรือสภาวะแวดล้อม ก็อาจจัดให้ตรงกับความสนใจ

2.3 การแบ่งตามเกณฑ์ที่ครูกำหนด อาจแบ่งตามเดือนเกิด หรือวันเกิด เช่น ต้องการให้สนทนากลุ่ม ๆ ละ 4 - 5 คน ก็ให้คนวันจันทร์อยู่กลุ่มเดียวกัน หรือเกิดเดือนมกราคมอยู่ด้วยกัน เป็นการเปลี่ยนบรรยากาศไปบ้าง

2.4 การจับคู่ ผู้สอนอาจจัดให้มีการฝึกปากเปล่าแบบเข้มข้น (intensive) 5 นาที ผู้สอนฟังและแก้ไขข้อผิดพลาด ผู้ใดฝึกได้คล่องก่อนก็เลือกมาพูดก่อนได้

2.5 การจัดกิจกรรมอิสระ ผู้สอนอาจให้ทำงานเกี่ยวกับการอ่านและเขียนในสมุดแบบฝึกหัด ใช้โปรแกรมการเรียน ใช้เทปซึ่งจะเป็นการทำงานแบบรายบุคคล

2.6 การจัดกลุ่มผสม ผู้เรียนในห้องเดียวกันอาจทำกิจกรรมคนละอย่าง ครั้งหนึ่งอาจทำกิจกรรมอย่างหนึ่ง อีกครั้งหนึ่งอาจทำการซ่อมเสริม

การจัดห้องเรียนเพื่อเป็นการสร้างบรรยากาศในการจัดกิจกรรม และทำให้การแบ่งกลุ่มประสบผลสำเร็จ ผู้สอนควรจัดที่นั่งในห้องเรียนเป็นรูปวงกลมสี่เหลี่ยมคางหมู สี่เหลี่ยมจตุรัส สี่เหลี่ยมผืนผ้า เป็นรูปตัวที หรือตัวยูกิตะ อย่างไรก็ตามในสภาพห้องเรียนที่มีมานั่งละโต๊ะเรียนบรรจุอยู่เต็มห้อง จนไม่มีที่ว่างจะขยับขยายได้ ผู้สอนก็ไม่ควรหมกมุ่นกังวลใจ ควรจัดกลุ่มใหญ่ กลุ่มย่อย ตามสภาพห้องเรียนที่มีอยู่ ดังตัวอย่างต่อไปนี้

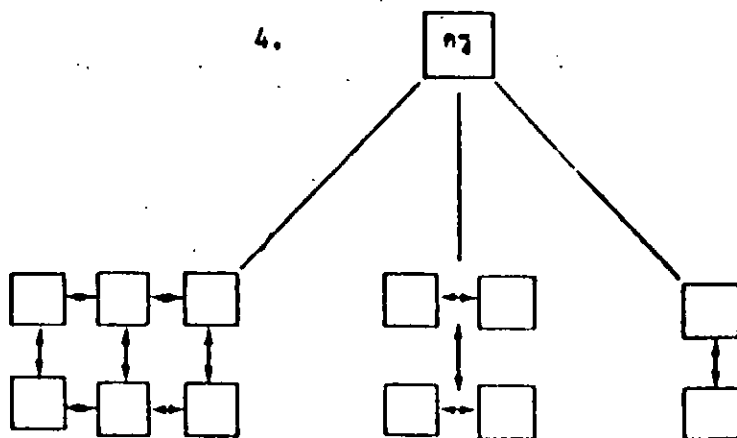
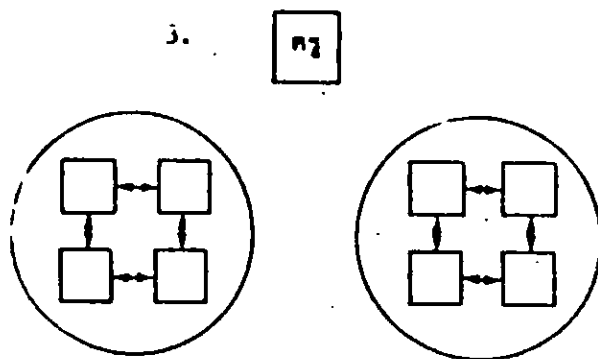
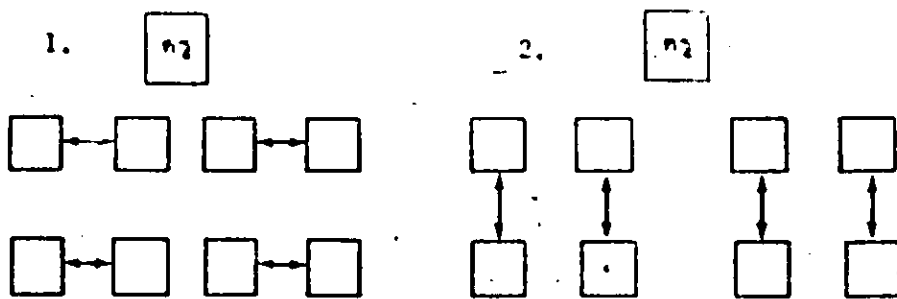

ภาพประกอบ 5 แผนภูมิแสดงการจัดหัวข้อเรียน

งานวิจัยเกี่ยวกับการสอนเพื่อการสื่อสาร

งานวิจัยในประเทศ

ชลาลัย คงแก้ว (2527 : 67 - 70) ได้ศึกษาเรื่องความสามารถในการใช้ภาษาอังกฤษเพื่อการสื่อสารด้านการฟัง ของนักเรียนชั้นมัธยมศึกษาปีที่ 6 โรงเรียนประจำจังหวัดในเขตการศึกษา 9 โดยใช้แบบทดสอบวัดความสามารถในการใช้ภาษาอังกฤษเพื่อการสื่อสารด้านการฟัง ทักษะการจับใจความสำคัญของข้อความ ความเข้าใจในข้อความ การเก็บรายละเอียดจากคาบออกเล่า การถ่ายทอดข้อความ และการพิมพ์วิจารณ์ ซึ่งแบบทดสอบมีทั้งหมด 4 ตอน คือ ตอนที่ 1 ข้อความสั้น ๆ ตอนที่ 2 เรื่องสั้น ตอนที่ 3 สันทนา และตอนที่ 4 ข้อความทางโทรทัศน์ ผลการวิจัยปรากฏว่า

1. นักเรียนชั้นมัธยมศึกษาปีที่ 6 โรงเรียนประจำจังหวัดในเขตการศึกษา 9 มีความสามารถในการใช้ภาษาอังกฤษเพื่อสื่อสารด้านการฟังอยู่ในระดับอ่อน กล่าวคือคะแนนเฉลี่ยของนักเรียนเท่ากับร้อยละ 48.87

2. นักเรียนชั้นมัธยมศึกษาปีที่ 6 โรงเรียนประจำจังหวัดในเขตการศึกษา 9 มีความสามารถในการใช้ภาษาอังกฤษ เพื่อสื่อสารด้านการฟังในทักษะการถ่ายทอดข้อความผ่านเกณฑ์ร้อยละ 60 ที่ผู้วิจัยตั้งไว้ แต่ในทักษะการจับใจความสำคัญของข้อความ ความเข้าใจในข้อความ การเก็บรายละเอียดจากคาบออกเล่า และการวิพากษ์วิจารณ์ไม่ถึงเกณฑ์ ที่ผู้วิจัยตั้งไว้

หมะนิษา เลิศลาภ (2529 : 84) ได้ศึกษาสมรรถภาพในการฟังภาษาอังกฤษเพื่อการสื่อสารของนักเรียนชั้นมัธยมศึกษาปีที่ 3 โรงเรียนสะเตา "ธรรม์ชัยกัมพลานนท์อนุสรณ์" อําเภอสะเตา จังหวัดสงขลา โดยใช้แบบทดสอบสมรรถภาพด้านการฟังภาษาอังกฤษเพื่อการสื่อสาร เป็นแบบปรนัยแบ่งออกเป็น 8 ตอน ตอนละ 9 ข้อ รวม 72 ข้อ ตั้งแต่ข้อ 1 ถึงข้อ 9 ของทุกตอนจะเป็นคำถามที่มีตัวเลือกให้นักเรียนตอบคำถามดังกล่าวจะเป็นคำถามที่มีลักษณะสำคัญของการสื่อสาร 9 ประเภท ดังนี้คือ 1. สถานที่ของการสนทนา (Setting) 2. หัวข้อสนทนา (Topic) 3. จุดประสงค์ของการสนทนา (Function) 4. รูปแบบของภาษาที่นิยมใช้ในแต่ละสถานการณ์ (Modality)

5. การคาดคะเนจุดมุ่งหมายของการสนทนา (Pre-Supposition) 6. บทบาทของคู่สนทนา (Role) 7. ลักษณะของภาษาที่ใช้ในการสนทนา (Formality) 8. สถานะทางสังคมของคู่สนทนา (Status) 9. อารมณ์ของคู่สนทนา (Mood) ผลการวิจัยสรุปได้ ดังนี้

1. นักเรียนชั้นมัธยมศึกษาปีที่ 3 แผนการเรียนภาษาอังกฤษมีสมรรถภาพด้านการฟังภาษาอังกฤษเพื่อการสื่อสารอยู่ในระดับความสามารถ 0 คืออ่อนมาก

2. นักเรียนชั้นมัธยมศึกษาปีที่ 3 แผนการเรียนภาษาอังกฤษมีสมรรถภาพด้านการฟังเพื่อการสื่อสารในแต่ละลักษณะของการสื่อสาร 9 ประเภทดังต่อไปนี้ ประเภทที่ 1 สถานที่ของการสนทนา สมรรถภาพของนักเรียนอยู่ในระดับความสามารถ 2 คือ ปานกลาง ส่วนอีก 8 ประเภท คือ หัวข้อสนทนา จุดประสงค์ของการสนทนา รูปแบบของภาษาที่นิยมใช้ในแต่ละสถานการณ์ การคาดคะเนจุดมุ่งหมายของการสนทนา บทบาทของคู่สนทนา ลักษณะของภาษาที่ใช้ในการสนทนา สถานะทางสังคมของคู่สนทนา และอารมณ์ของคู่สนทนา สมรรถภาพของนักเรียนอยู่ในระดับความสามารถ 0 คือ อ่อนมาก

วันที่ สืบค้น (2529 : 97) ได้เปรียบเทียบความสามารถในการใช้ภาษาอังกฤษเพื่อการสื่อสารของนักเรียนชั้นมัธยมศึกษาปีที่ 3 ระหว่างโรงเรียนของรัฐบาลและโรงเรียนเอกชนในเขตกรุงเทพมหานคร เป็นโรงเรียนเอกชน 6 โรงเรียน รัฐบาล 6 โรงเรียน รวมทั้งสิ้น 12 โรงเรียน ผลปรากฏว่า

1. นักเรียนโรงเรียนรัฐบาลและเอกชนที่เป็นกลุ่มตัวอย่าง ได้ค่ามัธยฐานเลขคณิตของความสามารถในการใช้ภาษาอังกฤษเพื่อการสื่อสาร รวมทุกลักษณะสูงกว่าครึ่งหนึ่งของคะแนนเต็ม และเมื่อพิจารณาแต่ละทักษะพบว่าค่ามัธยฐานเลขคณิตของนักเรียนทั้งสองกลุ่มสูงกว่าครึ่งของคะแนนเต็ม และนักเรียนโรงเรียนรัฐบาลที่เป็นกลุ่มตัวอย่างได้คะแนนสูงสุดด้านทักษะการเขียน รองลงมาคือ ทักษะการฟังและทักษะการอ่านตามลำดับ แต่นักเรียนโรงเรียนเอกชนได้คะแนนสูงสุดในการอ่าน รองลงมา คือ ทักษะการเขียนและทักษะการฟัง-พูดตามลำดับ

2. ในการเปรียบเทียบความสามารถในการใช้ภาษาอังกฤษเพื่อการสื่อสารของนักเรียนชั้นมัธยมศึกษาปีที่ 3 ระหว่างโรงเรียนรัฐบาลและโรงเรียนเอกชนในกรุงเทพมหานคร พบว่าค่ามัธยัมเลขคณิตรวมทศกษะและในทศกษะพหุ-พุดและทศกษะเขียนของนักเรียนทั้งสองกลุ่มแตกต่างกันอย่างมีนัยสำคัญทางสถิติที่ระดับ .01 ซึ่งเป็นไปตามสมมติฐานที่ตั้งไว้ แต่ค่ามัธยัมเลขคณิตทศกษะการอ่านของนักเรียนทั้งสองกลุ่มไม่แตกต่างกัน

* นกมล กลั่นเจริญ (2530 : 48) ได้ทำการเปรียบเทียบผลสัมฤทธิ์วิชาภาษาอังกฤษของนักเรียนชั้นมัธยมศึกษาปีที่ 1 โรงเรียนขอนแก่นวิทยาคม ที่เรียนโดยใช่และไม่ใช้กิจกรรมที่มุ่งงานปฏิบัติ ผลปรากฏว่า คะแนนเฉลี่ยระหว่างนักเรียนกลุ่มทดลองที่ได้เรียนภาษาอังกฤษด้วยการเสริมกิจกรรมการสื่อสารที่มุ่งงานปฏิบัติ เข้าไปกับนักเรียนที่เรียนด้วยวิธีการปกติ แตกต่างกันอย่างมีนัยสำคัญทางสถิติที่ระดับ .05

* ศรีมาลา พิมพ์นิศย์ (2530 : 60) ได้ศึกษาเปรียบเทียบความสามารถในการเขียนภาษาอังกฤษของนักเรียนชั้นมัธยมศึกษาปีที่ 3 ที่ได้รับการสอนเขียนโดยใช่กิจกรรมผสมผสาน เพื่อการสื่อสารและการสอนเขียนตามคู่มือครู ผลปรากฏว่า นักเรียนที่ได้รับการสอนเขียนโดยใช่กิจกรรมผสมผสานเพื่อการสื่อสารมีความสามารถในการเขียนภาษาอังกฤษสูงกว่านักเรียนที่ได้รับการสอนเขียนโดยใช่คู่มือครูอย่างมีนัยสำคัญทางสถิติที่ระดับ .01

* ปองรัตน์ นิลคำ (2531 : 139) ได้ทำการเปรียบเทียบความสามารถในการเขียนภาษาอังกฤษของนักเรียนชั้นมัธยมศึกษาปีที่ 3 ต้องการวิธีสอน 3 วิธี : ตามแนวการสอนภาษาเพื่อการสื่อสาร ตามแนวการสอนภาษาเพื่อการสื่อสารแบบบูรณาการ และตามคู่มือครูผลปรากฏว่านักเรียนที่เรียนเขียนภาษาอังกฤษโดยวิธีสอนตามแนวการสอนภาษาเพื่อการสื่อสารวิธีการสอนภาษาเพื่อการสื่อสารแบบบูรณาการ และวิธีสอนตามคู่มือครู มีความสามารถในการเขียนภาษาอังกฤษแตกต่างกันอย่างมีนัยสำคัญทางสถิติที่ระดับ .01 เมื่อนำมาเปรียบเทียบเป็นรายคู่ปรากฏว่า นักเรียนที่เรียนโดยวิธีสอนเขียนตามแนวการสอนภาษาเพื่อการสื่อสารมีความสามารถในการเขียนภาษาอังกฤษสูงกว่า

นักเรียนที่เรียนโดยวิธีสอนตามคู่มือครูอย่างมีนัยสำคัญทางสถิติที่ระดับ .01
 นักเรียนที่เรียนโดยวิธีสอนตามแนวการสอนเพื่อการสื่อสารแบบบูรณาการ มีความสามารถในการเขียนภาษาอังกฤษสูงกว่านักเรียนที่เรียนโดยวิธีสอนตามคู่มือครูอย่างมีนัยสำคัญทางสถิติที่ระดับ .01 ส่วนนักเรียนที่เรียนโดยวิธีสอนตามแนวการสอนภาษาเพื่อการสื่อสาร และนักเรียนที่เรียนโดยวิธีสอนตามแนวการสอนภาษาเพื่อการสื่อสารแบบบูรณาการ มีความสามารถในการเขียนภาษาอังกฤษแตกต่างกันอย่างไม่มีนัยสำคัญทางสถิติ

งานวิจัยต่างประเทศ

บาร์ทส์ (Bartz. 1975 : 4852-A-4853-A) ได้ศึกษาความสัมพันธ์ระหว่างองค์ประกอบต่าง ๆ ในตัวผู้เรียนกับความสามารถในการใช้ภาษาที่สอง (เยอรมัน) ในการใช้ภาษาเพื่อการสื่อสาร กลุ่มตัวอย่างเป็นนักเรียนระดับ 2 ที่เรียนภาษาเยอรมันเป็นภาษาที่สอง จำนวน 50 คน จาก Grove City High School และ Westland High School ใน South-Western School District of Franklin County, Ohio ใช้แบบทดสอบความสามารถในการใช้ภาษาเพื่อการสื่อสาร, ความรู้ระเบียบทางภาษา, ทัศนคติ, ความคิดสร้างสรรค์ และแบบทดสอบเจตคติ ปรากฏว่า ความสามารถด้านความรู้เกี่ยวกับระเบียบวิธีทางภาษา (Linguistic Competence) มีความสัมพันธ์อย่างสูงกับความสามารถในการใช้ภาษาเพื่อการสื่อสาร ความรู้เรื่องระบบเสียงคำ และโครงสร้างภาษาเยอรมัน เกี่ยวข้องกับความสามารถที่จะส่งหรือรับข้อความเพื่อการสื่อสารในสถานการณ์ต่าง ๆ องค์ประกอบอื่น ๆ เช่น ความถนัด บุคลิกภาพ ความคิดสร้างสรรค์ มีความสัมพันธ์อย่างสูงกับความสามารถในการใช้ภาษาเพื่อการสื่อสาร

* อีวอน (Yvonne. 1980 : 1985 - A - 1986 - A) ได้ศึกษาความสัมพันธ์ของการมีก้านสมรรถวิสัยในการใช้ภาษาเพื่อการสื่อสารที่มีต่อการพัฒนาการฟัง-พูด ของนักเรียนที่เรียนภาษาเยอรมันในโรงเรียนระดับมัธยมศึกษาตอนปลายในรัฐแมริแลนด์ ซึ่งแบ่งนักเรียนออกเป็น 2 กลุ่ม กลุ่มควบคุมเป็น

นักเรียนในระดับ 2 และระดับ 4 จำนวน 31 คน ได้รับการสอนทักษะฟัง-พูด โดยไม่ใช้กิจกรรมเพื่อการสื่อสารในการฝึก ส่วนกลุ่มทดลองเป็นนักเรียนระดับ 2 และระดับ 4 เช่นกัน แต่ได้รับการสอนทักษะการฟัง-พูดโดยใช้กิจกรรมการใช้ภาษาเพื่อการสื่อสารในการฝึก ทั้งกลุ่มทดลองและกลุ่มควบคุม ใช้ครู ตารา และ หลักสูตรตลอดจนเวลาที่ใช้ฝึกทักษะฟัง-พูด เท่ากัน หลังจากนั้นใช้แบบทดสอบ ภาษาเยอรมันในการฟัง-พูดของ Modern Language Association - Cooperative Foreign Language Test (MLACFLT) Form LA และ MA ผลจากการศึกษาปรากฏว่า คะแนนการพูดของนักเรียนระดับ 2 แตกต่างกันอย่างมีนัยสำคัญที่ระดับ .05 โดยที่กลุ่มทดลองคะแนนสูงกว่าคะแนนของกลุ่มควบคุม นักเรียนในระดับ 4 มีความแตกต่างกันอย่างมีนัยสำคัญที่ระดับ .01 และคะแนนของกลุ่มทดลองมีคะแนนสูงกว่าคะแนนของกลุ่มควบคุม การศึกษาครั้งนี้สรุปได้ว่า การฝึกสมรรถวิสัยในการใช้ภาษาเพื่อการสื่อสารมีส่วนทำให้พัฒนาการด้านทักษะการฟัง-พูดของนักเรียนดีขึ้น

* เดบริเซย์ (Dabrisay, 1982 : 76-83) ได้ศึกษาทดสอบความสามารถในการใช้ภาษาเพื่อการสื่อสารของนักเรียนในมหาวิทยาลัยออตตาวา ที่ใช้สอนภาษาในการเรียนการสอน แบ่งนักเรียนออกเป็นกลุ่มทดลอง โดยได้รับการฝึกทักษะการรับรู้ ในระดับความสัมพันธ์ระหว่างประโยค (Discourse Level) เป็นการใช้ภาษาในสถานการณ์จริงได้ ส่วนนักเรียนในกลุ่มควบคุม ได้รับการสอนโดยใช้วิธีการฝึกกระสวนประโยค (Pattern Drill) ตั้งคำถาม พร้อมทั้งมีคำตอบให้เลือกเกี่ยวกับความเข้าใจเรื่องที่นักเรียนอ่าน แล้วทดสอบโดยใช้สถานการณ์จริง ๗ ซึ่งมี 3 แบบ คือ ๑)ให้นักเรียนสัมภาษณ์เจ้าของภาษาให้ได้ข้อมูลมากที่สุดภายในเวลา 4 นาที ๒)ให้บรรยายลักษณะของผู้แสดงในขณะที่ดูการแสดง และให้พาดหัวข้อที่กำหนดให้เป็นเวลา 3 นาที ผลการวิจัยสรุปว่า นักเรียนที่ฝึกโดยใช้กิจกรรมเพื่อการสื่อสาร ได้คะแนนดีกว่านักเรียนที่ไม่ได้ฝึกโดยใช้กิจกรรมเพื่อการสื่อสารอย่างมีนัยสำคัญทางสถิติ

จากเอกสารและงานวิจัยดังกล่าว แสดงว่า การสอนโดยใช้กิจกรรมเพื่อการสื่อสารทำให้ผลสัมฤทธิ์ทางการเรียนของนักเรียนสูงกว่าการสอนที่ไม่ใช้

กิจกรรมเพื่อการสื่อสาร ผู้วิจัยจึงมีความสนใจที่จะศึกษาให้ทราบแน่ชัดว่า นอกจากวิธีการสอนโดยใช้กิจกรรมเพื่อการสื่อสารประกอบบทเรียน จะทำให้ ผลสัมฤทธิ์ทางการเรียนสูงแล้ว จะทำให้นักเรียนมีความสนใจในการเรียนมากขึ้นหรือไม่

สมมติฐานในการศึกษาค้นคว้า

1. นักเรียนที่ได้รับการสอนโดยใช้กิจกรรมเพื่อการสื่อสารประกอบบทเรียน กับนักเรียนที่ได้รับการสอนโดยไม่ใช้กิจกรรมเพื่อการสื่อสารประกอบบทเรียน มีผลสัมฤทธิ์ทางการเรียนภาษาอังกฤษแตกต่างกัน
2. นักเรียนที่ได้รับการสอนโดยใช้กิจกรรมเพื่อการสื่อสารประกอบบทเรียน กับนักเรียนที่ได้รับการสอนโดยไม่ใช้กิจกรรมเพื่อการสื่อสารประกอบบทเรียนมีความสนใจในการเรียนวิชาภาษาอังกฤษแตกต่างกัน

บทที่ 3

วิธีดำเนินการศึกษาค้นคว้า

ประชากรและกลุ่มตัวอย่าง

ประชากร เป็นนักเรียนชั้นมัธยมศึกษาปีที่ 2 ที่เลือกเรียนโปรแกรมภาษา

กลุ่มตัวอย่าง เป็นนักเรียนชั้นมัธยมศึกษาปีที่ 2 โรงเรียนมัธยมศึกษาภาคเรียนที่ 2 ปีการศึกษา 2531 ที่มีลักษณะใกล้เคียงกับโรงเรียนอื่น และเพื่อประโยชน์ในการควบคุมทดลอง โดยใช่วิธีสุ่มมา 2 ห้องเรียน ห้องเรียนละ 40 คน รวมนักเรียนทั้งสิ้น 80 คน แล้วจับสลากเป็นกลุ่มดังนี้

กลุ่มทดลอง จำนวนนักเรียน 40 คน ได้รับการสอนโดยวิธีการใช้กิจกรรมเพื่อการสื่อสารประกอบบทเรียน

กลุ่มทดลอง จำนวนนักเรียน 40 คน ได้รับการสอนโดยวิธีการไม่ใช้กิจกรรมเพื่อการสื่อสารประกอบบทเรียน

เครื่องมือที่ใช้ในการศึกษาค้นคว้า

1. แผนการสอนและกิจกรรม
 2. แบบทดสอบวัดผลสัมฤทธิ์ทางการเรียนวิชาภาษาอังกฤษ
 3. แบบวัดความสนใจของผู้เรียน ประกอบด้วย
 - 3.1 แบบสอบถามวัดทัศนคติต่อวิชาภาษาอังกฤษ
 - 3.2 แบบสังเกตพฤติกรรมของนักเรียน
- ผู้วิจัยดำเนินการสร้างเครื่องมือดังต่อไปนี้

1. แผนการสอนและกิจกรรม
 - 1.1 ศึกษาหลักสูตร และวัตถุประสงค์รายวิชาภาษาอังกฤษ

อ.013 - อ.014 (วิชาหลัก) จากหนังสือหลักสูตรมัธยมศึกษาตอนต้น พุทธศักราช 2521 ของกระทรวงศึกษาธิการ

1.2 ศึกษารายละเอียด วิเคราะห์เนื้อหา และจุดประสงค์เชิง พฤติกรรมของวิชาภาษาอังกฤษหลัก อ.013-อ.014 (วิชาหลัก 3 - 4) และ คู่มือครู จากหนังสือ Odyssey Book II

1.3 เขียนแผนการสอนเป็นรายคาบตามเนื้อหา จุดประสงค์ และ สร้างกิจกรรมประกอบบทเรียนให้เหมาะสมและสอดคล้องกับเนื้อหาของบทเรียน โดยศึกษาหลักการในการสร้างและการจัดกิจกรรมเพื่อการสื่อสาร ตลอดจนศึกษา ตัวอย่างการจัดกิจกรรมจากหนังสือ กิจกรรมเสริมบทเรียนการสอนภาษาอังกฤษ ของ ประไพศรี สงวนวงศ์ และอรสา กุมารี บุกหุด (2529) และหนังสือ Project English 1 และ 2 ของ Hutchinson (1986)

1.4 นำแผนการสอนพร้อมทั้งกิจกรรมที่สร้างแล้ว ไปทำการการ ตรวจสอบความเหมาะสมและความถูกต้องของการลำดับขั้นตอนในการสอนเนื้อหา ตลอดจนความเหมาะสมของกิจกรรม และความสอดคล้องตามจุดประสงค์เชิง พฤติกรรม

1.5 นำแผนการสอนและกิจกรรมที่ได้รับการปรับปรุงแก้ไข เรียบร้อยแล้วไปสอนนักเรียนชั้นมัธยมศึกษาปีที่ 2 โรงเรียนมัธยมศึกษา อาเภอ มัญจาคีรี จังหวัดขอนแก่น ที่เป็นกลุ่มตัวอย่าง

2. แบบทดสอบวัดผลสัมฤทธิ์ทางการเรียนวิชาภาษาอังกฤษ

2.1 ศึกษาวิธีสร้างแบบทดสอบวัดผลสัมฤทธิ์ทางการเรียน จาก หนังสือเทคนิควิธีการสร้างข้อทดสอบภาษาอังกฤษ ของ อัจฉรา วงศ์ธีร (2529) หนังสือ Writing English Language Tests ของ Heaton (1976) และหนังสือ Modern Language Testing ของ Valette (1977)

2.2 ศึกษาและวิเคราะห์เนื้อหาของบทเรียน จุดประสงค์การเรียน วิชาภาษาอังกฤษหลัก 4 (อ.014) ของหนังสือ Odyssey Book II แล้ว สร้างแบบทดสอบตามจุดประสงค์ของการเรียนรู้ตามแผนการสอนที่สร้างแล้ว

2.3 นำแบบทดสอบไปให้ รองศาสตราจารย์สาอาง หิรัญบุรณะ และอาจารย์ที่มีความเชี่ยวชาญในการสอนภาษาอังกฤษ ตรวจสอบแก้ไขและดูความถูกต้องตามจุดประสงค์รายวิชา จุดประสงค์การเรียนรู้ ความเที่ยงตรงของเนื้อหาและความถูกต้องของข้อความตลอดจนส่วนวนที่ใช้ในการทดสอบ

2.4 นำแบบทดสอบที่ตรวจแก้ไขเรียบร้อยแล้ว ไปทดสอบกับนักเรียน ชั้นมัธยมศึกษาปีที่ 3 โรงเรียนบ้านใหม่ อําเภอนาใหม่ จังหวัดขอนแก่น ที่มามีใช้กลุ่มตัวอย่าง จำนวน 100 คน แล้วนำกระดาษคำตอบมาตรวจให้คะแนน โดยให้ 1 คะแนนสำหรับข้อที่นักเรียนตอบถูก และให้ 0 คะแนนสำหรับข้อที่นักเรียนตอบผิด ข้อที่ตอบเกิน และข้อที่ไม่ได้ตอบ

2.5 นำผลการสอบมาวิเคราะห์หาระดับความยากง่าย (Difficulty = p) และหาค่าอำนาจจำแนก (Discriminating Power = r) โดยใช้เทคนิค 27% และตารางวิเคราะห์ข้อสอบเป็นรายข้อ ของจุง เตห์ ฟาน (Chung Teh Fan. 1952 : 1 - 32) แล้วคัดเลือกข้อที่มีระดับความยากง่าย ระหว่าง 20 - 80 และค่าอำนาจจำแนกตั้งแต่ .02 ขึ้นไป

2.6 วิเคราะห์ค่าความเชื่อมั่น โดยใช้สูตร KR - 20 ของ Kuder Richardson ได้ค่าความเชื่อมั่นของแบบทดสอบเท่ากับ .90

ตัวอย่างข้อทดสอบวัดผลสัมฤทธิ์ทางการเรียน

จุดประสงค์ นักเรียนสามารถอ่านและบอก Main Idea ของเรื่องได้

I read about the animal in a science book. Read this story and make your own note in the box below with the information from the story. (8 marks)

The Vampire Bat

The Vampire bat lived in the Central and South America. It lived in a cave by day and it looked for food at night. This bat didn't eat fruits and insects. It drank blood. It had very long teeth. With these it could cut a small hole in another animal's leg. Then it drank the animal's blood. Then in the morning the bat would come back to the home in the cave.

Name of the animal	:	Vampire bat
Country where it lived	:	
Dark place where it stayed	:	
Food	:	
Time to get food	:	at night
How to get food	:	
Time to get sleep	:	in the morning

3. แบบวัดความสนใจของผู้เรียน

3.1 แบบสอบถามวัดทัศนคติต่อวิชาภาษาอังกฤษ

3.1.1 ศึกษาการสร้างแบบสอบถามวัดทัศนคติจากหนังสือการวิจัยทางพฤติกรรมศาสตร์และสังคมศาสตร์ ของเชดด์กัตต์ โฆวาสน์ (2522 : 65 - 72) หนังสือการสร้างแบบทดสอบทางจิตวิทยา ของจิตพิวัฒน์ เจริญขวัญ (2529 : 199 - 234) และหนังสือ Psychological Testing ของ Anne Anastasi (1982 : 535 - 548)

3.2.1 สร้างแบบสอบถามวัดทัศนคติต่อวิชาภาษาอังกฤษที่มีมาตราส่วนประมาณค่า (Rating Scale) แบบ 5 ระดับ โดยกำหนดตัวเลือกดังนี้ มากที่สุด ปานกลาง น้อย และน้อยที่สุด

3.1.3 นำแบบสอบถามวัดทัศนคติไปให้รองศาสตราจารย์ สาอาน หิรัญบุรณะ อาจารย์ตรีศึกษา พูลสุวรรณ และอาจารย์ผู้เชี่ยวชาญทางด้าน การสร้างแบบทดสอบทางจิตวิทยาตรวจสอบความถูกต้องและความเหมาะสมของข้อความ ตลอดจนความครอบคลุมในสิ่งที่จะวัด

3.1.4 นำแบบสอบถามวัดทัศนคติที่ตรวจแก้ไขเรียบร้อยแล้วไปทดสอบกับนักเรียนชั้นมัธยมศึกษาปีที่ 2 โรงเรียนมัธยมศึกษา อาเภอมัธยมศึกษา จังหวัดขอนแก่น ที่ไม่ชักลุ่มตัวอย่าง จำนวน 100 คน แล้วนำแบบสอบถามมาตรวจให้คะแนนโดยผู้ใช้เกณฑ์ดังนี้

ข้อความที่มีความหมายในเชิงนิมิต (Positive)

มากที่สุด	5	คะแนน
มาก	4	คะแนน
ปานกลาง	3	คะแนน
น้อย	2	คะแนน
น้อยที่สุด	1	คะแนน

ข้อความที่มีความหมายในเชิงนิเสธ (Negative)

มากที่สุด	1	คะแนน
มาก	2	คะแนน

ปานกลาง	3	คะแนน
น้อย	4	คะแนน
น้อยที่สุด	5	คะแนน

3.1.5 นำแบบสอบถามที่ตรวจให้คะแนนแล้ว มาแบ่งเป็นกลุ่มสูง กลุ่มต่ำ และหาค่าอำนาจจำแนกเป็นรายข้อโดยใช้ t-test ด้วยเทคนิค 25% แล้วคัดเลือกข้อที่มีค่าอำนาจจำแนกมากกว่าหรือเท่ากับ 1.75 ไว้

3.1.6 หาค่าความเชื่อมั่นของแบบสอบถามโดยวิธีหาสัมประสิทธิ์อัลฟา (α - Coefficient) ของ Cronbach ได้ค่าความเชื่อมั่นของแบบสอบถามเท่ากับ .87

ตัวอย่างแบบสอบถามวัดทัศนคติต่อวิชาภาษาอังกฤษ

คำชี้แจง ให้นักเรียนกาเครื่องหมาย \surd ลงในช่องว่างตามระดับที่นักเรียน เห็นด้วย

ข้อความ	ความสนใจ				
	มากที่สุด	มาก	ปานกลาง	น้อย	น้อยที่สุด
<u>ก. ความสนใจทั่วไป</u>					
1. นักเรียนเรียนภาษาอังกฤษเพราะอยากพูดเป็น...
2. นักเรียนคิดว่าวิชาภาษาอังกฤษไม่มีประโยชน์..
<u>ข. ความสนใจในห้องเรียน</u>					
3. ในการเรียนวิชาภาษาอังกฤษ เมื่อถูกถาม นักเรียนมีความกระตือรือร้นที่จะตอบ.....
4. เมื่อมีบทเรียนที่ยากนักเรียนจะไม่สนใจ.....

ข้อความ	ความสนใจ				
	มากที่สุด	มาก	ปานกลาง	น้อย	น้อยที่สุด
ค. <u>ความสนใจนอกห้องเรียน</u>					
5. เมื่อมีการบ้านนักเรียนมักจะทำวิชาภาษาอังกฤษก่อนวิชาอื่น.....					
6. เมื่อเจอชาวต่างประเทศนักเรียนอยากเข้าไปทักทาย.....					

3.2 แบบสังเกตพฤติกรรมของนักเรียน

3.2.1 ศึกษาวิธีการวิเคราะห์พฤติกรรมและวิธีสร้างแบบสังเกตพฤติกรรมของนักเรียน จากหนังสือการวิจัยทางพฤติกรรมศาสตร์และสังคมศาสตร์ ของเชดส์คัตต์ ไชวาสิโน (2522 : 76-83) และหนังสือหลักการนิเทศกรรมการสอนของสันต์ ธรรมบำรุง (2526 : 104-131)

3.2.2 สร้างแบบสังเกตพฤติกรรม โดยกำหนดวิธีบันทึกพฤติกรรมแบบ Sign System ซึ่งเป็นการสังเกตพฤติกรรมหลายด้านที่คาดว่าจะเกิดขึ้นในห้องเรียนโดยปรับปรุงมาจากวิธีการสังเกตของ Flander และ Oscarr II เป็นแบบรายการสำรวจ (Checklist) ที่มีมาตราส่วนประมาณค่า (Rating Scale) เป็นแบบ 5 ตัวเลือก คือ มากที่สุด มาก ปานกลาง น้อย และไม่มีเลย

3.2.3 นำแบบสังเกตพฤติกรรมที่ได้ ไปให้รองศาสตราจารย์ สาออง หิรัญบุรณะ อาจารย์ศรีริษภา พูลสุวรรณ และอาจารย์ที่มีความเชี่ยวชาญทางด้าน การสร้างแบบทดสอบทางจิตวิทยา พิจารณาข้อความที่ผู้วิจัยสร้างขึ้น ครอบคลุมพฤติกรรมที่จะสังเกต และความเหมาะสมสิ่งที่จะสังเกต

ตัวอย่างแบบสังเกตพฤติกรรมของนักเรียน

คำชี้แจง ให้ท่านกาเครื่องหมาย ✓ ลงในช่องที่ท่านสามารถสังเกตได้

พฤติกรรม	มากที่สุด	มาก	ปานกลาง	น้อย	ไม่มี
1. นักเรียนถามเมื่อไม่เข้าใจเป็นภาษาอังกฤษ...					
2. นักเรียนไม่ตอบคำถามครู.....					
3. นักเรียนคุยกันกับเพื่อน.....					
4. นักเรียนไม่ฟัง เวลาครูอธิบาย.....					
5. นักเรียนตอบคำถามครูเป็นภาษาไทย.....					
6. นักเรียนทำตลก ขบขัน หรือเล่น.....					

การใช้แบบสังเกตพฤติกรรม

ในการสังเกตพฤติกรรมของนักเรียน ผู้สังเกตเป็นครูที่สอนวิชาภาษาอังกฤษในโรงเรียนมัธยมศึกษา อาเภอเมืองจัตวี จังหวัดขอนแก่น จำนวน 3 คน เข้าทำการสังเกตพฤติกรรมการเรียนของนักเรียนในกลุ่มทดลอง และกลุ่มควบคุมในแต่ละครั้งพร้อมกัน ตั้งแต่ผู้วิจัยเริ่มทำการสอนจนหมดคาบเรียน พร้อมทั้งบันทึกพฤติกรรมการเรียนของผู้เรียน ลงในแบบสังเกตพฤติกรรมที่ผู้วิจัยสร้างขึ้น โดยเข้าสังเกตพฤติกรรมการเรียนในช่วง 4 อาทิตย์สุดท้ายของการทดลองคนละ 4 ครั้ง ใช้เวลาสังเกตครั้งละประมาณ 50 นาที โดยถือเกณฑ์ในการพิจารณาดังนี้

สังเกตเห็นนักเรียน 31 - 40 คน ถือว่า มากที่สุด

สังเกตเห็นนักเรียน 21 - 30 คน ถือว่า มาก

สังเกตเห็นนักเรียน 11 - 20 คน ถือว่า ปานกลาง

สังเกตเห็นนักเรียน 1 - 10 คน ถือว่า น้อย

สังเกตเห็นนักเรียน 0 คน ถือว่า ไม่มีเลย

เกณฑ์การให้คะแนนการสังเกตพฤติกรรม

ผู้วิจัยพิจารณากำหนดให้ค่าน้ำหนักคะแนน ดังนี้

มากที่สุด	กำหนดค่าน้ำหนักคะแนนเป็น	4
มาก	กำหนดค่าน้ำหนักคะแนนเป็น	3
ปานกลาง	กำหนดค่าน้ำหนักคะแนนเป็น	2
น้อย	กำหนดค่าน้ำหนักคะแนนเป็น	1
น้อยที่สุด	กำหนดค่าน้ำหนักคะแนนเป็น	0

การหาค่าความเชื่อมั่นของการสังเกตพฤติกรรม

1. ผู้วิจัยให้ผู้สังเกต 2 คน ศึกษาและทำความเข้าใจเกี่ยวกับข้อความทั้งหมดและตีความหมายของแบบสังเกตพฤติกรรมแต่ละข้อ จนแน่ใจว่าเข้าใจถูกต้องตรงกันแล้วเข้าร่วมเป็นสมาชิกในชั้นเรียน และบันทึกข้อมูลตามความถี่ที่เกิดขึ้นในแต่ละพฤติกรรม ในชั้นมัธยมศึกษาปีที่ 2 โรงเรียนมัธยมศึกษาอำเภอเมืองจัตูรี จังหวัดขอนแก่น โดยที่ผู้สังเกตทั้งสอง ต่างก็มีอิสระในการที่จะบันทึกพฤติกรรมที่สังเกตได้ โดยไม่มีการปรึกษากันในขณะที่ทำการสังเกต
2. รวบรวมข้อมูลที่ได้จากการบันทึกพฤติกรรมของผู้ช่วยทั้งสอง มาวิเคราะห์หาค่าความเชื่อมั่นของการสังเกต โดยวิธี Intra and Inter Observation Reliability โดยใช้สูตร Scott's Coefficient (Ober 1971 : 80

$$\text{Reliability} = \frac{P_o - P_e}{1.00 - P_e}$$

P_o หมายถึง อัตราส่วนของ Probability ของการสังเกตพฤติกรรมได้ตรงกันของผู้สังเกต 2 คน หาได้จากผลต่างระหว่าง 1.00 และค่าผลรวมของผลต่างระหว่างจำนวนร้อยละของพฤติกรรมของผู้สังเกตทั้งสอง

P. หมายถึง อัตราส่วนของ Probability ของการสังเกตเหตุการณ์ ได้ตรงกันที่เกิดขึ้นโดยบังเอิญของผู้สังเกต 2 คน หาได้จากสัดส่วนของความถี่ เหตุการณ์ที่มีจำนวนสูงสุดและรองลงมา โดยเลือกจากผู้สังเกตคนใดคนหนึ่งก็ได้ นำค่าทั้งสองมาคูณกำลังสองแล้วรวมกัน ค่าความเชื่อมั่นที่ได้จากการคำนวณ จะเป็นของผู้สังเกตที่เราเลือกความถี่สูงสุด และรองลงมาในการหาค่า ได้ค่าความ เชื่อมั่นของการสังเกตเท่ากับ .88

วิธีดำเนินการศึกษาค้นคว้า

การวิจัยครั้งนี้เป็นการวิจัยเชิงทดลอง (Experimental Research) ผู้วิจัยได้ดำเนินการทดลองโดยใช้แผนการทดลองแบบ Randomized Control-Group Pretest-Posttest Design ซึ่งมีลักษณะดังนี้ (ล้วน สายยศ และ อังคณา สายยศ. 2528 : 216)

ตาราง 2 แบบแผนการทดลอง

กลุ่ม	สอบก่อน	ทดลอง	สอบหลัง
ER	T ₁	X	T ₂
CR	T ₁	-	T ₂

เมื่อ	ER	คือ	กลุ่มทดลอง
	CR	คือ	กลุ่มควบคุม
	T ₁	คือ	การทดสอบก่อนทำการทดลอง
	T ₂	คือ	การทดสอบก่อนทำการทดลอง
	X	คือ	การสอนของกลุ่มทดลอง
	-	คือ	การสอนของกลุ่มควบคุม

ผู้วิจัยดำเนินการทดลองดังนี้

1. ทำการทดสอบก่อนการทดลอง (Pretest) ทั้งกลุ่มทดลองและกลุ่มควบคุมด้วยแบบทดสอบวัดผลสัมฤทธิ์ทางการเรียนวิชาภาษาอังกฤษ และแบบสอบถามวัดทัศนคติต่อวิชาภาษาอังกฤษ ที่ผู้วิจัยสร้างขึ้นและหาคุณภาพแล้ว เพื่อทดสอบความรีและทัศนคติขั้นพื้นฐานของนักเรียนทั้งสองกลุ่ม

2. ทำการทดลองสอนกลุ่มตัวอย่างทั้งสองกลุ่มด้วยตนเอง โดยใช้เนื้อหาเดียวกัน และระยะเวลาในการสอนเท่ากัน แต่วิธีการสอนแตกต่างกัน ดังนี้

2.1 กลุ่มทดลอง ได้รับการสอนโดยใช้กิจกรรมเพื่อการสื่อสาร ประกอบบทเรียน

2.2 กลุ่มควบคุม ได้รับการสอนโดยไม่ใช้กิจกรรมเพื่อการสื่อสาร ประกอบบทเรียน

3. ทำการสังเกตพฤติกรรมการเรียนของนักเรียนทั้งสองกลุ่ม โดยครูผู้สังเกตการณ์ จำนวน 3 คน คนละ 4 ครั้ง เข้าสังเกตพฤติกรรมการเรียนของนักเรียน ในขณะที่ผู้วิจัยทำการสอนแล้วบันทึกลงในแบบสังเกตพฤติกรรมที่ผู้วิจัยสร้างขึ้น

4. ทำการทดสอบหลังสอน (Posttest) ทั้งกลุ่มทดลองและกลุ่มควบคุมด้วยแบบทดสอบวัดผลสัมฤทธิ์ทางการเรียนของวิชาภาษาอังกฤษ และแบบสอบถามวัดทัศนคติต่อวิชาภาษาอังกฤษฉบับเดิม

5. นำผลการทดสอบวัดผลสัมฤทธิ์ทางการเรียนวิชาภาษาอังกฤษแบบสอบถามวัดทัศนคติต่อวิชาภาษาอังกฤษ และแบบสังเกตพฤติกรรมของนักเรียนมาวิเคราะห์ข้อมูลทางสถิติต่อไป

การวิเคราะห์ข้อมูล

1. เปรียบเทียบผลสัมฤทธิ์ทางการเรียนวิชาภาษาอังกฤษ จากผลต่างของคะแนนที่ได้จากการทดสอบก่อนการเรียนและหลังการเรียน ระหว่างกลุ่มทดลองและกลุ่มควบคุม แล้วทดสอบความแตกต่างอย่างมีนัยสำคัญทางสถิติ โดยใช้ t-test แบบ Independent Samples ในรูป Difference Score

2. เปรียบเทียบทัศนคติต่อวิชาภาษาอังกฤษ ก่อนการเรียนและหลังการเรียนของนักเรียนภาษาในกลุ่ม โดยวิธี t-test แบบ Dependent Samples

3. เปรียบเทียบทัศนคติต่อวิชาภาษาอังกฤษจากผลต่างของคะแนนที่ได้จากการทดสอบก่อนการเรียน และหลังการเรียน ระหว่างกลุ่มทดลองและกลุ่มควบคุม แล้วทดสอบหาความแตกต่างอย่างมีนัยสำคัญทางสถิติ โดยวิธี t-test แบบ Independent Samples ในรูป Difference Score

4. เปรียบเทียบความแตกต่างของคะแนนจากแบบสังเกตพฤติกรรมของนักเรียนระหว่างกลุ่มทดลองและกลุ่มควบคุม แล้วทดสอบหาความแตกต่างอย่างมีนัยสำคัญทางสถิติ โดยวิธี t-test แบบ Independent Samples

สถิติที่ใช้ในการวิเคราะห์ข้อมูล

1. การหาคุณภาพเครื่องมือ

1.1 หาความยากง่ายของข้อทดสอบ (p) และค่าอำนาจจำแนก (r) ของข้อทดสอบแต่ละข้อ โดยวิธีเทคนิค 27% กลุ่มสูง กลุ่มต่ำ แล้วเปิดตารางวิเคราะห์ข้อสอบของ จุง เตห์ ฟาน (Chung Teh Fan. 1952 : 1-32)

1.2 หาค่าความเชื่อมั่น (Reliability) ของแบบทดสอบวัดผลสัมฤทธิ์ทางการเรียน โดยวิธีสูตร KR-20 ของ Kuder Richardson (ลิ้น สายยศ และอังคณา สายยศ. 2528 : 168)

$$R_{tt} = \frac{n}{n-1} \left\{ 1 - \frac{\sum pq}{St^2} \right\}$$

เมื่อ n คือ จำนวนข้อของ เครื่องมือวัด
 p คือ สัดส่วนของผู้ทำได้ในหนึ่งข้อ
 = $\frac{\text{จำนวนคนที่ทำถูก}}{\text{จำนวนคนทั้งหมด}}$

- q คือ สัดส่วนของผู้ทำผิดในข้อหนึ่ง ๆ หรือ $1 - p$
 St^2 คือ คะแนนความแปรปรวนของ เครื่องมือทั้งฉบับ

1.3 หาค่าอำนาจจำแนกของแบบสอบถามวัดทัศนคติต่อวิชาภาษาอังกฤษ
 โดยใช้สูตร T-Test (ลิวัน สายยศ และอังคณา สายยศ. 2528 : 185)

$$t = \frac{\bar{X}_H - \bar{X}_L}{\sqrt{\frac{S_H^2}{n_H} + \frac{S_L^2}{n_L}}}$$

- เมื่อ t คือ ค่าอำนาจจำแนกของข้อสอบ
 \bar{X}_H คือ คะแนนเฉลี่ยของกลุ่มสูง
 \bar{X}_L คือ คะแนนเฉลี่ยของกลุ่มต่ำ
 S_H^2 คือ คะแนนความแปรปรวนของกลุ่มสูง
 S_L^2 คือ คะแนนความแปรปรวนของกลุ่มต่ำ
 n_H คือ จำนวนของกลุ่มตัวอย่างในกลุ่มสูง
 n_L คือ จำนวนของกลุ่มตัวอย่างในกลุ่มต่ำ

1.4 หาค่าความเชื่อมั่นของแบบสอบถามวัดทัศนคติต่อวิชาภาษาอังกฤษ
 โดยใช้สูตรสัมประสิทธิ์อัลฟา (α - Coefficient) ของ Cronbach (ลิวัน
 สายยศ และอังคณา สายยศ. 2528 : 171 - 172)

$$\alpha = \frac{n}{n - 1} \left\{ 1 - \frac{\sum S_i^2}{S_t^2} \right\}$$

เมื่อ α	คือ	ค่าสัมประสิทธิ์ของความเชื่อมั่น
n	คือ	จำนวนข้อของเครื่องมือวัด
S_i^2	คือ	คะแนนความแปรปรวนเป็นรายข้อ
S_t^2	คือ	คะแนนความแปรปรวนของเครื่องมือทั้งฉบับ

2. การวิเคราะห์ข้อมูล

2.1 หาค่าเฉลี่ย (\bar{X}) โดยวิธีสูตร (ลิวน สายยศ และอังคณา สายยศ. 2528 : 29)

$$\bar{X} = \frac{\sum X}{N}$$

เมื่อ $\sum X$	แทน	คะแนนเฉลี่ย
$\sum X$	แทน	ผลรวมของคะแนนทั้งหมด
N	แทน	จำนวนผู้เข้าสอบทั้งหมด

2.2 เปรียบเทียบความแตกต่างของคะแนนวัดทัศนคติต่อวิชาภาษาอังกฤษ ของนักเรียนกลุ่มทดลอง และกลุ่มควบคุม ที่ได้รับการทดสอบก่อนการเรียน และหลังการเรียน โดยใช้ T-Test (ลิวน สายยศ และอังคณา สายยศ. 2528 : 87)

$$t = \frac{\sum D}{\sqrt{\frac{n \sum D^2 - (\sum D)^2}{n - 1}}}$$

เมื่อ D	แทน	ความแตกต่างระหว่างคะแนนแต่ละคู่
N	แทน	จำนวนคู่

2.3 เปรียบเทียบความแตกต่างของคะแนนผลสัมฤทธิ์ทางการเรียน และคะแนนวัดทัศนคติต่อวิชาภาษาอังกฤษของนักเรียนระหว่างกลุ่มทดลอง และกลุ่มควบคุม โดยใช้สูตร T-Test ในรูป Difference Score (Scott and Wertheimer. 1982 : 264)

$$t = \frac{MD_1 - MD_2}{\sqrt{\frac{Sd_1^2}{n_1} + \frac{Sd_2^2}{n_2}}}$$

$$df = n_1 + n_2 - 2$$

เมื่อ	t	แทน	ค่าความแตกต่าง
	MD ₁	แทน	คะแนนเฉลี่ยของความแตกต่างระหว่างการทดสอบหลังการเรียนกับการเรียนของกลุ่มทดลอง
	MD ₂	แทน	คะแนนเฉลี่ยของความแตกต่างระหว่างการทดสอบหลังการเรียนกับการเรียนของกลุ่มควบคุม
	Sd ₁ ²	แทน	ความแปรปรวนของคะแนนความแตกต่างระหว่างการทดสอบหลังการเรียนกับการเรียนของกลุ่มทดลอง
	Sd ₂ ²	แทน	ความแปรปรวนของคะแนนความแตกต่างระหว่างการทดสอบหลังการเรียนและก่อนการเรียนของกลุ่มควบคุม
	n ₁	แทน	จำนวนนักเรียนในกลุ่มทดลอง
	n ₂	แทน	จำนวนนักเรียนในกลุ่มควบคุม

2.4 เปรียบเทียบความแตกต่างของคะแนนจากแบบสังเกตพฤติกรรมของนักเรียน ระหว่างกลุ่มทดลอง และกลุ่มควบคุม โดยใช้สูตร t-test (ลิ้นสาษยศ และอังคณา สาษยศ. 2528 : 84)

$$t = \frac{\bar{X}_1 - \bar{X}_2}{\sqrt{\frac{(n_1 - 1)S_1^2 + (n_2 - 1)S_2^2}{n_1 + n_2 - 2} \left\{ \frac{1}{n_1} + \frac{1}{n_2} \right\}}}$$

เมื่อ	\bar{X}_1	เป็นคะแนนเฉลี่ยของกลุ่มตัวอย่างที่ 1
	\bar{X}_2	เป็นคะแนนเฉลี่ยของกลุ่มตัวอย่างที่ 2
	n_1	เป็นขนาดของกลุ่มตัวอย่างที่ 1
	n_2	เป็นขนาดของกลุ่มตัวอย่างที่ 2
	S_1^2	เป็นความแปรปรวนของกลุ่มตัวอย่างที่ 1
	S_2^2	เป็นความแปรปรวนของกลุ่มตัวอย่างที่ 2

ผลการวิเคราะห์ข้อมูล

สัญลักษณ์ที่ใช้ในการวิเคราะห์ข้อมูล

ในการวิเคราะห์ข้อมูลที่ได้จากการทดลอง และการแปลความหมายของผลการวิเคราะห์ข้อมูลนั้น เพื่อให้เกิดความเข้าใจตรงกัน ผู้วิจัยได้กำหนดสัญลักษณ์ที่ใช้ในการวิเคราะห์ข้อมูลดังนี้

- N แทน จำนวนคนในกลุ่มตัวอย่าง
- \bar{X} แทน คะแนนเฉลี่ย
- S^2 แทน ความแปรปรวนของคะแนน
- \bar{D} แทน ค่าเฉลี่ยของความแตกต่างระหว่างคะแนนแต่ละคู่
- \bar{X}_{T1} แทน คะแนนเฉลี่ยหลังการทดลอง
- MD แทน คะแนนเฉลี่ยของความแตกต่างระหว่างการทดสอบหลังการทดลองกับก่อนการทดลอง
- S_{D1}^2 แทน ความแปรปรวนของคะแนนความแตกต่างระหว่างการทดสอบก่อนการทดลองกับหลังการทดลอง
- T แทน ค่าอัตราส่วนวิกฤต t ใน t - distribution
- *
- ** แทน นัยสำคัญทางสถิติที่ระดับ .01
- P แทน ค่าความมีนัยสำคัญทางสถิติ

ผลการวิเคราะห์ข้อมูล

ผู้วิจัยได้เสนอผลการวิเคราะห์ข้อมูลตามลำดับชั้นดังนี้

1. เปรียบเทียบผลสัมฤทธิ์ทางการเรียนวิชาภาษาอังกฤษของนักเรียนระหว่างกลุ่มทดลองและกลุ่มควบคุม
2. เปรียบเทียบทัศนคติต่อวิชาภาษาอังกฤษก่อนการทดลองและหลังการทดลองของกลุ่มทดลอง
3. เปรียบเทียบทัศนคติต่อวิชาภาษาอังกฤษก่อนการทดลองและหลังการทดลองของกลุ่มควบคุม
4. เปรียบเทียบทัศนคติต่อวิชาภาษาอังกฤษของนักเรียนระหว่างกลุ่มทดลองและกลุ่มควบคุม
5. เปรียบเทียบพฤติกรรมของนักเรียนระหว่างกลุ่มทดลองและกลุ่มควบคุม

1. เปรียบเทียบผลสัมฤทธิ์ทางการเรียนวิชาภาษาอังกฤษของนักเรียน
ระหว่างกลุ่มทดลองและกลุ่มควบคุม

ผู้วิจัยได้นำคะแนนเฉลี่ยของความแตกต่างระหว่างการทดสอบหลัง
การทดลองก่อนการทดลอง ของกลุ่มทดลองและกลุ่มควบคุมมาเปรียบเทียบกัน
ว่ามีผลสัมฤทธิ์ทางการเรียนแตกต่างกันหรือไม่ โดยใช้ t - test แบบ
Independent ดังแสดงตามตาราง 3

ตาราง 3 เปรียบเทียบผลสัมฤทธิ์ทางการเรียนวิชาภาษาอังกฤษของกลุ่มทดลอง
และกลุ่มควบคุม

กลุ่มตัวอย่าง	N	\bar{X}_{T1}	\bar{X}_{T2}	MD	S^2_{D1}	T
กลุ่มทดลอง	40	22.45	31.30	8.85	89.4814	
กลุ่มควบคุม	40	19.80	22.95	3.15	37.9717	2.390**

$t (.05, 78) = 2.000$ ** มีนัยสำคัญทางสถิติที่ระดับ .05

ผลการวิเคราะห์ข้อมูลจากตาราง 3 พบว่า ผลสัมฤทธิ์ทางการเรียน
วิชาภาษาอังกฤษของนักเรียนในกลุ่มทดลองและกลุ่มควบคุมแตกต่างกันอย่างมีนัย
สำคัญทางสถิติที่ระดับ .05

2. เปรียบเทียบทัศนคติต่อวิชาภาษาอังกฤษก่อนการทดลองและหลังการทดลองของกลุ่มทดลอง

ก่อนการทดลองและหลังการทดลอง ผู้วิจัยได้ทำการทดสอบวัดทัศนคติต่อวิชาภาษาอังกฤษของกลุ่มทดลองแล้วหาคะแนนที่ได้ของทั้งสองกลุ่มมาเปรียบเทียบกัน ว่ามีทัศนคติแตกต่างกันหรือไม่ โดยใช้สูตร t - test แบบ Dependent ดังแสดงตามตารางที่ 4

ตาราง 4 เปรียบเทียบทัศนคติต่อวิชาภาษาอังกฤษก่อนการทดลองและหลังการทดลองของกลุ่มทดลอง

กลุ่มทดลอง	N	\bar{X}	\bar{D}	t
ก่อนการทดลอง	40	134.05		
			8.525	3.25**
หลังการทดลอง	40	142.575		

$t (.01, 39) = 2.660$ ** มีนัยสำคัญทางสถิติที่ระดับ .01

ผลการวิเคราะห์ข้อมูลจากตาราง 4 พบว่าทัศนคติต่อวิชาภาษาอังกฤษก่อนการทดลอง และหลังการทดลองของกลุ่มควบคุมแตกต่างกันอย่างมีนัยสำคัญทางสถิติที่ระดับ .01

3. เปรียบเทียบทัศนคติต่อวิชาภาษาอังกฤษก่อนการทดลองและหลังการทดลองของกลุ่มควบคุม

ก่อนและหลังการทดลอง ผู้วิจัยได้ทำการวัดทัศนคติต่อการเรียนวิชาภาษาอังกฤษของกลุ่มควบคุม แล้วนำคะแนนที่ได้ของทั้งสองกลุ่มมาเปรียบเทียบกันว่ามีทัศนคติต่อวิชาภาษาอังกฤษแตกต่างกันหรือไม่ โดยใช้สูตร t - test แบบ Dependent ดังแสดงตามตารางที่ 5

ตารางที่ 5 เปรียบเทียบทัศนคติต่อวิชาภาษาอังกฤษก่อนการทดลองและหลังการทดลองของกลุ่มควบคุม

กลุ่มทดลอง	N	\bar{X}	\bar{D}	t
ก่อนการทดลอง	40	127.125		
หลังการทดลอง	40	126.225	-0.95	-0.3

ผลการวิเคราะห์ข้อมูลจากตาราง 5 พบว่าทัศนคติต่อวิชาภาษาอังกฤษก่อนการทดลองและหลังการทดลองของกลุ่มควบคุมแตกต่างกันอย่างไม่มีนัยสำคัญทางสถิติ

4. เปรียบเทียบทัศนคติต่อวิชาภาษาอังกฤษระหว่างกลุ่มทดลองและกลุ่มควบคุม

ผู้วิจัยได้นำคะแนนเฉลี่ยของความแตกต่างระหว่างการทดสอบหลังกับการทดลองของกลุ่มทดลองและกลุ่มควบคุม มาเปรียบเทียบกันว่ามีทัศนคติต่อวิชาภาษาอังกฤษแตกต่างกันหรือไม่ โดยใช้ t-test แบบ Independent ดังแสดงตามตาราง 6

ตาราง 6 เปรียบเทียบทัศนคติต่อวิชาภาษาอังกฤษระหว่างกลุ่มทดลองและกลุ่มควบคุม

กลุ่มตัวอย่าง	N	\bar{X}_{T1}	\bar{X}_{T2}	MD	S^2_{D1}	T
กลุ่มทดลอง	40	134.05	142.575	8.52	330.1	
กลุ่มควบคุม	40	127.125	126.225	-0.90	275.69	2.4205**

$t_{(.05, 78)} = 2.000$ * มีนัยสำคัญทางสถิติที่ระดับ .05

ผลการวิเคราะห์ข้อมูลจากตาราง 6 พบว่าทัศนคติต่อวิชาภาษาอังกฤษระหว่างกลุ่มทดลองและกลุ่มควบคุมแตกต่างกันอย่างมีนัยสำคัญทางสถิติที่ระดับ

.05

5. เปรียบเทียบพฤติกรรมของนักเรียนระหว่างกลุ่มทดลองและ
กลุ่มควบคุม

ตาราง 7 แสดงคะแนนของการสังเกตพฤติกรรมนักเรียนกลุ่มควบคุมและกลุ่ม
ควบคุม

พฤติกรรม	\bar{x} ของกลุ่ม ทดลอง	\bar{x} ของกลุ่ม ควบคุม
1. นักเรียนกระตือรือร้นเมื่อให้ออกมาทำ กิจกรรม	3.75	1.58
2. นักเรียนถามครูเป็นภาษาไทย	3.50	2.25
3. นักเรียนถามครูเป็นภาษาอังกฤษ	0.75	0.00
4. นักเรียนเงิบไม่ตอบคำถาม	1.75	1.25
5. นักเรียนยกมือขอกถาม	2.75	1.25
6. นักเรียนถามเพื่อให้ครูอธิบายเป็น ภาษาไทย	2.55	1.83
7. นักเรียนถามเพื่อให้ครูอธิบายเป็น ภาษาอังกฤษ	1.50	0.25
8. นักเรียนตอบคำถามครูเป็นภาษา อังกฤษ	4.00	0.16
9. นักเรียนตอบคำถามครูเป็นภาษาไทย	3.25	2.08
10. นักเรียนคุยกับเพื่อนเพราะไม่สนใจ บทเรียน	4.00	2.67
11. นักเรียนแสดงอาการเบื่อหน่าย	3.75	2.58
12. นักเรียนไม่ยอมมาใช้ภาษาไทยใน ห้องเรียน	3.00	0.55

ตาราง 7 (ต่อ)

พฤติกรรม	\bar{x} ของกลุ่ม ทดลอง	\bar{x} ของกลุ่ม ควบคุม
13. นักเรียนเดินพลกพลาในในห้องเรียน	4.00	2.58
14. นักเรียนไม่ฟังเวลาครูอธิบาย	3.75	2.25
15. นักเรียนนั่งเหม่อลอย	4.00	2.00
16. นักเรียนถามหรือพูดกับเพื่อนเป็น ภาษาอังกฤษระหว่างทำกิจกรรม	4.00	0.00
17. นักเรียนทำตลกขบขัน	3.50	3.25
18. นักเรียนทำกาบ้านส่งในชั่วโมง	3.50	1.33
19. นักเรียนทำกิจกรรมอย่างอื่นใน ขณะที่เรียน	4.00	2.58
รวม	3.2236	1.6021

จากตาราง 7 แสดงคะแนนเฉลี่ยของการสังเกตพฤติกรรมที่ได้จากการสังเกตของครู 3 คน สังเกตคนละ 4 ครั้ง แล้วนำคะแนนมาหาค่าเฉลี่ย

สรุป อภิปรายผล และข้อเสนอแนะ

การศึกษาค้นคว้าครั้งนี้ เป็นการศึกษาผลสัมฤทธิ์ทางการเรียนและความ
สนใจในการเรียนรายวิชาภาษาอังกฤษ โดยการใช้และไม่ใช้กิจกรรมเพื่อการ
สื่อสารประกอบบทเรียนในชั้นมัธยมศึกษาปีที่ 2 สรุปสาระสำคัญและผลการศึกษาค้น
คว้าไว้ดังนี้

ความมุ่งหมายของการศึกษาค้นคว้า

1. เพื่อศึกษาผลสัมฤทธิ์ทางการเรียนวิชาภาษาอังกฤษของนักเรียน ที่
ได้รับการสอนโดยการใช้ และไม่ใช้กิจกรรมเพื่อการสื่อสารประกอบบทเรียน
2. เพื่อศึกษาความสนใจในการเรียนวิชาภาษาอังกฤษของนักเรียน ที่
ได้รับการสอนโดยการใช้และไม่ใช้กิจกรรมเพื่อการสื่อสารประกอบบทเรียน

สมมติฐานในการศึกษาค้นคว้า

1. นักเรียนที่ได้รับการสอนโดยใช้กิจกรรมเพื่อการสื่อสารประกอบบท
เรียน กับนักเรียนที่ได้รับการสอนโดยไม่ใช้กิจกรรมเพื่อการสื่อสารประกอบบท
เรียน มีผลสัมฤทธิ์ทางการเรียนวิชาภาษาอังกฤษแตกต่างกัน
2. นักเรียนที่ได้รับการสอนโดยใช้กิจกรรมเพื่อการสื่อสารประกอบ
บทเรียน กับนักเรียนที่ได้รับการสอนโดยไม่ใช้กิจกรรมเพื่อการสื่อสารประกอบ
บทเรียน มีความสนใจในการเรียนวิชาภาษาอังกฤษแตกต่างกัน

วิธีดำเนินการศึกษาค้นคว้า

1. กลุ่มตัวอย่างที่ใช้ในการศึกษาค้นคว้าครั้งนี้ เป็นนักเรียนชั้นมัธยม
ศึกษาปีที่ 2 ที่เลือกแผนการเรียนภาษา โรงเรียนมัธยมศึกษา อาเภอมัธยมศึกษา
จังหวัดขอนแก่น ภาคเรียนที่ 2 ปีการศึกษา 2531 โดยวิธีการสุ่มมา 2

ห้องเรียน ห้องเรียนละ 40 คน รวมนักเรียนทั้งสิ้น 80 คน แล้วจับสลากเป็นกลุ่มทดลอง 1 ห้องเรียน ได้รับการสอนโดยใช้กิจกรรมเพื่อการสื่อสารประกอบบทเรียนและกลุ่มควบคุม 1 ห้องเรียน ได้รับการสอนโดยไม่ใช้กิจกรรมเพื่อการสื่อสารประกอบบทเรียน

2. เครื่องมือที่ใช้ในการศึกษาค้นคว้า

2.1 แผนการสอนและกิจกรรม

2.2 แบบทดสอบวัดผลสัมฤทธิ์ทางการเรียนวิชาภาษาอังกฤษ ได้ค่าความเชื่อมั่นของแบบทดสอบเท่ากับ .90

2.3 แบบวัดความสนใจของผู้เรียน ประกอบด้วย

2.3.1 แบบสอบถามวัดทัศนคติต่อวิชาภาษาอังกฤษ ได้ค่าความเชื่อมั่นของแบบสอบถามเท่ากับ .87

2.3.2 แบบสังเกตพฤติกรรมของนักเรียน ได้ค่าความเชื่อมั่นของแบบสังเกตเท่ากับ .88

3. วิธีดำเนินการทดลอง

3.1 ทำการทดสอบก่อนการทดลอง ทั้งกลุ่มทดลองและกลุ่มควบคุม ด้วยแบบทดสอบวัดผลสัมฤทธิ์ทางการเรียนวิชาภาษาอังกฤษ และแบบสอบถามวัดทัศนคติต่อวิชาภาษาอังกฤษที่ผู้วิจัยสร้างขึ้นและหาคุณภาพแล้ว เพื่อทดสอบความรู้และทัศนคติขั้นพื้นฐานของนักเรียนทั้งสองกลุ่ม

3.2. ทำการทดลองสอนกลุ่มตัวอย่างทั้งสองกลุ่มด้วยตนเอง โดยใช้นิทานเดียวกัน และระยะเวลาในการสอนเท่ากันคือ ใช้เวลากลุ่มละ 32 คาบ คาบละ 50 นาที ดังนี้

3.2.1 กลุ่มทดลอง ได้รับการสอนโดยใช้กิจกรรมเพื่อการสื่อสารประกอบบทเรียน

3.2.2 กลุ่มควบคุม ได้รับการสอนโดยไม่ใช้กิจกรรมเพื่อการสื่อสารประกอบบทเรียน

3.3 ทำการสังเกตพฤติกรรมการเรียนของนักเรียนทั้งสองกลุ่ม โดยครูผู้สังเกตการณ์ จำนวน 3 คน เข้าสังเกตพฤติกรรมการเรียนของนักเรียน ในขณะที่ผู้วิจัยกำลังทำการสอนแล้วบันทึกลงในแบบสังเกตพฤติกรรมที่ผู้วิจัยสร้างขึ้น

3.4 เมื่อสิ้นสุดการทดลอง ทำการทดสอบหลังการสอน ทั้งกลุ่มทดลองและกลุ่มควบคุม ด้วยแบบทดสอบวัดผลสัมฤทธิ์ทางการเรียนวิชาภาษาอังกฤษ และแบบสอบถามวัดทัศนคติต่อวิชาภาษาอังกฤษฉบับเดิม

3.5 นำผลการทดสอบวัดผลสัมฤทธิ์ทางการเรียนวิชาภาษาอังกฤษแบบสอบถามวัดทัศนคติต่อวิชาภาษาอังกฤษ และแบบสังเกตพฤติกรรมของนักเรียนมาวิเคราะห์ข้อมูลโดยวิธีการทางสถิติ เพื่อตรวจสอบสมมติฐาน

สรุปผลการศึกษาค้นคว้า

การศึกษาค้นคว้าครั้งนี้เป็นการทดลอง เพื่อศึกษามลสัมฤทธิ์ทางการเรียนและความสนใจในการเรียนรายวิชาภาษาอังกฤษโดยการวิจัยและนำมาใช้กิจกรรมเพื่อการสื่อสารประกอบบทเรียน ในชั้นมัธยมศึกษาปีที่ 2 ปรากฏว่า

1. นักเรียนที่ได้รับการสอนโดยใช้กิจกรรมเพื่อการสื่อสารประกอบบทเรียนกับนักเรียนที่ได้รับการสอนโดยนำมาใช้กิจกรรมเพื่อการสื่อสารประกอบบทเรียน มีผลสัมฤทธิ์ทางการเรียนแตกต่างกัน

2. นักเรียนที่ได้รับการสอนโดยใช้กิจกรรมเพื่อการสื่อสารประกอบบทเรียนกับนักเรียนที่ได้รับการสอนโดยนำมาใช้กิจกรรมเพื่อการสื่อสารประกอบบทเรียนมีความสนใจในการเรียนวิชาภาษาอังกฤษแตกต่างกันทั้งในด้านทัศนคติต่อวิชาภาษาอังกฤษและพฤติกรรมของนักเรียน

อภิปรายผลการศึกษาค้นคว้า

การศึกษาค้นคว้าครั้งนี้เป็นการทดลอง เพื่อศึกษามลสัมฤทธิ์ทางการเรียนและความสนใจในการเรียนวิชาภาษาอังกฤษ โดยการวิจัยและนำมาใช้กิจกรรมเพื่อการสื่อสารประกอบบทเรียนในชั้นมัธยมศึกษาปีที่ 2 ผลปรากฏว่า การสอนโดยใช้กิจกรรมเพื่อการสื่อสารประกอบบทเรียนมีผลทำให้ผลสัมฤทธิ์ทางการเรียนและความสนใจในการเรียนวิชาภาษาอังกฤษสูงกว่าการสอนโดยนำมาใช้กิจกรรมเพื่อการสื่อสารประกอบบทเรียน

จากผลการวิจัยพบว่า นักเรียนที่ได้รับการสอนโดยใช้กิจกรรมเพื่อการสื่อสารประกอบบทเรียนมีคะแนนของผลสัมฤทธิ์ทางการเรียน ($\bar{x} = 31.30$) สูงกว่านักเรียนที่ได้รับการสอนโดยไม่ใช้กิจกรรมเพื่อการสื่อสารประกอบบทเรียน ($\bar{x} = 22.95$) ตามตาราง 3 และเป็นไปตามสมมติฐานในข้อ 1 ทั้งนี้คาดว่า มีผลมาจากการสอนโดยใช้กิจกรรมเพื่อการสื่อสารเป็นวิธีการเรียนการสอนโดยยึดหลักการธรรมชาติการเรียนรู้ นักเรียนได้เรียนโดยการใช้การฝึกพูดจนเกิดความเคยชิน และเรียนจากการฝึกส่วนรวมไปหาส่วนย่อย มีวิวัฒนาการประสิทธิภาพการเรียนรู้ภาษาของนักเรียนที่ได้รับจากเทคนิคการสอนและสื่อการเรียนที่ครูจัดชั้น กิจกรรมที่นำมาสอนเป็นการส่งเสริมและสนับสนุนให้นักเรียนได้มีโอกาสฝึกการใช้ภาษาตามเนื้อหาและโครงสร้างไวยากรณ์ตลอดจนคำศัพท์ที่เรียนในแต่ละบทเรียน เพื่อให้เกิดความคล่องแคล่ว ชำนาญ แม่นยำ และเข้าใจในเนื้อหาของบทเรียนยิ่งขึ้น มีการฝึกภาษาเชิงหน้าที่ของภาษา (Functional Drills) ตามเนื้อหาในบทเรียน เช่น Asking about the weather. Asking for and giving information. Talking about ability. และ Talking about likes and dislike. เป็นต้น มีการจัดกิจกรรมทางภาษาหลายรูปแบบ เช่น กิจกรรมเดี่ยว กิจกรรมคู่ และกิจกรรมกลุ่ม จึงทำให้เกิดปฏิสัมพันธ์ (Interaction) ทางสื่อสารชั้น เช่น ปฏิสัมพันธ์ระหว่างครูกับนักเรียน และปฏิสัมพันธ์ระหว่างนักเรียนกับนักเรียนเอง เพื่อเป็นการเปิดโอกาสให้นักเรียนได้ฝึกใช้ทักษะทางภาษาทุกทักษะ เช่น การฟัง การพูด การอ่าน และการเขียน โดยให้ฝึกทักษะต่าง ๆ รวมกัน ดังนี้

ทักษะการฟัง นักเรียนได้ฝึกฟังเทปที่เป็นเสียงของเจ้าของภาษา มีจุดประสงค์ในการฟังว่านักเรียนฟังสิ่งนั้น ๆ แล้วต้องทำอะไรบ้าง เช่น ให้เลือกภาพให้ตรงกับสิ่งที่ฟัง พร้อมทั้งมี worksheet ให้ทำเพื่อให้นักเรียนเข้าใจสิ่งที่ฟังมากขึ้น

ทักษะการพูด นักเรียนได้ฝึกพูดโดยใช้โครงสร้างไวยากรณ์ที่เรียนแต่ละบทเรียนในลักษณะหน้าที่ทางภาษา (Function) เช่น เรียนเรื่อง "could" นักเรียนสามารถถามความสามารถของบุคคลในอดีตได้ นักเรียนเรียนเรื่อง

"there was, there were" นักเรียนสามารถถามข้อมูลจากสิ่งที่มันในอดีตได้ และเรียนโครงสร้าง "When were you last night?" เพื่อฝึกให้นักเรียนถามข้อมูลจากสิ่งที่ทำในอดีตได้ จากการทำบทเรียนอย่างคล่องแคล่ว ทำให้นักเรียนเข้าใจกฎเกณฑ์ทางภาษา และบทเรียนยังขึ้น อันมีผลทำให้ทักษะการเขียนถูกต้องไปด้วย

ทักษะการอ่าน การสอนโดยใช้กิจกรรมเพื่อการสื่อสาร นักเรียนได้ทำแบบฝึกก่อนการอ่าน (pre-reading comprehension) เพื่อสร้างความสนใจในการอ่าน นักเรียนเล่าเรื่องอย่างมีจุดมุ่งหมาย ทำให้นักเรียนอยากอ่าน สร้างความกระตือรือร้นในการตรวจหาคำตอบว่านักเรียนทำถูกหรือผิด พร้อมทั้งมีแบบฝึกหัดหลังจากการอ่าน (post-reading comprehension) เพื่อตรวจคำตอบความนักเรียนเจอถูกก็ข้อ และข้อไหนบ้าง ส่วนการต่อเรื่องจากประโยค (strip story) นั้นเป็นการฝึกการอ่านอีกอย่างหนึ่งที่นำมาฝึกเพื่อให้นักเรียนเกิดปฏิกิริยาโต้ตอบ เกิดความอยากหรืออยากเห็นในสิ่งที่ทำ และยังฝึกให้นักเรียนสามารถเรียงลำดับเหตุการณ์ของเรื่องที่อ่านได้ และทำให้นักเรียนเกิดความคิดสร้างสรรค์ทางภาษามากขึ้น

การฝึกทักษะโดยใช้กิจกรรมเพื่อการสื่อสารประกอบบทเรียนดังกล่าวมีผลทำให้ผลสัมฤทธิ์ทางการเรียนวิชาภาษาอังกฤษสูงขึ้น สอดคล้องกับงานวิจัยของ นฤมล กลั่นเจริญ (2530 : 45) ที่ได้เปรียบเทียบผลสัมฤทธิ์ทางการเรียนวิชาภาษาอังกฤษของนักเรียนชั้นมัธยมศึกษาปีที่ 1 ที่เรียนโดยใช้และไม่ใช้กิจกรรมที่มุ่งงานปฏิบัติ ผลปรากฏว่า คะแนนเฉลี่ยระหว่างนักเรียนที่ได้เรียนภาษาอังกฤษด้วยการเสริมกิจกรรมเพื่อการสื่อสารที่มุ่งงานปฏิบัติกับนักเรียนที่เรียนด้วยวิธีปกติ แตกต่างกันอย่างมีนัยสำคัญทางสถิติที่ระดับ .05 และสอดคล้องกับงานวิจัยของ ศรีมาลา พิมพ์นิตย์ (2529 : 60) ที่พบว่า นักเรียนที่ได้รับการสอนเขียนโดยใช้กิจกรรมผสมผสานเพื่อการสื่อสาร และนักเรียนที่ได้รับการสอนเขียนโดยใช้คู่มือคร มีความสามารถในการเขียนภาษาอังกฤษแตกต่างกันอย่างมีนัยสำคัญทางสถิติที่ระดับ .01 อีกทั้งยังสอดคล้องกับงานวิจัยของ อีวอน (Yvonne. 1980 : 1985 - A - 1986 - A) ที่พบว่า คะแนน

การฟังและพูดของนักเรียนที่ได้รับการสอนทักษะการฟัง-พูด โดยใช้กิจกรรมการใช้ภาษาเพื่อการสื่อสารในการฝึก กับนักเรียนที่ได้รับการสอนทักษะการฟัง-พูด โดยไม่ใช้กิจกรรมเพื่อการสื่อสารในการฝึกแตกต่างกันอย่างมีนัยสำคัญทางสถิติที่ระดับ .05 และสอดคล้องกับงานวิจัยของ เดบริเซย์ (Dabrisay, 1982 : 76 - 83) ที่พบว่า นักเรียนที่ฝึกใช้กิจกรรมเพื่อการสื่อสารได้คะแนนดีกว่านักเรียนที่ไม่ได้ฝึกใช้กิจกรรมเพื่อการสื่อสารอย่างมีนัยสำคัญทางสถิติ

สำหรับความสนใจในการเรียนวิชาภาษาอังกฤษนั้นปรากฏว่า นักเรียนที่ได้รับการสอนโดยใช้และไม่ใช้กิจกรรมเพื่อการสื่อสารประกอบบทเรียนมีความสนใจในวิชาภาษาอังกฤษแตกต่างกัน ทั้งด้านทัศนคติต่อวิชาภาษาอังกฤษ พบว่านักเรียนที่ได้รับการสอนโดยใช้กิจกรรมเพื่อการสื่อสารประกอบบทเรียนมีคะแนนเฉลี่ยของทัศนคติ ($\bar{X} = 142.575$) สูงกว่านักเรียนที่ได้รับการสอนโดยไม่ใช้กิจกรรมเพื่อการสื่อสารประกอบบทเรียน ($\bar{X} = 126.225$) ตามตาราง 5 และคะแนนเฉลี่ยพฤติกรรมของนักเรียนที่ได้รับการสอนโดยใช้กิจกรรมเพื่อการสื่อสารประกอบบทเรียน ($\bar{X} = 3.2236$) สูงกว่านักเรียนที่ได้รับการสอนโดยไม่ใช้กิจกรรมเพื่อการสื่อสารประกอบบทเรียน ($\bar{X} = 1.6021$) ตามตาราง 6 ทั้งนี้ อาจมีผลมาจากการจัดกิจกรรมการเรียนการสอนของวิธีการสอนโดยใช้กิจกรรมเพื่อการสื่อสาร เป็นการจัดกิจกรรมที่ทำให้นักเรียนมีการปรับตัว โดยในระยะแรกนักเรียนในกลุ่มทดลองยังไม่เคยเรียนโดยการใช้กิจกรรมเพื่อการสื่อสาร (Interactive Activities) ทำให้เกิดความกระตือรือร้นในการเรียน เกิดความสนใจ สนุกสนาน และมีความพอใจที่จะเรียนภาษาอังกฤษมากขึ้น บทเรียนที่นำมาสอนไม่ซ้ำซากและต่างจากที่นักเรียนเคยเรียนมาก่อน นักเรียนได้มีโอกาสสนทนากับเพื่อนโดยใช้ภาษาอังกฤษบ่อย ๆ มีความกล้าแสดงออก กล้าตอบถึงแม้บางทีจะพูดไม่ถูกหลักไวยากรณ์ บางคาบที่เข้าสอนนักเรียนที่ได้รับการสอนโดยได้รับการสอนโดยใช้กิจกรรมเพื่อการสื่อสารประกอบบทเรียนจะถามว่าวันนี้ได้ทำกิจกรรมอะไร ซึ่งแสดงให้เห็นถึงความสนใจของนักเรียนอีกวิธีหนึ่ง เมื่อพิจารณาคะแนนเฉลี่ยของทัศนคติหลังการเรียนของกลุ่มทดลอง ($\bar{X} = 142.575$) สูงกว่าคะแนนเฉลี่ยของทัศนติก่อนการเรียน

(\bar{x} = 134.05) ตามตาราง 4 อันเป็นสิ่งที่แสดงให้เห็นถึงความสนใจวิชาภาษาอังกฤษด้วย ส่วนนักเรียนที่ได้รับการสอนโดยไม่ใช้กิจกรรมเพื่อการสื่อสาร ประกอบบทเรียนพบว่า คะแนนเฉลี่ยของทัศนคติหลังการเรียน

(\bar{x} = 126.2236) ต่ำกว่าคะแนนเฉลี่ยทัศนคติก่อนการเรียน (\bar{x} = 127.125) ตามตาราง 5 ทั้งนี้อาจเป็นเพราะนักเรียนกลุ่มนี้เกิดความคาดหวังที่จะได้ทำกิจกรรมเหมือนกลุ่มทดลอง และมีคำถามเสมอว่าทำไมไม่สอนเหมือนกลุ่มทดลอง นักเรียนมีความต้องการพูดภาษาอังกฤษมาก ๆ นักเรียนไม่ค่อยกล้าแสดงออก และกลัวพูดไม่ถูก ขาดความกระตือรือร้นเท่าที่ควร มีความเบื่อหน่ายต่อการเรียน และมักจะลุดออกจากที่เมื่อให้ทำแบบฝึกหัด มีความสนใจในการเรียนน้อย และทำให้พฤติกรรมทางการเรียนของกลุ่มนี้แตกต่างจากกลุ่มทดลอง โดยได้คะแนนเฉลี่ยของพฤติกรรม (\bar{x} = 1.6021) ต่ำกว่าคะแนนเฉลี่ยของพฤติกรรมของกลุ่มทดลอง (\bar{x} = 3.2236) ตามตาราง 7

ในด้าน**บรรยากาศ**ในการเรียนการสอนนั้น นักเรียนที่ได้รับการสอนโดยใช้กิจกรรมเพื่อการสื่อสาร ประกอบบทเรียนมีการจัดบรรยากาศการเรียนการสอนเป็นไปอย่างสนุกสนาน ไม่เคร่งเครียด เพื่อเปิดโอกาสให้นักเรียนได้ฝึกปฏิบัติทางภาษาในขณะทำกิจกรรม เกิดการเรียนรู้แบบไม่รู้ตัว (Unconscious Learning) และเป็นไปอย่างรวดเร็ว กิจกรรมที่นำมาสอน เช่น การต่อเรื่องจากประโยค (Strip Story) การสัมภาษณ์ (Interview) การทำแบบฝึกหัดก่อนและหลังการอ่าน (Pre-Post reading comprehension) ตลอดจนการเล่นเกมฝึกภาษา ทำให้นักเรียนเกิดความสนุกสนานไม่น่าเบื่อ บรรยากาศในห้องเรียนเต็มไปด้วยเสียงถาม-ตอบโดยใช้ภาษาอังกฤษ การฝึกปฏิบัติทางภาษาถือว่าความผิดพลาดไวยากรณ์ไม่มีความสำคัญ หากผู้เรียนสามารถสื่อสารได้ ทำห้มีความมั่นใจในการพูด มีความพร้อม มีความกล้าแสดงออกมากขึ้น นักเรียนได้รู้จักการทำงานเป็นกลุ่ม มีการช่วยเหลือซึ่งกันและกันเป็นอย่างดี นักเรียนมีพฤติกรรมที่แสดงถึงลักษณะของการได้รับแรงจูงใจในการเรียน เพราะเปิดโอกาสให้นักเรียนได้ฝึกใช้กิจกรรมทางภาษาอย่างอิสระ จากการสอบถามความคิดเห็นของนักเรียนที่ได้รับการสอนโดยใช้กิจกรรมเพื่อการสื่อสารประกอบ

บทเรียน พบว่านักเรียนมีความพอใจกับการสอนของครู และนักเรียนยังไม่เคยทำกิจกรรมเพื่อการสื่อสารเช่นนี้มาก่อน ส่วนกิจกรรมที่นำมาสอนนักเรียนให้ความเห็นว่า ชอบกิจกรรมต่อเรื่องจากประโยค (strip story) การทำแบบฝึกหัดก่อนและหลังการอ่าน (Pre-Post reading comprehension) เพราะนักเรียนได้ฝึกการอ่านเพื่อความเข้าใจมากขึ้น การเลือกภาพให้ตรงกับเนื้อหา (Matching) การถามข้อมูลในอดีตโดยใช้โครงสร้าง "Where were you last night?" การถามถึงความสามารถของบุคคลในอดีต โดยใช้โครงสร้าง "Could you swim when you were five years old?" และกิจกรรมการทาย (Guessing) เป็นต้น กิจกรรมเหล่านี้ทำให้นักเรียนฝึกพูดได้อย่างคล่องแคล่ว ได้ฝึกใช้ทักษะเพื่อการสื่อสารมากขึ้น เป็นผลให้นักเรียนที่ได้รับการสอนโดยใช้และไม่ใช้กิจกรรมเพื่อการสื่อสารประกอบบทเรียนมีความสนใจในการเรียนวิชาภาษาอังกฤษแตกต่างกัน สอดคล้องกับงานวิจัยของศิริอร รัตนอุดม (2527 : 64) ที่พบว่า ความสนใจในการเข้าร่วมกิจกรรมการเรียนการสอนของนักเรียนที่ใช้และไม่ใช้การ์ดเรื่องประกอบการอ่านแตกต่างกันอย่างมีนัยสำคัญทางสถิติที่ระดับ .05 และสอดคล้องกับงานวิจัยของ บงกช สืบพันธ์ (2529 : 82) พบว่า นักเรียนที่เรียนโดยการอ่านภาษาอังกฤษโดยใช้กิจกรรมแสดงบทบาทสมมติ มีความสนใจในการเรียนวิชาภาษาอังกฤษสูงกว่านักเรียนที่อ่านโดยทำกิจกรรมตามคู่มือครออย่างมีนัยสำคัญทางสถิติที่ระดับ .01

จากผลการวิจัยครั้งนี้ สรุปได้ว่าการสอนโดยใช้และไม่ใช้กิจกรรมเพื่อการสื่อสารประกอบบทเรียนมีผลสัมฤทธิ์ทางการเรียนแตกต่างกัน และทำให้นักเรียนมีความสนใจในการเรียนวิชาภาษาอังกฤษแตกต่างกันทั้งในด้านทัศนคติต่อวิชาภาษาอังกฤษ และพฤติกรรมของผู้เรียน

ข้อเสนอแนะ

จากผลการศึกษาค้นคว้าครั้งนี้ ผู้วิจัยมีข้อเสนอแนะที่อาจเป็นประโยชน์ต่อการเรียนการสอนและการศึกษาค้นคว้าในครั้งต่อไปดังนี้

1. ข้อเสนอแนะในการเรียนการสอน

1.1 ครูควรนำเอาเทคนิคการสอนโดยใช้กิจกรรมเพื่อการสื่อสาร

ประกอบบทเรียนไปซ้ำให้เกิดประโยชน์เกี่ยวกับการเรียนการสอน เพื่อเป็นการส่งเสริมให้การเรียนการสอนวิชาภาษาอังกฤษมีประสิทธิภาพมากขึ้น

1.2 กิจกรรมเพื่อการสื่อสารบางอย่าง อาจมีปัญหาเกี่ยวกับการขาดระเบียบของห้องเรียน นักเรียนส่งเสียงดัง ครูควรควบคุมสถานการณ์เหล่านั้นให้เป็นระเบียบยิ่งขึ้น เช่น เกมการทาย การฝึก Oral-Drills

1.3 กิจกรรมบางอย่าง เช่น Pre-Post reading , การเรียงประโยคให้เป็นเนื้อเรื่อง (Strip Story) , การเลือกภาพให้ตรงกับสิ่งที่ฟัง และเกมการทาย (Guessing) จากการวิจัยครั้งนี้พบว่า กิจกรรมเหล่านี้ทำให้นักเรียนมีความสนใจในการเรียน ทำให้เกิดความสนุกสนาน ครูควรได้นำเอากิจกรรมเหล่านี้ไปใช้กับบทเรียนที่มีเนื้อหาคล้ายคลึงกัน

1.4 ปัจจุบันนี้การเรียนการสอนโดยใช้กิจกรรมเพื่อการสื่อสารยังไม่แพร่หลาย การส่งเสริมให้ครูผู้สอนภาษาอังกฤษให้มีความรู้ความเข้าใจเกี่ยวกับการสอนเพื่อการสื่อสารเพิ่มมากขึ้น โดยการจัดอบรมในด้านเทคนิค และวิธีสอน

2. ข้อเสนอแนะในการท้าววิจัยครั้งต่อไป

2.1 ในการท้าววิจัยครั้งต่อไป ควรทำการทดลองกับนักเรียนในระดับต่าง ๆ เช่น ระดับประถมศึกษา และระดับมัธยมศึกษา ตลอดจนโรงเรียนอื่น ๆ เพื่อนำผลการวิจัยมาเปรียบเทียบกับผลการวิจัยครั้งนี้

2.2 ควรมีการทดลองสอนโดยใช้กิจกรรมเพื่อการสื่อสารประกอบบทเรียนโดยศึกษาถึงตัวแปรอื่น ๆ เช่น ความคงทนในการเรียนรู้ แรงจูงใจในการเรียน และพัฒนาการในการเรียน เพิ่มเติม

2.3 ควรมีการศึกษาโดยการนำเอาวิธีการสอนเพื่อการสื่อสารไปใช้กับวิชาอื่น เช่น ภาษาไทย และภาษาฝรั่งเศส

2.4 ควรมีการทดลองนำกิจกรรมเพื่อการสื่อสารไปใช้กับบทเรียนเล่มอื่น ๆ

2.5 ควรเพิ่มระยะเวลาในการทดลองให้มากกว่านี้ เพื่อเปิดโอกาสให้นักเรียนได้รับการฝึกปฏิบัติทางภาษาให้มากขึ้น

บรรณานุกรม

บรรณานุกรม

- กมลรัตน์ หล้าสูงษ์. จิตวิทยาการศึกษา. กรุงเทพฯ : ภาควิชาการ
แนะแนวและจิตวิทยาการศึกษา คณะศึกษาศาสตร์ มหาวิทยาลัย
ศรีนครินทรวิโรฒ ประสานมิตร, 2528.
- * กานดา ณ กลาง. วิธีสอนภาษาอังกฤษกับหลักจิตวิทยา. กรุงเทพฯ :
โรงพิมพ์พระจันทร์, 2515
- * คงศักดิ์ สังฆมานนท์. การวิเคราะห์พฤติกรรมปฏิสัมพันธ์ของครูและนักเรียนใน
ชั้นเรียนวิชาสังคมศึกษา มัธยมศึกษาปีที่ 1 (ม.1). วิทยานิพนธ์
กศ.ม. กรุงเทพฯ : มหาวิทยาลัยศรีนครินทรวิโรฒ ประสานมิตร,
2523. อุดสาเนา.
- จรรยา สวรรคต และคนอื่น ๆ. รายงานผลการวิจัยผลสัมฤทธิ์ในวิชาภาษา
อังกฤษของนักเรียนไทยระดับชั้นต่าง ๆ. ฉบับที่ 19 กรุงเทพฯ :
สภาวิจัยทางพฤติกรรมศาสตร์, 2515.
- ✓ จรรยา เอี่ยมสะอาด. การเปรียบเทียบผลสัมฤทธิ์ทางการเรียนวิชาภาษาไทย
ของนักเรียนชั้นมัธยมศึกษาปีที่ 5 ที่ได้รับการสอนโดยวิธีสอนแบบบูรณาการ
สำหรับนักเรียนแบบศัลยกรรมและโดยวิธีสอนแบบบรรยาย.
วิทยานิพนธ์ กศ.ม. กรุงเทพฯ : มหาวิทยาลัยศรีนครินทรวิโรฒ
ประสานมิตร, 2527. อุดสาเนา.
- ✓ จรินทร์ สกลถาวร. จิตวิทยาวัยรุ่นกับการศึกษา. กรุงเทพฯ : คณะศึกษาศาสตร์
มหาวิทยาลัยศรีนครินทรวิโรฒ ประสานมิตร, ม.ป.ป.
- จินตมาต ชื่นบุญ และศิริพันธ์ เพชรทองคำ. จิตวิทยาเด็ก. กรุงเทพฯ :
ภาควิชาจิตวิทยาและแนะแนว มหาวิทยาลัยรามคำแหง, 2515.
- จาเนียร รัชติช่วง. จิตวิทยาการเรียนรู้. กรุงเทพฯ : ภาควิชาจิตวิทยา
คณะศึกษาศาสตร์ มหาวิทยาลัยรามคำแหง, 2520.

- ชลาชัย ดงแก้ว. การศึกษาความสามารถในการใช้ภาษาอังกฤษเพื่อการสื่อสารด้านการฟังของนักเรียนชั้นมัธยมศึกษาปีที่ 6 โรงเรียนประจำจังหวัด ในเขตการศึกษา 9. วิทยานิพนธ์ ศศ.ม. กรุงเทพฯ : มหาวิทยาลัยเกษตรศาสตร์, 2527. ถ่ายเอกสาร.
- เชิดศักดิ์ ไชวาสน์. การวิจัยทางพฤติกรรมศาสตร์และสังคมศาสตร์. กรุงเทพฯ : โอเดียนสโตร์, 2522.
- เชียรศรี วิวิธสิริ. จิตวิทยาการเรียนรู้สำหรับผู้ใหญ่. กรุงเทพฯ : ภาควิชาการศึกษามัธยมศึกษา คณะศึกษาศาสตร์ มหาวิทยาลัยศรีนครินทรวิโรฒ ประสานมิตร, 2527.
- เดือนใจ แก้วโสภาส. "ข้อคิดเห็นบางประการในการใช้เกมประกอบการสอนภาษา," การสอนภาษาอังกฤษ. กรุงเทพฯ : ศูนย์เทคโนโลยีทางการศึกษา กรมการศึกษานอกโรงเรียน กระทรวงศึกษาธิการ, 2524.
- หมะนียา เลิศลาช. สมรรถภาพด้านการฟังภาษาอังกฤษเพื่อการสื่อสารของนักเรียนชั้นมัธยมศึกษาปีที่ 3 โรงเรียนสะเดา "ธรรมชัยกัมพลานนท์อนุสรณ์" อำเภอสะเดา จังหวัดสงขลา. วิทยานิพนธ์ ศศ.ม. กรุงเทพฯ : มหาวิทยาลัยเกษตรศาสตร์, 2528. ถ่ายเอกสาร.
- ทรงพร อิศโรวสุกุล และสุชาดา นิมมานนิตย์. "สอนอย่างไรจึงจะสื่อความหมาย," การสอนภาษาอังกฤษในห้องเรียนเพื่อการสื่อสารระดับมัธยมและอุดมศึกษา. Thai/ TESOL 2 : 1984.
- ทวี ท่อแก้ว และอบรม สีนภิบาล. จิตวิทยาการศึกษา. กรุงเทพฯ : โอเดียนสโตร์, 2517.
- นฤมล กลั่นเจริญ. การเปรียบเทียบผลสัมฤทธิ์วิชาภาษาอังกฤษของนักเรียนชั้นมัธยมศึกษาปีที่ 1 โรงเรียนขอนแก่นวิทยายน ที่เรียนโดยการใช้และไม่ใช้กิจกรรมที่มุ่งงานปฏิบัติ. วิทยานิพนธ์ ศศ.ม. กรุงเทพฯ : มหาวิทยาลัยเกษตรศาสตร์, 2530. ถ่ายเอกสาร.

- นิตยา ตั้บรรเทิง. ความสัมพันธ์ระหว่างความสนใจในการเรียนภาษาอังกฤษกับผลสัมฤทธิ์ทางการเรียนภาษาอังกฤษของนักเรียนชั้นมัธยมศึกษาปีที่ 3 ในโรงเรียนรัฐบาลเขตกรุงเทพมหานคร กลุ่ม 2. วิทยานิพนธ์ ศศ.ม. กรุงเทพมหานคร : มหาวิทยาลัยเกษตรศาสตร์, 2525. ภายเอกสาร.
- บงกช สัมพันธ์. การเปรียบเทียบความเข้าใจในการอ่านและความสนใจในการเรียนอ่านภาษาอังกฤษของนักเรียนชั้นมัธยมศึกษาปีที่ 4 ที่เรียนโดยใช้กิจกรรมทางการแสดงบทบาทสมมติกับการทำกิจกรรมตามคู่มือครู. วิทยานิพนธ์ ศศ.ม. กรุงเทพมหานคร : มหาวิทยาลัยศรีนครินทรวิโรฒ ประสานมิตร, 2529. อดสาเนา.
- บวรเพ็ญ ทิวะเวช. การเปรียบเทียบผลสัมฤทธิ์และความสนใจในการเรียนวิชาภาษาอังกฤษของนักเรียนชั้นมัธยมศึกษาปีที่ 1 ที่ได้รับการสอนตามแนวทฤษฎีธรรมชาติ (The Natural Approach) และการสอนตามคู่มือครู. วิทยานิพนธ์ ศศ.ม. กรุงเทพมหานคร : มหาวิทยาลัยศรีนครินทรวิโรฒ ประสานมิตร, 2530. อดสาเนา.
- บึงอร สว่างวาริรส. "ภาษาอังกฤษที่ใช้เป็นภาษานานาชาติ," วารสารภาษาปริทัศน์. 5(1) : 1 - 9 ; ภาคต้น ปีการศึกษา 2527.
- ประดัดป เรืองมาลัย. จิตวิทยาวัยรุ่น ศึกษา 323. กรุงเทพมหานคร : วัฒนาพานิช, 2525.
- ประพาศน์ พุทธิประภา. วิทยาการสอน : แนวทางไปสู่การสอนเพื่อการสื่อสาร. กรุงเทพมหานคร : บรรณบัณฑิต มหาวิทยาลัยศรีนครินทรวิโรฒ ประสานมิตร, 2528.
- ประไพศรี สงวนวงศ์ และอรสา กุมารี บกทต. กิจกรรมเสริมการเรียนการสอนภาษาอังกฤษ. กรุงเทพมหานคร : ไทยวัฒนาพานิช, 2529.
- ประสิทธิ์ นรศาสตร์. การวิเคราะห์พฤติกรรมการสอนของครูผู้สอนภาษาอังกฤษในโรงเรียนมัธยมศึกษา ในจังหวัดนครสวรรค์. วิทยานิพนธ์ ศศ.ม. กรุงเทพมหานคร : มหาวิทยาลัยศรีนครินทรวิโรฒ ประสานมิตร, 2526. อดสาเนา.

⊛ ปานดา ไช้เทียมวงษ์. "การสอนภาษาอังกฤษ," วารสารการศึกษา กทม.
3(2) : 7 - 13 ; กันยายน - ธันวาคม 2524.

บองรัตน์ นิลคำ. การเปรียบเทียบความสามารถในการเขียน แรงจูงใจ
และความวิตกกังวลในการเรียนภาษาอังกฤษของนักเรียนชั้นมัธยมศึกษา
ปีที่ 3 ด้วยวิธีการสอน 3 วิธี ; ตามแนวการสอนภาษาเพื่อการสื่อสาร
ตามแนวการสอนภาษาเพื่อการสื่อสารแบบบูรณาการ และตามคู่มือครู.
ปริญญาโท กศ.ม. กรุงเทพฯ : มหาวิทยาลัยศรีนครินทรวิโรฒ
ประสานมิตร, 2531. อุตสาเนา.

✓ พยอม วงศ์สารศรี. จิตวิทยาการศึกษา. กรุงเทพฯ : โรงพิมพ์สารเศรษฐ์,
2526.

⊛ พชัย ชินธรรมิตร. "บทบาทของกิจกรรมกลุ่มสำหรับวิชาการอ่านภาษาอังกฤษ,"
วารสารภาษาปริทัศน์. 4(1) : 48 - 61 ; ภาคต้น ปีการศึกษา
2526.

✓ เพ็ญทิพย์ ชัยพัฒน์. จิตวิทยาวัยรุ่นกับการศึกษา. กรุงเทพฯ : โรงพิมพ์
คุณพัฒนาอักษรกิจ, 2526.

ไพฑูริย์ สุขศรีงาม. "รูปแบบการสอนของแกงเข้," วารสารวิจัยและการพัฒนา
การเรียนการสอน. 1(2) : 2 - 9 ; กรกฎาคม - ธันวาคม
2529.

รุ่งทิวา จักรกร. วิธีสอนทั่วไป. กรุงเทพฯ : ภาควิชาหลักสูตรและการสอน
คณะศึกษาศาสตร์ มหาวิทยาลัยศรีนครินทรวิโรฒ ประสานมิตร, 2526.

ล้วน สายยศ และอังคณา สายยศ. หลักการวิจัยทางการศึกษา.

กรุงเทพฯ : โรงพิมพ์ศึกษาพร, 2528.

⊛ วันทนา นิยมจันทร์. การเปรียบเทียบผลสัมฤทธิ์ทางการเรียน ความคงทนใน
การเรียนรู้และเจตจำนงสัมฤทธิ์ของนักเรียนชั้นประถมศึกษาปีที่ 4 ที่เรียน
เจตคติคิดสร้างสรรค์โดยวิธีที่ใช้สถานการณ์จำลองกับการสอนตามปกติ.
ปริญญาโท กศ.ม. กรุงเทพฯ : มหาวิทยาลัยศรีนครินทรวิโรฒ
ประสานมิตร, 2529. อุตสาเนา.

- วันที สัทัทิม. การเปรียบเทียบความสามารถในการใช้ภาษาอังกฤษเพื่อการสื่อสารของนักเรียนชั้นมัธยมศึกษาปีที่ 3 ระหว่างโรงเรียนรัฐบาลและโรงเรียนเอกชนในกรุงเทพมหานคร. วิทยานิพนธ์ ค.ม. กรุงเทพฯ : จุฬาลงกรณ์มหาวิทยาลัย, 2529. ถ่ายเอกสาร.
- วิจิตพาณิชย์ เจริญวิทย์. การทดสอบทางจิตวิทยา. กรุงเทพฯ : สำนักพิมพ์มหาวิทยาลัยรามคำแหง, 2529.
- ศรีมาลา รัตนอุดม. การเปรียบเทียบความสามารถในการเขียนภาษาอังกฤษและแรงจูงใจของนักเรียนชั้นมัธยมศึกษาปีที่ 3 ที่ได้รับการสอนเขียนโดยใช้กิจกรรมผสมผสานเพื่อการสื่อสาร และการเขียนตามคู่มือครู. วิทยานิพนธ์ กศ.ม. กรุงเทพฯ : มหาวิทยาลัยศรีนครินทรวิโรฒ ประสานมิตร, 2529. ถ่ายเอกสาร.
- ศรีเรือน แก้วกังวาล. จิตวิทยาฝ่ายภาษา. กรุงเทพฯ : โรงพิมพ์แพร่พิทยา อินเตอร์เนชั่นแนล, 2519.
- ศรีวิไล ดอกจันทร์. ภาษากับการสอน. เชียงใหม่ : ภาควิชามัธยมศึกษา คณะศึกษาศาสตร์ มหาวิทยาลัยเชียงใหม่, 2528.
- ✓ ศรีอร รัตนอุดม. เปรียบเทียบความเข้าใจในการอ่านและความสนใจในการที่เข้าร่วมกิจกรรมการเรียนการสอนของนักเรียนชั้นมัธยมศึกษาปีที่ 1 ระหว่างกลุ่มที่ใช้และไม่ใช้การ์ดรูปภาพประกอบการอ่าน. วิทยานิพนธ์ กศ.ม. กรุงเทพฯ : มหาวิทยาลัยศรีนครินทรวิโรฒ ประสานมิตร, 2527. อัดสำเนา.
- สรณี วงศ์เบ็ญสัจจ์ และวารินทร์ เบญจพร. "กิจกรรมการใช้ภาษาในการเรียนการสอนเพื่อจัดมุ่งหมายทางวิชาการ," การสอนภาษาอังกฤษในห้องเรียนเพื่อการสื่อสารระดับมัธยมและอุดมศึกษา. Thai/ TESOL 2 : 1984.
- สันต์ ธรรมบำรุง. หลักการนิเทศการสอน. กรุงเทพฯ : ภาคพัฒนาตำรา และเอกสารวิชาการ หน่วยศึกษานิเทศก์ กรมการฝึกหัดครู, 2526.
- สำเร็จ บุญเรืองรัตน์. "การวัดทัศนคติและความสนใจ," วารสารวัดผลการศึกษา. 3(2) : 7 - 13 ; กันยายน - ธันวาคม 2524.



สาอวาง หิรัญบุรณะ พินช์. โครงการติดตามและประเมินผลโครงการพัฒนาการสอนภาษาอังกฤษระดับมัธยมศึกษา กรมสามัญศึกษา ระหว่างปี 2524 - 2526. กรุงเทพฯ : หน่วยงานนิเทศก์ กรมสามัญศึกษา, 2527. อัดสำเนา.

สินีนาก สัตยมาส. "บทบาทของวิชาภาษาอังกฤษในหลักสูตรมัธยมศึกษาไทยในปัจจุบัน," วารสารครุศาสตร์. 13(3) : 22 - 23 ; มกราคม - มีนาคม 2528.

สุชา จันท์เอม และสร้างค์ จันท์เอม. จิตวิทยาการศึกษา. กรุงเทพฯ : โรงพิมพ์แพรวพิทยา, 2518.

สุภัทรา อักษรานุเคราะห์. การสอนทักษะภาษาอังกฤษ. กรุงเทพฯ : ภาควิชามัธยมศึกษา คณะครุศาสตร์ จุฬาลงกรณ์มหาวิทยาลัย, 2530.

สุโท เจริญสุข. หลักจิตวิทยาและการพัฒนาการของมนุษย์. กรุงเทพฯ : แพรวพิทยา, 2525.



สุไร พงษ์ทองเจริญ. วิธีสอนภาษาอังกฤษสำหรับผู้เริ่มเรียน. กรุงเทพฯ : โรงพิมพ์ประมวลศิลป์, 2525.

..... วิธีสอนภาษาอังกฤษสำหรับผู้เริ่มเรียน. ฉบับปรับปรุงใหม่. กรุงเทพฯ : โรงพิมพ์ประมวลศิลป์, 2526.

อมรา แสงจันทร์. "แนวการสอนเพื่อสื่อความหมาย," วารสารภาษาปริทัศน์. 2(1) : 13 - 15 ; มกราคม - พฤษภาคม 2524.



อัจฉรา วงศ์โสธร. "งานวิจัยที่ชี้ชัดนักเรียนเป็นศูนย์กลางและหลักของการเรียนการสอนภาษาเพื่อการสื่อสาร," วารสารศึกษาศาสตร์. 2 : 120 - 122 ; พฤศจิกายน 2528.

..... เทคนิคการสร้างข้อทดสอบภาษาอังกฤษ : สำหรับวัดและประเมินผล การวิจัยภาษาเพื่อการสื่อสาร. กรุงเทพฯ : อักษรเจริญทัศน์, 2529.



อุทัย ภิรมย์รัน และเพ็ญศรี รังสิยาภล. ปัญหาการสอนภาษาอังกฤษแก่ผู้เริ่มเรียน. กรุงเทพฯ : มหาวิทยาลัยรามคำแหง, 2521.

อุบลรัตน์ เฟิงศักดิ์. จิตวิทยาการเรียนรู้. กรุงเทพฯ : ภาควิชาจิตวิทยา คณะศึกษาศาสตร์ มหาวิทยาลัยรามคำแหง, 2528.

- Allen, Edward D. and Valette, Rebecca M. Classroom Techniques Foreign Languages and English as a Second Language. New York : Harcourt Brace Jovanovich Inc., 1977.
- Anatas, Anne. Psychological Testing. 4 th.ed. London : New York, Macmillan Publishing Co., Inc., 1982.
- Bampas, Faye L. Teaching Young Students English as a Foreign Language. New York : American Book Co., 1963.
- Bartz, W.H. "A Study of the Relationship of Certain Learners Factors with the Ability to Communicate in a Second Language (German) for Development of Measure of Communicative Competence," Dissertation Abstracts International. 35(7) : 4852 A - 4853 A ; January 1975.
-  Boonyuen, Methanee. "Communicative Computence for Thai Students of English as a Foreign Language," Dissertation Abstracts International. 44(9) : 269 - A ; 1984.
-  Carroll, Brendan J. Testing Communicative Performance. Oxford : Pergamon Institute of English, n.d.

- Casillas, Marian Ella. "A Study of the Interrelationship Among Writing Interest, Selected Writing Traits, and Measures of Reading and Writing of Fourth and Sixth Grade Hispanic Students," Dissertation Abstracts International. 47(12) : 4308 - A ; June 1987.
- Chomsky, N. Aspects of the Theory of Syntax. Cambridge : MIT Press, 1965
- Dabrisay, M. "A Feasibility Study of Large Scale Communicative Testing," A Journal of Apply Linguistic. 1 : 76 - 83 ; January 1982.
- Davis, Frederick B. Educational Measurement and Their Interpretation. California : Wadsworth Publishing Company, Inc., 1964.
- ✓ Dewey, John. Dictionary of Education. New York : Philosophical Library, 1959.
- ✓ Frohlick, Glifford. Guidance Testing. Chicago : Science Research Associates Inc., 1959.

- ✓ Casillas, Marian Ella. "A Study of the Interrelationship Among Writing Interest, Selected Writing Traits, and Measures of Reading and Writing of Fourth and Sixth Grade Hispanic Students," Dissertation Abstracts International. 47(12) : 4308 - A ; June 1987.
- Chomsky, N. Aspects of the Theory of Syntax. Cambridge : MIT Press, 1965
- Dabrisay, M. "A Feasibility Study of Large Scale Communicative Testing," A Journal of Apply Linguistic. 1 : 76 - 83 ; January 1982.
- Davis, Frederick B. Educational Measurement and Their Interpretation. California : Wadsworth Publishing Company, Inc., 1964.
- Dewey, John. Dictionary of Education. New York : Philosophical Library, 1959.
- Fan, Chung-Teh. Item Analysis Table. Princeton : New Jersey, Educational Testing Service, 1952.
- ✓ Frohlick, Glifford. Guidance Testing. Chicago : Science Research Associates Inc., 1959.

- Hutchinson, Tom. Project English 1. Oxford : Oxford University Press, 1986.
- _____. Project English 2. Oxford : Oxford University Press, 1986.
- Johnson, K. Communicative Syllabus Design and Methodology. Oxford : Pergamon Press, 1982.
- Johnson, Keith and Morrow, Keith. Communicative in the Classroom. London : Spottiswoode Ballantyne, Ltd., 1981.
- Krashen, Stephen D. Second Language Acquisition and Second Language Learning. Oxford : Pergamon Institute of English, 1981.
- _____. Principles and Practice in Second Language Acquisition. Oxford Pergamon Press, 1982.
- Krashen, Stephen D. and Tracy D. Terrell. The Natural Approach : Language Acquisition in the Classroom. Oxford : Pergamon Press, 1983.
- Lantolf, James. "Strategies Interaction Methodology and the Place of Grammar in the Teaching of English," Thai/TESOL. 5 : October 1986.

- Littlewood, William. Communication Language Teaching.
Cambridge : Cambridge University Press, 1981.
- Luthans, Fred. Organization Behavior. 3rd.ed. Auckland :
McGraw-Hill International Book, 1981.
- Maley, Allen. "Games and Problem Solving," Communicative
in the Classroom Application and Methods for a
Communicative Approach. London : Spottiswoode
Ballantyne Ltd., 1981.
- Mehrens, William A. and Irvin J. Lehmann. Measurement and
Evaluation in Education and Psychology. 5th.ed.
New York : Holt Rinehart and Winston, 1978.
- Morrow, Keith. "Interaction : Principles of Communicative
Methodology," Communicative in the Classroom.
Essex : Longman Group Ltd., 1981.
- Morse, William C. and M.G. Wingo. Psychology and Teaching.
Bombay, D.B. : Taraporevada Son and Co. Private
Ltd., 1968.
- Nattinger, James R. "Communicative Language Teaching :
A New Metaphor," TESOL Quarterly. 18(3) : 37 ;
September 1984.

- Ober, Richard L. and Miller, Edith. Systematic Observation of Teaching. Eaglewood, New Jersey : Prentice Hall, Inc., 1971.
- Page, G. Terry and Thomas, J.B. International Dictionary of Education. London : Kogan Page Limited., 1977.
- Pautston, C.B. Teaching English as a Second Language Techniques and Procedures. Cambridge : Winthrop Publisher Inc., 1976.
- ✓ Powell, Warvin. The Psychology of Adolescence. New York : Bobbs-Merrill, 1963.
- ✓ Robert, Judy McCray. "The Effect of Interest on Achievement on Achievement on Standardized Reading Test," Dissertation Abstracts International. 49(9) : 3383 - A ; March 1987.
- Scott, W.A. and Wertheimer. Introduction to Psychological Research. 3rd.ed. Colorado : University of Colorado, 1962.
- Shepps, Florence P. and Others. "Relationship of Study Habbits and School Attitude to Achievement in Mathematics and Reading," The Journal of Education Research. 15(2) : 71 - 73 ; October 1971.

- Super, Donald E. The Psychology of Career. New York :
Harper and Brothers, 1957.
- Swain, Merrill. "Teaching and Testing Communicatively,"
TESL Talk. 15(182) : 7 - 18 ; Winter/Spring 1984.
- ✓ Thorndike, Edward Lee. Thorndike - Barnhart Beginning
Dictionary. Chicago : Scott, Foresman, 1959.
- Vatette, Rebecca M. Modern Language Testing. New York :
Harcourt Brace World Inc., 1977.
- Widdowson, H.G. Teaching Language as Communication.
London : Oxford University Press, 1978.
- Yvonne, H.E. "Certain Effects of Selected Activities
Competence Training on the Development of Listening
and Speaking Skill of High School Students of
German : A Case Study," Dissertation Abstracts
International. 41 : 1985.

ภาคผนวก

ภาคผนวก ก
ผลการวิเคราะห์แบบทดสอบ

รายชื่อผู้ทรงคุณวุฒิ

1. ศาสตราจารย์ ดร. สุโร พงษ์ทองเจริญ ภาควิชาภาษาสาส์ตรการศึกษ
มหาวิทยาลัยศรีนครินทรวิโรฒ
ประสานมิตร
2. รองศาสตราจารย์ ดร. เสาวลักษณ์ รัตนวิชัย ภาควิชาหลักสูตรและการสอน
มหาวิทยาลัยศรีนครินทรวิโรฒ
ประสานมิตร
3. รองศาสตราจารย์ ดร. สมบูรณ์ ชิตพงษ์ สำนักทดสอบทางการศึกษา
จิตวิทยา มหาวิทยาลัย
ศรีนครินทรวิโรฒ ประสานมิตร
4. รองศาสตราจารย์ ดร. เข็ตศักดิ์ ไขวาสินธุ์ สำนักทดสอบทางการศึกษา
จิตวิทยา มหาวิทยาลัย
ศรีนครินทรวิโรฒ ประสานมิตร
5. อาจารย์ ดร. ศิริบุภา พูลสุวรรณ ผู้ช่วยคณบดีบัณฑิตวิทยาลัย
มหาวิทยาลัยศรีนครินทรวิโรฒ
ประสานมิตร
6. อาจารย์บิษณุ คล้ายอ่วม โรงเรียนสตรีวิทยา
กรุงเทพมหานคร

ตาราง 8 แสดงค่าความยากง่าย (p) และค่าอำนาจจำแนก (r) และค่าความยากง่ายมาตรฐาน (Δ) ของแบบทดสอบวัดผลสัมฤทธิ์ทางการเรียนวิชาภาษาอังกฤษ

ข้อ	p	r	Δ	ข้อ	p	r	Δ
1	.74	.79	10.5	16	.53	.79	12.7
2	.63	.69	11.7	17	.68	.72	11.2
3	.27	.40	15.4	18	.74	.79	10.5
4	.41	.73	13.9	19	.75	.78	10.2
5	.45	.69	13.5	20	.66	.74	11.4
6	.77	.76	10.0	21	.59	.73	12.1
7	.72	.68	10.7	22	.80	.73	9.6
8	.24	.24	15.9	23	.73	.66	10.5
9	.61	.78	11.9	24	.78	.40	9.9
10	.77	.76	10.0	25	.71	.68	10.8
11	.75	.78	10.2	26	.72	.72	10.7
12	.67	.84	11.3	27	.60	.53	12.0
13	.52	.52	12.8	28	.81	.73	9.6
14	.78	.75	9.9	29	.66	.74	11.4
15	.62	.78	11.8	30	.73	.55	10.5

ตาราง 9 แสดงอำนาจจำแนก (t) ของแบบวัดทัศนคติต่อวิชาภาษาอังกฤษ
จำนวน 40 ข้อ

ข้อ	t	ข้อ	t
1	2.87	21	4.10
2	1.88	22	5.02
3	3.33	23	3.75
4	3.33	24	4.66
5	5.00	25	2.50
6	3.28	26	2.61
7	4.07	27	4.39
8	2.39	28	2.81
9	4.01	29	5.21
10	2.81	30	3.00
11	3.59	31	1.94
12	1.92	32	4.50
13	2.44	33	2.47
14	4.82	34	3.42
15	4.61	35	3.72
16	3.52	36	4.56
17	3.06	37	3.63
18	3.36	38	3.56
19	3.63	39	4.16
20	5.30	40	4.55

การหาค่าความเชื่อมั่นของแบบทดสอบวัดผลสัมฤทธิ์ทางการเรียนวิชา
ภาษาอังกฤษ โดยใช้สูตร KR - 20 ของ คูเตอร์-ริชาร์ดสัน (Kuder -
Richardson)

$$\begin{aligned}\Sigma pq &= (.92 \times .08) + (.71 \times .29) \dots\dots (.87 \times .13) \\ &= 8.32\end{aligned}$$

$$\begin{aligned}\Sigma X &= 38 + 47 \dots\dots\dots + 22 \\ &= 3533\end{aligned}$$

$$\begin{aligned}\Sigma X^2 &= 1444 + 2209 \dots\dots\dots + 484 \\ &= 132249\end{aligned}$$

$$\begin{aligned}\text{จากสูตร } S_t^2 &= \frac{N \Sigma X^2 - (\Sigma X)^2}{N^2} \\ &= \frac{100 \times 132249 - (3533)^2}{100 \times 100} \\ &= 74.2811\end{aligned}$$

$$\begin{aligned}\text{จากสูตร } r_{tt} &= \frac{n}{n-1} \left[1 - \frac{\Sigma pq}{S_t^2} \right] \\ &= \frac{100}{99} \left[1 - \frac{8.32}{74.2811} \right] \\ &= 1.01 \times .8879931\end{aligned}$$

แบบทดสอบมีค่าความเชื่อมั่น = .90

การหาค่าความเชื่อมั่นของแบบสอบถามทัศนคติต่อวิชาภาษาอังกฤษ โดยใช้ สูตรสัมประสิทธิ์อัลฟา (α - Coefficient)

$$\begin{aligned}\Sigma X &= 157 + 136 \dots \dots \dots + 169 \\ &= 15476\end{aligned}$$

$$\begin{aligned}\text{จากสูตร } S_t^2 &= \frac{N \Sigma X^2 - (\Sigma X)^2}{N^2} \\ &= \frac{100 \times 2423774 - (15476)^2}{100 \times 100} \\ &= 287.0824\end{aligned}$$

$$\begin{aligned}\Sigma S_i^2 &= .37 + .38 \dots \dots \dots + .70 \\ &= 40.84\end{aligned}$$

$$\begin{aligned}\text{จากสูตร} &= \frac{n}{n-1} \left[1 - \frac{\Sigma S_i^2}{S_t^2} \right] \\ &= \frac{100}{99} \left[1 - \frac{40.84}{287.0824} \right] \\ &= 1.01 \times 0.85774119\end{aligned}$$

แบบสอบถามมีค่าความเชื่อมั่น = .87

ตาราง 10 แสดงการหาค่าความเชื่อมั่นของการสังเกตพฤติกรรมของนักเรียน
เมื่อทดลองใช้เครื่องมือ

พฤติกรรม	ผู้สังเกต คนที่ 1	ผู้สังเกต คนที่ 2	ร้อยละของ คนที่ 1	ร้อยละของ คนที่ 2	ความแตกต่าง ของร้อยละ
1	10	10	14.71	13.89	0.82
2	-	-	-	-	-
3	1	1	1.47	1.39	0.08
4	5	5	7.35	6.94	0.41
5	1	1	1.47	1.39	0.08
6	1	1	1.47	1.39	0.08
7	-	-	-	-	-
8	-	-	-	-	-
9	2	2	2.94	2.78	0.16
10	6	6	8.83	8.83	0.50
11	1	3	1.47	4.17	2.70
12	-	-	-	-	-
13	15	15	22.06	20.83	1.23
14	1	2	1.47	2.78	1.31
15	-	-	-	-	-
16	2	3	2.94	4.17	1.23
17	5	5	7.35	6.94	0.41
18	1	1	1.47	1.39	0.08
19	17	17	25.00	23.61	1.39
รวม	68	72	100.00	100.00	10.48

$$\text{Reliability} = \frac{P_o - P_e}{1.00 - P_e}$$

$$P_o = 1.00 - 0.1048$$

$$= 0.8952$$

$$P_e = (0.2500)^2 + (0.2206)^2$$

$$= 0.0625 + 0.0486643$$

$$= 0.1111643$$

$$\text{แทนค่า} = \frac{0.8952 - 0.1111643}{1.00 - 0.1111643}$$

$$= \frac{0.7840357}{0.8888357}$$

$$= 0.88$$

ค่าความเชื่อมั่นของการสังเกตเท่ากับ .88

ภาคผนวก ข
คะแนนจากแบบทดสอบของกลุ่มตัวอย่าง

ตาราง 11 แสดงคะแนนการทดสอบวัดผลสัมฤทธิ์ทางการเรียนวิชาภาษาอังกฤษ
ของกลุ่มทดลอง

เลขที่	คะแนน			เลขที่	คะแนน		
	ก่อนทดลอง	หลังทดลอง	ผลต่าง		ก่อนทดลอง	หลังทดลอง	ผลต่าง
1	22	32	10	21	24	28	4
2	18	23	5	22	20	23	3
3	32	36	4	23	22	28	6
4	23	33	10	24	22	26	4
5	34	35	1	25	27	38	11
6	31	37	6	26	20	25	5
7	30	35	5	27	23	32	9
8	22	24	2	28	20	28	8
9	26	36	10	29	26	34	8
10	16	27	11	30	25	34	9
11	24	32	8	31	22	33	11
12	22	37	15	32	26	35	9
13	26	36	10	33	23	30	7
14	16	32	16	34	20	34	14
15	31	35	4	35	25	34	9
16	15	21	6	36	23	30	7
17	18	31	13	37	21	36	15
18	19	26	7	38	19	31	11
19	22	35	13	39	17	35	18
20	22	34	12	40	4	21	17

ตาราง 12 แสดงคะแนนการทดสอบวัดผลสัมฤทธิ์ทางการเรียนวิชาภาษาอังกฤษ
ของกลุ่มควบคุม

เลขที่	คะแนน			เลขที่	คะแนน		
	ก่อนทดลอง	หลังทดลอง	ผลต่าง		ก่อนทดลอง	หลังทดลอง	ผลต่าง
1	16	18	2	21	19	17	-2
2	11	18	7	22	16	23	7
3	24	27	3	23	29	36	7
4	23	19	-4	24	17	19	2
5	25	33	8	25	15	19	4
6	16	17	2	26	23	25	2
7	28	31	3	27	25	32	7
8	33	33	0	28	17	14	-3
9	20	22	2	29	28	24	6
10	18	12	-6	30	15	21	6
11	20	23	3	31	30	33	3
12	15	21	6	32	17	32	15
13	23	31	8	33	12	16	4
14	19	19	0	34	26	22	-4
15	13	18	5	35	22	21	-1
16	12	17	5	36	16	20	4
17	12	22	10	37	18	22	4
18	27	23	-4	38	29	32	3
19	29	32	3	39	15	15	0
20	18	23	5	40	12	16	4

ตาราง 13 แสดงคะแนนวัดทัศนคติต่อวิชาภาษาอังกฤษของกลุ่มทดลอง

เลขที่	คะแนน			เลขที่	คะแนน		
	ก่อนทดลอง	หลังทดลอง	ผลต่าง		ก่อนทดลอง	หลังทดลอง	ผลต่าง
1	147	150	3	21	128	111	-17
2	161	183	22	22	149	146	-3
3	168	177	9	23	127	139	12
4	129	174	45	24	125	150	25
5	135	136	1	25	134	114	-20
6	132	135	3	26	123	121	-2
7	152	150	-2	27	159	165	6
8	125	160	35	28	143	140	-3
9	132	155	23	29	130	126	-4
10	119	157	38	30	147	176	29
11	164	170	60	31	131	163	32
12	125	118	-7	32	131	143	12
13	121	169	48	33	121	138	17
14	146	166	20	34	121	117	-4
15	158	162	4	35	120	121	1
16	132	127	-5	36	143	152	9
17	110	127	17	37	125	126	1
18	128	144	16	38	133	130	-3
19	112	89	-23	39	136	138	2
20	130	129	-1	40	110	109	-1

ตาราง 14 แสดงคะแนนวัดทัศนคติต่อวิชาภาษาอังกฤษของกลุ่มควบคุม

เลขที่	คะแนน			เลขที่	คะแนน		
	ก่อนทดลอง	หลังทดลอง	ผลต่าง		ก่อนทดลอง	หลังทดลอง	ผลต่าง
1	144	131	-13	21	159	129	-30
2	146	114	-32	22	123	130	7
3	150	149	-1	23	162	142	-20
4	119	126	7	24	125	137	12
5	114	126	12	25	85	114	29
6	123	122	-1	26	124	125	1
7	99	105	6	27	126	123	-3
8	144	155	11	28	128	137	9
9	133	119	-14	29	108	115	7
10	121	131	11	30	139	146	7
11	126	135	9	31	99	119	20
12	92	120	28	32	131	131	0
13	133	134	1	33	133	168	35
14	193	125	-68	34	152	142	-10
15	80	70	-10	35	142	129	-13
16	129	122	-7	36	116	120	4
17	133	143	10	37	157	147	-10
18	103	109	6	38	107	104	-3
19	138	114	-24	39	109	110	1
20	125	112	-13	40	116	119	3

ตาราง 15 แสดงคะแนนวัดทัศนคติต่อวิชาภาษาอังกฤษของกลุ่มทดลองและกลุ่มควบคุม

ข้อที่	ข้อความ	กลุ่มควบคุม		กลุ่มทดลอง	
		ก่อนการทดลอง	หลังการทดลอง	ก่อนการทดลอง	หลังการทดลอง
		\bar{x}	\bar{x}	\bar{x}	\bar{x}
ก. ความสนใจทั่วไป					
1.	นักเรียนเรียนภาษาอังกฤษเพราะอยากพูดภาษาอังกฤษได้	4.4750	4.5250	3.875	3.750
2.	นักเรียนคิดว่าภาษาอังกฤษมีประโยชน์	4.3750	4.4750	3.725	3.850
3.	นักเรียนคิดเห็นว่าภาษาอังกฤษเป็นวิชาที่จำเป็นในการติดต่อสื่อสาร	4.3250	4.4000	3.750	3.825
4.	นักเรียนสนใจวิชาภาษาอังกฤษ	4.0750	4.0750	3.375	3.425
5.	นักเรียนชอบเรียนวิชาภาษาอังกฤษ	4.0000	3.8500	3.550	3.450
6.	นักเรียนชอบอ่านหนังสือภาษาอังกฤษ	3.0750	3.3250	3.100	2.800
7.	นักเรียนเบื่อและท้อแท้ในการเรียนวิชาภาษาอังกฤษ	3.9500	4.2500	3.575	3.775
8.	นักเรียนจะหาการบ้านวิชาภาษาอังกฤษก่อนวิชาอื่น	3.0750	3.1750	3.100	3.000
9.	ปกตินักเรียนชอบอ่านภาษาอังกฤษ	2.9750	3.3250	2.800	2.675
10.	นักเรียนชอบท่องศัพท์ภาษาอังกฤษแข่งกับเพื่อนอยู่เป็นประจำ	2.4250	3.7750	2.900	2.625
11.	นักเรียนจะทบทวนศัพท์ภาษาอังกฤษเมื่อถึงเวลาสอบเท่านั้น	2.5500	3.0750	3.100	3.150
12.	นักเรียนชอบทำแบบฝึกหัดภาษาอังกฤษท้ายบท	3.4500	3.6250	3.175	3.225

ตาราง 15 (ต่อ)

ข้อที่	ข้อความ	กลุ่มควบคุม		กลุ่มทดลอง	
		ก่อนการทดลอง	หลังการทดลอง	ก่อนการทดลอง	หลังการทดลอง
		\bar{x}	\bar{x}	\bar{x}	\bar{x}
13.	นักเรียนชอบทำกิจกรรมเวลา โรงเรียนมัธยมศึกษาภาษาอังกฤษ	2.8250	3.2500	3.275	2.925
14.	นักเรียนมักหาโอกาสเรียนพิเศษวิชา ภาษาอังกฤษเพื่อเพิ่มพูนความรู้	2.6750	2.8500	2.825	2.550
15.	นักเรียนชอบเขียนคำอวยพรและส่ง ความสุขเป็นภาษาอังกฤษ	2.7250	3.4250	2.450	2.700
16.	ถ้ามีโอกาสนักเรียนจะสมัครเป็น สมาชิกชุมนุมภาษาอังกฤษ	3.8250	3.7500	3.075	2.825
17.	นักเรียนขอให้ครูมอบหมายให้ร่วม กิจกรรมในนิทรรศการภาษาอังกฤษ ของโรงเรียน	3.0750	3.3250	3.000	2.975
18.	นักเรียนชอบซื้อหนังสือภาษาอังกฤษ ที่มาจากหนังสือเรียนอ่าน	2.1000	2.4750	2.500	2.400
19.	นักเรียนคิดว่าสามารถนำความรู้ที่ ได้จากบทเรียนไปใช้พูดกับชาว ต่างประเทศได้	3.2000	3.1750	2.900	3.225
20.	นักเรียนชอบสนทนากับเพื่อนเป็น ภาษาอังกฤษเมื่อมีโอกาส	2.5500	3.3250	2.600	2.775
21.	ถ้ามีโอกาสนักเรียนจะเข้าร่วม แข่งขันตอบปัญหาเกี่ยวกับความรู้ ภาษาอังกฤษ	2.6750	3.0250	2.700	2.575

ตาราง 15 (ต่อ)

ข้อที่	ข้อความ	กลุ่มควบคุม		กลุ่มทดลอง	
		ก่อนการทดลอง	หลังการทดลอง	ก่อนการทดลอง	หลังการทดลอง
		\bar{X}	\bar{X}	\bar{X}	\bar{X}
22.	นักเรียนจะศึกษาเกี่ยวกับภาษาอังกฤษเพิ่มเติมนอกเหนือจากที่ครูสอนในชั้นเรียน	3.1250	3.3250	3.050	2.825
23.	นักเรียนชอบดูรายการโทรทัศน์ที่ส่งเสริมและให้ความรู้เกี่ยวกับภาษาอังกฤษ	3.4500	3.5250	3.175	3.125
24.	นักเรียนอยากเขียนจดหมายเป็นภาษาอังกฤษติดต่อกับเพื่อนต่างโรงเรียน	3.5000	3.8000	2.900	2.925
ข. ความสนใจในห้องเรียน					
25.	นักเรียนมีความกระตือรือร้นเมื่อครูให้ทำกิจกรรมภาษาอังกฤษ	3.5750	4.0000	3.250	3.325
26.	นักเรียนชอบพูดภาษาอังกฤษกับเพื่อนในช่วงที่เรียนภาษาอังกฤษ	2.6250	3.3500	2.825	2.950
27.	นักเรียนมีความกระตือรือร้นที่จะตอบเวลาครูเรียกให้ตอบ	3.4000	3.8500	3.125	3.375
28.	นักเรียนรู้สึกไม่สบายใจเมื่อครูให้ตอบคำถาม	3.4000	3.9750	3.475	3.600
29.	นักเรียนมีความรู้สึกว่ายาวนานที่เรียนภาษาอังกฤษเป็นช่วงที่ยาวนาน	3.7750	3.8750	3.200	3.575

ตาราง 15 (ต่อ)

ข้อที่	ข้อความ	กลุ่มควบคุม		กลุ่มทดลอง	
		ก่อนการทดลอง	หลังการทดลอง	ก่อนการทดลอง	หลังการทดลอง
		\bar{X}	\bar{X}	\bar{X}	\bar{X}
30.	นักเรียนอยากทำกิจกรรมต่อให้เสร็จถึงแม้จะหมดเวลา	3.4000	3.8250	3.100	3.325
31.	นักเรียนจะอายมากเมื่อรู้ว่าพูดภาษาอังกฤษผิด	2.9000	2.9750	2.475	2.875
32.	นักเรียนอยากพูดทักทายกับเพื่อนในห้องเรียนเป็นภาษาอังกฤษ	3.2000	3.8750	2.825	3.050
33.	นักเรียนซักถามปัญหาภาษาอังกฤษกับครูในช่วงพัก	2.5750	3.0000	2.825	2.800
34.	นักเรียนชอบกิจกรรมที่ครูนำมาสอน	3.9000	4.2500	3.550	3.525
35.	นักเรียนได้มีผู้ใช้ทักษะภาษาอังกฤษระหว่างที่เรียน	3.6250	3.8250	3.225	3.000
36.	การทำกิจกรรมหลายอย่างทำหน้าเบื่อ	1.9750	1.7500	3.350	3.550
37.	วิชาภาษาอังกฤษเป็นวิชาที่นักเรียนเรียนอย่างสนุกสนาน	3.8000	4.1250	3.250	3.100
38.	เมื่อเจอตัฟท์ยากในบทเรียนนักเรียนจะเปิดพจนานุกรมเพื่อให้ทราบความหมาย	4.0750	4.0250	3.600	3.675
39.	นักเรียนมักจะลอกการบ้านเพื่อน	3.8250	4.1500	3.400	3.425
40.	เมื่อถึงช่วงพักภาษาอังกฤษนักเรียนจะตั้งใจฟัง	4.1000	4.1250	3.550	3.600

ภาคผนวก ค

- แผนการสอนกลุ่มควบคุมและกลุ่มทดลอง
- แผนการสอนและกิจกรรมของกลุ่มทดลอง
- แบบทดสอบวัดผลสัมฤทธิ์ทางการเรียนวิชาภาษาอังกฤษ
- แบบวัดทัศนคติต่อวิชาภาษาอังกฤษ
- แบบสังเกตพฤติกรรมของนักเรียน

แผนการสอนของกลุ่มควบคุมและกลุ่มทดลอง

บท/คาบ	เวลา	กลุ่มควบคุม	เวลา	กลุ่มทดลอง
บทที่ 7 คาบที่ 1		จุดประสงค์ - นักเรียนใช้โครงสร้าง There was และ There were ได้		จุดประสงค์ - นักเรียนใช้โครงสร้าง There was และ There were ได้
	20 นาที	เนื้อหา - There was/ There were ลำดับขั้นตอนการสอน การเสนอเนื้อหา	15 นาที	เนื้อหา - There was/ There were ลำดับขั้นตอนการสอน การเสนอเนื้อหา
	20 นาที	- อธิบายโครงสร้าง There was และ There were ทำใน รูปประโยค บอกเล่า คำถาม ปฏิเสธ และ การตอบ การฝึก - นักเรียนฝึกออกเสียง คำศัพท์และโครงสร้าง ตามครู	25 นาที	- บรรยายภาพจังหวัด สุโขทัยโดยใช้ โครงสร้าง There was/There were การฝึก - นักเรียนฝึกออกเสียง คำศัพท์และโครงสร้าง ตามครู

บท/คาบ	เวลา	กลุ่มควบคุม	เวลา	กลุ่มทดลอง
	10 นาที	<p><u>การนำไปใช้</u></p> <p>- ครูสรุปกฎเกณฑ์การไว้ There was และ There were</p> <p>- นักเรียนมีกวีชากรณ หน้า 39 ข้อ 1 Point to the picture. Make true sentences และข้อ 2 Point to the picture : Ask and answer to questions : A : Were there any <u>bicycle</u> here <u>500</u> years ago ? B : Yes, there were./No, there won't/ I don't know</p>	10 นาที	<p><u>การนำไปใช้</u></p> <p>- นักเรียนจับคู่กันถาม ตอบเพื่อเปรียบเทียบ จังหวัดขอนแก่น อดีตและปัจจุบันว่ามี อะไรต่างกันบ้างโดย ใช้โครงสร้าง Was there.....? Were there.....? Is there.....? Are there.....? - ครูสรุปกฎเกณฑ์</p>

บท/คาบ	เวลา	กลุ่มควบคุม	เวลา	กลุ่มทดลอง
คาบที่ 2		<u>จุดประสงค์</u> - นักเรียนสามารถใช้ โครงสร้าง There was และ There were <u>เนื้อหา</u> - การใช้ There was/ There were <u>ลำดับชั้นการสอน</u> <u>การเสนอเนื้อหา</u> - ทบทวนศัพท์และ โครงสร้างการใช้ There was/There were <u>การฝึก</u> - นักเรียนพูดประโยค ตามครู		<u>จุดประสงค์</u> - นักเรียนสามารถใช้ โครงสร้าง There was และ There were - นักเรียนสามารถถาม ตอบเกี่ยวกับสิ่งที่ มีใน อดีตได้ <u>เนื้อหา</u> - การใช้ There was/ There were <u>ลำดับชั้นการสอน</u> <u>การเสนอเนื้อหา</u> - ทบทวนคำศัพท์และ โครงสร้างโดยใช้ รูปภาพในภาพที่ 1 <u>การฝึก</u> - ฝึกถามตอบเกี่ยวกับ โครงสร้างโดยใช้ รูปภาพ เช่น วัด โรงเรียน รถจักรยาน ฯลฯ
	15 นาที	20 นาที	15 นาที	20 นาที

บท/คาบ	เวลา	กลุ่มควบคุม	เวลา	กลุ่มทดลอง
	15 นาที	<p><u>การนำไปใช้</u></p> <ul style="list-style-type: none"> - ทำแบบฝึกหัด Writing หน้า 43 - ทำแบบฝึกหัด เช่น <ol style="list-style-type: none"> 1. ให้นักเรียนประยอค คำไปนั้นเป็นคำถาม และปฏิเสธ There was a king. 2. ให้นักเรียนเติม There was, There were, There is, There are 	15 นาที	<p><u>การนำไปใช้</u></p> <ul style="list-style-type: none"> - นักเรียนจับคู่กันถาม เกี่ยวกับสิ่งที่มีในอดีต โดยใช้รูปภาพเพื่อ ศึกษาโครงสร้าง There was/There were - แต่งประยอคเมื่อ เสร็จสิ้นการสนทนา
<u>คาบที่ 3</u>		<p><u>จุดประสงค์</u></p> <ul style="list-style-type: none"> - นักเรียนสามารถอ่าน และตอบคำถามได้ <p><u>เนื้อหา</u></p> <ul style="list-style-type: none"> - Many years ago 		<p><u>จุดประสงค์</u></p> <ul style="list-style-type: none"> - นักเรียนอ่านและตอบ คำถามได้ - นักเรียนสามารถเรียง ลำดับเหตุการณ์ได้ - นักเรียนสามารถเลือก ข้อความให้ตรงกับรูป ภาพได้ <p><u>เนื้อหา</u></p> <ul style="list-style-type: none"> - Many years ago

บท/คาบ	เวลา	กลุ่มควบคุม	เวลา	กลุ่มทดลอง
	10 นาที	<u>ลำดับขั้นการสอน</u> <u>การเสนอเนื้อหา</u> - ทบทวนการใช้ โครงสร้าง There was/There were - ำที่ Focus question เช่น When were this places important ?	10 นาที	<u>ลำดับขั้นการสอน</u> <u>การเสนอเนื้อหา</u> - ทบทวนการใช้ โครงสร้าง There was/There were
	25 นาที	<u>การฝึก</u> - นักเรียนอ่านเรื่อง many years ago และฟัง เทปประกอบ - ถาม-ตอบหลังจากให้ อ่านและฟัง เทป	25 นาที	<u>การฝึก</u> - ทำ strip story - จับคู่ระหว่างรูปภาพ และข้อความ - เปิดเทป many years ago ำให้นักเรียนฟัง - ถาม-ตอบเกี่ยวกับ เนื้อเรื่อง
	15 นาที	<u>การนำใบำ</u> - ทำแบบฝึกหัด ำนำ 39 Do you understand ? a. Which picture ? b. Right or Wrong ?	10 นาที	<u>การนำใบำ</u> - ทำ work sheet ที่ ครูเตรียมมา - ทำแบบฝึกหัด ำนำ 39 a. Which picture ? b. Right or Wrong ?

บท/คาบ	เวลา	กลุ่มควบคุม	เวลา	กลุ่มทดลอง
<u>คาบที่ 4</u>		<u>จุดประสงค์</u> - นักเรียนฟังและพูดบทสนทนาได้ <u>เนื้อหา</u> - Review หน้า 41 <u>ลำดับขั้นการสอน</u> <u>การเสนอเนื้อหา</u> - ใช้รูปภาพในคาบที่ 2 เพื่ออธิบายคำศัพท์ <u>การฝึก</u> - นักเรียนฟัง เทป - พูดบทสนทนาตามเทป ย ย (ทงซัน) - แบ่งนักเรียนเป็น 2 กลุ่ม ถาม-ตอบกันตามบทสนทนา		<u>จุดประสงค์</u> - นักเรียนฟังและพูดบทสนทนาได้ - นักเรียนฟังและบอก Main Idea ของเรื่องได้ <u>เนื้อหา</u> - Review หน้า 41 <u>ลำดับขั้นการสอน</u> <u>การเสนอเนื้อหา</u> - ใช้รูปภาพในคาบที่ 2 เพื่ออธิบายคำศัพท์ <u>การฝึก</u> - นักเรียนฟัง เทปและให้หาสถานที่และสิ่งที่มีและไม่มีในเมือง Riverdale โดยเขียนสถานที่ที่มีในช่องทางขวามือ และให้เขียนสถานที่ที่ไม่มีลงใน work sheet ที่เตรียมมา - ฝึกสนทนาตามเทป
	10 นาที		10 นาที	
	25 นาที			

บท/คาบ	เวลา	กลุ่มควบคุม	เวลา	กลุ่มทดลอง
	15 นาที	<u>การนำไปใช้</u> - ทำแบบฝึกหัดโดยเขียน บทสนทนาตามที่ฝึกมา มาแล้ว	15 นาที	<u>การนำไปใช้</u> - เขียนประโยคจาก work sheet
<u>คาบที่ 5</u>	10 นาที 25 นาที	<u>จุดประสงค์</u> - นักเรียนถาม-ตอบ ตามโครงสร้าง Was there และ Were there ได้ <u>เนื้อหา</u> - Review หน้า 41 <u>ลำดับชั้นการสอน</u> <u>การเสนอเนื้อหา</u> - ทบทวนคำศัพท์ และ โครงสร้าง <u>การฝึก</u> - เปิดเทปบทสนทนาให้ เด็กฟัง และพูดตาม เมื่อฝึกโครงสร้าง	10 นาที 30 นาที	<u>จุดประสงค์</u> - นักเรียนถาม-ตอบ ตามโครงสร้าง Was there และ Were there ได้ - นักเรียนสามารถถาม และให้รายละเอียด เกี่ยวกับสิ่งที่ถามใน อดีตได้ <u>เนื้อหา</u> - Review หน้า 41 <u>ลำดับชั้นการสอน</u> <u>การเสนอเนื้อหา</u> - ทบทวนคำศัพท์ และ โครงสร้าง <u>การฝึก</u> - ให้นักเรียนจับคู่กัน ครูแจก sheet ที่เป็น แผนที่เมือง

บท/คาบ	เวลา	กลุ่มควบคุม	เวลา	กลุ่มทดลอง
		<p>Was there และ Were there...? เช่น</p> <p>- Was there a <u>hospital</u> in <u>Riverdale</u> seventy years ago ? Yes, there was./ No, there wasn't</p> <p>- Were there any <u>Schools</u> in <u>Riverdale</u> seventy years ago ? Yes, there were. /No, there were not.</p> <p>- นักเรียนมีคำถาม-ตอบ โดยเปลี่ยนคำที่ขีด เส้นใต้เป็นสถานที่อื่น และเมืองอื่น เช่น museum/Khon Kaen</p>		<p>Riverdale ให้ นักเรียนถึงถามตอบ โดยใช้โครงสร้าง</p> <p>Was there a <u>hospital</u> in Riverdale seventy years ago ? Were ther any <u>schools</u> in Riverdale seventy years ago ?</p> <p>- นักเรียนเปลี่ยนคำ ขีดเส้นใต้เป็นสถานที่ อื่นที่ปรากฏในหน้า 41</p>

บท/คาบ	เวลา	กลุ่มควบคุม	เวลา	กลุ่มทดลอง
	15 นาที	<u>การนำไปใช้</u> - เขียนบทสนทนาตาม โครงสร้างที่ฝึกแล้ว และให้เปลี่ยนคำที่ ชัดเส้นใต้เป็นสถานที่ อื่นด้วย	10 นาที	<u>การนำไปใช้</u> - เขียนบรรยาย เกี่ยวกับสิ่งที่ดื่มและ ไม้มีนเมือง Riverdale
<u>คาบที่ 6</u>		<u>จุดประสงค์</u> - นักเรียนสามารถใช้ โครงสร้าง Was there....? Were there...? Was it.....? ได้ <u>เนื้อหา</u> - Practice หน้า 40 - 41 <u>ลำดับขั้นการสอน</u> <u>การเสนอเนื้อหา</u> - ใช้รูปภาพของระบบ สุริยะ เพื่ออธิบาย		<u>จุดประสงค์</u> - นักเรียนสามารถใช้ โครงสร้าง Was there....? Were there...? Was it.....? ได้ - นักเรียนสามารถถาม ตอบเกี่ยวกับสภาพ ดิน พืช อากาศ ได้ <u>เนื้อหา</u> - Practice หน้า 40 - 41 <u>ลำดับขั้นการสอน</u> <u>การเสนอเนื้อหา</u> - ใช้รูปภาพของระบบ สุริยะ เพื่ออธิบาย
	15 นาที		15 นาที	

บท/คาบ	เวลา	กลุ่มควบคุม	เวลา	กลุ่มทดลอง
	20 นาที	<p>คำศัพท์ และบททวน โครงสร้าง</p> <p>- ใช้รูปดาวเคราะห์ RQ4 เพื่อสอนการ ตั้งคำถาม</p> <p>Was there...? และ Were there.....?</p> <p><u>การฝึก</u></p> <p>- นักเรียนพูดประโยค ตามครู</p> <p>- แบ่งนักเรียนเป็น 2 กลุ่มให้ฝึกพูดบท สนทนาตามโครงสร้าง และเลือกใช้คำในกรอบ</p> <p>Ask about</p>	25 นาที	<p>คำศัพท์ และบททวน โครงสร้าง</p> <p>- ใช้รูปดาวเคราะห์ RQ4 เพื่อสอนการ ตั้งคำถาม</p> <p><u>การฝึก</u></p> <p>- นักเรียนจับคู่แจกรูปได้ โดยทั้ง 2 คนจะทาย สภาพอากาศ และสิ่ง ที่อาศัยและมีอยู่บน ดาวเคราะห์นั้น ๆ</p> <p>- Check คำตอบโดยให้ เพื่อนดูรูปภาพที่ตนมี</p>
	15 นาที	<p><u>การนำมาใช้</u></p> <p>- นักเรียนทำแบบฝึกหัด หน้า 40</p> <p>1. You are Electra and Boris talk about the planets.</p>	10 นาที	<p><u>การนำมาใช้</u></p> <p>- เขียนรายงานเกี่ยวกับ สภาพดิน พืช อากาศ ของดาวเคราะห์ แต่ละดวง</p>

บท/คาบ	เวลา	กลุ่มควบคุม	เวลา	กลุ่มทดลอง
คาบที่ 7		<u>จุดประสงค์</u> - นักเรียนสามารถใช้ โครงสร้าง Be-Simple Past tense ได้ <u>เนื้อหา</u> - Practice หน้า 40 - 41 <u>ลำดับชั้นการสอน</u> <u>การเสนอเนื้อหา</u> - ใช้รูปภาพดาวเคราะห์ หน้า 40 - 41 เพื่อ ทบทวนศัพท์และ โครงสร้าง <u>การฝึก</u> - ฝึกถามตอบตาม โครงสร้างเกี่ยวกับ ดาวดวงอื่น เช่น ดวงจันทร์โดยให้เลือก คำในกรอบสี่เหลี่ยม Ask about		<u>จุดประสงค์</u> - นักเรียนสามารถใช้ โครงสร้าง Be-Simple Past tense ได้ - นักเรียนสามารถถาม ตอบเกี่ยวกับสภาพ ดิน พืช อากาศ ได้ <u>เนื้อหา</u> - Practice หน้า 40 - 41 <u>ลำดับชั้นการสอน</u> <u>การเสนอเนื้อหา</u> - ใช้รูปภาพดาวเคราะห์ หน้า 40 - 41 เพื่อ ทบทวนศัพท์และ โครงสร้าง <u>การฝึก</u> - นักเรียนจับคู่กันถามตอบ สภาพดิน พืช อากาศ ของดาวเคราะห์ - ให้นักเรียนเปลี่ยนชื่อ ดาวดวงอื่น เช่น ดาว อังคารหรือดวงจันทร์ ฝึกโครงสร้างประโยค
	15 นาที		15 นาที	
	20 นาที		25 นาที	

บท/คาบ	เวลา	กลุ่มควบคุม	เวลา	กลุ่มทดลอง
	10 นาที	<p><u>การนำมาใช้</u></p> <ul style="list-style-type: none"> - ทำแบบฝึกหัด หน้า 40 2. Complete the note with was or were 	10 นาที	<p><u>การนำมาใช้</u></p> <ul style="list-style-type: none"> - ทำแบบฝึกหัด หน้า 40 2. Complete the note with was or were
<u>คาบที่ 8</u>	15 นาที	<p><u>จุดประสงค์</u></p> <ul style="list-style-type: none"> - นักเรียนสามารถเข้าใจโครงสร้าง <p>Where were you <u>yesterday</u> ?</p> <p>I was <u>at home</u>.</p> <p><u>เนื้อหา</u></p> <ul style="list-style-type: none"> - Small talk หน้า 43 <p><u>ลำดับชั้นการสอน</u></p> <p><u>การเสนอเนื้อหา</u></p> <ul style="list-style-type: none"> - สอนศัพท์และโครงสร้าง โดยใช้ประโยคง่าย ๆ ตามสถานการณ์ที่เป็นจริง - สรุปกฎไวยากรณ์ 	15 นาที	<p><u>จุดประสงค์</u></p> <ul style="list-style-type: none"> - นักเรียนสามารถเข้าใจโครงสร้าง <p>Where were you <u>yesterday</u> ?</p> <p>I was <u>at home</u>. <ul style="list-style-type: none"> - นักเรียนสามารถเข้าใจโครงสร้างถามตอบ ข้อมูลในอดีตได้ <p><u>เนื้อหา</u></p> <ul style="list-style-type: none"> - Small talk หน้า 43 <p><u>ลำดับชั้นการสอน</u></p> <p><u>การเสนอเนื้อหา</u></p> <ul style="list-style-type: none"> - สอนศัพท์และโครงสร้าง โดยใช้ประโยคง่าย ๆ ตามสถานการณ์ที่เป็นจริง </p>

บท/คาบ	เวลา	กลุ่มควบคุม	เวลา	กลุ่มทดลอง
	20 นาที	<u>การฝึก</u> - นักเรียนฟังบทสนทนา จาก เทป - นักเรียนพูดประโยค ตาม เทป - นักเรียนฝึกพูดบทสนทนา ถาม-ตอบกันโดยเปลี่ยน time phrase และ place phrase	25 นาที	<u>การฝึก</u> - ครูถามนักเรียนตอบและ ฝึกพูดโครงสร้าง ประโยค - นักเรียนถามตอบกัน เกี่ยวกับสิ่งที่ทำในอดีต - ใช้รูปภาพประกอบการ ฝึกโครงสร้าง
	10 นาที	<u>การนำมาใช้</u> - แต่งบทสนทนาเช่นเดียวกับ ที่ฟัง เทป	10 นาที	<u>การนำมาใช้</u> - เขียนประโยครายงาน จากบทสนทนา เช่น I was at home yesterday ? Precha was at the movie last night
<u>คาบที่ 9</u>		<u>จุดประสงค์</u> - นักเรียนสามารถเข้าใจ โครงสร้าง Where were you yesterday ? I was at home.		<u>จุดประสงค์</u> - นักเรียนสามารถเข้าใจ โครงสร้าง Where were you yesterday ? I was at home.

บท/คาบ	เวลา	กลุ่มควบคุม	เวลา	กลุ่มทดลอง
		เนื้อหา - Small talk หน้า 43 ลำดับชั้นการสอน การเสนอเนื้อหา ใช้รูปภาพเพื่อทบทวน ศัพท์และโครงสร้าง การฝึก นักเรียนพูดประโยค ในตารางหน้า 43 ตามครู - แบ่งนักเรียนออกเป็น 2 กลุ่ม กลุ่มแรกถาม กลุ่มที่ 2 ตอบตาม ตาราง		- นักเรียนสามารถใช้ โครงสร้างถามตอบ เหตุการณ์ในอดีตได้ เนื้อหา - Small talk หน้า 43 ลำดับชั้นการสอน การเสนอเนื้อหา ใช้รูปภาพเพื่อทบทวน ศัพท์และโครงสร้าง การฝึก นักเรียนจับคู่กันโดยแจก card ที่เป็นรูปสถานที่ ต่าง ๆ ให้นักเรียน ถาม-ตอบสลับกัน เขียน สถานที่ลงใน worksheet ที่แจกให้ - เมื่อหมด card อาจ เริ่มถามตอบกันใหม่ได้
	15 นาที		15 นาที	
	20 นาที		25 นาที	
	15 นาที	การนำมาใช้ - เขียนประโยคโดยใช้ ตารางในหน้า 43	10 นาที	การนำมาใช้ - เขียนรายงานจากสิ่ง ที่ถาม

บท/คาบ	เวลา	กลุ่มควบคุม	เวลา	กลุ่มทดลอง
คาบที่ 10		<u>จุดประสงค์</u> - นักเรียนสามารถใช้ โครงสร้าง Where were you yesterday ? I was at home.		<u>จุดประสงค์</u> - นักเรียนสามารถใช้ โครงสร้าง Where were you yesterday ? I was at home.
		<u>เนื้อหา</u> - Small talk หน้า 43 <u>ลำดับขั้นการสอน</u> <u>การเสนอเนื้อหา</u>		<u>เนื้อหา</u> - Small talk หน้า 43 <u>ลำดับขั้นการสอน</u> <u>การเสนอเนื้อหา</u>
	15 นาที	- ทบทวนศัพท์และ โครงสร้าง	15 นาที	- ทบทวนศัพท์และ โครงสร้าง
	20 นาที	<u>การฝึก</u> - นักเรียนฝึกโครงสร้าง ประโยคตามตาราง ในหน้า 43 - แบ่งนักเรียนออกเป็น 2 กลุ่ม กลุ่มแรกถาม กลุ่มที่ 2 ตอบโดย เปลี่ยน time phrase	20 นาที	<u>การฝึก</u> - ครูแจกแบบสอบถามให้ นักเรียนเดินถามเพื่อน ในห้อง แล้วเขียน บันทึกลงไป - เขียนรายงานจากแบบ สอบถาม

บท/คาบ	เวลา	กลุ่มควบคุม	เวลา	กลุ่มทดลอง
	15 นาที	<p>และ plase phrase และสรรพนามตาม ความเหมาะสม</p> <p><u>การนำมาใช้</u></p> <ul style="list-style-type: none"> - ทำแบบฝึกหัดโดยเติม was และ were ลงในช่องว่าง เช่น 1. I ___ at school last week. 2. My mother and I ___ at the market yesterday everning. 	15 นาที	<p><u>การนำมาใช้</u></p> <ul style="list-style-type: none"> - เขียน diary - ทำแบบฝึกหัด
<u>คาบที่ 11</u>		<p><u>จุดประสงค์</u></p> <ul style="list-style-type: none"> - นักเรียนสามารถ อ่านเรื่องและตอบ คำถามได้ <p><u>เนื้อหา</u></p> <ul style="list-style-type: none"> - Reading หน้า 42 		<p><u>จุดประสงค์</u></p> <ul style="list-style-type: none"> - นักเรียนอ่านเรื่องและ ตอบคำถามได้ - นักเรียนสามารถค้นหา Main Idea ของ เรื่องได้ <p><u>เนื้อหา</u></p> <ul style="list-style-type: none"> - Reading หน้า 42

บท/คาบ	เวลา	กลุ่มควบคุม	เวลา	กลุ่มทดลอง
		<u>ลำดับขั้นการสอน</u> <u>การเสนอเนื้อหา</u> 15 นาที - สอนศัพท์โดยใช้รูปภาพ และแผนที่ <u>การฝึก</u> 25 นาที - ฟัง เทป - อ่านเนื้อเรื่อง - ถาม-ตอบเรื่องที่อ่าน 15 นาที <u>การนำมาใช้</u> - ทำแบบฝึกหัดท้ายเรื่อง 1. Ask and answer the questions. 2. Complete the sentences.		<u>ลำดับขั้นการสอน</u> <u>การเสนอเนื้อหา</u> 15 นาที - สอนศัพท์โดยใช้รูปภาพ และแผนที่ <u>การฝึก</u> 25 นาที - ทำ pre-reading comprehension - อ่านเรื่อง - ทำ post-reading comprehension 15 นาที <u>การนำมาใช้</u> - ทำแบบฝึกหัดท้ายเรื่อง 1. Ask and answer the questions. 2. Complete the sentences.
คาบที่ 12		<u>จุดประสงค์</u> - นักเรียนสามารถฟัง เรื่องและตอบคำถาม ได้		<u>จุดประสงค์</u> - นักเรียนฟังเรื่องและ ตอบคำถามได้ - นักเรียนสามารถเติม รายละเอียดของเรื่อง ที่ฟังได้

บท/คาบ	เวลา	กลุ่มควบคุม	เวลา	กลุ่มทดลอง
		<u>เนื้อหา</u> - Listening หน้า 42 <u>ลำดับชั้นการสอน</u> <u>การเสนอเนื้อหา</u> - ทบทวนและใช้แผนที่อธิบายศัพท์ <u>การฝึก</u> - เปิดเทปให้นักเรียนฟัง - ถาม-ตอบเนื้อเรื่อง - ถาม-ตอบเรื่องที่อ่าน <u>การนำมาใช้</u> - ทำแบบฝึกหัด หน้า 42 1. Ask and answer the questions. 2. Complete the sentences.		<u>เนื้อหา</u> - Listening หน้า 42 <u>ลำดับชั้นการสอน</u> <u>การเสนอเนื้อหา</u> - ทบทวนและใช้แผนที่อธิบายศัพท์ <u>การฝึก</u> - ฟังเรื่องและเติมคำลงใน worksheet ที่แจกให้ - ถาม-ตอบเนื้อเรื่อง <u>การนำมาใช้</u> - ทำแบบฝึกหัด หน้า 42 1. Ask and answer the questions. 2. Complete the sentences.
<u>คาบที่ 13</u>		<u>จุดประสงค์</u> - นักเรียนสามารถใช้โครงสร้าง Was he (she)...?		<u>จุดประสงค์</u> - นักเรียนสามารถใช้โครงสร้าง Was he (she)...? - นักเรียนสามารถถามตอบเกี่ยวกับข้อมูลส่วนตัวของบุคคลได้

บท/คาบ	เวลา	กลุ่มควบคุม	เวลา	กลุ่มทดลอง
		<u>เนื้อหา</u> - Just For Fun หน้า 43 <u>ลำดับขั้นการสอน</u> <u>การเสนอเนื้อหา</u> - สอนศัพท์ nationality และ occupation - อธิบายโครงสร้าง ไวยากรณ์ <u>การฝึก</u> - นักเรียนพูดประโยคตาม - นักเรียนฝึกพูดประโยค โดยเปลี่ยนคำ nationality และ occupation ตาม เหมาะสม		<u>เนื้อหา</u> - Just For Fun หน้า 43 <u>ลำดับขั้นการสอน</u> <u>การเสนอเนื้อหา</u> - สอนศัพท์ nationality และ occupation และ โครงสร้างโดยใช้ บริบท <u>การฝึก</u> - แบ่งนักเรียนเป็นกลุ่ม แจก card ชื่อบุคคล อาชีพ และสัญชาติให้ - เล่นเกม guessing
	15 นาที		15 นาที	
	20 นาที		20 นาที	
	15 นาที	<u>การนำมาใช้</u> - ท้าแบบฝึกหัด เช่น 1. Soonthornpoo /a writer/Thai Soonthornpoo was a writer. He was Thai.	10 นาที	<u>การนำมาใช้</u> - เขียนรายงานชื่อบุคคล เช่น Soonthornpoo was a writer. He was Thai.

บท/คาบ	เวลา	กลุ่มควบคุม	เวลา	กลุ่มทดลอง
บทที่ 8 คาบที่ 14		<p><u>จุดประสงค์</u></p> <ul style="list-style-type: none"> - นักเรียนสามารถใช้โครงสร้างการใช้ Could (อดีตของ Can) ได้ <p><u>เนื้อหา</u></p> <ul style="list-style-type: none"> - Grammar หน้า 45 <p><u>ลำดับขั้นการสอน</u></p> <p><u>การเสนอเนื้อหา</u></p>		<p><u>จุดประสงค์</u></p> <ul style="list-style-type: none"> - นักเรียนสามารถใช้โครงสร้างการใช้ Could (อดีตของ Can) ได้ - นักเรียนสามารถใช้โครงสร้างถาม-ตอบความสามารถของบุคคลในอดีตได้ <p><u>เนื้อหา</u></p> <ul style="list-style-type: none"> - Grammar หน้า 45 <p><u>ลำดับขั้นการสอน</u></p> <p><u>การเสนอเนื้อหา</u></p>
	15 นาที	- อธิบายศัพท์และโครงสร้างการใช้ could โดยใช้รูปภาพ	15 นาที	- อธิบายศัพท์และโครงสร้างการใช้ could โดยใช้รูปภาพ
	20 นาที	<p><u>การฝึก</u></p> <ul style="list-style-type: none"> - ฝึกพูดประโยคโครงสร้างทั้งในรูปแบบบอกเล่า ปฏิเสธ และคำตอบ 	<p><u>การฝึก</u></p> <ul style="list-style-type: none"> - ฝึกถามตอบเกี่ยวกับรูปภาพ - นักเรียนฝึกถามตอบกับเพื่อนถึงสิ่งที่ทำได้และไม่ได้ในอดีต 	

บท/คาบ	เวลา	กลุ่มควบคุม	เวลา	กลุ่มทดลอง
	15 นาที	<p><u>การนำมาใช้</u></p> <p>- นักเรียนแต่งประโยค เช่น</p> <p>1. เปลี่ยนประโยค ต่อไปนี้ให้เป็น ประโยคปฏิเสธ และคำถาม</p> <p>Daeng could swim when he was ten years old.</p>	15 นาที	<p><u>การนำมาใช้</u></p> <p>- นักเรียนเขียนรายงาน สิ่งที่ทำได้และไม่ได้ใน อดีตของตนเองและ เพื่อน</p>
<u>คาบที่ 15</u>		<p><u>จุดประสงค์</u></p> <p>- นักเรียนสามารถใช้ โครงสร้างการใช้ could ได้</p> <p><u>เนื้อหา</u></p> <p>- Grammar หน้า 45</p>		<p><u>จุดประสงค์</u></p> <p>- นักเรียนสามารถใช้ โครงสร้าง could ได้</p> <p>- นักเรียนสามารถใช้ โครงสร้างถามตอบ ความสามารถในอดีต และปัจจุบันได้</p> <p><u>เนื้อหา</u></p> <p>- Grammar หน้า 45</p>

บท/คาบ	เวลา	กลุ่มควบคุม	เวลา	กลุ่มทดลอง
	15 นาที	<u>ลำดับขั้นการสอน</u> <u>การเสนอเนื้อหา</u> - ทบทวนศัพท์และ โครงสร้างโดยใช้ รูปภาพ <u>การฝึก</u>	10 นาที	<u>ลำดับขั้นการสอน</u> <u>การเสนอเนื้อหา</u> - ทบทวนคำศัพท์และ โครงสร้างโดยใช้ รูปภาพ <u>การฝึก</u>
	20 นาที	- ฝึกพูดประโยคจาก ตาราง Grammar หน้า 45 และยกตัวอย่างอื่น ประกอบการฝึก	25 นาที	- นักเรียนเดินถามความ สามารถของเพื่อนทั้ง ในอดีตและปัจจุบันโดย ใช้แบบสำรวจที่แจกให้
	15 นาที	<u>การนำมาใช้</u> - เขียนประโยคจาก ตารางในหน้า 45 - ทำแบบฝึกหัด Make true sentences หน้า 45	15 นาที	<u>การนำมาใช้</u> - เขียนรายงานจาก แบบสำรวจ
<u>คาบที่ 16</u>		<u>จุดประสงค์</u> - นักเรียนสามารถใช้ โครงสร้างการใช้ could ได้		<u>จุดประสงค์</u> - นักเรียนสามารถใช้ โครงสร้าง could ได้ - นักเรียนสามารถใช้ โครงสร้างถามตอบ ความสามารถของ บุคคลในอดีตได้

บท/คาบ	เวลา	กลุ่มควบคุม	เวลา	กลุ่มทดลอง
		<u>เนื้อหา</u> - Practice หน้า 46 <u>ลำดับขั้นการสอน</u> <u>การเสนอเนื้อหา</u> - ทบทวนศัพท์และโครงสร้างการใช้ could - อธิบายการถาม-ตอบตามตัวอย่างหน้า 46 <u>การฝึก</u> - ถามนักเรียนถึงความสามารถของ Kim และ Mai โดยใช้คำศัพท์ในกรอบสี่เหลี่ยม Ask if they could		<u>เนื้อหา</u> - Practice หน้า 46 <u>ลำดับขั้นการสอน</u> <u>การเสนอเนื้อหา</u> - ทบทวนโครงสร้างคำถามความในคิตของนักเรียน <u>การฝึก</u> - นักเรียนจับคู่กัน ครูแจก worksheet ถามความสามารถของ Kim และ Mai - ถามความสามารถของ Kim และ Mai หลังจากทำ worksheet เสร็จแล้ว
	15 นาที		15 นาที	
	20 นาที		25 นาที	
	15 นาที	<u>การนำมาใช้</u> - นักเรียนทำแบบฝึกหัดหน้า 46 1. Talk about Kim and Mai when they were four years old.	15 นาที	<u>การนำมาใช้</u> - เขียนรายงานความสามารถของ Kim และ Mai จากแบบสำรวจ

บท/คาบ	เวลา	กลุ่มควบคุม	เวลา	กลุ่มทดลอง
คาบที่ 17		<u>จุดประสงค์</u> - นักเรียนสามารถฟัง เรื่องและตอบคำถาม ได้		<u>จุดประสงค์</u> - นักเรียนสามารถฟัง เรื่องและตอบคำถาม ได้ - นักเรียนสามารถบอก รายละเอียดของสิ่ง ที่ฟังได้
	15 นาที	<u>เนื้อหา</u> - Bird man หน้า 44 <u>ลำดับขั้นการสอน</u> <u>การเสนอเนื้อหา</u> - สอนศัพท์และบททวน เรื่องในบทที่ 6 และ บททวนชื่อของบุคคล	15 นาที	<u>เนื้อหา</u> - Bird man หน้า 44 <u>ลำดับขั้นการสอน</u> <u>การเสนอเนื้อหา</u> - สอนศัพท์และบททวน เรื่องในบทที่ 6 และ บททวนชื่อของบุคคล
	20 นาที	<u>การฝึก</u> - เปิดเทป Bird man ให้นักเรียนฟังและดู เรื่องประกอบ - นักเรียนอ่านเรื่องหลัง จากฟัง เทปและถาม ความเข้าใจเรื่อง	25 นาที	- ให้ Focus question - นักเรียนฟังเทป Bird man - ตอบคำถามจากสิ่งที่ฟัง - ตรวจ check คำตอบ

บท/คาบ	เวลา	กลุ่มควบคุม	เวลา	กลุ่มทดลอง
	15 นาที	<u>การนำมาใช้</u> - ทำแบบฝึกหัด Do you understand ? และ Ask and answer the questions.	10 นาที	<u>การนำมาใช้</u> - ทำแบบฝึกหัด Do you understand ? และ Ask and answer the questions.
<u>คาบที่ 18</u>		<u>จุดประสงค์</u> - นักเรียนสามารถอ่านและตอบคำถามได้ <u>เนื้อหา</u> - A letter from Penny Garland. หน้า 48 <u>ลำดับชั้นการสอน</u> <u>การเสนอเนื้อหา</u>		<u>จุดประสงค์</u> - นักเรียนสามารถอ่านและตอบคำถามได้ - นักเรียนสามารถบอกสาระสำคัญของเรื่องที่อ่านได้ <u>เนื้อหา</u> - A letter from Penny Garland. หน้า 48 <u>ลำดับชั้นการสอน</u> <u>การเสนอเนื้อหา</u>
	15 นาที	- นักเรียนเตาความหมายของศัพท์จากบริบท - ถามรายละเอียดเกี่ยวกับ Penny Garland และ Buck Westwood	15 นาที	- นักเรียนเตาความหมายของศัพท์จากบริบท - ถามรายละเอียดเกี่ยวกับ Penny Garland และ Buck Westwood

บท/คาบ	เวลา	กลุ่มควบคุม	เวลา	กลุ่มทดลอง
	20 นาที	<u>การฝึก</u> - นักเรียนอ่านเรื่อง A letter from Penny Garland - ตอบคำถามสาระสำคัญของเรื่อง	25 นาที	<u>การฝึก</u> - ให้นักเรียนทำ Focus question - อ่านเรื่อง A Letter from Penny Garland และทำ worksheet เพื่อหารายละเอียดของเรื่อง - ตรวจสอบคำตอบทั้งชั้น
	15 นาที	<u>การนำมาใช้</u> - ทำแบบฝึกหัด True or False ? ____ 1. Buck Westwood was a swimmer.	10 นาที	<u>การนำมาใช้</u> - ทำแบบฝึกหัดงาน worksheet ให้นักเรียนทำ - ตอบคำถาม Focus Questions.
<u>คาบที่ 19</u>		<u>จุดประสงค์</u> - อ่านเรื่องและตอบคำถามได้ <u>เนื้อหา</u> - A letter from Penny Garland. หน้า 48		<u>จุดประสงค์</u> - อ่านเรื่องและตอบคำถามได้ - บอกรายละเอียดสาระสำคัญของเรื่องได้ <u>เนื้อหา</u> - A letter from Penny Garland. หน้า 48

บท/คาบ	เวลา	กลุ่มควบคุม	เวลา	กลุ่มทดลอง
		<u>ลำดับชั้นการสอน</u> <u>การเสนอเนื้อหา</u> 15 นาที - ทบทวนศัพท์และ เรื่อง <u>การฝึก</u> 20 นาที - ถามรายละเอียดของ เรื่อง 15 นาที <u>การนำมาใช้</u> - ทำแบบฝึกหัด หน้า 47 Ask and answer the questions.		<u>ลำดับชั้นการสอน</u> <u>การเสนอเนื้อหา</u> 15 นาที - ทบทวนศัพท์และ เรื่อง <u>การฝึก</u> 20 นาที - แบ่งนักเรียนเป็นกลุ่ม กลุ่มละ 5 คน อภิปราย กันภายในกลุ่มเพื่อหา คำตอบ และออกมา รายงานคำตอบที่ได้ - ตรวจสอบคำตอบที่ ถูกต้อง 10 นาที <u>การนำมาใช้</u> - ทำแบบฝึกหัด หน้า 47 Ask and answer the questions.
<u>คาบที่ 20</u>		<u>จุดประสงค์</u> - นักเรียนสามารถใช้ โครงสร้างการไว้ could ได้		<u>จุดประสงค์</u> - นักเรียนสามารถใช้ โครงสร้างการไว้ could ได้ - นักเรียนฟังและ เลือก ความสามารถของ บุคคลได้

บท/คาบ	เวลา	กลุ่มควบคุม	เวลา	กลุ่มทดลอง
		<u>เนื้อหา</u>		<u>เนื้อหา</u>
		- Review หน้า 47		- Review หน้า 47
		<u>ลำดับขั้นการสอน</u>		<u>ลำดับขั้นการสอน</u>
		<u>การเสนอเนื้อหา</u>		<u>การเสนอเนื้อหา</u>
15 นาที		- ยกตัวอย่างข้อบุคคลเพื่ออธิบายคำศัพท์	15 นาที	- ยกตัวอย่างข้อบุคคลเพื่ออธิบายคำศัพท์
		<u>การฝึก</u>		<u>การฝึก</u>
20 นาที		- นักเรียนฟัง เทปและพูดบทสนทนาตาม	25 นาที	- แจก worksheet ให้นักเรียนทหาความ
		- ฝึกถาม-ตอบตามรูปภาพ ตามตัวอย่างในบทสนทนา		สามารถของบุคคลก่อนฟัง เทป
				- ฟัง เทปและ check จากสิ่งที่ฟัง
				- ฝึกถาม-ตอบความ
				สามารถของบุคคล
15 นาที		<u>การนำมาใช้</u>	10 นาที	<u>การนำมาใช้</u>
		- เขียนบทสนทนาหน้า 47 Practice the conversation. และ Complete the paragraph.		- เขียนรายงานความ
				สามารถของบุคคล และ Complete the paragraph.

บท/คาบ	เวลา	กลุ่มควบคุม	เวลา	กลุ่มทดลอง
<u>คาบที่ 21</u>		<u>จุดประสงค์</u> - นักเรียนสามารถใช้ โครงสร้างการใช้ could ได้ <u>เนื้อหา</u> - Just For Fun หน้า 49 <u>ลำดับขั้นการสอน</u> <u>การเสนอเนื้อหา</u> - ทบทวนโครงสร้างการ ใช้ could <u>การฝึก</u> - ฝึกถามความสามารถ บุคคลที่เรียนแล้วและ บุคคลอื่น เช่น สังข์ทอง สรพล, โผน กิ่งเพชร ในบทสนทนา		<u>จุดประสงค์</u> - นักเรียนสามารถใช้ โครงสร้างการใช้ could ได้ - นักเรียนสามารถถาม ตอบความสามารถของ บุคคลในอดีตได้ <u>เนื้อหา</u> - Just For Fun หน้า 49 <u>ลำดับขั้นการสอน</u> <u>การเสนอเนื้อหา</u> - ทบทวนโครงสร้างการ ใช้ could ถามความ สามารถของบุคคล ในอดีต. <u>การฝึก</u> - นักเรียนจับคู่ถามความ สามารถของเพื่อน - ทำ worksheet โดย ให้นักเรียนเดินถาม เพื่อนถึงความสามารถ ของบุคคล - ตรวจสอบคำตอบพร้อม กัน
	15 นาที		15 นาที	
	20 นาที		25 นาที	

บท/คาบ	เวลา	กลุ่มควบคุม	เวลา	กลุ่มทดลอง
	15 นาที	<u>การนำมาใช้</u> - ทำแบบฝึกหัดจิตวิทยาให้ เขียนถึงความสามารถ ของบุคคล เช่น 1. Sangthong/ box.	10 นาที	<u>การนำมาใช้</u> - เขียนรายงานความ สามารถของบุคคล
<u>บทที่ 9</u> <u>คาบที่ 22</u>	15 นาที	<u>จุดประสงค์</u> - นักเรียนใช้โครงสร้าง รูปอดีตของ regular และ irregular verb ได้ <u>เนื้อหา</u> - Grammar หน้า 51 <u>ลำดับชั้นในการสอน</u> <u>การเสนอเนื้อหา</u> - ใช้รูปภาพไดโนเสาร์ สอนศัพท์และโครงสร้าง - อธิบายโครงสร้าง ไวยากรณ์รูปประโยค บอกเล่า คำถาม ปฏิเสธ และคำตอบ	15 นาที	<u>จุดประสงค์</u> - นักเรียนใช้โครงสร้าง รูปอดีตของ regular และ irregular verb ได้ - นักเรียนสามารถถาม ตอบเกี่ยวกับสัตว์ใน อดีตได้ <u>เนื้อหา</u> - Grammar หน้า 51 <u>ลำดับชั้นในการสอน</u> <u>การเสนอเนื้อหา</u> - ใช้รูปภาพไดโนเสาร์ สอนศัพท์และโครงสร้าง

บท/คาบ	เวลา	กลุ่มควบคุม	เวลา	กลุ่มทดลอง
	20 นาที	<u>การฝึก</u> - ฝึกออกเสียงโครงสร้างตามครู - ยกตัวอย่างอื่นให้ นักเรียนฝึกปากเปล่า	20 นาที	<u>การฝึก</u> - ฝึกโครงสร้างไวยากรณ์ โดยถามตอบโดยใช้ รูปภาพ หิ้งบอกเล่า คำถาม ปฏิเสธ และ คำตอบ
	15 นาที	<u>การนำไปใช้</u> - เขียนประโยคตาม ตาราง หน้า 51 - ทำแบบฝึกหัด 1. Point to the pictures. Make true sentences 2. Point to the pictures. Ask and answer the questions.	15 นาที	<u>การนำไปใช้</u> - เขียนบรรยายรูป โดโนเสาร์ที่กำหนดให้ - ทำแบบฝึกหัด writing หน้า 55
คาบที่ 23		<u>จุดประสงค์</u> - นักเรียนสามารถอ่าน และตอบคำถามได้		<u>จุดประสงค์</u> - นักเรียนสามารถอ่าน และตอบคำถามได้ - นักเรียนสามารถจับคู่ ระหว่างข้อความกับ รูปภาพได้

บท/คาบ	เวลา	กลุ่มควบคุม	เวลา	กลุ่มทดลอง
	15 นาที	<u>เนื้อหา</u> - Dinosaurs หน้า 51 <u>ลำดับขั้นในการสอน</u> <u>การเสนอเนื้อหา</u>	15 นาที	<u>เนื้อหา</u> - Dinosaurs หน้า 51 <u>ลำดับขั้นในการสอน</u> <u>การเสนอเนื้อหา</u>
	20 นาที	- สอนศัพท์โดยใช้รูปภาพ ไดโนเสาร์ <u>การฝึก</u>	25 นาที	- สอนศัพท์โดยใช้รูปภาพ ไดโนเสาร์ <u>การฝึก</u>
	10 นาที	- 7 ข้อ Focus questions - เปิดเทปให้นักเรียนฟัง - นักเรียนอ่านเรื่อง - ถามเนื้อหาในเรื่องที่ อ่าน <u>การนำไปใช้</u>	10 นาที	- แบ่งนักเรียนเป็น 2 กลุ่มให้จับคู่ระหว่าง รูปภาพและข้อความ - ทำ worksheet - อ่านเรื่องให้เข้าใจและ ถามเรื่องที่อ่าน <u>การนำไปใช้</u>
		- ทำแบบฝึกหัด หน้า 51 Do you understand ? 1. Which picture ?		- ทำ worksheet - ทำแบบฝึกหัด หน้า 51 Do you understand ? 1. Which picture ?
<u>คาบที่ 24</u>		<u>จุดประสงค์</u> - นักเรียนสามารถอ่าน และตอบคำถามได้		<u>จุดประสงค์</u> - นักเรียนสามารถอ่าน และตอบคำถามได้ - นักเรียนสามารถแสดง ความคิดเห็นเกี่ยวกับ เรื่องที่อ่านได้

บท/คาบ	เวลา	กลุ่มควบคุม	เวลา	กลุ่มทดลอง
	15 นาที	เนื้อหา - Dinosaurs หน้า 50	10 นาที	เนื้อหา - Dinosaurs หน้า 50
	20 นาที	ลำดับชั้นในการสอน การเสนอเนื้อหา - ทบทวนศัพท์และเนื้อหา	30 นาที	ลำดับชั้นในการสอน การเสนอเนื้อหา - ทบทวนศัพท์และเนื้อหา
	15 นาที	การฝึก - อ่านเรื่อง - อธิบายเรื่องและ ถามคำถาม	10 นาที	การฝึก - แบ่งกลุ่มอภิปรายกัน เพื่อหาคำตอบ - ตรวจสอบคำตอบที่ ถูกต้อง
		การนำไปใช้ - ทำแบบฝึกหัด หน้า 51 2. Answer the questions.		การนำไปใช้ - ทำแบบฝึกหัด หน้า 51 2. Answer the questions.
คาบที่ 25		จุดประสงค์ - นักเรียนสามารถใช้ โครงสร้างรูปอดีต ของ regular และ irregular verb ได้		จุดประสงค์ - นักเรียนสามารถใช้ โครงสร้างรูปอดีต ของ regular และ irregular verb ได้ - นักเรียนสามารถใช้ โครงสร้างถามเพื่อ ทราบลักษณะของสัตว์ได้

บท/คาบ	เวลา	กลุ่มควบคุม	เวลา	กลุ่มทดลอง
	<p>15 นาที</p> <p>20 นาที</p> <p>15 นาที</p>	<p><u>เนื้อหา</u></p> <p>- Dinosaurs หน้า 51 <u>ลำดับขั้นในการสอน</u></p> <p><u>การเสนอเนื้อหา</u></p> <p>- ใช้รูปภาพไดโนเสาร์เพื่อ ทบทวนศัพท์และ โครงสร้าง</p> <p><u>การฝึก</u></p> <p>- ฝึกพูดโครงสร้างโดย ใช้รูปภาพไดโนเสาร์ ถามคำถาม</p> <p><u>การนำไปใช้</u></p> <p>- เขียนบทสนทนาโดยใช้ รูปภาพหน้า 50 Pictuer 1.</p> <p>A: Where did it live ?</p> <p>B: It lived on land.</p> <p>A: Could it fly ?</p> <p>B: No, it couldn't . etc.</p>	<p>15 นาที</p> <p>25 นาที</p> <p>10 นาที</p>	<p><u>เนื้อหา</u></p> <p>- Dinosaurs หน้า 51 <u>ลำดับขั้นในการสอน</u></p> <p><u>การเสนอเนื้อหา</u></p> <p>- ใช้รูปภาพไดโนเสาร์เพื่อ ทบทวนศัพท์และ โครงสร้าง</p> <p><u>การฝึก</u></p> <p>- จับคู่กันถามตอบเกี่ยวกับ ภาพสัตว์</p> <p>- ทำ worksheet</p> <p><u>การนำไปใช้</u></p> <p>- เขียนรายงานเกี่ยวกับ สัตว์ที่นักเรียนหา</p>

บท/คาบ	เวลา	กลุ่มควบคุม	เวลา	กลุ่มทดลอง
คาบที่ 26		<u>จุดประสงค์</u> - นักเรียนสามารถใช้ โครงสร้างรูปอดีต ของ regular และ irregular verb ได้		<u>จุดประสงค์</u> - นักเรียนสามารถใช้ โครงสร้างรูปอดีต ของ regular และ irregular verb ได้ - นักเรียนสามารถจับคู่ ระหว่างรูปภาพกับสิ่งที่ ฟังได้
	15 นาที	<u>เนื้อหา</u> - Review หน้า 53 <u>ลำดับชั้นในการสอน</u> <u>การเสนอเนื้อหา</u> - สอนศัพท์โดยให้นักเรียน เดาความหมายจาก บริบท	15 นาที	<u>เนื้อหา</u> - Review หน้า 53 <u>ลำดับชั้นในการสอน</u> <u>การเสนอเนื้อหา</u> - สอนศัพท์โดยให้นักเรียน เดาความหมายจาก บริบท
	20 นาที	<u>การฝึก</u> - นักเรียนฟังบทสนทนา และปฏิบัติตาม - แบ่งนักเรียนเป็น 2 กลุ่ม ตามตอบตาม บทสนทนา	25 นาที	<u>การฝึก</u> - แจก worksheet และ ถามคำถามเกี่ยวกับ ภาพไดโนเสาร์ - ฟังบทสนทนาจากเทป แล้วให้เลือกภาพ ไดโนเสาร์ตรงกับสิ่งที่ ฟัง

บท/คาบ	เวลา	กลุ่มควบคุม	เวลา	กลุ่มทดลอง
	15 นาที	<u>การนำไปใช้</u> - ท้าแบบฝึกหัด writing หน้า 55	10 นาที	- กามรายละเอียด เกี่ยวกับภาพเมื่อตรวจ สอบคำตอบแล้ว <u>การนำไปใช้</u> - ท้าแบบฝึกหัด writing หน้า 55
<u>คาบที่ 27</u>	15 นาที	<u>จุดประสงค์</u> - นักเรียนสามารถอ่าน และตอบคำถามได้ <u>เนื้อหา</u> - What happened to the dinosaurs ? หน้า 54 <u>ลำดับขั้นในการสอน</u> <u>การเสนอเนื้อหา</u> - สอนศัพท์ "ocean" และ climate โดย ให้นักเรียนเดาศัพท์ จากบริบท - อธิบาย- ทบทวนเรื่อง ไดโนเสาร์	15 นาที	<u>จุดประสงค์</u> - นักเรียนสามารถอ่าน และตอบคำถามได้ - นักเรียนสามารถอ่าน และบอกระบุสำคัญของ เรื่องที่อ่านได้ <u>เนื้อหา</u> - What happened to the dinosaurs หน้า 54 <u>ลำดับขั้นในการสอน</u> <u>การเสนอเนื้อหา</u> - สอนศัพท์ "ocean" และ climate โดย ให้นักเรียนเดาศัพท์ จากบริบท - อธิบาย- ทบทวนเรื่อง ไดโนเสาร์

บท/คาบ	เวลา	กลุ่มควบคุม	เวลา	กลุ่มทดลอง
	20 นาที	<u>การฝึก</u> - อ่านเรื่อง - อธิบายเรื่อง	20 นาที	<u>การฝึก</u> - ทำ pre-reading comprehension - อ่านเรื่องแล้วทำ post-reading comprehension - อ่านเรื่องทบทวน
	15 นาที	<u>การนำไปใช้</u> - ทำแบบฝึกหัดท้ายบท หน้า 54 Right or Wrong ?	10 นาที	<u>การนำไปใช้</u> - ทำแบบฝึกหัดท้ายบท หน้า 54 Right or Wrong ?
<u>คาบที่ 28</u>		<u>จุดประสงค์</u> - นักเรียนสามารถใช้โครงสร้างไวยากรณ์รูปอดีตของ regular และ irregular verb ได้ <u>เนื้อหา</u> - Just For Fun หน้า 55		<u>จุดประสงค์</u> - นักเรียนสามารถใช้โครงสร้างไวยากรณ์รูปอดีตของ regular และ irregular verb ได้ - นักเรียนสามารถใช้โครงสร้างเพื่อถามข้อมูลได้ <u>เนื้อหา</u> - Just For Fun หน้า 55

บท/คาบ	เวลา	กลุ่มควบคุม	เวลา	กลุ่มทดลอง
	15 นาที	<u>ลำดับขั้นในการสอน</u> <u>การเสนอเนื้อหา</u> - ทบทวนเรื่องไดโนเสาร์	15 นาที	<u>ลำดับขั้นในการสอน</u> <u>การเสนอเนื้อหา</u> - ทบทวนเรื่องไดโนเสาร์
	20 นาที	<u>การฝึก</u> - ถาม-ตอบเกี่ยวกับภาพไดโนเสาร์ตามบทสนทนา	25 นาที	<u>การฝึก</u> - แบ่งกลุ่มเล่นเกม guessing ทายชื่อสัตว์
	15 นาที	<u>การนำไปใช้</u> - เขียนบทสนทนาตามตัวอย่าง	10 นาที	<u>การนำไปใช้</u> - เขียนประโยคเกี่ยวกับสัตว์ที่กำหนดให้
<u>คาบที่ 29</u>	15 นาที	<u>จุดประสงค์</u> - นักเรียนสามารถอ่านและตอบคำถามได้ <u>เนื้อหา</u> - Practice หน้า 52 <u>ลำดับขั้นในการสอน</u> <u>การเสนอเนื้อหา</u> - สอนศัพท์โตษาใช้รูปภาพของจริง และแผนที่	15 นาที	<u>จุดประสงค์</u> - นักเรียนสามารถอ่านและตอบคำถามได้ - นักเรียนสามารถอ่านและบอกสาระสำคัญของเรื่องที่อ่านได้ <u>เนื้อหา</u> - Practice หน้า 52 <u>ลำดับขั้นในการสอน</u> <u>การเสนอเนื้อหา</u> - สอนศัพท์โตษาใช้รูปภาพของจริง และแผนที่

บท/คาบ	เวลา	กลุ่มควบคุม	เวลา	กลุ่มทดลอง
	25 นาที	<u>การฝึก</u> - ฟังเทปเรื่อง The North American buffalo - นักเรียนอ่านเรื่อง - ถามคำถามเรื่องที่อ่าน	25 นาที	<u>การฝึก</u> - ทำ pre-reading comprehension - อ่านเรื่อง - ทำ post-reading comprehension - ถามสาระของเรื่อง
	10 นาที	<u>การนำไปใช้</u> - ทำแบบฝึกหัด หน้า 53 2. Ask and answer the questions. 3. Complete the paragraph.	10 นาที	<u>การนำไปใช้</u> - เขียนประโยคจาก pre-post reading - ทำแบบฝึกหัด หน้า 53 3. Complete the paragraph.
<u>คาบที่ 30</u>		<u>จุดประสงค์</u> - นักเรียนสามารถอ่านและตอบคำถามได้ <u>เนื้อหา</u> - Practice (ต่อ)		<u>จุดประสงค์</u> - นักเรียนสามารถอ่านและตอบคำถามได้ - นักเรียนสามารถแสดงความคิดเห็นเกี่ยวกับเรื่องที่อ่านได้ <u>เนื้อหา</u> - Practice (ต่อ)

บท/คาบ	เวลา	กลุ่มควบคุม	เวลา	กลุ่มทดลอง
	10 นาที	<u>ลำดับขั้นในการสอน</u> <u>การเสนอเนื้อหา</u>	15 นาที	<u>ลำดับขั้นในการสอน</u> <u>การเสนอเนื้อหา</u>
	25 นาที	- ทบทวนศัพท์ <u>การฝึก</u> - นักเรียนอ่านเรื่อง - ถามคำถาม - ฝึกออกเสียง past form of verb - ทารูปอดีตของคำกริยา irregular verb พร้อมฝึกออกเสียงและสรุปกฎเกณฑ์	30 นาที	- ทบทวนศัพท์ <u>การฝึก</u> - แบ่งกลุ่มอภิปรายกันเพื่อหาคำตอบ - แต่ละกลุ่มรายงานคำตอบ - ตรวจสอบคำตอบที่ถูกต้อง - ทารูปอดีตของคำกริยา irregular verb พร้อมออกเสียงและสรุปกฎเกณฑ์
	15 นาที	<u>การนำไปใช้</u> - ทำแบบฝึกหัด หน้า 52	10 นาที	<u>การนำไปใช้</u> - ทำแบบฝึกหัด หน้า 52
<u>คาบที่ 31</u>		<u>จุดประสงค์</u> - นักเรียนสามารถใช้โครงสร้าง Do you like....? Did you like...?		<u>จุดประสงค์</u> - นักเรียนสามารถใช้โครงสร้าง Do you like....? Did you like...?

บท/คาบ	เวลา	กลุ่มควบคุม	เวลา	กลุ่มทดลอง
				- นักเรียนสามารถสนทนาเกี่ยวกับสิ่งที่ชอบและไม่ชอบได้
	15 นาที	<u>เนื้อหา</u> - Small talk หน้า 55 <u>ลำดับชั้นในการสอน</u> <u>การเสนอเนื้อหา</u>	15 นาที	<u>เนื้อหา</u> - Small talk หน้า 55 <u>ลำดับชั้นในการสอน</u> <u>การเสนอเนื้อหา</u>
	20 นาที	- สอนศัพท์ like และ hate โดยใช้รูปภาพและท่าทางประกอบ <u>การฝึก</u> - ฝึกโครงสร้างโดยพูดตามครู - ถามนักเรียนถึงวิชาที่ชอบและไม่ชอบ - ฝึกบทสนทนาใน Practice the conversation	30 นาที	- สอนศัพท์ like และ hate โดยใช้รูปภาพและท่าทางประกอบ <u>การฝึก</u> - นักเรียนฝึกฝนประโยคตามครู - ฝึกถามตอบกับเพื่อนานสิ่งที่ชอบและไม่ชอบ - ทำ worksheet โดยให้นักเรียนเดินถามเพื่อนานห้องวิชาที่ชอบและไม่ชอบ
	15 นาที	<u>การนำไปใช้</u> - เขียนบทสนทนา Practice the conversation	10 นาที	<u>การนำไปใช้</u> - เขียนรายงานจาก worksheet

บท/คาบ	เวลา	กลุ่มควบคุม	เวลา	กลุ่มทดลอง
<u>คาบที่ 32</u>		<u>จุดประสงค์</u> - นักเรียนสามารถฟัง และตอบคำถามได้ <u>เนื้อหา</u> - Listening หน้า 54 <u>ลำดับชั้นในการสอน</u> <u>การเสนอเนื้อหา</u> - ให้นักเรียนดูภาพนก dodo - สอนคำศัพท์โดยใช้สิ่ง และท่าทางประกอบ <u>การฝึก</u> - ให้นักเรียนฟัง เทป dodo - ตอบคำถามจากเรื่องที่ ฟัง - อ่านเรื่องท้ายบท		<u>จุดประสงค์</u> - นักเรียนสามารถฟัง และตอบคำถามได้ - นักเรียนสามารถฟังและ จับ Main Idea ได้ <u>เนื้อหา</u> - Listening หน้า 54 <u>ลำดับชั้นในการสอน</u> <u>การเสนอเนื้อหา</u> - ให้นักเรียนดูภาพนก dodo - สอนคำศัพท์โดยใช้สิ่ง และท่าทางประกอบ <u>การฝึก</u> - ให้นักเรียนฟัง เทป dodo - ตอบคำถามจากเรื่องที่ ฟัง - ทำ Futher practice โดยให้ตอบ Right หรือ Wrong
	15 นาที		15 นาที	
	20 นาที		25 นาที	

บท/คาบ	เวลา	กลุ่มควบคุม	เวลา	กลุ่มทดลอง
	15 นาที	<u>การนำใบ้</u> - ทำแบบฝึกหัด หน้า 54 Answer the questions.	10 นาที	<u>การนำใบ้</u> - ทำแบบฝึกหัดหน้า 54 Answer the questions.

แผนการสอนและกิจกรรมของกลุ่มทดลอง

คาบที่ 1

จุดประสงค์ : นักเรียนสามารถถาม - ตอบ ตามโครงสร้างได้

เนื้อหา : Grammar Lesson 7 P.39

โครงสร้าง : There was / There were

- Affirmative statement

There was a good temple.

There were a lot of buildings.

- Yes/No questions.

Was there a city?

Were there any people?

- Short answers.

Yes, there was. / No, there wasn't

yes, there were. / No, there weren't

คำศัพท์ : a building, hundred, a King, a place, plant,
a road, a wall, a city, thousand.

ลักษณะกิจกรรม : Whole Class

ลำดับขั้นตอนการสอน

1. ครูใช้รูปภาพเมืองโบราณเพื่ออธิบายโครงสร้าง There was....
.... และ There were ago. และอธิบายคำศัพท์
2. ครูตั้งคำถาม Was there? และ Were there
.....? เกี่ยวกับรูปภาพที่นำมาสอน พร้อมทั้งอธิบายประโยคคำตอบ ครู
อาจอธิบายโครงสร้างประโยคปฏิเสธด้วยเพื่อให้นักเรียนเข้าใจขึ้น
3. ให้นักเรียนจับคู่กันถามตอบเกี่ยวกับสิ่งที่มีในจังหวัดหรือในเมืองที่
นักเรียนอยู่โดยใช้โครงสร้างที่ครูอธิบายแล้ว เช่น

Were there any big houses in your town ten thousand years ago ?

Were there any cars in your town one hundred years ago ?

ถ้ามีนักเรียนตอบว่า Yes, there were แต่ถ้าไม่มีให้ตอบว่า No, there weren't นักเรียนสามารถเปลี่ยนคำที่ขีดเส้นใต้เป็นคำอื่นได้

4. สรุปการแต่งประโยคบอกเล่า คำถาม และคำตอบที่ตามด้วย Was there.....? และ Were there?

การประเมินผล

1. สังเกตจากการเข้าร่วมกิจกรรมการเรียนรู้
2. สังเกตจากการถาม - ตอบ โดยใช้โครงสร้างที่กำหนด
3. ทำแบบฝึกหัด writing หน้า 43

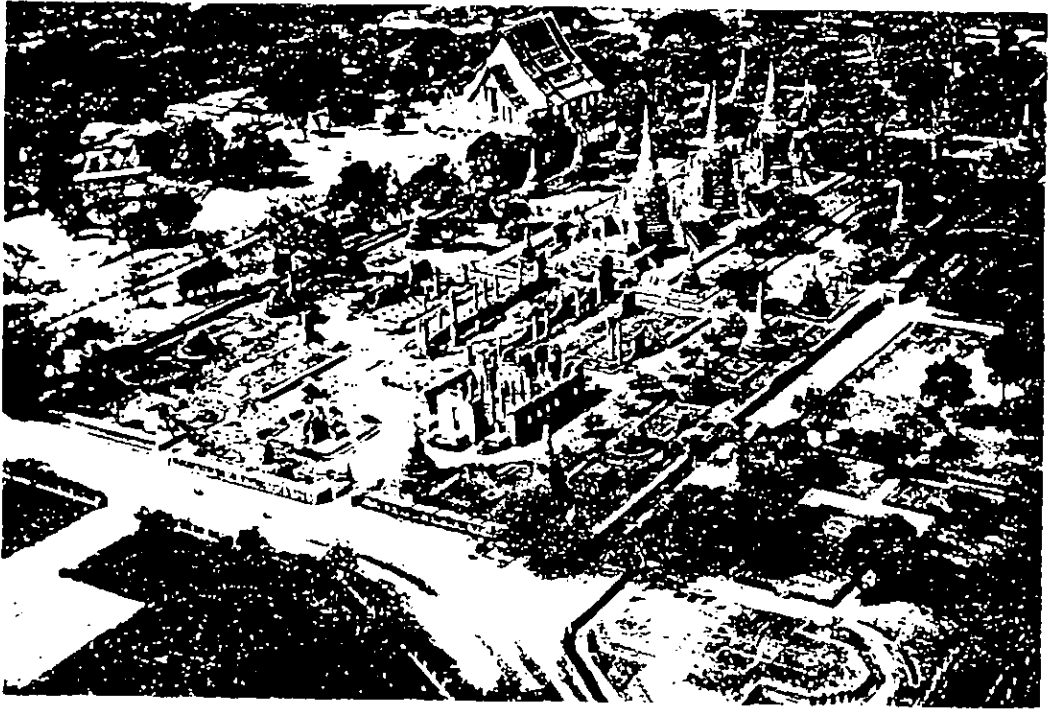

คาบที่ 2

จุดประสงค์ : นักเรียนสามารถถาม - ตอบเกี่ยวกับสถานที่ที่ใช้โครงสร้างที่
เรียนมา

เนื้อหา : Grammar (ต่อ)

โครงสร้าง : ใช้โครงสร้างตามคาบที่ 1

คำศัพท์ : a hospital, a bicycle, a temple, a house, people,
a school, a building, cars, a hospital, a museum

ลักษณะของกิจกรรม : Pair work

ลำดับขั้นตอนการสอน

1. ทบทวนการใช้ There was, There were จากรูปภาพหลังจาก
ที่ได้สอนในชั่วโมงที่แล้ว พร้อมทั้งตั้งคำถามโดยใช้ Was there any
in this picture ? / Were there any.... in this picture ?
ถามนักเรียนในห้องทีละคน และ/หรือ พร้อมกันทั้งชั้น

2. ให้นักเรียนจับคู่กัน ครูแจก sheet ที่เป็นรูปภาพต่าง ๆ ให้นักเรียน
คนละรูปภาพนั้นอาจจะมีเหมือนหรือแตกต่างกัน นักเรียนตั้งเบสิสนกันถาม -
ตอบโดยใช้โครงสร้างดังนี้

A: Was there any here..... years ago?
ถ้ามี 8 จะตอบว่า Yes, there was. แต่ถ้าไม่มี 8 ก็จะตอบว่า No, there
wasn't

3. เมื่อนักเรียนถามตอบกัน จะต้องเขียนประโยคหลังจากถามตอบ
เกี่ยวกับสิ่งที่มีในเมืองหรือจังหวัดที่นักเรียนอยู่ ถ้ามีให้เขียนเป็นประโยคบอกเล่า
ถ้าไม่มีให้เขียนเป็นประโยคปฏิเสธ

There was not any hospitals here 500 years ago.

There were bicycles here 300 years ago.

การประเมินผล

1. สังเกตการเข้าร่วมกิจกรรมในการตั้งคำถาม
2. ทาแบบฝึกหัด writing หน้า 43

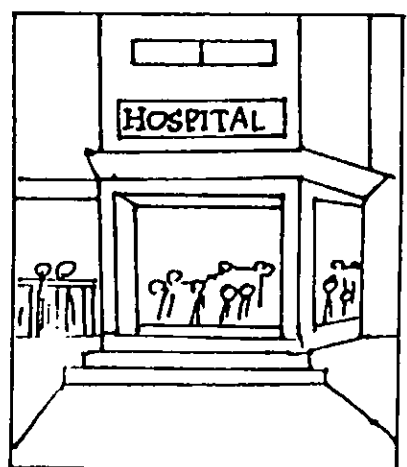
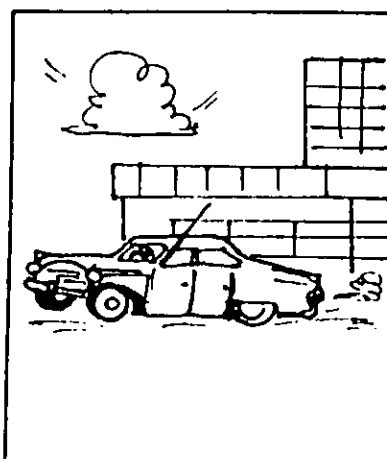
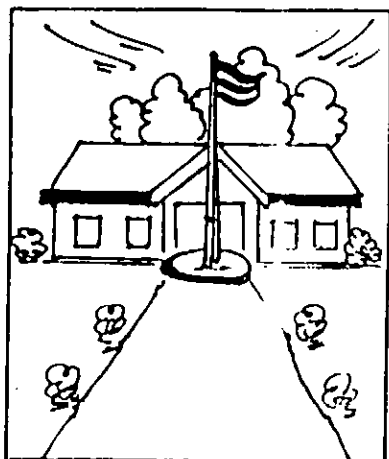
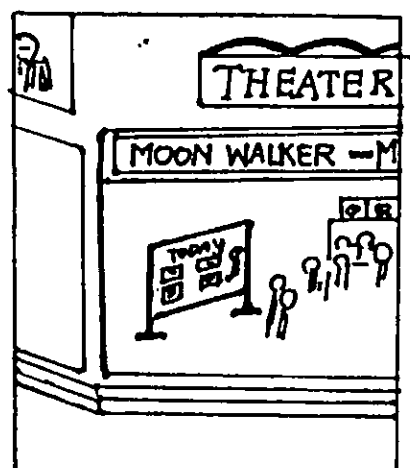
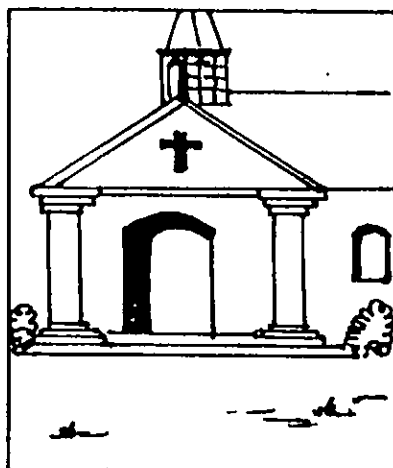
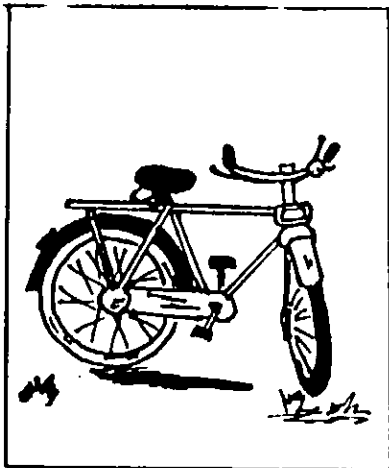
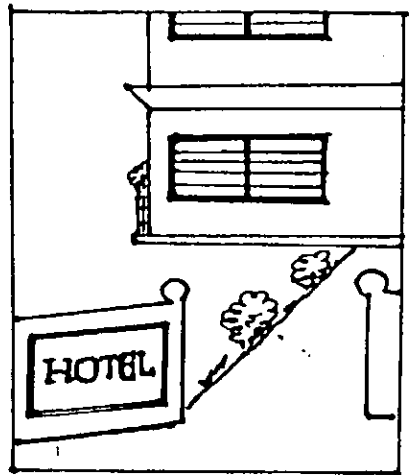
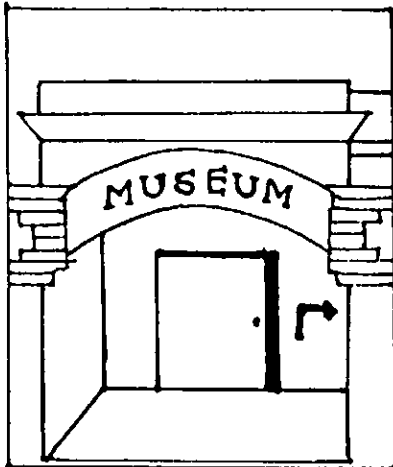

Write the sentences about your town.

.....

.....

.....

.....

.....

.....

.....

.....

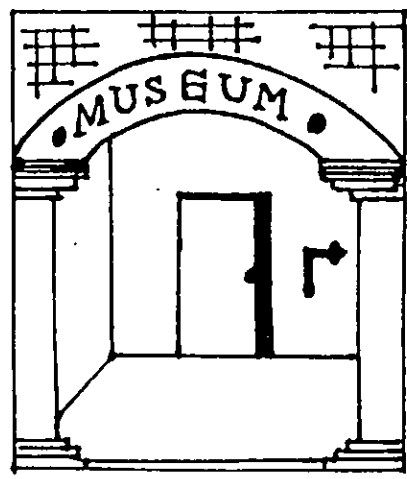
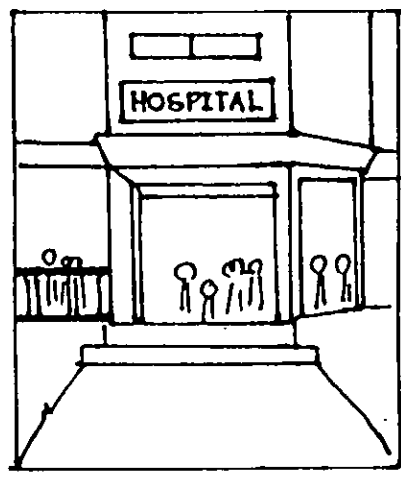
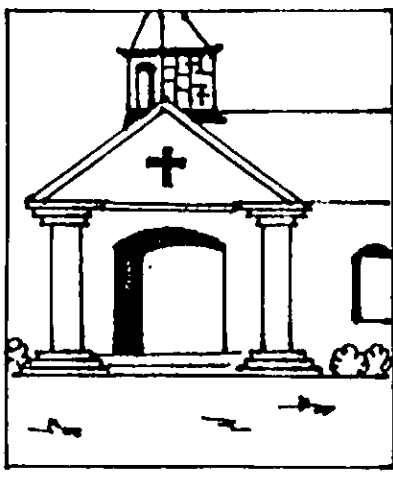
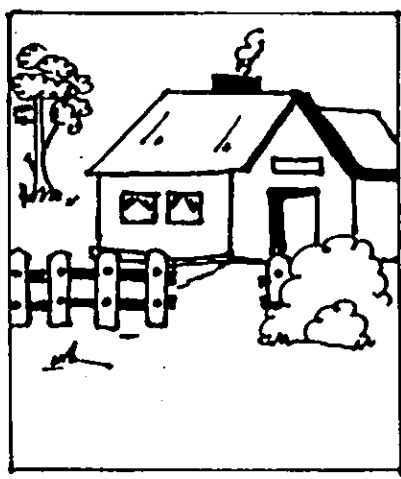
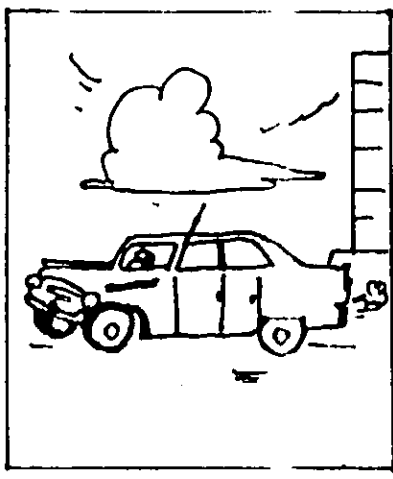
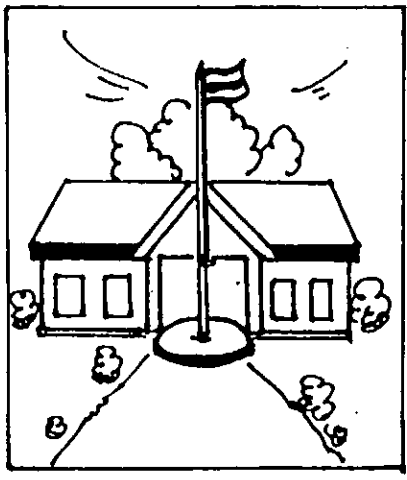
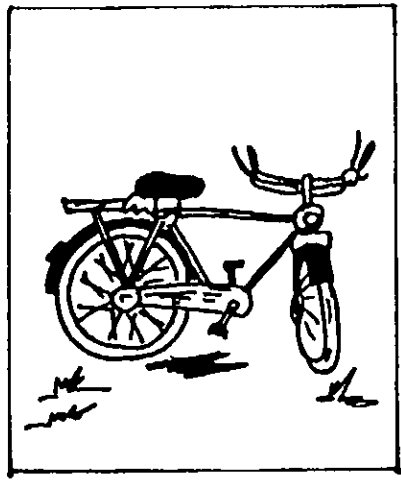
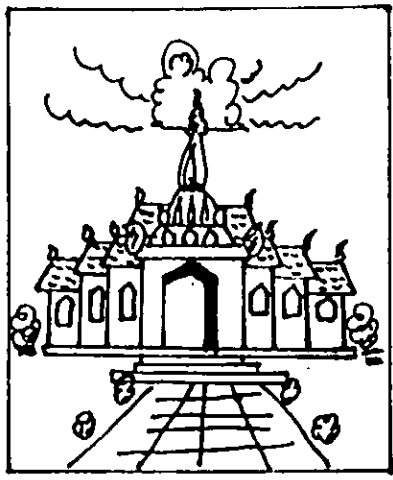

Write the sentences about your town.

.....

.....

.....

.....

.....

.....

.....

.....

.....

คาบที่ 3

จุดประสงค์ : นักเรียนสามารถเลือกข้อความมาให้ตรงกับรูปภาพได้

เนื้อหา : Many years ago. P.38

คำศัพท์ : interesting, important, great, ground, bones, rich, poor, god.

ลักษณะกิจกรรม : Whole class

ลำดับขั้นตอนการสอน

1. ครูทบทวนการใช้ There was, There were ...
..... และสอนศัพท์โดยใช้รูปภาพ
2. แบ่งนักเรียนออกเป็นกลุ่ม กลุ่มละ 3 คน แล้วแจกเนื้อหาของแต่ละ
ตอนที่ให้เป็น strip story แล้วให้แต่ละกลุ่มเรียงตามลำดับเนื้อเรื่องจนถูกต้อง
โดยให้ทำทีละหนึ่งตอน เมื่อนักเรียนเรียง strip ในตอนที่หนึ่งถูกต้องแล้ว ให้
เรียง strip ในตอนที่ 2 และที่ 3 ตามลำดับ
3. เมื่อนักเรียนเรียง strip เสร็จเรียบร้อยแล้ว ครูแจก sheet
ซึ่งจะมีรูปภาพ 3 รูป และข้อความที่เป็นเนื้อเรื่อง 3 ตอน ให้นักเรียนอ่านข้อ
ความ แล้วเลือกภาพให้ตรงกับข้อความที่อ่าน จากนั้นครูเฉลยที่ถูกต้อง
4. หลังจากนั้นครูเปิดเทปให้นักเรียนฟัง แล้วให้นักเรียนอ่านเนื้อหา
ตามครู พร้อมทั้งครูอธิบายเนื้อเรื่องให้นักเรียนฟัง
5. ทำแบบฝึกหัดท้ายบท

การประเมินผล

1. สังเกตการเข้าร่วมกิจกรรม
2. ทำแบบฝึกหัด หน้า 39

MANY YEARS AGO

A.

Five hundred years ago, there were a lot of buildings on top of this hill. Now you can only see the walls of those buildings. There were a lot of people here too. Their bones are under the ground now.

B.

Eight hundred years ago, this building was in the center of a great city. There were a lot of good roads from here to other cities. The fields were full of plants, and there was a lot of food for the people here. Their king was rich and strong. He was like a god. You can see his face on these buildings.

There are no kings here now. The people are poor, and the old cities are full of trees.

C.

This place does not look very interesting or important. There are no houses or people. There are no fields or plants. But about three thousand years ago, there was a great city here. It was full of big houses and other buildings. The walls of these buildings are under the ground now.

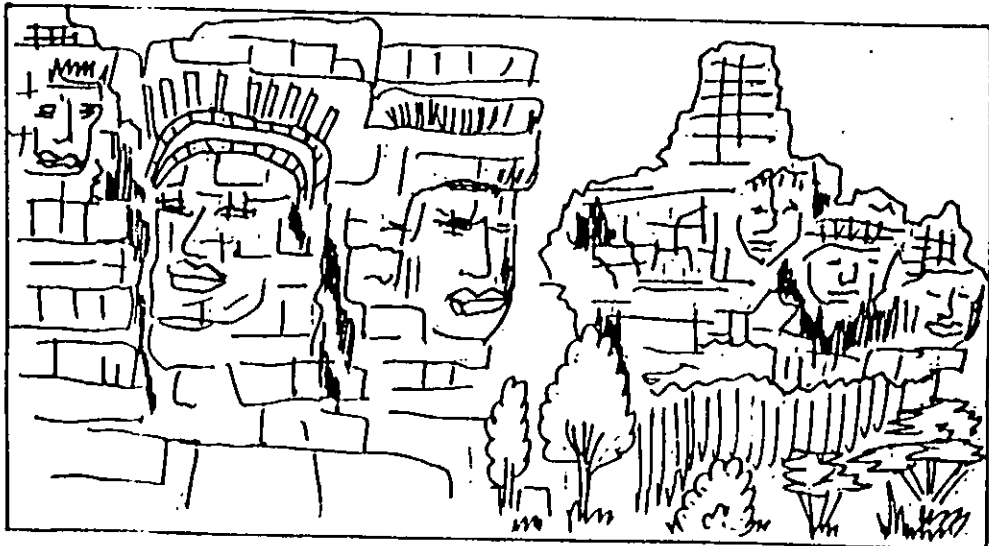
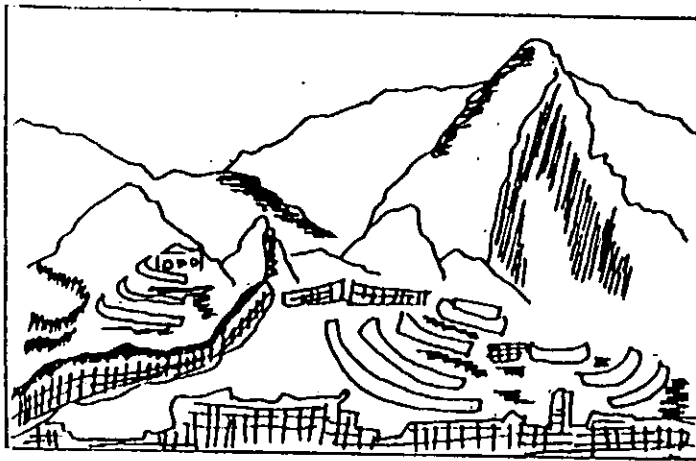
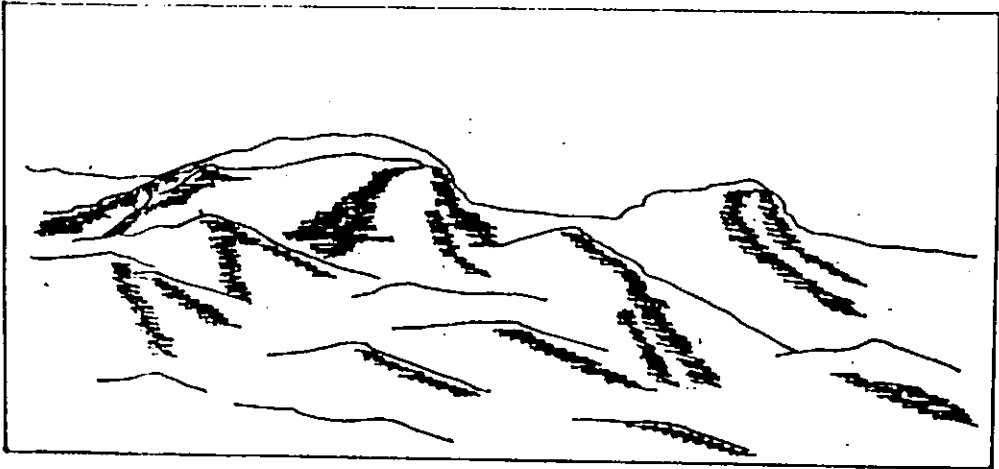

คาบที่ 4

จุดประสงค์ : นักเรียนสามารถฟังและบอก Main Idea ของเรื่องได้

เนื้อหา : Review p.41

โครงสร้าง : Be - Simple Past Tense (เหมือนคาบที่ 1)

คำศัพท์ : bank, hospital, hotel, movie theater, park,
parking lot, Riverdale

ลักษณะกิจกรรม : Whole class

ขั้นตอนการสอน

1. ครูใช้รูปภาพสถานที่ต่าง ๆ เช่น โรงเรียน โรงพยาบาล เป็นต้น (ตามคาบที่ 2) เพื่ออธิบายคำศัพท์ต่าง ๆ ที่ปรากฏในบทสนทนา เพื่อให้ นักเรียน หงษ์ชั้นเข้าใจตรงกัน

2. ครูแจก sheet ที่มีสถานที่ต่าง ๆ ให้นักเรียน พร้อมทั้งอธิบายว่า รูปต่าง ๆ เป็นสถานที่ที่ใดบ้าง

3. เปิดเทป Review หน้า 41 ให้นักเรียนฟังโดยนักเรียนต้องฟังเทป ให้เข้าใจ แล้วเลือกสถานที่ต่าง ๆ ที่เมือง Riverdale มีเมื่อ 70 ปีที่แล้ว นักเรียนทำเครื่องหมายกากบนกระดาษที่ครูแจกให้

4. ครูให้นักเรียนฟังเทปซ้ำอีกครั้งหนึ่ง ให้นักเรียนช่วยกันบอกสถานที่ที่ นักเรียนได้ยิน ที่เมือง Riverdale มี แล้วครูเฉลยให้นักเรียนทราบอีกครั้ง

5. ให้นักเรียนฝึกพูดบทสนทนาตามเทป จนนักเรียนจะพูดได้คล่อง

6. ให้นักเรียนทำแบบฝึกหัด ใ้ช้คำถามเกี่ยวกับสถานที่ต่าง ๆ แล้วทำ เป็นบทสนทนาดังตัวอย่าง เช่น

A: Was there a hospital in Riverdale seventy years ago ?

B: Yes, there was.

หรือ
No, there wasn't.

การประเมินผล

1. สิ่งเกิดจากการเข้าร่วมกิจกรรม
2. สิ่งเกิดจากการหาแบบฝึกหัดที่กำหนดให้ว่านักเรียนทำถูกต้องหรือไม่

คำสั่ง : ให้นักเรียนฟังบทสนทนา แล้วเลือกสถานที่ที่เมือง Riverdale มีลงใน
 ช่องทางซ้ายเมือง ถ้าสถานที่ที่เมือง Riverdale ไม่มีให้นักเรียน
 เขียนชื่อสถานที่นั้น ๆ ลงในช่องทางขวามือ

In Riverdale	Not in Riverdale
1.....	1.....
2.....	2.....
3.....	3.....
4.....	4.....
5.....	5.....

คาบที่ 5

จุดประสงค์ : นักเรียนสามารถถาม - หารายละเอียดเกี่ยวกับสิ่งที่ถามได้

เนื้อหา : Review P.41

โครงสร้าง : Be - Simple Past Tense

- Yes/No questions

Was there....in Riverdale 70 years ago?

Were there...s in Riverdale 70 years ago?

- Short answers.

Yes, there was./ No, there wasn't.

Yes, there was./ No, there weren't.

- Wh - questions.

Where was it ?

Where were they?

คำศัพท์ : interesting, important, great, ground, bones, rich, poor, god.

ลักษณะกิจกรรม : Pair Work

ลำดับชั้นในการสอน

1. ครูทบทวนคำศัพท์ในคาบที่ 3 ให้นักเรียนสะกด ผูกการออกเสียง และความเข้าใจคำศัพท์

2. ให้นักเรียนทำเป็นคู่ ครูแจก sheet เป็นรูปแผนที่ของเมือง Riverdale เมื่อ 70 ปีผ่านมาแล้ว ให้นักเรียน A ได้ภาพของเมือง Riverdale ที่ปรากฏในหน้าที่ 41 และบอกสถานที่ไว้เรียบร้อย ส่วนนักเรียน B ได้แผนที่ของเมือง Riverdale ที่สถานที่บางแห่งหายไป นักเรียน B จะต้องถามนักเรียน A เพื่อให้ได้ information เกี่ยวกับเมือง Riverdale และใช้คำศัพท์ที่อยู่มุมด้านขวาของแผนที่ถาม โดยใช้โครงสร้างดังนี้

Was there a bank in Riverdale 70 years ago?

Were there any schools in Riverdale 70 years ago?

เมื่อนักเรียน B ถามแล้ว นักเรียน A จะต้องดูแผนที่ที่ตัวเองมี ถ้าสถานที่ที่ B ถามปรากฏบนกระดาษตัวเองให้ตอบ Yes, there was หรือ Yes, there were. ถ้าไม่มีตอบ No, there wasn't.

3. เมื่อนักเรียน A ตอบว่า Yes, นักเรียน A จะต้องถามต่อไปว่า Where was it? หรือ Where were they?

4. นักเรียน A จะต้องชี้ที่แผนที่ของนักเรียน B แล้วบอกว่า It was here. หรือ They were here and here.

5. นักเรียน B ต้องเขียนชื่อสถานที่ตัวเองถามลงในแผนที่ที่ตัวเองมี
การประเมินผล

1. สิ่งเกิดจากความสนใจในการทำกิจกรรมของนักเรียน .
2. สิ่งเกิดจากการตั้งคำถาม - คำตอบของนักเรียน
3. ให้เขียนประโยคโดยบอกรายละเอียดเกี่ยวกับแผนที่

คาบที่ 6

จุดประสงค์ : นักเรียนสามารถถาม - ตอบ เกี่ยวกับสภาพดิน ฟ้า อากาศได้

เนื้อหา : Practice P.40-41

โครงสร้าง : Be - Simple Past Tense

- Affirmative statements.

I was on RG 4 yesterday.

It was cool.

- Yes/No, questions.

Was it hot on.....?

- Short answers.

Yes, it was.

No, it was not.

คำศัพท์ : cold, cool, grass, hot, ice, a planet, snow,
solar system, strange, warm, water, yesterday

ลักษณะกิจกรรม Pair work

ลำดับขั้นในการสอน

1. ครูอธิบายคำศัพท์โดยใช้รูปภาพ ทบทวนโครงสร้าง

Was there.....? และ Were there.....? และการตอบด้วย It was..... และ They were

2. ใช้รูปภาพ RG4 เพื่อสอนการตั้งคำถามด้วย Was there.....? และ Were there,? และให้นักเรียนตอบคำถามตามรูปภาพนั้น

3. ให้นักเรียนจับคู่กัน คนแรกจะได้อุปกรณ์ของดาวเคราะห์ในระบบสุริยะ คนที่สองจะได้ sheet คนที่ได้อุปกรณ์จะมาให้เพื่อนเห็นภาพของตนเอง คนที่สองจะต้องเดาว่าในรูปนั้นมีอะไรบ้าง แล้วให้เขียนลงใน sheet ที่แจกให้

4. คนที่ได้รูปภาพจะต้องบอกเพื่อนว่า I was on the planet QD6 last week. คนที่มี sheet จะถามว่า Was there any.....on.....? หรือ Were there any on? ถ้ามีคนแรกจะตอบว่า Yes, there was. หรือ No, there weren't.

5. เมื่อคนที่มีรูปภาพตอบแล้ว คนที่มี sheet จะทำเครื่องหมาย / ถ้าตรงกับสิ่งที่เขาทำนายถูกต้อง ถ้าไม่ถูกต้องจะต้องทำเครื่องหมาย x ลงในช่องว่าง

6. เมื่อคนที่ถาม ถามหมดแล้ว คนที่มีรูปจะต้องเฉลยว่าในรูปของตัวเอง มีอะไรบ้าง

7. ให้เปลี่ยนกันทำกิจกรรม โดยคนที่มีรูปภาพจะได้ sheet คนที่มี sheet จะได้รับภาพ ถามตอบกันแล้วนำผลมาเปรียบเทียบกัน คนไหนที่ทำนายถูกมากคนนั้นชนะ

8. เขียนประโยคเพื่อบอกสภาพอากาศของดาวเคราะห์แต่ละดวง โดยใช้ worksheet

การประเมินผล

1. สังเกตการเข้าร่วมกิจกรรม
2. สังเกตการตั้งคำถาม การตอบคำถาม

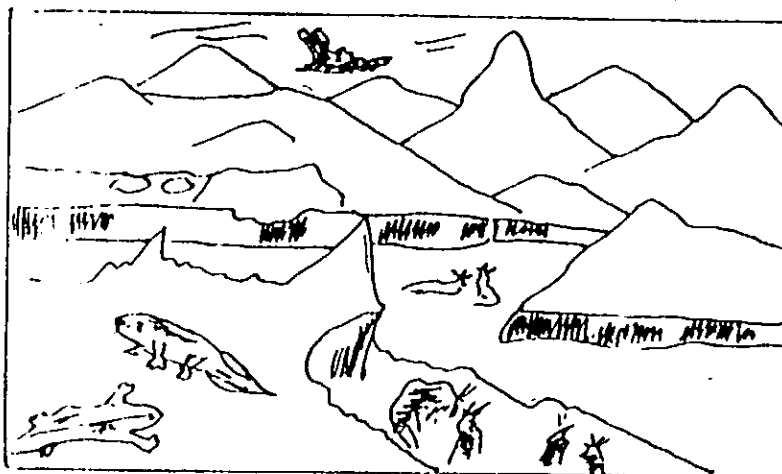

Write the sentences about the weather on each planet.

QD 6

.....
.....
.....
.....
.....

KB 9

.....
.....
.....
.....
.....

XN 10

.....
.....
.....
.....
.....

ตอนที่ 7

จุดประสงค์ : นักเรียนสามารถถามตอบและรายงานเกี่ยวกับสภาพดินฟ้าอากาศได้

เนื้อหา : Practice (ต่อ)

ลักษณะกิจกรรม : Pair work

ลำดับชั้นการสอน

1. ทบทวนคำศัพท์และโครงสร้างโดยตั้งคำถาม Was Electra from RG4? นักเรียนตอบว่า Yes, she was. แล้วถามสภาพอากาศโดยใช้

Was it hot on RG4 ?

นักเรียนตอบ

Yes, it was.

Was there any water on RG4 ?

No, there wasn't.

Were there any houses on RG4 ?

No, there weren't.

ครูถามนักเรียนโดยใช้โครงสร้างดังกล่าว และเปลี่ยนคำที่ขีดเส้นใต้เป็นคำอื่น โดยเลือกใช้คำในกรอบสี่เหลี่ยม

2. ให้นักเรียนจับคู่กัน โดยให้นักเรียน A สมมติเองเป็น Electra แล้วพูดว่า I was on RG4 last week. นักเรียน B ก็จะตั้งคำถามโดยใช้โครงสร้างและคำที่ครูสอนไปแล้ว

3. เมื่อนักเรียน B ถามเสร็จแล้ว ให้เปลี่ยนกันโดยให้นักเรียน B เป็น Electra ไปเที่ยวดาวเคราะห์ดวงอื่น โดยเลือกจากหน้า 41

4. นักเรียนทำแบบฝึกหัด Practice ข้อ 2

การประเมินผล

1. สังเกตจากความสนใจในการถาม - ตอบของนักเรียน
2. สังเกตจากการใช้คำถาม - คำตอบ และการทำแบบฝึกหัด

Electra writes a letter to Boris to tell about her journey. Complete Electra's note by using was or were.

Jan. 15

Dear Boris,

I'm going to XN 40 now. I was on K89 yesterday.
It's a beautiful planet, but it too cool for me.
There beautiful mountains and trees and there
..... a lot of flowers, too. The people
interesting, but they very strange.

See you soon.

Love,
Electra

คาบที่ 8

จุดประสงค์ : นักเรียนสามารถใช้ประโยคโครงสร้างถาม - ตอบได้

เนื้อหา : Small Talk P.43

โครงสร้าง : Be - Simple Past Tense

- Question with "where"

Where were you yesterday?

Where was he last week ?

- Affirmative statements.

I was in Bangkok.

He was in the park.

We were at school.

คำศัพท์ : yesterday, morning, afternoon, evening, last night, in bed.

ลักษณะกิจกรรม : Pair work

ลำดับชั้นในการสอน

1. ครูสอนศัพท์จากโครงสร้างโดยให้นักเรียนฟังว่า I was at home yesterday. I was in Bangkok last week: I was in the market yesterday evening. แล้วถามนักเรียนในห้องแต่ละคนโดยใช้โครงสร้าง Where were you? ซึ่งนักเรียนอาจจะตอบแตกต่างกันออกไป นอกจากนั้นครูยังเรียกชื่อให้นักเรียนตอบด้วย เช่น Where you, Prasit ? นักเรียนอาจตอบว่า I was at a market ครูจึงถามนักเรียนว่า Where was Prasit? ให้นักเรียนทั้งชั้นตอบว่า He was at a market. ครูอาจจะถามนักเรียนอีกคนว่า Where were you and your mother last night. แล้วนักเรียนตอบ We were at home. ถามนักเรียนในห้องว่า Where were Sunee and her mother last night? นักเรียนตอบ They were at home เป็นต้น

2. ครูให้นักเรียนในห้องถามตอบกัน โดยครูเรียกชื่อนักเรียนในห้องมา
หนึ่งคนแล้วให้เขาตั้งคำถาม Where were you? ถามเพื่อนในห้อง
คนใดคนหนึ่ง เมื่อเพื่อนคนนั้นตอบแล้วก็ให้เขาถามเพื่อนคนอื่นอีกโดยใช้ประโยค
คำถามเดิม

3. ครูนำภาพเกี่ยวสถานที่ต่าง ๆ ที่นักเรียนไป แล้วถามว่า
Where was Prasit yesterday ? นักเรียนตอบ He was at the party.
etc. เพื่อให้นักเรียนเข้าใจรูปภาพตรงกัน

4. ครูสรุปการใช้โครงสร้างประโยคบนกระดาน ดังนี้

I		was		at _____
He				
She				

They		were		in _____
We				
You				

การประเมินผล

1. สังเกตจากการตอบคำถาม
2. ทาบทสนทนา หน้า 43

คาบที่ 9

จุดประสงค์ : นักเรียนสามารถถาม - ตอบเกี่ยวกับเหตุการณ์ในอดีตได้

เนื้อหา : Small Talk (ต่อ)

โครงสร้าง : เหมือนคาบที่ 8

คำศัพท์ : a post office, a movie, a museum, a library,
at the party, at home, a market, a hospital.

ลักษณะกิจกรรม : Pair work

ลำดับขั้นในการสอน

1. ทบทวนการตั้งคำถามด้วย Where were? และ Where was?
2. ครูนำรูปภาพที่สอนในคาบที่แล้วมาทบทวนอีก เพื่อให้นักเรียนเข้าใจรูปภาพได้ตรงกัน
3. ให้นักเรียนจับคู่กัน ครูแจก sheet ให้นักเรียนแต่ละคน พร้อมทั้ง แจก card รูปภาพสถานที่ต่าง ๆ ที่ครูสอนไปแล้ว มุมต่างด้านขวาของ card แต่ละใบจะมีตัวเลข ซึ่งหมายถึงคะแนนที่จะได้ นักเรียนคนแรกถามว่า Where were you last night? นักเรียนอีกคนจะหยิบ card ขึ้นมา รูปที่ได้ เป็นสถานที่ใดก็ให้ตอบตามนั้น เช่น คนคนหนึ่ง ก็จะตอบว่า I was at a movie. พร้อมทั้งเขียนจำนวนคะแนนที่ได้ลงในช่องคะแนน และเขียนประโยคตามรูปภาพที่นักเรียนหยิบได้
4. เมื่อทำใบ 1 รอบแล้ว ครูจะเปลี่ยน card ให้นักเรียนเล่นอีกรอบ แล้วนับคะแนนรวมกัน พร้อมทั้งเขียนประโยคให้ตรงกับรูปภาพ
5. ครูแจก worksheet ให้นักเรียนเขียน diary ในแต่ละวัน และเติม was/were ในช่องว่าง

การประเมินผล

1. สืบเนื่องจากการตอบคำถาม และการใช้โครงสร้างประโยค

ถาม - ตอบ

2. ทำ work sheet ที่แจกให้

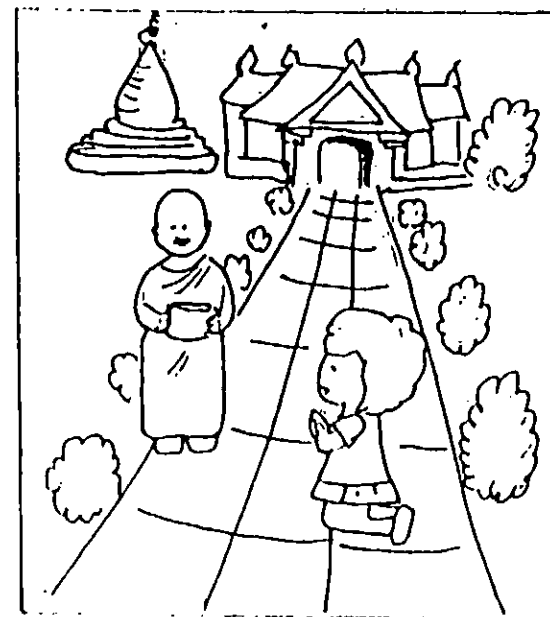
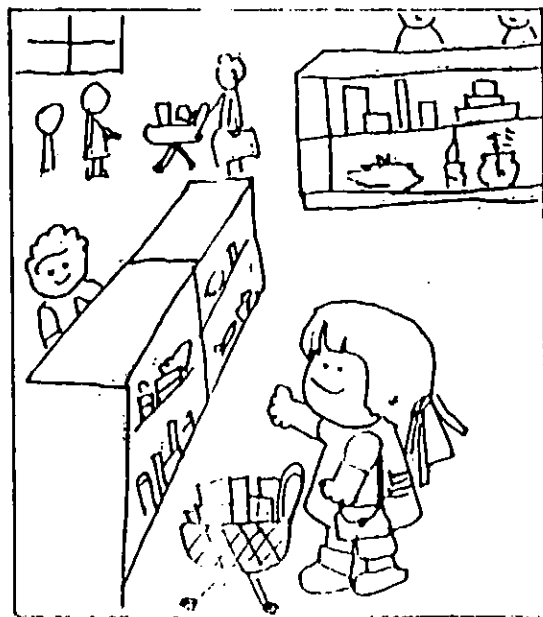
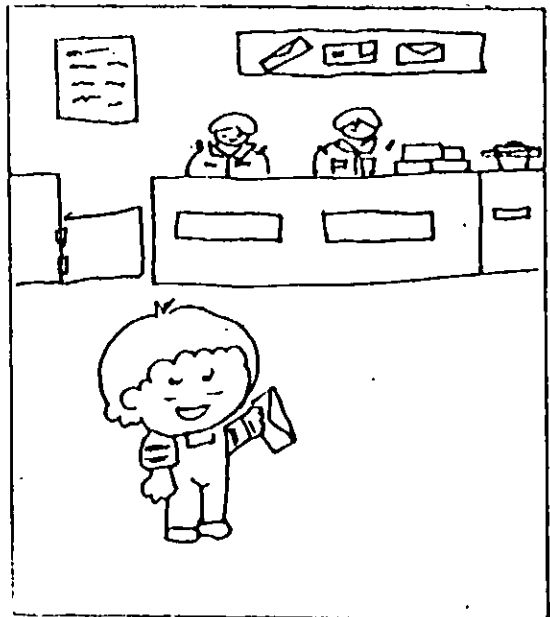

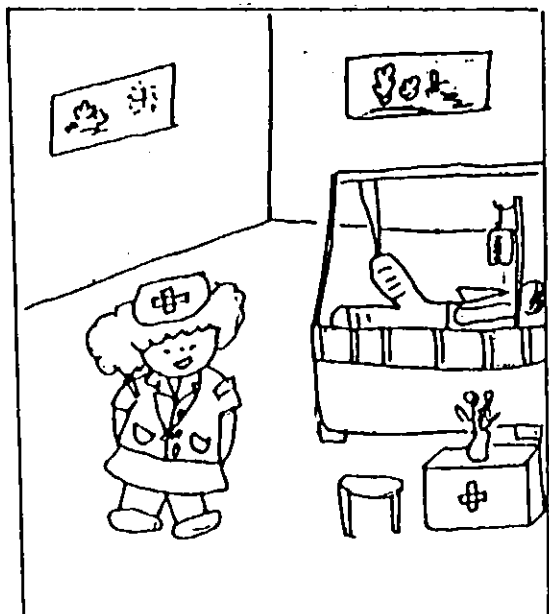
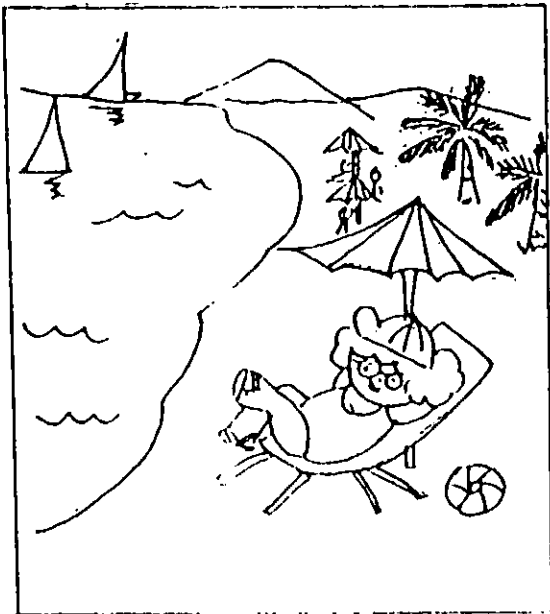

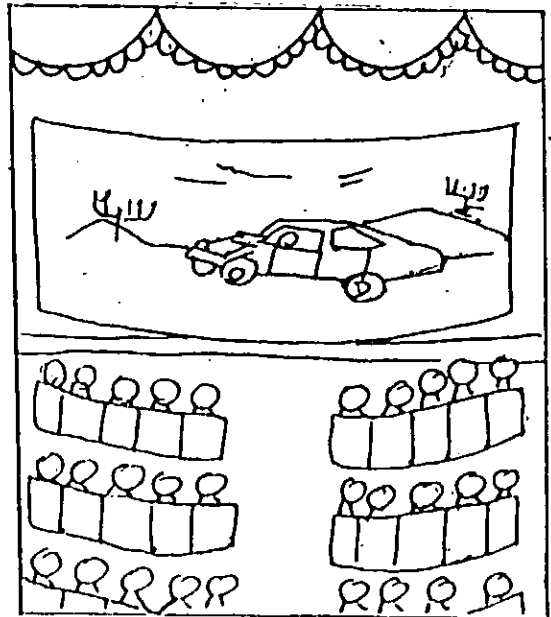
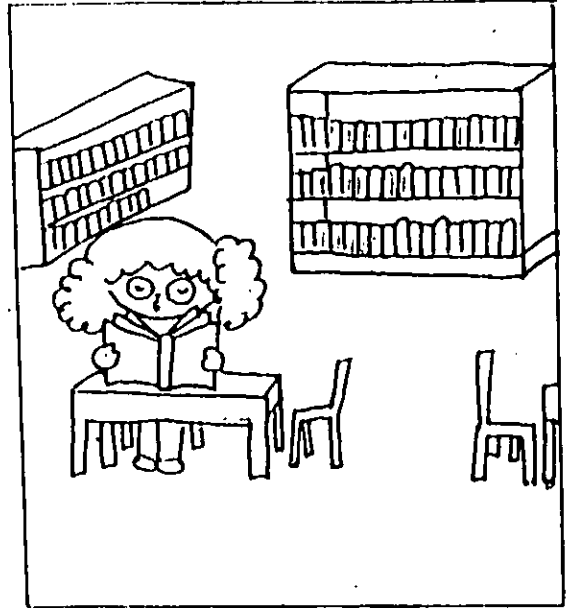
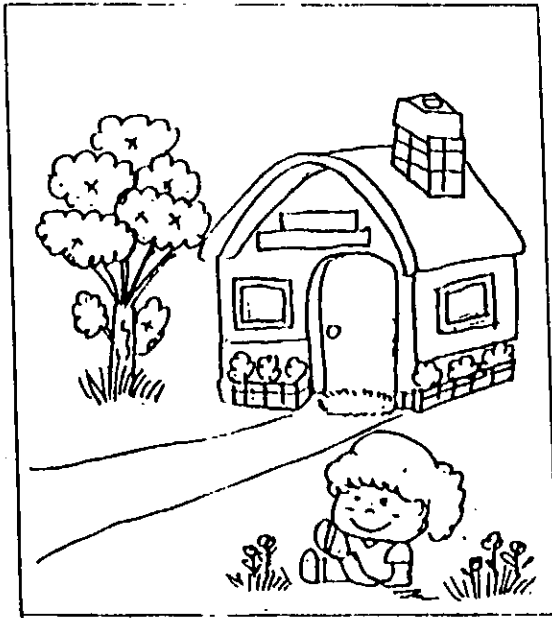

	yesterday	last night	last Monday	last month	Total
Round 1					
Round 2					
Round 3					

Write in sentences (Only Round 1)

1. _____
2. _____
3. _____
4. _____

คาบที่ 10

จุดประสงค์ : นักเรียนสามารถสัมภาษณ์เพื่อนและเขียน Diary ได้

เนื้อหา : Small Talk (ต่อ)

โครงสร้าง : Be - Simple Past Tense

- Question with "where"

Where were you yesterday?

Where was he last week ?

- Affirmative statements.

I was in Bangkok.

He was in the park.

We were at school.

คำศัพท์ : yesterday, morning, afternoon, evening, last night,
in bed.

ลักษณะกิจกรรม Whole class

ลำดับชั้นการสอน

1. ครูทบทวนคำศัพท์และโครงสร้างโดยการตั้งคำถาม

Where were.....? และ Where was

2. ครูแจกแบบสอบถามให้นักเรียนทุกคนในห้อง เพื่อสัมภาษณ์เพื่อน ๆ

โดยใช้คำถาม Where were you

3. ให้นักเรียนเดินถามเพื่อนในห้องอย่างน้อย 10 คน โดยใช้ Time Phrases และ Place Phrases ตามต้องการ แล้วบันทึกลงในแบบสอบถามที่แจกให้

4. ให้นักเรียนเขียนรายงานจากแบบสอบถาม พร้อมทั้งเขียน diary ใน sheet อีกหนึ่งแผ่น

การประเมินผล

1. สืบเกิดจากความสนใจในการร่วมกิจกรรม
2. สืบเกิดจากการตั้งคำถาม
3. ตรวจจาก sheet ที่แจกให้

NameClass.....NO.....

WHERE WERE YOU?	NAME	PLACE
1. Where were you yesterday ?	Arunee	In the park
2. _____		
3. _____		
4. _____		
5. _____		
6. _____		
7. _____		
8. _____		
9. _____		
10. _____		

Write the report from your questionairs.

Arunee was in the park yesterday.

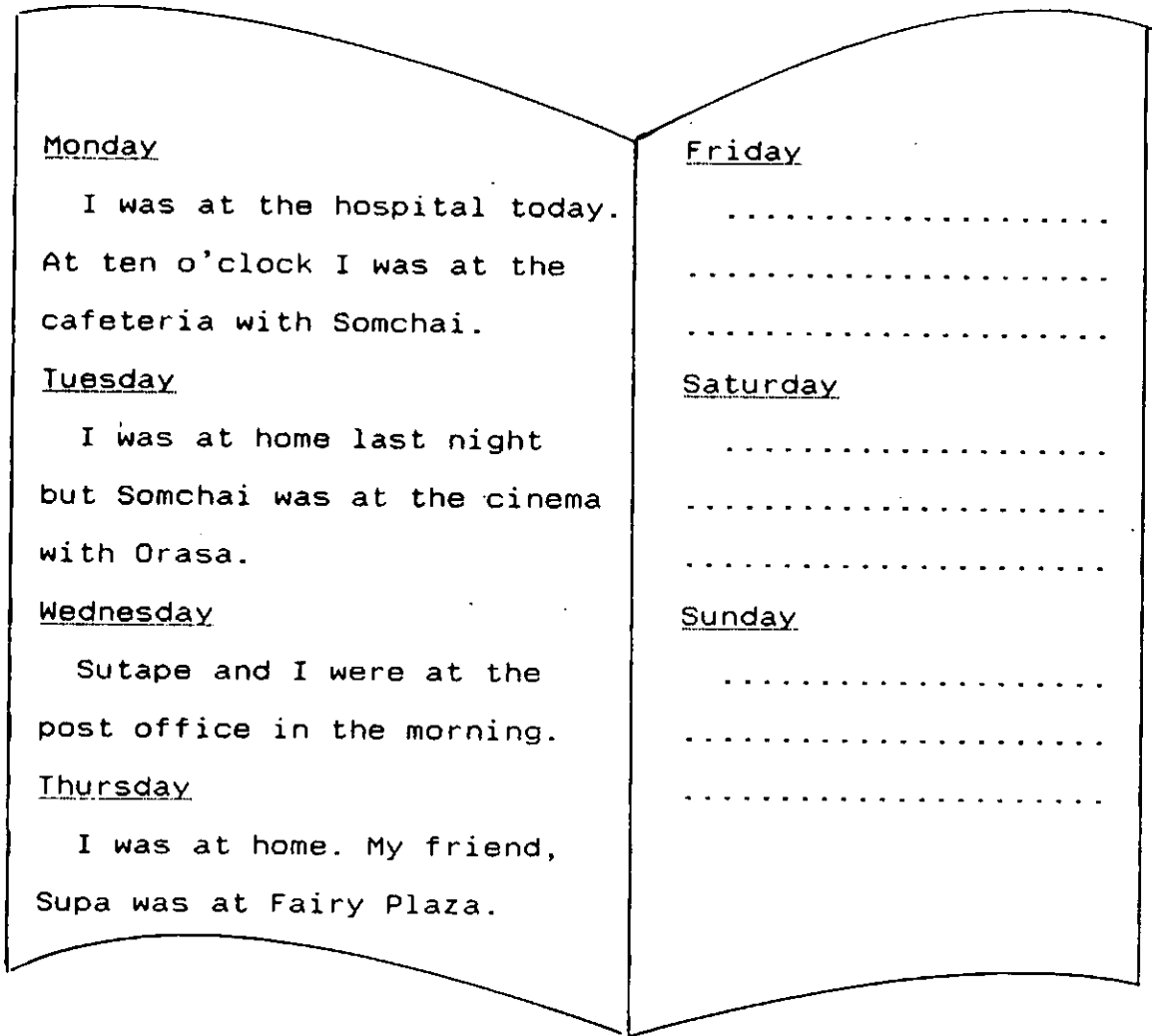

Put WAS or WERE in the blanks.

1. My teacher at school on Saturday morning.
She in the office working on the test.
2. My friends in the park yesterday to play
football.
3. The doctor at his clinic last night. My friend
..... there, too.

4. you at the shop last night? I at your shop at 10 o'clock.
 5. Somchai at the movie with his parents last Friday night.
 6. We at the temple on Khao Pan Sa Day.
 7. The teachers at the meeting on Friday afternoon.
-

คาบที่ 11

จุดประสงค์ : นักเรียนสามารถอ่านเนื้อเรื่องแล้วสามารถตอบคำถามได้

เนื้อหา : Reading P.42

คำศัพท์ : country, empire, Roman, Rome

ลักษณะของกิจกรรม : Whole class

ลำดับขั้นตอนการสอน

1. ครูอธิบายคำศัพท์ที่ศึกษาใช้แผนที่ พร้อมทั้งตรวจสอบความเข้าใจโดยให้ออกเสียงสะกดพร้อมทั้งตรวจสอบความเข้าใจคำศัพท์
2. ครูอธิบายเรื่องเกี่ยวกับกรุงโรม โดยตั้งคำถามเกี่ยวกับกรุงโรม เพื่อนำไปสู่ความเข้าใจอันถูกต้องตรงกัน
3. ครูแจก work sheet ที่ทำเป็น pre - reading comprehension เสร็จแล้ว ครูอ่านเรื่อง Great Empires ให้นักเรียนฟัง แล้วให้นักเรียน check เนื้อเรื่องที่ถูกต้องตามที่ครูอ่าน ถ้านักเรียนฟังได้ทัน ให้เปิดหนังสือหน้า 42 ประกอบการ check อีกทีพร้อมทั้งตรวจและเฉลยให้นักเรียน
5. ครูอ่านเนื้อเรื่องให้นักเรียนฟัง ให้นักเรียนอ่านตาม พร้อมทั้งอธิบายคำศัพท์ และเนื้อหาให้นักเรียนเข้าใจยิ่งขึ้น
6. ทำแบบฝึกหัดท้ายบท

การประเมินผล

1. สังเกตความสนใจในการทำแบบฝึกหัด
2. สังเกตการตอบคำถาม

Pre - reading Comprehension

What do you think Rome was like two thousand and five hundred years ago.

What does the book say ?

Rome was a small city.

The people in Rome were foolish.

The Roman soldiers were weak.

There were good roads in Rome.

Rome was different from other cities
in Italy.

How many did you guess right ?

--

คาบที่ 12

จุดประสงค์ : นักเรียนสามารถฟังและตอบคำถามจากเรื่องที่ฟังได้

เนื้อหา : Listening P.42

คำศัพท์ : Inca, Pacific Ocean, South America.

ลักษณะของกิจกรรม : Whole class

ลำดับขั้นตอนการสอน

1. ครูทบทวนคำศัพท์ และเนื้อหาเรื่อง Great Empires
2. ครูแจก work sheet ให้นักเรียนซึ่งจะเป็น cloze ให้นักเรียนฟังเทป แล้วเติมเนื้อเรื่องที่นักเรียนได้ฟังอย่างถูกต้อง
3. ครูเปิดเทปให้นักเรียนฟัง 2 - 3 รอบ แล้วเปิดทีละประโยค
4. ครูเฉลยโดยเปิดเทปให้นักเรียนฟังอีกครั้งหนึ่ง และให้นักเรียนช่วยกันตอบคำถามที่ถูกต้อง
5. ให้นักเรียนอ่านเนื้อเรื่องที่ถูกต้องแล้ว
6. ท้าแบบฝึกหัด

การประเมินผล

1. สังเกตความสนใจในการเรียน
2. ท้าแบบฝึกหัด

Complete the story with the appropriate word.

Five hundred years ago, there was a empire in America. This was the Inca Empire. The Inca was good, and their buildings were very..... You can still see the of their cities. But Inca Empire strong for only 100 By the year, the Inca cities were full of soldiers.

คาบที่ 13

จุดประสงค์ : นักเรียนสามารถถาม - ตอบเกี่ยวกับข้อมูลส่วนตัวของบุคคลได้

เนื้อหา : Just For Fun P.43

โครงสร้าง : Be - Simple Past Tense

- Yes/No questions

Was he/she American ?

Was he/she a singer ?

- Short answers.

Yes, he/she was. No, he/she wasn't

<u>คำศัพท์</u> :	<u>Nationality</u>	<u>Occupation</u>
	America	a writer
	Brazilian	a movie star
	Thai	a singer
	English	an athlete
		a soccer player
		an actor
		an actress

ลักษณะกิจกรรม : group work

ลำดับขั้นตอนการสอน

1. ครูสอนศัพท์ที่เป็น Nationality และ Occupation โดยยกตัวอย่างชื่อบุคคล เช่น Thongchai McIntai is a singer. He is Thai. Charlie Chaplin was an actor. He was American.

2. ครูให้นักเรียนออกเรียงคำศัพท์ สะกด และให้ทราบความหมายแล้วเขียน Nationality และ Occupation บนกระดาน

3. ครูสาธิตโดยให้นักเรียนดูภาพคนในหน้า 43 ครูอธิบายว่า He is dead now. Who is he ? และให้ตั้งคำถามโดยใช้โครงสร้าง Was he American ?

ถ้าใช่ครูจะตอบว่า Yes, he was. ถ้าไม่ใช่ตอบว่า No, he wasn't.

(ครูเขียนประโยคคำถามและประโยคคำตอบบนกระดาน)

4. แบ่งนักเรียนออกเป็นกลุ่ม ๆ ละ 4 คน ซึ่งแต่ละกลุ่มจะได้ card ที่ครูเขียนชื่อบุคคล สัญชาติ และอาชีพให้เรียบร้อย ให้นักเรียนกลุ่มแรกบอกว่า This man (He) is dead now. Who is he ? และให้นักเรียนกลุ่มอื่น ๆ ตั้งคำถามตามตัวอย่าง แต่ละกลุ่มจะตั้งคำถามก็ข้อก็ได้ เมื่อเพื่อนตอบถูกนักเรียนในแต่ละกลุ่มจะต้องอ่าน card ของตัวเอง เช่น

Soonthornpoo was a writer.

He is Thai

การประเมินผล

1. สังเกตจากความสนใจในการร่วมกิจกรรมของนักเรียน
2. สังเกตจากการใช้โครงสร้างถาม - ตอบ

- Elvis Presley
- American
- a singer

- Soonthorn Poo
- Thai
- a writer

- William Shakespeare
- English
- a writer

- Charlie Chaplin
- American
- a movie star
(an actor)

- Suphan Booranapim
- Thai
- a movie star
(an actress)

- Somyot Thasanapan
- Thai
- a singer

- Poon Kingpet
- Thai
- a boxer

- Sunny Liston
- American
- a boxer

คาบที่ 14

จุดประสงค์ : นักเรียนสามารถถามและตอบคำถามตามโครงสร้างที่กำหนดได้

เนื้อหา : Grammar Lesson 8 P.45

โครงสร้าง : Can (to express ability) - Simple Past Tense

- Affermative statements

He could sing.

He could play football.

- Negative statements

He could not play the guitar.

- Yes/No questions

Could he play football.?

- Short answers

Yes, could. No, couldn't.

คำศัพท์ : a football player, the guitar, a boxer,
a motorcycle.

ลักษณะกิจกรรม : Whole class

ลำดับขั้นการสอน

1. ครูใช้รูปภาพเพื่ออธิบายคำศัพท์ และโครงสร้าง การใช้ "could" ท้าวนประโยคบอกเล่า ปฏิเสธ และคำถาม
2. ครูใช้รูปภาพถาม - ตอบ เกี่ยวกับสิ่งที่ทำในอดีตโดยใช้โครงสร้าง
Could when..... was..... years old ? นักเรียน
ดูภาพแล้วคิดว่าคน ๆ นั้นทำได้ให้ตอบ Yes could. และถ้าทำไม่ได้ให้
ตอบ No, could not. หรือ No, couldn't.
3. ครูเขียนประโยคโครงสร้างบนกระดาน เช่น
Piyapong is a football player.
He could not play football when he was 15 years
old. He can play football now.

Kaosai Karaxy is a boxer. He couldn't play the guitar when he was 12 years old. He can play the guitar now.

Ampol Lampon is a singer and a movie star. He couldn't ride a motorcycle when he was 10 years old. He can ride a motorcycle now.

4. นักเรียนลอกประวัติคนบนกระดานลงในสมุดและฝึกถาม-ตอบ วิชาใช้โครงสร้าง Could he (she)..... ?

5. ครูใช้รูปภาพเพื่ออธิบายโครงสร้างเพื่อทบทวนความเข้าใจ

6. ครูเลือกนักเรียนในห้องมา 1 คน ให้นักเรียนที่เหลือตั้งคำถามวิชาใช้ Could you when you were ... years old ? ถ้าทำได้ให้นักเรียนหาได้ให้ตอบ Yes I could. ถ้าหาไม่ได้ให้ตอบ No, I couldn't หรือ No, I could not. ถ้าหาไม่ได้ให้ตอบ I don't remember. เมื่อถามคนแรกเสร็จแล้วให้ถามคนที่ 2 ต่อไป

7. ให้นักเรียนเขียนเกี่ยวกับสิ่งที่เพื่อนทั้งสองคนทำได้และหาไม่ได้ในอดีต เช่น Malee could ride a bicycle when she was 10 years old. She can ride a bicycle now.

การประเมินผล

1. สังเกตจากการเข้าร่วมกิจกรรม
2. สังเกตจากการถาม - ตอบ วิชาใช้โครงสร้างที่กำหนด
3. สังเกตจากการทำแบบฝึกหัด

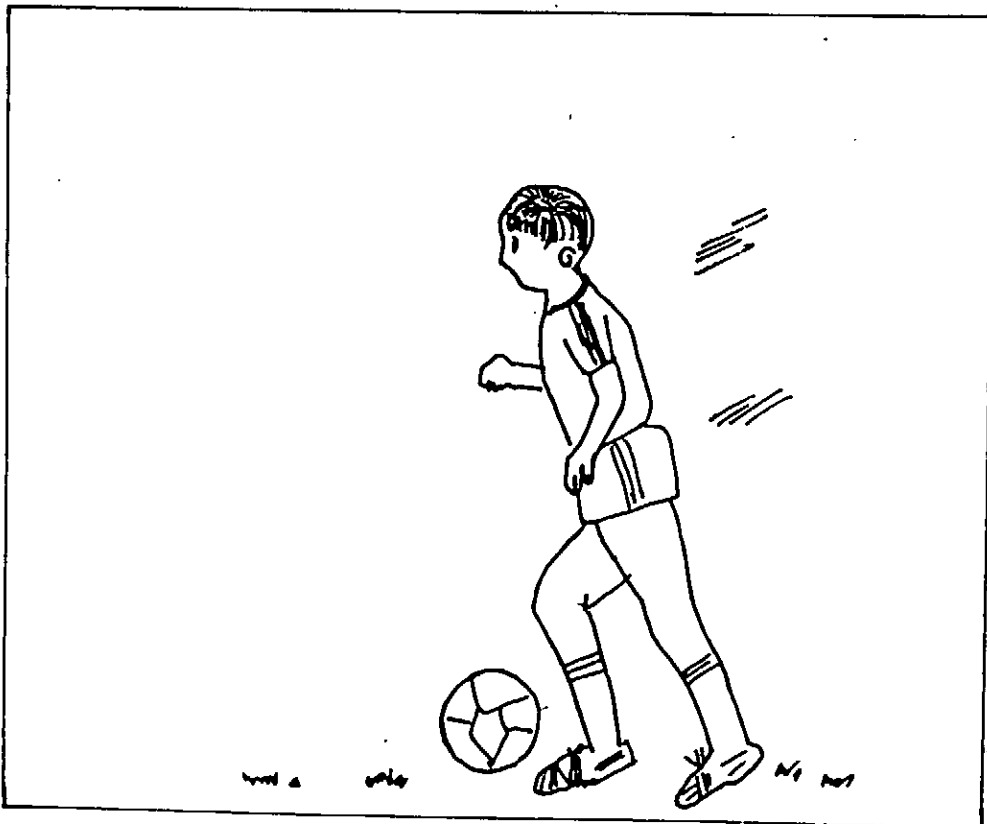

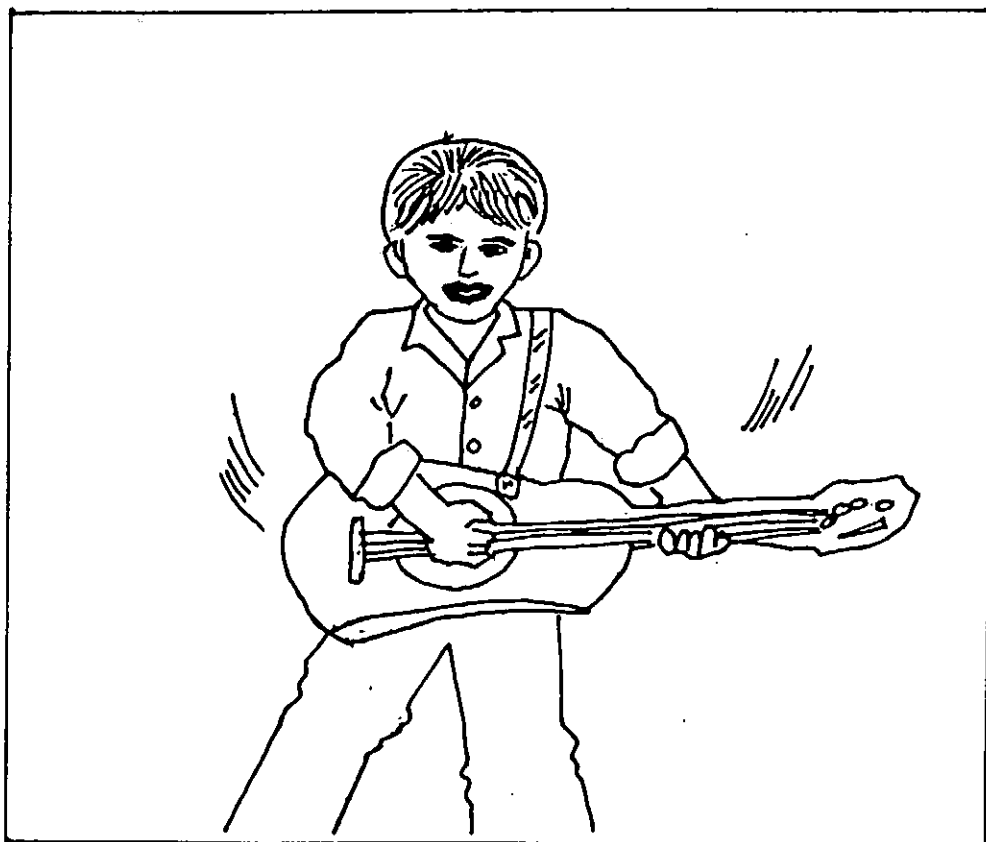

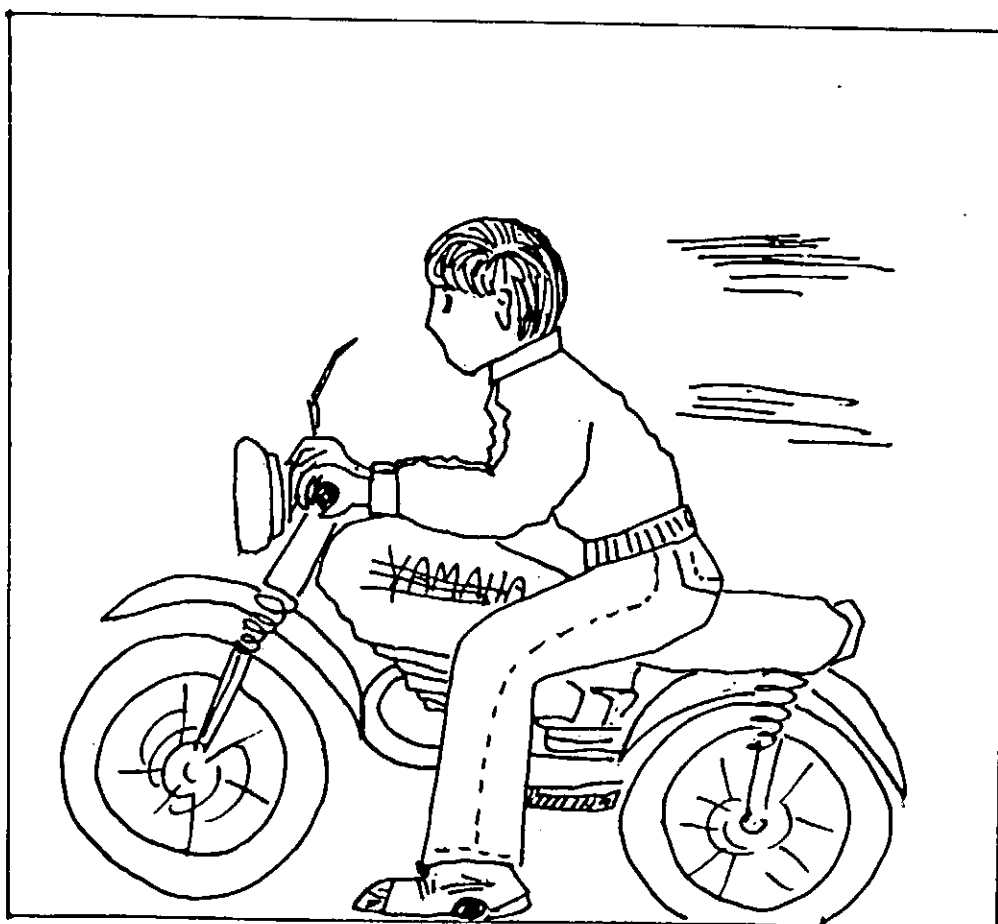

คาบที่ 15

จุดประสงค์ : นักเรียนสามารถใช้ประโยคโครงสร้างถาม - ตอบเกี่ยวกับ
เหตุการณ์ในอดีตได้

เนื้อหา : Grammar Lesson 8 P.45

ลักษณะกิจกรรม : Whole class

ลำดับขั้นในการสอน

1. ใช้รูปภาพเพื่อทบทวนโครงสร้างการใช้ "could" และถาม - คำ
ถามเกี่ยวกับรูปภาพ
2. ครูถามนักเรียนแต่ละคนในห้องโดยใช้คำถาม Could you
when you were years old ?
3. ครูแจกแบบสำรวจให้นักเรียน และอธิบายว่านักเรียนจะต้องเดินตาม
เพื่อนในห้องแต่ละคนว่าสามารถทำอะไรต่าง ๆ ที่กำหนดให้ได้หรือไม่ ใช้ประโยค
สร้าง Could you swim when you were 10 years old ? แล้วให้
นักเรียนใส่จำนวนลงในช่องที่ตอบ Yes, No, หรือ I don't remember.
แล้วให้ถามคน ๆ นั้นต่ออีกว่า Can you swim now ? (ครูให้นักเรียนทำ
กิจกรรมนี้ 10 นาที)
4. เมื่อนักเรียนสัมภาษณ์เพื่อนเสร็จแล้วให้เขียนรายงานตามตัวอย่าง

การประเมินผล

1. สังเกตจากการเข้าร่วมกิจกรรม
2. สังเกตจากการตอบคำถาม
3. สังเกตจากการหาแบบฝึกหัด

NameClass.....No.....

Ask your friends and tick ✓ in the table below. Then count how many persons could do the following things and write a report as in the example

Example : S1 : Could you swim ten years ago ?

S2 : No I couldn't. Yes, I could./I don't remember.

S1 : Can you swim now ?

S2 : Yes, I can.

	Ten Years ago			Now	
	Yes	No	I don't remember	Yes	No
swim					
ride a bicycle					
play the guitar					
speak English					
cook					
play football					
draw pictures					

Write a report

Five years ago five persons could swim, three persons couldn't swim and two persons couldn't remember.

คาบที่ 16

จุดประสงค์ : นักเรียนสามารถถามตอบเกี่ยวกับความสามารถในอดีตได้

เนื้อหา : Practice หน้า 46

ลักษณะของกิจกรรม : Pair work

ลำดับขั้นในการสอน

1. ครูทบทวนการตั้งคำถามเกี่ยวกับความสามารถในอดีต พร้อมทั้ง
ประโยคคำตอบ
2. ให้นักเรียนจับคู่กัน ครูแจกรูปภาพของ Kim ให้นักเรียนคนแรก
และแจกรูปภาพของ Mai กับนักเรียนอีกคนที่เหลือ
3. ครูอธิบายวิธีเล่นพร้อมทั้งแจก work sheet ให้นักเรียนทั้ง 2 คน
โดยนักเรียนที่มีรูป Mai จะต้องถามเกี่ยวกับความสามารถของ Kim คนที่มีรูป Kim
จะต้องถามเกี่ยวกับความสามารถของ Mai แล้วทำเครื่องหมาย ลงใน
worksheet ที่ครูแจกให้
4. เมื่อนักเรียนทำเสร็จแล้ว ครูถามนักเรียนเกี่ยวกับสิ่งที่ Mai และ
Kim สามารถทำได้ในอดีต
5. ให้นักเรียนเขียนรายงานเกี่ยวกับ Kim และ Mai

การประเมินผล

1. สังเกตจากการเข้าร่วมกิจกรรม
2. สังเกตจากการถาม - ตอบคำถาม
3. สังเกตจากการทำแบบฝึกหัด

Name Class No.....

Tick ✓ in the table below what Kim and Mai could do when they were 4 years old.

	Kim / 4 years		Mai / 4 years	
	Yes	No	Yes	No
ride a bicycle				
read				
play football				
swim				
play baseball				
Total				

Write about Kim and Mai

.....

.....

.....

.....

คาบที่ 17

จุดประสงค์ : นักเรียนสามารถบอกรายละเอียดของเนื้อเรื่องได้

เนื้อหา : Bird man หน้า 44

คำศัพท์ : get in, get out, lock, look around, shout

ลักษณะกิจกรรม : Whole class

ลำดับชั้นในการสอน

1. ครูสอนศัพท์โดยวิธีการแสดงท่าทางประกอบ
2. ครูทบทวนเนื้อเรื่องเกี่ยวกับ Buck และทบทวนเรื่อง Jim และ Debbie ตัวอยู่ในอาคารของ Buck โดยบังเอิญและได้ส่งสัญญาณ SOS เพื่อขอความช่วยเหลือในบทที่ 6
3. ให้นักเรียนดูภาพในหน้า 44 ทบทวนชื่อของบุคคลแต่ละคน
4. ให้นักเรียนฟังเทป ก่อนฟังเทปครูอธิบายต่อนักเรียนฟังบทสนทนาที่เข้าใจและเตรียมตอบคำถามที่เป็น Focus Questions
5. ครูเปิดเทปแต่ละตอนให้นักเรียนฟัง ถ้านักเรียนยังตอบคำถามไม่ได้ ครูเปิดเทปให้นักเรียนฟังหลาย ๆ ครั้ง
6. ครูให้ Focus Questions ในแต่ละตอน คือ

Picture I	1. What does Debbie want to see ?
	2. What does he say ?
Picture II	3. What happened to these persons ?
	4. Was anyone in the room ?
	5. Who was in the room ?
	6. What signal did they use to ask for help ?
	7. Could anyone see the signal ?
	8. What is Ringo ?
	9. Could they see Ringo ?

Picture III 10. What does Debbie want to see ?

11. Where are they ?

12. Do they want to get in ?

13. What is Ringo doing ?

Picture IV 14. Can Tony understand what Ringo is saying ?

7. ครูเปิดเทปให้นักเรียนฟังอีก เพื่อ check ความเข้าใจและความถูกต้องของเนื้อหา

การประเมินผล

1. สังเกตจากความสนใจในการตอบคำถามของนักเรียน

คาบที่ 18

จุดประสงค์ : นักเรียนสามารถอ่านและบอกรายละเอียดเกี่ยวกับเรื่องที่อ่านได้

เนื้อหา : A letter from Penny Garland หน้า 48

คำศัพท์ : an actor, famous, an athlete, a swimmer,
an artist, interesting

ลักษณะกิจกรรม : Whole class

ลำดับชั้นในการสอน

1. ครูสอนศัพท์โดยใช้ชื่อคน เช่น

Sorapong is a famous actor.

Sumet is an athlete.

Malee is an interesting woman because she is a good swimmer.

Silp Pirasee was a famous artist in Thailand.

2. ครูพูดคุยและถามคำถามเกี่ยวกับ Penny Garland และ Buck Westwood โดยให้นักเรียนดูภาพในหน้า 48 ตามไปด้วย

3. ให้นักเรียนอ่านเนื้อเรื่อง และครูถามความเข้าใจของเรื่อง โดยใช้

Focus Questions เช่น

Who is Penny's letter to ?

How can that person help her ?

Does he want to help her ?

Why not ?

4. ครูแจก work sheet ให้นักเรียน โดยให้เติมรายละเอียดเกี่ยวกับเนื้อเรื่องลงไป

5. ให้นักเรียนอ่านเนื้อเรื่องอีกครั้ง พร้อมทั้งเฉลย และ check ความเข้าใจของนักเรียนพร้อมกันทั้งชั้น

การประเมินผล

นักเรียนทำแบบฝึกหัด หน้า 48

Name.....Class.....No.....

Complete the following table of information about the letters.

Name of the writer
Name of the reciever
Address of the writer
Address of the reciever
Date of the writer
Date of the reciever
Ability of the reciever
Kind of the book
What the writer want to know about the reciever
The plan of the reciever in the future

คาบที่ 19

จุดประสงค์ : นักเรียนสามารถอ่านและตอบคำถามเกี่ยวกับเรื่องที่อ่านได้

เนื้อหา : A letter from Penny Garland (ต่อ)

ลักษณะกิจกรรม : Group work

ลำดับชั้นการสอน

1. ครูทบทวนคำศัพท์และเนื้อเรื่อง ดังนี้

What was Mr. Buck Westwood ?

What is he now ?

Could he paint ?

Was he a very famous athlete ?

2. แบ่งนักเรียนออกเป็นกลุ่ม ๆ ละ 5 คน ใ้ศึกษาให้แต่ละกลุ่มอ่านเนื้อเรื่องให้เข้าใจ แล้วทำแบบฝึกหัดท้ายบท ใ้โดยใ้อภิปรายกันภายในกลุ่มเสร็จแล้วให้แต่ละกลุ่มออกมารายงานผลโดยเขียนคำตอบของตัวเองบนกระดาน

3. ใ้ให้นักเรียนเปรียบเทียบคำตอบของแต่ละกลุ่ม หาคำตอบที่ถูกต้องและสมบูรณ์ที่สุด และตรวจสอบความเข้าใจเนื้อเรื่อง

4. ใ้ให้นักเรียนทำแบบฝึกหัดหน้า 48 ใ้โดยใ้เขียนคำตอบลงในสมุดตัวเอง

การประเมินผล

1. สังเกตจากความสนใจในการร่วมอภิปรายคำตอบ
2. ตรวจจากคำตอบของแต่ละกลุ่ม

คาบที่ 20

จุดประสงค์ : นักเรียนสามารถ ถาม - ตอบ เกี่ยวกับความสามารถของบุคคลใน
อดีตได้

เนื้อหา : Review P.47

<u>คำศัพท์</u> :	<u>Verb</u>	<u>Noun</u>
	sing	a singer
	act	an actor
		an actress
	write	a writer
	paint	an artist
	draw	

ลักษณะของกิจกรรม : Whole class

ลำดับขั้นในการสอน :

1. ครูยกตัวอย่างชื่อบุคคลเพื่ออธิบายความหมายของคำศัพท์ พร้อมทั้งอธิบายประวัติและความสามารถของแต่ละบุคคล
2. ครูแจก work sheet ให้นักเรียน และให้นักเรียนฟังเทปที่เป็นบทสนทนาถึงบุคคลต่าง ๆ แล้วให้นักเรียนทำเครื่องหมาย ✓ ลงในช่องที่กำหนดให้
3. ครูถามเกี่ยวกับความสามารถของบุคคลต่าง ๆ ที่นักเรียนได้ยินจากเทป เพื่อทดสอบว่านักเรียนฟังเทปเข้าใจหรือไม่
4. นักเรียนช่วยกันเฉลยข้อความที่ถูกต้อง
5. ให้นักเรียนเขียนสรุปเกี่ยวกับความสามารถของบุคคลต่าง ๆ และทำแบบฝึกหัดท้ายเติมคำลงในช่องว่างให้เหมาะสมและถูกต้อง

การประเมินผล

1. สังเกตจากการเข้าร่วมกิจกรรม
2. สังเกตจากการถาม - ตอบคำถาม
3. สังเกตจากการทำแบบฝึกหัด (writing หน้า 49)

NameClass No.....

Listen to the conversation and tick ✓ in the box what people could do.

Name	Ability				Total
	draw	act	sing	write	
Shakespeare					
Marilyn Monroe					
Leonardo da Vinci					
Charlie Chaplin					

Write short passage about the people.

Shakespeare was a writer. He could do many things. He could write and act.

Name.....Class..... No.....

Complete the paragraphs.

- A. Leonardo da Vinci on interesting man. He do a lot of things. He a great artist, and He was good music and mathematics too. He was also interested science. He..... write with his left hand or his hand.
- B. Marilyn Monroe a famous movie star was very pretty, and she could act well too. She also..... good singer.
- C. Shakespeare a great writer. He a good actor too. Before was a writer he worked a company of actors London. He was very good writing poems.
- D. Charlie Chaplin born in London but worked for most of life in the United States. was a great He a clown too. He..... write the music for the and he was good dancing.

คาบที่ 21

จุดประสงค์ : นักเรียนสามารถถาม - ตอบ เกี่ยวกับความสามารถของบุคคลได้

เนื้อหา : Just For Fun P.49

คำศัพท์ : drive, cook, play, the guitar, ride, a bicycle, paint, write, sing, act

ลักษณะกิจกรรม : Whole class

ลำดับขั้นในการสอน :

1. ครูทบทวนการใช้คำถาม ถามความสามารถของบุคคลในอดีต
2. ให้นักเรียนจับคู่กัน โดยให้นักเรียนทายความสามารถของเพื่อน ประมาณ 5 อย่าง ให้นักเรียนทำเครื่องหมาย ✓ ลงในช่อง Yes หรือ No เมื่อทั้ง 2 คน ถามกันเสร็จก็ให้รวมคะแนนว่าแต่ละคนทำนายถูกกี่ข้อ ครูหาคนที่ทำนายถูกมากที่สุด ซึ่งจะต้องเป็นคนชนะ
3. ครูแจกแบบสอบถามให้นักเรียนทุกคน นักเรียนแต่ละคนจะต้องเดินถามเพื่อนในห้องโดยใช้คำถามที่กำหนดให้ ถ้าเพื่อนคนที่ถูกถามตอบ Yes ให้นักเรียนทำเครื่องหมาย ✓ จะไปในช่อง Yes ถ้าตอบ No ให้นักเรียนทำเครื่องหมายในช่อง No และถ้าตอบว่า I don't know พร้อมทั้งให้ใส่จำนวนคนที่ตอบคำถามในแต่ละข้อนั้น
4. ให้นักเรียนเข้าที่เดิม ครูถามความเห็นของนักเรียน เมื่อนักเรียนตอบ Yes หรือ No ครูอาจถามด้วยคำว่า How do you know ? ก็ได้

การประเมินผล

1. สังเกตจากการเข้าร่วมกิจกรรม
2. สังเกตจากการถาม - ตอบ
3. สังเกตจากการตอบแบบสอบถาม

Name Class No

Move around and ask you friend about the people's ability. Then put a tick (√) in the box required.

	Yes	No	I don't know	Total
1. Could Leonardo drive a car?				
2. Could Merilyn Monroe cook?				
3. Could Cleopatra play the guitar ?				
4. Could Shakespeare ride a bicycle ?				
5. Could Charlie Chaplin paint ?				
6. Could Soonthornpoo write ?				
7. Could Surapol sing ?				
8. Could Sangthong act ?				

คาบที่ 22

จุดประสงค์ : นักเรียนสามารถพูดถามเกี่ยวกับรูปภาพตามโครงสร้างที่กำหนดได้

เนื้อหา : Grammar Lesson 9 p. 51

โครงสร้าง : Simple Past Tense (regular verb)

- Affirmative statements.

This animal lived on land 150 million years ago.

It had two wings.

- Negative statements.

They did not live on land.

It did not eat animals.

- Yes/No questions

Did it walk on four legs ?

- Short answers.

Yes, it did./ No, it did not.

คำศัพท์ : a body, a neck, a tail, a mouth, teeth, kill, horns, dangerous, brain, wing, feathers

ลักษณะกิจกรรม : Whole class

ลำดับขั้นในการสอน

1. ครูสอนศัพท์ สอนโครงสร้างและความหมายโดยใช้รูปภาพ และให้นักเรียนฝึกถาม-ตอบคำถามจากรูปภาพ ฝึกใช้โครงสร้างที่อธิบายแล้ว

2. ครูนำภาพทั้ง 4 ภาพ ติดบนกระดาน แล้วตั้งคำถามเพื่อทบทวนความเข้าใจ ฝึกถาม "Which animal had two wings ?" เมื่อนักเรียนดูแล้วจะตอบว่า "Picture no. 2 ." นอกจากนี้ครูยังใช้คำถามต่าง ๆ ถามนักเรียน เช่น

Did they have feathers ?

When did they live ?

Did they walk on land ?

etc.

3. ครูตั้งคำถามจิตชาย้คำถามตั้งกล่าวถามนักเรียนเสร็จแล้วเขียน

บ. เขตบนกระดานเช่น

These animal lived 150 million years ago.

They had two wings.

They didn't walk on land.

They had long teeth.

4. ครูให้นักเรียนเขียนประโยคในสมุด และอธิบายโครงสร้างประโยค Simple Past Tense และขีดเส้นใต้ Past Form พร้อมทั้งอธิบายโครงสร้างของประโยค Past Simple Tense ในประโยคบอกเล่า คำถาม ปฏิเสธ และ ประโยคคำถาม

5. ให้นักเรียนเขียนบรรยายรูปภาพที่เหลือ 3 ภาพ ตามโครงสร้าง ตัวอย่างประโยค ลงในสมุด

การประเมินผล

1. สังเกตจากการตอบคำถาม
2. ให้นักเรียนบรรยายภาพ







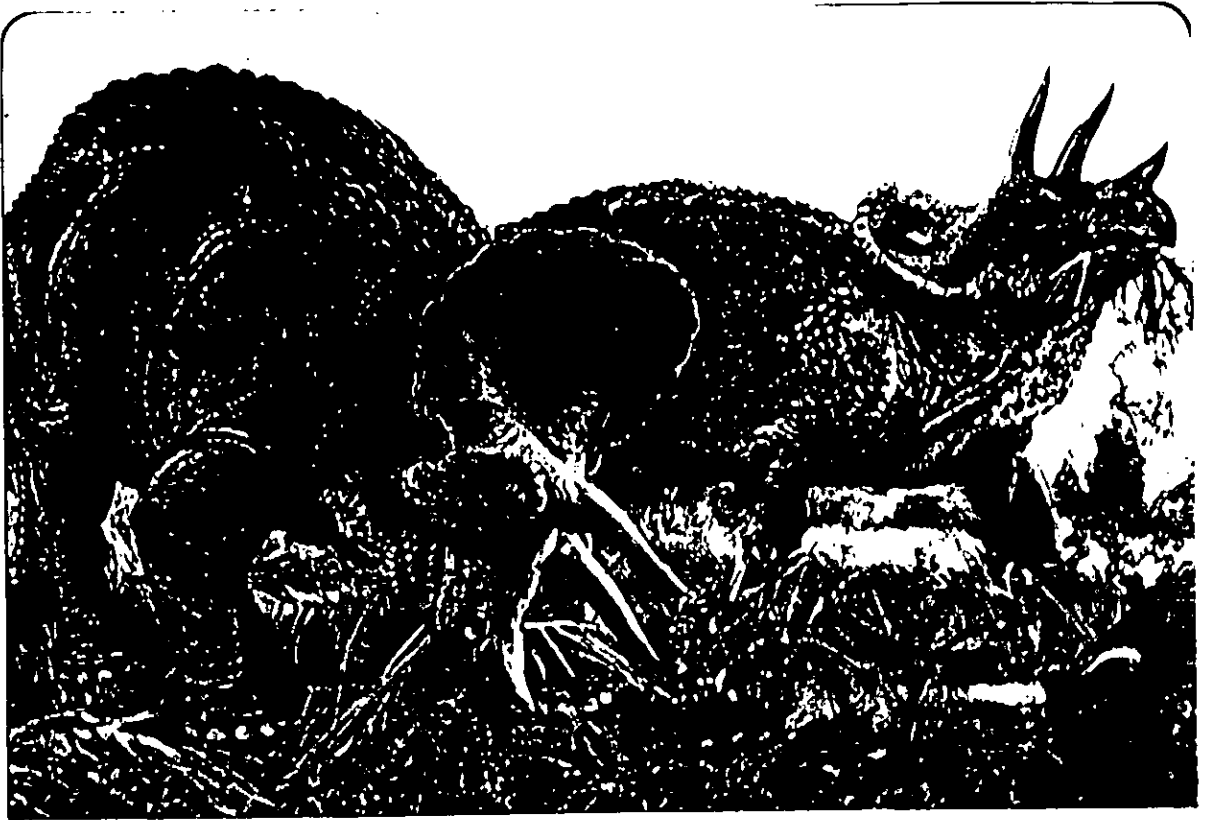

คาบที่ 23

จุดประสงค์ : จับคู่ระหว่างข้อความที่อ่านกับรูปภาพได้

เนื้อหา : Dinosaurs p.50

คำศัพท์ : a body, a neck, a tail, a mouth, teeth, kill, horns, dangerous, brain

ลักษณะกิจกรรม : Whole class

ลำดับขั้นตอนการสอน

1. สอนศัพท์โดยใช้รูปภาพ และตรวจสอบความหมายในประโยค ผูก การออกเสียง และสอนการสะกด
2. ครูแบ่งนักเรียนออกเป็น 2 กลุ่ม กลุ่มแรกได้บัตรรูปภาพ อีกกลุ่มได้ บัตรข้อความ นักเรียนที่มีบัตรข้อความเดินถามเพื่อนที่มีบัตรรูปภาพว่า "Have you get a picture ?" ถ้านักเรียนที่ครูถามมีบัตรข้อความจะตอบว่า "Yes" และนักเรียนที่มีบัตรข้อความต้องอ่านข้อความของตนให้ฟัง ถ้าภาพตรงกับเรื่อง ที่อ่านก็ให้จับคู่กัน ถ้าไม่ตรงกันนักเรียนคนที่มีบัตรข้อความต้องเดินถามเพื่อน าบ เรื่อย ๆ จนกว่าจะพบ
3. เมื่อนักเรียนเล่นเสร็จแล้ว 1 เที้ยว ก็ให้เปลี่ยนกลุ่มกัน คนที่ได้ รูปภาพเปลี่ยนมาต่บัตรข้อความ และคนที่ต่บัตรข้อความเปลี่ยนมาเป็นได้รูปภาพ
4. เมื่อนักเรียนทำกิจกรรมนี้เสร็จแล้ว ครูแจก Work Sheet ให้ นักเรียนทุกคน ัดษาให้จับคู่ระหว่างรูปภาพและข้อความให้ตรงกัน

การประเมินผล

1. สังเกตจากการเข้าร่วมกิจกรรม
2. ให้ทำแบบฝึกหัดหน้า 51

1. A Tyrannosaurus Rex

This animal lived one hundred million years ago. It was thirty-nine feet long (about twelve meters) and twenty feet tall (about six meters). It walked on two legs, and it could run very fast. It had a big mouth and long teeth. It could kill and eat big animals.

2. Pterosaurs

These animals had wings, and they could fly, but they were not birds. They had long teeth, and they did not have feathers. They lived one hundred million years ago.

3. A Diplodocus

It was ninety feet long (about twenty-eight meters). It had a big body, but its head was very small. Its tail and neck were very long. It could eat the tops of tall trees. It could swim, and it could walk on land too. It lived on hundred fifty million years ago.

4. A Triceratops

This animal lived one hundred million years ago too. It had three big horns on its head. It looked dangerous, but it could not eat other animals. It did not have long teeth. It could only eat plants. Its head was very big, but it had a very small brain.

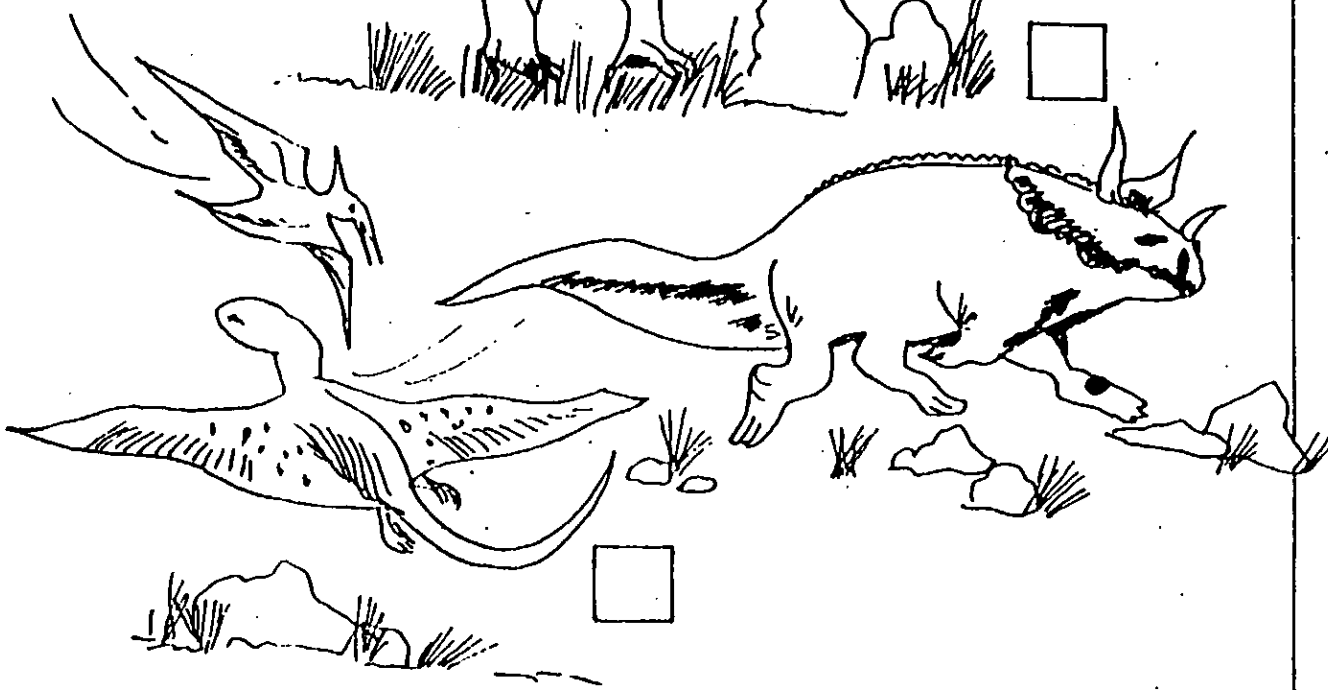
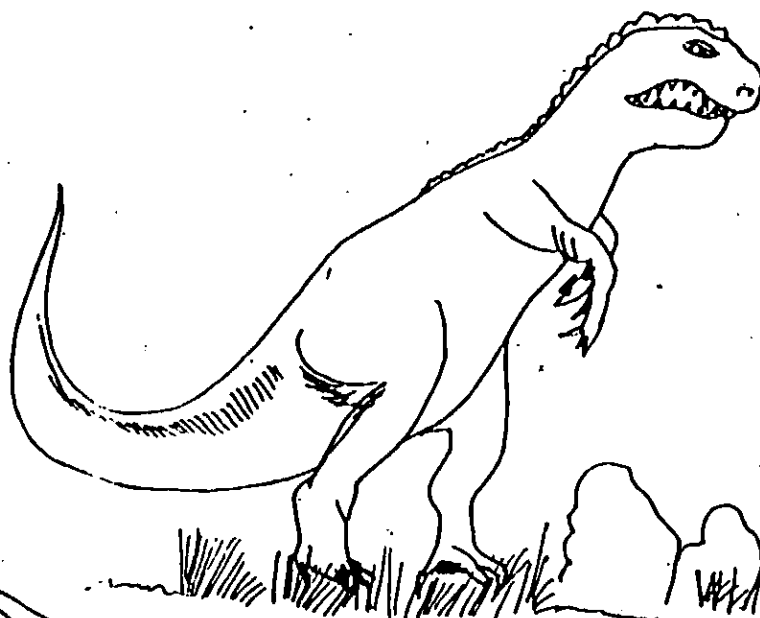
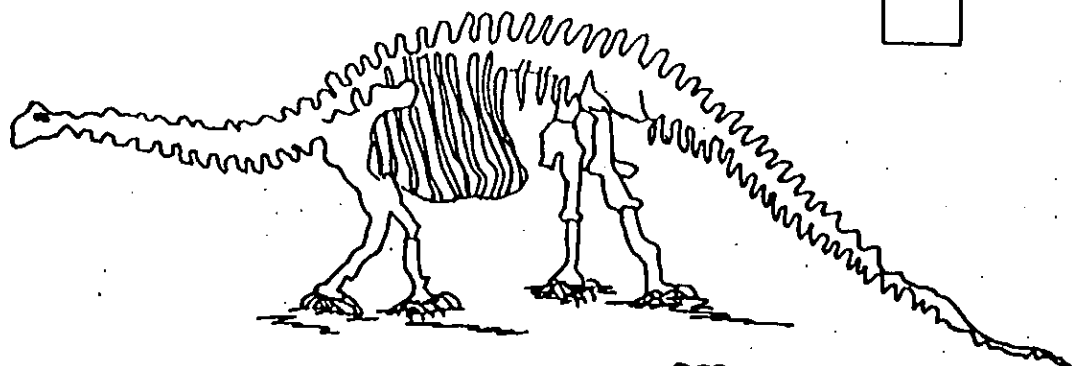

คาบที่ 24

จุดประสงค์ : นักเรียนสามารถแสดงความคิดเห็นเกี่ยวกับเรื่องที่อ่านได้

เนื้อหา : Dinosaurs p.51

ลักษณะกิจกรรม : Group work

ลำดับชั้นการสอน

1. ทบทวนคำศัพท์และเนื้อหาในคาบที่ 23 โดยการตั้งคำถามเพื่อตรวจสอบความเข้าใจ (คำถามตามหน้าที่ 51)
2. แบ่งนักเรียนออกเป็นกลุ่ม กลุ่มละ 5 คน ใ้ศึกษาให้แต่ละกลุ่มอ่านเนื้อเรื่องในหน้า 50 ใ้เข้าใจ และทำแบบฝึกหัดข้อ 2 (Answer the questions) ใ้ศึกษาให้แต่ละกลุ่มอภิปรายกัน เสร็จแล้วใ้ตัวแทนของกลุ่มออกมาเขียนคำตอบบนกระดานดำ
3. ใ้ให้นักเรียนเปรียบเทียบคำตอบของแต่ละกลุ่ม หากคำตอบที่ถูกต้องและสมบูรณ์ที่สุด และ ตรวจสอบความเข้าใจเนื้อเรื่อง
4. ใ้ให้นักเรียนแต่ละคนทำแบบฝึกหัด ใ้ศึกษาใ้เลือกคำตอบที่ถูกต้องและสมบูรณ์ที่สุดลงในสมุด

การประเมินผล

1. สังเกตจากการเข้าร่วมกิจกรรมของนักเรียน
2. สังเกตจากการตอบคำถาม

คาบที่ 25

จุดประสงค์ : นักเรียนสามารถถามเพื่อทราบลักษณะของสัตว์

เนื้อหา : Dinosaurs p.51

ลักษณะกิจกรรม : Pair work

ลำดับขั้นในการสอน

1. ครูใช้รูปภาพในคาบที่ 22 เพื่อทบทวนศัพท์และโครงสร้าง
2. ครูกำหนดชื่อสัตว์แต่ละตัว เช่น A B C และ D
3. ให้นักเรียนจับคู่กัน โดยครูแจกภาพสัตว์ให้นักเรียน แต่ละคนไม่เหมือนกัน และนักเรียนทั้งสองคนจะไม่เห็นรูปของกันและกัน
4. ครูแจก Sheet ให้นักเรียน นักเรียน B จะต้องทายภาพของนักเรียน A โดยใช้โครงสร้างดังนี้

How many legs did it have ?

Did it have feather ?

How many wings did it have ?

Could it fly ?

When did it live ?

Did it live on land ?

Did it eat big animals ?

5. นักเรียน A จะต้องตอบคำถามของนักเรียน B และนักเรียนจะทำเครื่องหมาย ✓ และ X ลงในช่องทางขวามือ และเขียนชื่อสัตว์ที่ตนเองทาย

6. ถ้านักเรียน B ทายถูก นักเรียน A จะต้องให้นักเรียน B ดูรูปที่ตนเองมี

7. ให้เปลี่ยนกันถาม โดยให้นักเรียน A เป็นคนถามนักเรียน B เป็นคนตอบ

การประเมินผล

1. สังเกตจากความสนใจของเด็ก
2. สังเกตจากการตั้งคำถาม

1. How many legs did it have ?
 2. Did it walk on 4 legs ?
 3. How many wings did it have ?
 4. Could it fly ?
 5. When did it live ?
 6. Did it live on land ?
 7. Did it eat animals ?
- etc.

.....

.....

.....

.....

.....

.....

.....

.....

Your friend had got picture No.....

คาบที่ 26

จุดประสงค์ : นักเรียนสามารถจับคู่ระหว่างรูปภาพกับสิ่งที่ได้ฟัง

เนื้อหา : Review หน้า 53

ลักษณะกิจกรรม : Whole class

ลำดับขั้นในการสอน

1. ครูสอนศัพท์ "million" โดยเขียนตัวเลขให้นักเรียนดูบนกระดาน แล้วให้นักเรียนอ่านออกเสียง และสะกดคำศัพท์

2. ครูสอนศัพท์ "dinosaur" โดยถามนักเรียนว่า "Which animal lived 100 or 200 million years ago ?" หรือ "Tell me the name of animals lived 100 or 200 million years ago ?"

3. ครูแจก Sheet รูปภาพให้นักเรียน และอธิบายวิธีทำโดยให้นักเรียนฟัง เทปเป็นบทสนทนาของคนสองคนคุยกันเรื่องสัตว์ ให้นักเรียนฟังและจับคู่ระหว่างรูปภาพและหมายเลขได้

4. ครูอธิบายรูปสัตว์แต่ละรูปโดยตั้งคำถาม เช่น รูปที่ 1

What did it have ?

or How many wings did it have ?

Did many legs did it have ?

Did it have a tail ?

Could it fly ?

etc.

ครูอธิบายโดยตั้งคำถามเกี่ยวกับรูปภาพแต่ละรูป เช่นเดียวกับรูปภาพ

ที่ 1

5. เมื่อนักเรียนฟังบทสนทนาแล้ว จะต้องนำหมายเลขของสัตว์แต่ละชนิดไปลงในช่อง Number ให้ตรงกับ animal's age ทางซ้ายมือ

6. ครูเปิดเทปให้นักเรียนฟังทีละประโยคสั้น ๆ จนจบบทสนทนา ถ้านักเรียนยังฟังไม่เข้าใจ ครูก็อาจเปิดเทปให้ฟังหลาย ๆ เทียว ในขณะที่ฟังเทปครู

อาจถามว่า "What did the tape say ?" เพื่อต้องการ check ว่า
นักเรียนฟังรู้เรื่องและเข้าใจหรือไม่

7. เมื่อนักเรียนทำเสร็จแล้ว ครูเฉลยโดยเปิดเทปให้นักเรียนฟังอีก
ครั้งหนึ่ง แล้วถามรายละเอียด เช่น

Did this animals have feathers ?

Could this animal walk on four legs ?

How many horns did this animal have ?

How many legs did this animal have ?

การประเมินผล

1. สังเกตจากการถามตอบคำถาม
2. สังเกตจากการทำแบบฝึกหัด
3. ทำแบบฝึกหัด Writing หน้า 55

Name _____

class _____

No. _____

Instruction Listen to the two dialogues and choose the number for each animal.

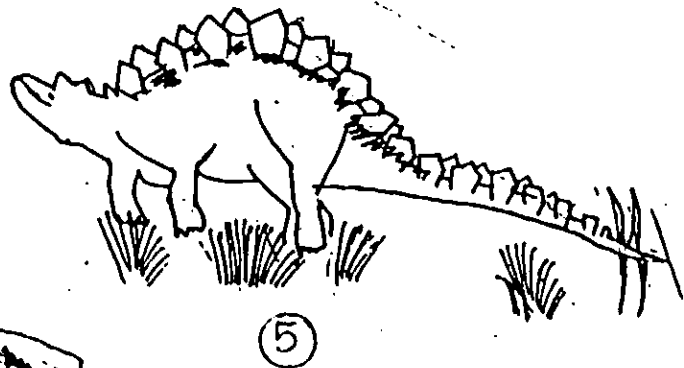
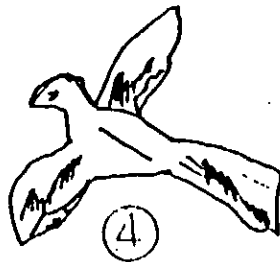
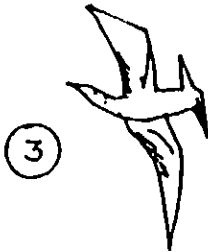
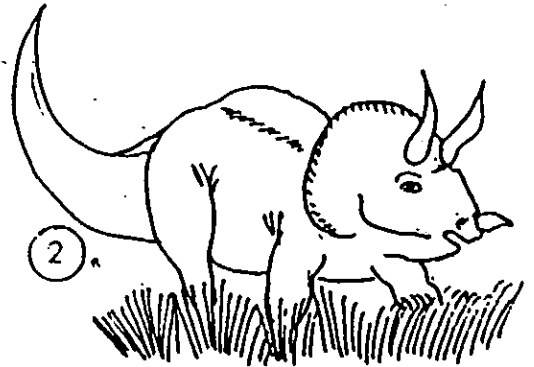
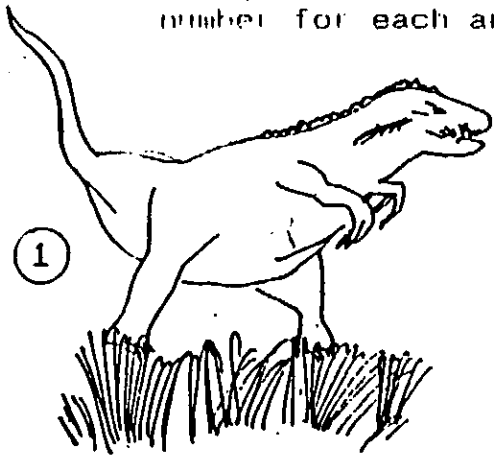

ANIMALS AGE	NUMBER
1. 150 million years.....
2. 100 million years.....

คาบที่ 27

จุดประสงค์ : นักเรียนสามารถอ่านและตอบคำถามเกี่ยวกับเรื่องที่อ่านได้

เนื้อหา : What happened to the dinosaurs ?

ลักษณะกิจกรรม : Whole class

ลำดับขั้นในการสอน

1. ครูสอนศัพท์ "ocean" โดยยกตัวอย่างเช่น "Pacific is an ocean. (Indian, Atlantic etc.)" และสอนศัพท์ "climate" โดยยกตัวอย่างเช่น "Thailand is a hot country. So it is a hot climate country." หรือ "The Eskimo live in a cold climate." เป็นต้น และเขียนคำศัพท์ ocean และ climate บนกระดาน ให้นักเรียนออกเสียงและสะกดคำศัพท์

2. ครูอธิบายเรื่องไดโนเสาร์ให้นักเรียนฟังว่าเป็นสัตว์ที่เคยอาศัยอยู่บนโลกนี้เมื่อหลายล้านปีมาแล้ว

3. ครูแจก pre-reading exercise ให้นักเรียนโดยนักเรียนจะต้องตอบเกี่ยวกับเรื่องไดโนเสาร์ว่ามีลักษณะและเป็นอย่างไรในความคิดของนักเรียน แล้วให้ใส่เครื่องหมาย ลงในช่อง หน้าประวัติใน sheet ที่ครูแจกให้

4. เมื่อนักเรียนทำเสร็จแล้วให้อ่านเนื้อเรื่องในหน้า 54 ให้เข้าใจ และให้นักเรียนทำเครื่องหมาย ลงใน ข้างหน้าข้อความอีกครั้งหนึ่ง หลังจากให้นักเรียนอ่านเนื้อเรื่องเสร็จแล้ว และให้นักเรียนเติมจำนวนข้อที่นักเรียนทำถูก

5. ครูตั้งคำถามเกี่ยวกับเรื่อง Dinosaurs เพื่อทราบความเข้าใจของนักเรียน และเฉลย worksheet พร้อมกับนักเรียน

การประเมินผล

1. สังเกตจากการตอบคำถาม
2. สังเกตจากการทำแบบฝึกหัด

Name _____ class _____ No. _____

Have you ever seen dinosaurs ? One hundred million years ago, there were a lot of them. Why aren't there any dinosaurs today ?

What does the book say ?

They ate each other.

People killed them.

They died in a great flood.

They couldn't stand a cold climate.

They didn't have enough food to eat.

They died of some disease.

They went to live underground.

How many did you guess right ?

--

คาบที่ 28

จุดประสงค์ : นักเรียนสามารถถาม-ตอบเกี่ยวกับภาพ

เนื้อหา : Just for Fun. p. 55

ลักษณะกิจกรรม : Group work.

ลำดับขั้นตอนการสอน

1. ครูทบทวนความรู้เกี่ยวกับ dinosaurs ที่นักเรียนเรียนผ่านมาแล้ว
2. แบ่งนักเรียนออกเป็นกลุ่ม ๆ ละ 5 คน และให้ดูรูปภาพหน้า 55 ชื่อสัตว์ที่ปรากฏค่อนข้างยากและจางๆ ครูให้นักเรียนเปลี่ยนชื่อสัตว์ในแต่ละแถว เช่น สัตว์ในแถวแรก คือ 1. million years ago. ให้ใส่อักษร A และ B สัตว์ในแถวที่สอง คือ 100 million years ago. มี 3 ตัว ให้ใส่อักษร A B C และทำเช่นนี้ให้ครบทุกแถว
3. ครูแจกตารางคะแนนในแต่ละกลุ่ม ในการถาม-ตอบ กลุ่มไหนที่ตอบได้ถูกต้องและมากที่สุดกลุ่มนั้นเป็นกลุ่มชนะ
4. ครูสาธิตวิธีการเล่น เช่น

A : I'm thinking of a dinosaur.
 นักเรียนกลุ่มอื่น : When did it live ?
 A : 150 million years ago.
 นักเรียนกลุ่มอื่น : Did it have long neck ?
 A : No, it did not.
 นักเรียนกลุ่มอื่น : Could it fly ?
 A : Yes it could.
 นักเรียนกลุ่มอื่น : It's number B.
 A : Yes, it's right. You got one mark.
5. ในการตั้งคำถามนักเรียนอาจถามด้วยคำถามอื่นก็ได้ เช่น

Did it live on land or in the water ?
 How many _____s did it have ?
 etc.

การประเมินผล

1. สัมผัสเกิดจากการเข้าร่วมกิจกรรม
2. สัมผัสเกิดจากความสนใจในคำถาม-ตอบ

ตารางการให้คะแนน

กลุ่ม

๕ ครั้งที่	A	B	C	D	E	F	G
1							
2							
3							
4							
5							
6							
7							
8							

คาบที่ 29

จุดประสงค์ : นักเรียนสามารถอ่านเนื้อเรื่องแล้วสามารถตอบคำถามได้

เนื้อหา : The North American buffalo. p. 52

คำศัพท์ : North American, skins, clothing, Indians, blankets, tapees, weapon, tool

ลักษณะกิจกรรม : Whole class

ลำดับขั้นในการสอน

1. สอนคำศัพท์โดยใช้รูปภาพและของจริง และใช้แผนที่เพื่อสอนศัพท์ North American
2. ครูตรวจสอบความหมายในประโยค ให้นักเรียนฝึกการออกเสียง และสะกดคำศัพท์ เพื่อทบทวนและความเข้าใจศัพท์
3. ครูแจก Pre-reading exercise ให้นักเรียนอ่าน และอธิบายวิธีทำ ซึ่งนักเรียนจะต้องเดาเรื่องเกี่ยวกับ The North American buffalo ว่ามีลักษณะอย่างไร โดยชี้ทำเครื่องหมาย ✓ ลงในช่อง ข้างหน้าข้อความ
4. เมื่อนักเรียนทำเสร็จแล้วให้นักเรียนอ่านเนื้อเรื่องในหน้า 52 ให้อ่าน เข้าใจ แล้วให้นักเรียนทำ worksheet อีกครั้งหลังจากอ่านเนื้อเรื่องโดยทำเครื่องหมาย ✓ ลงใน ข้างหน้าข้อความ แล้วให้นักเรียนนับจำนวนข้อที่นักเรียนทำถูก
5. ครูและนักเรียนร่วมกันเฉลยคำตอบพร้อมกันทั้งชั้น

การประเมินผล

1. สังเกตจากการตอบคำถาม
2. สังเกตจากการทำแบบฝึกหัด

Name _____ Class _____ No. _____

The North American Buffalo

Tick ✓ in the box at the front of each sentence which you think it is true before and after reading.

Before 1970, there were millions of buffaloes in North American. What do yo think about them ?

Check before reading

Check after reading

They lived in the East.

The American Indians hunted these animals for food and clothing

For the Indians, the buffalo was an enemy.

The Indians made weapons and tools from The bones and the horns.

The hunters from the East made a lot of money from the buffalos' skins.

How many answers do you get right ?

คาบที่ 30

จุดประสงค์ : นักเรียนสามารถแสดงความคิดเห็นเกี่ยวกับเรื่องที่อ่านได้

เนื้อหา : The North American buffalo (ต่อ) p.52

ลักษณะของกิจกรรม : Group work

ลำดับขั้นในการสอน

1. ครูทบทวนคำศัพท์ โดยใช้คำถามดังนี้

- What do we use to protect the cold when we sleep ? (a blanket)
- Is a knife a kind of weapon ? (Yes)
- Is a key a kind of weapon ? (No)
- What is it ? (tool)
- What is a tepee ? (The Indians' house)

2. แบ่งนักเรียนออกเป็นกลุ่ม ๆ กลุ่มละประมาณ 5 คน โดยให้แต่ละกลุ่มอ่านเนื้อเรื่องให้เข้าใจ แล้วทำแบบฝึกหัดท้ายบท โดยให้อภิปรายกันภายในกลุ่ม เสร็จแล้วให้แต่ละกลุ่มออกมาเขียนคำตอบของตัวเองบนกระดานดำ

3. ให้นักเรียนเปรียบเทียบคำตอบของแต่ละกลุ่ม หากคำตอบที่ถูกต้องและสมบูรณ์ที่สุด และ Check ความเข้าใจเนื้อเรื่อง

4. ให้แต่ละกลุ่มอ่านเนื้อเรื่อง และขีดเส้นใต้คำกริยาในรูป Past Form

5. ครูสรุปกฎ final sound of -ed หลังตัวกริยา และให้นักเรียนอ่านออกเสียง สะกด และเขียนลงในสมุด

/-d/	/-t/	/-ed/
lived	cooked	needed
killed	stopped	hunted
arrived		

การประเมินผล

1. สืบเกิดจากการเข้าร่วมกิจกรรม
2. สืบเกิดจากการตอบคำถาม
3. ท้าแบบฝึกหัด หน้า 53

คาบที่ 31

จุดประสงค์ : นักเรียนสามารถสนทนาเกี่ยวกับสิ่งที่ชอบและไม่ชอบได้

เนื้อหา : Small Talk p.55

คำศัพท์ : like, hate, math, English, history, science, geography, physical, music, nutrition, Thai, handicraft

ลักษณะกิจกรรม : Whole class

ลำดับขั้นตอนการสอน

1. ครูสอนศัพท์ "like" และ "hate" โดยใช้รูปภาพและยกตัวอย่างประโยคประกอบ

2. ครูแจก work sheet เพื่อถามในสิ่งที่ชอบ และไม่ชอบ เช่น

- Did he like math when he was nine years old ?

(picture 1)

- Does he like math now ?

ครูสร้างประโยคทั้งสอง เพื่อเปรียบเทียบคำกริยาในรูป Past form และ Present form พร้อมทั้งอธิบายให้นักเรียนเข้าใจ

3. ครูถามนักเรียนเกี่ยวกับวิชาที่นักเรียนชอบและไม่ชอบโดยใช้โครงสร้าง

- What did you study last year ?

- Which subject did you like ?

- Which subject did you hate ?

4. ครูเขียนประโยคจากที่นักเรียนตอบ เช่น

I studied English, math, science and art.

I liked science.

I hate English.

เมื่อครูเขียนประโยคแล้ว ให้นักเรียนฝึกออกเสียงคำศัพท์ studied /-d/, liked /-t/ และ hated /-ed/

5. ให้นักเรียนจับคู่กันสนทนาวิชาที่ชอบและไม่ชอบ โดยใช้โครงสร้างตามข้อ 3

6. ครูแจก work sheet เป็นแบบสำรวจให้นักเรียนเติมถามเพื่อนในท้องเรียนว่าเขาเรียนวิชาอะไรบ้าง ชอบวิชาอะไร และไม่ชอบวิชาอะไร ให้นักเรียนเขียนชื่อวิชาที่ชอบและไม่ชอบลงไป พร้อมทั้งเขียนชื่อคนที่นักเรียนสัมภาษณ์ด้วย นักเรียนที่สัมภาษณ์ได้มากที่สุดคนนั้นชนะ

การประเมินผล











1. สังเกตจากการตอบคำถาม
2. สังเกตจากการเข้าร่วมกิจกรรม

Name

Class

No.

Ask and answer what you like and hate.

1.  math/when I was nine years old.
2.  math/now.
3.  English/three years ago.
4.  English/now.
5.  history/when I was young.
6.  history/now.
7.  science/when I was studying in primary school.
8.  science/now.
9.  geography/six years ago.
10.  geography/now.

Walk around and ask your friends which subject he liked or hated.

Name	Problem 6		Now	
	like	hate	like	hate
1 Anuchit	math	physical	English	science
2
3
4
5
6
7
8
9
10

Write sentences about your friends.

Anuchit liked math when he was in Pathom 6. He hated physical when he was in Pathom 6. He likes English now. He hates science now.

คาบที่ 32

จุดประสงค์ : นักเรียนสามารถฟังและตอบคำถามเกี่ยวกับเรื่องที่ฟังได้

เนื้อหา : Listening p.54

คำศัพท์ : short, long, island, Africa, museum

ลักษณะของกิจกรรม : whole class

ลำดับขั้นในการสอน

1. ครูนำภาพนก dodo ให้นักเรียนดู และอธิบายว่า Dodo is a kind of animal. พร้อมทั้งอธิบายความหมายของคำศัพท์คำว่า short และ long โดยใช้สิ่งของและท่าทางประกอบ

2. ครูใช้แผนที่อธิบายคำ island และ Africa และใช้รูปภาพอธิบายคำ museum

3. ครูตรวจสอบความเข้าใจคำศัพท์โดยการออกเสียงสะกดและถามความหมาย

4. ให้นักเรียนฟังเทปเกี่ยวกับนก dodo โดยเปิดทีละประโยคแล้วใช้ focus question ถามนักเรียน เช่น

Was dodo a bird ?

Was it small ?

Was it a big bird ?

When was it live ?

หรือ Did people and animals kill dodos ?

Could a dodo fly ?

Are there any dodos now ?

When can we see dodos now ?

5. ถ้านักเรียนยังตอบคำถามไม่ได้ ครูอาจเปิดเทปให้นักเรียนฟังหลาย ๆ ครั้งจนนักเรียนเข้าใจและตอบได้

6. ให้นักเรียนทำ Further practice โดยให้เขียน Right หน้าข้อความที่ถูกต้อง และเขียน Wrong หน้าข้อความที่ผิด

Name Class No.

Exercise Right or Wrong.

- 1. The dodo was a big bird.
- 2. It didn't have wings
.....
- 3. It had short legs.
- 4. It could fly.
- 5. It could run fast.
- 6. There aren't any dodos today.
- 7. We can only see the dodo in pictures
or in a museum.

You get mark(s).

ENGLISH ACHIEVEMENT TEST

Part A. Mary is now on holidays in Thailand. She is having a good time in Bangkok. She writes a letter to Betty, her friend who lives in the United States. She wants to tell Betty about her weekend, last Saturday in Thailand. Read her letter and fill in the blank with a word in the box. (10 marks)

Dear Betty,

How are you ? I went to Ayuthaya with my ...(1).... Ayuthaya was the capital of ...(2)..... 300 years ago. At that ...(3).... there were a lot of(4)... things there. There were fallen ..(5)... temple and broken walls There ...(6)... a lot of cars and ..(7)...

I have a lot of ...(8)... pictures about Ayuthaya to show ..(9)...when I come back the ..(10).. States.

See you soon.

Love,

Mary

Thailand	were	roads	down	I	parents
time	you	interesting	beautiful	United	

Read a story about Kintaro and fill in the blank with the words in the box. (10 marks)

up	strong	he	animals	could	to
helped	when	he	tiger	Then	went

Kintaro was a brave man. His father died before...
.....(11).. was born.

As Kintaro grew ..(12)....., he was strong. He often
went.....13.... the forest with a big weapon. ...(14).....
he was only ten years old(15).... could cut big trees
and he ..(16)... kill dangerous animals.

One day he ..(17)... to the forest. He saw a ..(18)
.... catching an old woman. He ..(19).. her and he could
kill it. ..(20)... the old woman was safe.

Part B. I read about the animal in a science book. Read this story and make your own note in the box below with the information from the story. (8 marks)

The Vampire Bat

The Vampire bat lived in the Central and South America. It lived in a cave by day and it looked for food at night. This bat didn't eat fruits and insects. It drank blood. It had very long teeth. With these it could cut a small hole in another animal's leg. Then it drank the animal's blood. Then in the morning the bat would come back to the home in the cave.

Name of the animal	:	Vampire bat
Country where it lived	:	(21)
Dark place where it stayed	:	(22)
Food	:	(23)
Time to get food	:	at night
How to get food	:	(24)
Time to get sleep	:	in the morning

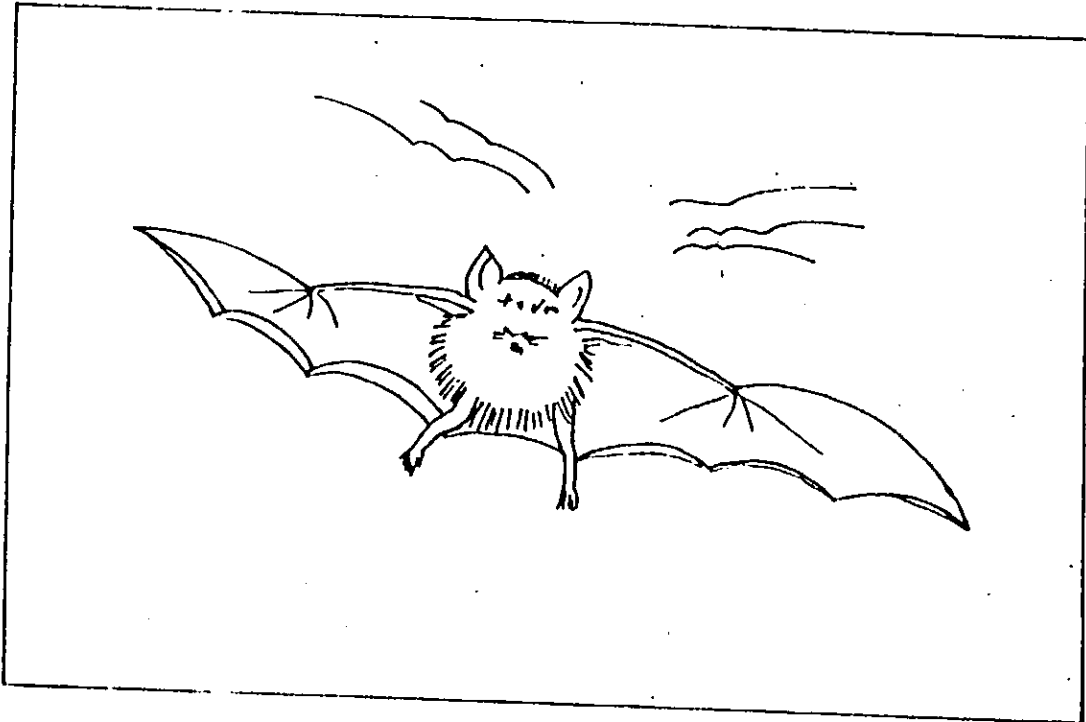

Part C. Read the story about Bob.

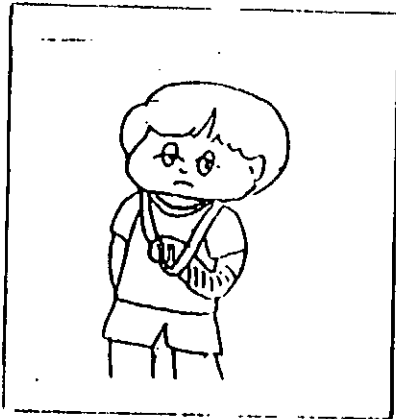

Have you ever broken your arm? I broke mine while I was playing football. It was amazing what I couldn't do with only one arm. (Someone help me.)

Find which things do you think he could and couldn't do according to the pictures. Write them down in the list. (12 marks)

a.



b.

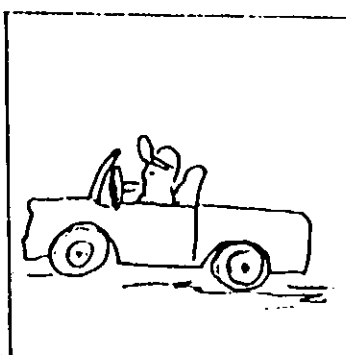

c.



d.



e.

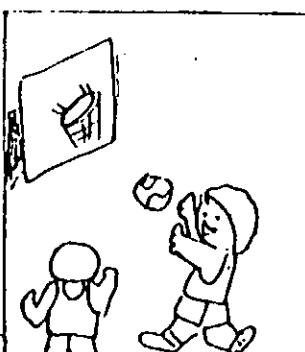

f.



g.



แบบวัดทัศนคติต่อวิชาภาษาอังกฤษ

คำชี้แจง

1. แบบสอบถามฉบับนี้เป็นแบบสอบถามความคิดเห็นของนักเรียนที่มีต่อวิชาภาษาอังกฤษซึ่งคำตอบของนักเรียนจะไม่มีผลต่อการเรียนวิชาภาษาอังกฤษในการตอบคำถามแต่ละข้อขอให้นักเรียนแสดงความคิดเห็นอย่างเสรีและเป็นจริงที่สุด
2. แบบสอบถามวัดทัศนคติฉบับนี้ แบ่งออกเป็น 2 หัวข้อ คือ
 - ก. ความสนใจทั่วไป
 - ข. ความสนใจในห้องเรียน
3. ให้นักเรียนอ่านและพิจารณาข้อความแต่ละข้อความ ที่ตรงกับความคิดเห็นของนักเรียนแล้วหาเครื่องหมาย ✓ ลงในช่องว่างทางขวามือ

ตัวอย่าง

ข้อที่	ข้อความ	มากที่สุด	มาก	ปานกลาง	น้อย	น้อยที่สุด
๑๐	ก. ความสนใจทั่วไป นักเรียนเรียนภาษาอังกฤษเพราะ อยากพูดภาษาอังกฤษเป็น					

ข้อที่	ข้อความ	มาก ที่สุด	มาก	ปาน กลาง	น้อย	น้อย ที่สุด
	ก. ความสนใจทั่วไป					
1	นักเรียนเรียนภาษาอังกฤษเพราะ อยากพูดภาษาอังกฤษได้.....					
2	นักเรียนคิดว่าภาษาอังกฤษมีประโยชน์.....					
3	นักเรียนเห็นว่าภาษาอังกฤษเป็นวิชาที่ จำเป็นในการติดต่อสื่อสาร.....					
4	นักเรียนสนใจวิชาภาษาอังกฤษ.....					
5	นักเรียนชอบเรียนภาษาอังกฤษ.....					
6	นักเรียนชอบอ่านหนังสือภาษาอังกฤษ.....					
7	นักเรียนเบื่อและท้อแท้ในการเรียนวิชา ภาษาอังกฤษ.....					
8	นักเรียนจะทำการบ้านวิชาภาษาอังกฤษ ก่อนวิชาอื่น.....					
9	ปกตินักเรียนชอบอ่านภาษาอังกฤษ.....					
10/	นักเรียนชอบท่องเที่ยวศัพท์ภาษาอังกฤษแข่ง กับเพื่อนอยู่เป็นประจำ.....					
11	นักเรียนจะทบทวนศัพท์ภาษาอังกฤษเมื่อ ถึงเวลาสอบเท่านั้น.....					
12	นักเรียนชอบหาแบบฝึกหัดภาษาอังกฤษทำ บท.....					
13	นักเรียนชอบทำกิจกรรมเวลาจริงเรียน มินิทรศการภาษาอังกฤษ.....					
✓14	นักเรียนมักหาโอกาสเรียนพิเศษวิชาภาษา อังกฤษเพื่อเพิ่มพูนความรู้.....					

ข้อที่	ข้อความ	มากที่สุด	มาก	ปานกลาง	น้อย	น้อยที่สุด
15	นักเรียนชอบเขียนคำอวยพรและส่งความสุข เป็นภาษาอังกฤษ.....					
16	ถ้ามีโอกาสนักเรียนจะสมัครเป็นสมาชิกชมรมภาษาอังกฤษ.....					
17	นักเรียนชอบให้ครูมอบหมายให้ร่วมกิจกรรมในนิตรรศการภาษาอังกฤษของโรงเรียน.....					
18	นักเรียนชอบซื้อหนังสือภาษาอังกฤษที่ไม่ใช่หนังสือเรียนอ่าน.....					
19	นักเรียนคิดว่าสามารถนำความรู้ที่ได้จากบทเรียนไปใช้พูดกับชาวต่างประเทศได้.....					
20	นักเรียนชอบสนทนากับเพื่อนเป็นภาษาอังกฤษเมื่อมีโอกาส.....					
21	ถ้ามีโอกาสนักเรียนจะเข้าร่วมแข่งขันตอบปัญหาเกี่ยวกับความรู้ภาษาอังกฤษ.....					
22	นักเรียนจะศึกษาเกี่ยวกับภาษาอังกฤษเพิ่มเติมนอกเหนือจากที่ครูสอนในชั้นเรียน.....					
23	นักเรียนชอบดูรายการโทรทัศน์ที่ส่งเสริมและให้ความรู้เกี่ยวกับภาษาอังกฤษ.....					
24	นักเรียนอยากเขียนจดหมายเป็นภาษาอังกฤษติดต่อเพื่อนต่างโรงเรียน.....					

ข้อที่	ข้อความ	มาก ที่สุด	มาก	ปาน กลาง	น้อย	น้อย ที่สุด
	ช. ความสนใจในห้องเรียน					
25	นักเรียนมีความกระตือรือร้นเมื่อครูให้ทำกิจกรรมภาษาอังกฤษ.....					
26	นักเรียนชอบพูดภาษาอังกฤษกับเพื่อนในชั่วโมงที่เรียนภาษาอังกฤษ.....					
27	นักเรียนมีความกระตือรือร้นที่จะตอบเวลาครูเรียกให้ตอบ.....					
28	นักเรียนรู้สึกไม่สบายใจเมื่อครูให้ตอบคำถาม.....					
29	นักเรียนรู้สึกว่าชั่วโมงภาษาอังกฤษเป็นชั่วโมงที่ยาวนาน.....					
30	นักเรียนอยากทำกิจกรรมต่อให้เสร็จถึงแม้จะหมดเวลา.....					
31	นักเรียนจะอายมากเมื่อรู้ว่าพูดภาษาอังกฤษผิด.....					
32	นักเรียนอยากพูดทักทายกับเพื่อนในห้องเรียนเป็นภาษาอังกฤษ.....					
33	นักเรียนซักถามปัญหาภาษาอังกฤษกับครูในชั่วโมง.....					
34	นักเรียนชอบกิจกรรมที่ครูนำมาสอน.....					
35	นักเรียนได้มีกาใช้ทักษะภาษาอังกฤษระหว่างที่เรียนภาษาอังกฤษ.....					
36	การทำกิจกรรมหลายอย่างทำให้หน้าเบื่อ.....					

ข้อที่	ข้อความ	มากที่สุด	มาก	ปานกลาง	น้อย	น้อยที่สุด
37	วิชาภาษาอังกฤษเป็นวิชาที่นักเรียนเรียน อย่างสนุกสนาน.....					
38	เมื่อเจอสภาพที่ยากในบทเรียน นักเรียน จะเปิดพจนานุกรมเพื่อหาคำความหมาย					
39	นักเรียนมักจะลอกการบ้านเพื่อน.....					
40	เมื่อถึงชั่วโมงภาษาอังกฤษนักเรียนจะ ตั้งใจฟัง.....					

แบบสังเกตพฤติกรรมของนักเรียน

พฤติกรรม	มากที่สุด	มาก	ปานกลาง	น้อย	น้อยที่สุด
1. นักเรียนกระตือรือร้นเมื่อให้ออกมาทำกิจกรรม					
2. นักเรียนถามครูเป็นภาษาไทย					
3. นักเรียนถามครูเป็นภาษาอังกฤษ					
4. นักเรียนเงิบไม่ตอบคำถาม					
5. นักเรียนยกมือขอตอบ					
6. นักเรียนถามเพื่อให้ครูอธิบายเป็นภาษาไทย					
7. นักเรียนถามเพื่อให้ครูอธิบายเป็นภาษาอังกฤษ					
8. นักเรียนตอบคำถามครูเป็นภาษาอังกฤษ					
9. นักเรียนตอบคำถามครูเป็นภาษาไทย					
10. นักเรียนคุยกับเพื่อนเพราะไม่สนใจบทเรียน					
11. นักเรียนแสดงอาการเบื่อหน่าย					
12. นักเรียนไม่ยอมใช้ภาษาไทยในห้องเรียน					
13. นักเรียนเดินผลกพลาในห้องเรียน					
14. นักเรียนไม่ฟังเวลาครูอธิบาย					
15. นักเรียนนั่งเหม่อลอย					
16. นักเรียนถามหรือพูดกับเพื่อนเป็นภาษาอังกฤษระหว่างทำกิจกรรม					
17. นักเรียนทำตลกขบขัน					
18. นักเรียนทำการบ้านส่งในชั่วโมง					
19. นักเรียนทำกิจกรรมอย่างอื่นในขณะที่เรียน					

ประวัติย่อของผู้วิจัย

ชื่อ นางสาวอร่าม ชื่อสกุล บุญมาไชย

เกิดวันที่ 8 เดือนมกราคม พุทธศักราช 2502

สถานที่เกิด อําเภอมัญจาคีรี จังหวัดขอนแก่น

สถานที่อยู่ปัจจุบัน บ้านเลขที่ 16 บ้านโคกกลาง หมู่ 9

ตำบลสวนหม่อน อําเภอมัญจาคีรี จังหวัดขอนแก่น
40160

ตำแหน่งหน้าที่การงานปัจจุบัน อาจารย์ 1 ระดับ 4

สถานที่ทำงานปัจจุบัน โรงเรียนมัธยมศึกษา อําเภอมัญจาคีรี

จังหวัดขอนแก่น

ประวัติการศึกษา

พ.ศ. 2517 มัธยมศึกษาปีที่ 3 จากโรงเรียนกัลยาณีวัตร
จังหวัดขอนแก่น

พ.ศ. 2521 ป.ก.ศ. สูง (วิชาเอกภาษาอังกฤษ) จากวิทยาลัยครู
มหาสารคาม

พ.ศ. 2526 กศ.บ. (วิชาเอกภาษาอังกฤษ) จากมหาวิทยาลัย
ศรีนครินทรวิโรฒ มหาสารคาม

พ.ศ. 2532 กศ.ม. (ภาษาศาสตรจารย์การศึกษา) จากมหาวิทยาลัย
ศรีนครินทรวิโรฒ ประสานมิตร