

THE LIBRARY
COLLEGE OF EDUCATION
BANGKOK. THAILAND

155.23
0.212ค.
ร.3

ความสัมพันธ์ระหว่างบุคลิกภาพแสดงตัว-เก็บตัว ความเกรงใจ และการพึ่งตนเอง

ปริญญาบัตร
ของ
อัจฉรา เปรมเป็องเวส

เสนอต่อวิทยาลัยวิชาการศึกษา
เพื่อเป็นส่วนหนึ่งของการศึกษาตามหลักสูตร
ปริญญาการศึกษามหาบัณฑิต
28 มิถุนายน 2517

คณะกรรมการที่ปรึกษาประจำตัวนิสิตได้พิจารณาปริญญาโทฉบับนี้แล้ว เห็นสมควร
รับเป็นส่วนหนึ่งของการศึกษาตามหลักสูตรปริญญาโทศึกษามหาบัณฑิตของวิทยาลัยวิชาการศึกษาได้

ศาสตราจารย์ อภิสิทธิ์ ประธาน

ศาสตราจารย์ อภัยสิทธิ์ กรรมการ

28 มิถุนายน 2517

ประกาศคุณูปการ

ปริญญานิพนธ์ฉบับนี้สำเร็จได้ด้วยความช่วยเหลืออย่างดียิ่งจาก ผู้ช่วยศาสตราจารย์ สมควร อภัยพันธุ์ อาจารย์ ดร.วีรบุตธ วิเชียรโชติ และอาจารย์ ดร.นวลเพ็ญ วิเชียรโชติ ที่กรุณาให้คำแนะนำ ขอคิดเห็น ความช่วยเหลือ ตลอดจนกรุณาตรวจแก้ไขข้อบกพร่องต่าง ๆ จนปริญญานิพนธ์นี้ลุล่วงไปได้ด้วยดี ผู้วิจัยขอกราบขอบพระคุณเป็นอย่างสูงไว้ ณ โอกาสนี้ด้วย

ผู้วิจัยขอกราบขอบพระคุณ อาจารย์ ร.ท.พจนารต สงวนบุญ อาจารย์ ทองหล่อ วิภาวิน คุณสุภา ทิปปวงศ์ และขอขอบคุณ คุณวารินทร์ ม่วงสุวรรณ ที่กรุณาให้คำแนะนำและช่วยเหลือในด้านการคำนวณ อาจารย์ ม.ร.ว.ปานใจ สุขสวัสดิ์ ที่กรุณาให้ยืมเครื่องคิดเลข

ผู้วิจัยขอกราบขอบคุณ อาจารย์ ฉลอม ภิมย์รัตน์ ผู้อำนวยการวิทยาลัยครูภูเก็ต และขอขอบคุณ อาจารย์ สมชาย พรหมสุวรรณ อาจารย์ โอภาส สุกใส และอาจารย์อื่น ๆ ในวิทยาลัยครูภูเก็ตที่ให้ความช่วยเหลือและความสะดวกในการเก็บรวบรวมข้อมูล

ผู้วิจัยขอขอบคุณบุคคลผู้เป็นกลุ่มตัวอย่างที่เสียสละเวลาตอบแบบทดสอบ เจ้าหน้าที่ทุกท่านแห่งหน่วยวัดผลมหาวิทยาลัยธรรมศาสตร์ คุณชูศักดิ์ ชัมภลลิขิต และคุณข้างศักดิ์ จีรนรวินิชย์ ผู้พิมพ์ปริญญานิพนธ์ฉบับนี้ ตลอดจนทุกท่านที่มีส่วนช่วยในการทำปริญญานิพนธ์ฉบับนี้

ท้ายที่สุดนี้ขอขอบคุณ อาจารย์ อัครา บุญทิพย์ ผู้เป็นกำลังอันสำคัญหลายประการที่ช่วยให้ปริญญานิพนธ์ฉบับนี้สำเร็จลงได้ด้วยดี

อัจฉรา เปรมเป็องเวส

สารบัญ

บทที่

หน้า

1	บทนำ.....	1
	กฎ หลัง.....	1
	ความ มุ่งหมายของการวิจัย.....	5
	ความ สำคัญของการศึกษาคนควา.....	5
	ขอบ เขตของการศึกษาคนควา.....	6
	คำ นิยามปฏิบัติการและศัพท์เฉพาะ.....	6
	ทฤษฎีและเอกสารการวิจัยที่เกี่ยวข้อง.....	7
	ทฤษฎี และเอกสารที่เกี่ยวข้องกับบุคลิกภาพแสดงตัว-เก็บตัว... 7	7
	เอกสารและการวิจัยที่เกี่ยวข้องกับความเกรงใจ.....	15
	ทฤษฎีและเอกสารการวิจัยที่เกี่ยวข้องกับการทิ้งตนเอง.....	20
	สมมติฐานการวิจัยและสมมติฐานเป็นกลาง.....	28
	เหตุผลเบื้องหลังสมมติฐานการวิจัย.....	29
2	การสร้างเครื่องมือที่ใช้ในการวิจัย.....	38
	วิธีดำเนินการสร้างแบบทดสอบ.....	38
	การหาค่าอำนาจจำแนกของแบบสอบถาม.....	42
	การหาค่าความเชื่อมั่นของแบบสอบถาม.....	44
	การหาความเที่ยงตรงของแบบสอบถาม.....	44
3	วิธีดำเนินการ.....	45
	กลุ่มตัวอย่าง.....	45
	สาเหตุที่เลือกกลุ่มตัวอย่าง.....	45
	เครื่องมือที่ใช้ในการรวบรวมข้อมูล.....	45
	ลำดับขั้นและสถิติที่ใช้ในการวิเคราะห์ข้อมูล.....	49
4	ผลการวิเคราะห์ข้อมูล.....	53
	การเสนอผลการวิเคราะห์ข้อมูล.....	53
	การหาความสัมพันธ์ระหว่างตัวแปรต่าง ๆ ที่ศึกษา.....	54

สารบัญ (ต่อ)

บทที่

หน้า

การ เปรียบเทียบความแตกต่างระหว่างเพศในเรื่อง	
- บุคลิกภาพแสดงตัว-เก็บตัว.....	61
- ความเกรงใจ.....	62
- การฟังตนเอง.....	63
การ เปรียบเทียบความเกรงใจของกลุ่มตัวอย่างที่มีบุคลิกภาพแสดงตัว-เก็บตัว และการฟังตนเองสูงและต่ำ.....	63
การ เปรียบเทียบบุคลิกภาพแสดงตัว-เก็บตัวของกลุ่มตัวอย่างที่มีความเกรงใจและการฟังตนเองสูงและต่ำ.....	66
การ เปรียบเทียบการฟังตนเองของกลุ่มตัวอย่างที่มีบุคลิกภาพแสดงตัว-เก็บตัว และความเกรงใจสูงและต่ำ.....	68

5 บทย่อ สรุป และขอเสนอแนะ.....	72
--------------------------------	----

ความมุ่งหมาย.....	72
-------------------	----

กลุ่มตัวอย่าง.....	72
--------------------	----

เครื่องมือที่ใช้ในการรวบรวมข้อมูล.....	72
--	----

การวิเคราะห์ข้อมูล.....	72
-------------------------	----

ผลการวิเคราะห์ข้อมูล.....	73
---------------------------	----

อภิปรายผล.....	74
----------------	----

บรรณานุกรม.....	83
-----------------	----

ภาคผนวก.....	96
--------------	----

บัญชีตาราง

ตาราง

หน้า

1	แสดงค่าสถิติพื้นฐานของแบบทดสอบบุคลิกภาพแสดงตัว-เก็บตัว ความเกรงใจ และการฟังตนเอง.....	54
2	ค่าสัมประสิทธิ์สหสัมพันธ์ระหว่างบุคลิกภาพแสดงตัว-เก็บตัว ความเกรงใจ และการฟังตนเองของกลุ่มตัวอย่าง.....	55
3	แสดงการทดสอบความมีนัยสำคัญของ r ของตัวแปรต่าง ๆ.....	56
4	เปรียบเทียบบุคลิกภาพแสดงตัว-เก็บตัวของนักศึกษาชายและนักศึกษาหญิง	62
5	เปรียบเทียบความเกรงใจของนักศึกษาชายและนักศึกษาหญิง.....	62
6	เปรียบเทียบการฟังตนเองของนักศึกษาชายและนักศึกษาหญิง.....	63
7	แสดงค่าคะแนนเฉลี่ยของความเกรงใจของกลุ่มตัวอย่างที่มีบุคลิกภาพ แสดงตัว-เก็บตัว และการฟังตนเองสูงและต่ำชนิดตัด 25 % หัวท้าย....	64
8	เปรียบเทียบความเกรงใจของกลุ่มตัวอย่างที่มีบุคลิกภาพแสดงตัว-เก็บตัว และการฟังตนเองสูงและต่ำชนิดตัด 25 % หัวท้าย.....	64
9	แสดงค่าคะแนนเฉลี่ยของความเกรงใจของกลุ่มตัวอย่างที่มีบุคลิกภาพ แสดงตัว-เก็บตัว และการฟังตนเองสูงและต่ำชนิดตัดครึ่ง.....	65
10	เปรียบเทียบความเกรงใจของกลุ่มตัวอย่างที่มีบุคลิกภาพแสดงตัว-เก็บตัว และการฟังตนเองสูงและต่ำชนิดตัดครึ่ง.....	65
11	แสดงค่าคะแนนเฉลี่ยของบุคลิกภาพแสดงตัว-เก็บตัวของกลุ่มตัวอย่างที่มี ความเกรงใจและการฟังตนเองสูงและต่ำชนิดตัด 25 % หัวท้าย.....	66
12	เปรียบเทียบบุคลิกภาพแสดงตัว-เก็บตัวของกลุ่มตัวอย่างที่มีความเกรงใจ และการฟังตนเองสูงและต่ำชนิดตัด 25 % หัวท้าย.....	67

บัญชีภาพประกอบ

ภาพที่	หน้า
1	นั่งทอผ้าแสดงโครงสร้างบุคลิกภาพแสดงตัว-เก็บตัว ความเกรงใจ และการฟังตนเอง..... 33
2	ไดอะแกรม 1 แสดงความสัมพันธ์ระหว่างการฟังตนเอง และความเกรงใจ 58
3	ไดอะแกรม 2 แสดงความสัมพันธ์ระหว่างบุคลิกภาพแสดงตัว-เก็บตัว และความเกรงใจ..... 59
4	ไดอะแกรม 3 แสดงความสัมพันธ์ระหว่างบุคลิกภาพแสดงตัว-เก็บตัว และการฟังตนเอง..... 60

บทนำ

ภูมิหลัง

สังคมไทยถือว่าการบูชาเป็นมงคลอันสูงสุด (เจียรนัย ภาวระสกล, 2516 :

10) ตามหลักพระพุทธศาสนาหรือมงคลสูตร ซึ่งกล่าวถึงมงคลอันเป็นเหตุถึงความเจริญอันสูงสุด เช่น การเคารพอนนอม และบูชาที่ควรบูชา ครูเป็นบุคคลที่ควรยกย่องบูชา เราเด็กพบครูควยพิชิไหวครู เพราะครูเป็นผู้ให้ความรู้แก่เรา ดังนั้นการที่เราจะแสดงความไม่เห็นด้วยกับครูอาจารย์ การโต้แย้ง การเถียงครู จึงถือว่าเป็นการกระทำที่ไม่เหมาะสมอย่างยิ่งในสายตาของคนทั่วไป

ชาวไทยนับถือพุทธศาสนา พุทธศาสนามีอิทธิพลทำให้คนไทยมีลักษณะนิสัยเฉพาะ ซึ่งคณะกรรมการสาขาปรัชญา สภาวิจัยแห่งชาติประมวลไว้มีอยู่ 20 ประการคือ 1. ซอมสงบ 2. ซอมสนุก 3. รักเอกราช 4. เชื้อกรรม 5. รุจักให้อภัย 6. โอบอ้อมอารี 7. รักครอบครัว 8. เมตตากรุณา 9. มีความอดทน 10. มีความเกรงใจ 11. อ่อนน้อมถ่อมตัว 12. มีความกตัญญูกตเวที 13. เคารพพระมหากษัตริย์ 14. ยอมรับคนที่มีความเชื่อแตกต่างกับตน 15. เคารพผู้อาวุโส 16. ยอมตามผู้มีอำนาจ 17. ใจคอกว้างขวาง 18. รุจักโอนอ่อนผ่อนตาม 19. ไม่กระตือรือร้น 20. ไม่ยอมให้ใครดูหมิ่น เราจะเห็นได้ว่ากรอบธรรมสั่งสอนในสังคมไทยมีอิทธิพลต่อพฤติกรรมของแต่ละบุคคลในสังคม

ดังนั้นความเป็นเด็กดีในวัฒนธรรมไทยจึงหมายถึงเป็นเด็กที่สุภาพ เรียบร้อย มีสัมมาคารวะ เชื่อฟังผู้ใหญ่ ไม่คือคิ่ง วานอนสอนง่าย ไม่ก้าวร้าว อวดคิต่อผู้ใหญ่ พ่อแม่หรือผู้ปกครองจะคอยพร่ำสอนเด็กเสมอให้รุจักเคารพเชื่อฟังผู้ใหญ่ เช่น การสอนให้กราบ ไทไหว เป็นการปลูกฝังค่านิยมที่สำคัญยิ่งอันหนึ่งในการ เสริมสร้างลักษณะนิสัยคนไทย

นอกจากนี้เด็กมักรับค่านิยมต่าง ๆ ที่ถ่ายทอดมาจากพ่อแม่ ความสุภาพอ่อนโยน จิตใจเอื้อเฟื้อเผื่อแผ่ มีความเมตตากรุณา ความรุจักเกรงใจ ความไม่รุสึกอวดจองแวง

การรู้จักให้อภัย แพทจะกล่าวได้ว่าพ่อแม่ไทยทุกคนพยายามถ่ายทอดและปลูกฝังนิสัยเหล่านี้ให้ลูกของตน เพราะถือว่าเป็นคุณสมบัติของคนดี ในสายตาของคนไทยโดยทั่วไป

ดังนั้นการเรียนของเด็กไทย นักเรียนจึงเป็นคนเรียนรู้ทุกสิ่งทุกอย่างที่ครูบอกหรือสอนไปเท่านั้น แม้ว่าครูที่สอนจะสมัยใหม่เปิดโอกาสให้นักเรียนซักถามได้ นักเรียนก็ไม่กล้าซักถาม ทั้งนี้เนื่องจากการอบรมสั่งสอนทางบ้านทำให้เด็กไม่เป็นตัวของตัวเอง ไม่กล้าซักถาม เพราะถูกอบรมและห้ามปรามเสมอ ทุกครั้งที่ถามซอกแซก นอกจากนี้ยังเป็นเพราะอิทธิพลของกลุ่มเพื่อนด้วยกล่าวคือ ถ้าใครช่างซักช่างถามจะถูกหาว่าเป็นคนที่ยากดัง ยากเด่น ด้วยเหตุที่คนไทยเป็นคนที่มีความสามารถในการปรับตัวก็เลยปรับตัวให้เข้ากับเพื่อนส่วนมากคือ เงียบเสีย แม่สงสัยหรือไม่เข้าใจก็ไม่ซักถาม ซึ่งอาจจะเป็นเพราะกลัวเพื่อนจะหาว่ายากเด่นหรืออาจเพราะเกรงใจเพื่อน เกรงใจครูกลัวครูจะว่าโง่ทำไมคนอื่นไม่เห็นถามเลย หรืออาจเกรงว่าเพื่อนและครูจะรำคาญ ดังนั้นแม้ว่าจะไม่เห็นด้วยกับครูก็จะไม่โต้แย้ง ไม่ถาม แทะกลับจะนิ่งเฉยเสีย

จะเห็นได้ว่าสังคมและการอบรมสั่งสอนในสังคมมีบทบาทต่อบุคลิกภาพของเด็กมากดังที่ Asahil D. Woodruff กล่าวเกี่ยวกับบทบาทของค่านิยมในพฤติกรรมของมนุษย์ไว้ว่า "บุคลิกภาพพัฒนาขึ้นมาได้โดยอาศัยคุณค่าจากสิ่งแวดล้อมทางสังคม"

ครอบครัวมีอิทธิพลอย่างยิ่งต่อความคลิจิตใจของเยาวชน (เลิศพร ภาระสกุล, 2516 : 50) ในการให้การอบรมแก่เด็กและเยาวชน โดยเฉพาะในชนบทครอบครัวมีบทบาทมากต่อการหล่อหลอมเยาวชนของชาติ เนื่องจากความเชื่อและวิธีการต่าง ๆ ที่ใช้ในการอบรมเลี้ยงดูเด็ก มีความสำคัญมากในการสร้างบุคลิกภาพที่จะเติบโตเป็นกำลังของสังคมที่แตกต่างในระดับการพัฒนา ระบบการปกครองแต่ละประเทศอาจเป็นผลเนื่องมาจากความแตกต่างในวิธีการอบรมเลี้ยงดูเด็กที่แพร่หลายในสังคมนั้น บางสังคมเด็กเติบโตขึ้นมาจะมีบุคลิกภาพเป็นนักประชาธิปไตย มีระเบียบวินัย และมีแรงจูงใจใฝ่สัมฤทธิ์ในการทำงานสูง แต่บางสังคมจะประสบปัญหาที่การขาดความรับผิดชอบ ขาดระเบียบวินัย การแก้ปัญหาทางสังคมอื่นเนื่องมาจากการพัฒนาประเทศอยู่ในระดับต่ำ ไม่เป็นประชาธิปไตย จะแก่ใครคนจะต้องมีการเปลี่ยนแปลงลักษณะนิสัยบางอย่างของคนในชาติ รวมทั้งการสร้างคุณธรรมใหม่ ๆ ที่จำเป็นพร้อม ๆ กันไปด้วย นอกจากระเบียบวินัยและความสามารถใน

การควบคุมตนเองในการอบรมเลี้ยงดูเด็กควรจะให้รู้จักกระทำสิ่งต่าง ๆ ด้วยตนเอง รู้จักฟังตนเอง และมีความรับผิดชอบตนเองประการหนึ่ง และอีกประการหนึ่งคือ การเป็นคนมีความคิดเห็นของตนเอง เป็นตัวของตัวเอง มีความคิดริเริ่ม กล้าแสดงความคิดเห็นตามหลักเหตุผลประการหนึ่ง คุณธรรมทั้งสองประการนี้ยังไม่ได้รับการปลูกฝังอย่างจริงจังในการอบรมเลี้ยงดูเด็กในครอบครัวไทย (สุวิทย์ บึงวรรณ, 2512: 17-18)

ประเทศไทยมีแผนพัฒนาเศรษฐกิจแห่งชาติมาตั้งแต่ปี พ.ศ. 2504 (เดือนใจ, 2516 : 96) ในการพัฒนาเศรษฐกิจ สังคมจะต้องอาศัยปัจจัยหลายอย่าง เช่น ทรัพยากรธรรมชาติ แรงงาน กำลังคน เขาวชนถือว่าเป็นทรัพยากรที่มีชีวิต (Human Capital) ที่เป็นกำลังสำคัญในการพัฒนาประเทศ การที่ประเทศจะพัฒนาเศรษฐกิจก็ สังคมก็จะต้องพัฒนาบุคคลเสียก่อน เพื่อเป็นรากฐานนำไปสู่การพัฒนาสิ่งอื่น การพัฒนาตัวบุคคลนั้นรวมถึงการพัฒนาทั้งทางร่างกายและจิตใจ ถ้าเขาวชนได้รับการเอาใจใส่ดูแลด้านสุขภาพร่างกาย และได้รับการเรียนรู้ที่ถูกตองก็จะทำให้เติบโตเป็นผู้ใหญ่ที่ดีในอนาคต ดังคำกล่าวของ พญา พลโท แสง เสนาณรงค์ (2514) ที่ว่า "สังคมใดที่ละเลยต่อเขาวชน สังคมนั้นไม่มีอนาคต" (Any Society ignore the Young that Society has no future)

สำหรับประเทศไทยรัฐบาลได้คำนึงถึงความสำคัญของการพัฒนากำลังคน โดยเน้นหนักในการพัฒนาเด็กและเขาวชน เสียจากเขาวชนเป็นตัวแหนดระดับแรกที่เกิดการเปลี่ยนแปลงและเป็นทรัพยากรที่มีประโยชน์ต่อการพัฒนา และเป็นผู้ก่าอนาคตของชาติไว้ ในการพิจารณาถึงพลังของเขาวชนที่มีต่อการพัฒนาประเทศ เราอาจพิจารณาได้จากระบบการศึกษาที่มีอยู่ซึ่งเป็นการสร้างคุณภาพของเขาวชน

ปรัชญาการศึกษาในปัจจุบันได้เปลี่ยนไปคือ แทนที่จะย้าความสำคัญทางค่านวิชาการเพียงค่านเดียวก็เปลี่ยนเป็นให้การศึกษา เพื่อเสริมสร้างบุคลิกภาพที่สมบูรณ์ของเด็กให้มีสัดสวนกับทางค่านร่างกาย สังคม อารมณ์ และสติปัญญา (กอ สวัสดิพิพาณิชย์, 2511 : 176) เมื่อเป็นเช่นนั้นก็หมายความว่าผู้เขียนได้เน้นให้เห็นความสำคัญของบุคลิกภาพ

ในสมัยปัจจุบันบุคคลทั่ว ๆ ไปยอมรับว่าบุคลิกภาพมีบทบาทสำคัญต่อการดำรงชีวิตในสังคมเป็นอันมาก ความสำเร็จ และความล้มเหลวในการประกมอาชีพของบุคคล

ยอมรับอยู่กับบุคลิกภาพของบุคคลนั้นเป็นสำคัญ (เคโซ . สวานานท์, 2508 : 22) จึงนับ
 ๘ ความบุคลิกภาพมีความสำคัญต่อชีวิตของบุคคล แอดเลอร์ (Adler) ได้กล่าวไว้ว่า "การ
 ศึกษาเรื่องบุคลิกภาพจะทำให้เราเข้าใจและทำนายพฤติกรรมของบุคคลในอนาคตได้ เพราะ
 บุคคลจะมีลักษณะบุคลิกภาพหรือพฤติกรรมอย่างไรในอนาคตนั้นย่อมเป็นผลมาจากบุคลิกภาพใน
 ปัจจุบันของบุคคลนั้นนั่นเอง" (Hall and Lindzey, 1957 : 119) ผู้วิจัยจึงมีความ
 เห็นว่าการศึกษาเรื่องบุคลิกภาพเป็นเรื่องที่น่าสนใจมากทั้งในปัจจุบันและอนาคต โดยเฉพาะ
 อย่างยิ่งเรื่องบุคลิกภาพแสดงตัว-เก็บตัว ซึ่ง จุง (Jung) ได้ให้ทัศนะไว้ว่า "การเก็บตัว
 และแสดงตัวนั้นมีอิทธิพลต่อการปรับตัวอย่างยิ่ง เพราะถ้าบุคคลมีลักษณะใดลักษณะหนึ่งแต่
 เพียงอย่างเดียวหรือมากเกินไป ไม่พอเหมาะกันแล้ว บุคคลนั้นย่อมประสบกับปัญหาในการ
 ปรับตัวให้เข้ากับผู้อื่น และอาจกลายเป็นโรคจิตไปได้ในที่สุด" (Hall and Lindzey,
 1957 : 89-91) ผู้วิจัยมีความเห็นว่าเป็นหน้าที่โดยตรงของครูและผู้นำนโยบายในการให้
 การศึกษาและอบรมกุลบุตรกุลธิดาให้มีความรู้ ความคิด ความสามารถ และการปรับตัว
 เพื่อให้เขาเหล่านั้นสามารถดำรงชีวิตอยู่ในสังคมได้อย่างมีความสุข

* ค่านิยมอีกอย่างหนึ่งของคนไทยก็คือ ความเกรงใจซึ่งมีลักษณะเด่นชัดคือ เป็น
 กลวิธีป้องกันตน (Defense Mechanism) โดยการรักษาหน้าของตนเองและผู้อื่นที่เคารพ
 รักใคร่ ชอบพอ และบางครั้งเป็นการหาเหตุผลเพื่อแก้ตัว (Rationalization) เช่น
 ในกรณีที่เกิดความกลัวไม่กล้าแสดงออกซึ่งความต้องการ หรือความปรารถนาของตนเอง
 แล้วอ้างว่าเพราะ "เกรงใจ" เป็นต้น สาเหตุที่เป็นเช่นนี้อาจเนื่องมาจากการพัฒนา
 บุคลิกภาพแบบเก็บกดของคนไทยที่ไม่นิยมให้เด็ก ๆ ได้แสดงออกของความเป็นตนเอง
 กอปรด้วยความเกรงขามผู้ใหญ่ซึ่งเป็นลักษณะสำคัญของสังคมแบบไมตรีสัมพันธ์ ทำให้บุคลิกภาพ
 แบบเก็บตัว (Introvert) เป็นแบบกระแสนที่ได้รับความนิยมในสังคมไทยว่าเป็นลักษณะของ
 คนดีคือ เรียบร้อย มีความสงบเสงี่ยมเจียมตน (วีรบุรุษ และนวลใหญ่ วิเชียรโชติ, 2513)

เนื่องจากสภาพในสังคมปัจจุบันได้เปลี่ยนแปลงไปอย่างรวดเร็ว และมีตัวแทนของ
 สังคมประกิต (Socialization) อื่น ๆ เช่น กลุ่มเพื่อน โรงเรียน วิทยาลัย มหาวิทยาลัย
 สโมสรและกลุ่มอื่น ๆ ในสังคมซึ่งเขวาชนจะต้องเข้าไปเกี่ยวข้องกับด้วย และเนื่องจาก
 เขวาชนอยู่ในวัยที่กำลังมีการเปลี่ยนแปลงในตัวเองมีความอยากรู้อยากเห็นมากขึ้น ดังนั้น

อิทธิพลของครอบครัวจะลดลง (กัญญา แสงสุชาติ, 2510 : 6) ค่านิยมต่าง ๆ ที่เด็ก
 ยึดถืออยู่ อาจมีการเปลี่ยนแปลงโดยรับค่านิยมใหม่ หรือไม่ก็เลิกยึดถือค่านิยมเดิม ^{อัน} โดย
 เฉพาะอย่างยิ่งเหตุการณ์หลังวันที่ 14 ตุลาคม 2516 ไทยได้เริ่มก้าวที่สองของการเปลี่ยน
 แปลงการปกครอง เป็นระบอบประชาธิปไตย ⁴ ทุกคนมีสิทธิเสรีภาพเท่าเทียมกัน แต่ละบุคคล
 จะต้องมีความเป็นตัวของตัวเอง และต้องพึ่งตนเองมากขึ้น เมื่อเป็นเช่นนี้บางที่เราอาจจะ
ต้องลดความเกรงใจไหน้อยลงก็เป็นได้ เพราะสังคมปัจจุบันเปลี่ยนแปลงเป็นสังคมทันสมัย
 มีโซไมตรีสัมพันธ์แบบเกิม ^๗ ดังนั้นจึงน่าจะได้ศึกษาคูความสัมพันธ์ของค่านิยม ความเกรงใจ
 ว่าจะคงมีอยู่ในปริมาณเท่าใดจึงจะพอเหมาะกับสภาพสังคมในปัจจุบัน และถ้ามีอยู่จะมีความ-
 สัมพันธ์เป็นเช่นไรกับการพึ่งตนเอง

จะเห็นได้ว่าความเกรงใจ บุคลิกภาพแบบแสดงตัว-เก็บตัว และ การพึ่งตนเอง
 จะมีส่วนเกี่ยวข้องกันอยู่เป็นลูกโซ่ ผู้วิจัยมีความสนใจอย่างยิ่งที่จะศึกษาถึงความสำคัญของ
 ลักษณะทั้งสามประการนี้ว่าจะเป็นเช่นไร เพื่อว่าจะได้เป็นประโยชน์ในการเปลี่ยนแปลง
 แก้ไข และพัฒนาบุคลิกภาพของผู้เรียนให้เหมาะสมยิ่งขึ้น

✓ ความมุ่งหมายของการวิจัย

1. เพื่อศึกษาความสัมพันธ์ระหว่างบุคลิกภาพแสดงตัว-เก็บตัว ความเกรงใจ
และการพึ่งตนเอง
2. เพื่อศึกษาว่าคนที่มีความลักษณะพึ่งตนเองจะมีความเกรงใจเป็นเช่นไร
3. เพื่อสร้างแบบทดสอบ การพึ่งตนเองสำหรับนักศึกษาวิทยาลัยครู
4. เพื่อเปรียบเทียบว่าชายและหญิงมีบุคลิกภาพแสดงตัว-เก็บตัว ความเกรงใจ
และการพึ่งตนเองแตกต่างกันหรือไม่

✓ ความสำคัญของการศึกษาค้นคว้า

1. การศึกษาครั้งนี้ทำให้ทราบความสัมพันธ์ระหว่างตัวแปรต่าง ๆ ที่นำมาศึกษา
เพื่อจะได้หาทางปรับปรุงหรือส่งเสริมบุคลิกภาพของผู้เรียนให้ถูกต้อง

2. การศึกษาครั้งนี้จะทำให้ได้เครื่องมือวัดการฟังตนเองที่ใช้ได้กับนักเรียนระดับฝึกหัดครู ซึ่งจะช่วยให้ทราบถึงลักษณะของผู้ที่มีลักษณะฟังตนเอง

3. การศึกษาครั้งนี้จะทำให้รู้จักเด็กดีขึ้น ซึ่งเป็นประโยชน์ในการจัดบริหารแนะแนว และการจัดกิจกรรมต่าง ๆ ใให้กับเด็ก

ขอบเขตของการศึกษาค้นคว้า

การวิจัยครั้งนี้จะจำกัดขอบเขตของกลุ่มตัวอย่างและตัวแปรที่จะศึกษาดังนี้

ก. กลุ่มตัวอย่าง

การศึกษาครั้งนี้จะกระทำกับนักเรียนครูระดับประกาศนียบัตรวิชาการศึกษา ตอนต้นชั้นปีที่ 1 ปีการศึกษา 2516 ในวิทยาลัยครูภูเก็ตจำนวน 204 คน เป็นชาย 130 คน และหญิง 74 คน

ข. ตัวแปรที่ใช้ศึกษา

ตัวแปรต่าง ๆ ที่จะใช้ในการศึกษามีดังนี้ คือ

ข.1 ตัวแปรอิสระ (Independent Variable)

- บุคลิกภาพแสดงตัว-เก็บตัว
- เพศ

ข.2. ตัวแปรตาม (Dependent Variable)

- ความเกรงใจ
- การฟังตนเอง

คำนิยามปฏิบัติการ และศัพท์เฉพาะ

เพื่อความเข้าใจในความหมายของคำ ข้อความเฉพาะที่ใช้ในการศึกษาค้นคว้าครั้งนี้ ตรงกัน ผู้วิจัยจึงให้คำนิยามศัพท์เฉพาะต่าง ๆ ไว้ดังนี้

1. บุคลิกภาพแสดงตัว-เก็บตัว

1.1 บุคลิกภาพแสดงตัว (Extrovert) หมายถึงลักษณะของบุคคลที่ชอบเข้าสังคมทำอะไรไม่ค่อยระมัดระวังตัว ชอบกิจกรรมที่ให้ความตื่นเต้น สนุกสนาน

ร่าเริง ไม่จำเจ มองโลกในแง่ดี และเป็นคนแสดงอารมณ์ และความรู้สึกอย่างเปิดเผย

1.2 บุคลิกภาพเก็บตัว (Introvert) เป็นบุคลิกภาพที่ตรงข้ามกับบุคลิกภาพแสดงตัวคือ เป็นลักษณะของบุคคลที่ค่อนข้างเก็บตัวทำอะไรเต็มไปด้วยความระมัดระวังและมักมีแผนการล่วงหน้า อาจเป็นคนเอาจริงเอาจัง เจ้าระเบียบ ไม่ใคร่แสดงความรู้สึก ไม่ชอบกิจกรรมที่ตื่นเต้นโลดโผน อาจมองโลกในแง่ร้าย

ทั้งบุคลิกภาพแสดงตัว-เก็บตัวนี้วัดโดยใช้แบบทดสอบของ ชูศักดิ์ ชัมภลิจิต (2513) และถือว่าเป็นตัวแปรตัวเดียวกัน

2 ความเกรงใจ หมายถึง กลวิธีทางจิตวิทยาที่บุคคลใช้เพื่อรักษาบรรยากาศทางสังคม (Social Atmosphere) บุคคลสัมพันธ์ (Interpersonal Relationship) ทัศนคติ (Attitude) การรักษาหน้า (Self Image) ที่มีอยู่ในคงสภาพเดิมหรือดีขึ้น โดยดื้อรั้น (Inhibit) ที่จะไม่ทำตามความตั้งใจ หรือความต้องการของตนเอง หรือจำต้องทำตรงกันข้ามกับความตั้งใจ หรือความต้องการของตนเอง หรือเปลี่ยนแปลงไปเป็นอย่างอื่น ส่วนมากความเกรงใจเกิดขึ้นในบุคคลที่มีฐานะทางสังคมต่ำต่อยกกว่าอีกฝ่ายหนึ่ง (วีรยุทธ วิเชียรโชติ, 2513 : 2)

๕๖. การพึ่งตนเอง (Self-Reliance) หมายถึงบุคลิกลักษณะแบบหนึ่งที่มีในตัวบุคคล เมื่อบุคคลนั้นพบกับอุปสรรคหรือสถานการณ์ใด ๆ ก็ตามมักจะใช้ความสามารถที่มีอยู่ของตนเองแก้ไขอุปสรรค หรือสถานการณ์นั้น ๆ ไปได้อย่างมั่นใจ สามารถที่จะตัดสินใจด้วยตนเอง ชอบอิสระ อยากรจะพูด อยากรจะคิด จะทำอะไร มักจะทำตามที่ใจปรารถนา โดยไม่คำนึงถึงสิ่งอื่นใด

๒ / ทฤษฎีและเอกสารการวิจัยที่เกี่ยวข้อง

1. ทฤษฎีและเอกสารที่เกี่ยวข้องกับบุคลิกภาพแสดงตัว-เก็บตัว

บุคลิกภาพเป็นคำที่มีความหมายกว้างขวาง มีผู้ให้คำนิยามแตกต่างกันมากมาย จนหาที่สิ้นสุดมิได้ ฮอลล์พอต (Hall & Lindzey, 1967 : 8-9) กล่าวว่า บุคลิกภาพเป็นหมวดหมู่ของระบบทางจิตที่มีพลังในตัวบุคคล ฮิลการ์ด (Hillgard, 1967 : 462) กล่าวว่าบุคลิกภาพก็คือ ลักษณะของบุคคล และวิธีการแสดงออกซึ่งกำหนดการปรับตัวตามแบบ

ฉบับของแต่ละบุคคล ฟลอเรส (Flores, 1960 : 128) กล่าวว่าบุคลิกภาพคือ
 คุณลักษณะต่าง ๆ ของบุคคลอันใดแก่ ลักษณะต่างกาย สติปัญญา ทางกำลังใจ สังคมและ
 อารมณ์ นอกจากนี้ก็มีผู้ให้คำนิยามที่แตกต่างกันมากมาย แม้แต่ในประเทศไทย
 ก็มีผู้ให้คำนิยามต่าง ๆ กัน เช่น คร. วิญญู (วิญญู สาร, 2515 : 29) กล่าวว่า
 บุคลิกภาพคือ ความเป็นตัวเองของบุคคลในค่านกายภาพและความต้องการหรือความจำเป็น
 เฉพาะอย่างของบุคคลแต่ละบุคคล ซึ่งไม่เหมือนกัน ดังนั้นแต่ละคนจึงมีบุคลิกภาพเป็นของ
 ตนเองไม่ซ้ำแบบใคร สุโท (สุโท เจริญสุข, 2515 : 99) ได้ให้ทัศนะว่าบุคลิกภาพ
 หมายถึงส่วนรวมของบุคคลหนึ่งบุคคลใดโดยเฉพาะ ลักษณะนี้จะกินความถึงทุกสิ่งทุกอย่าง
 ที่เป็นลักษณะของคนคนนั้น เช่น รูปร่าง หน้าตา กิริยาท่าทาง อารมณ์ ความสามารถ
 ทักษะ นิสัย อุปนิสัย ความรู้สึกนึกคิด และเจตคติ เป็นต้น

ในการเรียนการสอนบุคลิกภาพเป็นสิ่งสำคัญยิ่งที่จะทำให้การเรียนการสอนนั้น
 ประสบความสำเร็จหรือไม่ เพราะเป็นที่ยอมรับกันทั่วไปแล้วว่าบุคลิกภาพมีอิทธิพลครอบคลุม
 กิจกรรมของมนุษย์ แอดเลอร์ และฮัลลิแวน (Hall op.cit. : 134) เน้นให้เห็นว่า
 การศึกษาบุคลิกภาพหรือพฤติกรรมเช่นไร ในอนาคตย่อมมีผลมาจากบุคลิกภาพในปัจจุบันของ
 บุคคลนั่นเอง

ทอ
 กิลฟอร์ด (Guilford, 1959 : 561) แบ่งบุคลิกภาพของบุคคลออกตาม
 ลักษณะ (Trait) ได้ 7 ลักษณะ คือ

1. คำนความสนใจ (Interests) เป็นความปรารถนาของบุคคลที่มีต่อ
 กิจกรรมต่าง ๆ เช่น โต้วาทิ ทำงานควยมือ ฯลฯ
2. ความต้องการ (Needs) เป็นความปรารถนาของบุคคลที่มีอยู่ชั่วชีวิต
 ของมนุษย์ เช่น ความต้องการการยกย่องนับถือ ความต้องการสะดวกสบายและอื่น ๆ
3. ค่านทัศนคติ (Attitude) เป็นความรู้สึกของบุคคลที่มีต่อบุคคลหรือ
 วัตถุสิ่งของ และความคิดเห็น เช่น ทัศนคติต่อภาชีรายใด ทัศนคติต่อการคุมกำเนิด
 ทัศนคติต่อกนจีน เป็นต้น
4. คำนความถนัดตามธรรมชาติ (Aptitudes) เป็นเรื่องของความ-
 สามารถของบุคคลที่จะทำหรือปฏิบัติงานต่าง ๆ
5. คำนอารมณ์ถาวร (Temperament) คำนนี้ค่อนข้างยากต่อการให้คำ
 จำกัดความโดยทั่วไปเกี่ยวข้องกับพฤติกรรมที่แสดงออก เช่น ความเชื่อมั่นในตนเอง

ำาเริ่ง แจมใส่

6. คำนสรีรวิทยา (Physiology) เป็นเรื่องของการทำงานของระบบอวัยวะต่าง ๆ เช่น การหายใจ การเผาผลาญอาหารในร่างกาย ฯลฯ

7. คำนรูปร่างภายนอก (Morphology) เป็นเรื่องของโครงสร้างหรือรูปร่างของร่างกาย เช่น ความสูง น้ำหนัก สีผิว เป็นต้น

จุง (Hall and Lindzey, 1967 : 89-91) ให้ความเห็นว่าบุคลิกภาพแบ่งได้เป็น 2 มิติ (Dimension) คือ มิติที่มักจะแยกตัวเอง เมื่อเกิดความกดดันทางอารมณ์ หรือที่เรียกว่า การเก็บตัว (Introversion) และมิติที่ชอบเข้าสังคม และชอบมีความสัมพันธ์กับบุคคลอื่นเรียกว่า การแสดงออก (Extroversion) นอกจากนี้ จุง (ทศพร, 2508 : 67) ก็ได้พยายามแยกแยะรายละเอียดของบุคลิกภาพทั้ง Extrovert และ Introvert เพื่อจะได้มองเห็นความแตกต่างได้ชัดเจนดังต่อไปนี้

Extrovert = บุคคลที่มีลักษณะเด่นดังนี้	Introvert = บุคคลที่มีลักษณะเด่นดังนี้
<ol style="list-style-type: none"> 1. มีความเชื่ออยู่บนรากฐานของความจริง ชอบสถิติใ้คั้นต้องยุติธรรม 2. มีอุปนิสัยที่อาจจะเปลี่ยนแปลงไปตามความเหมาะสม 3. พร้อมที่จะเปลี่ยนไปตามสถานการณ์ใหม่ ๆ อยู่เสมอ 4. ไม่เป็นผู้พะวงถึงตัวเองมากนัก 5. การปรับปรุงมักเป็นไปในรูปการชดเชย 6. ถ้าจะเกิดวิปริตทางใจก็มักจะเป็นประเภท Hysteria 	<ol style="list-style-type: none"> 1. กตักัดดินใจมักขึ้นอยู่กั้ตัวเอง เป็นใหญ่ 2. มีมาตรฐานและกฎเกณฑ์แน่นอน ควบคุมอุปนิสัยของตน 3. ไม่มีการบ่คหยุนอะคุ่มอวบาย 4. พะวงถึงตัวเองมากเป็นพิเศษ 5. การปรับปรุงมักจะเป็นในรูปการหลบหนี 6. ถ้าจะเกิดวิปริตทางใจก็มักจะเป็นประเภท Anxiety

จากการศึกษาบุคลิกภาพของจุง ยังพบอีกว่าคนเรามีไขมีแต่บุคลิกภาพเก็บตัว และแสดงตัวเท่านั้น เรายังมีบุคลิกภาพกลาง ๆ ไม่เก็บตัวหรือแสดงตัวจนเกินไปซึ่งเรียกว่า พวกแอมไบเวอท์ (Ambivert) อีก ซึ่งคนส่วนใหญ่จะมีบุคลิกภาพประเภทนี้

ไอเซงค์ (Eysenck, 1970 : 253) กล่าวว่าเราอาจจะพิจารณาบุคลิกภาพ ได้ 2 มิติ คือ

1. ค่านการแสดงตัวกับเก็บตัว ซึ่งประกอบด้วยลักษณะย่อย ๆ ได้แก่
 - 1.1 การมีส่วนร่วมหรือไม่ร่วมมือ (Participation-Withdrawal)
 - 1.2 การเข้าสังคมหรือแยกตัว (Sociable-Isolated)
 - 1.3 การเข้าใกล้หรือถอยหนี (Approach-Withdrawn)
 - 1.4 กระตือรือร้นหรือเฉื่อยชา (Active-Inactive)
2. ลักษณะค่านอารมณ์ ได้แก่ การเป็นคนแข็งแกร่ง หรืออ่อนแอ มั่นคงหรือไม่มั่นคง และลักษณะการแสดงออกทางอารมณ์ เช่น วิตกกังวลและอื่น ๆ

ชาวลด์ (Child, 1964 : 187-195) ได้ทำการศึกษาหาความสัมพันธ์ ระหว่างการเก็บตัว และการแสดงตัว คนอารมณ์อ่อนไหว และการทำข้อสอบในโรงเรียน โดยชักกลุ่มตัวอย่างจากเด็กในโรงเรียนมัธยมแบบประสมในเมือง 138 คน และเด็กในโรงเรียนรัฐบาล 40 คน ระดับสติปัญญาจากผลการสอบปลายปีและให้ครูประมาณค่าเกี่ยวกับ ลักษณะเก็บตัวหรือแสดงตัว ผลแสดงว่าคนแสดงตัว คบคิดมาก และระดับสติปัญญาไม่สัมพันธ์กันอย่างมีนัยสำคัญ ส่วนการเก็บตัวและความสามารถในการสอบในโรงเรียนใดคาสสัมพันธ์ เป็นบวก งานวิจัยนี้ตรงกับการศึกษาของ โอลิเวอร์ (กมล เกาพิจิตร, 2497 : 177) ซึ่งศึกษากับประชากรที่เป็นนิสิตมหาวิทยาลัยในอเมริกาปี 1930 พบว่าเด็กเก็บตัวเรียนเก่ง มีความเข้าใจในอาชีพหาหน้าแน่ชัด ส่วนเด็กแสดงตัวเรียนรู้อยู่ไม่ค่อยดี ชอบยกตัว ไม่คิดถึงอาชีพในอนาคต ไม่มีค่านิยมในศีลธรรม มีความเข้มแข็ง มักได้รับตำแหน่งดีในสังคม

คีสนา (Desena, 1964 : 145) ทำการเปรียบเทียบระดับการปรับตัวของเด็กที่เรียนที่ปานกลางและเด็กที่เรียนอ่อน โดยทำการศึกษากับนิสิตมหาวิทยาลัยเพนซิลวาเนีย ชั้นปีที่ 1 จำนวน 1,061 คน ผลปรากฏว่าในบรรดาเด็กทั้ง 3 กลุ่มนั้น เด็กที่มีผลการเรียนสูงจะมีความสามารถในการปรับตัวดี และรวดเร็วกว่าเด็กที่เรียนในระดับปานกลางหรือระดับ

ทำได้โดยชัดเจน จึงสามารถสรุปได้ว่าเด็กที่เรียนดีจะมีความสามารถในการปรับตัวซึ่ง การปรับตัวทางสังคมได้ก็ถือเป็นลักษณะหนึ่งของเด็กแสดงตัว จึงอาจกล่าวได้อีกแง่หนึ่งว่า เด็กที่เรียนดีจะมีบุคลิกภาพแบบแสดงตัว

✓ ฮอลเวิร์ท (Hallworth, 1964 : 171-174) ได้ศึกษาถึงลักษณะของบุคลิกภาพ ของวัยรุ่นในโรงเรียนมัธยมแบบประสมในเขตอุตสาหกรรมตอนกลางของประเทศอังกฤษ โดยให้ครูประเมินลักษณะของเด็กชายและเด็กหญิงอายุ 14 ปีตามรายการบุคลิกภาพ 14 อย่าง ส่วนประกอบทางค่านิยมหรือเป็นลักษณะของการแสดงตัวเป็นลักษณะที่ เด็กมีเป็นอันดับหนึ่ง รองลงมาคือ อารมณ์ขัน การเข้าสมาคมได้ ว่าง คล่องแคล่ว ชอบยุ่งกับคนอื่น มีความมั่นใจ และมีคนรู้จักมาก อันดับสองคือ ปรับตัวให้เข้ากับสิ่งแวดลอม ใหม่ๆ ใดมาก อันดับสามคือ เข้ากับคนใดทุกประเภท อันดับสี่คือ ถ้ามีโอกาสจะเป็นผู้นำ ที่ดี อันดับห้าคือ ชอบการปฏิบัติกรทดลอง อันดับหกคือ มักจะไต่ถามเพื่อนเมื่อมีความสงสัย

✓ เอนทวิสต์เทิล (Entwistle, 1970 : 132-143) ได้ศึกษาความสัมพันธ์ ระหว่างบุคลิกภาพกับวิธีเรียน และผลการเรียนของนักศึกษามหาวิทยาลัย 257 คน โดยใช้ แบบสอบถามวิธีเรียนและศึกษาบุคลิกภาพจากแบบสำรวจ บุคลิกภาพของไอเซนค (Eysenck Personality Inventory) ผลการวิจัยพบว่า ผู้ที่มีลักษณะเก็บตัวมีวิธีเรียนที่คิดว่า ผู้ที่มีลักษณะแสดงตัว แต่ลักษณะเช่นนี้มีเฉพาะกลุ่มที่เรียนก็เท่านั้น นอกจากนี้ยังพบว่าผู้ เรียนดีมีแนวโน้มที่จะมีอารมณ์มั่นคง และมีลักษณะเก็บตัว ผลการวิจัยนี้ตรงกับของชายลค ที่พบว่าเด็กเรียนดีมีลักษณะเก็บตัว

๓๑
✓ ไอเซนค (Eysenck, 1968 : 117-131) เป็นผู้หนึ่งที่ศึกษาถึงอิทธิพลของ สิ่งแวดล้อมทางครอบครัวที่มีต่อบุคลิกภาพของเด็กโดยศึกษาเด็กอายุ 11 ถึง 12 ปี โดยใช้แบบสำรวจบุคลิกภาพของเด็กวัยรุ่น (Junior Eysenck Personality Inventory) หรือ JEPI ศึกษาบุคลิกภาพของเด็กแล้วหาความสัมพันธ์ระหว่างบุคลิกภาพกับขนาดครอบครัว อาชีพของพ่อแม่ ลำดับการเกิด และความสนใจของพ่อแม่ที่มีต่อเด็ก ผลการศึกษาพบว่า เกี่ยวกับขนาดของครอบครัวเด็กที่มีลักษณะแสดงตัวมักมาจากครอบครัวที่มีขนาดเล็ก เด็กที่มีลักษณะเก็บตัวมักมาจากครอบครัวใหญ่ ความแตกต่างระหว่างเพศหญิงและชายในเรื่องนี้ น้อยมาก เกี่ยวกับลำดับการเกิด เด็กแสดงตัวมักเกิดในอันดับแรก ๆ มากกว่าเด็กเก็บตัว

เกี่ยวกับอาชีพของพ่อแม่ มีพ่อแม่ที่มีระดับอาชีพสูงจำนวนมากเป็นพ่อแม่ของเด็กที่แสดงตัวและอารมณ์มั่นคง ในด้านความสนใจของพ่อแม่ที่มีต่อลูกพบว่า เด็กผู้หญิงได้รับความสนใจจากพ่อแม่มากกว่าเด็กผู้ชาย และการที่เด็กได้รับความสนใจจากพ่อแม่นั้นมีความสัมพันธ์กับบุคลิกภาพด้านการแสดงตัวของเด็ก

ริคคิง (Ridding, 1967 : 397-398) ศึกษาความสัมพันธ์ระหว่างบุคลิกภาพกับผลสัมฤทธิ์ในวิชาภาษาอังกฤษและเลขคณิต กลุ่มตัวอย่างเป็นนักเรียนชาย หญิงจำนวน 600 คนอายุตั้งแต่ 12 ปีขึ้นไปของโรงเรียนแมนเชสเตอร์ ผลการวิจัยพบว่า ไม่มีความสัมพันธ์ระหว่างความมั่นคงทางอารมณ์กับผลสัมฤทธิ์ทางการเรียน แต่ลักษณะที่ชอบแสดงตัวมีความสัมพันธ์กับการมีผลสัมฤทธิ์ทางการเรียนสูง แต่ลักษณะชอบเก็บตัวมีความสัมพันธ์กับการมีผลสัมฤทธิ์ทางการเรียนต่ำ และพบว่าเด็กแสดงตัวมักจะเรียนอ่อนในวิชาเลขคณิต และเด็กหญิงจะมีลักษณะแสดงตัวมากกว่าเด็กชาย

โบบัน (Baughman, 1962 : 566) ศึกษาเรื่องการเก็บตัว แสดงตัว โดยใช้กลุ่มตัวอย่างนักศึกษาชั้นปริญญาโทในเคมบริดจ์ โดยแบ่งเป็นพวกเรียนดีและเรียนไม่ดี สำหรับระดับการแสดงตัวตัดสินโดยใช้ค่าเฉลี่ยของแบบทดสอบ ผลปรากฏว่านักเรียนที่หาคะแนนได้คืออย่างมีนัยสำคัญส่วนใหญ่เป็นพวกเก็บตัว

จะเห็นได้ว่าเรื่องบุคลิกภาพแสดงตัว-เก็บตัวเป็นที่นิยมศึกษากันมากในต่างประเทศ ซึ่งต่างก็ให้ผลที่แตกต่างกันออกไปโดยที่หาข้อยุติไม่ได้ สำหรับการศึกษานี้ในประเทศไทยก็มีผู้สนใจศึกษาเรื่องบุคลิกภาพในด้านต่าง ๆ กันดังนี้

สมคิด ไชยจันทร์ (2510) ได้ศึกษานักเรียนชั้นมัธยมศึกษาปีที่ 1 ในโรงเรียนสาธิตจุฬาฯ จำนวน 52 คน โดยแบ่งเป็นกลุ่มที่มีความสามารถในการเรียนสูงกับกลุ่มที่มีความสามารถในการเรียนต่ำ ผลการวิจัยปรากฏว่านักเรียนที่มีความสามารถในการเรียนสูงมีความมั่นคงทางอารมณ์ดีกว่า นักเรียนที่มีความสามารถในการเรียนต่ำมีการบังคับตนเองมากกว่า และนักเรียนชายที่มีความสามารถในการเรียนสูงมีความมั่นคงทางอารมณ์ดีกว่า มีความสามารถในการรับผิดชอบมากกว่า และมีความสามารถในการบังคับตนเองมากกว่า แต่มีการแสดงออกทางอารมณ์น้อยกว่านักเรียนชายที่มีความสามารถในการเรียนต่ำ ผลการวิจัยยังปรากฏว่านักเรียนหญิงที่มีความสามารถในการเรียนสูงกับนักเรียน

หญิงที่มีความสามารถในการเรียนต่ำไม่มีบุคลิกภาพด้านใดแตกต่างกันอย่างมีนัยสำคัญ

✓ ฉวี กาหทัย (2511) ทำการศึกษาเปรียบเทียบบุคลิกภาพและความสามารถในการปรับตัวในโรงเรียนของนักเรียนที่มาจากครอบครัวชั้นกลางและต่ำ โดยศึกษากับประชากรวัยรุ่นอายุ 12-16 ปี จำนวน 200 คน เครื่องมือที่ใช้คือ สังคมมิติ แบบสอบถามบุคลิกภาพสำหรับเด็กชั้นมัธยมฟอร์ม A (The School Personality Questionnaire Form A) และแบบรายการปัญหาของ มูนนี่ (Mooney Problem Checklist) ผลการวิจัยพบว่าวัยรุ่นทั้งสองเพศจากครอบครัวระดับกลางและชั้นต่ำมีความสามารถทางการปรับตัวต่างกันอย่างมีนัยสำคัญ วัยรุ่นชายจากครอบครัวชั้นกลางมีบุคลิกภาพเป็นตัวของตัวเอง รุกราน ก้าวร้าวมากกว่าวัยรุ่นชายจากครอบครัวชั้นต่ำ วัยรุ่นหญิงจากครอบครัวชั้นกลางมีบุคลิกภาพร่าเริง สนุกสนาน สูงกว่าวัยรุ่นหญิงจากครอบครัวชั้นต่ำ ซึ่งมีบุคลิกภาพเงียบขรึม เศร้า ไม่ค่อยพูด และมีการระมัดระวังตัวตลอดเวลาแตกต่างกันอย่างมีนัยสำคัญในเรื่องบุคลิกภาพคือ ผู้หญิงมีความสามารถในการเข้าสังคม เป็นคนใจอ่อน มีอารมณ์อ่อนไหวมากกว่าผู้ชาย แต่ผู้ชายมีความมั่นคงทางอารมณ์ เป็นตัวของตัวเอง รุกราน และก้าวร้าวมากกว่าผู้หญิง

การศึกษาครั้งนี้เน้นให้ความสำคัญสอดคล้องกับ สมถิต (2510) ที่ว่าชายมีความมั่นคงทางอารมณ์ เป็นตัวของตัวเองในขณะที่หญิงมีอารมณ์อ่อนไหว แม้ว่าตัวแปรที่ใช้ในการศึกษาทั้งสองจะแตกต่างกันก็ตาม

✓ สมทรง สุวรรณเลิศ และคณะ (2512) ได้ทำการศึกษาบุคลิกภาพแบบเก็บตัวและแสดงตัวโดยใช้แบบสำรวจบุคลิกภาพของมอดส์เลย์ (The Maudsley Personality Inventory) ศึกษาในกลุ่มประชากรที่เป็นเด็กชั้นมัธยมศึกษาปีที่ 1 ถึงชั้นปีที่ 3 จำนวน 300 คน นักเรียนฝึกหัดครู 300 คนและนักศึกษาแพทย์ 300 คน จากการศึกษาเปรียบเทียบผลที่ได้จากคนไทยทั้ง 3 กลุ่มกับกลุ่มชาวอเมริกัน และชาวอังกฤษ หมายความว่าตัวอย่างของคนไทยได้รับคะแนนต่ำกว่านักศึกษาชาวอเมริกันในมหาวิทยาลัยและใกล้เคียงกับปกติวิสัย (Norm) ของกลุ่มชาวอังกฤษในลักษณะแสดงตัวหรือกล่าวไควว่า คนไทยมีบุคลิกภาพไปทางเก็บตัวมากกว่าอเมริกัน และคล้ายคลึงกับชาวอังกฤษซึ่งมีลักษณะเก็บตัวมากกว่าชาวอเมริกัน

การศึกษาของ สมทรง มีกลุ่มตัวอย่างชาวไทย 3 กลุ่มที่แตกต่างกันซึ่งน่าจะ
ให้ผลที่ต่างกันออกไป แต่ปรากฏว่าทั้งสามกลุ่มเกิดให้ผลไปในทำนองเดียวกันคือ คนไทย
ชอบเก็บตัว ผู้วิจัยก็ใช้กลุ่มตัวอย่างนักเรียนฝึกหัดครู เพื่อจะเปรียบเทียบบุคลิกภาพของ
นักเรียนว่าจะมีบุคลิกภาพแตกต่างกันเพียงใด

✓ ^{ที่} วันเพ็ญ อายุการ (2514) ได้ศึกษาเกี่ยวกับลักษณะของเด็กแสดงตัวและ
เก็บตัว ตลอดจนความสัมพันธ์ระหว่างบุคลิกภาพ การยอมรับตนเอง และผลสัมฤทธิ์ทาง
การเรียนของวัยรุ่น อายุ 13-20 ปี ในโรงเรียนรัฐบาลในจังหวัดชลบุรี จำนวน 307 คน
โดยใช้แบบสำรวจบุคลิกภาพที่สร้างขึ้นเองพบว่า นักเรียนวัยรุ่นชายมีลักษณะแสดงตัวมากกว่า
นักเรียนหญิง และนักเรียนวัยรุ่นหญิงมีลักษณะเก็บตัวมากกว่านักเรียนชาย และจากการ
วิเคราะห์ความแตกต่างระหว่างผลสัมฤทธิ์ทางการเรียนของเด็กแสดงตัวและเด็กเก็บตัว
ปรากฏว่าไม่มีความแตกต่างกันอย่างมีนัยสำคัญทางสถิติ นอกจากนี้ยังพบอีกว่าการยอมรับ
ตนเองของผู้มีบุคลิกภาพแสดงตัวและเก็บตัวไม่ต่างกัน แต่เมื่อหาความสัมพันธ์แล้วปรากฏว่า
สหสัมพันธ์ของเด็กที่แสดงตัวกับการยอมรับตนเองมีสูงกว่าค่าสหสัมพันธ์ของเด็กเก็บตัวกับการ
ยอมรับตนเอง หมายความว่าเด็กที่แสดงตัวมีการยอมรับตนเองสูงกว่าเด็กเก็บตัว เมื่อเป็น
เช่นนี้ก็หมายความว่าเด็กที่แสดงตัวจะเป็นตัวของตัวเองมากกว่าเด็กเก็บตัว การศึกษา
ดังกล่าวสอดคล้องกับการศึกษาของ เสาวนีย์ จันทรเจตศักดิ์ ที่ทำในปีเดียวกัน โดยศึกษา
กับกลุ่มตัวอย่างนักเรียนชั้น ป.7 จากโรงเรียนในจังหวัดตรัง จำนวน 346 คน โดยใช้
แบบทดสอบบุคลิกภาพแสดงตัว-เก็บตัว ของ ชงชัย ชิวปรีชา ผลการวิจัยพบว่าเพศชาย
มีลักษณะแสดงตัวสูงกว่าเพศหญิงอย่างมีนัยสำคัญทางสถิติ ซึ่งก็สอดคล้องกับ มลวิภา สุวรรณมาลัย
(2514) ซึ่งให้ผลในทำนองเดียวกันคือ นักเรียนชายมีบุคลิกภาพแสดงตัวสูงกว่านักเรียนหญิง
อย่างมีนัยสำคัญทางสถิติที่ .05 / ๗๑

✓ นอกจากนี้ ชูชีพ ออนโคกสูง (2516) ได้ศึกษาความสัมพันธ์ระหว่างบุคลิกภาพ
แสดงตัว ความวิตกกังวล ความเชื่อมั่นในตนเอง กับคุณธรรมแห่งพลเมืองดีของนักเรียนที่จบ
ชั้นประถมศึกษาปีที่ 4 ปีการศึกษา 2514 กับนักเรียนที่จบชั้นประถมศึกษาปีที่ 4 ปีการศึกษา 2515
กลุ่มตัวอย่างเป็นนักเรียนชั้นประถมศึกษาปีที่ 5 โรงเรียนรัฐบาลในภาคศึกษา 11 จำนวน 300 คน
พบว่าความเชื่อมั่นในตนเองมีความสัมพันธ์แบบเส้นตรงกับบุคลิกภาพแสดงตัว แต่สัมพันธ์ใน

ทางกลับกับความวิตกกังวล ส่วนความวิตกกังวลสัมพันธ์ในทางกลับกับบุคลิกภาพการแสดงตัว และยิ่งพบว่า เด็กชายมีความเชื่อมั่นในตนเองและมีบุคลิกภาพแสดงตัวสูงกว่าเด็กหญิงและเด็กที่ผู้ปกครองรับราชการหรือค้าขายมีความเชื่อมั่นในตนเองสูงกว่าเด็กที่ผู้ปกครองประกอบอาชีพอื่น

ทศ

เอกสารและการวิจัยที่เกี่ยวข้องกับความเกรงใจ

ระบบค่านิยมของวัฒนธรรมไทย เด็กจะต้องมีสัมพันธภาพกับผู้มีอาวุโสกว่าด้วยความเคารพยำเกรง โดยเฉพาะครูกับนักเรียน การที่สนิททำตนเสมอครู เป็นสิ่งไม่เหมาะสม ถือว่าไม่เคารพยำเกรงครู จึงเป็นเหตุให้เกิดลักษณะเกรงใจในหมู่บุคคลได้มาก ครอบคลุมพฤติกรรมบางอย่างของบุคคลไม่ให้เห็นออกในสิ่งที่ตนต้องการ (วีรยุทธ วิเชียรโชติ, 2513 : 22) / วาริ อินทวิธา (2514) ไกลลาถึงรายงานของยูเนสโกว่า ลักษณะนิสัยสำคัญอย่างหนึ่งของคนไทยคือ การเคารพเชื่อฟังผู้ใหญ่ เพราะผู้ใหญ่บนโลกมากอนยอมรู้ดีกว่า เมื่อถึงวัยเรียนก็ถูกอบรมให้เคารพยกย่องและเชื่อฟังครู ถ้าโตแยงจะถูกปรณามว่าเป็นกษัตริย์นอกครู เมื่อเป็นเช่นนี้ก็หมายความว่า การอบรมเลี้ยงดูเด็กของเราส่วนใหญ่แล้วจะสอนให้รู้จักเกรงใจ อันเป็นบุคลิกภาพที่ไม่เอื้อต่อการพัฒนาประเทศ ไม่กล้าแสดงออกในสิ่งที่ตนต้องการ ไม่มีความเป็นตัวของตัวเอง แมไม่เห็นควยก็เฉยเสีย

ดร.วีรยุทธ วิเชียรโชติ (2513) ได้ศึกษาความเกรงใจของคนไทยและได้กล่าวสรุปผลจากการวิจัยตอนหนึ่งไว้ว่า ความเกรงใจเป็นค่านิยมเกี่ยวกับสัมพันธภาพระหว่างบุคคลซึ่งมีผลในทางเสริมสร้างความราบรื่นให้กับสัมพันธไมตรีและความสงบเรียบร้อย ทั้งยังเป็นลักษณะอันดีงามของบุรุษจักกาลเทศะและยับยั้งชั่งใจ แต่ถ้ามักเกินไปหรือใช้ไม่ถูกต้องตามกาลเทศะและหลักเหตุผลก็อาจนำผลเสียหายมาสู่การพัฒนาบุคลิกภาพไปสู่เป้าหมายตามครรลองแห่งประชาธิปไตย กล่าวคือ การทำงานร่วมกัน เช่น ในการประชุมปรึกษาหารือกัน เพื่อจะแก้ปัญหาบางประการ ถ้าผู้นอบนี้แต่เกรงใจผู้ใหญ่จนไม่กล้าแสดงความคิดเห็น ผลเสียก็จะเกิดขึ้นกับส่วนรวมได้มาก 1 เหตุผลที่สนับสนุนข้อนี้ก็คือ ผลงานการวิจัยของ/วิราพร เทพวิระพงศ์ (2513) ซึ่งพบว่าบุคคลที่มีความเกรงใจน้อยจะมีการแก้ปัญหาและซักถามปัญหาต่าง ๆ ตลอดจนคุณภาพของข้อคิดเห็น เหตุผล และข้อเสนอแนะดีกว่านิสัยที่มีความเกรงใจมาก

ดร.วิรัช และ ดร.นวลเพ็ญ วิเชียรโชติ ได้ศึกษาถึงความเ
คนไทย โดยแยกศึกษาถึงลักษณะและธรรมชาติของความเกรงใจ สาเหตุและผลของความ
เกรงใจ และไม่เกรงใจกับผลดีและผลเสียของความเกรงใจและไม่เกรงใจดังนี้

เรื่องลักษณะและธรรมชาติของความเกรงใจ โดยใช้กลุ่มตัวอย่างเป็นชาวบ้าน
ในจังหวัดราชบุรี สุพรรณบุรี และกาญจนบุรี จำนวน 150 คน และนิสิตนักศึกษาที่เรียนวิชา
การศึกษาจำนวน 150 คน โดยใช้วิธีสัมพันธ์กับพฤติกรรมและให้เขียนเรื่องประทับใจ
(Critical Incident) แล้ววิเคราะห์ผลตามโครงหุ่นบุคคลสัมพันธ์ ปรากฏว่าตาม
องค์ประกอบทางอาเวค บุคคลในกลุ่มตัวอย่างเชื่อว่าความเกรงใจเป็นสมบัติของผู้เจริญ
เป็นประเพณีของไทยที่เด็กต้องเกรงใจผู้ใหญ่ จะโต้แย้งมิได้ และต้องเกรงใจผู้มีบุญคุณ
ตามองค์ประกอบทางพฤติกรรมถือว่า ความเกรงใจเป็นนิสัยของคนไทย และเป็นผลมาจาก
การอบรมตามองค์ประกอบ ทางความรู้พบว่า เกรงใจเพราะเป็นผู้มีความรู้ ความสามารถ
และมีประสบการณ์มากกว่า ตามองค์ประกอบทางเจตนาธรรม เกรงใจเพราะไม่อยากรบกวน
ผู้อื่น กลัวผิดกาลเทศะ กลัวขัดกับประเพณีนิยม กลัวข้ามหน้าข้ามตา และกลัวผิดระเบียบ
กฎเกณฑ์หรือคำสั่ง ตามองค์ประกอบทางคุณภาพแห่งตนและผู้อื่น เกรงใจเพราะกลัวจะถูกหา
ว่าโง่ กลัวบุคคลอื่นขายหน้า และตามองค์ประกอบทางบทบาทสัมพันธ์ เกรงใจเพราะเป็น
ผู้มีอำนาจ มีอิทธิพลมากกว่า หรือเพราะเป็นผู้อาวุโส มีฐานะ มีตระกูล มีความรู้ ความสามารถ
มากกว่า

สำหรับเรื่องลักษณะและธรรมชาติของคนไทยนี้ พิทยกุล วิสุทธีวงศ์ (2516)
ได้ศึกษาโดยใช้กลุ่มตัวอย่างเป็นบัณฑิตและนิสิตวิทยาลัยวิชาการศึกษา จำนวน 680 คน
ได้ผลใกล้เคียงกันคือ พบว่ามีองค์ประกอบดังนี้คือ องค์ประกอบทางจรรยาบรรณ องค์
ประกอบทางความไม่มั่นใจในตนเอง องค์ประกอบทางเมตตาธรรม องค์ประกอบทาง
บุคลิกลักษณะแห่งการสำรวม องค์ประกอบทางความฉลาด รู้จักกาลเทศะ องค์ประกอบ
ทางความเกรงระเบียบ องค์ประกอบทางไมตรีสัมพันธ์ องค์ประกอบทางพฤติกรรม การ
เก็บตัว องค์ประกอบทางการเก็บกคความรู้ลึกและรักษาหน้า องค์ประกอบทางการเห็นแก่
หน้าผู้อื่น องค์ประกอบทางค่านิยม องค์ประกอบทางเอางานเอาการ และองค์ประกอบทาง
ความนาสงสาร จะเห็นได้ว่าลักษณะและธรรมชาติของความเกรงใจส่วนใหญ่จะเกี่ยวข้องกับ

จรรยาบรรณระหว่างผู้น้อยกับผู้ใหญ่ และมักจะเกี่ยวข้องกับกาลเทศะด้วย

สาเหตุและผลของความเกรงใจและไม่เกรงใจ กลุ่มตัวอย่างที่ใช้เป็นนิสิต นักศึกษาจากต่างจังหวัดจำนวน 170 คน และข้าราชการครูในจังหวัดพระนครศรีอยุธยาและสมุทรปราการ จำนวน 150 คน โดยใช้วิธีตอบแบบสอบถามชนิดสัมพันธภาพ ผลปรากฏว่าสาเหตุของความเกรงใจมีปัจจัยมาจากผู้อาวุโส ผู้มีพระคุณ ผู้บังคับบัญชา คนที่ขอมให้อภัย วัฒนธรรม ประเพณี ความคุ้นเคย ผลของความเกรงใจเป็นปัจจัยให้เกิดการรอคอย ปฏิบัติตาม ผลคือต่อตัวเอง ปมคอย ออกทน ความทุกข์ สาเหตุของความไม่เกรงใจมีปัจจัยมาจากคนเห็นแก่ตัว คนไม่มีมรรยาท คนไม่รักษาคำพูด คนไม่รู้จักกาลเทศะ คนเจ้าอารมณ์ ผู้มีฐานะต่ำกว่าสภาพชนบท และสภาพสังคมสมัยใหม่ ผลของความไม่เกรงใจเป็นปัจจัยก่อให้เกิดความคิดว่าเรามีสิทธิที่จะทำ เราทำถูก ผิดสัญญา ความว่าเหว เพราะไม่มีใครอยากค้ม งานก้าวหน้า ขาดความเคารพ เลียดเพื่อน

ผลดีและผลเสียของความเกรงใจและความไม่เกรงใจ กลุ่มตัวอย่างเป็นนักเรียนชั้นมัธยมศึกษาตอนปลายในจังหวัดสมุทรปราการ 152 คน เล่าเรื่องความเกรงใจและชี้ให้เห็นผลดีและผลเสียเนื่องจากความเกรงใจหรือไม่เกรงใจนั้น ผลปรากฏว่าผลเสียของความเกรงใจทำให้เสียผลประโยชน์ หย่อนสมรรถภาพ ผลดีของความเกรงใจ ทำให้ได้สิ่งที่ต้องการ ทำให้เกิดมิตรภาพ เป็นที่รักและได้รับคำชมจากผู้ใหญ่ว่าเรียบร้อย

บลันชาร์ด (Blanchard, 1970) พบว่าความเกรงใจเป็นลักษณะหนึ่งของคนไทยทำให้ยุ่งต่อกรกระทำกิจกรรมต่าง ๆ เพราะกลัวว่าจะนำความผิดหวังมาสู่ตนเอง และผู้น้อยที่เกี่ยวข้องด้วย ดังนั้นในสังคมไทยจะทำอะไรก็ตามย่อมขึ้นอยู่กับความเกรงใจ

ฟิลลิปส์ (Phillips, 1966) ได้ศึกษาความสัมพันธ์ระหว่างบุคคล และลักษณะแห่งสังคมของชาวนา พบว่าคนไทยเคารพและตระหนักดีในสิทธิของผู้อื่นคือ ไม่กระทำการใดที่สื่อถึงการเหยียดหยาม หรือทำให้ผู้อื่นอับอาย มีความเคารพเชื่อฟังผู้มีอาวุโสกว่า ผู้น้อยจะต้องเชื่อฟังและทำตามผู้ใหญ่สั่ง ไม่ว่าตนเองจะเห็นด้วยหรือไม่ก็ตาม เมื่อไม่พอใจจะพยายามระงับความรู้สึกโกรธ หรือไม่พอใจนั้นเสีย ซึ่งสอดคล้องกับการวิจัยของ ดร. วีรยุทธ วิเชียรโชติ ที่เกี่ยวกับสังคมไมตรีสัมพันธ์อันหมายถึงการที่คนในสังคมนั้นมีค่านิยมที่ถ่อมทรหดอดทน และถือสิ่งศักดิ์สิทธิ์ เคารพเชื่อฟังผู้ใหญ่ ปีความเกรงใจมาก มีการพึ่งพาอาศัยซึ่งกันและกัน

มีความเชื่อเพื่อเชื่อแต่ มุ่งหาความสุขในปัจจุบันแบบสืบเบี้ยไถลมือ มีลักษณะระงับ เก็บกค
ไม่กล้าแสดงตน มีความสงบเสงี่ยมเจียมตัว และมีค่านิยมแบบอัคราธิปไตย

ในปี 2513 ประสิทธิ์ บัวคลี่ ได้ทำการศึกษาเปรียบเทียบระหว่างความวิตก
กังวล ความเกรงใจ และความคิดสร้างสรรค์ ของนักเรียนไทยในต่างจังหวัด นักเรียนไทย
ในกรุงเทพฯ และนักเรียนนานาชาติ ซึ่งกำลังศึกษาชั้นมัธยมศึกษาปีที่ 3 จำนวน 416 คน
พบว่าความเกรงใจมีความสัมพันธ์แบบเส้นโค้งกับความวิตกกังวลและความคิดสร้างสรรค์
อย่างมีนัยสำคัญทางสถิติที่ระดับความเชื่อมั่น .05 และ .01 ตามลำดับ และยังพบว่าความ
วิตกกังวลและความคิดสร้างสรรค์ไม่มีความสัมพันธ์กันอย่างมีนัยสำคัญทางสถิติ และจากการ
เปรียบเทียบความเกรงใจระหว่างเด็กไทยกับเด็กนานาชาติพบว่า นักเรียนนานาชาติมีความ
เกรงใจน้อยกว่านักเรียนไทยทั้งสองกลุ่ม และเปรียบเทียบในนักเรียนไทยสองกลุ่มไม่มีความ
แตกต่างกัน ในด้านความแตกต่างระหว่างเพศพบว่า นักเรียนชายและนักเรียนหญิงมีความ
เกรงใจไม่แตกต่างกัน

การศึกษานี้ยังพบอีกว่าผู้ที่มีความเกรงใจในระดับปานกลางเป็นสิ่งที่พึง
ปรารถนา เพราะผู้ที่มีความเกรงใจสูงและต่ำจะมีความวิตกกังวลสูง ส่วนผู้ที่มีความ
เกรงใจปานกลางจะมีความวิตกกังวลต่ำ และความคิดสร้างสรรค์สูง ซึ่งสอดคล้องกับการ
ศึกษาความเกรงใจกับพฤติกรรมการแก้ปัญหาภายในกลุ่มของ วิราพร เทพวีระพงศ์ (2514)
ซึ่งศึกษากับนิสิตชั้นปีที่ 3 วิทยาลัยวิชาการศึกษาประสานมิตรจำนวน 532 คน พบว่าความ
เกรงใจมีความสัมพันธ์แบบเส้นตรงในทางบวกกับค่านิยมไมตรีสัมพันธ์ มีความสัมพันธ์แบบ
เส้นโค้งกับความคิดสร้างสรรค์ และไม่มีความสัมพันธ์กับความเป็นผู้นำทั้ง เส้นตรงและเส้นโค้ง

จากการศึกษาของบุคคลทั้งสองเป็นที่น่าสังเกตว่า แมกลุ่มตัวอย่างที่ใช้จะมีระดับ
การศึกษาและถิ่นที่อยู่แตกต่างกัน แต่ก็ให้ผลเช่นเดียวกันคือ ความเกรงใจมีความสัมพันธ์
แบบเส้นโค้งกับความคิดสร้างสรรค์ บุคคลสำคัญทางจิตวิทยาท่านหนึ่งคือ เดวิด ซี
แมคเคลแลน (David C. McClelland, 1963 :6-19) ได้กล่าวถึงบุคลิกภาพของคนที่มีความ
ความคิดสร้างสรรค์ข้อหนึ่งคือ มีความต้องการเป็นตัวของตัวเอง หรือคือการทำตนเองที่
ผู้วิจัยได้นำมาเป็นตัวแปรตัวหนึ่งในการศึกษาครั้งนี้ จึงเป็นที่น่าสนใจอย่างยิ่งว่าความ-
สัมพันธ์ระหว่างความเกรงใจและการพึ่งตนเองจะออกมาเป็นเช่นไร

นิคม ตั้งคะพิภพ (2516) ศึกษาเปรียบเทียบบุคลิกภาพ ความเกรงใจ และความคิดสร้างสรรค์ของนักเรียนวัยรุ่นที่มาจากครอบครัวไทยและจีน โดยใช้กลุ่มตัวอย่างนักเรียนชั้นมัธยมศึกษาปีที่ 2 ของโรงเรียน 2 แห่งในจังหวัดเพชรบุรีจำนวน 80 คน เป็นชายหญิงที่มาจากครอบครัวไทยและจีนประเภทละ 20 คน จากการวิเคราะห์ความสัมพันธ์ของตัวแปรดังกล่าวพบว่าในกลุ่มวัยรุ่นชายที่มาจากครอบครัวไทย บุคลิกภาพการควบคุมตนเองและความยืดหยุ่นไค้มีความสัมพันธ์ทางลบกับความคิดสร้างสรรค์ กลุ่มวัยรุ่นชายจากครอบครัวจีนพบว่า ความเกรงใจมีความสัมพันธ์ทางลบกับความคิดสร้างสรรค์ แต่บุคลิกภาพความมีอำนาจเหนือผู้อื่น ความสามารถที่จะบรรลุถึงสถานภาพมีความสัมพันธ์ทางบวกกับความคิดสร้างสรรค์ อย่างไรก็ตามมีนัยสำคัญทางสถิติ สำหรับกลุ่มวัยรุ่นหญิงที่มาจากครอบครัวจีนพบว่า บุคลิกภาพความสามารถที่จะบรรลุถึงสถานภาพที่มีความสัมพันธ์ทางบวกกับความคิดสร้างสรรค์ อย่างไรก็ตามมีนัยสำคัญทางสถิติ บุคลิกภาพผนวกเหนือจากที่กล่าวมาไม่มีความสัมพันธ์กับความคิดสร้างสรรค์

สุจินต์ ปรีชาสามารถ (2515) ได้ศึกษาความสัมพันธ์ระหว่างความคิดสร้างสรรค์ ความเกรงใจ และความเป็นผู้นำของนักเรียนที่คล้อยตามและขัดกับสังคม โดยใช้กลุ่มตัวอย่างนักเรียนชั้นมัธยมศึกษาปีที่ 3 ของโรงเรียนรัฐบาล 6 โรงเรียนในนครหลวงกรุงเทพมหานคร รวม 200 คนพบว่าความคิดสร้างสรรค์สัมพันธ์แบบเส้นตรงเชิงนิเสธกับความเกรงใจอย่างมีนัยสำคัญทางสถิติในนักเรียนกลุ่มตัวอย่างทั้งหมดและนักเรียนหญิงที่คล้อยตาม แต่ไม่พบความสัมพันธ์แบบเส้นตรงในนักเรียนที่ประพฤติขัดกับสังคม และนักเรียนชายที่คล้อยตามสังคม ความคิดสร้างสรรค์สัมพันธ์แบบเส้นตรงเชิงนิเสธกับลักษณะความเป็นผู้นำอย่างมีนัยสำคัญทางสถิติ ในนักเรียนที่คล้อยตาม แต่ไม่พบความสัมพันธ์แบบเส้นตรงในนักเรียนที่ประพฤติขัดกับสังคม นักเรียนหญิงที่มีพฤติกรรมคล้อยตามสังคมมีความเกรงใจสัมพันธ์แบบเส้นตรงเชิงนิเสธกับความเป็นผู้นำอย่างมีนัยสำคัญทางสถิติ แต่ไม่พบความสัมพันธ์แบบเส้นตรงในนักเรียนที่ประพฤติคล้อยตามและที่ขัดกับสังคม นักเรียนที่ประพฤติคล้อยตามสังคมมีความคิดสร้างสรรค์สูงกว่านักเรียนที่ประพฤติขัดกับสังคม และนักเรียนหญิงมีความคิดสร้างสรรค์สูงกว่านักเรียนชายอย่างมีนัยสำคัญทางสถิติ นักเรียนที่มีพฤติกรรมคล้อยตามมีความเกรงใจและลักษณะความเป็นผู้นำแตกต่างกันอย่างไม่มีนัยสำคัญกับนักเรียนที่ขัดกับสังคม และนักเรียนชายที่ขัดกับสังคมมีความเกรงใจสูงกว่านักเรียนหญิงที่คล้อยตามและที่ขัดกับสังคม

การศึกษาของ นิคม ตั้งคะพิภพ (2516) แตกต่างจากการศึกษาของ ประสิทธิ์ บัวคลี (2513) และวิราพร เทพวิระพงศ์ (2514) ในเรื่องความสัมพันธ์ระหว่างความ-
 เกรงใจกับความคิดสร้างสรรค์ แต่ทั้งสองคล่องกับการศึกษาของ สุจินต์ ปรีชาสามารถ
 (2515) ที่พบว่าความคิดสร้างสรรค์มีความสัมพันธ์แบบเส้นตรงเชิงนิเสธกับความเกรงใจ
 อย่างมีนัยสำคัญทางสถิติ ในกลุ่มนักเรียนทั้งหมดและนักเรียนหญิงที่ประพฤติคล้อยตามสังคม
 แต่ไม่พบความสัมพันธ์แบบเส้นตรงในนักเรียนที่ประพฤติขัดกับสังคม และนักเรียนชายที่ประพฤติ
 คล้อยตามสังคม

ต่อ
ทฤษฎีและเอกสารการวิจัยที่เกี่ยวข้องกับการพึ่งตนเอง

ความต้องการ เป็นตัวของตัวเองหรือความต้องการ เป็นอิสระ (Independent)
 เป็นสิ่งที่ทุกคนต้องการ โดยที่เริ่มมาจากวัยเด็กไปจนถึงวัยรุ่นและวัยผู้ใหญ่ เริ่มเกิดมาจาก
 ความต้องการ เป็นอิสระจากครอบครัว เมื่อเด็กถึงวัยมีเพื่อนเล่นก็จะแสวงหาความเป็น
 อิสระ แรก ๆ ก็เรียกร้องเอาจากพ่อแม่ว่าเขาพร้อมที่จะเป็นตัวของตัวเองแล้ว และก็มี
 ผลสืบเนื่องไปสู่ความต้องการ เป็นอิสระในหมู่เพื่อนฝูง และไปยังบุคคลอื่น ๆ ในสังคม
 (Watson, 1959 : 538)

สมาร์ท และสมาร์ท (Smart & Smart, 1967 : 537) ได้กล่าวสนับสนุน
 ว่า ความเป็นตัวของตัวเองนี้เป็นลักษณะหนึ่งที่มีในวัยแรกขงชีวิตและจะเป็นลักษณะที่จะ
 มีอยู่ตลอดไปตั้งแต่วัยเด็กไปจนถึงวัยผู้ใหญ่ โดยเฉพาะจะมีในผู้หญิงมากกว่าผู้ชาย ผู้ที่
 ศึกษาการพึ่งตนเอง (Self-Reliance) กล่าววาทรงข้ามกับการพึ่งผู้อื่น (Dependent)
 ซึ่งเป็นพฤติกรรมที่ไม่มีปฏิกริยาตอบ เมื่อถูกขัดขวางหรือได้รับความกดดันต่าง ๆ
 ต้องการความช่วยเหลือ ต้องการความรักความเห็นใจจากเพศตรงข้าม และมักต้องการ
 ความช่วยเหลือในปัญหาเฉพาะอย่างทั้งการพึ่งผู้อื่นและการพึ่งตนเอง เป็นผลมาจากสังคม
 ประกิต (Socialization) โดยปกติเด็กเล็ก ๆ จะพึ่งพ่อแม่ แต่เมื่อถึงระยะหนึ่งที่
 เด็กพอจะพึ่งตนเองได้ เช่น แข็งแรงพอที่จะเดินไ้เอง แต่พ่อแม่ก็ไม่ยอมให้เด็กเป็น
 ตัวของตัวเอง มักจะให้เรียนรู้ตามความต้องการของผู้ใหญ่ เช่น ต้องรอรับประทานอาหาร
 รับประทานน้ำให้สะอาด หรือไม่ให้รีบทานอาหารถูกตองตามวิธี สิ่งเหล่านี้ก่อให้เกิด

ความขงคับใจในเด็ก เมื่อเด็กโตขึ้นก็จะแสดงความเป็นตัวของตัวเองตามที่ต้องการ เช่น จะเดิน ปีนป่าย กระโดด โดดเตน การสวมใส่เสื้อผ้าด้วยตนเอง เด็กจะไม่ยอมทำตามคำบอกอีกต่อไป ถ้าใครจะบอกให้ทำอะไรก็จะปฏิเสธทันที การที่พ่อแม่ไม่ยอมให้เด็กเป็นตัวของตัวเอง เมื่อถึงวัยอันเหมาะสมอาจจะทำให้การพัฒนาบุคลิกภาพของเด็กเป็นไปในทางที่ไม่ดีไคคั้งที่ เลวี (Levy) (Watson, 1959 : 428) ได้ศึกษาถึงสิ่งที่ทำให้เด็กวัยก่อนเรียนมีความก้าวร้าวพบว่าการเลี้ยงลูกแบบปกป้องมากเกินไป (Overprotection) มีความสัมพันธ์กับการพึ่งพาผู้อื่น และการยอมรับของเด็ก พ่อแม่จะพยายามควบคุมเด็กในมากที่สุดเท่าที่จะมากไค ไม่ยอมปล่อยให้เป็นอิสระ ชอญให้ทำตามความต้องการของพ่อแม่อยู่เสมอ เด็กที่ถูกปกครองโดยเช่นนี้มาโดยตลอด เมื่อมีโอกาศจะแสดงพฤติกรรมโตแยงต่อต้าน ไม่เห็นควย ไม่เชื่อฟัง และกลายเป็นคนก้าวร้าวไปในที่สุด

ระยะพัฒนาการการเป็นตัวของตัวเองเริ่มจากวัยก่อนเรียนคือ ระหว่าง 3-5 ขวบ เบลเลอร์ (Beller) ได้กล่าวถึงพฤติกรรมที่ทำให้เกิดความต้องการเป็นอิสระมี 5 อย่างคือ ความกึคริเริ่ม การหลีกเลี่ยงจากสิ่งที่ยึดขวาง การหนีสภาพที่เป็นอยู่ ความต้องการที่จะทำอะไรบางอย่าง และความต้องการที่อยากจะทำอะไร ๆ ด้วยตัวเอง เบลเลอร์ (Beller) ได้ศึกษาธรรมชาติของแรงผลักดันที่ทำให้เกิดความต้องการเป็นตัวของตัวเอง โดยสร้างมาตราสวนประมาณค่า (Rating Scale) จากตัวแปรทั้ง 5 และนำไปให้ครูในโรงเรียนอนุบาลประมาณค่า (rate) แก่เด็กอายุ 3-6 ปีพบว่า ตัวแปรทั้ง 5 มีความสัมพันธ์กันอย่างมาก มีนัยสำคัญทางสถิติ และเด็กที่มีลักษณะทั้ง 5 จะจับกลุ่มรวมกัน นอกจากนี้ยังได้ศึกษาอีกว่า ลักษณะการพึ่งผู้อื่นและการพึ่งตนเองเป็นสิ่งที่เกี่ยวกันหรือเกี่ยวข้องกันอย่างไร เขาาคาว่า คาสสัมพันธ์ควรจะเป็น -1 จากการศึกษาพบว่าคาสสัมพันธ์เท่ากับ $.53$ (Watson, 1959 : 408-410) แต่จากการศึกษาของ ฮัทเธอร์ (Heathers) (Watson, 1959 : 418) กลับพบว่าลักษณะทั้งสองนี้อาจจะสัมพันธ์กันทางลบหรือทางบวก หรือไม่สัมพันธ์กันเลยก็ได้ ขึ้นอยู่กับเครื่องมือที่ใช้ การพึ่งผู้อื่นและการเป็นตัวเองนั้นเป็นพฤติกรรมของเด็กที่แยกจากกัน บางครั้งเด็กเรียนที่จะใช้การพึ่งผู้อื่นและเรียนที่จะเป็นตัวของตัวเองไปช่วย นิสัยทั้งสองนี้เป็นผลมาจากการไครับรางวัลในระยะเด็กกำลังสำรวจสิ่งแวดล้อม นอกจากนี้ความเป็นตัวของตัวเองยังเกิดจากการที่ไคกรับอิทธิพลจากกลุ่มเพื่อนคือ เด็กจะเริ่มแยกตัวเองออกจากพ่อแม่ และมีความเป็นตัวของตัวเองในขณะที่มีความสัมพันธ์กับเพื่อนก็ไคอยาก

จะเป็นอิสระ ต้องการตัดสินใจตัวเอง ต้องการเสนอขอเสนอแนะและขอความเห็น ตลอดจน
ค่านิยมต่าง ๆ โดยที่ไม่ต้องรับความเห็นชอบจากบุคคลอื่น/

* สมาร์ท และสมาร์ท (Smart & Smart, 1967 : 539-541) ศึกษาถึง
สาเหตุที่ทำให้แรงจูงใจใฝ่สัมฤทธิ์ในเด็กแตกต่างกัน โดยศึกษาเปรียบเทียบคนชาติต่าง ๆ
6 กลุ่ม ในเรื่องเชื้อชาติพบว่า กรีก ยิว และโปรเตสแตนต์มีแรงจูงใจใฝ่สัมฤทธิ์สูงกว่า
พวกอิตาลี ฝรั่งเศส และนิโกร จากการเปรียบเทียบการเลี้ยงดูพบว่า พ่อแม่ชาวอังกฤษ
และอเมริกันมีการฝึกให้ลูกฟังตนเอง สำหรับเรื่องความแตกต่างระหว่างชนชั้นพบว่า ชน
ชั้นกลางเป็นพวกที่มีผลสัมฤทธิ์สูงและมีการฝึกลูกให้เป็นพวกมีความต้องการสัมฤทธิ์ผลด้วย
นอกจากนี้ได้ศึกษาเปรียบเทียบระหว่างพวก Upper-middle class กับ Lower-
middle class ทั้งชายหญิงพบว่ามีการฝึกให้เด็กหญิงฟังตนเองในพวก Upper-middle
class มากกว่าพวก Lower-middle class สำหรับเด็กชายผลกลับพบในทาง
ตรงข้ามคือ พวก Lower-middle class จะมีการฟังตนเองมากกว่าพวก Upper-
middle class ทั้งนี้เพราะเด็กชายใน Lower-middle class ไม่ค่อยได้รับการ
ควบคุมจากพ่อแม่ ทำให้มีความต้องการสัมฤทธิ์ผลกับความต้องการฟังตนเอง

* สำหรับการศึกษาเรื่องความแตกต่างของขนาดครอบครัว ได้ศึกษาเฉพาะใน
เด็กชายเท่านั้น แม้ว่าชนชั้นกลางจะแสดงให้เห็นว่ามีคะแนนความต้องการสัมฤทธิ์ผลสูงสุด
สำหรับคะแนนที่ได้จากการเปรียบเทียบขนาดของครอบครัวพบว่า ครอบครัวใหญ่ในพวก
Lower-Class มีความต้องการสัมฤทธิ์ผลต่ำสุด รองลงมาเป็นครอบครัวใหญ่ใน
Upper-Class ครอบครัวขนาดกลางใน Upper-Class และใน Middle Class
มีความต้องการสัมฤทธิ์ผลพอ ๆ กัน จากการศึกษานี้พบว่าครอบครัวที่ส่งเสริมให้เด็กมี
แรงจูงใจใฝ่สัมฤทธิ์สูง มีการฟังตนเองสูง ต้องเป็นครอบครัวที่ไม่ใหญ่จนเกินไป หรือเล็ก
จนเกินไป แต่อยู่ในพวกชนชั้นกลางและชั้นสูง ทั้งนี้อาจจะเป็นเพราะคนทั้งสองชั้นมีการ
อบรมสั่งสอนเด็กเหมือนกัน แต่แตกต่างจากชนชั้นต่ำ นับว่าการอบรมเลี้ยงดูมีผลต่อพฤติกรรม
และบุคลิกภาพของเด็กมาก วีรยุทธ วิเชียรโชติ (วีรยุทธ วิเชียรโชติ, 2513 : 96)
กล่าวเกี่ยวกับการอบรมเลี้ยงดูไว้ดังนี้ การอบรมเลี้ยงดูเด็กควรวีธีควบคุม จำกัดสิทธิใน
ตัวเด็กมากจนเกินไป มีการฝึกให้ลูกได้ฟังตนเอง ใฝ่เรียนตั้งแต่เด็กจนโต เช่นนี้เป็นผลเสีย

ต่อการพัฒนาคนใหม่ทั้งคุณภาพและประสิทธิภาพ มีการทดลองวิจัยอยู่ 2-3 อันเป็นของ McClelland และ Winter Bottom ระบุว่ากลุ่มคนที่มีการฝึกให้พึ่งตนเองมากขึ้นนั้น มีความสามารถในการผลิตสูง หรือมีความสามารถในการพัฒนาสูงกว่าคนที่ต้องคอยพึ่งพาคนอื่นเขา

* Freud กับลูกศิษย์โดยเฉพาะ Sullivan กับ Erickson (มาลา วิภูวนานต์, 2515 : 12) กล่าวถึงการพึ่งตนเอง (Independent) ว่าเป็นแรงขับพื้นฐาน (Basic Drive) ที่มีส่วนพัฒนาบุคลิกภาพของคนเราอย่างมาก สมัยที่ยังเป็นทารก และเด็กเล็กมีความจำเป็นต้องพึ่งผู้อื่นโดยเฉพาะแม่ แต่เมื่อวุฒิภาวะเพิ่มขึ้นตามอายุ เด็กกลับต้องเรียนรู้ที่จะพึ่งตนเอง พฤติกรรมการพึ่งผู้อื่นที่เคยแสดงครั้งยังเด็กจะต้องเปลี่ยนแปลงไปตามอายุที่เพิ่มขึ้น การที่พ่อแม่จะเปลี่ยนแปลงเด็กจากภาวะที่เคยเรียนรู้การพึ่งผู้อื่นมาเป็นการฝึกการเรียนรู้ที่จะพึ่งตนเองนี้เป็นระยะหัวเลี้ยวหัวต่อที่สำคัญที่พ่อแม่จะต้องระมัดระวัง ไม่เปลี่ยนแปลงโดยทันทีทันใด

* Mussen, Conger and Kagen (1969, ด.ค. หน้า 177) กล่าวว่าเด็กที่มีการพึ่งตนเองและมีความเป็นตัวของตัวเองมาก เป็นเด็กที่มักจะมีแรงจูงใจใฝ่สัมฤทธิ์สูง

* วินเทอร์ บอททอม (Atkinson, 1958 : 454) ได้ศึกษาความสัมพันธ์ระหว่าง ความต้องการความสำเร็จและประสบการณ์ในการเรียนรู้เรื่องความเป็นอิสระ (Independence) และการควบคุมตนเอง (Mastery) กลุ่มตัวอย่างเป็นเด็กชายอายุ 8 ขวบ จำนวน 29 คน ซึ่งมีลักษณะเอกพันธ์ในด้านเศรษฐกิจ สังคม เชื้อชาติ สัญญา ระดับการศึกษา และสภาพแวดล้อมกับมารดาของกลุ่มตัวอย่าง ทุกคนซึ่งจะเป็นผู้รายงานในเรื่องต่าง ๆ ที่ผู้วิจัย สัมภาษณ์ ผลการศึกษาพบว่า การฝึกความเป็นอิสระและการฝึกการควบคุมตนเองมีความสัมพันธ์กับแรงจูงใจใฝ่สัมฤทธิ์ พบว่ามารดาของเด็กที่มีแรงจูงใจใฝ่สัมฤทธิ์สูงจะมีการฝึกอบรมเด็กแตกต่างไปจากมารดาของเด็กที่มีแรงจูงใจใฝ่สัมฤทธิ์ต่ำ กล่าวคือมารดาของเด็กที่มีแรงจูงใจใฝ่สัมฤทธิ์สูงจะเน้นการฝึกความเป็นอิสระและการควบคุมตนเองให้แก่บุตรก่อนอายุ 8 ขวบ มีการประเมินผลสำเร็จของบุตรสูงกว่า และให้รางวัลมากกว่ามีข้อจำกัดบุตรในระหว่างอายุ 7 ขวบ มากกว่า แต่เมื่อบุตรอายุ 10 ขวบขึ้นไปแล้วจะมีข้อจำกัดน้อยกว่ามารดาของเด็กที่มีแรงจูงใจใฝ่สัมฤทธิ์ต่ำ ผู้วิจัยสรุปว่าการฝึกความเป็นอิสระและการควบคุมตัวเองในวัยก่อนเข้าเรียนใน

ระยะปีแรก ๆ ในโรงเรียนก่อให้เกิดการพัฒนาของแรงจูงใจใฝ่สัมฤทธิ์ขึ้น ซึ่งสอดคล้องกับ คำสรุปของเซคอร์ดและแบคแมน (Secord & Backman, 1964 : 568) ที่ว่าตามการ ศึกษาของนักจิตวิทยาหลายคนมีความเห็นตรงกันว่า การอบรมเลี้ยงดูและการอบรมสั่งสอน เกี่ยวข้องกับการที่เด็กมีแรงจูงใจใฝ่สัมฤทธิ์สูงหรือต่ำ

โพรเซน และคีแอนเตอร์ (บุหงา วชิรศักดิ์มงคล, 2516 : 22) ได้ศึกษา การปฏิสัมพันธ์ของบิดามารดากับเด็กที่มีแรงจูงใจใฝ่สัมฤทธิ์สูงและต่ำ กลุ่มตัวอย่างเป็นเด็ก วัย 9-11 ขวบมีเชื้อชาติเดียวกัน ฐานะทางสังคมระดับเดียวกัน และระดับสติปัญญาใกล้เคียง กัน ผู้ทดลองต้องการทราบว่าขณะที่เด็กได้รับคำสั่งให้ทำงานนั้น บิดามารดามีปฏิกิริยาต่อเด็ก อย่างไร คาดหวังต่อผลสำเร็จอย่างไรสูงหรือต่ำกว่ามาตรฐาน และหวังที่จะให้เด็กพึ่งตนเอง ได้เพียงใด ผลการศึกษาพบว่าลักษณะของบิดาแบ่งได้เป็น 3 ประเภทคือ ประเภทที่หนึ่ง แสดงอำนาจเหนือเด็กทำให้บุตรมีการพึ่งตนเองต่ำ และมีแรงจูงใจใฝ่สัมฤทธิ์ต่ำ บิดาจะเป็น ผู้ตัดสินใจให้และมีการบังคับเด็กทำงานให้ได้ตามมาตรฐานสูง บิดามารดาประเภทที่สองจะ มีความคาดหวังในมาตรฐานการทำงานของบุตรต่ำทำให้เด็กมีการพึ่งตนเองต่ำ มีแรงจูงใจ ใฝ่สัมฤทธิ์ต่ำด้วย ส่วนมารดาประเภทที่สามนั้นไม่เกรงเครียดกับเด็กจนเกินไป และไม่ ปลดปล่อยละเด็กจนเกินไป เด็กพวกนี้จะมีแรงจูงใจใฝ่สัมฤทธิ์สูง ผู้วิจัยสรุปว่าบุคคลที่มีแรง- จูงใจใฝ่สัมฤทธิ์สูงจะมาจากครอบครัวที่มาจากบรรยากาศแบบประชาธิปไตย บิดาและมารดา จะเป็นผู้ผลักดันให้เด็กมีการพึ่งตนเองและทำงานให้สำเร็จ ซึ่งสอดคล้องกับการสรุปผลการ วิเคราะห์ข้อมูลที่ได้จากการศึกษาแรงจูงใจใฝ่สัมฤทธิ์ของแมคเคลแลนค์ (ละม้ายมาศ ศรีศักดิ์, 2508 : 637) ที่ว่าการที่มารดาฝึกให้เด็กพึ่งตนเองโดยไม่มีการบังคับ หรือเข้มงวดจนเกินไป ช่วยให้เด็กได้วางมาตรฐาน การกระทำของตนให้เหมาะสมกับความสามารถของเขาและการ ให้กำลังใจให้ความอบอุ่นตลอดจนการแสดงความรักชื่นชมเมื่อบุตรทำงานสำเร็จด้วยตนเองจะ ทำให้เด็กเป็นผู้มีแรงจูงใจใฝ่สัมฤทธิ์สูง แต่ถ้าบิดามารดาใช้อำนาจเฉียวเขี้ยวบังคับให้บุตร อยู่ในโอวาท หรือคาดหวังผลสำเร็จจากเด็กก่อนที่จะสามารถทำสิ่งนั้นได้ หรือตามใจบุตรมาก เกินไป จะทำให้บุตรเป็นคนพึ่งพาผู้อื่น และไม่สนับสนุนให้ตั้งมาตรฐานการกระทำของตนและ พยายามกระทำตามมาตรฐานนั้นด้วยตนเอง เด็กก็จะเป็นผู้ที่มีแรงจูงใจใฝ่สัมฤทธิ์ต่ำ และ เห็นว่าบรรยากาศของครอบครัวและวิธีการอบรมของบิดามารดานั้นมีผลต่อแรงจูงใจใฝ่สัมฤทธิ์ ของบุคคล

นอกจากนี้โรเซนและดีแอนเดรค (Rosen and D'Andrade, 1959 : 185-218) ยังได้ศึกษาความสัมพันธ์ระหว่างเชื้อชาติที่เป็นชนกลุ่มน้อยและความสัมพันธ์เพื่อแสดงว่าแรงจูงใจไม่สัมพันธ์แตกต่างกัน เพราะได้รับการอบรมสั่งสอนจากวัฒนธรรมที่ต่างกัน ชนชาติที่ศึกษามีฝรั่งเศส แคนาดา อิตาลี กรีก ยิว นิโกร และพวกที่นับถืออิกายโปรเตสแตนท์ โดยใช้แบบทดสอบ T.A.T. นำแบบทดสอบมาให้บุตรของกลุ่มตัวอย่างทำเพื่อแยกกลุ่มที่มีแรงจูงใจไม่สัมพันธ์สูง และกลุ่มที่มีแรงจูงใจไม่สัมพันธ์ต่ำ และใช้แบบสอบถามเกี่ยวกับการอบรมเลี้ยงดูของวินเทอร์ บอพทอม ผลของการวิจัยพบว่าชนชาติทั้ง 6 กลุ่มมีการฝึกความเป็นอิสระ และความสัมพันธ์ต่างกัน และพบว่าชาวกรีก ยิว และพวกนับถือโปรเตสแตนท์มีคะแนนแรงจูงใจไม่สัมพันธ์สูงกว่าชาวอิตาลี ฝรั่งเศส แคนาดา และชาวนิโกร และพบว่าชาวนิโกรมีความทะเยอทะยานสูงกว่าชาติอื่น ๆ แต่มีความต้องการสัมพันธ์ต่ำที่สุด

ผลการศึกษานี้สอดคล้องกับของสมาร์ท ดังได้กล่าวมาแล้วแสดงว่าการให้สังคมประสิทธิ์ระหว่างบิดามารดาที่ต่างเชื้อชาติ วัฒนธรรมกันนั้นแตกต่างกัน และแม้กระทั่งบิดามารดาในวัฒนธรรมเดียวกันก็ยังให้การอบรมเลี้ยงดูแตกต่างกันอีกด้วย จึงเป็นผลให้การพัฒนาบุคลิกภาพตามความต้องการ เป็นอิสระ และตามความต้องการสัมพันธ์แตกต่างกัน

โรเบิร์ตสันและเฮาส (Robertson and Heuas, 1970 : 133) ศึกษาบุคลิกภาพของครูชายที่สอนสังคมศึกษาแผนใหม่จากมหาวิทยาลัยยูทา 62 คน จากโรงเรียนมัธยมในรัฐยูทา 15 คนรวมทั้งสิ้น 77 คนพบว่า ความต้องการในด้านผลสัมฤทธิ์ การพึ่งตนเอง การยกย่องผู้อื่น การมีมิตรสัมพันธ์ การขอความช่วยเหลือ การเปลี่ยนแปลง การก้าวร้าวรุนแรงผู้อื่น ไม่มีความแตกต่างกันอย่างมีนัยสำคัญทางสถิติ

โรมมิช (Roemmich, 1967 : 24-26) ศึกษาเปรียบเทียบความต้องการของผู้ให้คำปรึกษาชายและหญิงจำนวน 3,920 คน ซึ่งทำงานในวิทยาลัยซานติเอโก อายุ 16 ปี โดยใช้แบบทดสอบ EPPS พบว่าผู้ให้คำปรึกษาทั้งชายหญิงมีความต้องการไม่แตกต่างกันในด้านการยกย่องผู้อื่น ความเป็นระเบียบ การแสดงออก การพึ่งตนเอง การมีมิตรสัมพันธ์ การเข้าใจตนเองและผู้อื่น การขอความช่วยเหลือ การยอมรับนิค การให้ความช่วยเหลือผู้อื่น การก้าวร้าวหรือรุนแรงผู้อื่น

เอเบอร์ไลน์ (Eberlein, 1970 : 112-114) ศึกษาบุคลิกภาพด้าน ความต้องการของครูระดับประถมในรัฐมิชิแกน โดยให้ครูหญิง 293 คนตอบแบบสอบถาม EPPS นำผลไปเปรียบเทียบกับเกณฑ์ปกติของหญิงของเอคเวิร์ด (Edward, 1957 : 10) พบว่าครูระดับประถมมีความต้องการสูงกว่าเกณฑ์ปกติในด้านการแสดงออก การพึ่งตนเอง การเข้าใจตนเองและผู้อื่น การมีอำนาจเหนือผู้อื่น การเปลี่ยนแปลง และการคบเพื่อนต่างเพศ

ในปี 1959 เอคเวิร์ด-ศึกษาบุคลิกภาพด้านความต้องการโดยใช้ EPPS (The Edwards Personal Preference Schedule) ของนักศึกษชายและหญิงใน วิทยาลัยและมหาวิทยาลัยในสหรัฐจำนวน 1,509 คน เป็นชาย 760 คน หญิง 749 คน กับผู้ที่ไม่ใช่ นักศึกษาจำนวน 8,963 คน ชาย 4,031 คน หญิง 4,932 คน พบว่านักศึกษชาย มีความต้องการในด้านการพึ่งตนเอง มีอำนาจเหนือผู้อื่น การคบเพื่อนต่างเพศ การก้าวร้าวหรือ รุกรานผู้อื่นมากกว่าหญิง และมีความต้องการในด้านการยกย่องผู้อื่น ไม่ตรีสัมพันธ์ เข้าใจ-ตนเองและผู้อื่น การขอความช่วยเหลือ การยอมรับผิด การช่วยเหลือผู้อื่น และการเปลี่ยนแปลงน้อยกว่าปกติหญิง สำหรับบุคคลที่ไม่ใช่ นักศึกษาพบว่าชายมีความต้องการผลสัมฤทธิ์ การแสดงออก การพึ่งตนเอง มีอำนาจเหนือผู้อื่น การอดทน การคบเพื่อนต่างเพศ และการ ก้าวร้าว รุกรานผู้อื่นมากกว่าหญิง และมีความต้องการยกย่องผู้อื่น ความเป็นระเบียบ มีไม่ตรีสัมพันธ์ การเข้าใจตนเองและผู้อื่น การขอความช่วยเหลือ การยอมรับผิด การช่วยเหลือผู้อื่น และการเปลี่ยนแปลงน้อยกว่าหญิง

ผลการศึกษาของเอเบอร์ไลน์และเอคเวิร์ดเหมือนกัน แต่ต่างจากการศึกษาของ รีมมิชในเรื่องความต้องการพึ่งตนเองของหญิงและชาย โดยที่ใช้แบบทดสอบฉบับเดียวกัน ทั้งนี้อาจเนื่องมาจากความแตกต่างระหว่างกลุ่มตัวอย่างและอาจมีองค์ประกอบอื่น ๆ ที่มีใ้ได้ ระบุไว้เข้ามาเกี่ยวข้องกับควย เพราะโดยปกติการยอมรับผิดของสังคมสัมพันธ์ หรือสังคมตะวันตก (ประเสริฐ แยมกลินสูง, 2511 : 15) กล่าวว่า "ย้ำความเป็นอิสระ และความสำคัญของตัวบุคคล ถือว่าตัวบุคคลเป็นจุดศูนย์กลางของชีวิต สิทธิเสรีภาพ และ ความเป็นตัวของตัวเอง ใ้รับการยำเป็นพิเศษ บุคคลจะต้องรับผิดชอบของตัวเอง จะต้องกล้า แสดงความคิดเห็น และมีความเชื่อมั่นในตนเองโดยเฉพาะด้านการอบรมเด็ก ฝึกใ้มีความคิด เป็นอิสระ"

ใ้การศึกษาในประเทศที่เกี่ยวข้กับการพึ่งตนเองยังมีไม่มากนักเท่าที่พอจะ ใ้อ้างอิงใ้ก็มี บุญสนอง ไกรเนตร (บุญสนอง ไกรเนตร, 2515 : 110) ใ้ศึกษา

เปรียบเทียบบุคลิกภาพด้านความต้องการระหว่างผู้ที่ศึกษาวิชาชีพครู และวิชาชีพพยาบาล โดยใช้กลุ่มตัวอย่างนิสิตปีที่ 4 วิทยาลัยวิชาการศึกษาประสานมิตร 2515 จำนวน 100 คน และพยาบาลปี 4 โรงพยาบาลหญิง และโรงพยาบาลจุฬาลงกรณ์ จำนวน 100 คน โดยใช้แบบสอบถามบุคลิกภาพด้านความต้องการ EPPS พบว่าในกลุ่มผู้ที่ศึกษาวิชาชีพครู ทุกรายมีความต้องการในด้านการพึ่งตนเองสูงกว่าครูหญิงอย่างมีนัยสำคัญทางสถิติที่ระดับ .05 และครูมีความต้องการพึ่งตนเองสูงกว่าพยาบาลอย่างมีนัยสำคัญทางสถิติที่ระดับความเชื่อมั่น .05

มาลา วิภูษานนท์ (2515) (ศึกษาเปรียบเทียบการฝึกให้ลูกพึ่งตนเองของแม่แต่ละกลุ่ม พบว่าแม่ในนครหลวงมีพฤติกรรมจริงในการฝึกให้ลูกพึ่งตนเองมากกว่าแม่ในต่างจังหวัด ($t = 2.010, p < .05$) แต่ตั้งมาตรฐานสังคมในการฝึกไม่แตกต่างกัน และแม่ของเด็กหญิงมีพฤติกรรมจริง และตั้งมาตรฐานสังคมในการฝึกให้ลูกพึ่งตนเองไม่แตกต่างจากแม่ของเด็กชาย

- กาญจนา คำสุวรรณ (สมาคมจิตวิทยาแห่งประเทศไทย, 2515 : 28-32) ศึกษาความสัมพันธ์ระหว่างการอบรมเลี้ยงดู พัฒนาการทางความคิดตามทฤษฎีของ เปียเจต์ และสัมฤทธิ์ผลทางการเรียน กลุ่มตัวอย่างใดแก นักเรียนชายหญิงชั้นประถมศึกษาปีที่ 7 โรงเรียนสาธิตทิพย์ ปีการศึกษา 2514 จำนวน 108 คน อายุระหว่าง 12-15 ปี พบว่า
1. ในการวัดพฤติกรรมจริงในการฝึกให้พึ่งตนเอง คะแนนเฉลี่ยของเด็กหญิง และเด็กชายไม่แตกต่างกันอย่างมีนัยสำคัญ และการวัดมาตรฐานของสังคม คะแนนเฉลี่ยของการฝึกเด็กชายจะสูงกว่าเด็กหญิงอย่างมีนัยสำคัญ
 2. การฝึกให้พึ่งตนเองตามพฤติกรรมจริงไม่มีความสัมพันธ์กับพัฒนาการทางความคิด ($r = .032$) และพบความสัมพันธ์ทางบวกระหว่างการฝึกให้พึ่งตนเองตามมาตรฐานของสังคมและพัฒนาการทางความคิด ($r = .413, p < .01$)
 3. เมื่อพิจารณาความสัมพันธ์ระหว่างการฝึกให้พึ่งตนเอง และสัมฤทธิ์ผลทางการเรียนพบว่า ในกลุ่มเพศหญิงพบความสัมพันธ์ในทางบวก แต่ในกลุ่มเพศชายไม่พบความสัมพันธ์เลย
 4. ไม่มีความสัมพันธ์ระหว่างพัฒนาการทางความคิดกับผลสัมฤทธิ์ทางการเรียน ($r = -.040$)

พบ

สมมติฐานที่ใช้ในการศึกษาคนควา

จากการศึกษาเอกสารและการวิจัยที่เกี่ยวข้องกับการศึกษาครั้งนี้ทำให้ผู้วิจัยได้แนวทางที่จะตั้งสมมติฐานการวิจัยและสมมติฐานเป็นกลางได้ดังนี้

ตอน 1 การหาความสัมพันธ์ระหว่างตัวแปร

สมมติฐานการวิจัย

- 1.1 บุคลิกภาพการแสดงตัว-เก็บตัวน่าจะมีความสัมพันธ์เชิงนิมิตกับความเกรงใจ
- 1.2 บุคลิกภาพการแสดงตัว-เก็บตัวน่าจะมีความสัมพันธ์เชิงนิมิตกับการพึ่งตนเอง
- 1.3 ความเกรงใจน่าจะมีสัมพันธ์เชิงนิเสธกับการพึ่งตนเอง

สมมติฐานเป็นกลาง

- 1.1 บุคลิกภาพแสดงตัว-เก็บตัวน่าจะไม่มีความสัมพันธ์กับความเกรงใจ
- 1.2 บุคลิกภาพแสดงตัว-เก็บตัวน่าจะไม่มีสัมพันธ์กับการพึ่งตนเอง
- 1.3 ความเกรงใจน่าจะไม่มีสัมพันธ์กับการพึ่งตนเอง

ตอน 2 การเปรียบเทียบความแตกต่างระหว่างเพศในเรื่อง บุคลิกภาพแสดงตัว-เก็บตัว ความเกรงใจ และการพึ่งตนเอง

สมมติฐานการวิจัย

- 2.1 กลุ่มตัวอย่างที่เป็นเพศชายน่าจะมีบุคลิกภาพแสดงตัวมากกว่ากลุ่มตัวอย่างที่เป็นเพศหญิง (นักศึกษาชาย > นักศึกษาหญิง)
- 2.2 กลุ่มตัวอย่างที่เป็นเพศหญิงน่าจะมีความเกรงใจมากกว่ากลุ่มตัวอย่างที่เป็นเพศชาย (นักศึกษาหญิง > นักศึกษาชาย)
- 2.3 กลุ่มตัวอย่างที่เป็นเพศชายน่าจะมีการพึ่งตนเองมากกว่ากลุ่มตัวอย่างที่เป็นเพศหญิง (นักศึกษาชาย > นักศึกษาหญิง)

สมมติฐานเป็นกลาง

- 2.1 กลุ่มตัวอย่างที่เป็นเพศชายและหญิง ไม่น่าจะมีลักษณะบุคลิกภาพแสดงตัวแตกต่างกัน (μ นักศึกษาชาย = μ นักศึกษาหญิง)
- 2.2 กลุ่มตัวอย่างที่เป็นเพศชายและหญิง ไม่น่าจะมีความเกรงใจแตกต่างกัน (μ นักศึกษาชาย = μ นักศึกษาหญิง)
- 2.3 กลุ่มตัวอย่างที่เป็นเพศชายและหญิง ไม่น่าจะมีการพึ่งตนเองแตกต่างกัน (μ นักศึกษาชาย = μ นักศึกษาหญิง)

ตอน 3 การศึกษาเปรียบเทียบความเกรงใจของกลุ่มตัวอย่างที่มีบุคลิกภาพแสดงตัว-เก็บตัว และการพึ่งตนเอง สูงและต่ำทั้งชนิด 25 % ทั่วชายและทั้งหญิง มีสมมติฐานรวมกันดังนี้

สมมติฐานการวิจัย

$$\mu_1 = \mu_2 = \mu_3 = \mu_4$$

สมมติฐานเป็นกลาง

$$\mu_1 \neq \mu_2 \neq \mu_3 \neq \mu_4$$

ตอน 4 การศึกษาเปรียบเทียบบุคลิกภาพแสดงตัว-เก็บตัวของกลุ่มตัวอย่างที่มีความเกรงใจ และการพึ่งตนเองสูงและต่ำ โดยใช้วิธีการเดียวกับตอน 3

ตอน 5 การศึกษาเปรียบเทียบการพึ่งตนเองของกลุ่มตัวอย่างที่มีบุคลิกภาพแสดงตัว-เก็บตัว และความเกรงใจสูงและต่ำโดยใช้วิธีการเดียวกับตอน 3 และตอน 4

เหตุผลเบื้องต้นหลังสมมติฐานการวิจัย

ประณีต สุขอุดม (2514) ศึกษาเปรียบเทียบสังคมประกิตระหว่างคนไทยและจีนพบว่าบิคามารคาไทยฝึกความสัมฤทธิผลให้แก่บุตร และคาดหวังในตัวบุตรมากกว่าบิคามารคาจีน และเด็กวัยรุ่นลูกจีนสุภาพอ่อนโยน จิตใจหวั่นไหวง่าย และคล้อยตามผู้อื่นมากกว่าเด็กไทยอย่างมีนัยสำคัญทางสถิติ ผลในค่านบุคลิกภาพไมตรีสัมพันธ์พบว่าการศึกษาการฝึกไมตรีสัมพันธ์ของบิคามารคาไทยสัมพันธ์กับการเก็บความรู้สึก นั่นคือ เด็กไทยถูกฝึกให้เก็บความรู้สึกซึ่งเป็นค่านิยมของสังคม

ไทยซึ่งเป็นสาเหตุให้เกิดเกรงใจ ผลการวิจัยนี้สอดคล้องกับวีรยุทธ วิเชียรโชติ (2513) ในเรื่องลักษณะและธรรมชาติของความเกรงใจ บลองชาร์ด (Blanchard, 1958 : 482) กล่าวสนับสนุนลักษณะเกรงใจในคนไทยว่าเป็นลักษณะที่ทำให้คนไทยยุ่งยากใจในการกระทำกิจต่าง ๆ เพราะกลัวจะนำความผิดหวังมาสู่ตนเองและบุคคลอื่นที่เกี่ยวข้อง ควบเหตุนี้บางครั้งจึงแสดงพฤติกรรมไม่ตรงกับความรู้สึกของตนเองเพียงเพื่อรักษาความสัมพันธ์เอาไว้ อ่ำพล โองเคลือบ (อ่ำพล โองเคลือบ, 2515 : 49) พบความสัมพันธ์ระหว่างผู้นำกับบุคลิกภาพแสดงตัว และในเรื่องลักษณะความเป็นผู้นำนี้ อุดุ้ย วิเชียรเจริญ (อุดุ้ย วิเชียรเจริญ, 2512 : 14) ผู้นำจะต้องพยายามสร้างตนเองให้เป็นคนเฉลียวฉลาด สามารถปรับตัวให้เข้ากับคนอื่น เขากับสถานการณ์ได้ ผู้วิจัยมีความเชื่อว่าบุคคลที่มีบุคลิกภาพแสดงตัวและเก็บตัวในสังคมไทย แม้จะมีความเป็นตัวของตัวเองแค่ไหนก็ตาม แต่ควยความที่ตองรักษาสัมพันธ์ไมตรีไว้ และประกอบกับการอบรมสั่งสอนให้มีความอ่อนน้อม การเคารพเชื่อฟังผู้ใหญ่ ทำให้ตองเก็บกคบุคลิกภาพที่แท้จริงของตนเองไว้ จึงมองคู้ว่าเป็นคนเก็บตัว ชอบเก็บความรู้สึก และไม่เป็นตัวของตัวเองคังกล่าว

ควยสาเหตุนี้ผู้วิจัยจึงตั้งสมมติฐานว่า บุคลิกภาพแสดงตัว-เก็บตัว น่าจะมีความสัมพันธ์เชิงนิมานกับความเกรงใจ

ประเสริฐ แยมกลิ่นฟุ้ง (บุหงา, 2516 : 37) กล่าวถึงลักษณะนิสัยประจำชาติไทยโดยส่วนรวมว่าคนไทยรักอิสระภาพเป็นตัวของตัวเอง แต่ในขณะที่เดียวกันก็นิยมแสดงอาการอ่อนน้อมและเชื่อฟังผู้มีอำนาจ สัมพันธภาพระหว่างบุคคลขึ้นกับระดับอาวุโส ไม่นิยมให้เด็กแสดงความเป็นตัวของตัวเอง ทำให้เด็กพัฒนาบุคลิกภาพแบบเก็บกค ประกอบกับความเกรงขามผู้ใหญ่ทำให้มีบุคลิกภาพแบบเก็บตัว อันเป็นแบบของบุคลิกภาพที่คนไทยนิยม คือ เรียบร้อย สงบเสงี่ยม เป็นตน และจากผลการวิจัยของ ละม้ายมาศ (ละม้ายมาศ ศรทัตต์ และคณะ, 2510 : 87-91) เน้นให้เห็นว่าสังคมไทยมุ่งอบรมให้เด็กเชื่อฟังผู้ใหญ่ การอบรมสั่งสอนก็มุ่งรักษาแบบแผนทางวัฒนธรรมไว้ ทำให้คนไทยสร้างบุคลิกภาพที่เป็นของคนไทยให้กับเด็ก ซึ่งจะติดตัวตอไปจนกระทั่งถึงวัยผู้ใหญ่ ความเกรงใจเป็นคุณธรรมอย่างหนึ่งที่ผู้ใหญ่มุ่งอบรมให้เด็กรู้จักเกรงใจ (ประเทิน, 2515. : 63)

วันเพ็ญ อายุการ (2512 : 101) ศึกษาความสัมพันธ์ระหว่างพฤติกรรมที่แสดงออกถึงบุคลิกภาพเก็บตัวหรือแสดงตัว กับการยอมรับตนเองของนักเรียนวัยรุ่นพบว่า เด็กแสดงตัวมีการยอมรับตนเองสูงกว่าเด็กเก็บตัว

ผู้วิจัยมีความเชื่อว่าบุคคลที่มีการยอมรับตนเองสูงย่อมจะมีการพึ่งตนเองมากกว่าผู้ที่ยอมรับตนเองต่ำ แต่จากเหตุผลบางประการข้างต้นแสดงให้เห็นว่าแม่จะมีความเป็นตัวของตัวเองแค่ไหน แต่ก็ต้องเก็บกไว้บ้างควยเหตุผลดังกล่าวนี้ผู้วิจัยจึงตั้งสมมติฐานว่าบุคลิกภาพแสดงตัว-เก็บตัวน่าจะมีความสัมพันธ์เชิงนิมิตกับการพึ่งตนเอง

วิราพร เทพวีระพงศ์ (2514 : 183) พบว่าบุคคลที่มีความเกรงใจมากมักจะแสดงพฤติกรรมไม่ก้าวร้าว มีอารมณ์เย็น มีความสงบเสงี่ยมเรียบร้อย ไม่กล้าขัดแย้งผู้อื่น ยอมกระทำตามคำสั่งของผู้อื่นทั้ง ๆ ที่ไม่ตรงกับความต้องการของตน เพื่อหลีกเลี่ยงการโต้แย้งหรือการขัดแย้งกับผู้อื่น เพื่อให้เป็นที่ยอมรับจากสังคม และจากคำนิยามศัพท์เฉพาะของการพึ่งตนเองส่วนหนึ่งที่ว่า เมื่อบุคคลพบอุปสรรคมักจะใช้ความสามารถที่มีอยู่ของตัวเองแก้ไขอุปสรรคไปได้อย่างมั่นใจ สามารถจะตัดสินใจได้ด้วยตัวเอง ขณอิสระ อยากรจะพูดจะคิด จะทำอะไร มักจะทำตามที่ใจปรารถนาโดยไม่คำนึงถึงสิ่งอื่นใดกับคำนิยามของความเกรงใจจึงเป็นกลวิธีในการสร้างหรือรักษาสัมพันธ์ภาพกับบุคคลในสังคมให้ยั่งยืน จนบางครั้งก็ละเว้นในสิ่งที่ต้องการ กระทำหรือกระทำควยความผินใจ

จากเหตุผลข้างต้นพอจะชี้ให้เห็นถึงลักษณะตรงข้ามของความเกรงใจและการพึ่งตนเองได้ ควยเหตุนี้ผู้วิจัยจึงตั้งสมมติฐานว่าความเกรงใจน่าจะมีสัมพันธ์เชิงนิเสธกับการพึ่งตนเอง

ระจิต ตรีพุทธรัตน์ (2510 : 44) ได้ศึกษาความสัมพันธ์ระหว่างความต้องการของนิสิตวิทยาลัยวิชาการศึกษา ปทุมวันกับการรับรู้ที่มีต่ออาจารย์ผู้สอน ใกลุ่มตัวอย่างเป็นนิสิตชั้นปีที่ 1 จำนวน 60 คน เป็นชาย 30 คน เป็นหญิง 30 คน อาจารย์ 12 คน ชาย 4 คน หญิง 8 คน โดยใช้แบบทดสอบ EPPS วัดความต้องการของนิสิต 15 ประเภท ผลการวิจัยพบว่านิสิตชายและนิสิตหญิงมีความต้องการทางคานต่าง ๆ แตกต่างกันอย่างมีนัยสำคัญทางสถิติคือ นิสิตชายมีความต้องการแสดงออก การคบเพื่อนต่างเพศมากกว่านิสิตหญิง และนิสิตหญิงมีความต้องการมากกว่านิสิตชายคานการผูกไมตรีกับผู้อื่น การขอความช่วยเหลือ

ความอดทน และการช่วยเหลือผู้อื่น

ผลการวิจัยนี้พอจะชี้ให้เห็นว่า นิสิตชายมีความต้องการแสดงออกมากกว่านิสิตหญิงอย่างมีนัยสำคัญ และจากการศึกษาของ ชูชีพ อ่อนโถกสูง (2516 : 72) พบว่านักเรียนชายมีบุคลิกภาพแสดงตัวมากกว่านักเรียนหญิงอย่างมีนัยสำคัญทางสถิติที่ระดับ .01

ควย เหตุนี้ผู้วิจัยจึงตั้งสมมติฐานว่า กลุ่มตัวอย่างที่เป็นเพศชายน่าจะมีบุคลิกภาพแสดงตัวมากกว่ากลุ่มตัวอย่างที่เป็นเพศหญิง

ความเกรงใจเป็นค่านิยมหนึ่งในสังคมไทยที่มีบทบาทต่อการควบคุมพฤติกรรมของบุคคลให้อยู่ในกรอบของสังคม เพศหญิงเป็นเพศที่ยอมตามสังคมมากกว่าเพศชาย (Bennett and Others, 1959 : 101-105) และจากการศึกษาของ ปราชญ์ลาปน์ (2515 : 68) พบว่าเพศหญิงมีความเกรงใจมากกว่าเพศชาย เนื่องจากกลุ่มตัวอย่างที่ปราชญ์ลาปน์ใช้ในการวิจัยเป็นนักเรียนชั้นมัธยมศึกษาปีที่ 3 นับว่าใกล้เคียงกับกลุ่มตัวอย่างที่ผู้วิจัยใช้ จึงตั้งสมมติฐานว่ากลุ่มตัวอย่างที่เป็นเพศหญิงน่าจะมี ความเกรงใจมากกว่ากลุ่มตัวอย่างที่เป็นเพศชาย

มาลา วิรุณานนท์ (2515 : 126) ศึกษาพบว่าแม่ของเด็กหญิงมีพฤติกรรมจริงและตั้งมาตรฐานสังคมในการยับยั้งการพึ่งตนเองของเด็กหญิงมากกว่าเด็กชาย แสดงว่าแม่ของเด็กหญิงมีทัศนคติต่อบทบาทของแม่เองว่า ควรยับยั้งการพึ่งตนเองของเด็กหญิงให้มากทั้งในพฤติกรรมจริงและมาตรฐานสังคมคือ ยับยั้งการพึ่งตนเองของเด็กหญิงน้อยกว่าที่แม่ของเด็กชายกระทำ นี่ก็แสดงให้เห็นว่าแม่พยายามจะมีให้ลูกหญิงพึ่งตนเอง แต่กลับส่งเสริมให้ลูกชายมีการพึ่งตนเองมากกว่า ควย เหตุนี้ผู้วิจัยจึงตั้งสมมติฐานว่ากลุ่มตัวอย่างที่เป็นเพศชายน่าจะมีการพึ่งตนเองมากกว่ากลุ่มตัวอย่างที่เป็นเพศหญิง

ผังทฤษฎีแสดงโครงสร้างบุคลิกภาพแสดงตัว-เก็บตัว ความเกรงใจ และการพึ่งตนเอง

จากเอกสาร ทฤษฎี และผลการวิจัยดังกล่าว ถ้าจะแสดงผังทฤษฎี (Theoretical Space) เพื่อศึกษาหาความสัมพันธ์ระหว่างตัวแปรต่าง ๆ ที่ศึกษาได้ และที่คาดหวังไว้น่าจะเป็นดังนี้

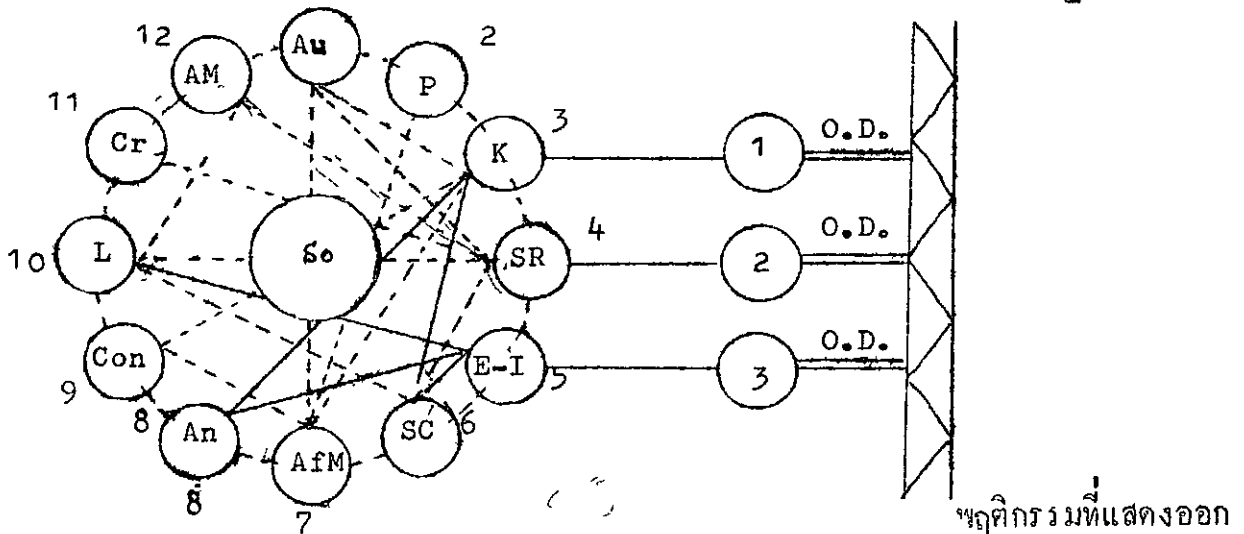

- | | |
|--|--------------------------------------|
| So = สังคมประกิต (Socialization) | P = ความอ่อนน้อมถ่อมตน (Permissive) |
| Au = การเคารพผู้อาวุโส (Authority) | Cr= ความคิดสร้างสรรค์ (Creativity) |
| AM = แรงจูงใจใฝ่สัมฤทธิ์ (Achievement Motive) | |
| L = ความเป็นผู้นำ (Leadership) | Con= การยอมตามผู้อื่น (Conformity) |
| An = ความวิตกกังวล (Anxiety) | |
| AfM = แรงจูงใจใฝ่สัมพันธ์ (Affiliative Motive) | |
| SC = ความเชื่อมั่นในตนเอง (Self Confidence) | |
| K = Krengchai | 1 = แบบทดสอบความเกรงใจ |
| SR = Self-Reliance | 2 = แบบทดสอบการพึ่งตนเอง |
| E-I = Extrovert-Introvert | 3 = แบบทดสอบบุคลิกภาพแสดงตัว-เก็บตัว |

ลักษณะสังคมปรักติ (Socialization) ส่วนใหญ่ของไทยยังคงเป็นแบบไมตรีสัมพันธ์ซึ่งเน้นแรงจูงใจใฝ่สัมพันธ์ (Affiliative Motive) มีความโอบอ้อมอารีเป็นลักษณะสำคัญ และมีการพึ่งพาอาศัยกันในระดับสูง ประกอบกับมีความเกรงใจเป็นค่านิยมที่คนไทยถือเป็นสมบัติผู้ดี ซึ่งเป็นค่านิยมทั้งในระดับบุคคล ระดับกลุ่ม และระดับสังคม บุคคลที่อยู่ในสังคมไมตรีสัมพันธ์มีลักษณะหนึ่งคือ การเคารพในผู้อาวุโส (Authority) ดังนั้นบุคคลในสังคมจะต้องรู้จักระงับและสกัดกั้นอารมณ์ความรู้สึก ความต้องการของตนให้ได้ พฤติกรรมเหล่านี้เริ่มมาจากวัยเด็กและสืบเนื่องไปจนเป็นผู้ใหญ่ก็ยังคงรักษาสິงนี้ไว้ เด็กถูกฝึกให้ทำตามบัญชาของผู้ใหญ่ ประพฤติปฏิบัติตามขนบธรรมเนียม ประเพณี และวัฒนธรรม เด็กในสังคมไมตรีสัมพันธ์จะพัฒนาให้มีความสามารถในการควบคุมอารมณ์ความรู้สึกและความต้องการให้ได้คือ ต้องทำตัวให้เป็นที่ยอมรับในสังคม มิใช่เพื่อความต้องการทำตามจุดมุ่งหมายของตน แต่เป็นการกระทำตามกลุ่มจึงมีลักษณะของการกระทำตามผู้อื่น (Conformity) มากกว่าที่จะมีความริเริ่มและสร้างสรรค์ (Creativity) หรือมีความเป็นตัวของตัวเอง (Independent) จากการเก็บกคความรู้สึก ความต้องการไว้ออกให้เกิดความวิตกกังวลซึ่งจะเพิ่มขึ้นเมื่ออายุมากขึ้น (Hurlock, 1959 : 180) เพราะเด็กจะเก็บความกคคั้นไว้มาก ๆ ไม่ให้แสดงออก ซึ่งเป็นลักษณะของการเกรงใจไม่กล้าที่จะขัดแย้งกับผู้ใหญ่ จากการศึกษาของ รูชีฟ ฮอนโลกสูง (2516 : 89) พบว่าความวิตกกังวลมีความสัมพันธ์ทางกลับกันกับบุคลิกภาพแสดงตัว

คนไทยมีความเกรงใจสูง ยึดระบบอาวุโสเป็นหลักไม่มีความเชื่อมั่นในตนเอง (Self Confidence) มีความมักน้อย ถ่อมตน (Blanchard, 1957 : 102) คนไทยไม่ชอบเป็นหัวหน้า ไม่ชอบริเริ่มและตัดสินใจด้วยตนเอง ไม่กล้าแสดงความสามารถเพราะกลัวเสียหน้า ขาดความเชื่อมั่นในตนเอง จากการศึกษาพบว่าความเกรงใจสัมพันธ์ทางกลับกับความคิดสร้างสรรค์ (นิคม ตั้งกะพิภพ, 2516) ทำให้พอมองเห็นแนวโน้มว่า ถ้าบุคคลมีความเกรงใจมากทำให้ความคิดสร้างสรรค์ต่ำ ดังนั้นคนไทยจึงพัฒนาบุคลิกภาพในด้านกรพึ่งตนเองใค่น้อย เมื่อทราบว่ากรอบรรมเลี้ยงดูของคนไทยมีผลเสียต่อการพัฒนาตัวเด็กไปจนถึงการพัฒนาประเทศเช่นนี้ควรได้มีการเปลี่ยนแปลงการอบรมเลี้ยงดูให้สอดคล้องกับการพัฒนาประเทศคือ ให้เปลี่ยนแปลงจากสังคมไมตรีสัมพันธ์มาสู่สังคมสัมฤทธิ์สัมพันธ์ ให้ลด

ความเกรงใจใญ่อยลงใญ่รู้จักใญ่เหตุผลมากกว่าอารมณ์ มีความคิดสร้างสรรค์ รู้จักการพึ่งตนเอง การจะปรับปรุงเปลี่ยนแปลงลักษณะเหล่านี้จำเป็นต้องอาศัยระบบการศึกษาที่มีประสิทธิภาพสามระดับคือ การศึกษาอบรมเลี้ยงดูบุตรใหญ่วิธีเพื่อปลูกฝังคุณลักษณะเหล่านี้ที่บ้าน (Home Education) การศึกษาเพื่อพัฒนาบุคลิกภาพที่จัดใหม่ขึ้นในโรงเรียนทุกระดับ (School Education) และการศึกษาสำหรับมหาชนโดยผ่านสื่อสารมวลชน (Mass Education) (วิริยบุต วิเชียรโชติ, 2516 : 13-14)

สำหรับการเปลี่ยนแปลงการปกครองมาเป็นระบอบประชาธิปไตยควรมีการเปลี่ยนแปลงสังคมประกิตตามนี้

สูตรประชาธิปไตยสำหรับการดำเนินชีวิต

ระบบสังคมเดิมของไทย	สังคมนระบอบประชาธิปไตย
<p>ก. <u>ปรัชญาสังคม</u></p> <p>0. เชื่อในประสพการณ์และประเพณี</p> <p>1. คนเกิดมาไม่เท่ากัน ฉะนั้นสิทธิเสรีภาพจึงแตกต่างกันไป</p> <p>2. แหล่งของอำนาจทั้งปวงมาจากบุคคลคณะใดคณะหนึ่ง</p>	<p>0. เชื่อในหลักของเหตุผล</p> <p>1. คนเกิดมามีสิทธิเสรีภาพเท่ากันตามนัยแห่งกฎหมาย</p> <p>2. แหล่งของอำนาจทั้งปวงคือ ประชาชนทั้งหมด</p>
<p>ข. <u>โครงสร้าง</u></p> <p>3. โครงสร้างของสังคมลดหลั่นกันตามอำนาจที่เป็นมรดกตกทอดกันมา การเปลี่ยนแปลงตัวบุคคลเพื่อความเหมาะสมเป็นสิ่งที่ทำได้ยาก</p>	<p>3. โครงสร้างของสังคมลดหลั่นกันตามหน้าที่ที่ได้รับมอบหมายจากปวงชนให้ทำหน้าที่แทนและมีการเปลี่ยนแปลงตัวบุคคลใดก็ตามความเหมาะสม</p>

ระบบสังคมเดิมของไทย	สังคมระบบประชาธิปไตย
<p>ค. <u>ระบบค่านิยม</u></p> <p>4. นิยมความเคารพในระบบอาวุโส ผู้มีอาวุโสน้อยกว่ายอมมีสิทธิ์และเอกสิทธิ์น้อยกว่าผู้มีอาวุโสมาก อาวุโสเท่ากันยอมมีเสรีภาพเท่ากัน ภาวศรัทธาพ้องในระดัับอาวุโส ทัดเทียมกันเท่านั้น</p>	<p>4. นิยมความเคารพในสิทธิ์และเอกสิทธิ์ของบุคคลนิยมในหลักของความเสมอภาคและภวศรัทธา</p>
<p>ง. <u>ระบบการสื่อสาร</u></p> <p>5. ระบบการสื่อสารเป็นแบบปิด เพราะเกรงกลัวอาวุโส การเสียหาย และการลงโทษทางสังคม จึงมักเชื่อว่า "พูดไปสองไพเบี้ย นิ่งเสียตำลึงทอง" ทำให้มีการแลกเปลี่ยนความคิดเห็นกันน้อย ไม่เพิ่มพูนความรู้เพื่อแก้ปัญหา ซาคการประสานงานที่ดี เกรงกลัว การประเมิณผล ทำให้ผลงานหย่อนประสิทธิภาพ</p>	<p>5. ระบบการสื่อสารเป็นแบบเปิด มีเสรีภาพในการแสดงความคิดเห็น แลกเปลี่ยนความคิดเห็นกันอย่างอิสระ ทำให้เพิ่มพูนความรู้และความสามารถในการแก้ปัญหา ทำให้มีการประสานงานที่ดี มีการประเมินผลงานทำให้เกิดประสิทธิภาพในการปฏิบัติงาน</p>
<p>จ. <u>ระบบการทำงาน</u></p> <p>6. ในการทำงานเป็นกลุ่ม ผู้นำและผู้วางแผนตัดสินใจ แก้ปัญหาและสั่งการให้ปฏิบัติตามแผนนั้น ๆ โดยที่ผู้ตามไม่มีส่วนในการวางแผนควย ใช้การตัดสินใจแบบเอาความคิดเห็นของตัวเองเป็นศูนย์กลางแบบอัตนัย</p>	<p>6. ในการทำงานเป็นกลุ่ม ผู้นำและผู้ตามประชุมวางแผนร่วมกัน แล้วจึงมีการแบ่งงานกัน ไปทำตามความสามารถและความรับผิดชอบ ใช้การตัดสินใจแบบอาศัยข้อมูลและความคิดเห็นของที่ประชุมเป็นมติ</p>

ระบบสังคมเดิมของไทย	สังคมระบบประชาธิปไตย
<p>7. การปฏิบัติงานเป็นระบบรวมอำนาจไว้ที่ศูนย์กลาง</p>	<p>7. การปฏิบัติงานเป็นระบบกระจายอำนาจให้แต่ละส่วนรับผิดชอบตามที่ที่ได้รับมอบหมายไป</p>
<p>จ. <u>ระบบการยอมรับเพียงคนเดียว</u></p> <p>8. ไม่เน้นการฝึกให้พึ่งตนเอง เน้นให้พึ่งผู้ใหญ่อบรมแบบให้ความปกป้องคุ้มครอง ให้ความรัก แต่มักไม่เน้นการให้เหตุผล เน้นการเสียสละ</p>	<p>8. เน้นการฝึกให้พึ่งตนเอง เน้นการให้อิสระภาพแก่เด็กตามวัยที่ควรเน้นให้เหตุผลและการให้ความรัก ความสนิทสนมแบบภราดรภาพ เน้นความเคารพในสิทธิเสรีภาพของผู้อื่น และรักษาสีทธิเสรีภาพของตนเอง เน้นความยุติธรรม</p>
<p>ข. <u>ระบบบุคลิกภาพ</u></p> <p>9. มีความเอื้อเฟื้อโอบอ้อมอารี เสียสละ มีความเกรงอกเกรงใจ มีแรงจูงใจใฝ่สัมพันธสูง มักจะขาดความเชื่อมั่นในตนเอง ไม่เน้นประสิทธิภาพในการทำงาน มักทำงานตามสบาย รักสนุก มุ่งหาความสุขในปัจจุบันแบบ "สืบเบีย้ใกล้มือ" ขาดการประหยัด สะสมเงินไวลงทุน ขาดการวางแผนอนาคต และมักจะขาดวินัยในตนเอง ความสำเร็จในหน้าที่การงานไม่กอบสูง</p>	<p>9. มีวินัยในตนเอง มีความรับผิดชอบและความมั่นใจในตนเองสูง เน้นประสิทธิภาพในการทำงาน มีจิตใจกว้างขวาง ยอมรับความคิดเห็นที่ต่างไปจากของตนเองได้ เป็นผู้มีความคิดอิสระ และมีความคิดสร้างสรรค์ สามารถวางแผนสำหรับอนาคต เชื่อในหลักของเหตุผลและแก้ปัญหาคาววิธีวิทยาศาสตร์</p>

การสร้าง เครื่องมือที่ใช้ในการวิจัย

วิธีดำเนินการสร้างแบบทดสอบ

ผู้วิจัยได้สร้างแบบทดสอบวัด "การพึ่งตนเอง" ขึ้นโดยได้รับคำแนะนำจาก ดร.วีรยุทธ วิเชียรโชติ มีวิธีดำเนินการ เป็นลำดับขั้นดังนี้

1. ศึกษาแบบทดสอบการพึ่งตนเองในระดับประเทศ บังอร พุ่มสะอาด นิสิตปริญญาโท สาขาการวัดผลการศึกษาปีที่ 2 นำเสนอต่อ ดร.วีรยุทธ วิเชียรโชติ ในวิชา Foundation of Measurement

2. ส่งแบบสำรวจความคิดเห็นเพื่อหาลักษณะนิยาม (Defining Attributes) อันจะช่วยชี้แนวทางในการสร้างข้อทดสอบ (Items)

วิธีสำรวจโดยการส่งแบบสอบถามที่ถามเกี่ยวกับพฤติกรรมของคนที่มีการพึ่งตนเองไปยัง อาจารย์และนักศึกษา (ที่มีชื่อกลุ่มตัวอย่าง) ของวิทยาลัยครูภูเก็ตจำนวน 40 คน และนักศึกษา ชาวใต้จากสถาบันอื่น ๆ อีก 15 คน ให้บุคคลดังกล่าวบอกถึงลักษณะพฤติกรรมของบุคคลที่มีการพึ่งตนเองให้มากที่สุดเท่าที่จะคิดได้ เมื่อนำคำตอบมาหาความถี่แล้วได้เลือกเอาพฤติกรรมที่มีความถี่สูงไว้ 40 พฤติกรรมดังนี้ คือ

- | | |
|---|---------------------------------|
| 1. มีความเชื่อมั่นในตนเอง | 2. หยิ่งในเกียรติ |
| 3. มีอุดมการณ์ | 4. ภูมิใจในตนเอง |
| 5. ไม่ชอบใหญ่ใหญ่ศักดิ์สิทธิ์ | 6. ยอมรับความจริง |
| 7. รู้จักรักษาสีทริของตน | 8. ลองทำสิ่งใหม่ ๆ ด้วยตนเอง |
| 9. ชอบลองทำในสิ่งที่ยาก | 10. แสวงหาสิ่งที่ตนสนใจ |
| 11. รู้จักการแข่งขัน | 12. ควบคุมตนเองได้ |
| 13. มีจิตใจเข้มแข็ง ไม่ขอท้อต่อความยากลำบาก | 14. ไม่มีความวิตกกังวลมากเกินไป |
| 15. มีแผนการในอนาคต | 16. มีความอดุสสาหะ ชยัน อดทน |
| 17. ไม่นิ่งดูภายในสิ่งที่พอจะทำได้ | 18. ชอบเป็นผู้นำ |
| | 20. ต้องช่วยตัวเองอยู่เสมอ |

- | | |
|---|------------------------------------|
| ✓19. ไม่ต้องการความช่วยเหลือจากผู้อื่น | 22. รักความก้าวหน้า |
| 21. ชอบแสดงออกซึ่งความสามารถในการทำงาน | 24. สนใจในวิชาการที่แปลก ๆ ใหม่ ๆ |
| ✓23. เป็นตัวของตัวเอง | ✓26. เข้ากับผู้อื่นได้ |
| ✓25. มีความเอื้อเฟื้อเผื่อแผ่ | ✓28. มีความกล้าหาญ |
| 27. เป็นคนราเริง | 30. รักการอ่าน |
| ✓29. มีความเป็นอยู่อย่างง่าย ๆ | ✓32. ไม่คอยเกรงใจใครในบางอ่ขง |
| 31. มีความคิดในทางศิลปะ และรัก
ธรรมชาติ | 34. ชอบแก้ปัญหาโดยเสมอ |
| ✓33. พยายามไม่ให้เกิดความผิดพลาด
ในสิ่งใดถึงสองครั้ง | ✓36. มีความคิดริเริ่มและสร้างสรรค์ |
| 35. ข้างสังเกศ | ✓38. แก้ปัญหาเฉพาะหน้าได้อย่างดี |
| ✓37. ไม่คล้อยตามผู้อื่น | 40. รักความจริง |
| ✓39. ไม่ชอบให้ใครบังคับบัญชา | |

3. วิเคราะห์เนื้อหา (Content Analysis) เพื่อคุณลักษณะของคนที่พึงตนเอง พร้อมทั้งศึกษาแบบทดสอบต่าง ๆ เช่น แบบทดสอบการยอมรับตนเอง แบบทดสอบการฝึกให้ลูก พึ่งตนเอง แบบทดสอบความเชื่อมั่นในตนเอง เพื่อนำมาเป็นแนวทางในการสร้างแบบทดสอบ การพึ่งตนเอง

4. นำความร่ขงตนเองทั้งหมดมาสร้าง เครื่องมือวัดการพึ่งตนเองในระบกับวิทยาลัยครู ในการสร้างแบบสอบถามเพื่อรวบรวมข้อมูลนั้น ผู้เขียนได้ศึกษาลักษณะแบบสอบถามแบบลิเกิร์ต (Likert Scale) ซึ่งใช้สร้างแบบสอบถามในการตอบสนองเกี่ยวกับพฤติกรรมต่าง ๆ ที่แสดงถึง บุคลิกภาพของบุคคล โดยเขียนแบบสอบถามทั้งหมด 80 ข้อ แต่ละข้อมีคำตอบให้เลือกร

5. คำตอบในข้อหนึ่ง ๆ ให้ผู้ตอบเลือกคำตอบเพียง 1 คำตอบเท่านั้น โดยให้ผู้ตอบ พิจารณาความชอบความใดที่ถูกต้องหรือเป็นข้อความที่กล่าวสอดคล้องกับความรุ้สึกที่เป็นจริงของผู้ตอบ ให้เลือกตอบ ข้อที่ 1 (ไม่จริงเลย) ข้อที่ 2 (จริงบ้าง) ข้อที่ 3 (จริงครึ่งเดียว) ข้อ ที่ 4 (ส่วนใหญ่จริง) ข้อที่ 5 (จริงที่สุด)

ตัวอย่างแบบสอบถาม

0. ท่านชอบช่วยตัวเองมากกว่าที่จะให้ผู้อื่นมาช่วยในงานของท่าน
 00. ท่านมักแสดงความคิดใหม่ ๆ ของท่าน

ลักษณะของกระดาษคำตอบ

	ไม่จริง เลย	จริง บ้าง	จริงครึ่ง เดียว	ส่วนใหญ่ จริง	จริงที่ สุด
	1	2	3	4	5
1					
2					

การตอบ

ขอให้ตอบในกระดาษคำตอบโดยการกาเครื่องหมาย ✓ ลงในช่องที่ต้องการตอบ

หลักเกณฑ์ในการเลือกตอบ

- กาของที่ 1 เมื่อข้อความนั้น ไม่เป็นความจริง สำหรับนักเรียน เลย
 กาของที่ 2 เมื่อข้อความนั้น เป็นจริง สำหรับนักเรียน เพียงเล็กน้อย
 กาของที่ 3 เมื่อข้อความนั้น เป็นความจริง สำหรับนักเรียน ราวครึ่งหนึ่ง
 กาของที่ 4 เมื่อข้อความนั้น ส่วนใหญ่เป็นความจริง สำหรับนักเรียน
 กาของที่ 5 เมื่อข้อความนั้น เป็นความจริง สำหรับนักเรียน มากที่สุด

วิธีให้คะแนน

เมื่อผู้ตอบแสดงความรู้สึกของตนต่อประโยคแต่ละประโยคมาตามมาตราส่วน 5 ระดับ
 ไม่จริงเลย จริงบ้าง จริงครึ่งเดียว ส่วนใหญ่จริง จริงที่สุด การให้คะแนนจะแบ่งพิจารณาเป็น
 2 ส่วนคือ ข้อที่มีลักษณะการพึ่งตนเองคือ ข้อ 1-60 และ 76-80 ให้คะแนนดังนี้

- กาตอบข้อ 5 (จริงที่สุด) ให้ 4 คะแนน
 4 (ส่วนใหญ่จริง) ให้ 3 คะแนน

3 (จริงครึ่งเดียว)	ให้	2	คะแนน
2 (จริงบาง)	ให้	1	คะแนน
1 (ไม่จริงเลย)	ให้	0	คะแนน

ส่วนข้อที่มีลักษณะตรงข้ามกับการฟังตนเองคือ ข้อ 61-75 ให้คะแนนกลับกันดังนี้

5 (จริงที่สุด)	ให้	0	คะแนน
4 (ส่วนใหญ่จริง)	ให้	1	คะแนน
3 (จริงครึ่งเดียว)	ให้	2	คะแนน
2 (จริงบาง)	ให้	3	คะแนน
1 (ไม่จริงเลย)	ให้	4	คะแนน

5. การนำแบบสอบถามไปทดลองสอบ (Pretest)

นำแบบสอบถามวัดการฟังตนเองทั้งฉบับที่ผู้วิจัยสร้างขึ้น และแบบสอบถามวัดการฟังตนเองในระดัประณของ บัณฑิต พุฒสะอาด (2514) ไปทดลองสอบกับกลุ่มนิสิตชั้นปีที่ 1 ของวิทยาลัยวิชาการศึกษาประสานมิตร โดยได้ไปดำเนินการทดสอบด้วยตนเอง ก่อนที่จะให้นิสิตตอบแบบสอบถามทั้งสองฉบับให้ชัดเจนถึงความมุ่งหมาย และวิธีการตอบแบบสอบถามให้นิสิตเข้าใจและได้ย่ำถึงความรู้สึกปลอดภัยและความสบายใจในการให้ความจริงแก่แบบทดสอบเพิ่มเติมจากคำชี้แจงในแบบสอบถามนั้นด้วย ให้เวลานิสิตตอบแบบสอบถามทั้งสองฉบับ 1 ชั่วโมง แล้วเก็บแบบสอบถามคืนหลังจากตรวจดู ความเรียบร้อยในการตอบ ปรากฏว่ามีผู้ตอบคำถามไม่สมบูรณ์ 15 ฉบับ และตอบไม่ถูกต้อง 5 ฉบับ จึงเหลือคำตอบที่จะนำไปวิเคราะห์ข้อมูล 100 ฉบับ โดยวิธีดังกล่าวจึงได้รับแบบสอบถามที่นิสิตรวมเมื่อตอบอย่างสมบูรณ์ถึง 83.33 % ของแบบทดสอบที่ส่งไปสอบทั้งหมด

6. การตรวจแบบสอบถาม

นำแบบสอบถามทั้ง 100 ฉบับมาตรวจให้คะแนนตามเกณฑ์ข้างต้นคือ ถ้าตอบแสดงถึงลักษณะการฟังตนเองให้คะแนน 0 1 2 3 4 และถ้าตอบตรงข้ามกับการฟังตนเองให้คะแนน 4 3 2 1 0 ตามลำดับ

7. การวิเคราะห์ข้อสอบ

นำคำตอบที่ได้จากการทดลองมาแยกวิเคราะห์ดังนี้

1. หาอำนาจจำแนกของแบบสอบถาม

2. ทหาความเชื่อมั่นของแบบสอบถาม
3. ทหาความเที่ยงตรงของแบบสอบถาม

การหาค่าอำนาจจำแนกของแบบสอบถาม

ได้ตรวจให้คะแนนแล้วรวมคะแนนของนิสิตแต่ละคน นำผลการตรวจให้คะแนนมาวิเคราะห์ หาค่าอำนาจจำแนกเป็นรายข้อโดยแบ่งออกเป็น 2 กลุ่ม โดยถือเอา 25 % ของนิสิตทั้งหมดที่ได้อะแนนสูงจากแบบสอบถามกลุ่มหนึ่ง และ 25 % ของนิสิตทั้งหมดที่ได้คะแนนต่ำจากแบบสอบถาม นักเรียนที่ได้อะแนนสูงคือ ผู้ที่พึ่งตนเองสูง นักเรียนที่ได้อะแนนต่ำคือ ผู้ที่พึ่งตนเองต่ำ จากนั้นจึงวิเคราะห์เป็นรายข้อ โดยหาว่าในข้อหนึ่ง ๆ ผู้ที่มีการพึ่งตนเองสูงมีคะแนนเฉลี่ย (Mean) เท่าไร ผู้ที่มีการพึ่งตนเองต่ำมีคะแนนเฉลี่ยเท่าไร แล้วเปรียบเทียบความแตกต่างของคะแนนเฉลี่ยแต่ละข้อโดยใช้ t-test (Edward, 1950 : 372) ค่า t ที่ได้จะแสดงถึงค่าอำนาจจำแนกของแบบสอบถามแต่ละข้ออีกครั้งหนึ่ง ผู้เขียนได้เลือกแบบสอบถามที่มีค่าอำนาจจำแนกสูงไว้ 58 ข้อ (ดังตารางข้างล่าง) จึงแน่ใจได้ว่าแบบสอบถามทั้ง 58 ข้อนี้มามีอำนาจจำแนกสูงพอที่จะนำไปใช้สอบถาม ดังนั้นผู้ที่ตอบข้อทดสอบฉบับนี้ได้อะแนนสูงจึง เป็นผู้ที่มีการพึ่งตนเองสูง และผู้ที่ตอบแบบสอบถามฉบับนี้ได้อะแนนต่ำจึง เป็นผู้ที่มีการพึ่งตนเองต่ำ

ตารางแสดงค่าอำนาจจำแนกของแบบทดสอบการฟังตนเอง

ข้อ ข้อที่	t	ข้อ ข้อที่	t	ข้อ ข้อที่	t
1	4.211**	21	1.926*	41	2.695**
2	4.40**	22	4.267**	42	4.034**
3	3.059**	23	4.00**	43	2.623**
4	3.344**	24	6.281**	44	4.296**
5	6.074**	25	5.470**	45	3.333**
6	3.924**	26	2.667**	46	1.938*
7	2.236*	27	4.356**	47	6.800**
8	4.765**	28	2.677**	48	11.228**
9	6.667**	29	2.561**	49	4.416**
10	2.323*	30	1.984*	50	3.515**
11	4.385**	31	3.058**	51	2.089*
12	4.074**	32	2.251*	52	2.145*
13	3.239**	33	3.168**	53	1.884*
14	3.322**	34	3.762**	54	2.924**
15	6.027**	35	4.463**	55	3.108**
16	3.938**	36	2.832**	56	4.73*
17	3.824**	37	3.455**	57	2.171*
18	2.295**	38	5.116**	58	4.80**
19	2.353*	39	2.09*		
20	4.120**	40	3.243**		

*p < .05

**p < .01

หาความเชื่อมั่นของแบบสอบถาม

ใช้วิธี Split-half Reliability (Guilford, 1965 : 97) โดยคิดคะแนน จากแบบสอบถาม 58 ข้อที่เลือกไว้ แบ่งคะแนนออกเป็น 2 พากคือ คะแนนของข้อคและคะแนนของ ข้อคได้ค่า $r_{1/2}$ (ความเชื่อมั่นของแบบสอบถามครึ่งฉบับ) = 0.9611 เมื่อค่า r_{tt} (ความ เชื่อมั่นของแบบสอบถามทั้งฉบับ) โดยใช้สูตรของสเปียร์แมน-บราวน์ (Spearman-Brown) ได้ค่า r_{tt} = 0.9801 นับว่าเป็นแบบสอบถามที่มีความเชื่อมั่นสูงมาก

หาความเที่ยงตรงของแบบสอบถาม

การหาความเที่ยงตรงของแบบทดสอบนี้ใช้วิธีหาความสัมพันธ์กับแบบทดสอบอื่นคือ ใช้วิธี ทาคาสสัมพันธ์ระหว่างคะแนนของผู้ตอบแบบทดสอบการฟังตนเองกับคะแนนของผู้ตอบคนเดียวกันใน แบบสอบถามลักษณะการฟังตนเองในระดับประถม ได้ค่าความเที่ยงตรง = 0.8625 (N = 100)

วิธีดำเนินการ

กลุ่มตัวอย่าง

ในการศึกษาครั้งนี้ผู้วิจัยไม่อาจจะสามารถใช้วิธีสุ่มตัวอย่าง (Random Sampling) ในการเลือกแหล่งที่จะเก็บข้อมูลในการวิจัยครั้งนี้ได้ เพราะความไม่สะดวกในด้านเศรษฐกิจ เวลา และความรวดเร็วที่จะได้รับ ดังนั้นผู้วิจัยจึงดำเนินการเลือกกลุ่มตัวอย่างโดยจงใจ (Purposive Sampling) โดยที่ได้เลือกกระทำกับนักเรียนระดับประกาศนียบัตรวิชาชีพการศึกษาคอนตัน ชั้นปีที่ 1 ปีการศึกษา 2516 ในวิทยาลัยครูภูเก็ต ซึ่งได้แก่นักเรียนที่มีภูมิลำเนาอยู่ในจังหวัดภูเก็ต พังงา กระบี่ และตรัง กลุ่มตัวอย่างที่นำมาศึกษาครั้งนี้คัดเลือกมาโดยวิธีการสุ่ม โดยการจับสลากมาจากจำนวนนักเรียนชั้นปีที่ 1 จำนวน 434 คน ได้จำนวนนักเรียนทั้งสิ้น 204 คน เป็นชาย 130 คน และหญิง 74 คน

สาเหตุที่เลือกกลุ่มตัวอย่างนี้

เนื่องจากผู้วิจัยจะต้องกลับไปดำเนินการแนะนำในวิทยาลัยแห่งนี้ จึงคิดว่าจะเป็นการดีถ้าใครจักนักเรียนที่จะไปทำงานด้วย และประกอบกับผู้วิจัยต้องการความสะดวกในเรื่องความร่วมมือในการเก็บข้อมูล ผู้วิจัยจึงเลือกกลุ่มตัวอย่างโดยการสุ่มจากรายชื่อของนักเรียนชั้นปีที่ 1 จากแผนกทะเบียน

เครื่องมือที่ใช้ในการรวบรวมข้อมูล

เครื่องมือที่ใช้ในการรวบรวมข้อมูลเป็นแบบทดสอบ 3 ชนิด คือ

1. แบบทดสอบวัดบุคลิกภาพแสดงตัว-เก็บตัว
2. แบบทดสอบวัดความเกรงใจ
3. แบบทดสอบวัดการพึงตนเอง

1. แบบทดสอบวัดบุคคลิกภาพแสงตัว-เก็บตัว

แบบทดสอบฉบับนี้สร้างขึ้นโดย ชูศักดิ์ ชัมภลลิขิต (2513) นิสิตปริญญาโทสาขา การวัดผลการศึกษา ซึ่งสิทธิโชค วรานุสันติกุล ได้นำมาปรับปรุงขึ้นใหม่ค่าความเชื่อมั่นได้ = .86

1.1 ลักษณะของแบบทดสอบ

เป็นแบบสอบถาม ซึ่งประกอบด้วยข้อความที่แสดงถึงลักษณะการแสงตัว-เก็บตัวมีทั้งหมด 38 ข้อ เป็นข้อความที่มีความหมายเชิงแสงตัว และข้อความที่มีความหมายเชิงเก็บตัว อย่างละ 19 ข้อ

1.2 ตัวอย่างแบบทดสอบ

- 0. ข้าพเจ้าชอบเก็บความรู้สึกของตนเองไว้
- 00. ข้าพเจ้าชอบอยู่ในเมืองใหญ่ ๆ
- 000. ข้าพเจ้าชอบแสดงความคิดเห็น เมื่อมีการถกเถียงกัน

1.3 วิธีดำเนินการทดสอบ

อธิบายให้กลุ่มตัวอย่าง เข้าใจวิธีการทำแบบทดสอบนี้อย่างชัดเจน

1.4 วิธีการตอบ

ในกระดาษคำตอบมีช่องให้เลือกตอบ 5 ช่อง ให้นักเรียนพิจารณาข้อความแต่ละข้อว่าเป็นจริงสำหรับตัวนักเรียนมากน้อยเพียงใด ถ้าข้อความนั้นไม่เป็นจริงสำหรับนักเรียนเลย ให้กาเครื่องหมาย ✓ ลงในช่องที่ 1 ถ้าเป็นจริงสำหรับนักเรียนเพียงเล็กน้อยให้กา ✓ ลงในช่องที่ 2 ถ้าเป็นจริงสำหรับนักเรียนเพียงครึ่งเดียวให้กา ✓ ลงในช่องที่ 3 ถ้าส่วนใหญ่เป็นจริงสำหรับนักเรียนให้กาเครื่องหมาย ✓ ลงในช่องที่ 4 ถ้าข้อความทั้งหมดเป็นจริงสำหรับนักเรียนให้กาเครื่องหมาย ✓ ลงในช่องที่ 5

1.5 เกณฑ์การให้คะแนน

ในข้อความซึ่งแสดงลักษณะแสงตัวจะให้ 0, 1, 2, 3 หรือ 4 เมื่อนักเรียนกาเครื่องหมาย ✓ ลงในช่องที่ 1, 2, 3, 4 หรือ 5 ตามลำดับ ส่วนข้อความที่มีความหมายตรงกันข้ามให้คะแนน 4, 3, 2, 1 หรือ 0 เมื่อนักเรียนกาเครื่องหมาย ✓ ลงในช่อง 1, 2, 3, 4 หรือ 5 ตามลำดับ แลวหาคะแนนรวมของนักเรียนแต่ละคน นักเรียนที่ได้คะแนนมากแสดงว่ามีลักษณะแสงตัว ส่วนนักเรียนที่ได้คะแนนน้อย แสดงว่ามีลักษณะเก็บตัว

2. แบบทดสอบวัดความเกรงใจ

เป็นแบบทดสอบซึ่ง ดร.วีรบุทท วิเชียรโชติ และคณะนิสิตปริญญาโทสาขาวัฒน
การศึกษาปี พ.ศ. 2513 วิทยาลัยวิชาการศึกษาประสานมิตร ได้ร่วมกันสร้างขึ้น บังอร เสตะนนท์
(2513) สร้างข้อคำถามเพิ่มเติม ประสิทธิ์ บัวกลี (2514) และบุญลือ ทองอยู่ (2514) ปรับปรุง
ทามลำดับ มีทั้งหมด 68 ข้อ โดยหาค่าความเชื่อมั่นด้วยวิธีแบ่งครึ่ง (Split-half) ได้ค่าความ-
เชื่อมั่น = .915

2.1 ลักษณะของแบบทดสอบ

เป็นแบบสอบถามเกี่ยวกับความรู้สึกของบุคคลที่มีฐานะทางสังคม (Social
Status) ต่าง ๆ กัน เป็นทวนวาสนาของการมองท่านกับผู้ที่มียฐานะสูงกว่า เช่น ระหว่างศิษย์กับอาจารย์
บุตรกับบิดามารดา เป็นต้น สอบถามความรู้สึกของบุคคลที่มีฐานะทางสังคมเท่าเทียมกัน เช่น เพื่อนกับ
เพื่อน เป็นต้น และสอบถามความสัมพันธ์ของท่านกับผู้ที่อยู่ในฐานะต่ำกว่า เช่น ตัวท่านกับรุ่นน้อง เป็นต้น
โดยสมมติให้ผู้ถูกทดสอบอยู่ในสภาพการณ์ต่าง ๆ กัน และมีบทบาทต่าง ๆ กัน 6 บทบาท แบบสอบถาม
ทั้งหมดมี 68 ข้อ

2.2 ตัวอย่างแบบทดสอบ

ก. ในฐานะที่ท่านเป็นศิษย์ความสัมพันธ์กับอาจารย์

1. เขาไปติดตอขอความช่วยเหลือขออาจารย์กำลังทำงาน

เกรง

3	2	1	0	-1	-2	-3
---	---	---	---	----	----	----

 ไม่เกรง

2. เตือนให้ทราบเมื่อหมดเวลาสอน

กล้า

3	2	1	0	-1	-2	-3
---	---	---	---	----	----	----

 ไม่กล้า

ข. ในฐานะที่ท่านเป็นเพื่อนความสัมพันธ์กับเพื่อนที่สนิทสนม

1. ขอยืมข้าวของเงินทอง

ขอยืม

3	2	1	0	-1	-2	-3
---	---	---	---	----	----	----

 ไม่ขอยืม

2. ให้เพื่อนทำงานส่วนตัวให้

เกรง

3	2	1	0	-1	-2	-3
---	---	---	---	----	----	----

 ไม่เกรง

2.3 วิธีดำเนินการทดสอบ

ชี้แจงให้กลุ่มตัวอย่าง เข้าใจวิธีการตอบก่อนทำแบบสอบถามคือ นักเรียนจะต้อง
อ่านข้อความแล้วพิจารณาตนเองว่า ถ้าตนตกอยู่ในสภาพการณ์นั้น ๆ จะมีความรู้สึกหรือจะปฏิบัติอย่างไร

มานาน้อยเพียงใด แล้วให้วงกลมรอบตัวเลข (+3 ถึง -3) ที่แสดงระดับความรู้สึก ซึ่งตรงกับ
 ความรู้สึกของตัวเองมากที่สุดคือ ถ้าตอบเลขที่มากที่สุดค่าน้อยและบิดไปทางขวามือ (-1 ถึง -3) แสดงว่า
 มีความเกรงใจน้อยที่สุด ถ้าตอบตัวเลขที่มากที่สุดค่าน้อยและบิดไปทางซ้ายมือ (1 ถึง 3) แสดงว่าเกรงใจ
 มากที่สุด ถ้าวงกลมรอบเลข 0 แสดงถึงความรู้สึกก้ำกึ่งระหว่างเกรงใจและไม่เกรงใจ (เป็นกลาง)

2.4 เกณฑ์การตรวจให้คะแนน

การตรวจให้คะแนนจะถือเอาความรู้สึกที่แสดงออกเป็นเกณฑ์ตามมาตราส่วน
 ในแบบทดสอบซึ่งมี 2 ประเภท คือ

ประเภทที่ 1 เป็นค่าที่แสดงถึงความเป็นผู้มีความเกรงใจมาก ถ้าบุคคล
 แสดงความรู้สึกตรงกับค่านั้น เช่น เกรง อาย ไม่กล้า ฯลฯ ในกรณีนี้จะให้คะแนน 7 คะแนน
 สำหรับผู้ที่ตอบว่าเกรงใจมากที่สุด และรองลงไปเป็น 6, 5, 4, 3, 2 หรือ 1 ตามลำดับ

ประเภทที่ 2 เป็นค่าที่แสดงถึงความเป็นผู้เกรงใจน้อย ถ้าบุคคลแสดง
 ความรู้สึกตรงกับค่านั้น เช่น กล้า กระทำ ทอวา โต้แย้ง ฯลฯ ในกรณีนี้จะให้คะแนน 1 คะแนน
 สำหรับผู้ที่ตอบแสดงความรู้สึกว่า เกรงใจน้อยที่สุด และให้คะแนน 2, 3, 4, 5, 6 หรือ 7 คะแนน
 ตามลำดับความเกรงใจ

3. แบบทดสอบวัดการฟังตนเอง

แบบทดสอบฉบับนี้ ผู้วิจัยได้สร้างขึ้น รายละเอียดได้กล่าวไว้ในบทที่ 2 แล้ว

3.1 ลักษณะของแบบทดสอบ

เป็นแบบสอบถามที่ประกอบด้วยข้อความที่แสดงถึงลักษณะการฟังตนเองและ
 ลักษณะของคนฟังผู้อื่นรวมทั้งสิ้น 58 ข้อ

3.2 ตัวอย่างแบบทดสอบ

- 0. ท่านเป็นคนชอบเสนอความคิดเห็นในที่ประชุม
- 00. ท่านชอบช่วยตัวเองมากกว่าจะให้ผู้อื่นมาช่วยในงานของท่าน
- 000. ท่านเชื่อว่า "ความสำเร็จของคนขึ้นอยู่กับดวง"

3.3 วิธีดำเนินการทดสอบ

ชี้แจงให้นักเรียนเข้าใจวิธีการตอบก่อนทำควรทดสอบ และให้นักเรียนอ่าน
 ข้อความแต่ละข้อ แล้วให้พิจารณาตัวของนักเรียนเองว่าข้อความนั้น ๆ ตรงกับสภาพความเป็นจริง
 ของนักเรียนมากน้อยเพียงใด แล้วให้กาเครื่องหมาย ✓ ลงในกระดาษคำตอบให้ตรงกับความรู้สึก

ของตนเองให้มากที่สุด การตอบข้อให้ตอบสิ่งแรกที่คิดได้ หลังจากอ่านข้อคำถามจบลง

3.4 เกณฑ์การตรวจให้คะแนน

การให้คะแนนคำตอบจะให้คะแนนดังนี้

กรณีที่ 1 สำหรับข้อที่มีความหมายเชิงนิยาม (Positive) คือ ข้อ 1-50, 55-58 ให้คะแนนดังนี้

ถ้าตอบข้อ 1, 2, 3, 4 หรือ 5 ให้คะแนน 0, 1, 2, 3 หรือ 4 ตามลำดับ

ลำดับ

กรณีที่ 2 สำหรับข้อที่มีความหมายเชิงนิเสธ (Negative) คือ ข้อ 51-54

ให้คะแนนดังนี้

ถ้าตอบข้อ 1, 2, 3, 4 หรือ 5 ให้คะแนน 4, 3, 2, 1 หรือ 0 ตามลำดับ

ลำดับขั้นและสถิติที่ใช้ในการวิเคราะห์ข้อมูล

1. การหาค่าสถิติพื้นฐาน

1.1 คะแนนเฉลี่ย (Mean) ใช้สูตร (Spigel, 1961 : 45)

$$\bar{x} = \frac{\sum x}{N}$$

เมื่อ \bar{x} แทน คะแนนเฉลี่ย

$\sum x$ แทน ผลรวมของคะแนนทั้งหมด

N แทน จำนวนนักเรียนในกลุ่ม

1.2 ความแปรปรวน (Variance) ใช้สูตร (Ferguson, 1966 : 677)

$$s^2 = \frac{N \sum x^2 - (\sum x)^2}{N(N-1)}$$

เมื่อ s^2 แทน ความแปรปรวน

$\sum x$ แทน ผลรวมของคะแนนทั้งหมด

$\sum x^2$ แทน ผลรวมของคะแนนแต่ละตัวยกกำลังสอง

N แทน จำนวนนักเรียนในกลุ่ม

1-340 (คน)

1.3 ความเบี่ยงเบนมาตรฐาน (Standard Deviation) ใช้สูตร (Ibid.)

$$S = \sqrt{\frac{N\sum x^2 - (\sum x)^2}{N(N-1)}}$$

- เมื่อ S แทน ความเบี่ยงเบนมาตรฐาน
- $\sum x$ แทน ผลรวมของคะแนนทั้งหมด
- $\sum x^2$ แทน ผลรวมของคะแนนแต่ละตัวยกกำลังสอง
- N แทน จำนวนนักเรียนในกลุ่ม

1.4 ความคลาดเคลื่อนมาตรฐาน (Standard Error of Measurement)

ใช้สูตร

$$S_m = \frac{S_t}{\sqrt{1 - r_{tt}}}$$

- เมื่อ S_m แทน ความคลาดเคลื่อนมาตรฐานในการวัด
- S_t แทน ความเบี่ยงเบนมาตรฐานในการทดสอบ
- r_{tt} แทน ค่าความเชื่อมั่นของแบบทดสอบ

2. การหาค่าความเชื่อมั่น (Reliability) ของแบบทดสอบการฟังตนเองโดยวิธีแบ่งครึ่ง (Split-half) ใช้สูตร (Garrett, 1966 : 143)

$$r_{1/2} = \frac{N\sum xy - \sum x \sum y}{[N\sum x^2 - (\sum x)^2][N\sum y^2 - (\sum y)^2]}$$

- เมื่อ $r_{1/2}$ แทน ค่าความเชื่อมั่นของแบบทดสอบครึ่งฉบับ
- $\sum x, \sum y$ แทน ผลรวมของคะแนนข้อดีและข้อคตามลำดับ
- $\sum x^2, \sum y^2$ แทน ผลรวมกำลังสองของคะแนนข้อดีและข้อคตามลำดับ
- $\sum xy$ แทน ผลรวมของผลคูณของคะแนนข้อดีและข้อค
- N แทน จำนวนนักเรียนในกลุ่ม
- $\sum x \sum y$ แทน ผลคูณของผลรวมของคะแนนข้อดีและข้อค

เมื่อได้ค่าความเชื่อมั่นของแบบทดสอบครึ่งฉบับแล้ว นำมาขยายเป็นค่าความเชื่อมั่นทั้งฉบับ โดยใช้สูตร (Garrett, 1966 : 143)

$$r_{tt} = \frac{2r_{1/2}}{1 + r_{1/2}}$$

เมื่อ r_{tt} แทน ค่าความเชื่อมั่นของแบบทดสอบทั้งฉบับ
 เมื่อ $r_{1/2}$ แทน ค่าความเชื่อมั่นของแบบทดสอบครึ่งฉบับ

หาค่าสัมประสิทธิ์สหสัมพันธ์ (Correlation-Coefficient) ระหว่างตัวแปรต่าง ๆ โดยใช้ Product Moment Correlation โดยใช้สูตร (Ibid.)

$$r = \frac{N\sum xy - \sum x \sum y}{\sqrt{[N\sum x^2 - (\sum x)^2][N\sum y^2 - (\sum y)^2]}}$$

เมื่อ r แทน สัมประสิทธิ์สหสัมพันธ์
 $\sum x, \sum y$ แทน ผลรวมของคะแนน
 $\sum x^2, \sum y^2$ แทน ผลรวมกำลังสองของคะแนน
 $\sum xy$ แทน ผลรวมของผลคูณของคะแนน
 $\sum x \sum y$ แทน ผลคูณของผลรวมของคะแนน
 N แทน จำนวนคนในกลุ่ม

4. การทดสอบว่ามีสหสัมพันธ์ระหว่าง x และ y หรือไม่

$$z = \frac{r \sqrt{N-2}}{\sqrt{1-r^2}}$$

เมื่อ r แทน สัมประสิทธิ์สหสัมพันธ์ของข้อมูล
 N แทน จำนวนของข้อมูล

ใช้ t-test เพื่อทดสอบหาค่าความแตกต่างระหว่างคะแนนเฉลี่ย (Mean) ของกลุ่มตัวอย่าง 2 กลุ่มที่เป็นอิสระต่อกันในแต่ละตัวแปร ใช้สูตร (Edward, 1950 : 370)

$$t = \frac{\bar{x}_1 - \bar{x}_2}{\sqrt{\frac{s_1^2}{n_1} + \frac{s_2^2}{n_2}}}$$

เมื่อ \bar{x}_1, \bar{x}_2 แทน คะแนนเฉลี่ยของกลุ่มที่ 1 และกลุ่มที่ 2
 n_1, n_2 แทน จำนวนนักเรียนในกลุ่มที่ 1 และกลุ่มที่ 2
 s_1^2, s_2^2 แทน ความแปรปรวนของกลุ่มที่ 1 และกลุ่มที่ 2

6. การวิเคราะห์ความแปรปรวนแบบซิงเกิลแฟคเตอร์ (Single Factor Analysis of Variance)

Source of Variation	df	Sum of Squares	Mean Square
Treatment (A)	a-1	$SSA = \sum T^2(N) - T^2/N$	$MSA = SSA/a-1$
Within-group (W)	N-a	$SSW = SST - SSA$	$MSW = SSW/N-a$
Total	N-1		

ผลการวิเคราะห์ข้อมูล

เพื่อให้เกิดความเข้าใจตรงกันในการแปลความหมายจึงขอกำหนดสัญลักษณ์ต่าง ๆ ที่ใช้ในการวิเคราะห์ข้อมูลดังนี้

Σx	แทน ผลรวมทั้งหมดของคะแนนดิบ
\bar{x}	แทน คะแนนเฉลี่ย
s	แทน ความเบี่ยงเบนมาตรฐาน
s^2	แทน ความแปรปรวน
S_m	แทน ความคลาดเคลื่อนมาตรฐานในการวัด
N	แทน จำนวนกลุ่มตัวอย่าง
df	แทน degree of freedom
SS	แทน Sum Square
MS	แทน Mean Square
r_{tt}	แทน ความเชื่อมั่นของแบบทดสอบ
r	แทน ค่าสัมประสิทธิ์สหสัมพันธ์แบบเส้นตรง
t	แทน อัตราส่วนวิกฤตใน t-distribution
F	แทน อัตราส่วนวิกฤตใน F-distribution
Z	แทน ค่าสถิติใน Normal distribution

การเสนอผลการวิเคราะห์ข้อมูล

การเสนอผลการวิเคราะห์ข้อมูลจะเสนอตามลำดับความมุ่งหมายดังนี้

1. การหาความสัมพันธ์ระหว่างตัวแปรต่าง ๆ ที่ศึกษา
2. การเปรียบเทียบความแตกต่างระหว่างเพศในเรื่อง
 - 2.1 บุคลิกภาพแสดงตัว-เก็บตัว
 - 2.2 ความเกรงใจ

2.3 การฟังตนเอง

3. การเปรียบเทียบความเกรงใจของกลุ่มตัวอย่างที่มีบุคลิกภาพแสดงตัว-เก็บตัว และการฟังตนเองสูงและต่ำ

4. การเปรียบเทียบบุคลิกภาพแสดงตัว กับตัวของกลุ่มตัวอย่างที่มีความเกรงใจ และการฟังตนเองสูงและต่ำ

5. การเปรียบเทียบการฟังตนเองของกลุ่มตัวอย่างที่มีบุคลิกภาพแสดงตัว-เก็บตัว และความเกรงใจสูงและต่ำ

1. การหาความสัมพันธ์ระหว่างตัวแปรต่าง ๆ ที่ศึกษา

ตาราง 1 แสดงค่าสถิติพื้นฐานของแบบทดสอบบุคลิกภาพแสดงตัว-เก็บตัว ความเกรงใจและการฟังตนเอง (N = 204)

แบบทดสอบ	\bar{x}	s^2	s	r_{tt}	Sm
บุคลิกภาพแสดงตัว-เก็บตัว	71.0539	122.9577	11.0886	.9396	± 2.7245
ความเกรงใจ	219.3725	3036.5354	55.1047	.9981	± 2.3971
การฟังตนเอง	141.1569	582.8669	24.1426	.9375	± 6.0284

จากตาราง 1 เมื่อพิจารณาค่าความเชื่อมั่นจะเห็นว่า อยู่ในเกณฑ์สูงทุกฉบับ และเมื่อพิจารณาความคลาดเคลื่อนมาตรฐานประกอบพบว่า อยู่ในเกณฑ์ต่ำและไม่แตกต่างกันมากนัก ฉบับที่มีค่าสูงสุดก็คือ แบบทดสอบการฟังตนเองซึ่งมีค่า = ± 6.0284

ค่าความแปรปรวนและคะแนนมาตรฐานอยู่ในเกณฑ์สูง แสดงว่ากลุ่มตัวอย่างมีคะแนนกระจายกันมาก อันแสดงถึงเครื่องมือรวบรวมข้อมูลมีค่าอำนาจจำแนกสูงและนักเรียนมีความสามารถแตกต่างกันมาก และเมื่อพิจารณาค่าคะแนนเฉลี่ยจะเห็นว่าแบบทดสอบแสดงตัว-เก็บตัวมีค่าคะแนนเฉลี่ยใกล้เคียงกับ expected mean คือ ประมาณ 76 ส่วนคะแนนเฉลี่ยของแบบทดสอบการฟังตนเองมีค่าสูงกว่า expected mean คือ ประมาณ 116 และคะแนนเฉลี่ยของแบบทดสอบเกรงใจมีค่าต่ำกว่า expected mean คือประมาณ 238

เมื่อได้พิจารณาสถิติในตารางแล้วก็พอจะกล่าวได้ว่า คุณภาพของเครื่องมือที่ใช้ในการเก็บข้อมูลในการศึกษาค้างนี้มีคุณภาพสูงพอ ทำให้แน่ใจได้ว่าคะแนนต่าง ๆ ที่ได้จากการศึกษาค้างนี้เชื่อถือได้

ตาราง 2 ค่าสัมประสิทธิ์สหสัมพันธ์ระหว่างบุคลิกภาพแสดงตัว-เก็บตัว ความเกรงใจและการฟังตนเองของกลุ่มตัวอย่าง

แบบทดสอบ	แสดงตัว-เก็บตัว	การฟังตนเอง
บุคลิกภาพแสดงตัว-เก็บตัว		.2188 *
ความเกรงใจ	.2651 *	.0732

* มีนัยสำคัญทางสถิติที่ระดับ .05

จากตาราง 2 อาจเข้าใจได้ดังนี้

1. บุคลิกภาพแสดงตัว-เก็บตัว มีความสัมพันธ์เป็นเส้นตรงเชิงนิมิตกับการฟังตนเองอย่างมีนัยสำคัญทางสถิติ ($r = .2188$; $p < .05$) แสดงว่า ถ้ามีบุคลิกภาพแสดงตัวสูงก็จะมี การฟังตนเองสูงตามไปด้วย และถ้ามีบุคลิกภาพแสดงตัวต่ำ (เก็บตัว) ก็จะมี การฟังตนเองต่ำไปด้วย

2. ความเกรงใจมีความสัมพันธ์แบบเส้นตรงเชิงนิมิตกับบุคลิกภาพแสดงตัว-เก็บตัวอย่างมีนัยสำคัญทางสถิติ ($r = .2651$, $p < .05$) แสดงว่าผู้ที่มีความเกรงใจมากจะเป็นผู้ที่มีบุคลิกภาพแสดงตัว ส่วนผู้ที่มีความเกรงใจน้อยจะเก็บตัว

3. ความเกรงใจไม่มีความสัมพันธ์เป็นเส้นตรงกับการฟังตนเอง

เนื่องจากการศึกษาค้างนี้ ได้ค่าสหสัมพันธ์ระหว่างบุคลิกภาพแสดงตัว-เก็บตัวกับความเกรงใจ และบุคลิกภาพแสดงตัว-เก็บตัวกับการฟังตนเองค่อนข้างต่ำคือ $r = .2651$ และ $r = .2188$ ตามลำดับ และนอกจากนี้ยังไม่พบความสัมพันธ์ระหว่างความเกรงใจและการฟังตนเองอีก ($r = .0732$) เพื่อความถูกต้อง ผู้วิจัยได้ตรวจสอบความสัมพันธ์ระหว่างตัวแปรอีกครั้งหนึ่งว่า จะมีความสัมพันธ์หรือไม่ โดยใช้การทดสอบนัยสำคัญของค่าสัมประสิทธิ์สหสัมพันธ์โดยใช้สูตร

$$z = \frac{r\sqrt{n-2}}{\sqrt{1-r^2}}$$

เมื่อ z แทน ค่าสถิติใน normal curve
 r แทน ค่าสัมประสิทธิ์สหสัมพันธ์
 n แทน จำนวนคนในกลุ่มตัวอย่าง

ในการทดสอบครั้งนี้ใช้ตั้งสมมติฐานดังนี้

$$H_0 : \rho = 0$$

$$H_1 : \rho \neq 0$$

โดยแบ่งการทดสอบออกเป็น 3 ตอนดังนี้

ตอนที่ 1 ทดสอบความมีนัยสำคัญของ r ระหว่างความเกรงใจกับการฟังตนเอง

ตอนที่ 2 ทดสอบความมีนัยสำคัญของ r ระหว่างความเกรงใจกับบุคลิกภาพ

แสดงตัว-เก็บตัว

ตอนที่ 3 ทดสอบความมีนัยสำคัญของ r ระหว่างการฟังตนเองกับบุคลิกภาพ

แสดงตัว-เก็บตัว

ตาราง 3 แสดงการทดสอบความมีนัยสำคัญของ r ของตัวแปรต่าง ๆ

ความสัมพันธ์ระหว่าง	r	N	r^2	z
ความเกรงใจกับการฟังตนเอง	.0732	204	.9946	1.0432
เกรงใจกับแสดงตัว-เก็บตัว	.2651	204	.9697	3.8261 *
ฟังตนเองกับแสดงตัว-เก็บตัว	.2188	204	.9521	3.1870 *

* มีนัยสำคัญที่ .05

ผลจากตาราง ~~จะ~~ - อธิบายได้ดังนี้ -

ตอนที่ 1 การทดสอบความมีนัยสำคัญของ r ระหว่างความเกรงใจกับการฟังตนเอง
 ได้ค่า $z = 1.0432$ น้อยกว่าค่า z ที่ .05 ซึ่งมีค่าเท่ากับ 1.96 เรายอมรับ H_0 คือ

$\rho = 0$ นั่นก็คือไม่มีความสัมพันธ์ระหว่างความเกรงใจกับการฟังตนเองจริง

✓ ตอนที่ 2 การทดสอบความมีนัยสำคัญของ r ระหว่างความเกรงใจกับบุคลิกภาพ แสดงตัว-เก็บตัวไคศา $z = 3.8261$ มากกว่าค่า z ที่ $.05$ ซึ่งมีค่าเท่ากับ 1.96 จึงไม่ยอมรับ H_0 ที่ว่า $\rho = 0$ และยอมรับ H_1 ที่ว่า $\rho \neq 0$ นั่นก็คือความเกรงใจและบุคลิกภาพ แสดงตัว-เก็บตัวมีความสัมพันธ์กันจริง และเป็นไปในทางบวก

✓ ตอนที่ 3 การทดสอบความมีนัยสำคัญของ r ระหว่างการฟังตนเองกับบุคลิกภาพ แสดงตัว-เก็บตัวไคศา $z = 3.1870$ มากกว่าค่า z ที่ $.05$ ซึ่งมีค่าเท่ากับ 1.96 จึงไม่ยอมรับ H_0 ที่ว่า $\rho = 0$ และยอมรับ H_1 ที่ว่า $\rho \neq 0$ นั่นก็คือมีความสัมพันธ์ระหว่าง ฟังตนเองและบุคลิกภาพแสดงตัว-เก็บตัวจริงและเป็นไปในทางบวก

เมื่อไม่พบความสัมพันธ์แบบเส้นตรงระหว่างความเกรงใจและการฟังตนเองและจากการทดสอบค่าความสัมพันธ์ก็ไม่พบความสัมพันธ์ของตัวแปรดังกล่าว เพื่อหาเหตุผลของปัจจัย ผู้วิจัยได้สร้าง Scatter Diagram แสดงความสัมพันธ์ระหว่างตัวแปรต่าง ๆ ดังนี้

ความเกรงใจ

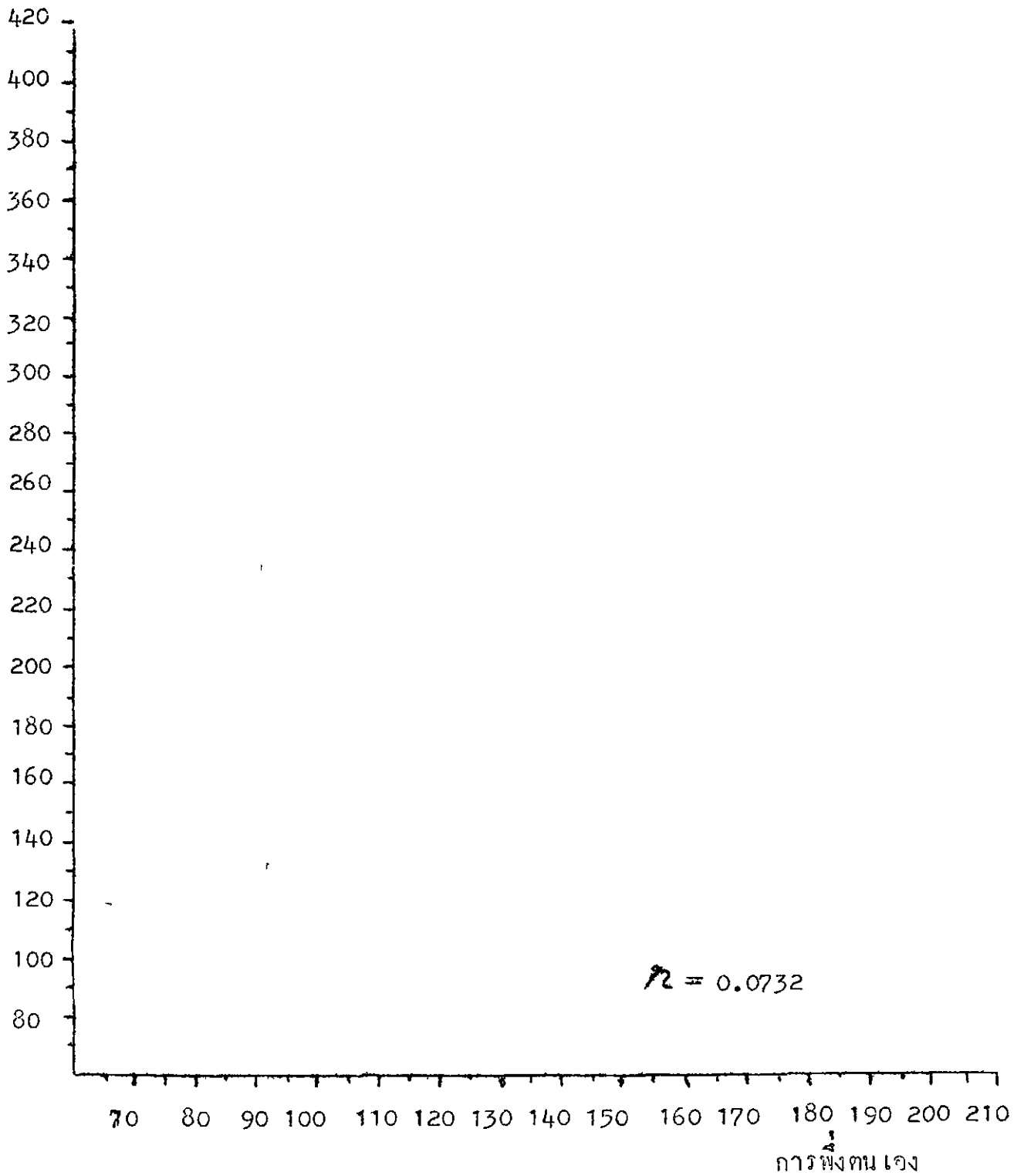

ไคอะแกรม 1 แสดงความสัมพันธ์ระหว่างการฟังตนเองและความเกรงใจ

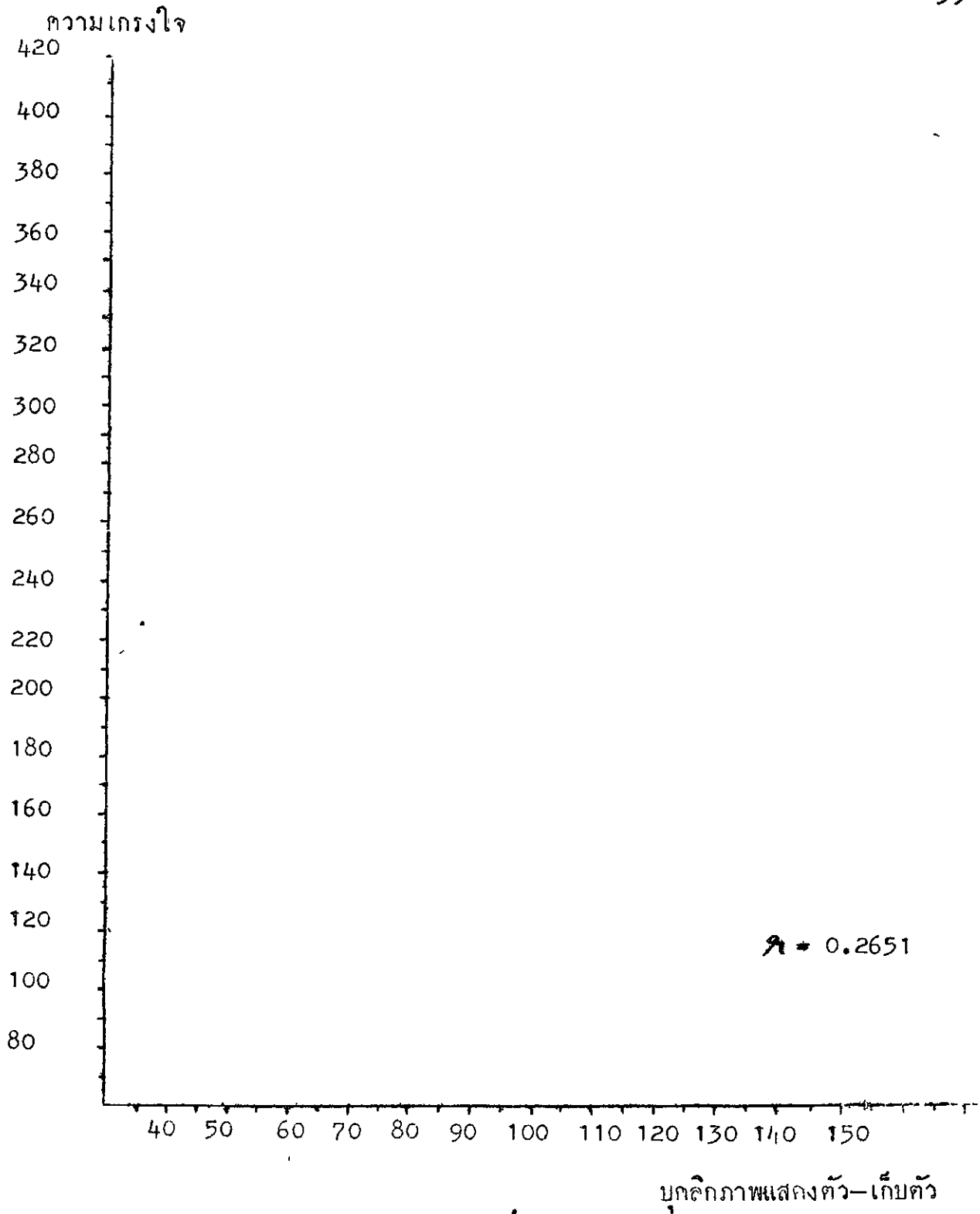

ไคอะแกรม 2 แสดงความสัมพันธ์ระหว่างบุคลิกภาพแสดงตัว-เก็บตัวและความเกรงใจ

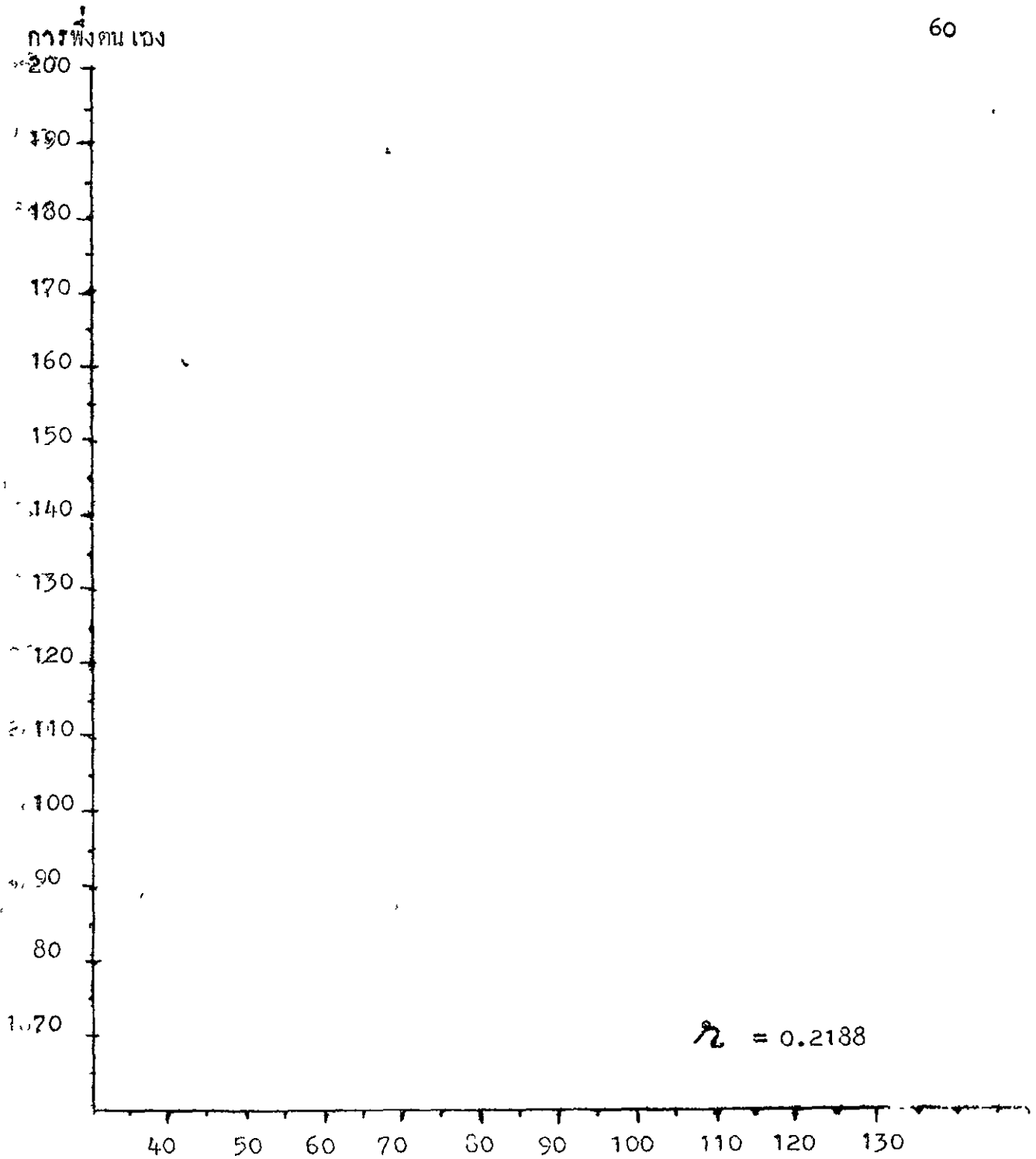

$n = 0.2188$

มกคลิกภาพแสงแก้ว-เก็บตัว

1. คณะกรรม 3 แสงกาศหสัมพันธ์ระหว่างมกคลิกภาพแสงแก้ว-เก็บตัวและการพองตนเอง

เมื่อพิจารณาความสัมพันธ์ของตัวแปรจาก Scatter Diagram 1 พบว่า ความสัมพันธ์ของข้อมูลกระจายกันมากจนเกือบจะเป็นวงกลม อันแสดงให้เห็นว่าไม่มีความสัมพันธ์ระหว่างตัวแปรทั้งสองจริง ซึ่งสอดคล้องกับการคำนวณและนอกจากนี้ยังแสดงให้เห็นอีกว่า ความสัมพันธ์นั้นนอกจากจะไม่เป็นเส้นตรงแล้วก็ยังไม่เป็นเส้นโค้งอีกด้วย นั่นคือไม่พบความสัมพันธ์ระหว่างความเกรงใจและการพึ่งตนเองทั้งแบบเส้นตรงและแบบเส้นโค้ง

เมื่อพิจารณาความสัมพันธ์ของตัวแปรจาก Scatter Diagram 2 และ 3 พบว่าเป็นไปในทำนองเดียวกันคือ มีการกระจายของคะแนนมากพอสมควร แต่ก็ยังจับกลุ่มกัน อันแสดงให้เห็นว่ามีความสัมพันธ์ของตัวแปร เป็นชนิดเส้นตรงซึ่งมีค่าค่อนข้างต่ำ สอดคล้องกับผลการคำนวณเช่นเดียวกัน

2. การเปรียบเทียบความแตกต่างระหว่างเพศในเรื่อง

2.1 บุคลิกภาพแสดงตัว-เก็บตัว โดยมีสมมติฐานดังนี้

$$H_0 : \mu \text{ นักศึกษาชาย} = \mu \text{ นักศึกษาหญิง}$$

$$H_1 : \mu \text{ นักศึกษาชาย} > \mu \text{ นักศึกษาหญิง}$$

ตาราง 4 เปรียบเทียบบุคลิกภาพแสดงตัว-เก็บตัวของนักศึกษาชายและนักศึกษาหญิง

GROUP	N	$\sum x$	\bar{x}	s^2	S	t
นักศึกษาชาย	130	9542	73.40	130.7535	11.4347	4.4146**
นักศึกษาหญิง	74	4953	66.93	84.5296	9.1939	

** มีนัยสำคัญที่ .01

จากตาราง 4 ค่า t มีนัยสำคัญทางสถิติที่ระดับ .01 จึงไม่ยอมรับสมมติฐานเป็นกลางและยอมรับสมมติฐานการวิจัยที่ว่า μ นักศึกษาชายมากกว่า μ ของนักศึกษาหญิง หรือยอมรับว่านักศึกษาชายมีบุคลิกภาพแสดงตัวมากกว่านักศึกษาหญิง อย่างมีนัยสำคัญทางสถิติที่ระดับ .01

2.2 ความเกรงใจ เพื่อดูความแตกต่างระหว่างเพศโดยมีสมมติฐานดังนี้

$$H_0 : \mu \text{ นักศึกษาหญิง} = \mu \text{ นักศึกษาชาย}$$

$$H_1 : \mu \text{ นักศึกษาหญิง} > \mu \text{ นักศึกษาชาย}$$

ตาราง 5 เปรียบเทียบความเกรงใจของนักศึกษาชายและนักศึกษาหญิง

GROUP	N	\bar{x}	s^2	S	t
นักศึกษาหญิง	74	226.6769	2749.0576	52.4314	2.5492*
นักศึกษาชาย	130	206.5946	3027.6005	55.0236	

* มีนัยสำคัญที่ .05

จากตาราง 5 ค่า t มีนัยสำคัญที่ระดับ .05 จึงไม่ยอมรับสมมติฐานเป็นกลางและยอมรับสมมติฐานการวิจัยที่ว่า μ ของนักศึกษาหญิงมากกว่า μ ของนักศึกษาชาย นั่นก็คือ นักศึกษาหญิงมีความเกรงใจสูงกว่านักศึกษาชายอย่างมีนัยสำคัญทางสถิติที่ระดับ .05

2.3 การฟังตนเอง เพื่อศึกษาว่านักศึกษาชายและหญิงจะมีการฟังตนเองแตกต่างกันหรือไม่ จึงตั้งสมมติฐานดังนี้

$$H_0 : \mu \text{ นักศึกษาชาย} = \mu \text{ นักศึกษาหญิง}$$

$$H_1 : \mu \text{ นักศึกษาชาย} > \mu \text{ นักศึกษาหญิง}$$

ตาราง 6 เปรียบเทียบการฟังตนเองของนักศึกษาชายและนักศึกษาหญิง

GROUP	N	\bar{x}	s^2	s	t
นักศึกษาชาย	130	141.3231	619.9431	24.8986	.1329
นักศึกษาหญิง	74	140.8649	525.2007	22.9172	

จากตาราง 6 ค่า t ไม่มีนัยสำคัญทางสถิติจึงยอมรับ H_0 ที่ว่า μ ของนักศึกษาชาย = μ ของนักศึกษาหญิง หรือยอมรับว่านักศึกษาชายและนักศึกษาหญิงมีการฟังตนเองแตกต่างกันอย่างไม่มีนัยสำคัญทางสถิติ

3. การเปรียบเทียบความเกรงใจของกลุ่มตัวอย่างที่มีบุคลิกภาพแสดงตัว-เก็บตัว และการฟังตนเองสูงและต่ำ

ตัวแปรที่ใช้ในการศึกษาครั้งนี้มีดังนี้ คือ

ก. ตัวแปรอิสระ ไคแก

บุคลิกภาพแสดงตัว-เก็บตัว และการฟังตนเอง

ข. ตัวแปรตาม ไคแก

ความเกรงใจ

การศึกษานี้จะแยกกระทำเป็น 2 ตอน คือ

3.1 เปรียบเทียบความเกรงใจของกลุ่มตัวอย่างที่มีบุคลิกภาพแสดงตัว-เก็บตัว และการฟังตนเองสูงและต่ำ ชนิดตัด 25 % หัวท้าย โดยให้ 25 % เป็นกลุ่มสูงคือ ผู้ที่มีคะแนนของบุคลิกภาพแสดงตัว-เก็บตัวตั้งแต่ 78-128, การฟังตนเองตั้งแต่ 160-208 และ 25 % เป็นกลุ่มต่ำ คือผู้ที่มีคะแนนบุคลิกภาพแสดงตัว-เก็บตัวตั้งแต่ 38-63, การฟังตนเองตั้งแต่ 71-124

ตาราง 7 แสดงค่าคะแนนเฉลี่ยของความเกรงใจของกลุ่มตัวอย่างที่มีบุคลิกภาพแสดงตัว-เก็บตัว และการพึ่งตนเองสูง และต่ำ ชนิดคัก 25 % หัวท้าย

แสดงตัว

สูง	$\bar{x}_1 = 219.5$	$\bar{x}_2 = 237.22$
	$N_1 = 12$	$N_2 = 18$
พึ่งตนเอง	$\bar{x}_3 = 199.18$	$\bar{x}_4 = 206.2$
	$N_3 = 16$	$N_4 = 10$
ต่ำ	ต่ำ	สูง

การเปรียบเทียบครั้งนี้มีสมมติฐานดังนี้

$$H_0 : \mu_1 = \mu_2 = \mu_3 = \mu_4$$

$$H_1 : \mu_1 \neq \mu_2 \neq \mu_3 \neq \mu_4$$

ตาราง 8 เปรียบเทียบความเกรงใจของกลุ่มตัวอย่างที่มีบุคลิกภาพแสดงตัว-เก็บตัวและการพึ่งตนเองสูงและต่ำ ชนิดคัก 25 % หัวท้าย

SOURCE OF VARIATION	df	SS	MS	F
BETWEEN	3	13673.9347	4557.9782	1.3894
WITHIN	52	170584.0653	3280.4628	
TOTAL	55			

จากตาราง 8 ค่า F ไม่มีนัยสำคัญทางสถิติ จึงต้องยอมรับ H_0 ทว่าคะแนนเฉลี่ยของแต่ละกลุ่มไม่แตกต่างกัน หรือยอมรับว่าคนที่มีการพึ่งตนเองสูงแต่เก็บตัว, คนที่มีการพึ่งตนเองสูงแสดงตัว, คนที่มีการพึ่งตนเองต่ำแต่เก็บตัว และคนที่มีการพึ่งตนเองต่ำ แสดงตัว มีความเกรงใจไม่แตกต่างกัน

3.2 เปรียบเทียบความเกรงใจของกลุ่มตัวอย่างที่มีบุคลิกภาพแสดงตัว-เก็บตัว และการฟังตนเองสูงและต่ำชนิดตัดครึ่ง ซึ่งจัดแบ่งโดยไขความมัชฐาน โดยใหญ่ที่ไคคะแนน บุคลิกภาพแสดงตัว-เก็บตัวตั้งแต่ 72-128 กับผู้ที่ไคคะแนนการฟังตนเองตั้งแต่ 142-208 เป็นกลุ่มสูง และใหญ่ที่ไคคะแนนบุคลิกภาพแสดงตัว-เก็บตัวตั้งแต่ 38-70 กับผู้ที่ไคคะแนนการฟังตนเอง ตั้งแต่ 71-140 เป็นกลุ่มต่ำ

ตาราง 9 แสดงค่าคะแนนเฉลี่ยของความเกรงใจของกลุ่มตัวอย่างที่มีบุคลิกภาพแสดงตัว-เก็บตัว และการฟังตนเองสูงและต่ำชนิดตัดครึ่ง

แสดงตัว

สูง ฟังตนเอง	สูง	$\bar{x}_1 = 210.74$ $N_1 = 47$	$\bar{x}_2 = 225.13$ $N_2 = 48$
	ต่ำ	$\bar{x}_3 = 207.92$ $N_3 = 52$	$\bar{x}_4 = 229.74$ $N_4 = 46$
		ต่ำ	สูง

การเปรียบเทียบครั้งนี้ใช้วิธีการและสมมติฐานเหมือนกับข้อ 3.1 ทุกประการ

ตาราง 10 เปรียบเทียบความเกรงใจของกลุ่มตัวอย่างที่มีบุคลิกภาพแสดงตัว-เก็บตัว และการฟังตนเองสูงและต่ำชนิดตัดครึ่ง

SOURCE OF VARIATION	df	SS	MS	F
BETWEEN	3	22043.2447	7347.7482	2.1718
WITHIN	189	639440.1854	3383.2814	
TOTAL	192			

จากตาราง 10 ค่า F ไม่มีนัยสำคัญทางสถิติ จึงยอมรับ H_0 ที่ว่าคะแนนเฉลี่ยของแต่ละกลุ่มไม่แตกต่างกัน หรือยอมรับว่าคนที่มีการฟังตนเองสูงเก็บตัว, คนที่มีการฟังตนเองสูงแสดงตัว, คนที่มีการฟังตนเองต่ำเก็บตัว และคนที่มีการฟังตนเองต่ำแสดงตัว มีความเกรงใจไม่แตกต่างกัน

4. การเปรียบเทียบบุคลิกภาพแสดงตัว-เก็บตัวของกลุ่มตัวอย่างที่มีความเกรงใจและการฟังตนเองสูงและต่ำ โดยใช้วิธีการเดียวกับข้อ 3.1 และ 3.2

ตัวแปรที่ใช้ในการศึกษามีดังนี้

- ก. ตัวแปรอิสระ ได้แก่ ความเกรงใจ และการฟังตนเอง
- ข. ตัวแปรตาม ได้แก่ บุคลิกภาพแสดงตัว-เก็บตัว

4.1 เปรียบเทียบบุคลิกภาพแสดงตัว-เก็บตัวของกลุ่มตัวอย่างที่มีความเกรงใจและการฟังตนเองสูงและต่ำชนิดตัด 25 % หัวท้าย คือใหญ่ที่มีคะแนนของความเกรงใจตั้งแต่ 266-403 การฟังตนเองตั้งแต่ 160-208 เป็นกลุ่มสูง และใหญ่ที่มีคะแนนความเกรงใจตั้งแต่ 104-178 กับคะแนนการฟังตนเองตั้งแต่ 71-124 เป็นกลุ่มต่ำ

ตาราง 11 แสดงค่าคะแนนเฉลี่ยของบุคลิกภาพแสดงตัว-เก็บตัวของกลุ่มตัวอย่างที่มีความเกรงใจและการฟังตนเองสูงและต่ำชนิดตัด 25 % หัวท้าย

ความเกรงใจ

สูง	$\bar{x}_1 = 67.2$	$\bar{x}_2 = 60.33$
	$N_1 = 10$	$N_2 = 18$
ต่ำ	$\bar{x}_3 = 65$	$\bar{x}_4 = 67.91$
	$N_3 = 11$	$N_4 = 11$
	ต่ำ	สูง

การเปรียบเทียบครั้งนี้มีสมมติฐานดังนี้

$$H_0 : \mu_1 = \mu_2 = \mu_3 = \mu_4$$

$$H_1 : \mu_1 \neq \mu_2 \neq \mu_3 \neq \mu_4$$

ตาราง 12 เปรียบเทียบบุคลิกภาพแสดงตัว-เก็บตัวของกลุ่มตัวอย่างที่มีความเกรงใจและการฟังตนเองสูงและต่ำชนิดตัด 25 % หัวท้าย

SOURCE OF VARIATION	df	SS	MS	F
BETWEEN	3	264.6109	88.2036	.8399
WITHIN	43	4830.5091	105.0111	
TOTAL	46			

จากตาราง 12 ค่า F ไม่มีนัยสำคัญทางสถิติจึงต้องยอมรับ H_0 ที่ว่าคะแนนเฉลี่ยของแต่ละกลุ่มไม่แตกต่างกัน หรือยอมรับทุกคนที่มีความเกรงใจสูงฟังตนเองสูง, คนที่มีความเกรงใจสูงฟังตนเองต่ำ, คนที่มีความเกรงใจต่ำฟังตนเองสูง และคนที่มีความเกรงใจต่ำฟังตนเองต่ำ มีบุคลิกภาพแสดงตัว-เก็บตัวไม่แตกต่างกัน

4.2 เปรียบเทียบบุคลิกภาพแสดงตัว-เก็บตัวของกลุ่มตัวอย่างที่มีความเกรงใจและการฟังตนเองสูงและต่ำชนิดตัดครึ่ง โดยให้ผู้ที่มีความเกรงใจตั้งแต่ 220-403 กับผู้ที่มีความเกรงใจตั้งแต่ 142-208 เป็นกลุ่มสูง และผู้ที่มีความเกรงใจตั้งแต่ 104-218 กับผู้ที่มีความเกรงใจตั้งแต่ 71-140 เป็นกลุ่มต่ำ

ตาราง 13 แสดงค่าคะแนนเฉลี่ยของบุคลิกภาพแสดงตัว-เก็บตัวของกลุ่มตัวอย่างที่มีความ
ความเกรงใจและการฟังตนเองสูงและต่ำชนิดคี่ครั้ง

		ความเกรงใจ	
การฟังตนเอง	สูง	$\bar{x}_1 = 70.41$ $N_1 = 51$	$\bar{x}_2 = 75.60$ $N_2 = 48$
	ต่ำ	$\bar{x}_3 = 67.86$ $N_3 = 49$	$\bar{x}_4 = 69.86$ $N_4 = 52$
		ต่ำ	สูง

การเปรียบเทียบครั้งนี้มีวิธีการและสมมติฐานเหมือน 4.1 ทุกประการ

ตาราง 14 เปรียบเทียบบุคลิกภาพแสดงตัว-เก็บตัวของกลุ่มตัวอย่างที่มีความเกรงใจและ
การฟังตนเองสูงและต่ำชนิดคี่ครั้ง

SOURCE OF VARIATION	df	SS	MS	F
BETWEEN	3	1466.8090	488.9363	11.6540**
WITHIN	196	8223.0660	41.9544	
TOTAL	199			

** มีนัยสำคัญที่ .01

จากตาราง 14 ค่า F มีนัยสำคัญ ($F = 3.88, p < .01$) จึงไม่ยอมรับ H_0 และยอมรับ H_1 ที่ว่าคะแนนเฉลี่ยของแต่ละกลุ่มแตกต่างกันนั่นก็คือ คนที่มีความเกรงใจสูง ฟังตนเองสูง มีบุคลิกภาพแสดงตัว-เก็บตัวมากกว่าคนที่มีความเกรงใจสูง ฟังตนเองต่ำ มากกว่าคนที่มีความเกรงใจต่ำ ฟังตนเองสูง และมากกว่าคนที่มีความเกรงใจต่ำ ฟังตนเองต่ำ

5. การเปรียบเทียบการฟังตนเองของกลุ่มตัวอย่างที่มีบุคลิกภาพแสดงตัว-เก็บตัวและความเกรงใจสูงและต่ำ

เพื่อจะดูว่าผู้ที่มีบุคลิกภาพแสดงตัว-เก็บตัว และความเกรงใจในระดับแตกต่างกัน จะมีการฟังตนเองแตกต่างกันหรือไม่ โดยใช้วิธีการเดียวกับข้อ 3.1, 4.1 และ 3.2, 4.2 ตัวแปรที่ใช้ในการศึกษามีดังนี้

- ก. ตัวแปรอิสระ ได้แก่ บุคลิกภาพแสดงตัว-เก็บตัว และความเกรงใจ
- ข. ตัวแปรตาม ได้แก่ การฟังตนเอง

5.1 เปรียบเทียบการฟังตนเองของกลุ่มตัวอย่างที่มีบุคลิกภาพแสดงตัว-เก็บตัว และความเกรงใจสูงและต่ำชนิดตัด 25 % หัวท้ายคือ ใหญ่ที่มีคะแนนของบุคลิกภาพแสดงตัว-เก็บตัวตั้งแต่ 78-128, ความเกรงใจตั้งแต่ 266-403 เป็นกลุ่มสูง และใหญ่ที่มีคะแนนบุคลิกภาพแสดงตัว-เก็บตัวตั้งแต่ 38-63 ความเกรงใจตั้งแต่ 104-178 เป็นกลุ่มต่ำ

ตาราง 15 แสดงค่าคะแนนเฉลี่ยของการฟังตนเองของกลุ่มตัวอย่างที่มีบุคลิกภาพแสดงตัว-เก็บตัว และความเกรงใจสูงและต่ำชนิดตัด 25 % หัวท้าย

บุคลิกภาพแสดงตัว-เก็บตัว

สูง	สูง	$\bar{x}_1 = 158.3$	$\bar{x}_2 = 147$
	ความเกรงใจ	$N_1 = 10$	$N_2 = 14$
ต่ำ	สูง	$\bar{x}_3 = 138$	$\bar{x}_4 = 140.22$
	ต่ำ	$N_3 = 19$	$N_4 = 9$
		ต่ำ	สูง

การเปรียบเทียบมีสมมติฐานดังนี้

$$H_0 : \mu_1 = \mu_2 = \mu_3 = \mu_4$$

$$H_1 : \mu_1 \neq \mu_2 \neq \mu_3 \neq \mu_4$$

ตาราง 16 เปรียบเทียบการฟังตนเองของกลุ่มตัวอย่างที่มีบุคลิกภาพแสดงตัว-เก็บตัวและความเกรงใจสูงและต่ำชนิดตัด 25 % หัวท้าย

SOURCE OF VARIATION	df	SS	MS	F
BETWEEN	3	2957.55	523	1.5780
WITHIN	48	29987.71	448	
TOTAL	51			

จากตาราง 16 ค่า F ไม่มีนัยสำคัญทางสถิติจึงยอมรับ H_0 ที่ว่าคะแนนเฉลี่ยของแต่ละกลุ่มไม่แตกต่างกันหรือยอมรับว่าคนที่แสดงตัวมีความเกรงใจสูง คนที่แสดงตัวมีความเกรงใจต่ำ คนเก็บตัวมีความเกรงใจสูง และคนที่เก็บตัวมีความเกรงใจต่ำ มีการฟังตนเองไม่แตกต่างกัน

ตาราง 17 แสดงค่าคะแนนเฉลี่ยของการฟังตนเองของกลุ่มตัวอย่างที่มีบุคลิกภาพแสดงตัว-เก็บตัว และความเกรงใจสูงและต่ำชนิดครึ่งบุคลิกภาพแสดงตัว-เก็บตัว

สูง	$\bar{x}_1 = 136.98$	$\bar{x}_2 = 145.22$
	$N_1 = 41$	$N_2 = 54$
ต่ำ	$\bar{x}_3 = 137.38$	$\bar{x}_4 = 136.73$
	$N_3 = 56$	$N_4 = 44$
	ต่ำ	สูง

การเปรียบเทียบครั้งนี้มีวิธีการและสมมติฐานเหมือน 5.1 ทุกประการ

ตาราง 18 เปรียบเทียบการฟังตนเองของกลุ่มตัวอย่างที่มีบุคลิกภาพแสดงตัว-เก็บตัว และความเกรงใจสูงและต่ำชนิดตัดครึ่ง

SOURCE OF VARIATION	df	SS	MS	F
BETWEEN	3	1340.1417	446.7139	.8090
WITHIN	191	105469.8378	552.1981	
TOTAL	194			

จากตาราง 18 ค่า F ไม่มีนัยสำคัญทางสถิติจึงยอมรับ H_0 ที่ว่าคะแนนเฉลี่ยของแต่ละกลุ่มไม่แตกต่างกัน หรือยอมรับว่าคนที่แสดงตัวมีความเกรงใจสูง, คนที่แสดงตัวมีความเกรงใจต่ำ, คนที่เก็บตัวเกรงใจสูง และคนที่เก็บตัวเกรงใจต่ำจะมีการฟังตนเองไม่แตกต่างกัน

บทย่อ สรุป และข้อเสนอแนะ

ความมุ่งหมาย

1. เพื่อศึกษาความสัมพันธ์ระหว่างบุคลิกภาพแสดงตัว-เก็บตัว ความเกรงใจ และการฟังตนเอง
2. เพื่อศึกษาเปรียบเทียบความแตกต่างระหว่างเพศของตัวแปรทั้งสาม
3. เพื่อสร้างแบบทดสอบการฟังตนเอง

กลุ่มตัวอย่าง

กลุ่มตัวอย่างในการศึกษานี้เป็นนักเรียนฝึกหัดครูระดับประกาศนียบัตร
วิชาการศึกษาคอนคต ชั้นปีที่ 1 ปีการศึกษา 2516 ในวิทยาลัยครูภูเก็ตจำนวนทั้งสิ้น 204 คน

เครื่องมือที่ใช้ในการรวบรวมข้อมูล

ได้จัดทำกับข้อมูลตามลำดับต่อไปนี้

1. หากความสัมพันธ์ระหว่างบุคลิกภาพแสดงตัว-เก็บตัว ความเกรงใจ และการฟังตนเองของกลุ่มตัวอย่างโดยวิธีโปรดักโมเมนต์ (Product Moment

Correlation)

2. วิเคราะห์ความแตกต่างของคะแนนเฉลี่ยของบุคลิกภาพแสดงตัว-เก็บตัว ความเกรงใจ และการฟังตนเอง เมื่อมีเพศเป็นตัวแปรอิสระ โดยใช้ t-test

3. ทดสอบความแตกต่างของคะแนนเฉลี่ยของความเกรงใจ การฟังตนเอง และบุคลิกภาพแสดงตัว-เก็บตัว โดยการวิเคราะห์ความแปรปรวนแบบเชิงเกิดแฟคเตอร์ (Single Factor Analysis of Variance) โดยใช้ตัวแปรตัวหนึ่งเป็นตัวแปรอิสระ และอีกสองตัวที่เหลือเป็นตัวแปรตาม

๙ ผลการวิเคราะห์ข้อมูล

๑. การหาค่าสัมประสิทธิ์สหสัมพันธ์ระหว่างตัวแปรต่าง ๆ

1.1 บุคลิกภาพแสดงตัว-เก็บตัวมีความสัมพันธ์เป็นเส้นตรงเชิงนิหามกับการฟังตนเองอย่างมีนัยสำคัญทางสถิติที่ .05 กล่าวคือ ถ้าแสดงตัวจะฟังตนเองมาก ถ้าเก็บตัวจะฟังตนเองน้อย

1.2 ความเกรงใจมีความสัมพันธ์แบบเส้นตรงเชิงนิหามกับบุคลิกภาพแสดงตัว-เก็บตัวอย่างมีนัยสำคัญทางสถิติที่ .05 คือ ถ้าแสดงตัวจะเกรงใจมาก ถ้าเก็บตัวจะเกรงใจน้อย

1.3 ความเกรงใจไม่มีความสัมพันธ์กับการฟังตนเองทั้งแบบเส้นตรงและเส้นโค้ง

2. การเปรียบเทียบบุคลิกภาพแสดงตัว-เก็บตัว ความเกรงใจ และการฟังตนเองโดยใช้เพศเป็นตัวแปรอิสระ

2.1 นักศึกษาชายมีบุคลิกภาพแสดงตัวมากกว่านักศึกษาหญิงอย่างมีนัยสำคัญทางสถิติที่ .01

2.2 นักศึกษาหญิงมีความเกรงใจสูงกว่านักศึกษาชายอย่างมีนัยสำคัญทางสถิติที่ .05

2.3 นักศึกษาชายและหญิงมีการฟังตนเองแตกต่างกันอย่างไม่มีนัยสำคัญทางสถิติ

3. การเปรียบเทียบลักษณะของตัวแปรทั้งสามโดยใช้ตัวแปรหนึ่งเป็นตัวแปรอิสระ และอีกสองตัวที่เหลือเป็นตัวแปรตาม

3.1 คะแนนเฉลี่ยของความเกรงใจโดยมีการฟังตนเอง และบุคลิกภาพแสดงตัว-เก็บตัวเป็นตัวแปรอิสระไม่แตกต่างกัน ไม่ว่าจะแบ่งกลุ่มโดยตัด 25 % หัวท้าย หรือตัดครึ่ง

3.2 คะแนนเฉลี่ยของบุคลิกภาพแสดงตัว-เก็บตัว โดยมีความเกรงใจและการฟังตนเองเป็นตัวแปรอิสระไม่แตกต่างกัน เมื่อแบ่งกลุ่มโดยตัด 25 % หัวท้าย แต่แตกต่างกันอย่างมีนัยสำคัญเมื่อแบ่งกลุ่มโดยตัดครึ่ง นั่นก็คือคนที่มีความเกรงใจสูงฟังตนเองสูงมีบุคลิกภาพแสดงตัว-เก็บตัวมากกว่าคนที่มีความเกรงใจสูงฟังตนเองต่ำ มากกว่าคนที่มีความเกรงใจต่ำฟังตนเองสูง และมากกว่าคนที่มีความเกรงใจต่ำ ฟังตนเองต่ำ

3.3 คะแนนเฉลี่ยของการฟังตนเอง โดยมีบุคลิกภาพแสดงตัว-เก็บตัว และความเกรงใจเป็นตัวแปรต้น ไม่แตกต่างกันไม่ว่าจะแบ่งกลุ่มโดยตัด 25 % หัวท้าย หรือ ทัดครึ่ง

อภิปรายผล

1. ความสัมพันธ์ระหว่างตัวแปรต่าง ๆ

การศึกษาครั้งนี้พบว่าบุคลิกภาพแสดงตัว-เก็บตัวมีความสัมพันธ์เป็นเส้นตรงเชิงนิมิตกับการฟังตนเองอย่างมีนัยสำคัญทางสถิติที่ .01 ซึ่งสนับสนุนสมมติฐานการวิจัย ซึ่งตั้งไว้ว่า ถ้าแสดงตัวก็จะฟังตนเองมาก ที่เป็นเช่นนี้ก็ใกล้เคียง หรือสอดคล้องกับผลการศึกษาของซูทีย์ ออนโกกสูง (2515 : 97) ที่ว่าความเชื่อมั่นตนเองมีความสัมพันธ์เป็นเส้นตรงกับบุคลิกภาพแสดงตัว ($r = .3004$, $p < .01$) คือ ถ้าแสดงตัวก็มีความเชื่อมั่นในตนเองมาก และสอดคล้องกับผลการศึกษาของ วันเพ็ญ อายุการ (2512 : 101) ที่พบความสัมพันธ์ระหว่างพฤติกรรมที่แสดงออกถึงบุคลิกภาพเก็บตัว หรือแสดงตัวกับการยอมรับตนเองของนักเรียนวัยรุ่นคือ เด็กแสดงตัวมีการยอมรับตนเองสูงกว่าเด็กเก็บตัว ผลการวิจัยทั้งสามนี้สนับสนุนผลของดักเกอร์ (Dugger, 1967 : 1817A) และบิงอร์ ทอมสะอาด (2513) ซึ่งพบว่า ความเชื่อมั่นในตนเองและการยอมรับตนเองเป็นคุณลักษณะของผู้ที่มีการฟังตนเอง ดังนั้นผู้วิจัยจึงสรุปว่าการฟังตนเองย่อมมีความสัมพันธ์เชิงนิมิตกับบุคลิกภาพแสดงตัว-เก็บตัวคือ คนที่ฟังตนเองสูงย่อมมีบุคลิกภาพแสดงตัว และคนที่ฟังตนเองต่ำย่อมมีบุคลิกภาพค่านเก็บตัว ทั้งนี้แสดงว่า เครื่องมือวัดการฟังตนเองที่ ผู้วิจัยสร้างขึ้นมีความเที่ยงตรงเชิงโครงสร้างควย *

* นอกจากนี้ความเกรงใจมีความสัมพันธ์แบบเส้นตรงเชิงนิมิตกับบุคลิกภาพแสดงตัว-เก็บตัวอย่างมีนัยสำคัญทางสถิติที่ .05 ซึ่งสอดคล้องกับสมมติฐานการวิจัยที่ตั้งไว้ว่า บุคคลที่มีความเกรงใจมากมีแนวโน้มที่จะมีบุคลิกภาพแสดงตัวมากกว่าผู้ที่มีความเกรงใจน้อย เมื่อพิจารณาถึงความสัมพันธ์ระหว่างการฟังตนเองกับการแสดงตัว-เก็บตัว และผลการวิจัยของผู้อื่นที่กล่าวถึงไว้ข้างบนนั้นน่าจะแปลได้ว่า ความเกรงใจสูงของผู้ที่แสดงตัวนั้นน่าจะบ่งถึงความสามารถสูงในการปรับตัว ผลการวิจัยนี้ไม่สอดคล้องกับข้อคิดเชิงสมมติฐานของ ดร. วีรยุทธ และ ดร. นวลเพ็ญ วิเชียรโชติ (2513) ที่กล่าวว่า ความเกรงขามผู้ใหญ่ใน

สังคมไม่ตรีสัมพันธ์มีลักษณะเด่นคือ มีความเกรงใจซึ่งทำให้เด็กพัฒนาบุคลิกภาพแบบเก็บตัว และต่างจากการศึกษาของ อบอวล หกสุวรรณ (2516 : 141, 156) ที่ศึกษาพบว่า ในกลุ่มอาชีพครูความเกรงใจไม่มีความสัมพันธ์กับองค์ประกอบใดของการเก็บตัว-การแสดงตัวเลย แต่ในกลุ่มอาชีพแพทย์กลับพบว่า ความเกรงใจมีความสัมพันธ์ทางลบกับการเก็บตัว-แสดงตัวในองค์ประกอบด้านถือตนเป็นใหญ่-ถ่อมตน ทำคนตามสบาย-ถ่วงระมัดระวัง และกล้าสังคม-ซื่อาย อย่างมีนัยสำคัญทางสถิติที่ระดับ .01 และ .05 ($r = -.4696^{**}$, $r = -.3203^*$, $r = -.2820^{**}$) ตามลำดับ ซึ่งหมายความว่าแพทย์ที่มีความเกรงใจน้อย จะถือตนเป็นใหญ่ ถ้าเกรงใจมากจะถ่อมตน แพทย์ที่มีความเกรงใจน้อยจะทำตามสบาย ถ้าเกรงใจมากจะถ่วงระมัดระวังและแพทย์ที่มีความเกรงใจน้อยจะกล้าสังคม ถ้าเกรงใจมากจะซื่อาย

ผลที่ได้แตกต่างกันทั้งที่แบบทดสอบวัดบุคลิกภาพแสดงตัว-เก็บตัวทั้งสองฉบับ ต่างก็มีองค์ประกอบด้านการถือตนเป็นใหญ่-ถ่อมตน ทำคนตามสบาย-ถ่วงระมัดระวัง และกล้าสังคม-ซื่อายรวมกันอยู่ ที่เป็นเช่นนี้อาจจะเป็นเพราะในการอธิบายค่าความสัมพันธ์ที่กลับตรงกันข้ามกันในผลการวิจัยของผู้วิจัยและของอบอวล หกสุวรรณ (2516) นี้ อาจจะต่องคำนึงถึงเรื่องการปรับตัวเป็นหลัก ปัญหาคือ การเกรงใจมากเป็นอาการของผู้ที่ปรับตัวได้ หรือเป็นอาการของผู้ที่ปรับตัวไม่ได้ ตามผลการวิจัยของผู้วิจัยพบว่า ถ้ากลุ่มตัวอย่างเกรงใจมากจะแสดงตัว ในเวลาเดียวกันซึ่งพบในกลุ่มตัวอย่างเดียวกันว่า ถ้าแสดงตัวจะฟังตนเองมาก โดยนัยนี้ผู้ที่แสดงตัวฟังตนเองสูง และเกรงใจมากน่าจะเป็นผู้ที่ปรับตัวได้ และน่าจะสรุปได้ว่า การเกรงใจมากของกลุ่มตัวอย่างซึ่งเป็นนักศึกษาฝึกหัดครู เป็นอาการที่แสดงการปรับตัวได้ *

ส่วนผลการวิจัยของ อบอวล หกสุวรรณ ที่พบว่ากลุ่มตัวอย่างแพทย์ที่เกรงใจมากจะเก็บตัวนั้น ก็น่าจะคำนึงถึงการปรับตัวเหมือนกัน

ตามผลการวิจัยของพรพิมล เพ็งศรีทอง (2514) และวัลดี หลีสันทิพวงศ์ (2514) ซึ่งศึกษาความสัมพันธ์ระหว่างความเกรงใจกับองค์ประกอบบุคลิกภาพของแคทเทิล เช่นเดียวกับ อบอวล หกสุวรรณ (2516) ต่างก็พบว่า ความเกรงใจสัมพันธ์กับองค์ประกอบทางบุคลิกภาพ 16 องค์ประกอบของแคทเทิล ในทิศทางที่แสดงว่าการเกรงใจมากมีทั้งส่วนดี และส่วนไม่ดี สำหรับนักวิทยาศาสตร์และนักบัญชี ฉะนั้นในกรณีของกลุ่มแพทย์ ซึ่ง อบอวล หกสุวรรณ

พบว่า แพทย์ที่เกรงใจมากจะเก็บตัวนั้นก็อาจกล่าวได้ว่ามีทั้งส่วนดีและไม่ดี เพราะบุคลิกภาพเก็บตัวไม่ได้เป็นลักษณะไม่ดีเสมอไปทุกองค์ประกอบ เช่น องค์ประกอบถ่อมตัวและถือตนเองเป็นใหญ่ นั้น สำหรับสังคมไทยถือว่าการถ่อมตัวเป็นลักษณะที่ดีเป็นต้น ยิ่งกว่านั้นยังถือว่าผู้ที่เชื่อมั่นในตนเองควรจะถ่อมตัว ดังภาษิตที่ว่า รวงข้าวยังมีเมล็ดข้าวมากเท่าไรก็ยิ่งคอมลงเท่านั้น ส่วนผู้ที่โอ้อวดนั้นตรงกันข้ามก็มักจะเป็นผู้ไม่เชื่อมั่นในตนเอง ถ้าพิจารณาตามนี้ จะเห็นว่าผลการวิจัยไม่ได้ขัดกันทีเดียว แต่การแยกองค์ประกอบออกแบบของแคทเทิลทำให้สามารถพิจารณารายละเอียดอีกได้เพิ่มมากขึ้นกว่าการวัดรวม ๆ แบบที่ผู้วิจัยใช่อันนี้ถึงแม้ว่าจะเป็นผลที่สนับสนุนข้อคิดเชิงสมมติฐานของ ดร. วีรยุทธ และ ดร. นวลเพ็ญ วิเชียรโชติ ก็ไม่อาจนำเหตุผลที่ว่า ความเกรงขามผู้ใหญ่อทำให้เกิดความเกรงใจ ซึ่งผลคือการเก็บตัวมาใช้อธิบายผลการวิจัยนี้ได้ เพราะปรากฏว่าข้อคิดเชิงสมมติฐานข้อนี้ไม่มีผลการวิจัยสนับสนุน ทองหล่อ วิภาวิน (2516) และอัมพิกา ปัทมานนท์ (2516) พบว่าการลงโทษของพ่อแม่ตามแรงลูกก็กลับเป็นคนไม่เกรงใจ ยิ่งกว่านั้นการเลี้ยงดูอย่างอบอุ่นก็สัมพันธ์ทางบวกกับความเกรงใจ อันเป็นเครื่องชี้ว่าความเกรงใจเป็นลักษณะของผู้ที่มาจากครอบครัวที่ช่วยให้เกิดการปรับตัวคืออีกทางหนึ่ง

จากการหาความสัมพันธ์ระหว่างความเกรงใจและการพึ่งตนเองพบว่า ไม่มีความสัมพันธ์กันทั้งแบบเส้นตรงและเส้นโค้ง ซึ่งไม่สอดคล้องกับสมมติฐานการวิจัย เนื่องจากยังไม่มีผู้ศึกษาเรื่องนี้โดยตรงคงมีแต่ที่ใกล้เคียงกันคือ การศึกษาของ นิคม ตั้งคะพิภพ (2516) ซึ่งศึกษาความสัมพันธ์ระหว่างความเกรงใจกับความคิดสร้างสรรค์ พบว่าในวัยรุ่นชายและหญิงที่มาจากครอบครัวไทย ความเกรงใจและความคิดสร้างสรรค์ไม่มีความสัมพันธ์กันอย่างมีนัยสำคัญทางสถิติ ($r = -.064, r = -.045$) เนื่องจากความคิดสร้างสรรค์และการพึ่งตนเองมีส่วนสัมพันธ์กัน จึงพอจะอนุมานผลการวิจัยของ นิคม ตั้งคะพิภพ มาสนับสนุนผลการวิจัยของผู้วิจัยได้

การที่ไม่พบความสัมพันธ์นี้อาจจะเนื่องมาจากการอบรมสั่งสอนในวัฒนธรรมไทยซึ่งสอนให้รู้จักเกรงใจ สำหรับผู้ที่พึ่งตนเองอาจจะเป็นผู้ที่มีความเกรงใจหรือไม่เกรงใจก็ได้ เพราะความเกรงใจเป็นมรยาทหนึ่งในสังคมเท่านั้น และนอกจากนี้อาจจะมีตัวแปรอื่นเข้ามาเกี่ยวข้อง จึงทำให้ไม่พบความสัมพันธ์ระหว่างตัวแปรทั้งสองนี้

เรื่องพิสัยของความสามารถทางความคิดสร้างสรรค์ของกลุ่มตัวอย่างก็น่าจะนำมาพิจารณาว่าอาจจะแคบ โดยเฉพาะเมื่อผู้วิจัยใช้กลุ่มตัวอย่างนักศึกษาคู แตนผลการวิจัยของผู้วิจัย และ นิคม ตั้งคะพิภพ ก็ขัดแย้งกับ สุจินต์ ปรีชาสามารถ (2515) และ ประสิทธิ์ บัวคดี (2513) ซึ่งพบว่าความคิดสร้างสรรค์สัมพันธ์แบบเส้นตรงเชิงนิเสธกับความเกรงใจอย่างมีนัยสำคัญทางสถิติ จึงยากที่จะอ้างใ้ความพิสัยความสามารถของกลุ่มตัวอย่างที่ผู้วิจัยใช้นั้นแคบ ส่วนของผู้อื่นกว้างกว่า จึงได้พบความสัมพันธ์ที่แตกต่างกัน ทั้งนี้เพราะ ประสิทธิ์ บัวคดี และสุจินต์ ปรีชาสามารถ ใช้กลุ่มตัวอย่างชั้น ม.ศ. 3 แต่นิคมใช้กลุ่มตัวอย่าง ม.ศ. 2 ดังนั้นการศึกษารังนี้จึงยังหาข้อยุติมิได้

(2) การเปรียบเทียบบุคลิกภาพแสดงตัว-เก็บตัว - ความเกรงใจ และการพึ่งตนเอง โดยใช้เพศเป็นตัวแปรอิสระ

✓ X การศึกษาครั้งนี้พบว่า บุคลิกภาพแสดงตัวมากกว่านักศึกษานหญิง อย่างมีนัยสำคัญทางสถิติที่ .01 ซึ่งสอดคล้องกับสมมติฐานการวิจัย และสอดคล้องกับการศึกษาของ ชูชีพ อ่อนโคกสูง (2516 : 72) วันเพ็ญ อายุการ (2512 : 89) เสาวณีย์ จันทรเจ็ดศักดิ์ (2514) และมลวิภา สุวรรณมาลัย (2514) ซึ่งพบว่าเด็กชายมีลักษณะแสดงตัวมากกว่าเด็กหญิง แต่ขัดแย้งกับการศึกษาของริดดิ้ง (Ridding, 1967 : 397-398) ซึ่งศึกษาบุคลิกภาพของนักเรียนชายหญิงในโรงเรียนแมนเชสเตอร์ อายุตั้งแต่ 12 ปีขึ้นไป 600 คน พบว่าเด็กหญิงมีลักษณะแสดงตัวมากกว่าเด็กชาย จากการศึกษาเหล่านี้พอจะสรุปได้ว่า สำหรับ นักเรียนไทยแล้วเพศชายมีบุคลิกภาพแสดงตัวมากกว่าเพศหญิง แต่สำหรับวัฒนธรรมตะวันตก เพศหญิงแสดงตัวมากกว่าเพศชาย ทั้งนี้เพราะลักษณะทางวัฒนธรรมตะวันตก เด็กหญิงได้รับการเลี้ยงดูเท่าเทียมกับเด็กชาย และมีอิสระมากกว่าเด็กหญิงของไทย เด็กมีการแสดง กว่ามึคิดเห็นมากกว่าเด็กไทย เพราะอิทธิพลของวัฒนธรรมที่มีต่อบุคลิกภาพของบุคคล

✓ จากการศึกษาคของเคอยัง (De Young, 1958) พบว่าวัฒนธรรมมีส่วนช่วยเสริมให้เด็กหญิงมีลักษณะเก็บตัวมากกว่าเด็กชาย ซึ่งเมื่อพิจารณาจากวิธีการเลี้ยงดูบุตรหญิงของไทยโดยทั่วไป จะเห็นว่าวิธีการอบรมเลี้ยงดูบุตรชายและบุตรหญิงแตกต่างกัน บุตรหญิงมักได้รับการเอาใจใส่ดูแลมากกว่าบุตรชาย ตลอดจนมีการควบคุมทางจารีตประเพณีสูงกว่า ต้องได้รับการฝึกอบรมกิริยามรรยาทมากกว่า นอกจากนี้บุตรหญิงยังได้รับการฝึกอบรมให้เป็น

กุลสตรี มีความสุภาพอ่อนน้อมถ่อมตน เรียบร้อย ควบคุมอารมณ์ได้ สงบเสงี่ยม เป็นคนนุ่มนวล ไม่โอ้อวด ขี้อาย มีความถ่อมตนระมัดระวัง ทำตามกลุ่ม และอยู่ในกรอบประเพณีที่ถึงมา อาจเป็นสาเหตุหนึ่งที่ช่วยสนับสนุนให้เพศหญิงมีการ เก็บตัวสูงกว่าเพศชาย ซึ่งมักได้รับการอบรมเลี้ยงดูที่เป็นอิสระกว่าทั้งการ แสดงออกและการคบหาสมาคมกับบุคคลอื่น นับว่าวัฒนธรรมและอิทธิพลของสังคมประเพณีมีส่วนทำให้เด็กไทยชายและหญิงมีบุคลิกภาพแสดงตัว-เก็บตัวแตกต่างกัน

สำหรับการเปรียบเทียบเรื่องความเกรงใจระหว่างเพศชายหญิงในการศึกษา

ครั้งนี้พบว่า นักศึกษาหญิงมีความเกรงใจสูงกว่านักศึกษาชายอย่างมีนัยสำคัญทางสถิติที่ .05 ซึ่งสอดคล้องกับสมมติฐานการวิจัยและสอดคล้องกับการศึกษาของ วิราพร เทพวีระพงศ์ (2514) ปราชญ์าณัติ กัทเนตร (2515) มุหงา วชิระศักดิ์มิ่งคล (2516) อมวอล หกสุวรรณ (2516) ทองห่อ วิภาวิน (2516) และอัมพดิกา มัทมานนท์ (2516) ที่ว่า เพศหญิงมีความเกรงใจมากกว่าเพศชายอย่างมีนัยสำคัญ ทั้งนี้อาจเป็นเพราะการอบรมเลี้ยงดูของวัฒนธรรมไทย บุตรหญิงมักจะต้องได้รับการฝึกฝนอบรมกิริยามรรยาทมากกว่าชาย เช่น ต้องมีความเกรงใจ มีความเคารพ เกรงกลัวผู้มีอาวุโสซึ่งถือกันว่าเป็นสมบัติของผู้ดี และของผู้ที่มีการศึกษาอบรมมาดี (วีรยุทธ วิเชียรโชติ, 2513 : 11) ซึ่งตรงกับรายงานของยูเนสโก (วารี อินทวิชา, 2514 : 8-9) ที่ว่า "ลักษณะนิสัยสำคัญอย่างหนึ่งของคนไทยก็คือ การเคารพเชื่อฟังผู้ใหญ่ เพราะผู้ใหญ่ตามโลกมาก่อนมรดกกว่า เมื่อถึงวัยเรียนก็ถูกอบรมให้เคารพยกย่อง และเชื่อฟังครู ถ้าโตแยงจะถูกประนามว่าเป็นศิษย์นอกครู แบร์รี่ (Barry, 1967 : 50) ได้กล่าวถึงความแตกต่างระหว่างเพศหญิงและชายไทยไว้ว่า ชายไทยไม่ค่อยเก็บความรู้สึกเหมือนหญิงไทย เป็นบุคคลที่มีชีวิตขึ้นอยู่กับเหตุผลและจริยธรรม มักจะกักตุนสิ่งต่าง ๆ ควบเหตุผล ส่วนเพศหญิงเป็นพวกที่ค่อนข้างจะหัวเภา พยายามรักษาขนบธรรมเนียมและคุณค่าต่าง ๆ ของประเทศไว้

จากการศึกษาของ ภัทธา นิคมานนท์ (2517 : 60) พบความสัมพันธ์ระหว่างความรู้สึกกับนิคชอบ วินัยในตนเอง กับผลสัมฤทธิ์ทางการเรียนของกลุ่มตัวอย่างทั้งชายและหญิง ส่วนในเพศชายพบว่าผู้มีผลสัมฤทธิ์ทางการเรียนสูงมักเป็นผู้ที่ตั้งใจเรียน มีความประพฤติเรียบร้อย มีทัศนคติที่คัดค้านการถือถือถือ ส่วนผู้มีผลสัมฤทธิ์ทางการเรียนต่ำมักไม่ค่อยสนใจในการเรียน จึงมีแนวโน้มที่จะหลบหนีเรียนหรือมั่วสุมกระทำผิดต่าง ๆ ได้

นักจิตวิทยา เช่น เบนเนต และคนอื่น ๆ (Bennett and Other, 1959 : 101-105) กล่าวว่า เพศหญิงเป็นเพศที่ยอมตามสังคมนอกกว่าเพศชาย

ทองหล่อ วิชาวิน (2516 : ๑5) กล่าวถึงการที่เด็กหญิงที่มาจากครอบครัวไทยมีความเกรงใจมากกว่าเด็กชายจากครอบครัวไทยว่า เป็นเพราะประเพณีการเลี้ยงดูของไทยนั้นหญิงต้องปฏิบัติตามขนบธรรมเนียมประเพณีอันเคร่งครัด มีความเป็นระเบียบเรียบร้อยมากกว่าเด็กชาย ซึ่ง อัมพิกา ปัทมานนท์ (2516 : 83) พบว่าเป็นเพราะการอบรมเลี้ยงดูที่ให้ความอบอุ่นกับลูกหญิง ทำให้เกิดความใกล้ชิดสนิทสนมกับแม่ แม่จะมีความห่วงใยในลูกหญิงมาก เพราะถือว่าเป็นเพศที่อ่อนแอ แม่จะคอยเอาใจใส่ดูแลลูกหญิงมากกว่าลูกชาย แม่ให้ความรักและความอบอุ่นมากกว่าลูกชาย ทำให้แม่เข้มงวดกับลูกหญิงน้อยมักเห็นใจและตามใจลูก

จากการศึกษาของ กฤตยา กฤษฏาฤทธิ (2514) เรื่องสังคมประกิตและบุคลิกภาพของบุคคลพบว่า บุตรหญิงมีบุคลิกภาพไม่ตรีสัมพันธสูงกว่าบุตรชาย ซึ่งบุคลิกภาพไม่ตรีสัมพันธนั้นคือ มีความเกรงใจเป็นลักษณะสำคัญอันหนึ่ง ตามทฤษฎีสังคมไม่ตรีสัมพันธ บุคคลในสังคมมักมีความเกรงใจสูง และเนื่องจากประเทศไทยมีบุคลิกภาพแบบไม่ตรีสัมพันธเป็นส่วนใหญ่จากการศึกษาข้างต้นบางอย่างพอจะอนุมานได้ว่า เพศหญิงมีความเกรงใจมากกว่าเพศชาย แม้ว่าจะมีข้อขัดแย้งกับการศึกษาของ พยงค์ พันธุ์ศรี (2513) ประสิทธิ์ บัวคลี่ (2514) และเพ็ญกุล วิสุทธีวงษ์ (2516) ซึ่งพบว่าเพศชายและหญิงมีความเกรงใจไม่แตกต่างกัน ทั้งนี้อาจจะเนื่องมาจากความแตกต่างของกลุ่มตัวอย่าง อายุ หรืออาจมีตัวแปรอื่น ๆ เข้ามาเกี่ยวข้อง ทำให้ผลที่ได้แตกต่างกัน นับว่าเป็นสิ่งที่น่าจะนำมาศึกษากันให้แน่ชัดอีกครั้งหนึ่ง

✓ สำหรับการศึกษาความแตกต่างระหว่างเพศในลักษณะการพึ่งตนเองพบว่า นักศึกษาชายและหญิงมีการพึ่งตนเองแตกต่างกันอย่างไม่มีนัยสำคัญทางสถิติ ซึ่งไม่สอดคล้องกับสมมติฐานการวิจัย แต่สอดคล้องกับการศึกษาของ รีมมิช (1967 : 24-26) ซึ่งศึกษาเปรียบเทียบความต้องการของผู้ให้คำปรึกษาชายหญิงพบว่า มีความต้องการด้านการพึ่งตนเองไม่แตกต่างกัน

เอเบอร์ไลน์ (Eberlein, 1970 : 112-114) ได้ศึกษาความต้องการของครูหญิงในระดับประถมเปรียบเทียบกับเกณฑ์ปกติของหญิงพบว่า ครูมีความต้องการกว่า

เกณฑ์ปกติในด้านการแสดงออก การฟังตนเอง การเข้าใจตนเองและผู้อื่น การมีอำนาจเหนือผู้อื่น การเปลี่ยนแปลง และการคบเพื่อนต่างเพศ จากการศึกษาของ เอเบอร์ไลน์ นั้นพอจะชี้ให้เห็นว่า ผู้ที่เป็นครูจะต้องมีบุคลิกภาพแตกต่างจากผู้ที่ไม่ใช่ครู แม้จะเป็นหญิงก็ตามก็ต้องมีการแสดงออก การฟังตนเองเหนือกว่าหญิงโดยทั่วไป เพราะครูต้องอยู่ต่อหน้าศิษย์เป็นจำนวนมาก ต้องทำตัวให้ดีเพื่อเด็กจะได้เลียนแบบบุคลิกภาพที่ดีไปจากครู ฉะนั้นผู้ที่เป็นครูทั้งหญิงและชายจึงควรจะมีบุคลิกภาพด้านการฟังตนเองไม่แตกต่างกัน และจากการศึกษาของ กาญจนา คำสุวรรณ (สมาคมจิตวิทยาแห่งประเทศไทย, 2515 : 28-32) พบว่าในการวัดพฤติกรรมจริงในการฝึกให้ฟังตนเอง คะแนนเฉลี่ยของ เด็กหญิงและเด็กชายแตกต่างกันอย่างไม่มีนัยสำคัญ นอกจากนี้ ไคสัน (บังอร เสดทนนท์, 2512 : 20) พบว่าเด็กชายและหญิงมีการยอมรับตนเองไม่แตกต่างกัน ลักษณะการยอมรับตนเองนี้เป็นลักษณะหนึ่งของคนที่ฟังตนเอง เมื่อเปรียบเทียบกับการศึกษาของ ไคสัน และกาญจนา แล้วน่าจะกล่าวได้ว่าชายและหญิงยอมรับการฟังตนเอง ไม่แตกต่างกัน แต่เราก็จะปิดกั้นผลการศึกษาค้างนี้ที่เดียวไม่ได้ เพราะเครื่องมือที่ผู้วิจัยใช้เป็นเครื่องมือสำหรับวัดทัศนคติ มิใช่วัดการกระทำจริง ๆ ประกอบกับแนวโน้มของสังคมยุคประชาธิปไตยก็มีส่วนช่วยเปลี่ยนแปลงทัศนคติของบุคคลในสังคมว่าจะต้องมีการฟังตนเองมากขึ้น แม้กระทั่งในกลุ่มตัวอย่างนักศึกษานักศึกษาหญิงก็มีทัศนคติว่าจะต้องฟังตนเองมากขึ้น จึงอาจเป็นสาเหตุหนึ่งที่ทำให้ไม่พบความแตกต่างในเรื่องการฟังตนเองของนักศึกษานักศึกษาหญิงและชายในการศึกษาค้างนี้

๕. การเปรียบเทียบลักษณะของตัวแปรทั้งสาม โดยใช้ตัวแปรหนึ่งเป็นตัวแปรอิสระ และอีกสองตัวที่เหลือเป็นตัวแปรตาม

การศึกษาครั้งนี้พบว่า พวกที่มีการฟังตนเองและบุคลิกภาพแสดงตัว-เก็บตัวสูงและต่ำทั้งสองชนิดมีความเกรงใจไม่แตกต่างกัน

สำหรับในพวกที่มีความเกรงใจและการฟังตนเองสูงและต่ำที่มีบุคลิกภาพแสดงตัว-เก็บตัวไม่แตกต่างกันในชนิดคัต 25 % หัวท้าย แต่แตกต่างกันอย่างมีนัยสำคัญในชนิดคัตครึ่ง

และพบว่าในพวกที่มีบุคลิกภาพแสดงตัว-เก็บตัว และความเกรงใจสูงและต่ำทั้งสองชนิดมีการฟังตนเองไม่แตกต่างกัน

เหตุที่เป็นเช่นนี้อาจเนื่องมาจากความบกพร่องในการสร้างเกราะป้องกันในการวิจัยครั้งนี้คือ ผู้วิจัยเชื่อในข้อมูลที่ได้จากการรวบรวมมากเกินไป โดยมีได้พิจารณาถึงลักษณะการฟังตนเองของตะวันตก คอยเหตุที่ผู้วิจัยคิดว่าการกระทำครั้งนี้เป็นการวัดการฟังตนเองของคนไทย เมื่อได้สังเกตแบบสำรวจลักษณะของการฟังตนเองและรวบรวมมาได้แล้ว จึงมีความนั้นเป็นลักษณะของการฟังตนเองที่เข้าใจกันอยู่ในหมูคนไทย โดยเฉพาะคนไทยที่เป็นชาวไทคอย จึงได้มาดำเนินการสร้างเกราะป้องกันมีจากลักษณะที่รวบรวมมาได้ แบบทดสอบจึงไม่สมบูรณ์เท่าที่ควร อาจทำให้ไม่พบความแตกต่างในการศึกษาครั้งนี้ ผู้วิจัยเชื่อว่าหากมีการนำแบบทดสอบการฟังตนเองไปปรับปรุงให้สมบูรณ์ยิ่งขึ้นก็อาจพบความแตกต่างในตัวแปรเหล่านี้ได้

ข้อเสนอแนะ

1. ด้านการวิจัย

1.1 ควรศึกษาถึงความสัมพันธ์ระหว่างบุคลิกภาพแสดงตัว-เก็บตัว ความเกรงใจ และการฟังตนเอง ซ้ำอีกโดยจัดกระทำกับกลุ่มตัวอย่างที่เป็นตัวแทนของประเทศ

1.2 ควรศึกษาลักษณะของการฟังตนเองให้ละเอียดยิ่งขึ้น เพื่อให้ทราบถึงลักษณะและธรรมชาติ สาเหตุและผลของการฟังตนเองให้ละเอียดยิ่งขึ้น

1.3 ควรได้ศึกษาถึงความสัมพันธ์ของการฟังตนเองกับตัวแปรอื่น ๆ เช่น การรักษาหน้า ความวิตกกังวล แรงจูงใจไม่สัมพันธ์ เป็นต้น

1.4 ควรศึกษาเรื่องนี้กับกลุ่มตัวอย่างที่อยู่ในสังคมไม่ตรีสัมพันธ์และสังคมสัมฤทธิ์สัมพันธ์ เพื่อช่วยให้เข้าใจลักษณะทั้งสามนี้ได้อย่างแท้จริง

1.5 ควรศึกษาความชววนการสังคมประภคของบิคามารคในภาคต่าง ๆ ในประเทศไทยมีความแตกต่างกันในเรื่องลักษณะทั้งสามนี้อย่างไร

2. ด้านการศึกษา

ผลจากการศึกษาครั้งนี้จะเป็นประโยชน์กับครู ผู้แนะแนวในการที่จะป้องกันแก้ไข และส่งเสริมบุคลิกภาพของผู้เรียน ทั้งนี้เพราะได้พบว่าผู้ที่แสดงตัวมากจะ

ฟังตนเองมากจึงอาจนำผลนี้มาใช้ดังนี้ คือ

ในคาถาการป้องกัน เนื่องจากผลการวิจัยครั้งนี้พบว่าเด็กที่ปรับตัวไม่ได้ มักจะเป็นผู้ที่ฟังตนเองน้อย และในเวลาเดียวกันก็เก็บตัวด้วย ฉะนั้นจึงทำให้เราทราบว่า ครูและผู้ดูแลนั้นจะต้องพยายามป้องกันตั้งแต่เด็กยังไม่มีปัญหา โดยไม่ให้มีอาการเก็บตัว และช่วยส่งเสริมให้เด็กรู้จักฟังตนเองมากขึ้นด้วย คือให้เด็กแสดงตัวมากขึ้นและฟังตนเองได้ ไปเรื่อย ๆ กัน เป็นต้นว่าอาจจะนำวิธีการเช่น การสอนแบบสืบสวนสอบสวน การสอนสาธิต หรือใช้การ เรียนรู้แบบปรับภาวะเข้าช่วย เพื่อให้เด็กได้พัฒนาลักษณะทั้งสองนี้ ถ้าเราไม่ทราบว่าการแสดงตัวและการฟังตนเองแปรตามกันดังที่พบในกลุ่มตัวอย่างนี้ ครูหรือผู้ดูแลนั้น อาจเข้าใจว่าควรช่วยให้เด็กแสดงตัวเพียงอย่างเดียวหรือฟังตนเองเพียงอย่างเดียว โดยมีได้คำนึงว่าตัวแปรทั้งสองนี้เกี่ยวข้องกันและเอื้อซึ่งกันและกัน จึงควรให้เด็กพัฒนาลักษณะ ทั้งสองนี้ควบคู่กันไป

สำหรับในค่านการแก้ไข ถ้าพบว่าเด็กที่มีปัญหาเป็นเด็กเก็บตัว จากผลการทดสอบหรือจากการสังเกตก็ตาม เมื่อทราบจากผลการวิจัยนี้ว่าการแสดงตัวและฟังตนเอง แปรตามกัน เราก็อาจคาดได้ว่าเด็กที่มีปัญหาแล้วนั้นคงจะฟังตนเองไม่ได้ด้วย ทั้ง ๆ ที่ไม่ไ่ วัด เราก็จะทราบว่าไม่ควรจะแก้เฉพาะเรื่องเก็บตัว แต่ต้องแก้ที่การฟังตนเองด้วย

ส่วนในค่านการส่งเสริมก็คือ จะต้องช่วยให้เด็กที่สามารถฟังตนเองได้และแสดงตัวอยู่แล้วให้ช่วยตัวเองและแสดงตัวมากขึ้น เช่นอาจจะใช้ทฤษฎีการเสริมแรงเข้ามาช่วย

บรรณานุกรม

๑

บรรณานุกรม

กมล เกาวิจิตร จิตวิทยา สำนักพิมพ์อุทัย 2497, 310 หน้า.

การฝึกหัดครู, กรม เรื่องนารูของกรมการฝึกหัดครู โรงพิมพ์คุรุสภา 2511.

กอ สวัสดิ์พาณิชย์, คร. คู่มือสอบวิชาชุดครู พ.กศ. โรงพิมพ์อักษรเจริญทัศน์ 2506,
154 หน้า.

กฤตยา กฤษฏาวุฒิ การศึกษาเปรียบเทียบสังคมประกิตและบุคลิกภาพของบุตรที่มีบิดามารดา
มีระดับการศึกษาต่างกัน วิทยานิพนธ์ปริญญามหาบัณฑิต แผนกวิชาจิตวิทยา
บัณฑิตวิทยาลัย จุฬาลงกรณ์มหาวิทยาลัย 2514.

จุมพล พุทธิศรีวิน มโนภาพแห่งตน (Self concept) ความวิตกกังวล (Anx ety)
ความเกรงใจและลักษณะความเป็นผู้นำ (Leadership) ของนักเรียนที่เป็น
ผู้นำและนักเรียนที่เป็นผู้ตามในระดับชั้น ม.ศ. 3 ปีการศึกษา 2514 วิทยานิพนธ์
การศึกษามหาบัณฑิต วิทยาลัยวิชาการศึกษาประสานมิตร 2515, 112 หน้า.

✓ ฉวี กาหะปี การศึกษาเปรียบเทียบบุคลิกภาพและความสามารถในการปรับตัวในโรงเรียน
ของนักเรียนที่มาจากครอบครัวชั้นกลางและชั้นต่ำ วิทยานิพนธ์ครุศาสตรมหาบัณฑิต
แผนกวิชาจิตวิทยา บัณฑิตวิทยาลัย จุฬาลงกรณ์มหาวิทยาลัย 2511.

✓ ชูชีพ อ่อนโกลกสูง ความสัมพันธ์ระหว่างบุคลิกภาพแสดงตัว ความวิตกกังวล ความเชื่อมั่นในตนเอง
กับคุณธรรมแห่งพลเมืองดี วิทยานิพนธ์การศึกษามหาบัณฑิต 2516, 104 หน้า.

ชูศักดิ์ ชัมภลลิขิต การสร้างแบบสำรวจบุคลิกภาพแสดงตัว-เก็บตัว งานวิจัยประกอบการศึกษา
วิชา Foundation of Measurement วิทยาลัยวิชาการศึกษาประสานมิตร
เอกสารไม่พิมพ์เผยแพร่ 2513.

เคโซ สวานานท์ "บุคลิกภาพกับความสำเร็จในงาน" วิทยาสาร 51 : 22-23
15 ตุลาคม 2508.

ทศพร ประเสริฐสุข คู่มือวิชาการศึกษา 3 จิตวิทยาการศึกษา วิทยาลัยครูนครสวรรค์
2508, 91 หน้า.

X ทองหอ วิภาวิน การศึกษาเปรียบเทียบและหาความสัมพันธ์ระหว่างสังคมประกิตและความเกรงใจ
ของครอบครัวไทยกับครอบครัวจีน ปรินญาพันธการศึกษามหาบัณฑิต วิทยาลัย-
วิชาการศึกษาประสานมิตร 2516, 111 หน้า.

ซำรง บัวศรี, ดร. หลักการศึกษ แควพิทยา 2506, 376 หน้า.

✓ X นิคม ตั้งคะพิภพ การศึกษาเปรียบเทียบบุคลิกภาพ ความเกรงใจ และความคิดสร้างสรรค์ของ
นักเรียนวัยรุ่นที่มาจากครอบครัวไทยและจีน ปรินญาพันธการศึกษามหาบัณฑิต
วิทยาลัยวิชาการศึกษาประสานมิตร 2516, 125 หน้า.

X บุญลือ ทองอยู่ การศึกษาความสัมพันธ์เชิงโครงสร้างของความคิดแบบสืบสวนสอบสวน
(Inquiry) กับผลสัมฤทธิ์ทางวิทยาศาสตร์และความเกรงใจ ปรินญาพันธ-
การศึกษามหาบัณฑิต วิทยาลัยวิชาการศึกษาประสานมิตร 2514, 71 หน้า.

บุญสนอง ไกรเนตร การเปรียบเทียบบุคลิกภาพด้านความต้องการ (Personality Needs)
ระหว่างผู้ที่ศึกษาวิชาชีพและวิชาชีพพยาบาล ปรินญาพันธการศึกษามหาบัณฑิต
วิทยาลัยวิชาการศึกษาประสานมิตร 2515, 136 หน้า.

๕ บุญภา วชิระศักดิ์มงคล การศึกษาความสัมพันธ์และเปรียบเทียบความเกรงใจ การรักษาหน้า
และแรงจูงใจใฝ่สัมฤทธิ์ระหว่างนักเรียนไทยเชื้อสายไทยกับนักเรียนไทยเชื้อสายจีน
ในกรุงเทพมหานครและจังหวัดในภาคตะวันออกเฉียงเหนือ ปรินญาพันธการศึกษามหาบัณฑิต
วิทยาลัยวิชาการศึกษาประสานมิตร 2515, 87 หน้า.

- × ประณีต เจาตะเกษตริน สถิติเบื้องต้น โรงพิมพ์มหาวิทยาลัยธรรมศาสตร์ ท่าพระจันทร์
พระนคร 2514, 373 หน้า.
- × ประเทิน มหาจันทร์ คู่มืออบรมนักเรียน โรงเรียนสาธิตทิพบุลาภิเษม วิทยาลัยวิชาการศึกษา
บางแสน เอกสารไม่พิมพ์เผยแพร่, 90 หน้า.
- × ประภาพิต ศรีตระกูล การศึกษาความสัมพันธ์และเปรียบเทียบความเกรงใจ การรักษาหน้า
และแรงจูงใจไปสู่สมรรถนะระหว่างนักเรียนไทยเชื้อสายไทยกับนักเรียนไทยเชื้อสายจีน
ในกรุงเทพมหานคร และจังหวัดในภาคตะวันออกเฉียงเหนือ วิทยานิพนธ์การศึกษามหาบัณฑิต
วิทยาลัยวิชาการศึกษาประสานมิตร 2516, 165 หน้า.
- ประมวล คิคคินสัน ทฤษฎีจิตวิทยาว่าด้วยบุคลิกภาพ พระนคร : โรงพิมพ์ศิริภักดิ์ 2511,
หน้า 79-80.
- ✓ × ประสิทธิ์ บัวคลี่ การศึกษาเปรียบเทียบความวิตกกังวล ความเกรงใจ และความคิดสร้างสรรค์
ของนักเรียนในต่างจังหวัด นักเรียนในกรุงเทพ และนักเรียนนานาชาติ วิทยานิพนธ์
การศึกษามหาบัณฑิต วิทยาลัยวิชาการศึกษาประสานมิตร 2514, 148 หน้า.
- ประเสริฐ แยมกลิ่นฟูง "โครงสร้างสังคมกับความมั่นคงของประเทศ" วารสารสังคมศาสตร์
คณะรัฐศาสตร์ จุฬาลงกรณ์มหาวิทยาลัย 4 : 2 พฤษภาคม 2509.
- f ปราชญ์ดลปณ์ กัทเนตร ความสัมพันธ์ระหว่างพฤติกรรมตอบสนองระหว่างบุคคล ความเกรงใจ
และการปรับตัว วิทยานิพนธ์การศึกษามหาบัณฑิต วิทยาลัยวิชาการศึกษาประสานมิตร
2515, 235 หน้า.
- ปราณีต สุขอุดม การศึกษาเปรียบเทียบสังคมประเพณีของบุคลิกภาพระหว่างคนไทยและคนจีน
วิทยานิพนธ์รัฐศาสตรมหาบัณฑิต แผนกวิชาจิตวิทยา บัณฑิตวิทยาลัย
จุฬาลงกรณ์มหาวิทยาลัย 2514.

- X พยงค์ พันธุ์ศรี ความเกรงใจในระหว่างศิษย์กับอาจารย์ รายงานความก้าวหน้าฉบับที่ 2
โครงการวิจัยเรื่องความเกรงใจของคนไทย เอกสารไม่พิมพ์เผยแพร่ 2514,
6 หน้า.
- พรพิมล เพ็ญศรีทอง การศึกษาเปรียบเทียบบุคลิกภาพของครูกับนักวิทยาศาสตร์ ปรินิพนธ์-
การศึกษามหาบัณฑิต วิทยาลัยวิชาการศึกษาประสานมิตร 2514, 247 หน้า.
- X พรรณี เคชกำแหง ทฤษฎีบุคลิกภาพแบบไทย รายงานส่วนหนึ่งของวิชา Measurement of
Personality ภาคเรียนที่ 2 วิทยาลัยวิชาการศึกษาประสานมิตร เอกสาร-
ไม่พิมพ์เผยแพร่ ปี 2513.
- X เพ็ญกุล วิสุทธีวงษ์ การวิเคราะห์องค์ประกอบลักษณะและธรรมชาติของความเกรงใจของคนไทย
ปรินิพนธ์การศึกษามหาบัณฑิต วิทยาลัยวิชาการศึกษาประสานมิตร 2516, 134 หน้า.
- X ไพฑูรย์ เครือแก้ว ลักษณะสังคมไทย โรงพิมพ์เลียงเชียงจงเจริญ 2513, 456 หน้า.
- ภิญโญ สาธร, ดร. "เรื่องของคน" วารสารวิสาณัญ 9 : 29-33 มิถุนายน 2515.
- ภัทรา นิคมานนท์ ความสัมพันธ์ระหว่างทัศนคติต่อการถือศีลห้า ความรู้สึกรับผิดชอบวินัยในตนเอง
ความเกรงใจ และผลสัมฤทธิ์ทางการเรียน ปรินิพนธ์การศึกษามหาบัณฑิต
วิทยาลัยวิชาการศึกษา 2517, 68 หน้า.
- X มุกดา ศรียงค์ ความสัมพันธ์ระหว่างความเกรงใจและแรงจูงใจใฝ่สัมฤทธิ์ของเด็กไทยและเด็กจีน
ปรินิพนธ์การศึกษามหาบัณฑิต จุฬาลงกรณ์มหาวิทยาลัย 2515, 113 หน้า.

- มัญฉวี บุญนาค การศึกษาเปรียบเทียบสังคมประเพณีของนิคมารคา และบุคลิกภาพของเด็กใน
จังหวัดพระนครและต่างจังหวัด วิทยานิพนธ์ครุศาสตรมหาบัณฑิต แผนกวิชาจิตวิทยา
จุฬาลงกรณ์มหาวิทยาลัย 2515, 113 หน้า.
- มธุรส วีระกำแหง ความสัมพันธ์ระหว่างแรงจูงใจใฝ่สัมฤทธิ์ การคิดแบบไม่มีตนเองเป็นศูนย์กลาง
การอบรมเลี้ยงดูให้ฟังตนเอง และในการยับยั้งการฟังตนเองของเด็กไทยเชื้อชาติไทย
และเด็กไทยเชื้อชาติจีน วิทยานิพนธ์การศึกษามหาบัณฑิต วิทยาลัยวิชาการศึกษา
ประสานมิตร 2515.
- มลวิภา สุวรรณาลัย ความสัมพันธ์ระหว่างบุคลิกแบบเก็บตัวและแบบแสดงตัวกับแรงจูงใจใฝ่สัมฤทธิ์
วิทยานิพนธ์ครุศาสตรมหาบัณฑิต จุฬาลงกรณ์มหาวิทยาลัย 2514.
- มาลา วิรุณานนท์ ความสัมพันธ์ระหว่างแรงจูงใจใฝ่สัมฤทธิ์แบบการรับรู้และการเลี้ยงดูในค่าน
การฝึกให้ฟังตนเองกับในค่านการยับยั้งการฟังตนเอง เปรียบเทียบเด็กในนครหลวงกับ
เด็กในต่างจังหวัดในระดับชั้นประถมศึกษาปีที่ 1 วิทยุการศึกษามหาบัณฑิต วิทยาลัย-
วิชาการศึกษาประสานมิตร 2515, 163 หน้า.
- บุษ ศักดิ์เกษมนต์ เอกสารประกอบการศึกษาลักษณะวิชา มช. 124 สังกกับเศรษฐกิจ
คณะศิลปศาสตร์ มหาวิทยาลัยธรรมศาสตร์, 125 หน้า.
- ระจิต ศรีพุทธรัตน์ การศึกษาความสัมพันธ์ระหว่างความต้องการของนิสิตวิทยาลัยวิชาการศึกษา
ปทุมวันกับการรับรู้ของนิสิตที่มีต่ออาจารย์ผู้สอน วิทยานิพนธ์ครุศาสตรมหาบัณฑิต
แผนกวิชาจิตวิทยา จุฬาลงกรณ์มหาวิทยาลัย 2510, 90 หน้า.
- ละม้าย ศรีศักดิ์ การศึกษาพัฒนาการจากแจ้งจิตวิทยา (พลังจูงใจในทางเศรษฐกิจ) ทฤษฎีและแนวคิด
ในการพัฒนาประเทศ เรียบเรียงโดย อมร รักษาสิทธิ์ และชัชติยา กรรณสูต
คณะรัฐประศาสนศาสตร์ มหาวิทยาลัยธรรมศาสตร์ 2508, 832 หน้า.

วันเพ็ญ อายุการ การศึกษาลักษณะและความสัมพันธ์ระหว่างพฤติกรรมที่แสดงออกถึงบุคลิกภาพเก็บตัว (Introvert Personality) หรือแสดงตัว (Extrovert Personality) กับการยอมรับตนเอง (Self Acceptance) และผลสัมฤทธิ์ทางการเรียนของนักเรียนวัยรุ่น ในโรงเรียนรัฐบาลในจังหวัดชลบุรี ปรินญาณิพนธ์การศึกษามหาบัณฑิต วิทยาลัยวิชาการศึกษา ประสานมิตร 2512, 163 หน้า.

วิราพร เทพวิระพงศ์ ความเกรงใจกับพฤติกรรมการแก้ปัญหาในกลุ่ม ปรินญาณิพนธ์การศึกษามหาบัณฑิต วิทยาลัยวิชาการศึกษาประสานมิตร 2514, 241 หน้า.

วีรยุทธ วิเชียรโชติ เค้าโครงการวิจัยเรื่องความเกรงใจ : บุคลิกภาพและบุคคลาสัมพันธ์ในแบบสังคมไทย เอกสารไม่พิมพ์เผยแพร่ 2512, 9 หน้า.

_____ "สังคมไม่ตรีสัมพันธ์กับการพัฒนาประเทศ" วารสารจิตวิทยา สมาคมจิตวิทยาแห่งประเทศไทย 2513, หน้า 33-34.

_____ ทฤษฎีสังคมไม่ตรีสัมพันธ์ เอกสารไม่พิมพ์เผยแพร่ 2515, 28 หน้า.

วีรยุทธ วิเชียรโชติ และนวลเพ็ญ วิเชียรโชติ รายงานการวิจัยเรื่องความเกรงใจในคนไทย ฉบับที่ 1 ลักษณะ และธรรมชาติของความเกรงใจ เอกสารไม่พิมพ์เผยแพร่ 2513, 23 หน้า.

วัลลี หลีสันติพงศ์ การศึกษาเปรียบเทียบบุคลิกภาพของครูกับนักบัญชี ปรินญาณิพนธ์การศึกษามหาบัณฑิต วิทยาลัยวิชาการศึกษา 2514, 162 หน้า.

วารี อินทรวิชา "การเชื่อฟังผู้ใหญ่ในลักษณะของสังคมไทย" วารสารสภาการศึกษาแห่งชาติ 1 (6) : 8-9 ก.ค. 14.

สุจิตต์ ปรีชาสามารถ ความคิดสร้างสรรค์ ความเกรงใจและลักษณะความเป็นผู้นำของนักเรียนที่
ประพฤติคล้อยตามและขัดกับสังคม ปรินญาณิพนธ์การศึกษามหาบัณฑิต วิทยาลัยวิชาการศึกษา
 ประสานมิตร 2515, 128 หน้า.

สมคิด ไชยยันมูรณ์ การศึกษาเปรียบเทียบบุคลิกภาพบางด้านของนักเรียนที่มีความสามารถในการเรียน
สูงกับนักเรียนที่มีความสามารถในการเรียนต่ำในชั้นมัธยมศึกษาปีที่ 1 โรงเรียนสาธิต-
จุฬาลงกรณ์มหาวิทยาลัย วิทยานิพนธ์ครุศาสตรมหาบัณฑิต จุฬาลงกรณ์มหาวิทยาลัย
 2510.

สมทรง สุวรรณเลิศ และคณะ "การทดสอบ The Maudsley Personality Inventory
ในนักเรียนระดับชั้นมัธยมศึกษาและมหาวิทยาลัย" วารสารจิตแพทย์แห่งประเทศไทย
 ปีที่ 14 ฉบับที่ 1 ม.ค.-ก.พ. 2512.

สมาคมจิตวิทยาแห่งประเทศไทย วารสารจิตวิทยา ประจำปี 2515 พระนคร : โรงพิมพ์ชวนพิมพ์,
 92 หน้า.

สถาบันวิจัยทางสังคมศาสตร์ เยาวชนไทย จุฬาลงกรณ์มหาวิทยาลัย 2516, 140 หน้า.

สุโท เจริญสุข จิตวิทยาการศึกษา นครหลวง : โรงพิมพ์อักษรบริดการ์ 2515, 420 หน้า.

เสาวนีย์ จันทรเจิดศักดิ์ ความสัมพันธ์ระหว่างบุคลิกภาพกับความถนัดทางการเรียน ปรินญาณิพนธ์
 ครุศาสตรมหาบัณฑิต แผนกวิชาจิตวิทยา จุฬาลงกรณ์มหาวิทยาลัย 2514.

อคอุสัย วิเชียรเจริญ, คร. "นิสิตนักศึกษากับการเป็นผู้นำ" วารสารสภาการศึกษา ปีที่ 3
 ฉบับที่ 9 เมษายน 2512.

ฉัมพลิกา ไชยมานนท์ ร.น., ร.ท.หญิง การศึกษาเปรียบเทียบและหาความสัมพันธ์ของชบวนการ
สังคมประเพณีและความเกรงใจระหว่างเด็กไทยพหุกับเด็กไทยมุสลิม ปริญญาโท
การศึกษามหาบัณฑิต วิทยาลัยวิชาการศึกษาประสานมิตร 2516, 124 หน้า.

อำพล โองเคื้อบ ความวิตกกังวล ความสามารถในการอ่าน และลักษณะอื่นบางประการของ
บุคลิกภาพ ปริญญาโทการศึกษามหาบัณฑิต วิทยาลัยวิชาการศึกษาประสานมิตร
2515, 246 หน้า.

Atkinson, John W., Motives in Fantasy : Action and Society, D. Van
Nostrand Company, Inc., Princeton, New Jersey, 1958, 873 pp.

Barry, Jean S.J., A Study in Attitude Change, Cornell Thailand Project,
1967, 56 pp.

✓ Baughman, E. Earl and Schlager Welsh, George, Personality : A Behavioral
Science, Prentice-Hall, Inc., Englewood Cliffs, New Jersey,
1962, 566 pp.

Bennett, E.M., and Cohon, L.R., Men and Women : Personality Patterns
and Contrasts, Psychology, Monogr. 59, 1959.

Blanchard, Wendell, Thailand : its people, its society, its culture,
New Haven, Hraf Press, New York, 1958, 528 pp.

✓ Child Dennis, "The Relationship Between Introversiion Extroversiion,
Neur ticisim and Performance in School Examinations," The
British Journal of Educational Psychology, 34 : 187-195,
June, 1964.

- Desena, Paul A., "The Role of Consistency in Identifying Characteristics of three levels of Achievements," The Personnel and Guidance Journal, 43 : 145-149, October, 1964.
- De Young, J.E., Village Life in Modern Thailand, Los Angeles : University of California Press, Inc., 1958.
- Dorris, J., and Sarason, S., "Test anxiety and blame assignment in a failure situation," J. Abnormal Social Psychology, 50, 1955.
- Dugger, June A., A Study of Measurable Personal Factors of Leaders and Non-Leaders Among University Women, Dissertation Abstract, 30 : 1817-A, 1969.
- Eberlein, E. Larry, "The EPPS Need Structure of In-service Elementary School Teacher's," The Journal of Educational Research, 4 : 112-114, Nov., 1970.
- Edwards, Allen L., Experimental Design in Psychological Research, Rinehart Company, Inc., New York, 1950, 446 pp.
- Eysenck, H.J., "Personality in Primary School Children (part II)," The British Journal of Educational Psychology, 39, 1969.
- Fiedler, Fred E., A Theory of Leadership Effectiveness, McGraw-Hill Book Co., New York, 1967, 310 pp.

Garrett, Henry E., Statistics in Psychology and Education, Vakils,
Feffer and Simons Private Ltd., Bombay, 1966, 491 pp.

Gill, L.J., "Some Nonintellectual Correlates of Academic Achievement
Among Mexican Secondary School Students," Journal of
Educational Psychology, 3 : March, 1962.

/Gullford, J.P., Personality, McGraw-Hill Book Co., Inc., New York,
1959, 561 pp.

/Hall, Calvin S. and Lindzey, Gardner, Theories of Personality,
New York : John Wiley and Sons, Inc., 1967, 592 pp.

^Hallworth, H.J., "Personality Ratings of Adolescents, : A Study In
A Comprehensive School," The British Journal of Educational
Psychology, 34 : 171-177, June, 1964.

/Hilgard, E.R. and Richard, C.A., Introduction to Psychology, 4th ed.,
New York : Harcourt, Brace and World, Inc., 1967.

Hurlock, Elizabeth B., Adolescent Development, McGraw-Hill Co., Inc.,
New York, 1949, 566 pp.

_____, Child Development, McGraw-Hill Company, New York, 1967,
719 pp.

_____, Child Development, fifth edition, McGraw-Hill Book
Company, 1972, 494 pp.

Lindquist, E.F., Design and Analysis of Experiment in Psychology and Education, Houghton Mafflin Co., Boston, 1965, 327 pp.

Phillips, Herbert P., Thai Peasant Personality : The Patterning of Interpersonal Behavior in the Village of Bang Chan, Berkeley: University of California Press, 1966.

Ridding, L.W., "An Investigation of Personality Measures Associated With Over And Under Achievement in English And Arithmetic," The British Journal of Educational Psychology, 37 : 397-39 , Nov., 1967.

Robertson, Jame R., and Hens, John D., "Teacher Personality and the New Social Studies," The Journal of Educational Research, 64 : 133-138, Nov., 1970.

Roemmich, Jerman, "The Need Structure of Public," The Journal of Educational Research, 61 : 24-26, September, 1967.

Rosen, B.C. and R.D. Andrade, The Psychological Origins of Achievement Motivation, "Sociometry," 22 : 1959.

Rushton, Jame, "The Relationship Between Personality Characteristics and Scholastic Success in Eleven-Year-Old Children," The British Journal of Educational Psychology, 36 : 178-183, June, 19

Secord, Paul F. and Backman, Carl W., Social Psychology, McGraw-Hill Book Company, New York, 1964, 659 pp.

Smart, M.S. and Smart, R.C., Children Development and Relationships, The Macmillan Company, New York, 1967, 582 pp.

Watson, R.I., Psychology of the Child, Copyright by John Wiley & Sons, Inc., 1959, 662 pp.

ภาคผนวก

แบบทดสอบบุคลิกภาพแสดงตัว-เก็บตัว

- ๕ 1. ข้าพเจ้าเป็นคนเปิดเผย ไม่อ้อมค้อม
- E 2. ข้าพเจ้าชอบอยู่ในเมือง
- E 3. ข้าพเจ้านิยมไปไหนมาไหน เป็นกลุ่ม
- E 4. ข้าพเจ้าชอบการเผชิญภัย หรือเพื่อให้เสียง ๆ เพื่อให้ตื่นเต้น
- ๕ 5. ข้าพเจ้าไม่ชอบพูดต่อหน้าคนมาก ๆ
- ๕ 6. ข้าพเจ้ารู้สึกเสียใจต่อตนเอง เมื่อทำสิ่งใดผิด
- ๕ 7. ข้าพเจ้าเกลียดการพูดเท็จ
- ๕ 8. ข้าพเจ้าเป็นคนใจเสาะ นำตาออกง่าย
- E 9. ข้าพเจ้าชอบเล่นทายปัญหา
- E 10. ระหว่างฝ่ายนำและฝ่ายตาม ข้าพเจ้าเลือกเป็นฝ่ายนำ
- E 11. ตามปกติข้าพเจ้าเป็นคนมีอารมณ์ขันอยู่เสมอ
- E 12. ข้าพเจ้าเป็นคนเขาสั่งคมไฉงาย
- E 13. ข้าพเจ้ามักหวังคำพูดไม่กระทบกระเทือนใจผู้อื่น
- ๕ 14. ข้าพเจ้ารู้สึกกระตือรือร้นเมื่อได้ยินเรื่องลามากอนาจาร
- ๕ 15. ตามธรรมดาแล้วข้าพเจ้าไม่เชื่อใครง่าย ๆ นอกจากคนที่สนิทสนมกันมากที่สุด
- ๕ 16. ข้าพเจ้ามักจะระมัดระวังสิ่งของที่เป็นสมบัติของตนเอง
- E 17. ข้าพเจ้าชอบแสดงความคิดเห็น เมื่อมีการถกเถียงกัน
- E 18. ข้าพเจ้าชอบการชายชองหนาราน
- E 19. ข้าพเจ้าคิดว่าโลกนี้น่าอยู่
- ๕ 20. ข้าพเจ้าพร้อมที่จะทำงานร่วมกับคนอื่นบ้าง
- ๕ 21. บางครั้งข้าพเจ้ารู้สึกว่าอารมณ์ไม่ดี ทั้ง ๆ ที่มีสาเหตุไม่สมควร
- ๕ 22. เมื่ออยู่ในกลุ่มคนมาก ๆ ข้าพเจ้ารู้สึกลำบากใจที่จะหาเรื่องมาคุยกับคนเหล่านั้น
- ๕ 23. ในการแสดงความรู้สึก หรือความคิด ข้าพเจ้าเลือกเอาการเขียนมากกว่าการพูด
- ๕ 24. เมื่อคนใกล้ชิดประสบความสำเร็จในการเรียน ข้าพเจ้าจะพยายามเรียนมากขึ้น
- E 25. ข้าพเจ้ารู้สึกว่าตัวเองจะคบเพื่อนได้ดีกว่าคนอื่น
- ๕ 26. ข้าพเจ้าชอบเก็บความรู้สึกของตนเองไว้

- 27. ข้าพเจ้ามักใจลอยและฝันกลางวัน
- 28. ข้าพเจ้าชอบอ่านนิยายเรื่องรักใคร่
- 29. ข้าพเจ้ามักอยู่ในกลุ่มคนที่เยาะเหยียดกันอย่างสนุกสนาน
- 30. ข้าพเจ้าชอบทำตัวเด่น
- 31. ข้าพเจ้ามักจะถามเพื่อนหรือคนอื่นเมื่อมีปัญหาสงสัย
- 32. ข้าพเจ้าเคยทำอะไรที่เสี่ยงอันตรายเพื่อให้เกิดความหวาดเสียว
- 33. ข้าพเจ้ามักเป็นห่วงว่าคนอื่นจะกีดไม่คิดต่อข้าพเจ้า
- 34. ข้าพเจ้ามักมีความรู้สึกประหม่าเมื่อพูดหน้าชั้น
- 35. ข้าพเจ้ารังเกียจความสกปรก และความไม่เป็นระเบียบของการแต่งกาย
- 36. เมื่อมีคนมาจ้องมองข้าพเจ้าทำงาน ข้าพเจ้ารู้สึกรำคาญและไม่สบายใจ
- 37. เมื่อทำผิดในที่ชุมนุมชนข้าพเจ้ามักจะไม่สบายใจ
- 38. เมื่อมีเรื่องราวแรงที่ข้าพเจ้ามีส่วนเกี่ยวข้องกับ ข้าพเจ้ามักจะโทษตัวเองก่อนคนอื่น

แบบทดสอบความเกรงใจ

ก. ในฐานะที่ท่านเป็นศิษย์ กับครู, อาจารย์

- | | |
|--|---|
| 1. ขอยืมเงินหรือสิ่งของ | 7. จะเข้าไปขอความช่วยเหลือขณะครูพักผ่อน |
| 2. เขาห้องสายกว่าครู, อาจารย์ | 8. จะเข้าไปขอความช่วยเหลือขณะครูกำลังรับประทานอาหาร |
| 3. คัดค้านไม่เห็นด้วยกับครู, อาจารย์ | 9. แสดงความคิดเห็นหรือโต้แย้งด้วยเหตุผลขณะเรียนในชั้น |
| 4. เขาพบเพื่อคิดทอสรุสร่วนตัว | 10. เตือนให้ครูทราบว่หมดเวลาเรียนแล้ว |
| 5. ทำนิคระเบียบของห้องเรียน เช่น ส่งเสียงคัง | 11. หยุดเรียนโดยไม่ขออนุญาต |
| 6. จะเข้าไปขอความช่วยเหลือขณะครูกำลังทำงาน | 12. หักทวงเมื่อครูสอนผิด |

ข. ในฐานะที่ท่านเป็นบุตร กับบิดามารดา

- | | |
|---|---|
| 1. นอนตื่นสาย | 6. แสดงความคิดเห็นโต้แย้งกับบิดามารดา |
| 2. ขอเงินเพิ่มอีกเมื่อไม่พอใช้ | 7. กลับจากเที่ยวตอนดึกเรียกให้มารดาเปิดประตูรับ |
| 3. ขออนุญาตไปเที่ยวและค้างบ้านเพื่อน | 8. กลับบ้านดึกเวลาโดยไม่บอกมารดาล่วงหน้า |
| 4. ขอความช่วยเหลือ เช่น ใหช่วยปะเสื้อน้ำให้ | 9. พาเพื่อนมาสนุกสนานที่บ้าน เช่น มาเลี้ยงอาหาร |
| 5. ขอเงินไปซื้อเสื้อผ้าสำหรับสวมไปเที่ยว | 10. ขอใหช่วยเมื่อมีความทุกข์ |

ค. ในฐานะที่ท่านเป็นเพื่อน กับเพื่อนที่สนิทสนม

- | | |
|---------------------------------|--|
| 1. ขอความช่วยเหลือจากเพื่อน | 7. ใหเพื่อนคอยในขณะที่เรากำลังคิดทอสรุ |
| 2. ทอวาเพื่อนเมื่อเพื่อนผิดคัก | 8. เมื่อเขาทำในสิ่งที่เราไม่พอใจ |
| 3. รบกวนในขณะเพื่อนกำลังนอนหลับ | 9. ถูกขอร้องใหช่วยทำงานแต่เราไม่มีเวลา |
| 4. ขอยืมข้าวของเงินทองจากเพื่อน | 10. หยิบของ ๆ เพื่อนไปโดยไม่บอกเขาล่วงหน้า |
| 5. ปรีกษาเมื่อมีความทุกข์ | 11. ขอของกินเมื่อเพื่อนขอยืมของ ๆ เราไปนาน |
| 6. ใหเพื่อนทำงานส่วนตัวให้ | 12. แสดงความคิดเห็นหรือโต้แย้งในกรณีที่ไม่เห็นด้วยกับเขา |

ง. ในฐานะตัวทํากับผู้มีบุญคุณที่สนิทสนม

- | | |
|------------------------------------|--|
| 1. ปรับทุกข์ควย | 6. ทํางานให้เขาแล้วท่านจะขอเงินค่าแรง |
| 2. ขอความช่วยเหลือ | 7. แสดงความโกรธให้เขาเห็น เมื่อท่านไม่พอใจเขา |
| 3. ขอยืมเงินและสิ่งของ | 8. ขอให้เขาช่วยฝากฝังท่านเข้าทํางานในบริษัทแห่งหนึ่ง |
| 4. แสดงความคิดเห็นโต้แย้งควยเหตุผล | 9. บอกให้เขาหนีเสี่ยงวิพยุของเขาขณะที่ท่านกำลังอ่านหนังสือสอบ |
| 5. ตักเตือนเขาเมื่อเห็นเขาทำผิด | 10. เขาทำข่าวของเครื่องใช้ของท่านเสียหายและเขาจะคิดค่าเสียหายเป็นเงินให้ |

จ. ในฐานะตัวทํากับเพื่อนบ้านที่สนิทสนมกัน

- | | |
|-------------------------------------|---|
| 1. เมื่อเห็นเขาทำผิด | 7. ทวงของคืนเมื่อเขาขอยืมท่านไปนาน |
| 2. ฝากชื่อของใครบางอย่าง | 8. เปิดวิพยุคังตามความต้องการของท่าน |
| 3. ขอยืมของใครบางอย่าง | 9. ในกรณีที่ท่านไม่เห็นควยกับความคิดของเขา |
| 4. ขอความช่วยเหลือเมื่อมีทุกข์ | 10. เมื่อถูกขอร้องให้ช่วยเหลือในขณะที่ท่านไม่วาง |
| 5. ขอให้เขาเผ่าบ้านเมื่อท่านไม่อยู่ | 11. ขอร้องให้เขาส่งเสียงเบา ๆ ในขณะที่ท่านกำลังอ่านหนังสือสอบ |
| 6. ขอโดยสารรถยนต์ของเขาไปโรงเรียน | |

ฉ. ในฐานะที่ท่านเป็นรุ่นพี่กับเด็กรุ่นน้อง

- | | |
|--|--|
| 1. ทอว่าเมื่อเขาผิดนัด | 7. ทียบข่าวของ ๆ เขาไปใช้โดยไม่บอกล่วงหน้า |
| 2. ขอยืมเงินและสิ่งของ | 8. เมื่อเขาทำในสิ่งที่ท่านไม่พอใจ |
| 3. ขอความช่วยเหลือจากเขา | 9. + เขาขอร้องให้ท่านช่วยทํางานในขณะที่ท่านกำลังดูหนังสือสอบ |
| 4. ให้เขาคอยในขณะที่ท่านกำลังติดธุระ | 10. - แสดงความคิดเห็นโต้แย้งในกรณีที่ไม่เห็นควยกับเขา |
| 5. รมกวนในขณะที่เขากำลังนอนหลับ | 11. - ให้เขาช่วยทํางานส่วนตัว |
| 6. ขอของคืนเมื่อเขาขอยืมของ ๆ เราไปนาน | 12. - ทอว่าเมื่อเขาผิดนัดกับท่าน |
| | 13. - ทอว่าเมื่อเขาทำของ ๆ ท่านหาย |

แบบทดสอบการฟังตนเอง

- ✓ 1. หากท่านทำงานอย่างใดอย่างหนึ่งผิดพลาดท่านจะเริ่มตนทำงานนั้นใหม่
- ✓ 2. ท่านมีนิสัยชอบแสดงออกซึ่งความคิดเห็น
- ✓ 3. เมื่อท่านเห็นเพื่อนวัยเดียวกับท่านนิยมชมชอบกับสิ่งใดสิ่งหนึ่ง ท่านกลับมีความรู้สึกเฉย ๆ กับสิ่งนั้น
- ✓ 4. ท่านชอบช่วยตัวเองมากกว่าจะให้ผู้อื่นมาช่วยในงานของท่าน
5. เมื่ออยู่ในหมกมุ่น ท่านมักจะเป็นผู้นำเสมอ
- ✓ 6. เมื่อมีงานที่ท่านต้องรับผิดชอบท่านจะตั้งใจและลงมือทำงานนั้นอย่างขยันขันแข็งจนสำเร็จ
7. ท่านมักเป็นคนพูดเสียงดัง ฉะฉาน แต่สุภาพในที่ประชุม
- ✓ 8. ท่านไม่เคยเลียนแบบวิธีการพูด การยืน การเดิน การนั่งจากใครเลย
9. ก่อนที่ท่านจะทำสิ่งใดลงไป ท่านได้ใช้ความคิดในสิ่งนั้นอย่างสุขุมรอบคอบ
10. ท่านไม่ชอบมีพันธะใด ๆ ในชีวิตนอกจากการทำงาน
- ✓ 11. ในการจะตัดสินใจหรือพิจารณาสิ่งหนึ่งสิ่งใด ท่านต้องใช้เหตุผลทุกครั้ง
- ✓ 12. ท่านมีความหวังอย่างแรงกล้าว่า ท่านต้องประสบความสำเร็จและความก้าวหน้าในการทำงาน
13. ท่านสนใจและติดตามความเคลื่อนไหวทางวิทยาศาสตร์และสังคมอยู่เสมอ ๆ
14. ท่านมีความรู้สึกเบิกบานใจและร่าเริงอยู่เสมอ
- ✓ 15. ท่านสามารถพบปะและสนทนากับบุคคลทุกชั้นได้เป็นอย่างดี
16. ท่านคบกับคนใดทุกประเภท
- ✓ 17. ถ้าท่านต้องไปในที่เปลี่ยวคนเดียว ท่านจะไม่รู้สึกหวาดกลัวเลยแต่ไม่ประมาท
- ✓ 18. ท่านชอบที่จะใช้ชีวิต กิน อยู่ แต่งกายอย่างง่าย ๆ และสะดวกสำหรับตัวท่าน
19. ท่านนิยมชมชอบกับงานศิลปะและธรรมชาติ
20. เมื่อมีเวลาว่างท่านชอบอ่านหนังสือทุกประเภท
- ✓ 21. บางครั้งท่านรู้สึกคิดว่าท่านขาดความเกรงใจผู้อื่น
- ✓ 22. หากท่านทำสิ่งใดผิดพลาด ท่านจะไม่ทำให้ผิดอีกเป็นครั้งที่สอง
- ✓ 23. ท่านชอบทำตัวเป็นที่ปรึกษาของเพื่อน ๆ อยู่เสมอ
24. ท่านมักเป็นคนช่างสังเกตในทุกสิ่งทีผ่านสายตา

25. ท่านมักแสดงความคิดใหม่ ๆ ของท่าน
26. เมื่อเพื่อนชวนท่านไปดูภาพยนตร์ ท่านจะต้องคิดเสียก่อนจึงตอบตกลง
27. เมื่อมีปัญหาเฉพาะหน้าเกิดขึ้น ท่านจะแก้ไขได้เสมอ
28. ท่านไม่ชอบทำตามคำสั่งของผู้อื่น
29. ในการดำเนินชีวิตของท่าน ท่านมักจะตัดสินใจเองมากกว่าที่จะให้บิดามารดาตัดสินใจให้
30. ท่านจะไม่ยอมให้ใครหยิบหนังสือของท่านไปใช้ก่อนได้รับอนุญาต
31. ท่านมักจะทำแบบฝึกหัดเกินกว่าที่ได้รับมอบหมายเสมอ
32. เมื่อท่านทราบจากเพื่อนว่าแบบฝึกหัดข้อใดยาก ท่านมักจะลองทำด้วยตัวเองเสมอ
33. ถ้าท่านชอบสิ่งใดท่านจะพยายามหาสิ่งนั้นมาเป็นสมบัติของตัวเองให้ได้
34. ในการสอบท่านชอบที่จะแข่งขันกับเพื่อน ๆ โดยบริสุทธิ์ใจ
35. ท่านเป็นคนที่มีน้ำใจ เป็นนักกีฬา
36. เมื่อท่านมีความโกรธ ท่านจะระงับอารมณ์นั้นได้
37. ระหว่างภาพยนตร์ที่ท่านสนใจมากที่สุดกับงานที่ต้องทำ ท่านเลือกเอาอย่างหลัง
38. ท่านเป็นคนเข้มแข็ง ไม่ย่อท้อต่อความยากลำบาก
39. ท่านเห็นด้วยกับภาษิต "ช่วยตนเองก่อนแล้วพระเจ้าจะช่วยท่าน"
40. ถ้าท่านต้องแข่งขันกับผู้อื่น ท่านจะไม่วิตกกังวลหรือหวาดระแวงคู่แข่งของท่านเลย
41. ถ้าท่านทำอะไรผิดพลาด ท่านจะยอมรับความผิดด้วยความเต็มใจ
42. ถ้าท่านมีการบ้านที่จะต้องทำหลาย ๆ วิชา ท่านจะพยายามทำจนเสร็จโดยไม่ย่อท้อ
43. เมื่อมีปัญหาให้ตัดสินใจ ท่านมักจะแก้ด้วยตัวเองเสมอ
44. ก่อนที่จะทำอะไรท่านจะต้องคิดถึงความถูกต้องในระเบียบหรือประเพณีเสียก่อน
45. ท่านไม่ชอบทำตามความคิดเห็นของผู้อื่น
46. ท่านมักจะทำในสิ่งที่ท่านต้องการทำเสมอ แม้วาคนอื่น ๆ จะไม่เห็นด้วยก็ตาม
47. ท่านรู้สึกพอใจที่มีใคร ๆ มาช่วยท่านทำงาน
48. ท่านรู้สึกว่าสามารถทำอะไรก็ได้สำเร็จตามความประสงค์เสมอ ๆ
49. ท่านรู้สึกยินดีเมื่อเพื่อน ๆ เสนอชื่อให้เป็นที่หัวหน้าหรือเป็นผู้นำในการทำงานต่าง ๆ
50. ท่านสามารถออกไปแสดงตัวหรือพูดต่อหน้าที่ชุมนุมชนได้อย่างสบายใจ
51. เมื่อท่านทำเลขข้อใดไม่ใดท่านมักจะข้ามไปทำข้ออื่นทันที

- ✓ 52. ท่านเชื่อว่า "ความสำเร็จขึ้นอยู่กับดวง"
- ✓ 53. ท่านเป็นคนที่มีกำลังใจอ่อนจนบางครั้งท่านยอมเสียผลประโยชน์ของท่านเพราะความเกรงใจ
- ✓ 54. การตัดสินใจในชีวิตของท่านมักขึ้นอยู่กับความเห็นของผู้ใหญ่
55. ท่านมักเป็นที่พึ่งหรือเป็นที่ปรึกษาของเพื่อน ๆ
56. ท่านจะภูมิใจอย่างยิ่งถ้าได้เป็นหัวหน้าคนอื่น
57. ท่านไม่นิยมกับแฟชั่นใหม่ ๆ ซึ่งเป็นที่นิยมกันทั่วไปในหมู่เพื่อนของท่าน
58. ท่านเป็นคนชอบเสนอความคิดเห็นในที่ประชุม
-