

การศึกษาเปรียบเทียบผลสัมฤทธิ์ทางการ เรียนและควมมีวินัยในตนเอง ในการสอนจริยธรรม
กับนักเรียนชั้นมัธยมศึกษาปีที่ 4 โดยวิธีสอนแบบซินติเคท
และการสอนตามคู่มือแนวการสอนของหน่วยศึกษานิเทศก์
กรมสามัญศึกษา

ปริญญาโท

ของ

สมชาย สิงห์พันธุ์

๒๕๒ พ.ศ. ๒๕๒๕

เสนอต่อมหาวิทยาลัยศรีนครินทรวิโรฒ ประสานมิตร
เพื่อเป็นส่วนหนึ่งของการศึกษาตามหลักสูตร
ปริญญาการศึกษามหาบัณฑิต
เมษายน ๒๕๒๕

ลิขสิทธิ์เป็นของมหาวิทยาลัยศรีนครินทรวิโรฒ

การศึกษาเปรียบเทียบผลสัมฤทธิ์ทางการเรียนและความมีวินัยในตนเอง ในการสอนจิวิธรรม
กับนักเรียนชั้นมัธยมศึกษาปีที่ 4 โดยวิธีสอนแบบซิงกิเคท
และการสอนตามคู่มือแนวการสอนของหน่วยศึกษานิเทศก์
กรมสามัญศึกษา

บทคัดย่อ

ของ

สมชาย สิงห์พันธุ์

เสนอต่อมหาวิทยาลัยศรีนครินทรวิโรฒ ประสานมิตร
เพื่อเป็นส่วนหนึ่งของการศึกษาค้นคว้า
ปริญญาการศึกษามหาบัณฑิต

เมษายน 2527

การศึกษาครั้งนี้มีจุดมุ่งหมาย เพื่อ เปรียบเทียบผลสัมฤทธิ์ทางการเรียน ในการเรียนจริยธรรมและความมีวินัยในตนเอง ของนักเรียนชั้นมัธยมศึกษาปีที่ 4 วิชา สังคมศึกษา โดยวิธีสอนแบบซินติเคทกับการสอนทามคู่มือแนวการสอนของหน่วยศึกษานิเทศก์ กรมสามัญศึกษา

กลุ่มตัวอย่าง เป็นนักเรียนชั้นมัธยมศึกษาปีที่ 4 โรงเรียนสตรีทุ่งสง อำเภอทุ่งสง จังหวัดนครศรีธรรมราช ภาคเรียนที่ 2 ปีการศึกษา 2526 จำนวน 60 คน แบ่งเป็น กลุ่มทดลอง 30 คน และกลุ่มควบคุม 30 คน นักเรียนกลุ่มทดลองเรียนโดยวิธีสอนแบบ ซินติเคท นักเรียนกลุ่มควบคุมเรียนโดยการสอนทามคู่มือแนวการสอนของหน่วยศึกษานิเทศก์ กรมสามัญศึกษา ระยะเวลาในการทดลองกลุ่มละ 18 คาบ คาบละ 50 นาทีเท่ากันและใช้เนื้อหา ในการทดลองเหมือนกัน ทำเนิการทดลองโดยใช้แบบแผนการวิจัยแบบ Randomized Control Group Pretest - Posttest Design เครื่องมือที่ใช้ในการรวบรวม ข้อมูล คือ แบบทดสอบวัดผลสัมฤทธิ์ทางการเรียนวิชาสังคมศึกษา (ความเชื่อมั่น .8773 และแบบสอบถามความมีวินัยในตนเองของควง เตื่อน พันธุ์นาวัน วิเคราะห์ข้อมูลโดยใช้ t - test

การวิเคราะห์ข้อมูลปรากฏผลดังนี้คือ ผลสัมฤทธิ์ทางการเรียนวิชาสังคมศึกษา ของกลุ่มทดลองและกลุ่มควบคุม แตกต่างอย่างไม่มีนัยสำคัญทางสถิติ ความมีวินัยในตนเอง ของกลุ่มทดลองก่อนการ เรียนและหลังการ เรียนแตกต่างอย่างมีนัยสำคัญทางสถิติที่ระดับ .05 ความมีวินัยในตนเองของทั้งสองกลุ่ม แตกต่างอย่างมีนัยสำคัญทางสถิติที่ระดับ .05

A COMPARATIVE STUDY OF MATTAYOM SUKSA FOUR STUDENT ACHIEVEMENT
AND SELF DISCIPLINE IN TEACHING ETHICS BASED ON
THE SYNDICATE METHOD AND TEACHER'S HANDBOOKS OF
THE SUPERVISORY UNIT, DEPARTMENT
OF GENERAL EDUCATION

AN ABSTRACT

BY

SOMCHAI SINGHAPUN

Presented in partial fulfillment of the requirements
for the Master of Education degree
at Srinakharinwirot University

April 1984

The purpose of this study was to compare the achievement and self - discipline in teaching Ethics of Mattayom Suksa Four students in social studies by syndicate method and teacher's handbooks of the Supervisory Unit, Department of General Education.

The samples were the 60 Mattayom Suksa Four Students in Satrihun₂song School, Thungsong District, Nakornsrithammarat, during the second semester of the 1983 academic year. Thirty students were randomly selected as an experimental group and the others as a control group. The syndicate method was given to the experimental group and the teacher's handbooks of the Supervisory Unit, Department of General Education was used in the control group. Each group took 18 periods (1 period = 50 minutes) for studying the same content. The research design of this experiment was the Randomized Control Group Pretest - Posttest Design. At the end of experiment, a social studies achievement test (reliability = .8773) and the inventory checklist on self - discipline by Duangduen Bhanthumnave, constructed by the researcher, were given to both groups. The t - test was used for the data analysis.

The findings were as follows ; the social studies achievement of the experimental group and control group were not significantly different. The experimental group pretest scores and posttest scores in the self - discipline test were significantly different at the .05 level. The self - discipline of the experimental and the control group were significantly different at the .05 Level.

คณะกรรมการที่ปรึกษาประจำตัวนิสิตและคณะกรรมการสอบ ได้พิจารณาปฏิญานิพนธ์
ฉบับนี้แล้ว เห็นสมควรรับเป็นส่วนหนึ่งของการศึกษาตามหลักสูตรปริญญาการศึกษามหาบัณฑิต
ของมหาวิทยาลัยศรีนครินทรวิโรฒได้

คณะกรรมการที่ปรึกษา

.....ประธาน
.....กรรมการ

คณะกรรมการสอบ

.....ประธาน
.....กรรมการ
.....กรรมการ

ประกาศคุณูปการ

ปริญญานิพนธ์ฉบับนี้สำเร็จได้ เพราะได้รับความช่วยเหลือและการให้คำแนะนำอย่างดียิ่ง จากผู้ช่วยศาสตราจารย์ครูเนตร อัครสวัสดิ์ อาจารย์วิรัช วรรณรัตน์ และผู้ช่วยศาสตราจารย์ ดร.เสาวนีย์ เสนาสุ ผู้วิจัยรู้สึกซาบซึ้งในความกรุณา และขอกราบขอบพระคุณเป็นอย่างสูงไว้ ณ ที่นี้

ขอกราบขอบพระคุณ รองศาสตราจารย์ ดร.ดวงเดือน พันธุมนาวิน ที่ให้คำแนะนำเกี่ยวกับแบบสอบถามความมีวินัยในตนเอง และอาจารย์คุณหญิง แก้วกานีนิค ที่ให้คำแนะนำ

ขอขอบคุณ คุณสมเกียรติ ชอบผล คุณมัทธนา สิงห์พันธุ์ และเพื่อน ๆ ที่ให้คำแนะนำ และช่วยเหลือในหลาย ๆ ด้าน ซึ่งผู้วิจัยจะลืมมิได้

ขอขอบคุณอาจารย์และนักเรียนโรงเรียนสตรีทุ่งสง โรงเรียนทุ่งใหญ่วิทยาคม ที่ให้ความร่วมมือในการทดลองครั้งนี้เป็นอย่างดี

คุณค่าและประโยชน์ของปริญญานิพนธ์ฉบับนี้ ผู้วิจัยมอบเป็นเครื่องบูชาพระคุณของคุณพ่อคุณแม่ และผู้มีพระคุณทุกท่าน ที่มีส่วนในการวางรากฐานการศึกษาแก่ผู้วิจัย

สมชาย สิงห์พันธุ์

สารบัญ

๑ บทที่	๒ หน้า
1 บทนำ	1
ภูมิหลัง	1
ความมุ่งหมายของการศึกษาค้นคว้า	3
ความสำคัญของการศึกษาค้นคว้า	4
ขอบเขตของการศึกษาค้นคว้า	4
คำนิยามศัพท์เฉพาะ	5
2 เอกสารและงานวิจัยที่เกี่ยวข้องกับการศึกษาค้นคว้า	7
ทฤษฎีพัฒนาการทางจริยธรรม	7
วิธีสอนและวิธีสร้างเสริมจริยธรรม	11
งานวิจัยที่เกี่ยวข้องกับการสอนจริยธรรมในโรงเรียน	16
เอกสารและงานวิจัยที่เกี่ยวข้องกับความมีวินัยในตนเอง	19
เอกสารและงานวิจัยที่เกี่ยวข้องกับการสอนแบบซิงคิเคท	22
3 วิธีดำเนินการศึกษาค้นคว้า	31
ประชากร	31
กลุ่มตัวอย่าง	31
เครื่องมือที่ใช้ในการศึกษาค้นคว้า	31
แบบแผนการวิจัย	35
วิธีดำเนินการทดลอง	36
สถิติที่ใช้ในการวิเคราะห์ข้อมูล	37

4	การวิเคราะห์ข้อมูล	41
	สถิติลักษณะที่ใช้ในการวิเคราะห์ข้อมูล	41
	ผลการวิเคราะห์ข้อมูล	41
	การเปรียบเทียบคะแนนผลสัมฤทธิ์ทางการเรียนระหว่าง	
	กลุ่มทดลองและกลุ่มควบคุมหลังการเรียน	42
	การเปรียบเทียบคะแนนความมีวินัยในตนเองของกลุ่มทดลอง	
	ก่อนและหลังการเรียน	42
	การเปรียบเทียบคะแนนความมีวินัยในตนเองระหว่าง	
	กลุ่มทดลองกับกลุ่มควบคุม	43
5	สรุป อภิปรายผล และขอเสนอแนะ	44
	ความมุ่งหมายของการวิจัยครั้งนี้	44
	สมมุติฐานในการวิจัยครั้งนี้	44
	วิธีดำเนินการศึกษาครั้งนี้	44
	การวิเคราะห์ข้อมูล	46
	สรุปผลการทดลอง	46
	อภิปรายผล	46
	ขอเสนอแนะทั่วไป	50
	ขอเสนอแนะสำหรับการวิจัยต่อไป	51
	บรรณานุกรม	52
	ภาคผนวก	59

บัญชีตาราง

ตาราง	หน้า
1 ทฤษฎีพัฒนาการทางจริยธรรม	9
2 แบบแผนการวิจัย	35
3 การเปรียบเทียบคะแนนผลสัมฤทธิ์ทางการเรียนระหว่างกลุ่มทดลอง และกลุ่มควบคุมหลังการเรียน	42
4 การเปรียบเทียบคะแนนความมีวินัยในตนเองของกลุ่มทดลอง ก่อนการเรียนและหลังการเรียน	42
5 การเปรียบเทียบคะแนนความมีวินัยในตนเองระหว่างกลุ่มทดลอง กับกลุ่มควบคุม	43

บัญชีภาพประกอบ

ภาพประกอบ	หน้า
1 แสดงลักษณะและขั้นตอนในการสอนแบบซินติเคท	25
2 แสดงการจัดที่นั่งการ เรียนแบบซินติเคท	28

บทที่ 1

บทนำ

ภูมิหลัง

ปัจจุบันประเทศไทยกำลังประสบปัญหาทางด้านจริยธรรมและวัฒนธรรม อันเป็นผลสืบเนื่องมาจากความสำคัญในเรื่องศีลธรรมของคนในชาติเสื่อมลง ซึ่งเป็นผลจากการเปลี่ยนแปลงอย่างรวดเร็วทางวิชาการและเทคโนโลยีใหม่ ๆ ขณะเดียวกันวัฒนธรรมของต่างประเทศได้แพร่เข้ามา มีอิทธิพลต่อการดำรงชีวิตและความเป็นอยู่ของประชาชน มีผลกระทบต่อสังคมและวัฒนธรรมไทยอย่างกว้างขวาง (จุมพล สวัสดิ์วิทยากร 2526 : 7) นอกจากนี้การเพิ่มประชากรอย่างรวดเร็วก็ทำให้เกิดปัญหาแก่งแย่งชิงดีกันในเชิง เศรษฐกิจ เพื่อการดำรงชีวิต ทำให้การปฏิบัติงานไม่ถูกต้องตามทานองคลองธรรมหรือชาคจริยธรรม ฉะนั้นเมื่อพิจารณาสาเหตุสำคัญของปัญหาแล้ว จึงจำเป็นต้องเสริมสร้างจริยธรรมเพื่อพัฒนาจิตใจอันพึงประสงค์แก่สมาชิกของสังคม

สังคมศึกษา เป็นวิชาที่มุ่งสอนให้คน เป็นบุคคลที่มีคุณภาพตามความต้องการของสังคม ซึ่งคุณลักษณะของบุคคลที่มีคุณภาพต้อง เป็นผู้มีความรู้ รู้จักแสวงหาความรู้ รู้จักคิดเป็น ทาเป็น และแก้ปัญหาต่าง ๆ ที่เกิดขึ้นได้ รู้คุณค่าของศิลปวัฒนธรรมและธรรมชาติต่าง ๆ เคารพในสิทธิและเสรีภาพของผู้อื่น มีความคิดและการกระทำที่เสียสละ เพื่อส่วนรวม (กรมสามัญศึกษา หน่วยศึกษานิเทศก์ 2525 : 3) ในหลักสูตรมัธยมศึกษาตอนปลาย พุทธศักราช 2524 (กระทรวงศึกษาธิการ 2524 : 5) ได้กล่าวถึงความสำคัญของวิชาสังคมศึกษาไว้ว่า เพื่อให้รู้จักวิธีการเรียนรู้ คิดเป็น รู้จักแก้ปัญหา มีความคิดริเริ่มสร้างสรรค์ มีนิสัยใฝ่หาความรู้และทักษะอยู่เสมอ รู้จักการทำงาน มีความขยันหมั่นเพียร ออกทน สามารถทำงานเป็นหมู่คณะโดยเคารพสิทธิเสรีภาพของผู้อื่น รู้จักใช้สิทธิเสรีภาพของตนในทางสร้างสรรค์ บนรากฐานแห่งกฎหมาย จริยธรรมและศาสนา เมื่อพิจารณาสภาพปัญหาสังคมที่เกิดขึ้น ส่วนหนึ่งมาจากการขาดคุณธรรมของคนในสังคม เป็นผลสืบเนื่องความบกพร่องของการให้การศึกษาทางจริยธรรม การศึกษามุ่งเน้นให้ความรู้ ไม่ได้ปลูกฝังจริยธรรมควบคู่กันไป จริยธรรมที่คนให้ความสนใจอย่างยิ่ง คือจริยธรรมค่านิยม เพราะเป็นจริยธรรมสำคัญไม่ยิ่งหย่อนไปกว่าจริยธรรมค่านิยมอื่น ๆ ซึ่งจะส่งผลเสียหายต่อสังคม

นวลเพ็ญ วิเชียรโชติ (นวลเพ็ญ วิเชียรโชติ 2516 : 4) ได้วิเคราะห์การขาดวินัยทางสังคม ในแง่บุคลิกภาพ โดยตั้งสมมุติฐานว่า การขาดวินัยทางสังคมเป็นพฤติกรรมที่เปิดเผย (Surface trait) อันเป็นผลมาจากการขาดวินัยในตนเอง การขาดความรับผิดชอบสังคม ขาด การวิเคราะห์ทางสังคมจะเห็นว่า การที่บุคคลจะมีวินัยในสังคมได้นั้น ควรจะมีวินัยในตนเอง เสียก่อน ทั้งนี้เพราะวินัยในตนเอง เป็นพื้นฐานของการควบคุมตนเอง ให้มีวินัยทางสังคม ดังนั้นควรมีการปลูกฝังความมีวินัยในตนเองแก่นักเรียนให้มาก

โครว์และโครว์ (Grow and Crow. 1956 106) ได้กล่าวถึงวินัย ในตนเองว่า หมายถึงการช่วยให้เด็กพัฒนาการควบคุมตนเอง อันสอดคล้องกับ เซเวียคอฟและ ฟริทซ์ (Sheviakov and Fritz. 1955 8 - 14) ได้ศึกษาประเภทของวินัย ที่ควรปลูกฝังแก่เยาวชนว่าควรจะเน้นความมีวินัยในตนเองมากกว่าที่จะเน้นวินัยที่อยู่บนรากฐาน ของการปฏิบัติตามคำสั่ง ควร เป็นเรื่องของความเต็มใจ ซึ่งมีใช้ปฏิบัติตามคำสั่ง หรือเพราะ เกรงลงโทษ นั่นคือการปลูกฝังให้เกิดวินัยในตนเอง

การ เสริมสร้างจริยธรรมในโรงเรียนที่ผ่านมาพบว่ายังใช้วิธีสอนที่ไม่ได้ผล ดังที่ อานวย ทะพิงค์แก และชยันต์ วรชนะภูมิ (อานวย ทะพิงค์แก และชยันต์ วรชนะภูมิ 2522 : 39 - 40) ได้กล่าวว่า วิธีสอนเป็นองค์ประกอบหนึ่งทำให้การ เสริมสร้างจริยธรรม ไม่ได้ผล เพราะวิธีสอนโดยครูมีบทบาทมาก มีอำนาจ เด็ดขาดแก่เพียงผู้เดียว และการสอนเท่า ที่ผ่านมา ยัง เน้นการบรรยายและการใช้สื่อการสอนน้อยมาก เห็นได้จาก การวิจัยของกรมวิชาการ กระทรวงศึกษาธิการ (กระทรวงศึกษาธิการ 2518 : 66 - 67) ได้วิเคราะห์พฤติกรรม ครูสอนสังคมศึกษาพบว่า ครูใช้เวลาพูดร้อยละ 48 นักเรียนใช้เวลาพูดร้อยละ 19 ครูใช้ อิทธิพลทางตรงมากกว่าทางอ้อม การให้การศึกษาแก่เยาวชนก่อให้เกิดความรู้ควบคู่กับการปลูกฝัง คุณธรรมและจริยธรรม ไม่ใช่ให้ความรู้แก่เพียงอย่างเดียว และปัญหาการปลูกฝังจริยธรรมคือ "ปัญหาไม่ใช่อยู่ที่ว่า ครูควร จะปลูกฝังอะไร แต่อยู่ที่ว่าจะปลูกฝังอย่างไร จึงจะได้ผลดี"

(สมเกษ มุ่งเมือง 2525 : 72)

ก้อ สวัสดิ์พาณิชย์ (ก้อ สวัสดิ์พาณิชย์ 2522 : 2) กล่าวถึงการสอนแนวใหม่ว่า ควรสอนให้นักเรียนคิดเป็น วางแผนและหากระบวนการแก้ปัญหาเป็น ครูต้องลดบทบาทตัวเองให้มากที่สุดเท่าที่จะทำได้ และให้นักเรียนมีส่วนร่วมในการวิเคราะห์กระบวนการเรียนรู้และเนื้อหา กูด (Good. 1973 . 588) กล่าวว่า การสอนหมายถึง การจัดสภาพการ สถานการณ์และกิจกรรม เพื่อให้ผู้เรียนเกิดการเรียนรู้ได้ง่ายขึ้น ดังนั้นควรใช้วิชาการ (Techniques) และกลวิธี จะเห็นได้ว่าการสอนจริยธรรม โดยการสอนแบบซินดิเคท (Syndicate) น่าจะสอดคล้องกับการสอนในปัจจุบัน ซึ่งวิธีสอนแบบนี้ วิจิตร สิ้นสิริ (วิจิตร สิ้นสิริ 2521 : 5) ได้กล่าวว่า เป็นวิธีสอนที่ให้ผู้เรียนทำงานเป็นกลุ่ม รู้จักวิธีการปรึกษาหารือเพื่อแก้ปัญหา เสริมสร้างทักษะในการค้นคว้าหาคำตอบ มีความคิดในเชิงสหวิทยาการ ดังนั้นอาจกล่าวได้ว่า การเรียนการสอนแบบซินดิเคท ยึดตัวผู้เรียนเป็นศูนย์กลางของการเรียน โดยถือว่าครูเป็นเพียงผู้แนะแนวทาง โดยครูมอบหมายงานชิ้นหนึ่งให้แก่กลุ่ม และสมาชิกภายในกลุ่มทำงานร่วมกัน ครูจะบอกรายชื่อหนังสือที่จะค้นคว้า นักเรียนได้ฝึกความเป็นผู้นำ และผู้ตามแบบประชาธิปไตย ครูให้นักเรียนมีส่วนร่วมในการตั้งกฎเกณฑ์ระเบียบของชั้นเรียน

การสอนแบบซินดิเคทช่วยให้นักเรียนทำงานเป็นกลุ่มอย่างราบรื่น ได้ผลดี และทำให้เกิดความร่วมมือกัน มีความเคารพซึ่งกันและกัน ก่อให้เกิดความสามัคคี ซึ่งส่งเสริมให้เด็กเจริญงอกงามทุกวิถีทาง คือ ทางกาย ทางสติปัญญา ทางอารมณ์และสังคม นอกจากนั้นยังช่วยส่งเสริมให้นักเรียนรู้จักบังคับตนเอง รู้จักหน้าที่สิทธิของตนเองและผู้อื่น การเรียนการสอนแบบซินดิเคท เป็นวิธีหนึ่งที่จะสร้างความมีวินัยในตนเองให้กับนักเรียน

ความมุ่งหมายของการศึกษาค้นคว้า

1. เพื่อเปรียบเทียบผลสัมฤทธิ์ทางการเรียนของนักเรียนที่เรียนโดยวิธีสอนแบบซินดิเคท และการสอนตามคู่มือแนวการสอนของหน่วยศึกษานิเทศก์ กรมสามัญศึกษา
2. เพื่อเปรียบเทียบความแตกต่างความมีวินัยในตนเองของนักเรียนที่เรียนโดยวิธีสอนแบบซินดิเคทก่อนและหลังการเรียน

3. เพื่อเปรียบเทียบความแตกต่างความมีวินัยในตนเองของนักเรียนที่เรียนโดยวิธีสอนแบบซินติเคท และการสอนตามคู่มือแนวการสอนของหน่วยศึกษานิเทศก์ กรมสามัญศึกษา

ความสำคัญของการศึกษาค้นคว้า

1. เป็นการ เสนอแนะแนวทางการสอนจริยธรรมนักเรียนแก่ครูและผู้เกี่ยวข้องกับการให้อบรมจริยธรรมแก่เยาวชน โดยวิธีสอนแบบซินติเคท
2. ได้ตัวอย่างชุดการสอนจริยธรรม วิชาสังคมศึกษา ส 402 ในชั้นมัธยมศึกษาปีที่ 4 โดยวิธีสอนแบบซินติเคท และการสอนตามคู่มือแนวการสอนของหน่วยศึกษานิเทศก์ กรมสามัญศึกษา
3. เป็นการศึกษาวิธีสอนแบบซินติเคท ในการสอนจริยธรรมแก่นักเรียน อันจะก่อให้เกิดการพัฒนาความมีวินัยในตัวเอง

ขอบเขตของการศึกษาค้นคว้า

1. กลุ่มตัวอย่าง เป็นนักเรียนชั้นมัธยมศึกษาปีที่ 4 ภาคเรียนที่ 2 ปีการศึกษา 2526 ของโรงเรียนสตรีทุ่งสง อําเภอบางขัน จังหวัดนครศรีธรรมราช จำนวน 60 คน แบ่งเป็น
 - 1.1 กลุ่มทดลอง จำนวน 30 คน ได้รับการสอนจริยธรรมด้วยวิธีสอนแบบซินติเคท
 - 1.2 กลุ่มควบคุม จำนวน 30 คน ได้รับการสอนจริยธรรมตามคู่มือแนวการสอนของหน่วยศึกษานิเทศก์ กรมสามัญศึกษา
2. ระยะเวลาในการทดลอง กลุ่มตัวอย่างแต่ละกลุ่ม ใช้เวลาทดลอง 18 คาบ คาบละ 50 นาที สัปดาห์ละ 2 คาบ
3. ตัวแปรในการศึกษาค้นคว้า ประกอบด้วย
 - 3.1 ตัวแปรอิสระ คือ วิธีสอนที่แบ่งเป็น
 - 3.1.1 วิธีสอนแบบซินติเคท
 - 3.1.2 การสอนตามคู่มือการสอนของหน่วยศึกษานิเทศก์ กรมสามัญศึกษา
 - 3.2 ตัวแปรตาม ได้แก่
 - 3.2.1 ผลสัมฤทธิ์ทางการเรียน
 - 3.2.2 ความมีวินัยในตนเอง

4. เนื้อหาที่ใช้ในการทดลอง คือ เรื่อง ค่านิยม คุณธรรมที่จำเป็นต่อการพัฒนาบุคลิกภาพของปัจเจกบุคคล และการพัฒนาสังคมไทย

คำนิยามศัพท์เฉพาะ

1. จริยธรรม หมายถึง พฤติกรรมหรือความประพฤติของบุคคลที่ถูกต้อง เหมาะสม ซึ่งทำให้เกิดประโยชน์ต่อตนเองและผู้อื่น
เนื้อเรื่อง เกี่ยวกับจริยธรรม หมายถึง เนื้อเรื่องเกี่ยวกับหลัก ความประพฤติที่ถูกต้อง เหมาะสม ซึ่งนักเรียนชั้นมัธยมศึกษาปีที่ 4 ต้องเรียนเป็นวิชาบังคับ จากหัวข้อเรื่อง "ค่านิยม คุณธรรมที่จำเป็นต่อการพัฒนาบุคลิกภาพของปัจเจกบุคคล และการพัฒนาสังคมไทย" ในวิชาสังคมศึกษา ส 402
2. การสอนแบบซินดิเคท (Syndicate) หมายถึง การสอนที่ครูแบ่งนักเรียนออกเป็นกลุ่มย่อย 4 - 5 กลุ่ม แต่ละกลุ่มมีสมาชิกประมาณ 4 - 6 คน ครูจะมอบงานชิ้นหนึ่งให้แต่ละกลุ่ม ประกอบด้วยปัญหาหนทาง กรณีตัวอย่าง (Case) และปัญหาประมาณ 2 - 4 ปัญหา ครูกำหนดหนังสือหรือเอกสาร เพื่อให้สมาชิกแต่ละกลุ่มอ่านศึกษาหาคำตอบ สมาชิกแต่ละกลุ่มจะต้องร่วมกันหาการศึกษาค้นคว้าและเขียนรายงานร่วม (Joint Report) ให้ผู้แทนแต่ละกลุ่มเสนอรายงานของกลุ่มตนเองต่อครูและกลุ่มอื่น ๆ ครูจะสรุปรายงานของกลุ่มต่าง ๆ และแก้ไขให้สมบูรณ์ แล้วมีการบรรยายสรุปเพื่ออภิปรายปัญหาาร่วมกันทั้งชั้น
3. การสอนตามคู่มือแนวการสอนของหน่วยศึกษานิเทศก์ กรมสามัญศึกษา หมายถึง วิธีสอนที่หน่วยศึกษานิเทศก์ กรมสามัญศึกษาได้จัดทำพิมพ์เผยแพร่ เพื่อให้ครูใช้เป็นแนวทางในการสอน วิชาสังคมศึกษา ส 402 โดยจัดลำดับขั้นของการสอนเป็นขั้น ๆ คือ ชั้นความสนใจ ชั้นแจ้งจุดประสงค์ ชั้นให้ระลึถึงพื้นฐานที่จำเป็นมาใช้ ชั้นเสนอสิ่งกระตุ้น ชั้นให้แนวการเรียน ชั้นทำให้เกิดพฤติกรรม ชั้นทำให้ข้อมูลย้อนกลับ ชั้นประเมินพฤติกรรม ชั้นเพิ่มการจาและถ่ายโอนการเรียนรู้
4. ชุดการเรียนการสอนแบบซินดิเคท หมายถึง สื่อการเรียนการสอนที่ผู้วิจัยสร้างขึ้น เพื่อการวิจัยครั้งนี้ ประกอบด้วยความคิดรวบยอด จุดประสงค์การเรียนรู้ กรณีตัวอย่าง บัตรภาพหนทาง และการประเมินผล

5. ผลสัมฤทธิ์ทางการเรียน หมายถึง ความรู้ความสามารถของนักเรียนที่ได้รับหลังจากเรียนเรื่อง ค่านิยม คุณธรรมที่จำเป็นต่อการพัฒนาบุคลิกภาพของปัจเจกบุคคล และการพัฒนาสังคมไทย ซึ่งวัดได้จากคะแนนการตอบแบบทดสอบวัดผลสัมฤทธิ์ทางการเรียนในเรื่องเกี่ยวกับจริยธรรม ที่ผู้วิจัยสร้างขึ้นหลังจากการเรียนจบบทเรียนแล้ว

6. ความมีวินัยในตนเอง (Self Discipline) หมายถึง ความสามารถของบุคคลในการควบคุมพฤติกรรมของตนเอง โดยเกิดจากการสำนึกตัวขึ้นมาซึ่งแสดงออกเป็นพฤติกรรม การอดใจรอได้ในสถานการณ์ต่าง ๆ มีการเพียรพยายามในปัจจุบันเพื่อจุดมุ่งหมายที่ยิ่งใหญ่ในอนาคต วัดได้จากคะแนนการตอบแบบสอบถามวัดความมีวินัยในตนเองของควง เตือน พันธุมนาวิน

บทที่ 2

เอกสารและงานวิจัยที่เกี่ยวข้องกับการศึกษาค้นคว้า

เอกสารและงานวิจัยที่เกี่ยวข้องกับการศึกษาค้นคว้า ประกอบด้วยเรื่องต่อไปนี้

1. ทฤษฎีพัฒนาการทางจริยธรรม
2. วิธีสอนและวิธีสร้างเสริมจริยธรรม
3. งานวิจัยที่เกี่ยวข้องกับการสอนจริยธรรมในโรงเรียน
4. เอกสารและงานวิจัยที่เกี่ยวข้องกับความมีวินัยในตัวเอง
5. เอกสารและงานวิจัยที่เกี่ยวข้องกับการสอนแบบซินติเคท

ทฤษฎีพัฒนาการทางจริยธรรม

นักจิตวิทยาได้ศึกษาลักษณะการกาเนิดของคุณสมบัติจริยธรรมในมนุษย์ จนได้ความรู้เกี่ยวกับการพัฒนาการทางจริยธรรม ตั้งแต่เริ่มเรียนรู้ที่จะหาพฤติกรรมให้สอดคล้องกับความถูกต้องดีงามไปจนถึงระดับที่เป็นค่านิยมถาวร ดังลึกในบุคลิกภาพ นักจิตวิทยาค้นพบว่ามนุษย์พัฒนาหลักการหรือกฎเกณฑ์ของความประพฤติปฏิบัตินี้เป็นขั้น ๆ เรียกว่าระดับพัฒนาการทางจริยธรรม

ทฤษฎีพัฒนาการทางจริยธรรมของเพียเจต์ (Piaget)

เป็นพัฒนาการทางจริยธรรมของบุคคล ขึ้นอยู่กับพัฒนาการทางสติปัญญาของบุคคล เพียเจต์ได้แบ่งขั้นของการพัฒนาการจริยธรรมของมนุษย์เป็นสามขั้น คือ

1. ขั้นก่อนจริยธรรม พัฒนาการขั้นนี้เริ่มตั้งแต่แรกเกิดจนถึงสองขวบ เด็กในขั้นนี้ยังไม่มีความสามารถในการรับรู้สิ่งแวดล้อมอย่างละเอียด แต่มีความอยากความต้องการทางกาย ซึ่งต้องการที่จะได้รับการบำบัด โดยไม่ได้คำนึงถึง กาละ เทศะใด ๆ ทั้งสิ้น เมื่อเด็กมีความสามารถในการพูด ก็จะเริ่มรับรู้สภาพแวดล้อมและบทบาทของตนเองต่อบุคคลอื่น

2. ขั้นยึดคำสั่ง พัฒนาการขั้นนี้อยู่ในช่วงอายุ 2 – 8 ปี เด็กจะมีความเกรงกลัวผู้ใหญ่ และเห็นว่าคำสั่งของผู้ใหญ่ คือ ประภาศิตที่ตนต้องกระทำตาม

3. ชั้นยึกหลักการแห่งคน จะอยู่ในช่วงอายุ 8 - 10 ปี เพียเจท์ เชื่อว่าเกิดขึ้นจากการพัฒนาการทางสติปัญญา และประสบการณ์ในการมีบทบาทในกลุ่มเพื่อนเด็กด้วยกัน ความเกรงกลัว อานาจภายนอกจะกลายเป็นหลักภายในจิตใจของเด็ก เกี่ยวกับความยุติธรรม ซึ่งหมายถึงการแลกเปลี่ยนกัน และความเท่าเทียมกันของบุคคล ในช่วง 8 - 10 ปี เด็กที่อยู่ในสภาพสังคมปกติจะบรรลุถึงขั้นที่ 3 แต่อาจมีเด็กบางคนพัฒนาช้ากว่านี้ หรือบางกรณีพัฒนาการจะหยุดชะงักอยู่ในขั้นที่ 2 เนื่องด้วยการบีบบังคับอย่างผิดปกติกของผู้เลี้ยงดูหรือสังคม หรืออาจเกิดจากการขาดประสบการณ์ในกลุ่มเพื่อนก็ได้ (ควง เตือน พัชมนาวิน และ เพ็ญแข ประจวบจันก 2520 : 40 - 41)

ทฤษฎีพัฒนาการทางจริยธรรมของโคล เบอร์ก

โคล เบอร์ก ได้ศึกษาจริยธรรมตามแนวของเพียเจท์ พบว่า พัฒนาการทางจริยธรรมของมนุษย์ มีไคบวรลุดจูดสมบูรณ์ในบุคคลอายุ 10 ปี เป็นส่วนมาก แต่มนุษย์ในสภาพปกติจะพัฒนาการทางจริยธรรม อีกหลายขั้นก่อนจากอายุ 11 ปี ถึง 25 ปี และเขาเชื่อว่าการวัดขั้นพัฒนาการทางจริยธรรมนั้น จะคงใช้การให้เหตุผลเชิงจริยธรรมอย่างเดียวกันเท่านั้น (Kohlberg. 1976 : 32)

โคล เบอร์ก ได้แบ่งประเภทของเหตุผลเชิงจริยธรรมออกเป็น 6 ประเภท ซึ่งแต่ละประเภทนั้น จัดเป็นขั้นพัฒนาการทางจริยธรรมได้หกขั้น คือ

- ขั้นที่ 1 ใช้หลักการหลบหลีกการลงโทษ (Obedience and Punishment)
- ขั้นที่ 2 ใช้หลักการแสวงหารางวัล (Naively Egoistic Orientation)
- ขั้นที่ 3 ใช้หลักการกระทำที่คนอื่นเห็นว่าดี (Good Boy Orientation)
- ขั้นที่ 4 ใช้หลักการทากามหนาท (Authority and Social Order Maintaining Orientation)
- ขั้นที่ 5 ใช้หลักการเคารพตัวเอง หรือการหาสัญญา (Contractual Legalistict Orientation)
- ขั้นที่ 6 ใช้หลักอุดมคติสากล (Conscience or Principle Orientation)

ดังปรากฏในตาราง

ตาราง 1 เหตุผลจริยธรรมหกชั้น ซึ่งแบ่งเป็น 3 ระดับ ในทฤษฎีพัฒนาการทางจริยธรรมของโคลเบอร์ก

ชั้นการใช้เหตุผลเชิงจริยธรรม	ระดับของจริยธรรม
ชั้นที่ 1 หลักการหลบหลีกการลงโทษ (2 - 7 ปี) ชั้นที่ 2 หลักการแสวงหารางวัล (7 - 10 ปี)	1. ระดับก่อนกฎเกณฑ์ (2 - 10 ปี)
ชั้นที่ 3 หลักการหาตามที่ยุ่อื่นเห็นชอบ (10 - 13 ปี) ชั้นที่ 4 หลักการตามหน้าที่ทางสังคม (13 - 16)	2. ระดับตามกฎเกณฑ์ (10 - 16 ปี)
ชั้นที่ 5 หลักการหาตามความมีนัยสำคัญ (16 ปีขึ้นไป) ชั้นที่ 6 หลักการยึดอุดมคติสากล (ผู้ใหญ่)	3. ระดับเหนือกฎเกณฑ์ (16 ปีขึ้นไป)

ระดับ 1 คือ ก่อนกฎเกณฑ์ (Preconventional Level) หมายถึง การตัดสินใจเลือกกระทำสิ่งที่จะเป็นประโยชน์แก่ตนเอง โดยไม่คำนึงถึงผลที่จะเกิดแก่ผู้อื่น ในขั้นแรกสุดคือการมุ่งที่จะหลบหลีกมิให้ตนเองถูกลงโทษทางกาย เพราะกลัวความเจ็บปวดที่จะได้รับ และยอมทำตามคำสั่งของผู้ใหญ่ เพราะเป็นผู้ที่มีอำนาจทางกายเหนือตน ชั้นที่ 2 คือ การเลือกกระทำในสิ่งที่จะนำความพอใจมาให้คนเหล่านั้น เริ่มรู้จักการแลกเปลี่ยนกันแบบเด็ก ๆ คือ เขาห้ามฉันฉันก็ห้ามเขา เขาให้ฉันฉันก็ยอมให้เขา เป็นต้น

ระดับ 2 คือ ระดับตามกฎเกณฑ์ (Conventional Level) หมายถึง การทำตามกฎเกณฑ์ของกลุ่มย่อย ๆ ของตน หรือหาความกฎหมายและศาสนา บุคคลที่มีจริยธรรมในระดับ 2 นี้ยังต้องมีการควบคุมจากภายนอก แต่มีความสามารถในการเอาใจเขามาใส่ใจเรา และความสามารถที่จะแสดงบทบาททางสังคมได้ ในขั้นที่สาม บุคคลยังไม่เป็นตัวของตัวเอง ชอบคล้อยตามการชักจูงของผู้อื่น โดยเฉพาะเพื่อน ในขั้นที่สี่ บุคคลมีความรู้ถึงบทบาทหน้าที่ของตนในฐานะที่เป็นส่วนหนึ่งในสังคมของตน จึงถือว่าคนมีหน้าที่ทำตามกฎเกณฑ์ต่าง ๆ ที่สังคมของตนกำหนดหรือคาดหวัง

ระดับ 3 คือระดับเหนือกฎเกณฑ์ (Postconventional Level) หมายถึง การที่ตัดสินใจข้อดีแย้งทาง ๆ ควบคู่การนามาภิทธิครองซึ่งใจโดยตนเองและตัดสินใจไปถาม แกว่าจะเห็น ความสำคัญของสิ่งใดมากกว่ากัน ขั้นที่ห้า คือการ เห็นความสำคัญของคนหมู่มาก ไม่เทาคนชั้กข้อสิทธิ อันพึงมีพึงใจของผู้อื่น สามารถควบคุมบังคับใจตนเองได้ ส่วน ขั้นที่หก ซึ่งเป็นขั้นสูงสุดแสดงทั้งการ มีความรู้สำกลนอก เห็นอกจากกฎเกณฑ์สังคมของตน และการ มีความยับยั้งทางจริยธรรมเพื่อจุดหมาย ในขั้นปลายอันเป็นอุดมคติที่ยิ่งใหญ่ (Kohlberg, 1976 32 - 33) นอกจากนี้ยังมีหลักประจำใจ ซึ่งตรงกับหลักในพระพุทธศาสนาที่เรียกว่า หิริ โสกะปิยะ (ดวงเดือน พันธมนาวิน และ เพ็ญแข ประจันปัจจนิก 2520 : 43)

การพัฒนาการทางการใช้เหตุผลเชิงจริยธรรมนั้น โคล เบอร์ก เชื่อว่า เป็นไปถามขั้นจาก ขั้นที่ 1 ผ่านแต่ละขั้นจนถึงขั้นที่ 6 บุคคลจะพัฒนาข้ามขั้นมิได้ เพราะการใช้เหตุผลในขั้นที่สูงขึ้นไป จะเกิดขึ้นด้วยการ มีความสามารถในการใช้เหตุผลในขั้นที่ต่ำกว่าอยู่ก่อนแล้ว และต่อมาบุคคลได้รับ ประสบการณ์ทางสังคมใหม่ ๆ หรือสามารถ เข้าใจความหมายประสบการณ์เก่า ๆ ได้ดีขึ้น จึง เกิด การเปลี่ยนแปลงทางความคิดและเหตุผล ทำให้การใช้เหตุผลในขั้นที่สูงต่อไปมีมากขึ้นตามลำดับ

ส่วนบ่อเกิดของเหตุผลเชิงจริยธรรม โคล เบอร์ก มีความเห็นว่า มาจากการพัฒนาทางการ เรียนรู้ ในขณะที่เด็กได้มีโอกาสติดต่อกับผู้อื่น อันจะช่วยให้เขาพัฒนาทางจริยธรรมขั้นที่สูงขึ้นไป ได้อย่างรวดเร็ว โคล เบอร์ก เชื่อว่า การพัฒนาทางจริยธรรม มีใช้การรับรู้จากการปราสอน ของผู้อื่นโดยตรง แต่เป็นการผสมผสานระหว่างความรู้ เกี่ยวกับบทบาทของคนก่อผู้อื่น และบทบาทของ ผู้อื่นด้วย รวมทั้งข้อเรียกร้องและกฎเกณฑ์ของสังคมต่าง ๆ ซึ่งอาจขัดแย้งกัน แต่ในขณะเดียวกัน ก็ผลักดันให้บุคคลพัฒนาไปถามขั้นตอนในทิศทางเดียวกันเสมอ ไม่ว่าบุคคลอยู่ในกลุ่มมิใช่หรือสังคมใด (ดวงเดือน พันธมนาวิน และ เพ็ญแข ประจันปัจจนิก 2520 : 45)

จากทฤษฎีดังกล่าวข้างตน ซึ่งพอสรุปได้ว่า พัฒนาการทางจริยธรรม ของบุคคลนั้นมีได้มีมา แกกาเน็ค แต่เป็นการพัฒนาที่เกิดขึ้นภายหลังโดยผ่านกระบวนการ เรียนรู้ทางสังคม และทุกทฤษฎี มีความเชื่อสอดคล้องกันว่า พัฒนาการใช้เหตุผลเชิงจริยธรรมจะเป็นไปถามลำดับขั้น จะข้ามขั้นไม่ได้ ดังนั้นผู้ที่เกี่ยวข้องกับการส่งเสริมจริยธรรมของมีความเข้าใจ วิธีการให้การศึกษา และเข้าใจใน ธรรมชาติของการพัฒนาจริยธรรมของบุคคล ซึ่งจะ เป็นผลให้เกิดการส่งเสริมจริยธรรมเป็นผลดี และมีประสิทธิภาพอย่างแท้จริง

วิธีสอนและวิธีเสริมสร้างจริยธรรม

หลักสูตรมัธยมศึกษาตอนปลาย พุทธศักราช 2524 ได้จัดให้มีการเรียนการสอนวิชา จริยศึกษาโดยตรง โดยจัดเนื้อเรื่องอยู่ในวิชาสังคมศึกษา ส 402 ให้นักเรียนชั้นมัธยมศึกษาปีที่ 4 โดยเรียนเป็นวิชาบังคับ จำนวน 2 คาบ/สัปดาห์ ซึ่ง ชานาญ นิสารักษ์ (ชานาญ นิสารักษ์ 2524 : กาน่า) ได้กล่าวว่า การสอนจริยธรรมระดับนี้เปลี่ยนไปจากหลักสูตรเดิมมาก คือ หลักสูตร วิชาศีลธรรม พุทธศักราช 2520 โดยเน้นธรรมะชั้นสูง เนื้อโลกีย์ธรรม เป็นการศึกษาเพื่อให้อุบายใจหลักธรรมชั้นโลกุตร (เหนือโลก) แทนหลักสูตรปัจจุบันเน้นการเรียนเพื่อนำไปใช้ในชีวิตรประจำวัน เพื่อพัฒนาบุคลิกภาพของตัวเด็กนักเรียนเอง และเพื่อพัฒนาสังคม เนื้อหาที่กำหนดให้เรียนมีเรื่องใหม่ ๆ เพิ่มเข้ามาคือ จริยศาสตร์ จริยธรรม และการสร้างสมาธิ ซึ่งเป็นเรื่องที่สามารถนำมาใช้ให้เป็นประโยชน์ในชีวิตประจำวันได้เป็นอย่างดี

วิทย์ วิศทเวทย์ (วิทย์ วิศทเวทย์ 2523 : 28) เน้นการปลูกฝังจริยธรรม ควรให้สอดคล้องกับชีวิตประจำวันของมนุษย์ ซึ่งจำแนกออกเป็น 3 ประการ คือ

1. ชีวิตทางกายภาพและชีวภาพ
2. ชีวิตทางสังคม
 - ก. ทางเศรษฐกิจ
 - ข. ทางการปกครอง
 - ค. ทางความสัมพันธ์กับบุคคลอื่น
3. ชีวิตส่วนตัว

พระราชวรภุมณี (พระราชวรภุมณี 2523 : 30) ได้กล่าวหาตนเองเดียวกับ วิทย์ วิศทเวทย์ ว่าการสอนจริยศึกษาคควร เน้นใน 2 ประการ คือ

1. ประโยชน์แก่ตัวนักเรียน คือแก่ชีวิตของเขา
2. ประโยชน์ต่อสังคม เมื่อนักเรียนจบออกไปแล้ว เขาควรจะไปนำสังคม ไปช่วยสังคม

อีกทวย

จริยธรรมใดแก่ มรรคมงคลแปด มีสัมมาทิฐิ เป็นตัวแรกและเป็นตัวรากฐานสำคัญ
รากฐานนี้มีที่มา 2 ประการ คือ

1. กัลยาณมิตร คือ ความมีมิตรดี มิตรที่ว่านี้อาจจะเป็นพระพุทธเจ้า ครู พ่อแม่
สิ่งแวดล้อมก็ได้

2. โยนิโสมนสิการ คือ ความรู้จักคิด

การสอนจริยธรรมโดยหลักดังกล่าว รากฐานที่มั่นคง นอกจากนั้นการสอนจริยธรรมให้
สอดคล้องกับพัฒนาการของเด็ก ยังต้องอาศัยนักจิตวิทยา เพื่อความรู้ความทองการของเด็กอีกด้วย
การสอนจริยธรรมจึงจะสามารถตอบสนองความทองการของเด็กได้ เช่น ในเด็กวัยที่อยากรู้อยากเห็น
มากจะสอนจริยธรรมให้สอดคล้องได้อย่างไร ในเรื่องนี้ก็จะมาในรูปของกัลยาณมิตร คือ พ่อแม่
จะทองคอยช่วยเหลือให้เด็กคิดเป็นและคิดอย่างถูกวิธี โยนิโสมนสิการ จะตามมา

กมล สุคประเสริฐ (กมล สุคประเสริฐ 2523 : 33) กล่าวว่า การสอนจริยธรรม
ควรเน้นในทางปฏิบัติเป็นประจำ การสอนทงใจภาษาที่เหมาะสมกับวัยและสภาพของผู้เรียน การ
ใช้ศัพท์สูง ๆ ที่เป็นศัพท์เทคนิค เช่น ทักขะ จะทำให้ผู้เรียนขาดความเข้าใจ การปลูกฝัง
ควรได้เริ่มจากการปลูกฝังให้เด็กเรียนรู้รักตัวเอง รักเพื่อนและรักผู้อื่นในสังคมภายหลัง การปลูกฝัง
ความรับผิดชอบควรเริ่มจากความรับผิดชอบต่อตนเอง ก่อน เช่น รับผิดชอบทงหน้าที่ ทอตนเอง และ
ปฏิบัติหน้าที่ทอตนเองเสียก่อน

กรมการศาสนา (กรมการศาสนา 2521 : 18 - 20) ได้เสนอแนวทางการจัด
การเรียนการสอนจริยศึกษาในระดับมัธยมศึกษาไว้อีกหลายประการด้วยกัน คือ

หลักการสอน

1. สาระของการ เรียนรู้จะทองให้เหมาะสมกับวัยของนักเรียน และให้วิธีสอนให้เหมาะสม
2. การสอนจะทองมีเหตุผล สนับสนุนให้เห็นประโยชน์และโทษของการปฏิบัติ
3. การปฏิบัติอย่างสม่ำเสมอ เป็นสิ่งจำเป็น โดยครู เป็นตัวอย่างที่ดีและเป็นผู้นำทางจริยธรรม
4. การแนะนำให้มีเวลาประพฤติก็นั้นทองหาอยู่ตลอดเวลา

วิธีสอน

ก่อนสอนผู้สอนต้องกำหนดจุดประสงค์เชิงพฤติกรรมให้ผู้เรียนทราบล่วงหน้า ครูหวังให้นักเรียนทำอะไรไปบ้าง และกำหนดเกณฑ์ที่จะตัดสินไว้ และต้องใช้วิธีประเมินผลอย่างถูกต้อง การเขียนจุดประสงค์เชิงพฤติกรรมนั้น จะต้องระบุเงื่อนไขเชิงพฤติกรรมขั้นสุดท้ายที่กองการ และเกณฑ์การตัดสิน

วิธีสอนจริยธรรมมีหลายวิธี ครูอาจเลือกวิธีใดก็ได้ในการสอนเรื่องหนึ่ง หรืออาจใช้หลายวิธีก็ได้ตามความเหมาะสม ได้แก่

1. การอภิปรายปัญหา เมื่อครูศึกษาเนื้อเรื่องจะสอนแล้ว ครูอาจใช้สิ่งแวดล้อม และสภาพการณ์ในชีวิตประจำวันมาเป็นปัญหา และนำข่าวหนังสือพิมพ์มาให้แก่นักเรียนอภิปราย แลกเปลี่ยนความคิดเห็นกัน ครูช่วยแนะนำ นำเข้าสู่เรื่องและช่วยกันสรุปข้อคิด เพื่อให้นักเรียนเห็นจริงและนำไปปฏิบัติได้จริง

2. การแบ่งกลุ่มนักเรียนให้นักเรียนค้นคว้าโดยวิธีกำหนดหัวข้อให้ให้นักเรียนทำรายงานเสนอข้อเท็จจริงโดยการพูดและเขียน แล้วรวมเรื่องเป็นความคิดรวบยอด เพื่อความเข้าใจที่ถูกต้อง อาจแบ่งงานให้เขาหรือให้วาดภาพ ทาแผนผัง ทาสมุดศัพท์ จัดเป็นนิทรรศการ เป็นต้น

อานวย ทะพิงค์แกและชยันท์ วรธนะภูติ (อานวย ทะพิงค์แก และชยันท์ วรธนะภูติ 2522 : 43) ได้เสนอวิธีสอนจริยธรรมไว้ว่า จำเป็นต้องละทิ้งวิธีการสอนแบบ "การสั่งสอน" ละทิ้งการสอนจริยธรรมแบบ "Dead Ethics" ให้เป็นการสอนที่ผู้เรียนได้มีโอกาสวิเคราะห์ปัญหา ทดลองปฏิบัติและนำมาวิเคราะห์ปัญหาอีกครั้ง การสอนเช่นนี้เป็นการสอนจริยธรรมที่เป็น "Living Ethics" เป็นการถ่ายทอดค่านิยมทางจริยธรรมที่สามารถ "Transcend" ปัญหาต่าง ๆ ที่เกิดขึ้นได้ ไม่ว่านักเรียนจะอยู่ในห้องเรียนหรือนอกห้องเรียนไปแล้ว การสอนจะต้องมีโอกาสที่นักเรียนจะทวงถามความสำนึกทางจริยธรรมไปปฏิบัติ และจะกระทำเช่นนี้ได้ก็ต่อจากอภัยการประเมินผลเชิงพฤติกรรมด้วย

วินัย เกษมเศรษฐ์ (วินัย เกษมเศรษฐ์ 2523 : 4 - 6) ได้กล่าวถึงวิธีสอนทางจริยธรรมให้นักเรียนคิดเป็น โดยกล่าวว่า คิดเป็นมีได้หมายถึงเรียนเก่ง คิดเลขเก่ง แทนหมายความว่าสามารถคิดในสิ่งที่ไม่ได้สอนในโรงเรียน สามารถแก้ปัญหาได้ ฉะนั้นการส่งเสริมให้เด็กมีจริยธรรม จึงต้อง

ผนวกปัญญาเข้าไปควย "ปัญญา" แปลงาย ๆ ว่า "ความเป็นเลิศ" คนมีปัญญา คือคนที่คิดเป็น พุทธศาสนา มีเรื่องทางปัญญาแทรกอยู่เกือบทุกหัวข้อธรรมะ ปัญญาทำให้คนอยู่รอด แก้ปัญหาได้... การสอนจริยธรรมไม่ควรสอนควยการบอก แต่สอนควยการให้เหตุผล อภิปรายเพื่อให้นักเรียนเกิดปัญญา

กระบวนการเสริมสร้างจริยธรรม วินัย เกมเกรนรู้ ไทกล่าว่า มีลำดับชั้น คือ

1. การเลือก เป็นขั้นก่อนแรก จะทอ้งให้นักเรียนมีการเลือก สมมุติว่าจะส่งเสริม ความซื่อสัตย์ จะทอ้งมีวิธีให้นักเรียนเลือกความซื่อสัตย์ ถ้าบอกว่าความซื่อสัตย์คืออะไร แล้วให้นักเรียนจกจาใจ เชื่อว่าไม่ไคผล จะทอ้งมีลักษณะนิสัยหลาย ๆ อย่างให้นักเรียนเลือก เช่น ความซื่อสัตย์ ความเกียจคร้าน ความฟุ่มเฟือย ความคคโกง เป็นต้น การสอนจริยธรรมไม่ควรสอน ควยการบอก แต่สอนควยการให้เหตุผล อภิปรายให้เกิดปัญญา จะเห็นว่าความซื่อสัตย์นั้นดีแน่ จึงทอ้ง สอนให้นักเรียนไตร่ตรองให้นักเรียนเลือกอย่างมีปัญญา อย่างอิสระ ใหญ่เลือกกักสันใจเอง

2. การเทอคทุน เมื่อเลือกปฏิบัติแล้ว จะทอ้งถนอมเทอคทุนสิ่งที่เลือก และจะทอ้งกล่าหาญ ในการแสดงออกในสิ่งที่เลือกควย

3. การปฏิบัติ ทอ้งลงมือปฏิบัติและทอ้งทาทลอคชีวิตให้เป็นกระบวนการ

สงบ ลักษณะ (สงบ ลักษณะ 2523 : 6 - 7) ไทกล่าว่าถึงแนวทางในการสร้างเสริม คุณสมบัติจริยธรรมไว้ว่า ทอ้งประกอบควย

1. การให้ความรู้ความเข้าใจโดยเหตุผล ไม่ใช่เป็นเพียงการบอกหรือเล่า แต่อาจจะทอ้ง ชี้แนะแยกประเด็นของปัญหาให้เห็น วิเคราะห์ให้ทอ้งเป็นทอ้งอย่าง แล้วให้นักเรียนได้คิดวิเคราะห์ คนหาจนพบ สรุปรูปเป็นกฎเกณฑ์ควยตัวของ เขาเอง

2. การให้เห็นคนแบบและเลียนแบบ มีอิทธิพลมาก นักจิตวิทยาวิจัยว่า ถ้าคนแบบเป็น ผู้มีชื่อเสียง เป็นคนเก่ง และอยู่ในวัยเดียวกับนักเรียนจะเลียนแบบได้ดี

3. การได้รับประสบการณ์โดยตรง ในการได้คิดค้นและค้นพบคาทอบควยตนเอง ได้ปฏิบัติ ได้แสดงบทบาท เน้นการปฏิบัติ

4. การใช้ทฤษฎีกลุ่มสัมพันธ์ คือ อิทธิพลของ การปะทะสัมพันธ์ในกลุ่ม ทำให้เกิดการ คลควยทาม

5. การควบคุมสภาพแวดล้อม ขจัดสิ่งแวดลอมที่เลวทรามแล้วสร้างสิ่งแวดลอมที่ดีขึ้นแทน

เทคนิคการสอนจริยธรรมบางวิธี สงบ ลักษณะ (สงบ ลักษณะ 2523 : 7) ยังได้เสนอไว้ดีกว่า

1. วิธีปรับพฤติกรรม (Behavior Modification) ใครทำดีให้รางวัล ทำชั่วลงโทษ โดยยึดหลักว่า ผู้ทำดีได้รับรางวัลตอบแทน ก็จะหาพฤติกรรมนั้นอีก การจตีให้รางวัลมี 3 ระดับคือ
 - 1.1 ปฐมภูมิ ให้เป็นสิ่งของ
 - 1.2 ทุกติภูมิ ให้เป็นตัวแทน คะแนน สัญลักษณ์
 - 1.3 ทางออบ ให้เป็นแบบอย่าง ยกย่อง ให้เกียรติ
2. วิธีสร้างความขัดแย้งทางเหตุผลกับจิตใจ (Cognitive - Affective Dissomnt) เชื่อว่า ถ้าปัญญากับจิตใจสอดคล้องกับความเชื่อหรือการกระทำ สิ่งถูกของดั้งเดิมจะเกิดขึ้น เรียกว่า จริยธรรมเกิดขึ้น เช่น ชอบสูบบุหรี่โดยคิดว่าดี แต่เมื่อผลเสียหายมาก ก็เกิดความขัดแย้งในสิ่งที่ปฏิบัติขึ้นในใจ อาจเลิกพฤติกรรมนั้นได้
3. สร้างความกระจ่างชัดในค่านิยม (Value Clarification) ใช้หลักของการอภิปราย แก้ปัญหา ยึดหลักว่า คนเราจะทำอะไรก็ตาม จำเป็นต้องอาศัยค่านิยมเป็นตัวบ่งการ วิธีนี้มุ่งปลูกฝังค่านิยมให้ฝังแน่น เพื่อสร้าง เป็นจริยธรรมที่พึงปรารถนา โดยให้ปฏิบัติดังนี้
 - 3.1 ให้ตอบคำถามว่า ภูมิใจในความเชื่อนี้หรือไม่
 - 3.2 ทานเคยบอกความเชื่อนี้ของท่านแก่ผู้อื่นหรือไม่
 - 3.3 เลือกโดยวิธีพิจารณาผลที่ตามมา
 - 3.4 เลือกด้วยตนเองอย่างอิสระ
 - 3.5 เลือกความเชื่อจากความเชื่อหลาย ๆ อย่าง
 - 3.6 เคยปฏิบัติ เคยเชื่อตามสิ่งที่เชื่อหรือไม่
 - 3.7 เคยหาหา ๆ ในสิ่งที่เชื่อนี้

วิธีการที่ใช่ก็คือ ให้ตอบคำถาม จัดกลุ่มอภิปราย อิทธิพลกลุ่มจะชักจูงให้เกิดค่านิยมที่ถูกต้องหรือเปลี่ยนค่านิยมที่มีมากระฐานในทางที่ดี

เมธี ปิณฑานนท์ (เมธี ปิณฑานนท์ 2525 : 54 - 59) ได้เสนอเทคนิคการสอน
จริยศึกษาไว้หลายวิธี วิธีที่น่าสนใจ ได้แก่

1. การจัดกลุ่มคิดปัญหาและแก้ปัญหา แบ่งนักเรียนเป็นกลุ่มและจัดเป็นคู่ ฝ่ายหนึ่งเป็นฝ่ายคิดปัญหา อีกฝ่ายหนึ่งเป็นฝ่ายคิดหาทางแก้ไข โดยกลุ่มจะพิจารณาร่วมกัน เช่น ฝ่ายคิดปัญหาตั้งปัญหาว่า "เด็กผู้หญิงคนหนึ่งอยู่กับพ่อแม่ที่ยากจนและไม่สามารถส่งเสียให้เล่าเรียนต่อไปได้ พ่อแม่เป็นคนดี สุจริต ฝ่ายอาซึ่งมีความเป็นอยู่ที่แตกต่างมาหากินไม่สุจริต ต้องการให้ไปอยู่กับตน เพราะตนสามารถส่งเสียให้เล่าเรียนได้ เด็กผู้หญิงนั้นควรตัดสินใจอย่างไร"

วิธีสอนเช่นนี้น่าสนุก เพราะคาดว่าจะได้ผลมาก เพราะนักเรียนได้ร่วมกันคิด โดยมีครูคอยควบคุม อาจมีนักเรียนบางคนคิดนอกกรอบนอกทาง นึกคิดธรรมดาไป แต่คงไม่ได้เหมือนกันหมดทุกคน วิธีแก้ปัญหาที่ดีที่สุด จะได้จากการใช้ความคิดของคนส่วนใหญ่ในกลุ่ม เป็นการโน้มน้าวจิตใจเด็กให้อยู่ในกรอบของศีลธรรมได้อย่างดีวิธีหนึ่ง ซึ่งเราเรียกว่า "การใช้เหตุผลกลุ่มให้เกิดประโยชน์"

2. การใช้ข่าวจากหนังสือพิมพ์สอนจริยธรรม การสอนนี้ครูต้องเป็นผู้เก็บรวบรวมข่าวเหตุการณ์ และเนื้อหาของข่าวนี้ แสดงให้เห็นผลของการประกอบกรรมดี กรรมเลว แล้วนำข่าวนั้นมาตั้งเป็นปัญหาให้นักเรียนอภิปราย ทุกคนมีโอกาสแสดงความคิดเห็น วิเคราะห์และพิจารณาเหตุผลที่ถูกต้อง วิธีสอนวิธีนี้จะช่วยให้นักเรียนรู้จักคิด มีเหตุผลและเข้าใจผลแห่งการกระทำได้ดียิ่งขึ้น

งานวิจัยที่เกี่ยวข้องกับการสอนจริยธรรมในโรงเรียน

งานวิจัยเชิงทดลองที่เกี่ยวข้องกับการสอน และการปลูกฝังจริยธรรมที่น่าสนใจคือ

พรณี ลิ้มปิตฺตมา (พรณี ลิ้มปิตฺตมา 2523 : 54) ได้ศึกษาการใช้วิธีการกระบวนการกลุ่มสัมพันธ์ในการสอนจริยธรรม ระดับชั้นประถมศึกษาปีที่ 6 ผลการวิจัยพบว่า หลังจากการสอนด้วยวิธีการกระบวนการกลุ่มสัมพันธ์ นักเรียนมีพัฒนาการทางทัศนคติเชิงจริยธรรมสูงขึ้นอย่างมีนัยสำคัญทางสถิติที่ระดับ .01 และหลังจากการสอนไปแล้ว 1 เดือน ทัศนคติเชิงจริยธรรมยังคงเดิมเท่ากับหลังการสอนใหม่ ๆ

วิริยะ บุญยะนิवासน์ (วิริยะ บุญยะนิवासน์ 2523 : 49) ได้ศึกษาเปรียบเทียบ การสอนจริยธรรมโดยวิธีกระบวนการกลุ่มสัมพันธ์ กับการสอนแบบธรรมคาในระดัชั้นประถมศึกษา ปีที่ 6 ผลการวิจัยพบว่ากลุ่มนักเรียนที่สอนด้วยวิธีกระบวนการกลุ่มสัมพันธ์ มีพัฒนาการทางทัศนคติ ทางจริยธรรม สูงกว่ากลุ่มที่สอนด้วยวิธีธรรมคาอย่างมีนัยสำคัญทางสถิติที่ระดับ .05 และหลัง การสอนไปแล้ว 1 เดือน ทัศนคติทางจริยธรรมของนักเรียนทั้งสองกลุ่มยังคงเดิม และกลุ่มที่สอน ด้วยกระบวนการกลุ่มสัมพันธ์ มีทัศนคติทางจริยธรรมสูงกว่ากลุ่มที่สอนด้วยวิธีธรรมคา

ปัญญา ผิวเผือก (ปัญญา ผิวเผือก 2523 : 57 - 58) ได้เปรียบเทียบผลการสอน สังคมศึกษา ชั้นมัธยมศึกษาปีที่ 1 เรื่องความรู้เบื้องต้นสำหรับพุทธศาสนิกชน ซึ่งเป็นเนื้อเรื่อง เกี่ยวกับจริยธรรม โดยใช้บทเรียน โมดูลกับการสอนปกติ ผลการวิจัยพบว่า ผลสัมฤทธิ์ทางการ เรียน และทัศนคติคือพุทธศาสนาของกลุ่มตัวอย่างทุกกลุ่มสูงขึ้น โดยกลุ่มทดลองสูงกว่ากลุ่มควบคุมอย่าง มีนัยสำคัญทางสถิติที่ระดับ .05 สำหรับการเปรียบเทียบระหว่างกลุ่มที่เรียนโดยใช้บทเรียนโมดูล กับกลุ่มที่ใช้วิธีสอนเดียวกัน และครูสอนแต่ละคนพบว่า ผลสัมฤทธิ์ทางการ เรียนและทัศนคติคือ พุทธศาสนาไม่แตกต่างกัน

คุณหญิง สีทลวรพงศ์ (คุณหญิง สีทลวรพงศ์ 2524 : 67 - 69) ได้เปรียบเทียบวิธีสอน แบบไตรสิกขา และธรรมสภาัจฉา ในการสอน เบญจศีลและฆราวาสธรรม ในชั้นมัธยมศึกษาปีที่ 1 กลุ่มตัวอย่าง 60 คน แบ่งเป็นกลุ่มทดลอง 1 จำนวน 30 คน ได้รับการสอนแบบไตรสิกขา กลุ่มทดลอง 2 ได้รับการสอนแบบธรรมสภาัจฉา โดยได้รับการสอนกลุ่มละ 8 คาบ ๆ ละ 50 นาที ผลการวิจัยพบว่า ผลสัมฤทธิ์ทางการ เรียนของนักเรียนที่เรียนจากวิธีสอนแบบธรรมสภาัจฉา สูงกว่า กลุ่มที่เรียนจากวิธีสอนแบบไตรสิกขา ส่วนการใช้หลักธรรมในการแก้ปัญหาเชิงจริยธรรม นักเรียน ที่เรียนจากวิธีสอนแบบไตรสิกขา มีค่าคะแนนเฉลี่ยสูงกว่านักเรียนที่เรียนจากวิธีสอนแบบธรรมสภาัจฉา อย่างมีนัยสำคัญทางสถิติที่ระดับ .01

ฝ่ายวิจัยการทดลองนวัตกรรมทางการศึกษา กองวิจัยการศึกษา กรมวิชาการ กระทรวงศึกษาธิการ ได้ทำการทดลองหุกรูปแบบที่มีประสิทธิภาพต่อการ เรียนการสอนจริยธรรม (กรมวิชาการ 2525 . 27 - 29) โดยใช้วิธีการ 2 รูปแบบ คือ

1. วิธีเสริมสร้างเจตคติ โดยมี คุณหญิง แก้วกานีต ศึกษานิเทศก์ ทรบสำนัญศึกษา เป็นผู้ควบคุม มีวิธีการที่เน้นที่ตัวเด็กทั้งจิตใจและการกระทำ โดยพยายามส่งเสริมให้นักเรียน แสดงความคิดเห็นของตน ให้สังเกตความคืบหน้าความรู้สมผสานกับความรับผิดชอบ ในการสร้าง พฤติกรรมให้นักเรียนค้นหาความสามารถของตัวเองให้ได้ ให้นักเรียนเกิดความรับผิดชอบในการ เรียนรู้ของตนด้วยความพอใจ หาทางให้ใช้ความกตกระบวนการตัดสินใจควบคู่กันไปด้วย

การดำเนินการสอนแบ่งเป็น 2 กิจกรรม กิจกรรมสั้น 5 นาที ครูถามให้นักเรียนแสดง ความคิดเห็นพร้อมกิจกรรมสอดแทรกให้นักเรียนเห็นคุณค่าของจริยธรรม กิจกรรมที่ใช้เวลานาน 40 - 50 นาที ครูแจกเรื่องให้อ่าน ครูอ่านให้ฟัง 1 เทียบ แล้วให้นักเรียนตอบคำถามเป็นการ ส่วนตัวก่อน แล้ว เขากลุ่มก่อนให้อภิปรายด้วยเหตุผล

2. วิธีการปรับพฤติกรรม โดยมี สมโภชน์ เอี่ยมสุภาษิต แผนกจิตวิทยา จุฬาลงกรณ์มหาวิทยาลัย เป็นผู้เชี่ยวชาญ ฝึกให้ครูนำหลักพฤติกรรมมาประยุกต์ใช้ ทำวิธีและเทคนิค "การปรับพฤติกรรม" มาประยุกต์ใช้ เป็นวิธีที่เปลี่ยนพฤติกรรมไปตามประสงค์ โดยอาศัยหลักการ เสริมแรง (reinforcement) อาจให้รางวัลเป็นรูปขนน หรือสิ่งที่นักเรียนพอใจ แล้ว เปลี่ยนเป็นรูปของความรับผิดชอบหรือค่านิยม คอย ๆ ถอดตัวเสริมแรงออก จนเป็นพฤติกรรม ที่นักเรียนทาคึกเป็นนิสัย

กลุ่มตัวอย่างได้จากโรงเรียนระดับกลางในกรุงเทพมหานคร 16 โรงเรียน ระดับ ประถมศึกษาและมัธยมศึกษาอย่างละ 8 โรงเรียน โดยใช้นักเรียนชั้นประถมศึกษาปีที่ 3 และมัธยมศึกษา ปีที่ 1 กลุ่มควบคุมระดับละ 2 ห้องเรียน กลุ่มทดลองวิธีการละ 3 ห้องเรียน ใช้นักเรียน 616 คน ให้ครูเข้าร่วมโครงการที่เข้าร่วมประชุมหาความเข้าใจนำไปปฏิบัติ ใช้จริยธรรมที่วิเคราะห์ตาม หลักสูตรประถมปีที่ 3 เรื่อง ความซื่อสัตย์ ความเมตตาการุณา ความขยันหมั่นเพียร ชั้นมัธยมศึกษา ปีที่ 1 เพื่อการใช้ปัญญาในการแก้ปัญหาและการใฝ่สัจธรรม

เครื่องมือที่ใช้คือ แบบสอบถามตัวนักเรียน แบบสังเกตพฤติกรรม แบบสังเกตบรรยากาศ ในการเรียนการสอน การประเมินผลทำเป็นระยะ คือ ก่อนการทดลอง ระหว่างการทดลอง และ หลังการทดลอง

ผลการวิจัยพบว่า คำนาคำนิยม กลุ่มทดลองดีกว่ากลุ่มควบคุมทุกตัว ชั้นประถมศึกษาปีที่ 3 มีเมตตากาภุณาเพิ่มกว่ากลุ่มควบคุม ด้วยระดับความเชื่อมั่น 99.90 % มีความซื่อสัตย์สุจริตเพิ่มขึ้นในระดับความเชื่อมั่น 95 % จากการสังเกตระหว่างสอน นักเรียนกลุ่มควบคุมทั้งสองระดับมัธยมศึกษาปีที่ 1 คือ ความซื่อสัตย์ ความขยันหมั่นเพียร การใฝ่หาสิ่งจรรยา เมื่อเปรียบเทียบจริยธรรมก่อนทดลองแล้ว กลุ่มควบคุมมีพฤติกรรมลดลง จากการสังเกตพบว่าระดับประถมศึกษาใช้วิธีปรับพฤติกรรมได้ผลดีกว่าระดับมัธยมศึกษาใช้ได้ทั้งสองวิธี ทำให้เกิดจริยธรรมด้านความซื่อสัตย์ ความเมตตากาภุณา คำนบรยาภาศ คำนการเรียนการสอน โดยทั่วไปไปได้ดีกว่าเดิม การทดลองครั้งนี้ใช้เวลา 2 เดือนครึ่ง

วีระพงษ์ คุณมณี (วีระพงษ์ คุณมณี 2526 : 57) ได้ศึกษาผลการสอนตามขั้นทั้งสี่ของอริยสัจในการสอนจริยธรรม กับนักเรียนชั้นมัธยมศึกษาปีที่ 4 ผลการวิจัยพบว่า ผลสัมฤทธิ์ทางการเรียนในเรื่องจริยธรรมกลุ่มทดลอง ซึ่งสอนตามขั้นทั้งสี่ของอริยสัจ และกลุ่มควบคุมสอนด้วยวิธีสอนตามคู่มือแนวการสอน หน่วยงานนิเทศก์ กรมสามัญศึกษา สูงกว่าก่อนการทดลองอย่างมีนัยสำคัญทางสถิติที่ระดับ .01 แต่ระหว่างกลุ่มทดลองกับกลุ่มควบคุมแตกต่างกันอย่างไม่มีนัยสำคัญทางสถิติ ทศนคติต่อวิธีสอนของกลุ่มทดลองกับกลุ่มควบคุมแตกต่างกันอย่างมีนัยสำคัญทางสถิติที่ระดับ .05 และทัศนคติต่อวิธีสอนของกลุ่มทดลองและกลุ่มควบคุมหลังการทดลองสูงกว่าก่อนการทดลองอย่างมีนัยสำคัญทางสถิติที่ระดับ .01

เอกสารและงานวิจัยที่เกี่ยวข้องกับความมีวินัยในตนเอง

วินัยในตนเอง หรือความมีวินัยแก่ตน เป็นลักษณะของการนาตนเอง ควบคุมและบังคับตนเอง โดยอาศัยแรงจูงใจที่สัมพันธ์กับอุดมคติที่บุคคลได้สร้างขึ้นสำหรับตนเอง ควบคุมพฤติกรรมสำหรับตนเองให้เป็นไปตามความตั้งใจ (ภัทธา นิคมานนท์ 2517 : 13)
วินัยในตนเอง เป็นองค์ประกอบอย่างหนึ่งที่จะทำให้บุคคลประสบผลสำเร็จในการทำงาน เนื่องจากความตั้งใจจริงและพยายาม (วรรณิกา ทองงอก 2517 : 9)

จากการประกาศแผนการศึกษาแห่งชาติ เกี่ยวกับการเปลี่ยนแปลงหลักสูตรนั้นมีเป้าหมายที่จะส่งเสริมให้การศึกษาแก่ประชาชนทุกคนอย่างทั่วถึง และให้แต่ละคนได้เรียนตามความสามารถ และยอมรับข้อบกพร่องของตนเอง ให้รู้จักทำงาน และอยู่ร่วมกันเป็นกลุ่มอย่างมีระเบียบวินัย ในสังคม (อุไรวรรณ อินทรีย์ 2520 . 26) ซึ่งสอดคล้องกับการทำงานระบกกุ่ม ดังนั้นความมีวินัยแห่งตนจะเป็นส่วนสำคัญที่จะต้องสร้างให้เกิดขึ้นกับตัวนักเรียน ทั้งนี้เพราะเด็กจะรู้ว่า เขาไม่สามารถจะดำรงชีวิตอยู่ในสังคมได้อย่างมีความสุขโดยปราศจากการติดต่อกับผู้อื่น และในการติดต่อกับผู้อื่นนั้น เขาควรแสดงออกซึ่งนิสัย ความกตัญญูและทัศนคติที่ ๗ ไปอย่างไรต่อบุคคลที่เขาติดต่อกับ (สุชา จันทรเฒ 2517 . 53)

สมาคมการศึกษาเรื่องเด็กแห่งสหรัฐอเมริกา (Child Study Association of America) เน้นให้เห็นถึงจุดมุ่งหมายการสร้างวินัยในตนเองว่า เพื่อระงับหรือควบคุมความโกรธ ความรู้สึกต่ำต้อย ความรู้สึกตัวเองที่มีความผิดอยู่ตลอดเวลา มีความกลัวต่าง ๆ เพราะความรู้สึกเหล่านี้เป็นสาเหตุให้บุคคลมีความเชื่อมั่นในตนเอง การแสดงหรือการจัดความรู้สึกกังวลใจ จึงเป็นทางหนึ่งที่ทำให้เด็กสามารถพัฒนาความเชื่อมั่นในตนเองได้ นอกจากนี้ นวลศิริ เป่าโรหิตย์ และคนอื่น ๆ (นวลศิริ เป่าโรหิตย์ และคนอื่น ๆ 2515 : 155 - 157) ยังได้กล่าวไว้ว่า จุดมุ่งหมายของวินัยทั้งหลายนี้มีใช้การควบคุมพฤติกรรมของเด็กให้เป็นไปตามแนวทางที่ใหญ่ต้องการ ความมุ่งหมายที่แท้จริงของวินัยคือ เพื่อให้เด็กเกิดความต้องการที่จะทำสิ่งที่ดีและเป็นประโยชน์แก่สังคมด้วยตัวเอง มิใช่จากสิ่งแวดล้อม หรือจากการบังคับของผู้ใกล้เคียง วินัยที่ดีเป็นลักษณะที่เกิดจากแรงผลักดันภายในตัวเด็กเองมากกว่าแรงบังคับจากภายนอก และเมื่อเด็กก็ตามที่เด็กได้พัฒนาลักษณะดังกล่าว เด็กก็จะแสดงพฤติกรรมออกในลักษณะที่สังคมยอมรับ เด็กจะไม่แสดงความขัดแย้งในตนเอง และพฤติกรรมจะเป็นแบบแผนเดียวกันไม่ว่าจะอยู่ต่อหน้าหรือลับหลัง

วินเซนต์ (Vincent. 1961 42 - 43) กล่าวถึงความมีวินัยแห่งตนว่า หมายถึงการที่บุคคลไม่กระทำใด ๆ อันจะเป็นผลให้เกิดความยุ่งยากต่อตนเองในอนาคต หรือการเข้าไปยุ่งเกี่ยวกับเรื่องส่วนตัวและสิทธิของผู้อื่น การที่บุคคลมีวินัยแห่งตนนั้น จะเป็นบุคคล

ที่รู้จักการบังคับใจตนเอง ตั้งใจและไปคิดเอาเปรียบเมื่อทำงานเป็นหมู่คณะ สามารถรักษาความสัมพันธ์ซึ่งกันและกันให้อยู่ในระดับที่ดี รู้จักการคาเนินการอย่างได้ผลแก่ส่วนรวม รู้จักควบคุมตนเองให้เป็นไปตามความต้งการ และรู้จักรับผิดชอบต่อหน้าที่

ส่วน กู๊ด (Good. 1959 676) ได้กล่าวว่า วินัยในตนเองหมายถึงการบังคับควบคุมพฤติกรรมของบุคคล ไม่ใช่การบังคับภายนอก หากหมายถึงการบังคับโดยอำนาจภายในของบุคคลนั่นเอง และเป็นอานาวอันเกิดจากการเรียนรู้ หรือยอมรับในคุณค่าอันใดอันหนึ่ง ซึ่งทำให้บุคคลสามารถบังคับพฤติกรรมของตนเองได้

จากความหมายข้างต้นพอสรุปได้ว่า วินัยในตนเองหมายถึง ความสามารถของบุคคลในการควบคุมพฤติกรรมของตนเอง โดยเกิดจากการสำนึกตัวขึ้นมาซึ่งแสดงออกเป็นพฤติกรรม การอดใจรอได้ในสถานการณ์ต่าง ๆ มีการเพียรพยายามในปัจจุบันเพื่อจุดมุ่งหมายที่ยิ่งใหญ่ในอนาคต

ศุสิทธิ์ นิมิตรกุล (ศุสิทธิ์ นิมิตรกุล 2521 : 63) ได้ศึกษาเรื่องความมีวินัยแห่งตนกล่าวว่า ความมีวินัยแห่งตนจะเกิดขึ้นได้โดยการเรียนการสอนในโรงเรียน การสอนของครูนั้นควรจะมีกิจกรรมที่ส่งเสริมการทำงานเป็นหมู่คณะ และทำงานด้วยตนเอง หากให้นักเรียนรู้จักสิทธิและหน้าที่ของตนเอง มีความรับผิดชอบในการปฏิบัติงาน อันเป็นการฝึกฝนความมีวินัยแห่งตนแก่ผู้เรียนให้เกิดสะสมเพิ่มมากยิ่งขึ้น

ชวลี นาคทัต (ชวลี นาคทัต 2524 40 - 44) ได้ศึกษาเกี่ยวกับอิทธิพลกระบวนการกลุ่มสัมพันธ์ต่อผลสัมฤทธิ์ทางการ เรียนและความมีวินัยแห่งตน กับนักเรียนชั้นมัธยมศึกษาปีที่ 1 ใช้เวลาทดลอง 20 คาบ ผลการวิจัยพบว่า นักเรียนที่เรียนด้วยวิธีสอนแบบกระบวนการกลุ่มสัมพันธ์ และนักเรียนที่เรียนด้วยวิธีสอนแบบปกติ มีผลสัมฤทธิ์ทางการ เรียนไม่แตกต่างกันอย่างมีนัยสำคัญทางสถิติ นักเรียนที่เรียนด้วยวิธีสอนแบบกระบวนการกลุ่มสัมพันธ์มีความมีวินัยแห่งตนต่างจากก่อนการเรียนอย่างมีนัยสำคัญทางสถิติที่ระดับ .05 และความมีวินัยแห่งตนของนักเรียนกลุ่มทดลองแตกต่างจากกลุ่มควบคุมอย่างมีนัยสำคัญทางสถิติที่ระดับ .05

บุพดี เทชะอังกูร (บุพดี เทชะอังกูร 2525 . 42) ได้ทดลอง เข็คหนึ่งตะลุง เป็นสื่อกลาง เพื่อพัฒนาจริยธรรมค่านิยมแห่งคน กับนักเรียนชั้นประถมศึกษาปีที่ 5 โดยกลุ่มทดลอง ได้รับความรู้ควยการ เข็คหนึ่งตะลุง กลุ่มควบคุมที่ได้รับความรู้ เป็นข้อสนเทศ ใช้เวลาทดลอง จำนวน 5 ครั้ง ผลการวิจัยพบว่า นักเรียนกลุ่มทดลองมีวินัยแห่งตนสูงกว่าก่อนการทดลองอย่างมีนัยสำคัญทางสถิติที่ระดับ .05 ความมีวินัยแห่งตนของนักเรียนกลุ่มทดลอง และนักเรียนกลุ่มควบคุม แตกต่างกันอย่างมีนัยสำคัญทางสถิติที่ระดับ 05 โดยกลุ่มทดลองสูงกว่ากลุ่มควบคุม

เอกสารงานวิจัยที่เกี่ยวข้องกับการสอนแบบซินดิเกท

ประวัติความเป็นมาของการสอนแบบซินดิเกท (Syndicate)

การสอนแบบซินดิเกท เดิมเป็นวิธีการประชุมของกองทัพบกอังกฤษ ซึ่งใช้ประชุม นายทหารชั้นผู้ใหญ่ในปี พ.ศ. 2489 กลุ่มเจ้าของโรงงานอุตสาหกรรมอังกฤษ ได้ร่วมกันจัดตั้ง สถาบันการฝึกอบรมขึ้น เพื่อหามาตรการการบริหารงานอุตสาหกรรมของอังกฤษ ซึ่งต่อมาเรียกชื่อ ว่า วิทยาลัยการบริหาร ของประเทศอังกฤษ วิทยาลัยแห่งนี้ได้ใช้วิธีการประชุมของกองทัพบกอังกฤษ คือ ให้ผู้เข้าอบรมประชุมพิจารณาแก้ปัญหาเป็นหลัคสำคัญ ต่อมาการประชุมแบบนี้ได้แพร่หลายใน ประเทศอุตสาหกรรม (กรีซ อัมโกลัน 2520 . 228) สำหรับการประชุมแบบซินดิเกท ใน ประเทศไทยนั้น ได้เริ่มที่สถาบันบัณฑิตพัฒนบริหารศาสตร์ โดยใช้กับการอบรมของสำนักฝึกอบรม

ในด้านการสอนแบบซินดิเกทของประเทศไทย ได้เริ่มที่หน่วยพัฒนาคณาจารย์ จุฬาลงกรณ์มหาวิทยาลัย เมื่อคณาจารย์กลุ่มหนึ่งได้เข้าฝึกอบรมเรื่องนี้ที่ประเทศอังกฤษระหว่าง เดือน มิถุนายน - กรกฎาคม 2518 หลังจากกลับมา ก็ได้นำมาเผยแพร่และได้รับความสำเร็จ (ไพฑูริย์ สินสาร์ศน์ 2522 : 163 - 164) นอกจากนี้ วิจิตร สินสิริ ได้้นการสอนแบบซินดิเกทมาเผยแพร่ที่มหาวิทยาลัยศรีนครินทรวิโรฒ ประสานมิตร กับนิสิตปริญญาโท วิชาเอกมัธยมศึกษา (ไพโรจน์ การามาศ 2524 . 9)

ความหมายของการสอนแบบซินคิเคท

การสอนแบบซินคิเคท เป็นการเปิดโอกาสให้ผู้เรียนแสดงความคิดเห็นและช่วยสร้างสัมพันธภาพระหว่างผู้สอนและผู้เรียนให้ดีขึ้น (ทองอินทร์ วงศ์โสธร 2519 : 42) วิจิตร สิ้นสิริ (วิจิตร สิ้นสิริ 2524 : เอกสารฉบับ ง.) ได้กล่าวถึงการสอนแบบซินคิเคทไว้ว่า เป็นการจัดการเรียนการสอนที่เหมาะสมสำหรับชั้นเรียนประมาณ 30 คน ผู้สอนจะแบ่งนักเรียนออกเป็นกลุ่มย่อยเรียกว่า Subgroups หรือ Syndicates สมาชิกของกลุ่มย่อยนี้จะมีประมาณ 4 - 6 คน ผู้สอนจะมอบงานชิ้นหนึ่งให้แก่แต่ละกลุ่ม เพื่อปฏิบัติงานร่วมกัน งานชิ้นหนึ่ง ๆ จะประกอบด้วยกรณีตัวอย่าง (Case) และปัญหา 2 - 4 ปัญหา จะมีเอกสารอ้างอิงหลายฉบับที่ท่องอ่านเพื่อประมวลคำตอบสำหรับปัญหานั้น ๆ หรือผู้สอนอาจให้บัตรคำสั่ง เพื่อแนะนำหนังสือหรือเอกสารที่ผู้เรียนจะสามารถค้นคว้าได้อย่างกว้างขวางเกี่ยวกับหัวข้อนั้นก็ได้อีก และบ่งบอกให้ชัดเจนว่าเป็นส่วนไหนหรือตอนใดของหนังสือดังกล่าว กลุ่มย่อยแต่ละกลุ่มจะต้องเขียนรายงานร่วม (Joint Report) หนึ่งฉบับ การเสนอรายงานของกลุ่มจะมีผู้แทนกลุ่ม ออกมาเสนอรายงานของกลุ่มต่อผู้สอนและเพื่อนร่วมชั้น ผู้สอนจะสรุปรายงานของกลุ่มต่าง ๆ รวบรวมและแก้ไขให้สมบูรณ์ แล้วมีการบรรยายทั้งชั้นเพื่ออภิปรายปัญหาค้างกล่าวร่วมกัน

ขั้นตอนของวิธีสอนแบบซินคิเคท มีดังนี้

1. ครูจะแบ่งนักเรียนออกเป็นกลุ่มย่อย 4 - 5 กลุ่ม ให้แต่ละกลุ่มมีสมาชิก 4 - 6 คน การแบ่งกลุ่มนี้อาจใช้วิธีการให้นักเรียนเข้ากลุ่มตามความสมัครใจ หรือใช้จากการนับ 1 - 6 ผู้ใจสมัครให้รวมอยู่ในกลุ่มนั้นก็ได้อีก

2. ครูมอบหมายงานชิ้นหนึ่งให้แก่แต่ละกลุ่ม และสมาชิกในกลุ่มจะทำงานร่วมกัน งานที่ทำแต่ละกลุ่มได้รับไปนั้นประกอบด้วย

2.1 บัตรคำสั่ง

2.2 กรณีตัวอย่าง (Case) และปัญหา 2 - 4 ปัญหา

2.3 เอกสารอ้างอิงที่ให้สมาชิกแต่ละกลุ่มอ่าน เพื่อศึกษาเป็นแนวทางหาคำตอบ

ตอบปัญหาหรือกรณีตัวอย่าง เอกสารอ้างอิงนี้ต้องมีหลายฉบับและพอเพียงสำหรับสมาชิก เมื่อสมาชิกแต่ละคนรับไปแล้วจะต้องสรุปประเด็นและหาคำตอบออกมาให้ได้

2.4 ครูอาจจะให้รายชื่อหนังสือหรือ เอกสารที่นักเรียนสามารถไปศึกษาค้นคว้าอย่างกว้างขวาง เพื่อหาคาตอบในหัวข้อที่ให้ไปได้ แต่จะทองบงบอกลงไปที่ไหนชี้ควา เป็นตอนใด หน้าไหนถึงหน้าไหนของหนังสือ เล่มใด และอาจไปค้นคว้าหาอ่านที่ไหนอื่กก็ได้

3. เมื่อผู้เรียนแต่ละกลุ่มได้รับปัญหา เอกสารอ้างอิงหรือรายชื่อหนังสือแล้ว สมาชิกของแต่ละกลุ่มจะทองรวมกันศึกษาค้นคว้า อภิปรายแลกเปลี่ยนความเห็นและ เขียนรายงานร่วมกัน (Joint Report) ออกมาอย่างน้อยหนึ่งฉบับ

4. ใหญ่แทนของแต่ละกลุ่ม เสนอรายงานต่อครูและ เพื่อนร่วมชั้น
5. ครูสรุปรายงานของกลุ่มต่าง ๆ และให้คำแนะนำ
6. ครูบรรยายทงชั้น เพื่ออภิปรายปัญหาารวมกันอื่กครั้ง

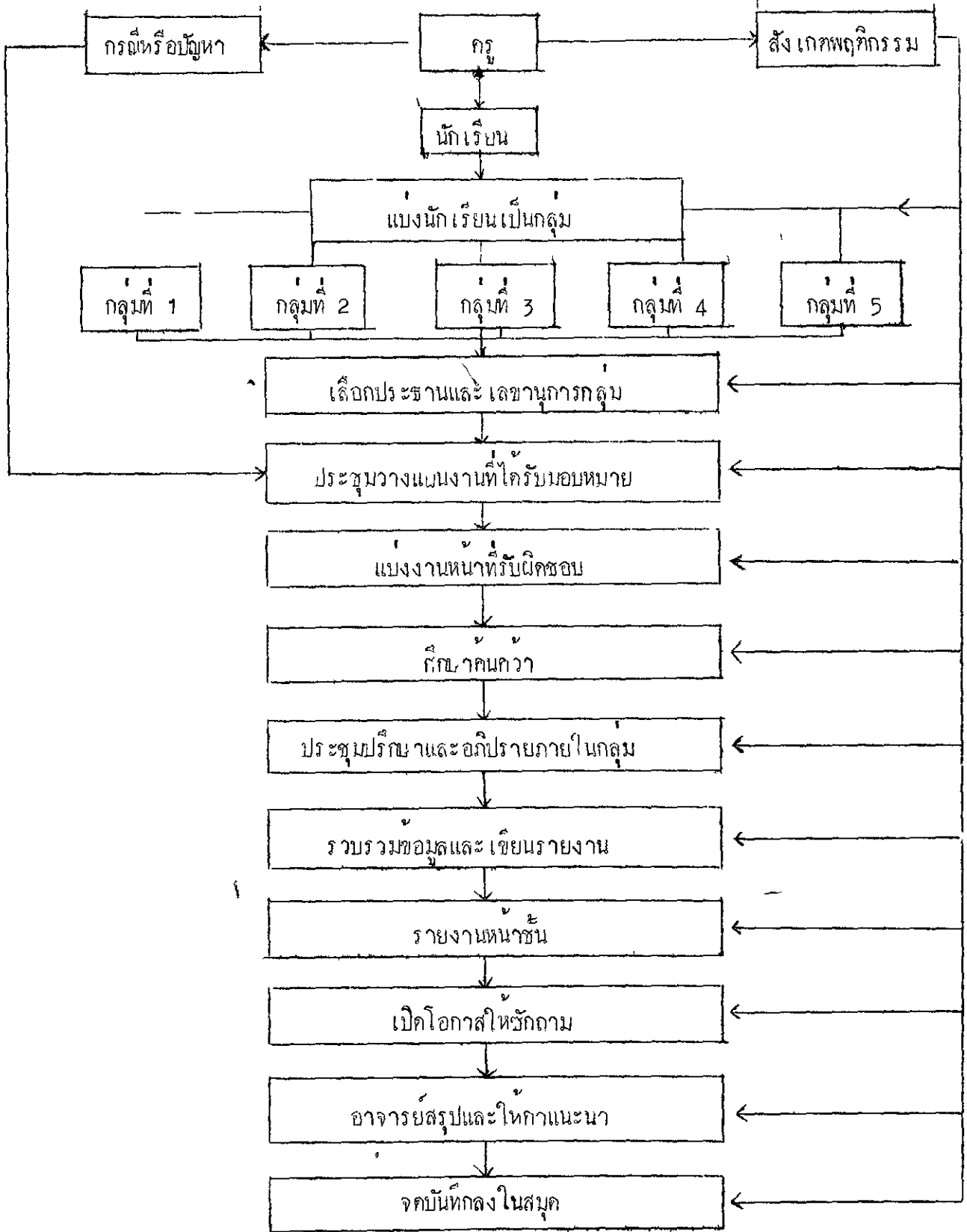

ภาพประกอบ ๓ แสดงลักษณะและขั้นตอนในการสอนแบบซินคิเคท

บทบาทของครูในการสอนแบบซิงคิเคท

ทวีป อภิสวัสดิ์ (ทวีป อภิสวัสดิ์ 2522 : 37) กล่าวว่า การสอนแบบซิงคิเคท จะประสบความสำเร็จหรือไม่ั้น ส่วนหนึ่งขึ้นอยู่กับ การเตรียมเอกสาร การกำหนดกรณีตัวอย่าง และปัญหาที่ครูจะนำเสนอ และให้นักเรียนเพื่อทำกิจกรรมและศึกษาค้นคว้า กิจกรรมของครูที่จะกองจัดเตรียมประกอบถวาย

1. กรณีตัวอย่าง (Case) และปัญหาที่จะให้นักเรียนศึกษาทบทวนปัญหา เพื่อหาข้อยุติ กรณีหรือปัญหาดังกล่าวนี้นี้ไม่ควรจะหาคาตอบได้จากเอกสาร เพียงฉบับเดียว จะของอาศัยความรู้ รอบคาน (Interdisciplinary Thinking) มาใช้ในการแก้ปัญหา เพื่อหาคาตอบออกมาให้ได้

2. เอกสารวิชาการ รายชื่อหนังสือของเตรียมไว้ให้พอ เพียงแกสมาชิกรวมของกลุ่มทาง ๆ ที่จะศึกษาค้นคว้า เพื่อให้ได้ความรู้และแนวคิดอย่างกว้างขวาง ถ้าเป็นกรณีตัวอย่าง จะกองให้ ความคิดไม่ทางตรงก็ทางอ้อมแก่นักเรียน ถ้า เป็นหนังสือจะกองกำหนดหรือบ่งบอกไว้ชัดเจน ว่าอยู่หน้าไหน ทอนใด เล่มที่เท่าไร

3. กำหนดเวลาให้แน่นอน โดยแบ่ง เวลาดังนี้

3.1 เวลาสำหรับคนควาอภิปรายในกลุ่มรอยละ 60 ของเวลาเต็ม

3.2 เวลาสำหรับแต่ละกลุ่มรายงานหน้าชั้น รอยละ 30 ของเวลาเต็ม

3.3 เวลาสำหรับครูสรุปรอยละ 10 ของเวลาเต็ม

4. ครูอภิปรายร่วมกับนักเรียนเพื่อแก้ไขเพิ่มเติมรายงานของนักเรียน

5. ครูสรุปทั้งชั้นอีกครั้งหนึ่ง ซึ่ง เป็นการสรุปความรู้ที่นักเรียนควรรจะ ได้รับครั้งสุดท้าย

กิจกรรมของนักเรียนในการ เรียนการสอน แบบซิงคิเคท

1. การแบ่งกลุ่ม จะใช้วิธี เข้ากลุ่มตามสมัครใจหรือใช้วิธี คละกันโดยนับ 1 - 6 นักเรียนคนใดนับเลขใด ก็ให้ไปรวมอยู่ในกลุ่มนั้นได้

2. ให้แต่ละกลุ่มเลือกประธานและ เลขานุการ สมาชิกในกลุ่มจะกองผลัดเปลี่ยน กันเป็นประธานและ เลขานุการ (ทีศนา แชนมณี 2522 : 63 - 64) ได้กล่าวถึงหน้าที่ และลักษณะประธานที่ดี เลขานุการที่ดี และสมาชิกที่ดีของกลุ่มไว้ดังนี้

2.1 หน้าที่และลักษณะของประธานที่ดี มีดังนี้

2.1.1 เตรียมแบบแผนการประชุมไว้ล่วงหน้าและมีขั้นตอนตามชนิด

ของการประชุม

2.1.2 ควบคุมการอภิปรายในกลุ่มให้อยู่ในขอบเขตหัวข้อที่ได้รับมอบหมาย

2.1.3 คอยกระตุ้นให้ทุกคนภายในกลุ่มได้มีโอกาสแสดงความคิดเห็นอย่างเต็มที่ และคอยจับประเด็นว่าใครพูดอย่างไร

2.1.4 คอยระมัดระวังอย่าให้สมาชิกภายในกลุ่มคนใดคนหนึ่งผูกขาดการพูด หรือแสดงความคิดเห็นแก่เพียงผู้เดียว

2.1.5 เมื่อมีปัญหาหรือข้อขัดแย้งของสมาชิกในกลุ่ม จะพยายามดำเนินการตกลงกันได้โดยความเห็นชอบของสมาชิกทุกคน

2.1.6 มีความสามารถในการสร้างบรรยากาศของกลุ่มให้ดีเสมอ

2.1.7 ไม่ใช้อิทธิพลของการเป็นประธานชี้แนะหรือเปลี่ยนแปลง

ความคิดเห็นของกลุ่ม

2.1.8 สรุปการอภิปรายในกลุ่ม

2.2 หน้าที่และลักษณะของเลขานุการที่ดี

2.2.1 ช่วยประธานกลุ่มในการพิจารณาวางแผนการใช้เวลาให้เหมาะสม

2.2.2 จดบันทึกการอภิปรายข้อคิดเห็นต่าง ๆ เท่าที่สรุปได้จากประธานกลุ่ม

2.2.3 รายงานผลการประชุมกลุ่มให้ประธานและสมาชิกทราบ

2.2.4 คอยเตือนประธานในกรณีที่ประธานพูดไม่ตรงประเด็น

2.2.5 มีมนุษยสัมพันธ์ที่ดี สามารถเข้ากับสมาชิกทุก ๆ คนในกลุ่มได้

2.3 หน้าที่และลักษณะของสมาชิกที่ดี

2.3.1 มาทันเวลาประชุมหรือมาก่อนเวลาประชุมเล็กน้อย

2.3.2 ให้ความร่วมมือ และหาความเข้าใจในปัญหาหรือเรื่องที่ได้รับ

มอบหมายอย่างจริงจัง

2.3.3 หากมีข้อสงสัยเกี่ยวกับประเด็นใด ๆ ในขณะพิจารณาปัญหา จะทบทวนที่ปรึกษาคนควาจากเอกสาร หรือถามจากผู้ที่ทรงคุณวุฒิให้เข้าใจกระจ่างแจ้ง

2.3.4 เชื้อพึงผู้เป็นประธานในการประชุม และสมาชิกทุกคนของ เคารพทอความคิดเห็นและ เหตุผลซึ่งกันและกัน

2.3.5 กระทบถึงผลประโยชน์ของกลุ่มมากกว่าประโยชน์ส่วนตัว

2.3.6 หากมีการขัดแย้ง สมาชิกที่คัดงูจักประนีประนอมความคิดเห็น ได้ด้วยตัวเอง

2.3.7 มีมนุษยสัมพันธ์ที่ดีในการทำงานร่วมกับกลุ่ม

3. ผู้แทนของกลุ่มรับกรณีตัวอย่างหรือปัญหาจากครู แล้วนามาศึกษาคนควาคำทอม จากเอกสาร หรือหนังสือจากห้องสมุด หรือจากประสบการณ์ทมอยู่

4. สมาชิกในกลุ่มอภิปรายแลกเปลี่ยนความคิดเห็น เพื่อนำไปสู่การแก้ปัญหา และปัญหาที่กำหนดให้ แล้วเลขานุกร เขียนรายงานสรุปการอภิปรายของกลุ่ม

การจัดที่นังการสอนแบบซินดิเคต

ไพศาล พลวัน (ไพศาล พลวัน 2521 . 254) และกริช อัมโภชน์ (กริช อัมโภชน์ 2521 : 234) ได้เสนอแนะการจัดที่นังการ เรียนแบบซินดิเคตไว้ดังนี้

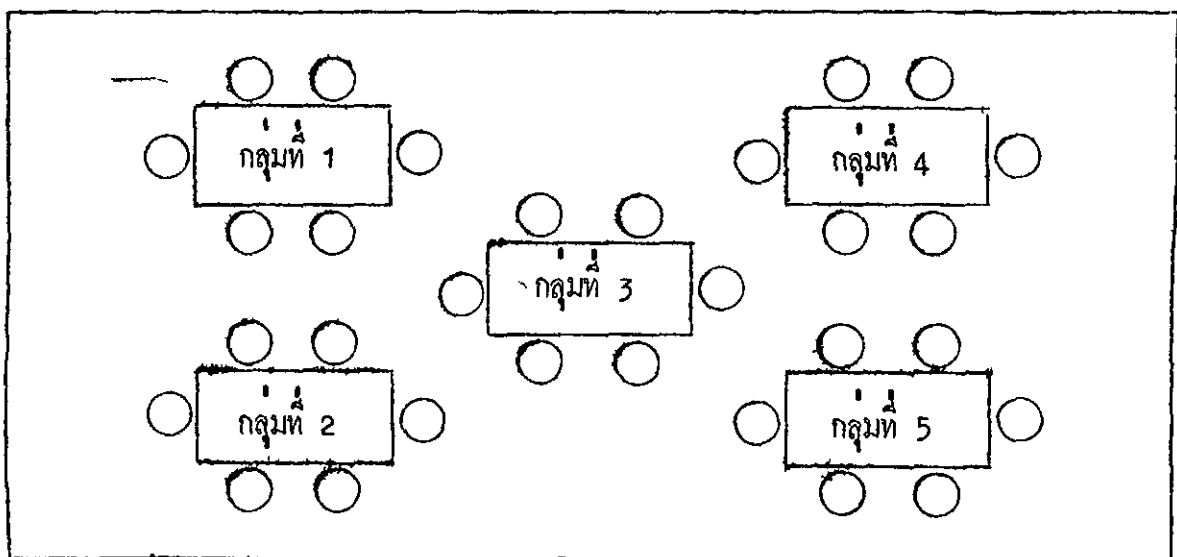

ภาพประกอบ 2 แสดงการจัดที่นังการ เรียนแบบซินดิเคต

ประโยชน์ที่ผู้เรียนและผู้สอนได้รับจากวิธีชินคิเกท

ทองอินทร์ วงศ์โสธร (ทองอินทร์ วงศ์โสธร 2519 : 42 - 43) และ

ทวีป อภิลิทธิ ไทกล่าวถึงประโยชน์จากการสอนแบบชินคิเกท สรุปได้ดังนี้

1. ทั้งผู้สอนและผู้เรียนมีสิทธิในการอภิปรายเท่ากัน
2. ส่งเสริมทักษะในการทำงานร่วมกันเป็นกลุ่ม นักเรียนรู้จักร่วมมือแสดงความคิดเห็น ซึ่งสอดคล้องกับปรัชญาการศึกษาที่มุ่งให้ผู้เรียนรู้จักวิเคราะห์ วิจัย และพิจารณาปัญหาด้วยความรอบคอบและมีเหตุผล

3. เป็นการฝึกให้นักเรียนรู้จักหน้าที่และความรับผิดชอบ

4. ส่งเสริมให้นักเรียนใฝ่รู้จักการใช้แหล่งวิชาให้เกิดประโยชน์ เช่น ทักษะในการ

ใช้ห้องสมุด

5. ผู้สอนไม่ผูกขาดในฐานะผู้รู้คนเดียว แต่มีบทบาทช่วยเหลือ อธิบาย แนะนำ และยังช่วยให้ครูลดเวลาพักในขณะการสอนอีกด้วย

6. ฝึกให้นักเรียนรู้จักแก้ปัญหาและมีความคิดกว้างขวางในเชิงสหวิทยาการ

7. ผู้เรียนได้มีโอกาสเรียนรู้จากกันและกัน

8. ผู้สอนมีโอกาสได้รับข้อมูลย้อนกลับ (Feedback) ว่าการสอนของตนและการเรียนของนักเรียนเป็นอย่างไร ทำให้เข้าใจปัญหาการเรียนของผู้เรียนได้ดีขึ้น

9. นักเรียนไม่เบื่อหน่าย เพราะมีกิจกรรมให้นักเรียนทำหลายอย่าง

10. สร้างความสัมพันธ์ใกล้ชิดระหว่างผู้เรียนและผู้สอน

งานวิจัยเกี่ยวกับการสอนแบบชินคิเกท

ไพโรจน์ การามาต (ไพโรจน์ การามาต 2524 : 55) ได้เปรียบเทียบผลสัมฤทธิ์ทางการเรียน และ เจตคติต่อบุคคลิกภาพประชาธิปไตย ของนักเรียนชั้นมัธยมศึกษาปีที่ 3 วิชาสังคมศึกษา โดยวิธีสอนแบบชินคิเกท กับการสอนตามหลักสูตร พุทธศักราช 2521 ผลการวิจัยปรากฏว่า ผลสัมฤทธิ์ทางการเรียนวิชาสังคมศึกษาของกลุ่มทดลอง ซึ่งสอนโดยวิธีสอนแบบชินคิเกทกับกลุ่มควบคุม ซึ่งสอนตามหลักสูตร พุทธศักราช 2521 แยกต่างกันอย่าง

ไม่มีนัยสำคัญทางสถิติ และกลุ่มทดลองมีเจตคติต่อบุคลิกภาพประชาธิปไตยสูงกว่ากลุ่มควบคุม อย่างมีนัยสำคัญทางสถิติที่ระดับ .05

ทอมา สุวรรณ สุวรรณเวช (สุวรรณ สุวรรณเวช 2526 : 54) ได้ทดลองสอน แบบซินติเคท วิชาสังคมศึกษา หน่วยสิทธิและหน้าที่ของพลเมืองในสังคมไทย ในระดับมัธยมศึกษา ปีที่ 2 ผลการวิจัยพบว่า นักเรียนกลุ่มทดลองที่เรียนโดยการสอนแบบซินติเคท กับนักเรียนกลุ่มควบคุม ที่สอนตามคู่มือการสอนสังคมศึกษา มีผลสัมฤทธิ์ทางการเรียนแตกต่างกันอย่างมีนัยสำคัญทางสถิติที่ระดับ .01 กลุ่มทดลองมีเจตคติต่อวิธีสอนและมีความคงทนในการจำแตกต่างกันอย่างมีนัยสำคัญทางสถิติที่ระดับ .01

จากงานวิจัยที่เกี่ยวข้องกับวิธีสอนจริยธรรมแบบต่าง ๆ และจากการศึกษางานวิจัยเกี่ยวกับการสอนกับความมีวินัยในตนเองของนักเรียน จะเห็นได้ว่าการจัดการเรียนการสอนที่นักเรียนได้รวมกิจกรรมในการเรียน ทำให้ประสบผลสำเร็จในการเรียน วิธีสอนแบบซินติเคท วิธีสอนซึ่งยึดนักเรียนเป็นศูนย์กลาง น่าจะทำให้ผลสัมฤทธิ์ในการเรียนสูง และความมีวินัยในตัวเองเกิดขึ้น

สมมุติฐานในการวิจัย

1. นักเรียนที่เรียนจริยธรรมโดยวิธีสอนแบบซินติเคทและการสอนตามคู่มือแนวการสอนของหน่วยศึกษานิเทศก์ กรมสามัญศึกษา จะมีผลสัมฤทธิ์ทางการเรียนแตกต่างกัน
2. วิธีสอนแบบซินติเคท จะส่งเสริมให้นักเรียนมีวินัยในตนเองสูงขึ้นกว่าเดิม
3. ความมีวินัยในตนเองของนักเรียนที่เรียนจริยธรรมด้วยวิธีสอนแบบซินติเคทและการสอนตามคู่มือแนวการสอนของหน่วยศึกษานิเทศก์ กรมสามัญศึกษา มีความแตกต่างกัน

บทที่ 3

วิธีการดำเนินการศึกษาค้นคว้า

ผู้วิจัยดำเนินการตามลำดับขั้นดังต่อไปนี้

1. ประชากร และการสุ่มกลุ่มตัวอย่าง
2. เครื่องมือที่ใช้ในการศึกษาค้นคว้า
3. รูปแบบของการทดลอง
4. วิธีการดำเนินการทดลอง
5. การวิเคราะห์ข้อมูลและสถิติที่ใช้ในการวิเคราะห์ข้อมูล

ประชากรและการสุ่มกลุ่มตัวอย่าง

1. ประชากร เป็นนักเรียนชั้นมัธยมศึกษาปีที่ 4 โรงเรียนสตรีทุ่งสง อำเภอทุ่งสง จังหวัดนครศรีธรรมราช ภาคเรียนที่ 2 ปีการศึกษา 2526 จำนวน 4 ห้องเรียน รวม 180 คน
2. กลุ่มตัวอย่างที่ใช้ในการทดลอง สุ่มจากประชากรโดยวิธีสุ่มอย่างง่าย (Simple Random Sampling) มาจำนวน 2 ห้อง ๆ ละ 30 คน แล้วจับสลากกลุ่มตัวอย่างอีกครั้งหนึ่ง เพื่อเลือกเป็นกลุ่มทดลอง และกลุ่มควบคุม
 กลุ่มทดลอง จำนวน 30 คน เรียนโดยวิธีสอนแบบซินคิเคต
 กลุ่มควบคุม จำนวน 30 คน เรียนโดยการสอนตามคู่มือแนวการสอนของหน่วยศึกษานิเทศก์ กรมสามัญศึกษา

เครื่องมือที่ใช้ในการศึกษาค้นคว้า

เครื่องมือที่ใช้ในการศึกษาค้นคว้าประกอบด้วยชุดการสอนจริยธรรม แบบทดสอบวัดผลสัมฤทธิ์ทางการเรียน แบบสอบถามความมีวินัยในตนเอง ดังรายละเอียดดังนี้

1. ชุดการสอนจริยธรรม

1.1 ศึกษาหลักสูตร คู่มือครู แบบเรียนและขอบข่ายของเนื้อหา วิชาสังคมศึกษา
ชั้นมัธยมศึกษาปีที่ 4

1.2 เลือกเนื้อหาที่จะมาจัดทำทดลอง ผู้วิจัยเลือกเนื้อหา เรื่อง กำนันคน คุณธรรม
ที่จำเป็นต่อการพัฒนาบุคลิกภาพของปัจเจกบุคคล และการพัฒนาสังคมไทย

1.3 กำหนดจุดมุ่งหมายทั่วไป

1.4 กำหนดจุดมุ่งหมาย เชิงพฤติกรรม

1.5 สร้างชุดการสอนแบบอินทิเกรต จำนวนเวลาที่ใช้สอน 18 คาบ

1.6 นำชุดการสอนที่สร้างเสร็จแล้วให้คณะกรรมการตรวจ เพื่อนำข้อบกพร่อง
มาปรับปรุงแก้ไข

1.7 ทดลองทดลองสอนกลุ่มย่อยจำนวน 6 คน ทดลองชุดการสอนที่สร้างขึ้น และ
ปรับปรุงแก้ไข

1.8 นำชุดการสอนที่ได้ปรับปรุงแล้ว ไปทดลองกับนักเรียนชั้นมัธยมศึกษาปีที่ 4
ภาคเรียนที่ 2 ปีการศึกษา 2526 โรงเรียนทุ่งใหญ่วิทยาคม อำเภอทุ่งใหญ่ จังหวัดนครศรีธรรมราช
เป็นโรงเรียนระดับเดียวกันกับกลุ่มตัวอย่าง เพื่อปรับปรุงคุณภาพให้มีประสิทธิภาพสูง ก่อนนำไปใช้
ทดลองจริง

2. แบบทดสอบวัดผลสัมฤทธิ์ทางการ เรียน ในเนื้อเรื่องเกี่ยวกับจริยธรรม

2.1 ศึกษาวิธีการสร้างแบบทดสอบที่ดี จากหนังสือเทคนิคการวัดผลและประเมินผล
การเรียนการสอนวิชาสังคมศึกษา ของ สมบูรณ์ ธิภพงค์ (สมบูรณ์ ธิภพงค์ 2523 : 1 - 166)

2.2 ทดลองวิเคราะห์หลักสูตร ความวิธีการของสมบูรณ์ ธิภพงค์ (สมบูรณ์ ธิภพงค์
2523 : 28 - 43)

2.3 สร้างแบบทดสอบวัดผลสัมฤทธิ์ทางการ เรียน ตามเนื้อเรื่องที่ใช้ในการทดลอง
โดยยึดเกณฑ์ความผลการวิเคราะห์หลักสูตร แบบปรนัยชนิดเลือกตอบ 5 ตัวเลือก

2.4 การตรวจสอบคุณภาพของแบบทดสอบวัดผลสัมฤทธิ์ทางการ เรียน กระทำ
ตามลำดับขั้นดังนี้

2.4.1 ทาความเที่ยงตรงของแบบทดสอบวัดผลสัมฤทธิ์ทางการเรียน โดยนาแบบทดสอบไปใหญ่เขี้ยวชาญทางการสอนสังคมศึกษา และทางการวัดผลการศึกษา เพื่อ ทรวหาความเที่ยงตรงเชิงเนื้อหา (Content Validity) โดยนาแบบไปเปรียบเทียบ กับตารางวิเคราะห์หลักสูตร คูแบบทดสอบครอบคลุมเนื้อหาเพียงใด และทาความเที่ยงตรง เชิงโครงสร้าง (Construct Validity) วาแบบทดสอบวัดผลสัมฤทธิ์สามารถวัดได้ ครอบคลุมพฤติกรรมทาง ๆ ความพฤติกรรมในตารางวิเคราะห์หลักสูตร

2.4.2 การวิเคราะห์รายขอ โดยนาแบบทดสอบวัดผลสัมฤทธิ์ทางการเรียน ที่ปรับปรุงแล้ว ไปทดลองใช้กับนักเรียนชั้นมัธยมศึกษาปีที่ 5 ภาคเรียนที่ 2 ปีการศึกษา 2526 โรงเรียนทุ่งใหญ่วิทยาคม อาเภอทุ่งใหญ่ จังหวัดนครศรีธรรมราช จำนวน 100 คน ที่เรียนเรื่อง คานิยม คุณธรรมที่จาเป็นในการพัฒนาคุณภาพของมีจ เจกบุคคล และการพัฒนาสังคมไทยไปแล้ว

นำคาคอบของนักเรียนมาทรวใจคะแนน โดยให้คะแนนข้อที่ทาถูกขอ 1 คะแนน ข้อที่ ทาผิดหรือไม่ได้ทาไม่ให้คะแนน แล้วแบ่งกระดาษคาคอบออกเป็นกลุ่มสูง และกลุ่มทา โดยถือเอา 27% ของนักเรียนที่ให้คะแนนทาเป็นกลุ่มทา แล้วทาการวิเคราะห์รายขอ โดยอาศัยตารางสำเร็จรูปของ จุง เทห์ ฟาน (Fan. 1952 . 6 - 12) เลือกขอคำถามที่มีความยากง่าย (P) ระหว่าง .20 - .80 และมีค่าอำนาจจาแนก (r) ตั้งแต่ .20 ขึ้นไป ทาคาคความเชื่อมั่นของแบบทดสอบ วัดผลสัมฤทธิ์ทางการเรียนวิชาสังคมศึกษา โดยใช้สูตร $KR=2Q$ มีค่าความเชื่อมั่น .8773

3. แบบสอบถามความมีวินัยในตนเอง

ใช้แบบสอบถามการกักสึใจในชีวิตประจำวัน จำนวน 20 ข้อ เกี่ยวกับสุขภาพอนามัย การเรียน การเงิน การถนอมเครื่องใช้ เป็นต้น ของดวงเคื่อน พันธุมนาวิน ซึ่งมีค่าความเชื่อมั่น สูง ($r_{tt} = .90$)

ลักษณะของแบบสอบถามความมีวินัยในตนเอง

แบบวัดนี้มีลักษณะเป็นมาตราส่วนประมาณคา (Rating Scale)

ดังตัวอย่างดังนี้

แบบสอบถาม การทัศนคติในชีวิตประจำวัน

แบบสอบถามนี้มีจุดมุ่งหมายที่จะสำรวจการทัศนคติของ เยาวชน เมื่อเผชิญกับ ปัญหาต่าง ๆ ขอให้ท่านตอบความหมายต่าง ๆ แล้วพิจารณาว่าข้อความนั้น เป็นจริงสำหรับท่านมากน้อย เพียงไร หรือไม่จริงเลยแล้วเลือกตอบจาก จริงที่สุด ก่อนข้างจริง ไม่ค่อยจริง ไม่จริงเลย โดย เลือกขีดเครื่องหมาย X ในช่องของแกละขอ

ตัวอย่าง

ข้อความ	จริงที่สุด	ก่อนข้างจริง	ไม่ค่อยจริง	ไม่จริงเลย
(O) ข้าพเจ้ารีบทำการบ้านให้เสร็จ ก่อนไปเที่ยวเสมอ				
(OO) เมื่อข้าพเจ้าซีเกียจ ข้าพเจ้าจะไม่ แปร่งพิ้นในคอนเขา				

เกณฑ์การให้คะแนนของแบบสอบถามนี้ ให้คะแนนแกละข้อความกำหนดน้ำหนักตัวเลือกใน
ของต่าง ๆ แบบน้ำหนักสัมพัทธ์ (Arbitrary Weight Method) โดยแกละตัวเลือก มีน้ำหนัก
เป็น 4, 3, 2 และ 1

ข้อความนั้นเป็นข้อความทางบวก (Positive Statement) การให้คะแนนจะ
เป็นดังนี้

จริงที่สุด	มีค่าเท่ากับ	4
ก่อนข้างจริง	มีค่าเท่ากับ	3
ไม่ค่อยจริง	มีค่าเท่ากับ	2
ไม่จริงเลย	มีค่าเท่ากับ	1

ข้อความที่เป็นข้อความทางลบ (Negative Statement) การให้คะแนนจะเป็นดังนี้

จริงที่สุด	มีค่าเท่ากับ	1
ค่อนข้างจริง	มีค่าเท่ากับ	2
ไม่ค่อยจริง	มีค่าเท่ากับ	3
ไม่จริงเลย	มีค่าเท่ากับ	4

รูปแบบของการทดลอง

การวิจัยครั้งนี้เป็นการวิจัยเชิงทดลอง โดยดำเนินการวิจัยแบบ Randomized Control - Group Pretest - Posttest Design (พวน ศะเงียรชัยและคณะ 2519 : 201 - 203) มีรูปแบบการทดลองดังนี้

ตาราง 2 แบบแผนการวิจัย

กลุ่ม		สอบก่อน	ทดลอง	สอบหลัง
(R) E		TE ₁	X	TE ₂
(R) C		TC ₂	~ X	TC ₂

สัญลักษณ์ที่ใช้ในรูปแบบการทดลอง

Ⓡ	แทน	การกำหนดกลุ่มตัวอย่าง
E	แทน	กลุ่มทดลอง
C	แทน	กลุ่มควบคุม
TE ₁ , TE ₂	แทน	การทดสอบก่อนเรียนและหลังเรียนของกลุ่มทดลองตามลำดับ
TC ₁ , TC ₂	แทน	การทดสอบก่อนเรียนและหลังเรียนของกลุ่มควบคุมตามลำดับ
X	แทน	การสอบแบบซิงเกิลเทส
~ X	แทน	การสอนทามแนวคู่มือแนวการสอน ของหน่วยศึกษานิเทศก์ กรมสามัญศึกษา

วิธีดำเนินการทดลอง

วิธีดำเนินการทดลอง ได้กระทำตามลำดับขั้น ดังต่อไปนี้

1. ทดสอบความรู้พื้นฐานก่อนการเรียน (Pretest) ในเนื้อหาที่เกี่ยวข้องกับจริยธรรมที่ใช้สอนกับกลุ่มทดลองและกลุ่มควบคุม โดยใช้แบบทดสอบวัดผลสัมฤทธิ์ทางการเรียน วิชาสังคมศึกษา ส 402 เรื่องค่านิยม และคุณธรรมที่จำเป็นต่อการพัฒนาบุคลิกภาพของปัจเจกบุคคล และการพัฒนาสังคมที่ผู้วิจัยสร้างขึ้น และหาคุณภาพแล้ว

2. วัดความมีวินัยในตนเองของนักเรียนก่อนการเรียน (Pretest) ของกลุ่มทดลองและกลุ่มควบคุม โดยใช้แบบสอบถามวัดความมีวินัยในตนเอง ของดวงเคื่อน พันธุมนาวัน

3. ดำเนินการทดลอง โดยผู้วิจัย เป็นผู้สอนนักเรียน ทั้งกลุ่มทดลองและกลุ่มควบคุม โดยใช้เนื้อหาเดียวกัน ในระยะเวลาการสอนเท่ากัน คือ 18 คาบ แต่ใช้วิธีสอนแตกต่างกัน ดังนี้

3.1 กลุ่มทดลอง แบ่งนักเรียนออกเป็นกลุ่มย่อย 5 กลุ่ม กลุ่มละ 6 คน แล้วสอนด้วยวิธีสอนแบบซิงเกิลเทส

3.2 กลุ่มควบคุม ดำเนินการสอนทามคู่มือแนวการสอนของหน่วยศึกษานิเทศก์ กรมสามัญศึกษา

4. ทดสอบวัดผลสัมฤทธิ์ทางการเรียนหลังการเรียน (Posttest) กับนักเรียนกลุ่มทดลองและกลุ่มควบคุม โดยใช้แบบทดสอบวัดผลสัมฤทธิ์ทางการเรียน ฉบับเดียวกับการทดสอบก่อนการเรียน

5. วัดความมีวินัยในตนเองของนักเรียน หลังการเรียน (Posttest) ของกลุ่มทดลองและกลุ่มควบคุม โดยใช้แบบสอบถามความมีวินัยในตนเอง ฉบับเดียวกับการใช้วัดความมีวินัยในตนเองก่อนการเรียน (Pretest)

6. ตรวจสอบของนักเรียนจากแบบทดสอบวัดผลสัมฤทธิ์ทางการเรียน และแบบสอบถามความมีวินัยในตนเอง นาคะแนมว่าเคราะห์โดยวิธีทางสถิติเพื่อทดสอบสมมุติฐาน

การวิเคราะห์ข้อมูลและสถิติที่ใช้ในการวิเคราะห์ข้อมูล

1. การวิเคราะห์ข้อมูล

1.1 เปรียบเทียบผลสัมฤทธิ์ทางการเรียนในเรื่องเกี่ยวกับจริยธรรม ระหว่างกลุ่มทดลอง และกลุ่มควบคุม โดยใช้ $t - test$ แบบ Difference Score

1.2 เปรียบเทียบความมีวินัยในตนเอง ระหว่างกลุ่มทดลองและกลุ่มควบคุม โดยใช้ $t - test$ แบบ Difference Score

1.3 เปรียบเทียบความมีวินัยในตนเองในกลุ่มทดลอง โดยใช้ $t - test$

แบบ Dependent Group

2. สถิติที่ใช้ในการวิเคราะห์ข้อมูล

2.1 สถิติพื้นฐาน

2.1.1 หาค่าคะแนนเฉลี่ย คำนวณจากสูตร (อังกฤษ สายยง 2523 : 18)

$$\bar{X} = \frac{\sum X}{N}$$

เมื่อ \bar{X} แทน คะแนนเฉลี่ย
 $\sum X$ แทน คะแนนรวมของคะแนนทั้งหมด
 N แทน จำนวนนักเรียนในกลุ่ม

2.1.2 หากหาความแปรปรวนของคะแนน คำนวณจากสูตร

(อังกฤษ สายยท 2523 : 36)

$$s^2 = \frac{N \sum X^2 - (\sum X)^2}{N(N-1)}$$

เมื่อ s^2 แทน ความแปรปรวนของ คะแนน
 $\sum X$ แทน ผลรวมของคะแนนทั้งหมด
 $\sum X^2$ แทน ผลรวมของคะแนนแต่ละตัวยกกำลังสอง
 N แทน จำนวนนักเรียนในกลุ่ม

2.2 หากหาความเชื่อมั่นของแบบทดสอบวัดผลสัมฤทธิ์ทางการเรียน คำนวณจากสูตร

KR - 20 (ควน สายยศ และอังคณา สายยศ 2524 : 169)

$$r_{tt} = \frac{N}{N-1} \left\{ 1 - \frac{\sum pq}{s_t^2} \right\}$$

เมื่อ r_{tt} แทน ความเชื่อมั่นของแบบทดสอบวัดผลสัมฤทธิ์ทางการเรียน
 N แทน จำนวนข้อของ เครื่องมือวัด
 P แทน สัดส่วนของผู้ทำได้ในข้อหนึ่ง ๆ = $\frac{\text{จำนวนคนที่ทำถูก}}{\text{จำนวนคนทั้งหมด}}$
 q แทน สัดส่วนของผู้ทำผิดในข้อหนึ่ง ๆ หรือ คือ $1 - p$
 s_t^2 แทน คะแนน ความแปรปรวนของ เครื่องมือฉบับนั้น

2.3 เปรียบเทียบความแตกต่างของคะแนนผลสัมฤทธิ์ทางการเรียน และความมีวินัย
 ในตนเองของสองกลุ่ม คำนวณจากสูตร t - test ในรูป Difference Score
 (Edward. 1954 372)

$$t = \frac{\bar{X}_{D_1} - \bar{X}_{D_2}}{\sqrt{\frac{S_{D_1}^2}{N_1} + \frac{S_{D_2}^2}{N_2}}}, \quad df = \frac{\left\{ \frac{S_1^2}{N_1} + \frac{S_2^2}{N_2} \right\}^2}{\left\{ \frac{S_1^2}{N_1} \right\}^2 + \left\{ \frac{S_2^2}{N_2} \right\}^2} - 1$$

เมื่อ t	แทน ค่าสถิติที่ใช้ในการพิจารณา
\bar{X}_{D_1}	แทน คะแนนเฉลี่ยของความแตกต่างระหว่างการทดสอบ หลังการ เรียนกับก่อนการ เรียนของกลุ่มทดลอง
\bar{X}_{D_2}	แทน คะแนนเฉลี่ยของความแตกต่างระหว่างการทดสอบ หลังการ เรียนกับก่อนการ เรียนของกลุ่มควบคุม
$S_{D_1}^2$	แทน ความแปรปรวนของคะแนนความแตกต่างระหว่าง การทดสอบหลังการ เรียนกับก่อนการ เรียนของกลุ่มทดลอง
$S_{D_2}^2$	แทน ความแปรปรวนของคะแนนความแตกต่างระหว่าง การทดสอบหลังการ เรียนกับก่อนการ เรียนของกลุ่มควบคุม
N_1	แทน จำนวนนักเรียนในกลุ่มทดลอง
N_2	แทน จำนวนนักเรียนในกลุ่มควบคุม

2.4 เปรียบเทียบความถี่วินัยในตนเองในกลุ่มทดลอง โดยใช้ t - test แบบ Dependent Group โดยคำนวณจากสูตร (ลาน สายยศ และอังคณา สายยศ 2524 : 99)

$$t = \frac{\sum D}{\sqrt{\frac{N \sum D^2 - (\sum D)^2}{N - 1}}}, \quad df = N - 1$$

เมื่อ	t	แทน ค่าสถิติที่ใช้ในการพิจารณา
	D	แทน ความแตกต่างของคะแนนแต่ละคู่
	N	แทน จำนวนคู่

บทที่ 4

การวิเคราะห์ข้อมูล

สัญลักษณ์และอักษรย่อที่ใช้ในการวิเคราะห์ข้อมูล

ในการวิเคราะห์ข้อมูลและแปลความหมายของผลการวิเคราะห์ข้อมูล เพื่อที่จะให้เกิดความเข้าใจตรงกัน ผู้วิจัยจึงได้กำหนดสัญลักษณ์และอักษรย่อที่ใช้ในการวิเคราะห์ข้อมูลดังต่อไปนี้

N	แทน จำนวนนักเรียนในกลุ่มตัวอย่าง
\bar{X}	แทน คะแนนเฉลี่ย
\bar{X}_{T_1}	แทน คะแนนเฉลี่ยก่อนการทดลอง
\bar{X}_{T_2}	แทน คะแนนเฉลี่ยหลังการทดลอง
\bar{X}_D	แทน คะแนนเฉลี่ยของความแตกต่างระหว่างการทดสอบก่อนการทดลอง กับหลังการทดลอง
S_D^2	แทน ความแปรปรวนของคะแนนความแตกต่างระหว่างการทดสอบ ก่อนการทดลองกับหลังการทดลอง
df	แทน ความเป็นอิสระที่คะแนนจะเปลี่ยนแปลงไป
t	แทน อัตราส่วนวิกฤติ t ใน t - distribution

ผลการวิเคราะห์ข้อมูล

ผลการวิเคราะห์ข้อมูล ขอ เสนอตามลำดับดังนี้

1. การ เปรียบเทียบคะแนนผลสัมฤทธิ์ทางการ เรียนระหว่างกลุ่มทดลองและ
กลุ่มควบคุมหลังการ เรียน
2. การ เปรียบเทียบคะแนนความมีวินัยในตนเองของกลุ่มทดลองก่อนและหลังการ เรียน
3. การ เปรียบเทียบคะแนนความมีวินัยในตนเองระหว่างกลุ่มทดลองกับกลุ่มควบคุม

1. การเปรียบเทียบคะแนนผลสัมฤทธิ์ทางการเรียนระหว่างกลุ่มทดลองและกลุ่มควบคุม หลังการ เรียน

ตาราง 3 การเปรียบเทียบคะแนนผลสัมฤทธิ์ทางการเรียนระหว่างกลุ่มทดลองและกลุ่มควบคุม หลังการ เรียน

กลุ่มตัวอย่าง	N	\bar{X}_{T_1}	\bar{X}_{T_2}	\bar{X}_D	S_D^2	t
กลุ่มทดลอง	30	32.23	37.43	5.2	7.614	0.522
กลุ่มควบคุม	30	32.10	37.00	4.7	19.941	

$$t_{.05} (df = 48) = 2.000$$

ผลการวิเคราะห์ข้อมูลจากตาราง 3 แสดงว่าผลสัมฤทธิ์ทางการเรียนจริงธรรม ของนักเรียนกลุ่มทดลองและกลุ่มควบคุม แตกต่างกันอย่างไม่มีนัยสำคัญทางสถิติ

2. การเปรียบเทียบคะแนนความมีวินัยในตนเองของกลุ่มทดลองก่อนและหลังการ เรียน

ตาราง 4 การเปรียบเทียบคะแนนความมีวินัยในตนเองของกลุ่มทดลองก่อนและหลังการ เรียน

กลุ่มตัวอย่าง	N	\bar{X}_1	\bar{X}_2	\bar{X}_D	\bar{X}_D^2	t
กลุ่มทดลอง	30	59.93	63.33	100	794	4.581*

$$t_{.05} (df = 29) = 1.699$$

ผลวิเคราะห์ข้อมูลจากตาราง 4 พบว่าคะแนนเฉลี่ยความมีวินัยในตนเองก่อนการทดลอง และหลังการทดลองของนักเรียนกลุ่มควบคุม แตกต่างอย่างมีนัยสำคัญทางสถิติที่ระดับ .05

3. การเปรียบเทียบคะแนนความมีวินัยในตนเองระหว่างกลุ่มทดลองกับกลุ่มควบคุม

ตาราง 5 การเปรียบเทียบคะแนนความมีวินัยในตนเองระหว่างกลุ่มทดลองกับกลุ่มควบคุม

กลุ่มตัวอย่าง	N	\bar{X}_{T_1}	\bar{X}_{T_2}	\bar{X}_D	S_D^2	t
กลุ่มทดลอง	30	59.93	63.33	3.33	15.885	2.1668 *
กลุ่มควบคุม	30	55.50	58.70	1.33	9.678	

$$t_{.05} (df = 55) = 2.000$$

ผลการวิเคราะห์ข้อมูลจากตาราง 5 พบว่าคะแนนความมีวินัยในตนเองของกลุ่มทดลอง กับกลุ่มควบคุมแตกต่างกันอย่างมีนัยสำคัญทางสถิติที่ระดับ .05 โดยค่าเฉลี่ยของคะแนนความมีวินัยในตนเองของกลุ่มทดลองสูงกว่ากลุ่มควบคุม

บทที่ 5

สรุป อภิปรายผล และข้อเสนอแนะ

ความมุ่งหมายของการศึกษาค้นคว้า

1. เพื่อเปรียบเทียบผลสัมฤทธิ์ทางการเรียนของนักเรียนที่เรียนโดยวิธีสอนแบบซินติเคท และการสอนตามคู่มือแนวการสอนของหน่วยศึกษานิเทศก์ กรมสามัญศึกษา
2. เพื่อเปรียบเทียบความแตกต่างความมีวินัยในตนเองของนักเรียนที่เรียนโดยวิธีสอนแบบซินติเคทก่อนและหลังการเรียน
3. เพื่อเปรียบเทียบความแตกต่างความมีวินัยในตนเองของนักเรียนที่เรียนโดยวิธีสอนแบบซินติเคทและการสอนตามคู่มือแนวการสอนของหน่วยศึกษานิเทศก์ กรมสามัญศึกษา

สมมุติฐานในการศึกษาค้นคว้า

1. นักเรียนที่เรียนจริยธรรมโดยวิธีสอนแบบซินติเคทและการสอนตามคู่มือการสอนของหน่วยศึกษานิเทศก์ กรมสามัญศึกษา จะมีผลสัมฤทธิ์ทางการเรียนแตกต่างกัน
2. วิธีสอนแบบซินติเคท จะส่งเสริมให้นักเรียนมีวินัยในตนเองสูงขึ้น
3. ความมีวินัยในตนเองของนักเรียนที่เรียนจริยธรรมโดยวิธีสอนแบบซินติเคทและการสอนตามคู่มือแนวการสอนของหน่วยศึกษานิเทศก์ กรมสามัญศึกษา มีความแตกต่างกัน

วิธีดำเนินการศึกษาค้นคว้า

1. ประชากรและกลุ่มตัวอย่าง
ประชากร เป็นนักเรียนชั้นมัธยมศึกษาปีที่ 4 โรงเรียนสตรีทุ่งสง อําเภอยี่งอ จังหวัดนครศรีธรรมราช ภาคเรียนที่ 2 ปีการศึกษา 2526 จำนวน 4 ห้องเรียน รวม 180 คน

กลุ่มตัวอย่างสุ่มโดยวิธีสุ่มอย่างง่าย (Simple Pandom Sampling) จำนวน 60 คน
แบ่งเป็นกลุ่มทดลอง 30 คนและกลุ่มควบคุม 30 คน

2. เครื่องมือที่ใช้ในการศึกษาคนกว่า

- 2.1 ชุดการเรียนการสอนแบบซินติเคท วิชาสังคมศึกษา (ส 402)
ชั้นมัธยมศึกษาปีที่ 4 ผู้วิจัยสร้างขึ้นตามหลักสูตรชั้นมัธยมศึกษาตอนปลาย พุทธศักราช 2524
- 2.2 แบบทดสอบวัดผลสัมฤทธิ์ทางการเรียนวิชาสังคมศึกษา เป็นแบบทดสอบ
ที่ผู้วิจัยสร้างขึ้นแบบ 5 ทัวเลือก จำนวน 80 ข้อ มีค่าความเชื่อมั่น .8773 มีค่าความยากง่าย
(p) ระหว่าง .20 - .80 และมีค่าอำนาจจำแนก (r) ตั้งแต่ .20 ขึ้นไป
- 2.3 แบบสอบถามวัดความมีวินัยในตนเอง ผู้วิจัยใช้แบบสอบถามของ
ดวงเดือน พันธุมนาวิน เป็นแบบสอบถามแบบ Rating Scale จำนวน 20 ข้อ
มีค่าความเชื่อมั่น .90

3. การดำเนินการทดลอง

เมื่อสุ่มกลุ่มตัวอย่างแล้วดำเนินการตามขั้นตอนดังนี้

- 3.1 การทดสอบก่อนสอน ให้นักเรียนทั้งกลุ่มทดลองและกลุ่มควบคุมสอบโดยใช้
แบบทดสอบวัดผลสัมฤทธิ์ทางการเรียนวิชาสังคมศึกษาและแบบสอบถามวัดความมีวินัยในตนเอง
- 3.2 ดำเนินการทดลอง โดยให้นักเรียนกลุ่มทดลองเรียนโดยวิธีสอนแบบ
ซินติเคทและให้นักเรียนกลุ่มควบคุมเรียนโดยการสอนตามคู่มือแนวการสอนของหน่วยศึกษานิเทศก์
กรมสามัญศึกษา
- 3.3 การทดสอบหลังการสอน ให้นักเรียนทั้งกลุ่มทดลองและกลุ่มควบคุมสอบ
แบบทดสอบวัดผลสัมฤทธิ์ทางการเรียนวิชาสังคมศึกษาและแบบสอบถามความมีวินัยในตนเอง
หลังจากนักเรียนกลุ่มตัวอย่างเรียนจบตามเนื้อหาที่กำหนดไว้

การวิเคราะห์ข้อมูล

เมื่อตรวจให้คะแนนแล้วก็นำผลมาวิเคราะห์เพื่อ

1. เปรียบเทียบผลสัมฤทธิ์ทางการเรียนและความมีวินัยในตนเองระหว่างกลุ่มทดลองและกลุ่มควบคุม โดยใช้ $t - test$ แบบ Difference Score
2. เปรียบเทียบความมีวินัยในตนเองของกลุ่มทดลอง โดยใช้ $t - test$ แบบ Dependent Group

สรุปผลการทดลอง

1. นักเรียนที่เรียนจริยธรรมโดยวิธีสอนแบบซินติเคทกับนักเรียนที่เรียนโดยการสอนตามคู่มือแนวการสอนของหน่วยศึกษานิเทศก์ กรมสามัญศึกษา มีผลสัมฤทธิ์ทางการเรียนแตกต่างกันอย่างไม่มีนัยสำคัญทางสถิติ
2. นักเรียนที่เรียนจริยธรรม โดยวิธีสอนแบบซินติเคท มีวินัยในตนเอง ก่อนการเรียน และหลังการเรียน แตกต่างอย่างมีนัยสำคัญทางสถิติที่ระดับ .05
3. นักเรียนที่เรียนจริยธรรมโดยวิธีสอนแบบซินติเคทมีวินัยในตนเองแตกต่างกับนักเรียนที่เรียนโดยการสอนตามคู่มือแนวการสอนของหน่วยศึกษานิเทศก์ กรมสามัญศึกษา อย่างมีนัยสำคัญทางสถิติที่ระดับ .05

อภิปรายผล

1. ผลสัมฤทธิ์ทางการเรียน

การศึกษาเปรียบเทียบผลสัมฤทธิ์ทางการเรียนในการสอนจริยธรรมระหว่างนักเรียนที่เรียนโดยวิธีสอนแบบซินติเคทและการสอนตามคู่มือแนวการสอนของหน่วยศึกษานิเทศก์ กรมสามัญศึกษา ปรากฏว่าผลสัมฤทธิ์ทางการเรียนจริยธรรมแตกต่างกันอย่างไม่มีนัยสำคัญทางสถิติ ซึ่งไม่เป็นไปตามสมมุติฐานที่ตั้งไว้ซึ่งผลการวิจัยครั้งนี้สอดคล้องกับของ ไพโรจน์ คารามาศ (ไพโรจน์ คารามาศ 2524 : 55) ซึ่งได้เปรียบเทียบผลสัมฤทธิ์ทางการเรียนโดยวิธีสอนแบบซินติเคทกับการสอนตามหลักสูตร พุทธศักราช 2521 ทั้งนี้เนื่องจาก

1.1 นักเรียนกลุ่มทดลองยังไม่คุ้นเคยกับการสอนแบบซินติเคท ซึ่งมุ่งให้เรียนรู้เนื้อหาด้วยตนเอง โดยมีครูเป็นผู้แนะนำเท่านั้น และการเรียนจะเกิดผลดีได้ต้องฝึกการแก้ปัญหา ร่วมกัน สามารถนำเหตุผลของตนมาอภิปรายเพื่อประกอบการตัดสินใจในการแก้ปัญหา รู้จัก วิพากษ์วิจารณ์ และมีความอดทนในการถูกวิพากษ์วิจารณ์โดยยอมรับฟังความคิดเห็นของผู้อื่น แต่สภาพสังคมของกลุ่มตัวอย่างส่วนมากอยู่นอกเขตชุมชน ซึ่งเขาได้รับการยอมรับให้เชื่อถือสิ่งที่ ผู้ใหญ่สั่งสอนสอดคล้องกับงานวิจัยของไพโรจน์ คารามาศ (ไพโรจน์ คารามาศ 2524 : 55) จากเหตุผลดังกล่าวที่ว่าผลสัมฤทธิ์ทางการเรียนวิชาสังคมศึกษา โดยวิธีสอนแบบซินติเคท ที่จังหวัด สุพรรณบุรี ซึ่งนักเรียนอยู่นอกเขตชุมชน แต่ไม่สอดคล้องกับผลการวิจัยของสุวรรณ สุวรรณเวช (สุวรรณ สุวรรณเวช 2526 : 53) ที่ได้ผลสัมฤทธิ์ทางการเรียนวิชาสังคมศึกษา โดยวิธีสอน แบบซินติเคท ที่จังหวัดสมุทรปราการ ซึ่งเป็นเขตชุมชนซึ่งนักเรียนมีความเชื่อมั่นในการแสดง ความคิดเห็น ผลการวิจัยพบว่า ผลสัมฤทธิ์ทางการเรียนแตกต่างกัน ดังนั้นในการสอนแบบซินติเคท นักเรียนต้องมีการปรับตัว เพราะเคยชินกับการสอนที่มีครูเป็นศูนย์กลาง ซึ่งทำให้นักเรียนมี ความวิตกกังวลในขณะที่เรียน

บัสเซอร์ (Beuscher. 1969 : 1858 - 1859 - A) ได้ศึกษาผลการเรียน กับตัวแปรที่ไม่ใช่สติปัญญา ปรากฏว่าสภาพทางครอบครัว แรงจูงใจ ความมีอิสระเสรี มี ความสัมพันธ์กับผลการเรียนอย่างมีนัยสำคัญทางสถิติ ส่วนเพเตค (Ptecek. 1964 : 200) ได้ศึกษาเกี่ยวกับความแตกต่างของผลสัมฤทธิ์ทางการเรียนของนักเรียนในชนบทกับนักเรียน ในเมืองกับนักเรียนเกรด 8 ปรากฏว่า

1. มีความแตกต่างอย่างมีนัยสำคัญทางสถิติระหว่างนักเรียนในชนบทและนักเรียน ในเมืองเกี่ยวกับการแก้ปัญหาทางวิทยาศาสตร์ และความคิดรวบยอดทางวิทยาศาสตร์

2. นักเรียนในเมืองสอบได้คะแนนการใช้ภาษา ทักษะทางคณิตศาสตร์ และทักษะ ในการปรับตัว เข้ากับสังคมได้ดีกว่าในชนบท

สรุปได้ว่า ถิ่นที่ตั้งของโรงเรียน มีความสัมพันธ์กับผลสัมฤทธิ์ทางการเรียนของนักเรียน

2. นักเรียนที่เรียนโดยวิธีสอนแบบซินติเคท มีวินัยในตนเองหลังจากการเรียนแตกต่างกับก่อนการเรียนอย่างมีนัยสำคัญทางสถิติที่ระดับ .05 ซึ่งเป็นไปตามสมมุติฐานช่วยให้เห็นว่าวิธีการเรียนแบบซินติเคท ผู้เรียนจะต้องมีความรับผิดชอบต่องานที่ได้รับมอบหมาย รู้จักการทำงานร่วมกัน รู้จักเสียสละและช่วยเหลือผู้อื่น โดยเฉพาะอย่างยิ่งต้องเข้าใจตนเองในเรื่องการควบคุมพฤติกรรมและอารมณ์ รู้จักสรุปข้อตกลงต่าง ๆ ภายในเวลาที่กำหนด มีการทากิจกรรมหลังการเรียนเป็นขั้นตอน เท่ากับเป็นการส่งเสริมและฝึกความมีวินัยในตนเองให้กับนักเรียน สอดคล้องกับความคิดของวินเซนต์ (Vincent. 1961 . 42 - 43) ว่าการที่บุคคลจะมีวินัยในตนเองนั้น จะเป็นบุคคลที่รู้จักบังคับใจตนเอง ปฏิบัติตามระเบียบที่ตนมีหน้าที่อยู่ โดยไม่มีใครบังคับ ปฏิบัติงานด้วยความเต็มใจตั้งใจ ไม่คิดเอาเปรียบหมู่คณะ รู้จักควบคุมตนเองให้เป็นไปตามความต้องการ และยังสอดคล้องกับงานวิจัยของสุลีพร นิมิตรกุล (สุลีพร นิมิตรกุล 2521 : 63) กล่าวว่ากิจกรรมการเรียนที่ส่งเสริมการทำงานเป็นหมู่คณะ และการทำงานด้วยตนเอง จะทำให้ผู้เรียนรู้จักสิทธิและหน้าที่ของตนและความรับผิดชอบในการปฏิบัติงาน จะก่อให้เกิดความมีวินัยในตนเอง

3. การศึกษาความแตกต่างของความมีวินัยในตนเองของนักเรียนที่เรียนจริยธรรมโดยวิธีสอนแบบซินติเคทและการสอนตามคู่มือแนวการสอนของหน่วยศึกษานิเทศก์ กรมสามัญศึกษาปรากฏว่า เป็นไปตามสมมุติฐานที่ตั้งไว้ คือ นักเรียนที่เรียนจริยธรรมโดยวิธีสอนแบบซินติเคทและการสอนตามคู่มือแนวการสอนของหน่วยศึกษานิเทศก์ กรมสามัญศึกษา นักเรียนมีวินัยในตนเองแตกต่างกันอย่างมีนัยสำคัญทางสถิติที่ระดับ .05 โดยค่าเฉลี่ยคะแนนความมีวินัยในตนเองของกลุ่มทดลองสูงกว่ากลุ่มควบคุม ซึ่งแสดงให้เห็นว่า

3.1 การเรียนการสอนแบบซินติเคทส่งเสริมการทำงานอย่างมีขั้นตอน รู้จักหาผู้นำกลุ่ม รู้จักแบ่งงาน มีการวิเคราะห์การทำงานเพื่อหาวิธีแก้ไขปรับปรุงการทำงานของกลุ่มให้ดีขึ้น ให้อิสระแก่นักเรียนในการทากิจกรรม แต่เน้นการทำงานของกลุ่ม โดยทำให้ผู้เรียนมีความรับผิดชอบในการทากิจกรรมทุกขั้นตอน อันเป็นการฝึกวินัยในตนเองแก่นักเรียนให้เกิดสะสมเพิ่มขึ้น ดังผลการวิจัยของภัทรา นิคมานนท์ (ภัทรา นิคมานนท์ 2517 : 52)

ว่าการสอนให้นักเรียนทำงานเป็นกลุ่ม ทำให้เด็กกล้าแสดงออกในด้านความคิด ไม่กลัวครูจนเกินไป

3.2 บรรยากาศในการเรียน นักเรียนกลุ่มทดลองมีบรรยากาศที่ร่าเริง สันทัดร่วมมือกันคิด ร่วมมือกันทำ และเปิดกว้างในการศึกษาค้นคว้าแล้วมารายงานให้เพื่อนนักเรียนทราบบรรยากาศเป็นกันเอง ซึ่งเป็นการพูดคุยกับบุคคลในวัยเดียวกันแต่ละคนต้องควบคุมตนเอง โดยมีครูเป็นผู้แนะแนว แยกกลุ่มควบคุมมีครู เป็นศูนย์กลาง นักเรียนมีโอกาสในการแสดงความคิดเห็นได้ไม่ทั่วถึง ถึงแม้ว่าครูจะเปิดโอกาสให้นักเรียนแสดงความคิดเห็น แต่นักเรียนคิดว่าครูมีอำนาจเหนือกว่าจึงไม่กล้าแสดงความคิดเห็น ส่วนพฤติกรรมต่าง ๆ ที่ไม่เหมาะสมก็ไม่แสดงออกเพราะกลัวครูทาดิน จึงทำให้เกิดการบังคับตนเองได้น้อย ฮิลการ์ด (Hillgard. อ้างอิงจาก ชาญ ชัยพิทยากุล 2522 : 108 - 109) กล่าวว่า การสอนที่ดีที่สุดคือบรรยากาศที่ดี ๆ เราไม่อาจสนองความต้องการของเด็กที่คิดไว้ได้ การให้เด็กแสดงออกเป็นพฤติกรรมที่สำคัญ เพื่อที่จะได้ค้นพบความคิดใหม่ ๆ เฉพาะตัวเด็ก ถ้าบรรยากาศในชั้นดี เด็กมีเสรีภาพในการคิดนั้นแหละคือสิ่งสำคัญอย่างแท้จริงของการศึกษา ถึงแม้ว่าจะไม่เป็นรูปแบบมากพอ แต่การเรียนรู้อาจบรรลุผลได้ ผู้วิจัยเห็นว่าวิธีสอนแบบซินติเคท เป็นวิธีหนึ่งที่เหมาะสมกับการสอนจริยธรรม เพราะเป็นวิชาที่เด็กเบื่อง่าย แต่การเรียนที่มีกิจกรรมกลุ่ม ทำให้เด็กสนุกสนาน บรรยากาศเป็นกันเอง ได้พูดคุยแลกเปลี่ยนความคิดเห็นซึ่งกันและกัน เพื่อหาข้อยุติปัญหาเองได้

ข้อเสนอแนะ

1. ข้อเสนอแนะทั่วไป

1.1 ควรจัดให้มีการอบรมเผยแพร่ให้แก่ครูและสถาบันที่เกี่ยวข้องกับการผลิตครู เพื่อที่จะ ได้นำเอาวิธีการสอนแบบซินติเคทไปใช้ในการสอนจริยธรรมและวิชาอื่น ๆ ทั้งนี้เพราะบรรยากาศในการเรียนสนุกสนานและท้าทายความสามารถของนักเรียน ยังทำให้ผู้เรียนเกิดวินัยในตนเองสูงอีกด้วย

1.2 ควรมีการร่วมมือกันระหว่างกลุ่มโรงเรียนหรือหน่วยงานพิเศษ จัดทำแบบเรียนหรือสื่อการเรียนที่เหมาะสมกับสภาพท้องถิ่น จะได้แบบเรียน หรือชุดการเรียน การสอนจริยธรรมที่มีประสิทธิภาพ

1.3 ควรมีการจัดบริการแหล่งวิชาการ เช่นห้องสมุด เพื่อใช้ในการศึกษาค้นคว้า ซึ่งจะเป็นการปลูกฝังนิสัยรักการอ่านที่ดีแก่เด็ก

1.4 เมื่อนักเรียนทำกิจกรรมใด ๆ ครูเป็นเพียงผู้แนะนำช่วยเหลือในกิจกรรมเท่านั้น ไม่ควรบอกคำตอบ แต่ควรให้นักเรียนตัดสินใจปัญหาเอง

2. ข้อเสนอแนะสำหรับการวิจัยต่อไป

2.1 ควรศึกษาถึงผลการสอนแบบซินดิเคตที่มีการจัดการสอนคาบเกี่ยวกับ คาบคู่ว่าการจัดการสอนแบบใดจะให้ผลสัมฤทธิ์ทางการเรียนและจริยธรรมด้านต่าง ๆ แบบใดสูงกว่ากัน

2.2 ควรศึกษาถึงผลการสอนแบบซินดิเคตที่มีต่อจริยธรรมด้านอื่น ๆ เช่น ความซื่อสัตย์ ความสามัคคี ความเสียสละ ความเมตตาการุณา

2.3 ควรหาการวิจัยเพื่อหาช่วงระยะเวลาที่เหมาะสมกับการเรียนการสอนแบบซินดิเคตที่จะให้ผลสัมฤทธิ์ทางการเรียนสูงตลอดจริยธรรมด้านอื่น ๆ ด้วย

2.4 ควรศึกษาเปรียบเทียบผลสัมฤทธิ์ทางการเรียนและจริยธรรมด้านต่าง ๆ ระหว่างนักเรียนที่มีสภาพแวดล้อมต่างกัน เช่น ขนาดของโรงเรียน ดินที่ตั้งของโรงเรียน สภาพการอบรมเลี้ยงดูของนักเรียน

2.5 ควรศึกษาว่าความกล้าแสดงออกกับผลสัมฤทธิ์ทางการเรียนมีความสัมพันธ์กันหรือไม่

2.6 ควรมีการศึกษาความสัมพันธ์ระหว่างความมีวินัยในตนเองกับผลสัมฤทธิ์ทางการเรียน

0

บรรณานุกรม

บรรณานุกรม

- กรุณา กิจชัยัน ความสัมพันธ์ระหว่างความมีวินัยแห่งตน ความเชื่อ อานาจภายใน – ภายนอก และคุณธรรมแห่งพลเมืองดี ปริญญาโท กศ.ม. มหาวิทยาลัยศรีนครินทรวิโรฒ ประสานมิตร 2517, 112 หน้า อัดสำเนา
- กรีช อัมโกชน์ "การประชุมแบบซินดิเคต" ใน ประมวลบทความการนิเทศการศึกษา 2520 กรมสามัญศึกษา กระทรวงศึกษาธิการ 2520, หน้า 228 – 234
- ก้อ สวัสดิพานิชย์ "วนทุกแหล่งศึกษาร่วมมือแก้ไขสังคม" นักษนรายวัน 10 พฤษภาคม 2522, หน้า 2
- จุมพล สวัสดิยากร "เรงหาวิปลุกฝังเสริมสร้างจริยธรรม – วัฒนธรรมในชาติ" บ้านเมือง 5 มิถุนายน 2526, หน้า 7
- ชวลี นากัทธ อิทธิพลของกระบวนการกลุ่มสัมพันธ์ต่อผลสัมฤทธิ์ทางการเรียนและความมีวินัยแห่งตน ปริญญาโท กศ.ม. มหาวิทยาลัยศรีนครินทรวิโรฒ ประสานมิตร 2524, 189 หน้า อัดสำเนา
- ชาญ รัชฎพิทยากุล กระบวนการกลุ่ม กรุงเทพมหานครพิมพ์ 2522, 171 หน้า
- ชานาญ นิสารัตน์ หนังสือเรียนสังคมศึกษารายวิชา ส 402 สังคมศึกษาชั้นมัธยมศึกษาปีที่ 4 (ม.4) ไทยวัฒนาพานิช 2524, 86 หน้า
- คุณฉวี สัตถวารงค์ การเปรียบเทียบวิธีสอนแบบไครศึกษาและธรรมสภาัจฉา ในการสอน เเบบจุดคิด และฆราวาสธรรมในชั้นมัธยมศึกษาปีที่ 1 ปริญญาโท กศ.ม. มหาวิทยาลัยศรีนครินทรวิโรฒ ประสานมิตร 2524, 149 หน้า อัดสำเนา

ดวงเดือน พัทธมนาวิน และเพ็ญแข ประจันปัจจนิก จริยธรรมของเยาวชนไทย

สถาบันวิจัยพฤติกรรมศาสตร์ มหาวิทยาลัยศรีนครินทรวิโรฒ ประสานมิตร

2520, 344 หน้า อีคส์น่า

ทวีป อภิลักษณ์ "การสอนแบบซินติเคท ครูปริทัศน์ 9 : 36 - 37 กันยายน 2522

ทีศนา แซมมณี และคนอื่น ๆ กลุ่มสัมพันธ์ : ทฤษฎีและแนวทางการปฏิบัติ เล่ม 1

บูรพาศิลป์การพิมพ์ 2522, 249 หน้า

ทองอินทร์ วงศ์ไสริธ และคนอื่น ๆ "การสอนแบบต่าง ๆ ในระดับอุดมศึกษา"

ทฤษฎี 9(1) : 42 - 43 พฤษภาคม - มิถุนายน 2519

นวลเพ็ญ วิเชียรโชติ วิเคราะห์ที่มาของการขาดวินัยทางสังคม 2516, หน้า อีคส์น่า

นวลศิริ เปาโรหิตย์ และคณะ จิตวิทยาพัฒนาการ โรงพิมพ์มหาวิทยาลัยรามคาแหง

2520, 340 หน้า

ปริญญานิน พินิจ การศึกษาเปรียบเทียบผลการสอนวิชาสังคมศึกษา ชั้นมัธยมศึกษาปีที่ 1

เรื่อง ความรู้เบื้องต้นสำหรับพุทธศาสนิกชน โดยไชบท เรือนโมกุลกับการสอนปกติ

ปริญญานิน พินิจ ศศ.ม. มหาวิทยาลัยศรีนครินทรวิโรฒ ประสานมิตร 2523, 168 หน้า

อีคส์น่า

พรรณิ ลิ้มวิวัฒนา การใช้วิธีการบูรณาการกลุ่มสัมพันธ์ในการสอนจริยธรรม ระดับประถมศึกษา

ปีที่ 6 วิทยานิพนธ์ ศศ.บ. มหาวิทยาลัยเกษตรศาสตร์ 2523, 136 หน้า อีคส์น่า

พจน์ สะเพียรชัย และคณะ การวิจัยทางพฤติกรรมศาสตร์ มหาวิทยาลัยศรีนครินทรวิโรฒ

ประสานมิตร 2519, 210 หน้า

ไพฑูริย์ สีนลารัตน์ หลักและวิธีการสอนระดับอุดมศึกษา จุฬาลงกรณ์มหาวิทยาลัย

2522, 268 หน้า อีคส์น่า

ไพโรจน์ คารามาต การเปรียบเทียบผลสัมฤทธิ์ทางการเรียนและ เจตคติของบุคลิกภาพประชาชนไทย
ของนักเรียน ชั้นมัธยมศึกษา ปีที่ 3 วิชาสังคมศึกษา โดยวิธีสอนแบบจินตนิเวศ กับการสอนตาม
หลักสูตร พุทธศักราช 2521 ปรินญาณิพนธ์ กศ.ม. มหาวิทยาลัยศรีนครินทรวิโรฒ ประสานมิตร
 2524, 120 หน้า

ไพศาล พลวัน "การเรียนโดยการอภิปรายร่วมกัน" ใน ลคเวลาการสอน : นวัตกรรมที่น่าสนใจ
 หน้า 252 - 260 โครงการส่งเสริมสมรรถภาพการสอน 2521

ภัทรา นิคมนานท์ ความสัมพันธ์ระหว่างทัศนคติต่อการถือศีลห้า ความรู้สึกกับกิจชอบวินัยในตนเอง
ความเกรงใจและผลสัมฤทธิ์ทางการเรียน ปรินญาณิพนธ์ กศ.ม. มหาวิทยาลัยศรีนครินทรวิโรฒ
 ประสานมิตร 2517, 68 หน้า อักสาเนา

เมธี ปิลันธนานนท์ "การสอนจริยศึกษาในโรงเรียน" ใน คุรุปริทัศน์ 7 : 54 - 59
 มกราคม 2525

ยุพดี เทชะอังกู การทดลอง เชิดหนึ่งทะเลสูง เป็นสื่อกลาง เพื่อพัฒนาจริยธรรมค่านิยมแห่งตน
ของนักเรียนชั้นประถมปีที่ 5 ปรินญาณิพนธ์ กศ.ม. มหาวิทยาลัยศรีนครินทรวิโรฒ ประสานมิตร
 2525, 106 หน้า อักสาเนา

ลัดดาพรรณ ณ ระนอง การทดลองใช้กิจกรรมกลุ่ม เพื่อพัฒนาความมีวินัยในตนเอง ปรินญาณิพนธ์
 กศ.ม. มหาวิทยาลัยศรีนครินทรวิโรฒ ประสานมิตร 2525, 114 หน้า อักสาเนา

ฉนวน สายยศ และอังคณา สายยศ หลักการวิจัยการศึกษา ทวีกิจการพิมพ์ 2524, 286 หน้า

วรรณิภา ทองงอก ความสัมพันธ์ระหว่างทัศนคติต่ออาชีพครู วินัยในตนเอง ผลสัมฤทธิ์ในการเรียน
และการสอนของนิสิตฝึกสอนวิทยาลัยวิชาการศึกษา พิษณุโลก ปรินญาณิพนธ์ กศ.ม.
 วิทยาลัยวิชาการศึกษา ประสานมิตร 2517, 71 หน้า

วิจิตร สีนสิริ เอกสารประกอบการสอนวิชา กส.ส. 511. 521 ม.ป.ท., ม.ป.ป.,
 ไม่มีเลขหน้า

วิเชียร เกตุสิงห์ หลักการสร้างและวิเคราะห์ข้อสอบ มงคลการพิมพ์ 2518, 161 หน้า

วินัย เกษมเศรษฐ์ "สิ่งที่ควรทำในการส่งเสริมจริยธรรมในโรงเรียนมัธยมศึกษา" ใน
รวบความบรรยายและการประชุมกลุ่ม เรื่องการส่งเสริมจริยศึกษา หน่วยศึกษานิเทศก์
 กรมสามัญศึกษา 4 - 6 มิถุนายน หน้า 1 - 6, หน้าไม่กิตกอกัน

วิริยะ บุญนิवासัน การเปรียบเทียบการสอนวิธีธรรมโดยกระบวนการกลุ่มสัมพันธ์กับการสอนแบบธรรมคา ระดับชั้นประถมศึกษาปีที่ 6 วิทยานิพนธ์ ศศ.ม. มหาวิทยาลัยเกษตรศาสตร์ 2523, 145 หน้า อักสาเนา

วิระพงษ์ คุณมณี การศึกษาผลการสอนด้วยวิธีสอนตามขั้นหึ่งสี่ของอริยสัจ ในการสอนจริยธรรมกับนักเรียนชั้นมัธยมศึกษาปีที่ 4 ปรินญาณิพนธ์ กศ.ม. มหาวิทยาลัยศรีนครินทรวิโรฒ ประสานมิตร 2526, 172 หน้า

ศุทธิพร นิติกุล การเปรียบเทียบการเรียนวิชาสุขศึกษา ชั้นประถมศึกษาปีที่ 4 เรื่องโรคติดต่อ โดยใช้บทเรียนโมเดลกับการเรียนการสอนแบบปกติ ปรินญาณิพนธ์ กศ.ม. วิทยาลัยวิชาการศึกษา ประสานมิตร 2517, 105 หน้า อักสาเนา

ศีกษาธิการ, กระทรวง คู่มือหลักสูตรมัธยมศึกษาตอนปลาย พุทธศักราช 2524 โรงพิมพ์คุรุสภา ลาดพร้าว 2524, 103 หน้า

ศีกษาธิการ, กระทรวง, กรมวิชาการ แนวการจัดพัฒนาจริยธรรมไทย การประชุมทางวิชาการเกี่ยวกับจริยธรรมไทย 22 - 27 มกราคม 2523 การศาสนา 2523, 157 หน้า

_____ การวิเคราะห์พฤติกรรมของครูและนักเรียนในชั้นที่สอนวิชาสังคมศึกษาในระดับประถมศึกษาตอนต้น โรงพิมพ์การศาสนา 2518, 77 หน้า

_____ "ผลการทดลองหารูปแบบที่ประสิทธิภาพต่อการสอนจริยธรรม" ใน วิจัยสวนเทศ 16 : 27 - 29 มกราคม 2525

ศีกษาธิการ, กระทรวง, กรมการศาสนา หลักการวิธีการจัดจริยศึกษา และหัวข้อจริยธรรมสำหรับอบรมสั่งสอนนักเรียนนักศึกษา (ฉบับทดลอง) การศาสนา 2521 : 45 หน้า

สงบ ลักษณะ "หลักสูตรปัจจุบันและการสอนการอบรมนักเรียน" ใน รวมคำบรรยายและผลการประชุมกลุ่ม เรื่องการส่งเสริมจริยศึกษา หน่วยศึกษานิเทศก์ กรมสามัญศึกษา 4 - 6 มิถุนายน 2523, หน้า 6 - 7 หน้าไม่กิตต่อกัน

สมาคมคหเศรษฐศาสตร์แห่งประเทศไทย พัฒนาการของครอบครัวและเด็ก พระนคร วิบูลย์กิจ 2512, 80 หน้า

สามัญศึกษา, กรม, หน่วยศึกษานิเทศก์ คู่มือการสอนตามหลักสูตรมัธยมศึกษาตอนปลาย
พหุศักราช 2524 สังคมศึกษา (ส 504) โรงพิมพ์สยามศิลป์ 2525, 69 หน้า
 สุชา จันทรเฒ "เด็กกับการสร้างระเบียบวินัย" วารสารแนะแนว 6 : 49 - 53
 กรกฎาคม - กันยายน 2511

สุวรรณ สุวรรณเวช การทดลองการสอนแบบซินดิเคต (Syndicate) วิชาสังคมศึกษา
หน่วยสิทธิและหน้าที่ของพลเมืองในสังคมไทยในระดับมัธยมศึกษาปีที่ 2 ปรินทิพพานิช กศ.ม.
 มหาวิทยาลัยศรีนครินทรวิโรฒ ประสานมิตร 2526, 119 หน้า อัดสำเนา
 สมเกษ มุงเมือง "ธรรมะที่ควรปลูกฝังแก่เยาวชน" คุรุปริทัศน์ 7 : 72 - 75 พฤษภาคม
 2525

สมบุญ ชิกพงศ์ การวิจัยทางพฤติกรรมศาสตร์และสังคมศาสตร์ สำนักทดสอบทางการศึกษา
 และจิตวิทยา มหาวิทยาลัยศรีนครินทรวิโรฒ ประสานมิตร 2523 ก. 167 หน้า อัดสำเนา
เทคนิคการวัดผลการประเมินผลการเรียนการสอนสังคมศึกษา สำนักทดสอบ
 ทางการศึกษาและจิตวิทยา มหาวิทยาลัยศรีนครินทรวิโรฒ ประสานมิตร 2523 ข.
 140 หน้า อัดสำเนา

อังคณา สายยศ วิธีการทางสถิติสำหรับการวิจัย สำนักทดสอบทางการศึกษาและจิตวิทยา
 มหาวิทยาลัยศรีนครินทรวิโรฒ ประสานมิตร 2523, 193 หน้า อัดสำเนา

อุไรวรรณ อินทรีย์ "จะจัดการศึกษาเพื่อสนองความต้องการของบุคคลได้อย่างไร"
ศึกษาศาสตร์ 2(1) : 26 มกราคม - เมษายน 2520

อำนวยการ ทะพิงค์แก และ ชัยนัฏ วรรณะภุคิ "จริยธรรมในสังคมไทยในทัศนะของนักศึกษา"
 ใน วารสารสำนักงานคณะกรรมการการศึกษาแห่งชาติ 5 : 39 - 40 มิถุนายน - กรกฎาคม
 2522

Child Study Association of America. Our Children Today. New York,
 The Viking Press, 1952. 366 p.

Crow, Lester D. and Alice Crow. Understanding Our Behavior.
 New York, Knopf, Inc., 1956. 356 p.

Beuscher, Ruth Marie. "The Relationship between Selected Noncognitive Variables and Academic Achievement of College Women in Various Fields of Study," Dissertation Abstracts, 30 1858 - 1859 - A. 1969

Edwards, Allen L. Statistical Methods for the Behavioral Sciences. New York, Rinehart and Co. Inc., 1954, 542 p.

Fan, Chung - Tah. Item Analysis Table. New Jersey, Education Testing Service, Princeton, 1959. 32 p.

Good, Cater V., ed. Dictionary of Education. New York, McGraw-Hill Book Company, Inc., 1959. 676 p.

Dictionary of Education. New York, McGraw - Hill Book Company, 1973. 588 p.

Kohlberg, L. Moral Development and Behavior. New York, Holt-Rinehart and Winston Co., 1976

Ptecek, William Joseph. "Eighth Grade Pupil Achievement in Rural and City Schools in Western Nebraska," Dissertation Abstracts, 25 . 200, 1964.

Sheviakov, G.V. and R. Fritz. Discipline for Today's Children and Youth. Washington, D.C., National Education Association, 1955. 64 p.

Vincent, Elizabeth Lee. Human Psychological Development. New York, The Ronald Press Company, 1961. 522 p.

ภาคผนวก

ภาคผนวก ก.
การวิเคราะห์ข้อมูล

ตาราง 1 แสดงค่าความยากง่าย (P) ค่าอำนาจจำแนก (r) และค่าความยากง่ายมาตรฐาน (Δ) ของแบบทดสอบวัดผลสัมฤทธิ์ทางการเรียนวิชาสังคมศึกษา เรื่อง ค่านิยม จริยธรรมในการพัฒนาคุณภาพของปัจเจกบุคคลและการพัฒนาสังคมไทย

ข้อ	P	r	Δ
1	62	42	11.8
2	65	20	11.4
3	58	20	12.2
4	68	72	11.2
5	80	43	9.7
6	39	28	14.1
7	79	57	9.7
8	35	20	14.6
9	41	23	13.9
10	79	31	9.8
11	79	31	9.8
12	25	28	15.6
13	28	53	15.4
14	24	47	15.5
15	71	26	10.8
16	58	42	12.2
17	44	24	13.6
18	50	26	13.3
19	56	38	12.4
20	57	27	12.3

ข้อ	P	r	Δ
21	44	24	13.6
22	54	25	12.6
23	36	32	14.4
24	52	22	12.8
25	61	28	11.9
26	64	32	11.6
27	79	57	9.7
28	61	28	11.9
29	75	28	10.4
30	25	53	15.6
31	54	34	12.6
32	54	27	12.6
33	33	25	14.7
34	24	50	15.8
35	57	27	12.3
36	56	38	12.4
37	33	33	14.7
38	60	53	12.0
39	41	23	13.9
40	48	30	13.2

ตาราง 1 (ต่อ)

ว ขอ	P	r	△
41	79	57	9.7
42	65	36	11.4
43	61	28	11.9
44	65	36	11.4
45	67	33	11.3
46	44	24	13.6
47	56	46	12.4
48	80	43	9.7
49	79	31	9.7
50	48	22	13.2

ว ขอ	P	r	△
51	33	25	14.8
52	71	26	10.8
53	29	26	15.2
54	75	38	10.3
55	44	30	13.6
56	69	22	11.0
57	29	26	15.2
58	28	22	15.4
59	36	65	11.4
60	44	51	13.6

ตาราง 2 คะแนนผลสัมฤทธิ์ทางการเรียนวิชาสังคมศึกษาระหว่างการสอบก่อนการ เรียน และ
หลังการ เรียนของกลุ่มทดลอง

เลขที่	ก่อนเรียน	หลังเรียน	D
1	37	45	8
2	30	33	3
3	34	40	6
4	31	38	7
5	34	44	10
6	33	36	3
7	27	32	5
8	32	35	3
9	38	41	3
10	32	38	6
11	39	39	0
12	26	38	12
13	39	48	9
14	33	39	6
15	35	44	9

เลขที่	ก่อนเรียน	หลังเรียน	D
16	34	35	1
17	33	34	1
18	41	48	7
19	37	42	5
20	34	40	6
21	25	32	7
22	29	33	4
23	32	38	6
24	28	33	5
25	30	36	6
26	31	34	3
27	29	34	5
28	27	30	3
29	27	29	2
30	30	34	4

ตาราง 3 คะแนนผลสัมฤทธิ์ทางการเรียนวิชาสังคมศึกษาระหว่างก่อนการ เรียนและหลังการ เรียน
ของกุ่มควบคุม

เลขที่	ก่อนเรียน	หลังเรียน	D
1	36	42	6
2	35	39	4
3	20	27	7
4	34	38	4
5	33	40	7
6	32	38	6
7	27	36	9
8	32	43	11
9	31	36	7
10	37	42	5
11	33	32	-1
12	31	35	4
13	36	40	4
14	32	31	-1
15	36	40	4

เลขที่	ก่อนเรียน	หลังเรียน	D
16	28	39	11
17	29	42	13
18	32	31	-1
19	31	41	10
20	36	42	6
21	30	39	9
22	17	26	9
23	25	35	10
24	38	40	2
25	42	46	4
26	30	35	5
27	36	39	3
28	33	31	-2
29	33	31	-2
30	38	34	-4

ตาราง 4 คะแนนความมีวินัยในตนเอง ระหว่างก่อนการ เรียนและหลังการ เรียนของกลุ่มทดลอง

เลขที่	ก่อนเรียน	หลังเรียน	D
1	47	53	6
2	56	65	9
3	49	55	6
4	61	61	0
5	56	57	1
6	63	69	6
7	65	65	0
8	56	64	8
9	64	72	8
10	65	69	4
11	46	56	10
12	65	69	4
13	54	66	12
14	63	67	4
15	65	63	-2

เลขที่	ก่อนเรียน	หลังเรียน	D
16	58	65	7
17	58	60	2
18	62	62	0
19	63	60	-3
20	69	70	1
21	63	61	-2
22	68	70	2
23	68	66	-2
24	65	62	-3
25	70	71	1
26	64	64	0
27	48	51	3
28	53	56	3
29	67	71	4
30	49	60	11

ตาราง 5 คะแนนความมีวินัยในตนเองระหว่างก่อนการ เรียนและหลังการ เรียนของกลุ่มควบคุม

เลขที่	ก่อนเรียน	หลังเรียน	D
1	58	57	-1
2	54	56	2
3	60	61	1
4	61	55	-6
5	58	57	-1
6	58	60	2
7	51	54	3
8	51	47	-4
9	72	68	-4
10	59	61	2
11	59	65	6
12	64	61	-3
13	56	66	10
14	51	52	1
15	65	65	0

เลขที่	ก่อนเรียน	หลังเรียน	D
16	48	56	8
17	60	60	0
18	60	56	-4
19	66	67	1
20	52	58	6
21	61	61	0
22	62	61	-1
23	54	56	2
24	62	63	1
25	58	67	9
26	59	61	2
27	44	53	9
28	50	49	-1
29	53	51	-2
30	56	58	2

ภาคผนวก ข.
ชุดการ เรียนการสอน

เรื่อง ค่านิยม

วิชา สังคมศึกษา (ส 402) ชั้นมัธยมศึกษาปีที่ 4 เวลา 2 คาบ

คำชี้แจง ชุดการสอนแบบขี้นคิเคท เรื่องค่านิยม

ความคิดรวบยอด

พฤติกรรมเป็นสิ่งทีคนในสังคมหนึ่ง เห็นว่ามีคุณค่ายอมรับปฏิบัติและทวงแหนไว้ระยะหนึ่ง เรียกว่า ค่านิยม ค่านิยมมักจะ เปลี่ยนแปลงไปตามสมัยและความคิดเห็นของคนในสังคมนั้น

การปลูกฝังค่านิยม ทาไค 2 ทาง

1. โดยการสร้างสิ่งแวดล้อมทางสังคมที่ดี : ะโทโฆสะ วิธีการแห่งศรัทธา
2. สร้างสำนึกทีให้เกิดแก่เด็ก โยนิโสมนสิการ วิธีการแห่งปัญญา

จุดประสงค์เชิงพฤติกรรม

1. บอกความหมายของค่านิยมได้
2. จาแนกเพื่อจัดประเภทค่านิยม ทีควรแก่การรักษาไว้กับค่านิยมทีจำเป็นต้องแก้ไขปรับปรุงได้
3. สามารถเสนอวิธีปลูกฝังค่านิยมได้อย่างน้อย 2 วิธี

กิจกรรมขี้นนาเขาสูบทเรียน

ครูนาเขาสูบทเรียนโดยการแบ่งกลุ่มนักเรียนเป็นกลุ่มย่อย แล้วแจกกรณีตัวอย่าง (Case) ให้นักเรียนแต่ละกลุ่มอ่านกรณีตัวอย่าง จากนั้นให้นักเรียนอ่านบัตรกำหนดงาน แล้วศึกษาคนควาปัญหาในบัตรกำหนดงาน

วิธีดำเนินการสอน

1. ครูแบ่งนักเรียนออกเป็นกลุ่มย่อย กลุ่มละ 6 คน แล้วให้แต่ละกลุ่มเลือกประธาน และเลขานุการ

2. ให้เลขานุการของแต่ละกลุ่มมารับกรณี (Case) และ เอกสาร
3. ให้แต่ละกลุ่มประชุมวางแผน และ แเบงหนาที่รับผิดชอบตามบัตรกำหนดงานที่ครูใหม่มาพร้อมกับกรณี
4. กา เน้นศึกษา ค้นคว้า ในแต่ละกลุ่ม โดยศึกษา จากเอกสารและหนังสือที่มีพร้อมตัวประกอบ
5. ประชุมปรึกษาและอภิปรายในกลุ่ม
6. แต่ละกลุ่มสรุปประเด็นและเขียนเป็นรายงาน
7. ให้แต่ละกลุ่มส่งตัวแทนมารายงานหน้าชั้นในเรื่องที่ได้ศึกษาค้นคว้า
8. เปิดโอกาสให้กลุ่มอื่น ๆ ชักถามเมื่อมีข้อสงสัย
9. ครูสรุปให้คะแนนเพิ่มเติมในกรณีที่นักเรียนไม่ไปพูดถึงประเด็นสำคัญ
10. ให้นักเรียนแต่ละคนจดบันทึกสิ่งที่เรียนรู้ในสมุด

การประเมินผล

1. สังเกตการร่วมอภิปราย และการแสดงความคิดเห็นของนักเรียน

บัตรกำหนดงาน

ให้นักเรียนอ่านกรณีตัวอย่าง (Case) ที่ครูแจกให้และหนังสือสังคมศึกษา หน้า 15 - 23 หนังสือมิตรครู ฉบับที่ 18 ปีขัณฑ์หลัง กันยายน 2526 หน้า 37 - 38 หนังสือคู่มือครูสังคมศึกษา ส 402 หน้า 32 - 36 และ 41 - 44 แล้วช่วยกันทำกิจกรรมโดยช่วยกันสรุปประเด็นสำคัญ ดังนี้

1. ค่านิยม คืออะไร และสรุปลักษณะเด่นค่านิยมมา 3 ประการ
2. ปัจจัยที่ทำให้เกิดค่านิยมอะไรบ้าง บอกมา 6 ปัจจัย
3. ค่านิยมมีกี่ประเภท อะไรบ้าง ให้อยกตัวอย่างประกอบ 2 อย่าง
4. จงบอกวิธีการปลูกฝังค่านิยม 2 วิธี ท่านคิดว่าวิธีใดดีที่สุด เพราะเหตุใด

กรณี

การศึกษา

"การศึกษาได้สร้างให้คนเป็นผู้ที่เรียนรู้ เรื่องวิชาการ หรือ รู้ตนเองถึงความเป็นมนุษย์แท้จริง"

สังคมไทยในอดีตมีความเชื่อว่า การศึกษาเป็นสิ่งสร้างคนเป็นค่านิยม และการสร้างคนให้เป็นผู้ที่มีคุณสมบัติอย่างไร เราเริ่มจะมาคิดในระยะหลัง ๆ และค่านิยมในอดีตก็ได้ถูกเวลาเปิดโอกาสให้องงงานออกมาในทิศทางที่เน้นการแข่งขัน แข่งกันทางวิชาการก็ได้สร้างระบบรากฐานแผ่กระจายไว้นานหนา แข็งแรงยิ่งขึ้นเรื่อย ๆ จนกลายเป็นพลังมหาศาล และมีการปฏิบัติมีกระบวนการที่เป็นปีกแผ่นหนาแน่น มีอิทธิพลอยู่ในทุกส่วนของสังคม

แนวความคิดใหม่ ๆ ที่คิดว่าการศึกษาอาจจะได้สร้างคนใหม่ที่มีคุณสมบัติ "รู้หน้าที่ของความเป็นมนุษย์ที่แท้จริงจนเป็นพื้นฐานของชีวิต" ตั้งอยู่บนพื้นฐานธรรมะอย่างแท้จริง จึงถูกพลังค่านิยมเค็มปะทะไว้อย่างรุนแรงยากแก่การแก้ไขให้ถึงโครงสร้างและกลไกได้ นอกจากการกระทำอย่างผิวเผินเหมือนพายเรืออยู่ในอ่าง.....

เรื่อง ค่านิยมที่ควรปลูกฝังและค่านิยมที่ควรแก้ไข
 วิชา สังคมศึกษา (ส 402) ชั้นมัธยมศึกษาปีที่ 4 เวลา 4 คาบ
 காட்சிແຈງ ชุทการ สอนแบบซิงเกิ้ลเคส เรื่อง ค่านิยมที่ควรปลูกฝังและค่านิยมที่ควรแก้ไข

ความคิดรวบยอด

ค่านิยมทั้งดีและไม่ดี ค่านิยมที่ควรยึดมั่นและนำไปปฏิบัติ เพื่อจะได้เป็นสมาชิกที่ดีของสังคม หากทุกคนนำค่านิยมที่ดีไปปฏิบัติแล้วสังคมนั้น ๆ จะอยู่อย่างมีความสุข ส่วนค่านิยมบางประการก็จะเป็นอุปสรรคต่อบุคคลและการอยู่ร่วมกันในสังคม ค่านิยมนั้นก็ควรที่จะแก้ไขหรือละทิ้งเสีย

จุดประสงค์เชิงพฤติกรรม

1. จำแนกประเภทของค่านิยมได้อย่างน้อย 10 ค่านิยม
2. อธิบายพฤติกรรมของการปฏิบัติตามค่านิยมในสังคมได้
3. สามารถตัดสินใจเลือกปฏิบัติตามค่านิยมที่ดีได้
4. เสนอแนะวิธีการส่งเสริมและปรับปรุงค่านิยมได้

กิจกรรมชั้นนำเข้าสู่บทเรียน

โดยการแบ่งนักเรียนเป็นกลุ่มย่อย โดยไม่มีสมาชิกกลุ่มเดิมซ้ำกัน แล้วแจกกรณีให้นักเรียนแต่ละกลุ่มอ่านกรณีตัวอย่าง จากนั้นให้นักเรียนอ่านบัตรกำหนดงาน แล้วศึกษาค้นคว้าปัญหาในบัตรกำหนดงาน วิเคราะห์เนื้อหาการสอน ตามเนื้องานดังนี้

1. ครูแบ่งนักเรียนออกเป็นกลุ่มย่อย กลุ่มละ 6 คน แล้วให้แต่ละกลุ่มเลือกประธานและเลขานุการพร้อมทั้งตั้งชื่อกลุ่มตามชื่อบุคคลที่นักเรียนสรรหา
2. ให้เลขานุการของแต่ละกลุ่มมารับกรณี (Case) และเอกสาร
3. แต่ละกลุ่มประชุมวางแผนและแบ่งหน้าที่รับผิดชอบตามบัตรกำหนดงานที่ครูให้มาพร้อมทั้งกรณี

4. คานึ่กษาคันคว่าในแ่ละกลุ่ม โดยศึกษาจากเอกสารและหนังสือที่มึ
พรอมทั้งประสภารณส่วนทัวปร.าอบ
5. ประชุมปรึษาและอภิปรายภายในกลุ่ม
6. แ่ละกลุ่มสรุประเคันและเขียนเป็นรายงาน
7. ใ้แ่ละกลุ่มส่งทัวแ่หมายรายงานหน้าชั้น ในเรื่งที่ใ้ศึกษาคนคว่า และ
เป็โอกาสใ้กลุ่มอื่นซักถามเมื่มีข้อสงสัย
8. มีการอภิปรายเพิ่มเก็มใ้ใ้ก เมื่อแ่ละกลุ่มมีความคิดเห็นไม่ตรงกัน เพื่อ
หาขอยุติ
9. ครูใ้คานะนำเพิ่มเก็มใ้บรณที่นักเรียนไม่ใ้พุดถึงประเคันสำคัญ
10. ใ้นักเรียนแ่ละคนจดบันทึก

การประเมินผล

1. สั้กจากกรทางานกลุ่ม การอภิปรายและการรายงาน
2. หาแบบใ้กหัด 10 ขอ

บัทรกานคงาน

ใ้นักเรียนอ่านกรณืทัวอยาง (Case) ที่ครูแจกใ้ และอ่านหนังสือเรียน
สั้กศึษา หน้า 16 - 23 และแบบเรื่ยนสั้กศึษา วิชาหน้าทึผลเมือง ส 431
หน้า 61 - 72 และคานึยม 5 ประการ แลวช่วยกันทาภิกรรณ โดยช่วยกันทอบประเคัน
บัทรกานสำคัญทังทอไปนี้

1. จากกรจัคงานขวชลุทชาย ป้าแมนมีความสุขหรือมีความทุกข์
2. ความเชื่อกาง ๆ ของป้าแมนและลุงเพิ่ม ถูกทองหรือไมเพราะเหตุใ้
3. ถาทานจะจัคงานบวชนาคหรือแกงงานหรืองานศพ ทานคึคว่าจะทาในรูปแบบใ้
4. คานึยมที่ควรปลุกผั้งใ้ปัจจุบันที่ทานเห็นว้าสำคัญ จงบอกรึการปลุกผั้งและ
ประโยชน์

5. ค่านิยมที่ควรแก้ไขที่ท่านเห็นว่าสำคัญมา 2 ค่านิยม ให้เสนอแนะถึงผลเสีย และวิธีแก้ไข
6. ถ้ามีการขัดแย้งกันระหว่างค่านิยมของบุคคลกับค่านิยมของชาติ ท่านคิดว่าจะแก้ปัญหานี้อย่างไร

กรณี

วันรอคอย

ป่าแมนชยันกายโทรม ๆ ของแกอย่างยากลำบาก มือเหี่ยวบ่นคว่ำไม้ขีดไฟ ซึ่งวางใกล้ ๆ หัวนอนมาจุดอีกครั้ง เสียงระฆังดังแว่วมาแต่ไกลบอกเวลาว่าอีก 2 - 3 ชั่วโมงจะย่างเข้าสู่วันใหม่ กลอดทั้งคืนที่แกพยายามจะขมคายให้หลับแก้ความคึกคานิ่งมันวังพลาบในสมองไม่หยุดหย่อนจนแกกองบุคหนึ่งบุคนอนหลายครั้งหลายคราแสงเรือง ๆ จากปลายไม้ขีดไฟพอทำให้เห็นตะเกียงกระป๋องครากวางอยู่ซ้ายมือ แกกอยบรจรจุกตะเกียงด้วยมือสั้นเทาแกจึงยกเขียนหมากและกะบันหมากซึ่งพอบรรเทาความเบรียวปากได้ แกหันไปมองสามสิ่งหลักอยู่ใกล้ ๆ ก่อนจะกะบันหมากเบา ๆ พลังทอดสายตาไปทางหน้าต่าง ภาพต่าง ๆ

เมื่อวันวานกระโดดเข้าสู่สำนักอีกครั้ง

"นี่พอมั่ง แกหรือ เปลาเซานี่ที่บ้านผู้ใหญ่เพื่อมนะมาตั้งเยอะ ข้าเห็นแล้วอุกปลื้มใจไม่ได้" แกวางตะกราดแล้วหยอบกลงบนแคร่ไม้ไผ่หน้าบาน

"เรื่องมันเป็นอย่างไงแมน" ทามั่งพกวกลางลอกใบจากไปพลาบ

"แหบพอมั่ง แกนี่กลืมได้..... ก็ผู้ใหญ่ แม่เขียน เขาจะบวชไอ้แกวูกุชายนะซี"

แกกวักปลายเสียงดอย่างไมพอใจ

"เออวะ ชินลิมจริง ๆ " แกยกมรับ "เป็นยังไงเห็นแมนั้นกันเอนเอานักหนา"

"จะออกคืนเคนไคยังงิ เขาเตรียมงานใหญ่จริง ๆ ลมวิว 2 - 3 ทั่ว มะพร้าวขาวของผู้ใหญ่เขาเตรียมพร้อมสรรพ ยังสั่งให้ไอมันหาหมูไว้เผื่อไม่พออีก 2 ทั่ว" แกหยุดหายใจชั่วระยะก่อนพราทอไป

"ที่สำคัญแม่เขียนไม่ยอม หายี่เกศิมย์หอมหวลจากบางกอกมากวนน้ำขึ้นใจจริง ๆ" แกกั้นเตนอยางเห็นไคชัด

"วาสนาเจ้าแกวมัน ผู้ใหญ่จักงานทั้งที่ไม่ต้องขายหน้าบ้านอื่นเขา" ลุงมั่งเสริม

"ผู้ใหญ่ แม่เยื่อน เขาเคยบนเจ้าแม่พรทองไว้นานแล้ว จะบวชลูกชายสักครั้ง
ขอตัวทรงสักงวจะ จักงานให้ใหญ่โตทีเดียว..... เจ้าแม่ก็จริง ใหญ่แม่เยื่อน งวคี่แล้ว
ไคชาวว่าแม่เยื่อนไคเกือบรวมหมื่น สาธุ เจ้าประคุณบุญของ เขา" ป้าแมนยกมือพนมทวนหัว
งานบวชเจ้าแก้ว ผู้ใหญ่และภรรยาหนานานแพบรี แม่เหนื่อยแทบซาใจ แคนที่มา
ไมซาคสาย จากบ้านเหนือบานไค ลูกเล็ก เด็กแกงตลอดจนถึงผู้เฒ่าผู้แก่มีโอกาสไคคู่ไค เกื้อคั่ง
สำหรับกับชาวไคจักเตรียมไว้พอเพียง ผู้ใหญ่ได้รับคายกย่องตลอดงาน ความเหนื่อยยากก็หายไป
แทบสิ้น

ในบรรดาผู้ที่ความรู้สึกเช่นเดียวกับผู้ใหญ่ จะเป็นใครไปไม่ไคนอกจากป้าแม่
ลุงมั่ง โดยเฉพาป้าแมน เคยปรารภกับลุงมั่งในงานไคขณะทำขวัญาคว่า "ปีหน้างานบวช
เจ้ามุง เราจะได้อนิสักมากกว่าและจะไม่ให้ลูกชายอายุไคไร เป็นอันขาดนะพอมั่ง"

ในครอบครัวลุงมั่งป้าแมนไม่มีไคไรจะเป็นสายโซคล้องใจแก่เท่ากับเจ้ามุงลูกชาย
คนเดียวของแก มุง เป็นทรัพย์ สมบัติที่เกรักและหวงแหนมากที่สุด เพราะนอกจากมุงแล้วแกไม่มี
มีญาติพี่น้องไคเลยในย่านบ้านนี้ สามสิบปีก่อนแกทั้งสอง เป็นคนแปลกหน้าสำหรับหมู่บ้าน ความ
เมตตาปรานีของคนในหมู่บ้านทั้งสองจึงอยู่อย่างมีความสุข ความขยันขันแข็งและมีอัธยาศัย
ไมตรี แกสามารถซื้อที่นาไคสิบกกว่าไร่ ไร่อีก 2 ไร่

เจ้ามุงเองไม่เกยทำให้พอแม่เคื่อนรอน ช่วยทานามากตลอด เชื้อฟังคาสอนของแม่
ไม่เคยซัดใจแม่แค่นอย ป้าแมนมักจะกลาวอยู่เสมอ "แม่อยากเห็นผาเหลืองลูกสักครั้ง จะได้
ฟังจับผาเหลืองสูสวรรค์ มั่งบวชให้แม่ก่อนนะลูก" จนถึงวันนี้เป็นวันที่ป้าแมน ลุงมั่ง ก็ใจ
ที่สุดไคในชีวิต เพราะวันครบบวชของมั่งมาถึงพอดี

"พอมั่ง โรงเลี้ยงนี่มันเล็กไปหรือเปลดา ขาวาให้เจ้าชวยไปหาไม้มาเพิ่มอีก"
ป้าแม่เอยกับสำนิษณะมองดูเพื่อนบ้านที่ชวยกันสร้างโรงเลี้ยงอยู่

"เดอะนา ปล่อยให้เป็นที่นั่น แม่แมนละ..... เรื่อง เครื่องบวชของไคที่จา เป็น
อयीไคบกพรองเชียวนะ" แกเว่นช่วงกอนเอยอีก... "เออ เรื่องทิกขม หมอชวัญทุ่งสองหนองนะ
เขากกลงยังใจ" เสียงที่เป็นหวงไมนอยกว่าภรรยา

"ไอมันมีบอกข้าว่า หมอเขาไม่คอยวาง งานรออยู่ไม่ขาด แท้ข้าขอร้อง เรื่อง
คาหาขวัญเหาไร เทากันอย่าให้ ขาตาหนีโค พอมิ่งไมทอง เป็นหวงหรือ" แยกาคณาหมากที่ปาก

"เออ... ..แล้วเรื่องเงินที่พอมิ่งไปคิกคอ เต่าแก่สี่นะ เขาวายังไงบ้าง"
แกออนเสียงแหบจะกระซิบ" เขาขอเอาที่นาไว้ ให้ขาไปเอาเงินพุงนี้" ลุงมิ่งรีบอธิบาย
กลัวป่าแมนตาหนี

"ก็แล้ว เงินเรานั้นน้อย เขาให้หยิบยืมก็นับว่าบุญแล้ว ลูกชายของเราจะไม่ได้ยอหน้า
คนอื่นเค้า"

เย็นวันนั้น เสียงจอกแจกจอกแจวงคนตีมาในงานบวช เกล่ากับเสียง เพลงลูกทุ่ง
จากเครื่องขยายเสียง ทาโหบานมุงแปดชั้นเดี่ยวของป่าแมนลุงมิ่ง ที่เคยเงี่ยมส่งมกลับ
ครั้นเครงและเนื้อที่แคบไปถนัดตา

หนุ่มที่เริ่มกตังแทกอนบาย เริ่มอ้อแอ้ คุยกันเสียงดังขึ้น "งานโง่มงมันเฉียบจริง"
เสียงสรร เสรีวุธ เจางานไม่ขาดสาย บางครั้งถูกกลบควย เสียงหัวเราะ

เนื้อวัวตัวหลังพรองไปมาก แยกทะยอยกันมาไม่ขาดสาย งานยังคงครึกครื้น เก็ก ๆ
วังวอนหน้าจอหนังกลางแปลงซึ่งยังไม่ฉาย หมอขวัญเขย้าเสียงอย่างจับใจ ชวนให้ ผู้บวช
นึกถึงพระคุณของพ่อแม่แม่แม่ที่ถูกกลบควย เสียงจอกแจกในงาน

"ลุง..... เนื้อวัว ไม่พอเลี้ยงแน่นอน ให้ผมหาอย่างไร" แชนรายงานลุงมิ่ง เบา ๆ
ขณะที่แกคุยกับแขกอยู่

"ชาธุระ เดียว นะพอเพิ่ม" แกขอตัว เพื่อเข้านแล้วหายไปในครัวพร้อมกับแชน
"งานบวชลูกชายแมนนั้นชื่นใจจริง ไม่แพงงานผู้ใหญ่เลย ป้าพยอมยกยอ
ทอหน้าป่าแมนซึ่งนั่งยิ้มอย่างอิมอิม เปรนใจ โกลกับเครื่องอัฐบริขาร "พอมิ่งนั่งโกด ๆ
เผลอนึกเดี่ยวหายไปนะ" ป้าพยอมคุยออกไปกลางสายทาสอดสายหาเงาภาพ "อออยู่โนนนะ
กำลังกระซิบกระซาบกับ เต่าแก่สี่ข้าง โรงครัวโนน" แกสะกิดให้ป่าแมน

ในโบสถ์วัดบาง เสนวันนั้นป่าแมนแอบ เข็ดนาคาอย่างปลื้มใจ ที่เห็นลูกชายอยู่ใน
ร่มภาสาวพัศทร์สมปรารถนา ไม่นอยหนากว่าใคร

แก้มันเป็นความสุขใจที่ผ่านมากกว่าสอง เดือนแล้ว

เสียงพลิกกัวของลุงมั่งซึ่งนอนอยู่ข้าง ๆ ปลุกป่าแหมให้ตื่นจากภวังค์ แกวางกะบันที่
 กะบันหมากอย่างละ เอี้ยต จนดิมนามาวิไลปาก แก่สิ้นความเปรี้ยวปากอยากจะกินหมากจนหมกสิ้น
 เสียงโก๋ชั้นกระชั้นมาเป็นระยะ ๆ คดาบจะบอกว่าพุงนี้แล้วคือวันสุดท้ายที่จะทองส่ง เงินคืนเดาแก้ส

เรื่อง ความมีชัยสัดและการรู้จักประมาณตน

วิชา สังคมศึกษา (ส 402) ชั้นมัธยมศึกษาปีที่ 4 เวลา 2 คาบ

คำชี้แจง ชุดการสอนแบบซินคิเคท เรื่องความมีชัยสัดและการรู้จักประมาณตน

ความกี่ยวขอยอด

ความมีชัยสัด เป็นการใช้จ่ายที่ เหมาะสมกับฐานะ การรู้จักประมาณตน การกระทำทุกอย่างพอดีกับคนทำให้ เกิดผลดี ทำให้มีชีวิตที่ราบรื่น

จุดประสงค์เชิงพฤติกรรม

1. อธิบายความหมาย ความสำคัญ ความคล้ายคลึงและความแตกต่างกันของ ความมีชัยสัดและการรู้จักประมาณตนหรือความพอดีได้ถูกต้อง
2. สรุปผลดีอันเกิดจากความมีชัยสัดและการรู้จักประมาณตนได้
3. เสนอวิธีปฏิบัติเกี่ยวกับความมีชัยสัดและการรู้จักประมาณตนได้

กิจกรรมชั้นนําเข้าสู่บทเรียน

ครูนำเข้าสู่บทเรียนโดยการแบ่งกลุ่มนักเรียนเป็นกลุ่มย่อย โดยไม่ซ้ำกับคนเดิม แล้วแจกกรณีตัวอย่าง (Case) ให้นักเรียนแต่ละกลุ่มอ่าน จากนั้นให้นักเรียนอ่าน บัตรกำหนดงาน แล้วศึกษาค้นคว้าในบัตรกำหนดงาน

วิธีดำเนินการสอน

1. ครูแบ่งนักเรียนออกเป็นกลุ่มย่อยกลุ่มละ 6 คน แล้วให้แต่ละกลุ่มเลือกประธาน และ เลขานุการ
2. ให้เลขานุการของกลุ่มมารับกรณี (Case) และ เอกสาร
3. ให้นักเรียนแต่ละกลุ่มประชุมวางแผน และแบ่งหน้าที่รับผิดชอบตามบัตรกำหนดที่ครูให้มาพร้อมกรณี

4. คำเน้นศึกษาคนคว่าในแทะละกลุ่ม โดยศึกษาจาก เอกสารและหนังสือที่มี
พร้อมทั้งประสภารณส่วนทัวประกอบ

5. ประชุมปรึกษาและอภิปรายในกลุม
6. แทะละกลุ่มสรุปรประ เค้นและ เขียนเป็นรายงาน
7. ใให้แต่ละกลุ่มส่งทัวแทนมารายงานหน้าชั้นในเรื่อที่ไดศึกษาคนคว่า
8. เป็ดโอกาสใให้กลุ่มอื่นซักถาม เมือมีขอสงสัย
9. ครูสรุประนะนำเพิมเติมในกรณีทึนักเรียนไมใ้พุดถึงประ เค้นสำคัญ
10. ใให้นักเรียนแต่ละคนจกบันทึกสิ่งที่เรียนรู

การประเมินผล

1. สังเกตจากการรวมอภิปราย และการแสดงความคิดเห็นภายในกลุ่ม
2. ทรวการสรุปรประ เค้น

บัตริกาหนดงาน

ใ้ให้นักเรียนอ่านกรณีตัวอย่าง (Case) ที่ครูแจกใให้และหนังสือเรียนสังคคศึกษา
หน้า 25 - 30 และหนังสือศีลธรรมและวัฒนธรรมไทย หน้า 125 - 126 และหน้า
141 - 142 แล้วยช่วยกันทากิจกรรม โดยช่วยกันสรุปรประ เค้นสำคัญดังนี้

1. ความหวังของป้าแมนคืออะไร
2. ปัญหาเกิดขึ้นเพราะอะไร จะแก้ไขอย่างไร
3. ถาทานเป็นการงทานจะทาอย่างไร
4. ถาคำรงมาขอการศึกษา ท่านจะใ้ทาการศึกษาว่าอย่างไร
5. จงบอกความแตกต่างและความคล้ายคลึงของความมัยยัสถ์และการรูจักประ มามคน

กรณี

"ความหวัง"

เมื่อพูดถึงป่าแมน ในหมู่บ้านสำราญ ชาวบ้านจะพูดเป็นเสียงเดียวกันว่า เป็นหญิงหมาย
ที่คนรุ่นก่อนสู้กับชีวิต เพื่อความสำเร็จของคารงลูกชาย

"เราสองคนแม่ลูก ซากพอกเหมือนซากแขนขวา แยกแม่กอดสูเพื่อความสำเร็จของลูก"
เสียงป่าแมนพูดกับคารงขณะที่มือห่อชาวทมิฬ

"ครับ ผมจะตั้งใจเรียนเพื่อให้คุณกับนาเหงื่อของแม่ แม่ครับผมมีข่าวดีจะบอกคือ....
ผมสอบได้ 4 ทุกวิชาเลยครับ" คารงพูดด้วยความภูมิใจ

"แหม เก่งจริง แม่ดีใจด้วย" นาแนยิ้มเหมือนมีความหวังอยู่ในใจ

หลังจากสอบปลายเสร็จจทางคนทางแยกย้ายไปหาความก้าวหน้าให้ตัวเอง คารง
ก็เช่นกัน ต้องไปเรียนต่อ ม.4 ที่โรงเรียนในเมือง เพราะที่บ้านคอนสำราญ มีแค่ ม.3
เท่านั้น

เด็กหมู่บ้านนอกเมื่อเข้ามาในเมือง ก็มีความรู้สึกเป็นหมกขยในฐานะเมื่อเห็น
ความหรูหราของเพื่อน ๆ คารงทงหาคนเพื่อปิดบังความจริง โดยเฉพาะอย่างยิ่งเพื่อนหญิง
จากคารงที่เป็นเด็กดีในสายตาของชาวบ้านคอนสำราญกลายเป็นคารงคนใหม่ที่เริ่มเที่ยวเตร่
และเริ่มมีความรักกับเพื่อนหญิงที่อยู่ในโรงเรียนเดียวกัน เงินทองที่ป่าแมนส่งให้ใช้จ่ายประจำ
ก็เริ่มไม่พอใช้ของขอเงินเพิ่มโดยอ้างเหตุจาเป็นต่าง ๆ นานา การเที่ยวเตร่มีมากขึ้นเรื่อย ๆ
ผลการเรียนก็ลดลง จนเป็นที่กล่าวถึงของเพื่อนและคณะครู จนถึงฝ่ายปกครอง ในที่สุดป่าแมน
ก็ได้รับจดหมายจากฝ่ายปกครองของโรงเรียน แก้อานควยอาการสงบ นาทาเริ่มไหลโดย
ไม่รู้สึกลัว แล้วป่าแมนอุทานพร้อมกับถอนหายใจ "ความหวังของเราฮิว .."

เรื่อง ความละเอียดและ เกรงกลัวความป่า

วิชา สังคมศึกษา (ส 402) ชั้นมัธยมศึกษาปีที่ 4 เวลา 1 คาบ

คำชี้แจง ชูหลักการสอนแบบชินติเคท เรื่อง ความละเอียดและ เกรงกลัวความป่า

ความคิดรวบยอด

โลกบาล หรือ ธรรมที่คุ้มครองโลก เป็นหลักธรรมที่อำนวยความสะดวกให้เกิดแก่โลกได้อย่างแท้จริงกล่าวคือรู้จักยับยั้งซึ่งใจมีความสำนึกผิดชอบชั่วดี โดยใช้สติปัญญาไตร่ตรอง

จุดประสงค์เชิงพฤติกรรม

1. บอกความหมาย ความสำคัญ และประโยชน์ของโลกบาลได้
2. จาแนกการปฏิบัติที่ถูกต้องและผิดของบุคคลในสังคมได้ถูกต้อง
3. เลือกวิธีแก้ปัญหาในเหตุการณ์ต่าง ๆ ได้
4. บอกผลของโลกบาลที่มีต่อตนเองและสังคมได้

กิจกรรมหน้าเสาธงเรียน

ครูนำเสาธงเรียนโดยการแบ่งกลุ่มนักเรียนเป็นกลุ่มย่อย แล้วแจกกรณีตัวอย่าง (Case) ให้นักเรียนแต่ละกลุ่มอ่านกรณีตัวอย่าง จากนั้นให้นักเรียนอ่านบัตรกำหนดงาน แล้วศึกษาคนควาปัญหาในบัตรกำหนดงาน

วิธีการดำเนินการสอน

1. ครูแบ่งนักเรียนออกเป็นกลุ่มย่อยออกเป็นกลุ่มละ 6 คน แล้วให้แต่ละกลุ่มเลือกประธานและเลขานุการ
2. ให้เลขานุการของแต่ละกลุ่มมารับกรณี (Case) และเอกสาร
3. ให้แต่ละกลุ่มประชุมวางแผน แบ่งหน้าที่รับผิดชอบตามบัตรกำหนดงานที่ครูให้มาพร้อมกรณี

4. คำเนินศึกษาค้นคว้าในแต่ละกลุ่ม โดยศึกษาจาก เอกสาร และหนังสือที่พร้อมทั้งประกอบ การมีส่วนร่วม

5. ประชุมปรึกษาและอภิปรายในกลุ่ม
6. แต่ละกลุ่มสรุปประเด็นและเขียนเป็นรายงาน
7. ให้แต่ละกลุ่มส่งตัวแทนมารายงานหน้าชั้นในเรื่องที่ได้ศึกษาค้นคว้า
8. เปิดโอกาสให้กลุ่มอื่นซักถามเมื่อมีข้อสงสัย
9. ครูสรุปให้คำแนะนำเพิ่มเติมในกรณีที่นักเรียนไม่ทันพูดถึงประเด็นสำคัญ
10. ให้นักเรียนแต่ละคนจดบันทึกสิ่งที่เรียนรู้ในสมุด

การประเมินผล

1. สังเกตจากการอภิปราย การแสดงความคิดเห็นของกลุ่ม
2. ให้ทำแบบทดสอบ 5 ข้อ

บัตรกาหนดงาน

ให้นักเรียนอ่านกรณีตัวอย่าง (Case) ที่ครูแจกให้แล้วสมัครในกลุ่มของนักเรียน เป็นศิราณีและอ่านหนังสือเรียนสังคมศึกษา หน้า 40 - 41 และหนังสือศีลธรรมและวัฒนธรรมไทย หน้า 48 ข้อ 34 หน้า 51 ข้อ 42 แล้วช่วยกันทำกิจกรรม โดยช่วยกันตอบประเด็นปัญหาดังต่อไปนี้

1. การกระทำของคิฉันและชายผู้นั้นผิดหรือไม่ คิฉันควรจะทำอย่างไรดี
2. คิฉันควรมีขั้นตอนในการปฏิบัติคนอย่างไร
3. คิฉันเป็นคนสนใจธรรมะ ควรนำธรรมะใดมาเพื่อมาเป็นข้อเตือนใจ
4. ถ้าแต่ละคนมีความประพฤติเหมือนคิฉัน คิดว่าสังคมจะเป็นอย่างไร

กรณี

ปัญหาหัวใจ

พี่ศรี ณี น้บถื่อ

คิฉนัได้อ่านกอดัฒันปัญหาหัวใจของพี่ คิควาปัญหาของ เราทำไมต้อง เอมภกตามผู้อื่น
ใ้ชวยแก้ปัญหาคำไมไม่คิคิดแก้ปัญหเอง เพราะทัวเอง เป็นผู้กระทำ แก่เมื่อคิฉนัมาเจอปัญหา
เขาบาง เปรียบเสมือนผุง เขาตากนเองทองขอควาชวย เหลือจากผู้อื่น คิฉนัขอ เริ่ม เรื่อง
เลยนะคะ

คิฉนัเป็นผู้มีการศึกษาคิคนหนึ่ง แก่เป็นหมายสามร้างมาหลายปีแล้ว บัคนี้คิฉนัได้อ
พบชายคนหนึ่ง ซึ่งอายุได้ เล็ยกับคิฉนัมีการงานเป็นหลักฐาน และ เราแอบได้เล็ยกันทังที่ชายผู้นั้น
มีภรรยาและลูกแล้ว แต่ไม่ทราบว่าเป็นเพราะสาเหตุใด คิฉนัจึงยอม เล็ยทัว เล็ยชื้อไปกับเขา
ในครั้งนี คิฉนัรู้สึกไม่เป็นสุขเลย เพราะ เกรงว่าสักวันหนึ่ง เรื่องจะแดงขึ้นรู้กันไปทัว โดยเฉพา
อย่างยังรู้ไปถึงภรรยาของเขา คิฉนัรู้สึกอับอายเป็นที่สุด แต่บางขณะมีความรู้สึกเห็นแก่ทัว
ก็บอกกับทัวเองว่า คิฉนัอยากจะได้ชายผู้นั้นเป็นภรรยาสิทธิ เพราะคิฉนัรู้สึกทัวและหงอยเหงา
มาก ความรู้สึกและความนิคชอบของฉนัมันซิงคิซิง เคนกันอยู่อย่างนีราไป จนคิฉนัไม่มีความสุข
ไม่เป็นการทำงานเลย จึงขอควาชวย เหลือจากพี่ ชวยไขปัญหาของใจให้คิฉนัควย

น้บถื่อ

หญิงผู้อารัก

เรื่อง การระบอบความคิดและการทำใจให้บริสุทธิ์

วิชา สังคมศึกษา (ส 402) ชั้นมัธยมศึกษาปีที่ 4 เวลา 1 คาบ

คำชี้แจง ชูการสอนแบบชีวิติเคท เรื่อง การระบอบความคิดและการทำใจให้บริสุทธิ์

ความคิดรวบยอด

การระบอบความคิด เป็นการกระทำที่ถูกต้อง เป็นประโยชน์ ถ้าบุคคลระบอบความคิดกันโดยทั่วไปแล้ว ตัวเองและสังคม จะมีความสุขความเจริญปราศจากปัญหาความทุกข์

จิตใจเป็นตัวควบคุมพฤติกรรมของบุคคล ถ้ามีจิตใจบริสุทธิ์คิดในสิ่งที่เหมาะสมก็จะช่วยให้มีการกระทำที่เหมาะสมควย การฝึกจิตใจให้บริสุทธิ์ เป็นสิ่งที่จำเป็นสำหรับบุคคล

จุดประสงค์เชิงพฤติกรรม

1. อธิบายความหมาย และความสำคัญของการระบอบความคิดและการทำใจให้บริสุทธิ์ได้
2. บอกประโยชน์ของคุณธรรมดังกล่าวได้
3. จาแนกการระบอบกรรมที่ได้ถูกต้อง
4. บอกวิธีการหาความคิดและการทำใจบริสุทธิ์ได้

กิจกรรมชั้น เขาสูบท เรียน

ครูนาเขาสูบทเรียนโดยการแบ่งนักเรียนเป็นกลุ่มย่อย แล้วแจกกรณีตัวอย่างให้นักเรียนแต่ละกลุ่มอ่านกรณีตัวอย่าง จากนั้นให้นักเรียนอ่านบัตรกำหนดงาน แล้วศึกษาค้นคว้าปัญหาในบัตรกำหนดงาน

วิธีดำเนินการสอน

1. ครูแบ่งนักเรียนเป็นกลุ่มย่อย กลุ่มละ 6 คน แล้วให้แต่ละกลุ่มเลือกประธานและเลขานุการ โดยใช้กลุ่มเดิมที่ศึกษาเรื่อง ความละเอียดและเกรงกลัวขอบาย

2. ให้เลขานุการของแต่ละกลุ่มมารับกรณี (Case) และเอกสาร
3. ให้แต่ละกลุ่มวางแผนแบ่งหน้าที่รับผิดชอบตามบัตรกำหนดงานที่ครูให้มาพร้อมกรณี
4. คำนึงศึกษาค้นคว้าในแต่ละกลุ่ม โดยศึกษาจาก เอกสารและหนังสือที่มี

พร้อมทั้งประสบการณ์ส่วนประกอบ

5. ประชุมปรึกษาและอภิปรายในกลุ่ม
6. แต่ละกลุ่มสรุปประเด็นและเขียนเป็นรายงาน
7. ให้แต่ละกลุ่มส่งตัวแทนมารายงานหน้าชั้นในเรื่องที่ได้ศึกษาค้นคว้า
8. เปิดโอกาสให้กลุ่มอื่นซักถาม เมื่อมีข้อสงสัย
9. ครูสรุปให้คำแนะนำเพิ่มเติมในกรณีที่นักเรียนไม่ได้พูดถึงประเด็นสำคัญ
10. ให้นักเรียนแต่ละคนจดบันทึกสิ่งที่เรียนรู้ในสมุด

การประเมินผล

1. สังเกตการรวมอภิปรายและการแสดงความคิดเห็นของกลุ่ม
2. ทบทวนการสรุปประเด็น

บัตรกำหนดงาน

ให้นักเรียนอ่านกรณีตัวอย่าง (Case) ที่ครูแจกให้ และหนังสือเรียน สังคมศึกษา หน้า 42 - 44 และหนังสือศีลธรรมและวัฒนธรรมไทย หน้า 132 - 133, 162 - 163 แล้วช่วยกันทำกิจกรรม โดยช่วยกันสรุปประเด็นสำคัญดังนี้

1. คำพูดที่ว่า "ก็อย่างนั้นแหละ" ของภิกษุ มีความหมายว่าอย่างไร
2. ศีลห้ากับกุศลกรรมสิบ เหมือนกันหรือไม่อย่างไร
3. การประกอบกรรมดี ทางใดยากที่สุด เพราะเหตุใด
4. ถาพานจะทำใจให้บริสุทธิ์ จะยึดหลักธรรมใด

กรณี

ก็อย่างนั้นแหละ

ความรักของวัยรุ่นเป็นความรักที่รอนแรง ดังพระราชนิพนธ์ของรัชการที่ 6 ที่ว่า
 ความรักเหมือนโคถึก..... จาปีสาวงามแห่งบ้านหนองเสม็ด เป็นที่หมายปองของชายหนุ่ม
 ทั่วไปที่ไต่พบเห็น แต่ใจจาปีมีความผูกพันกับสมศักดิ์ ชายหนุ่มผู้มีฐานะยากจน ซึ่งทำให้พ่อแม่
 ของจาปีมีความรังเกียจ และคอยกีดกันทุกวิถีทาง ความรักทำให้ทั้งสองแอบพบกัน ในที่สุด
 จาปีก็ตั้งครรภ์ สร้างความอับอายให้แก่พ่อแม่เป็นอย่างมาก จึงคาดคะเนและลงโทษจาปี ให้บอก
 ความจริงว่า ใครคือพ่อของเด็กในครรภ์ เมื่อถูกบีบบังคับมาก เขาควยความเจ็บใจและไม่ตั้งใจ
 จึงพูดไปว่า พ่อของเด็กคือพระชุกวงศ์ที่ยูบเนินเขา ยิ่งความโกรธแค้นแก่พ่อแม่ จึงชวนชาวบ้าน
 ไปควาพระภิกษุผู้นั้น ควยคาหยาบซาเป็นเวลานาน เพื่อให้ภิกษุยอมรับในความผิดนั้น แต่
 ก็รับคำทอจากพระภิกษุอื่น ๆ ว่า "ก็อย่างนั้นแหละ" ชาวนี้ยังนานวันก็แพร่ลือกันทั่วหมู่บ้าน
 ครรภ์ของจาปีก็ใกล้กำหนดคลอด สมศักดิ์คนรักแอบมาปรึกษากับจาปี และทั้งสองก็ไปขอขมา
 กับพ่อแม่และบอกความจริงให้ทราบ ฝ่ายพ่อแม่ของจาปีเมื่อทราบความจริง จึงสำนึกในความผิด
 จึงชวนกันไปขอขมาพระชุกวงศ์ พระชุกวงศ์นั่งฟังควยอาการสงบ และพูดว่า "ก็อย่างนั้นแหละ"

เรื่อง ความเสียสละ

วิชา สังคมศึกษา (ส 402)

ชั้นมัธยมศึกษาปีที่ 4

เวลา 1 คาบ

คำชี้แจง ชุดการสอนแบบซินคิเคท เรื่อง ความเสียสละ

ความคิดรวบยอด

การ เสียสละคือการละความเห็นแก่ตัวและ เป็นการพัฒนาสังคม

จุดประสงค์เชิงพฤติกรรม

1. บอกความหมายของการ เสียสละได้
2. ศึกษาค้นคว้าปัญหาในเหตุการณ์ต่าง ๆ ได้
3. เสนอพฤติกรรมที่แสดงการ เสียสละต่าง ๆ ได้ถูกต้อง
4. วิเคราะห์ผลที่เกิดจากการ เสียสละที่มีต่อการพัฒนาตนเองและสังคมได้

กิจกรรมขั้นนำเข้าสู่บทเรียน

ครูนำเข้าสู่บทเรียนโดยการแบ่งกลุ่มนักเรียนเป็นกลุ่มย่อย แล้วแจกกรณีตัวอย่าง (Case) ให้นักเรียนแต่ละกลุ่มอ่านกรณีตัวอย่าง จากนั้นให้นักเรียนอ่านบัตรกำหนดงาน แล้วศึกษาค้นคว้าปัญหาในบัตรกำหนดงาน

วิธีดำเนินการสอน

1. ครูแบ่งนักเรียนออกเป็นกลุ่มย่อย กลุ่มละ 6 คน แล้วให้แต่ละกลุ่มเลือกประธาน และ เลขานุการ
2. ให้เลขานุการของแต่ละกลุ่มมารับกรณี (Case) และ เอกสาร
3. ให้แต่ละกลุ่มประชุมวางแผนและแบ่งหน้าที่รับผิดชอบตามบัตรกำหนดงานที่ครูได้ มาพร้อมกับกรณี
4. ดำเนินศึกษาค้นคว้าในแต่ละกลุ่ม โดยศึกษาจากเอกสารที่มี พร้อมทั้งประสานงาน ส่วนตัวประกอบ

5. ประชุมปรึกษาและอภิปรายภายในกลุ่ม
6. แยกกลุ่มสรุปประเด็นและเขียนเป็นรายงาน
7. ให้นำแต่ละกลุ่มส่งตัวแทนมารายงานหน้าชั้นในเรื่องที่ได้ศึกษาค้นคว้า
8. เปิดโอกาสให้กลุ่มอื่น ๆ ชักถามเมื่อมีข้อสงสัย
9. ครูสรุปให้คำแนะนำเพิ่มเติมในกรณีที่มีนักเรียนไม่ได้พูดถึงประเด็นสำคัญ
10. ให้นักเรียนแต่ละคนจับบันทึกสิ่งที่เรียนรู้ในสมุด

การประเมินผล

สังเกตจากการร่วมอภิปราย การแสดงความคิดเห็นของกลุ่ม

บัตรกำหนดงาน

ให้นักเรียนอ่านกรณีตัวอย่าง (Case) ที่ครูแจกให้ และอ่านหนังสือเรียน สังคมศึกษาหน้า 47 - 49 และหนังสือศีลธรรมและวัฒนธรรมไทย หน้า 123 - 124 แล้วช่วยกันหากิจกรรม โดยช่วยกันตอบประเด็นปัญหาดังต่อไปนี้

1. ทำไมหญิงชราจึงต้องลูกให้ชายพิการนั่ง
2. หญิงชราคิดอย่างไรจึงต้องลูกให้ชายพิการนั่ง
3. จา เป็นควยหรือไม่ที่หญิงชราต้องลงจากรถจนถึงที่หมาย
4. ท่ามกลางความรู้สึกอย่างไรกับเหตุการณ์นี้
5. การปฏิบัติตนของหญิงชราในเหตุการณ์นี้คือหลักธรรมใด

กรณี

ยังจำได้เมื่อหนานั้น

เย็นวันนั้นฝนตกอากาศหนาวเย็น ขณะที่คิดนั้นคอยรถประจำทางที่ศาลาพักคนโดยสาร
อยู่คนเดียว รถเมล์คันหนึ่งมาจอดที่ศาลานั้น มีหญิงชราคอย ๆ ตะเกียกตะกายถาวลงมาและ
เดินตรงมาที่คิดนั้นนั่งอยู่ตรงหน้าอย่าง เชื่องช้า

"แม่หนู รถประจำทางคันต่อไปจะมาถึง เมื่อไรจะ" หญิงชรานั่งถามคิดนั้น
คิดนั้นก็ถามแกวว่าจะไปไหน พอแกบอกคิดนั้นก็อุทานเสียงดังลั่น "อ่าว.....
ก็คุณยายเพิ่งลงมาจากรถสายนั้น เมื่อก่อนเองนี่คะ"

"เออ....." หญิงชราทอบตะกุกตะกักอย่างอาย ๆ
คือว่าบนรถคันนั้นเมื่อกี้ มีหนุ่มพิการคนหนึ่งขึ้นมา แต่ไม่มีใครดูให้เขานั่งเลย
ยายกรูว่า ถ้าคนแก่ ๆ อย่างยายดูให้เขานั่ง เขาคงจะอายแน่ ๆ เลย ก็ทำที่ว่างเสียที่นั่ง
พอยายกคกริ่งไทรจจอกเขาก็เดินมานั่งตรงที่ยายโดยไม่ทงออีกอัคใจ ส่วนยายก็.....
เออ.....รถประจำทางมีเสมอไม่วิวี่แม่หนู

เรื่อง ความซื่อสัตย์

วิชา สังคมศึกษา (ส 402) ชั้นมัธยมศึกษาปีที่ 4 เวลา 1 คาบ

คำชี้แจง ชุดการสอนแบบชนิดิเกท เรื่อง ความซื่อสัตย์

ความคิดรวบยอด

ความซื่อสัตย์ หมายถึง ความเป็นคนตรง ถ้าบุคคลมีความซื่อสัตย์ย่อมได้รับความไว้วางใจจากผู้อื่น

จุดประสงค์เชิงพฤติกรรม

1. สรุปความหมายของความซื่อสัตย์ได้ถูกต้อง
2. ทักสินใจแก้ปัญหาในเหตุการณ์ต่าง ๆ ได้
3. เสนอวิธีการแสดงความซื่อสัตย์ทางต่าง ๆ ได้ถูกต้อง
4. วิเคราะห์ผลของความซื่อสัตย์ของตนเองและสังคมได้ถูกต้อง

กิจกรรมชั้นนำเข้าสู่บทเรียน

ครูนำเข้าสู่บทเรียนโดยการแบ่งกลุ่มนักเรียนเป็นกลุ่มย่อย แล้วแจกกรณีตัวอย่าง (Case) ให้นักเรียนแต่ละกลุ่มอ่านกรณีตัวอย่าง จากนั้นให้นักเรียนอ่านบัตรกำหนดงานแล้วศึกษาค้นคว้าปัญหาในบัตรกำหนดงาน

วิธีดำเนินการสอน

1. ครูแบ่งนักเรียนเป็นกลุ่มย่อย กลุ่มละ 6 คน โดยใช้กลุ่มเดิมที่ศึกษาเรื่อง ความเสียสละ
2. ให้เลขานุการของแต่ละกลุ่มมารับกรณี (Case) และเอกสาร
3. ให้แต่ละกลุ่มวางแผนแบ่งหน้าที่รับผิดชอบตามบัตรกำหนดงานที่ครูให้มาพร้อมกับกรณี

4. คา เป็นศิษย์คัคนคว่ำในแทะละกลุ่ม โดยศิษย์จาก เอกสารและหนังสือที่มี
พร้อมทั้งประสภารณส่วนคว่ำประกอบ

5. ประชุมปรึกษาและอภิปรายในกลุ่ม
6. แทะละกลุ่มสรุปประเด็นและเขียนเป็นรายงาน
7. ให้แทะละกลุ่มส่งตัวแทนมารายงานหน้าชั้นในเรื่องที่ได้ศิษย์คัคนคว่ำ
8. เปิดโอกาสให้กลุ่มอื่นซักถามเมื่อมีข้อสงสัย
9. ครูสรุปให้คาแนะนำเพิ่มเติมในกรณีที่นักเรียนไม่ได้พูดถึงประเด็นสำคัญ
10. ครูให้นักเรียนแทะละคนจับบันทึกสิ่งที่เรียนรู้ในสมุด

การประเมินผล

1. สังเกตจากการรวมอภิปราย การแสดงความคิดเห็นของกลุ่ม
2. ทรวจบทสรุปของนักเรียน

บัตริกาหนดงาน

ให้นักเรียนอ่านกรณีคว่ำอย่าง (Case) ที่แจกให้ และอ่านหนังสือเรียนสังคมศึกษา
หน้า 51 – 54 และหนังสือศีลธรรมและวัฒนธรรมไทย หน้า 126 – 127 แล้วช่วยกัน
ทำกิจกรรม โดยช่วยกันตอบประเด็นปัญหาที่ต่อไปนี้

1. ถ่าท่านเป็นวิทยา เมื่อพบเหตุการณนั้นจะทาอย่างไร เพราะเหตุใด
2. ถ่าท่านจะพูค้ำแจงให้วิทยาทราบ ท่านจะพูคว่าอย่างไร
3. การแสดงคว่ำชื่อเสียง จะแสดงออกทางใดและอย่างไร
4. คว่ำชื่อเสียงจะส่งผลต่อตนเองและสังคมอย่างไร

กรณี

เหตุการณ์วันอังคาร

บันทึกเหตุการณ์ในสมุดบันทึกประจำวันของนายวิชา สุขมาก 20 กันยายน 2526
 ข้าพเจ้าได้รับมอบหมายจากทางโรงเรียนให้ทำหน้าที่สอดส่องดูแลความประพฤติของ
 นักเรียน ข้าพเจ้าทำหน้าที่นี้โดยตรงไปตรงมา จนได้รับความชมจากอาจารย์ทุกท่าน แต่ได้ข่าวว่า
 มีเพื่อนรักของข้าพเจ้าคนหนึ่ง ชอบเล่นการพนัน สืบบุหรี อาจารย์ฝ่ายปกครองได้มอบหมายให้
 ช่วยสอดส่องควย ถ้าข้าพเจ้าพบเขาแล้วจะทำอย่างไรดีละ

เรื่อง ความกตัญญูทกเวท

วิชา สังคมศึกษา (ส 402) ชั้นมัธยมศึกษาปีที่ 4 เวลา 1 คาบ

คาบแข็ง ชูคการสอนแบบชนิดิเคท เรื่อง ความกตัญญูทกเวทที่ ซงประกอบควย

ควมคิควยออก

ควมกตัญญูทกเวทเป็นลิ่งประเสริฐ บุคคไลจุกคุดและทอบแทนคุดอื่นที่ทกแกกนแล้ว กิชนชือว เป็นคนคิ มีคนสรร เสริฐ

จุดประสงค้เชิงพฤติกรรม

1. นักเรียนสามารถบอกควมหมายของควมกตัญญูทกเวทไค้ถูกทอง
2. นักเรียนสามารถจกนแกกบุคคไลที่อุปการะและเสกทบทบาทควมกตัญญูทกเวทไค้ถูกทอง
3. นักเรียนสามารถธิบายถึงควมกตัญญูทกเวทอื่นจะสงผลทอสังคคไค้ถูกทอง

กิจกรรมช้หนาเชาสู่ทเรียน

ครุณาเชาสู่ทเรียนคิการแบ่งกุดมนักเรียนเป็นกุดมยอย แล้วแจกกรดีท้วอยง ใหนักเรียนแกละกุดมอานกรดีท้วอยง จากนั้นใหนักเรียนอานบ้ทกรกำหนดงาน แล้วคิษาคนควา บ้ทกรในบ้ทกรกำหนดงาน

วิธีควเนินการสอน

1. ครุแบ่งนักเรียนออกเป็นกุดมยอย กุดมละ 6 คน แล้วใ้แกละกุดมเลือกประชาน และเลชานุกร
2. ใ้เลชานุกรของแกละกุดมบารบ้ทกรดี (Case) และเอกสาร
3. แกละกุดมประชุมวางแณ และแบ่งหนาท้บ้ทกรชอบทควมบ้ทกรกำหนดงานที่ครุใ้พรวมกับกรดี

4. คา เนินศึกษาคนคว่าในแคะละกลุ่ม โคยศึกษาจาก เอกสาร และหนังสือที่มี
พร้อมทั้งประสมการณส่วนทัวประกอบ
5. ประชุมปรึกษาและอภิปรายภายในกลุ่ม
6. แคะละกลุ่มสรุประ เคินและ เขียนเป็นรายงาน
7. ให้แคะละกลุ่มสงทัวแทนมารายงานหน้าชั้นใน เรื่องที่ได้ศึกษาคนคว่า
8. เปิดโอกาสให้กลุ่มอื่น ๆ ซักถามเมื่อมีข้อสงสัย
9. ครูสรุปรให้คาแนะนำเพิ่มเกิมในกรณีทึนัก เรียนไม่ไคพุดถึงระ เคินสำคัญ
10. ให้นักร เรียนแคะละคน จคบันทึกลึงที่เรียนรูในสมุด

การประเมินผล

1. สั้ง เกทจากการทางานกลุ่ม การอภิปรายกลุ่มและการรายงาน
2. ให้นักร เรียนเขียนการปฏิบัติงานที่ไคแสดงถึงคว ามกัญญุกทเวทีกอพ่อแม่

ใช้เวลา 5 นาที

บักกรกำหนดงาน

ให้นักร เรียนอ่านกรณีทัวอย่าง (Case) ที่ครูให้มา และอ่านหนังสือเรียนสังคคศึกษา
หน้า 33 - 36 แล้วยช่วยกันทากิจกรรม โดยช่วยกันคอบระ เคินปัญหาดังทัวไปนี้

1. การลงทุนเกินทางของสามพี่น้องคุ่มคาหรือไม กับเวลาที่เขาพบปะกันมีเพียง
30 - 45 นาที เพราะเหตุไค
2. ลึงที่นางวิ เชียร ทองคำ เป็นทวงมากคือเรื่องไค เพราะเหตุไค
3. บุคคคที่เรากวร จะแสดงคว ามกัญญุกทเวทีกือบุคคคกลุ่มไคบ้าง และจะแสดง
คว ามกทเวทีกออย่างไร เพราะเหตุไค
4. ถาบุคคคชาคทว ามกัญญุกทเวทีกือ ลึงคนจะเป็นอย่างไร

ขณะที่ทุกชีวิตกำลังตกอยู่ในความโศกเศร้า ความสุขใจ ความตื่นตัว และแล้ว
 เวลาที่มาถึงตามกำหนด 30 - 45 นาที ก็ได้ยินเสียงประกาศที่นุ่มนวล แต่เหมือนประกาศ
 ของมัจจุราช

"ขณะนี้หมดเวลาในการ เยี่ยมญาติแล้วครับ"

สายตาอันละหอย พร้อมกับนาฬิกาของทั้งสองฝ่ายก็ซึมอีกครั้งหนึ่ง อันเป็นสัญญาณว่า
 เราต้องจากกันและรอ เวลาเมื่อถึงวันนั้น

เรื่อง การรู้จักสร้างความสำเร็จในชีวิตของตนเองและสังคม และความรับผิดชอบต่อตนเองและสังคม

วิชา สังคมศึกษา (ส 402) ชั้นมัธยมศึกษาปีที่ 4 เวลา 1 คาบ

คำชี้แจง ชุดการสอนแบบซินติเคท เรื่อง การรู้จักสร้างความสำเร็จในชีวิตของตนเองและสังคม และความรับผิดชอบต่อตนเองและสังคม

ความคิดรวบยอด

บุคคลสามารถสร้างความสำเร็จในชีวิตของตนเองและสังคมนั้นต้องใช้หลักอิทธิบาทสี่ และความอดทนเป็นแนวทางในการปฏิบัติ ผลการสร้างความสำเร็จของตนเองที่เหมาะสมย่อมก่อให้เกิดความสำเร็จต่อสังคมด้วย โดยมีความรับผิดชอบต่อหน้าที่และสังคม

จุดประสงค์เชิงพฤติกรรม

1. จาแนกผลดีอันเกิดจากการปฏิบัติตามคุณธรรมและผลเสียอันเกิดจากการไม่ปฏิบัติตามคุณธรรมตามเนื้อหาที่เรียนได้
2. เสนอแนะวิธีปฏิบัติตามคุณธรรมดังกล่าวได้

กิจกรรมขั้นนำเข้าสู่บทเรียน

ครูนำเข้าสู่บทเรียนโดยการแบ่งกลุ่มนักเรียนเป็นกลุ่มย่อย แล้วแจกกรณีตัวอย่าง (Case) ให้นักเรียนแต่ละกลุ่มอ่านกรณีตัวอย่าง จากนั้นให้นักเรียนอ่านบัตรกำหนดงาน แล้วศึกษาค้นคว้าปัญหาในบัตรกำหนดงาน

วิธีดำเนินการสอน

1. ครูแบ่งนักเรียนออกเป็นกลุ่มย่อย โดยใช้กลุ่มเหมือนกับกลุ่มที่ศึกษาเรื่องความกตัญญูทวดที่
2. ให้เลขานุการของแต่ละกลุ่มมารับกรณี (Case) และเอกสาร

3. ให้แต่ละกลุ่มประชุมวางแผน และแบ่งหน้าที่รับผิดชอบตามบัตรกำหนดงานที่ได้รับพร้อมกับกรณี
4. คานึงศึกษาค้นคว้าในแต่ละกลุ่ม โดยศึกษาจากเอกสารและหนังสือที่มี พร้อมทั้งประสบการณ์ส่วนตัวประกอบ
5. ประชุมปรึกษาและอภิปรายภายในกลุ่ม
6. แต่ละกลุ่มสรุปประเด็นและเขียนเป็นรายงาน
7. ให้แต่ละกลุ่มส่งตัวแทนมารายงานหน้าชั้นในเรื่องที่ได้ศึกษาค้นคว้า
8. เปิดโอกาสให้กลุ่มอื่น ๆ ชักถามเมื่อมีข้อสงสัย
9. ครูสรุปให้คำแนะนำเพิ่มเติมในกรณีที่น่าศึกษาไม่ได้พูดถึงประเด็นสำคัญ
10. ให้นักเรียนแต่ละคนจดบันทึกสิ่งที่เรียนรู้ในสมุด

การประเมินผล

1. สังเกตการอภิปรายและการแสดงความคิดเห็นของกลุ่ม
2. ตรวจสอบการสรุปประเด็น

บัตรกำหนดงาน

ให้อ่านกรณีตัวอย่าง (Case) ที่ครูแจกให้ และหนังสือเรียนสังคมศึกษา หน้า 30 - 33 และ หน้า 36 - 39 และหนังสือศีลธรรมและวัฒนธรรมไทย หน้า 114 - 115 แล้วช่วยกันหากิจกรรม โดยช่วยกันสรุปประเด็นดังนี้

1. เป้าหมายสูงสุดของความสำเร็จคืออะไร เพราะอะไร
2. การสร้างความสำเร็จใช้หลักธรรมะใด อย่างไร
3. ความรับผิดชอบคืออะไร หน้าที่ของท่านต้องรับผิดชอบอะไรมากที่สุด
4. เห็นด้วยหรือไม่กับคำพูดที่ว่า "จงสร้างความสำเร็จให้ตนเองโดยไม่ต้องรับผิดชอบต่อสังคม" เพราะอะไร

กรณี

งานสยามเอ็กซ์โป 83

งานสยามเอ็กซ์โป 83 จะเริ่มวันที่ 9 ธันวาคม 2526 ถึงวันที่ 9 มกราคม 2527 เป็นงานที่ยิ่งใหญ่และ เชิดหน้าชูตาให้กับประเทศไทยเป็นอย่างมาก นับว่าเป็นครั้งแรกในเอเชีย ที่ใครรวบรวมเอาสิ่งที่น่ารู้และน่าตื่นตาตื่นใจไว้เป็นอย่างมาก โดยมีนายไชยวัฒน์ เหลืองอมรเลิศ เป็นประธานในการจัดงาน ซึ่งแต่ละคนอาจจะคิดว่า ประธานในการจัดงานครั้งนี้คงมีการศึกษาสูง จากต่างประเทศ แต่ไม่ใช่เขามีการศึกษาแค่ ป.4 มีฐานะยากจน ต้องหางานรับจ้าง แต่ก็ ได้ปรับฐานะทั้งทางเศรษฐกิจและสังคมจนเป็นที่ยอมรับ รู้จักเขาในนามเจ้าของสวนสยาม ราคานับพันล้านในปัจจุบัน

เรื่อง ความมีวินัย การไม่เบียดเบียนและก่อความเดือดร้อนให้แก่ผู้อื่น และความกล้าทางจริยธรรม

วิชา สังคมศึกษา (ส 402) ชั้นมัธยมศึกษาปีที่ 4 เวลา 2 คาบ

คำชี้แจง ชุคการสอนแบบซินติเคท เรื่อง ความมีวินัย การไม่เบียดเบียนและก่อความเดือดร้อนให้แก่ผู้อื่น และความกล้าทางจริยธรรม

ความคิดรวบยอด

ทุกสังคมย่อมมีกฎหมายและระเบียบไว้ให้สมาชิกปฏิบัติ ถ้าบุคคลในสังคมมีวินัยสามารถปฏิบัติตามกฎระเบียบต่าง ๆ ได้ดี ทำให้สังคมและตนเองมีความสุข ก้าวหน้า ถ้าขาดวินัยนับว่าเป็นการ เบียดเบียนและก่อความเดือดร้อนแก่ผู้อื่น

จุดประสงค์เชิงพฤติกรรม

1. บอกความหมาย ความสำคัญ และประโยชน์ของความมีวินัยได้ถูกต้อง
2. แยกแยะผลดีและผลเสียของการมีและขาดวินัยได้ถูกต้อง เป็นข้อ ๆ
3. บอกวิธีปฏิบัติเกี่ยวกับความมีวินัยได้ถูกต้อง
4. จาแนกประเภทของการแสดงของการ เบียดเบียนได้ พร้อมเสนอแนวทางปฏิบัติที่ถูกต้องได้

กิจกรรมชั้นนําเข้าสู่บทเรียน

ครูนำเข้าสู่บทเรียนโดยแบ่งนักเรียนออกเป็นกลุ่มย่อย กลุ่มละ 6 คนแล้วแจกกรณีตัวอย่าง (Case) ให้นักเรียนแต่ละกลุ่มอ่านกรณีตัวอย่าง จากนั้นให้นักเรียนอ่านบัตรกำหนดงานแล้วศึกษาค้นคว้า เพื่อตอบปัญหาตามบัตรกำหนดงาน

วิธีการเินการสอน

1. ครูแบ่งนักเรียนออกเป็นกลุ่มย่อย กลุ่มละ 6 คน แล้วให้แต่ละกลุ่มเลือกประธานและเลขานุการ

2. ให้เลขานุการของแต่ละกลุ่มมารับกรณี (Case) และเอกสาร
3. ให้แต่ละกลุ่มประชุมวางแผนในการทำงาน
4. กลุ่มคา เน้นการศึกษาคุณค่าจากเอกสารและหนังสือที่มี พร้อมทั้งประสบการณ์

ส่วนตัวประกอบ

5. ประชุมปรึกษาและอภิปรายภายในกลุ่ม
6. แต่ละกลุ่มสรุปประเด็นและเขียนเป็นรายงาน
7. แต่ละกลุ่มส่งตัวแทนมารายงานผลการประชุมกลุ่มและ เปิดโอกาสให้กลุ่มอื่น

ซักถามเมื่อสงสัย

8. ครูให้คำแนะนำเพิ่มเติมในกรณีที่นักเรียนไม่ได้พูดถึงประเด็นสำคัญ
9. ให้นักเรียนแต่ละคนจดบันทึกสิ่งที่เรียนรู้ในสมุด

การประเมินผล

1. สังเกตจากการรวมอภิปราย การแสดงความคิดเห็นของสมาชิกในกลุ่ม

บัตรกำหนดงาน

ให้นักเรียนอ่านกรณีตัวอย่าง (Case) ที่ครูแจกให้และอ่านหนังสือเรียนสังคมศึกษา หน้า 49 – 51 และ 61 – 63 และหนังสือศีลธรรมและวัฒนธรรมไทย หน้า 103 – 104 และหน้า 154 – 155 แล้วช่วยกันทำกิจกรรม โดยช่วยกันตอบประเด็นดังต่อไปนี้

1. ความเคืองร้อนเหล่านั้นมาจากสาเหตุอะไร ควรจะแก้ไขอย่างไร
2. ถ้าท่านเป็นอ้อยอยู่ในเหตุการณ์และมีกล้องถ่ายรูปจะหาอย่างไร เพราะเหตุใด
3. วินัยคืออะไร มีประโยชน์อย่างไร
4. ถ้าบุคคลขาดวินัยในตนเองและวินัยทางสังคม จะเป็นอย่างไร
5. ถ้าภาพเหล่านั้นไปถึงต่างประเทศ จะมีผลต่อประเทศไทยอย่างไร
6. ท่านเห็นด้วยหรือไม่กับคำกล่าวที่ว่า "ควรปลูกฝังความรักด้วยการแม่เมตตา"

เพราะเหตุใด

7. ความกล้าทางจริยธรรมคืออะไร

กรณี

ประสบการณ์ของออย

ในการได้เที่ยวชมงานสมโภชน์กรุงรัตนโกสินทร์ 200 ปี ออยมีความรู้สึกภูมิใจ
ในความเป็นไทยและประทับใจหลายอย่าง

แต่ก็มีสิ่งที่ยอยระอวยแค้นใจเป็นอย่างมากคือ การชมชบวนแห่รถบุปผาชาติ ซึ่งออย
ได้เฝ้ารอชมด้วยใจจดจ่อ เป็นเวลานานกว่าชบวนจะมาถึงก็เลยเวลาที่กำหนดไปมากแล้ว
จนกระทั่งชบวนมาถึง ออยจึงเข้าใจทันทีว่า อะไร เป็นสาเหตุทำให้ชบวนแห่ต้อง เสียเวลา
เพราะแทนที่ออยและผู้รอชมอยู่ริมถนนจะได้พบกับความสวยงามและความประทับใจของชบวน
รถบุปผาชาติ กลับพบกับพวกช่างภาพที่ยืนอยู่แถวหน้าสุดอยู่แล้ว ต่างก็รีบเข้าไปปะปนกับชบวนแห่
เพื่อถ่ายภาพให้ชัดเจนนั่น บางทีเข้าไปขวางหน้าชบวน จนกระทั่งชบวนต้องหยุดชงักบ่อย ๆ
เจ้าหน้าที่ขอร้องเท่าโลกก็ไม่ไฉนผลแตกกลับเพิ่มจำนวนมากขึ้นทั้งช่างภาพจริงและช่างภาพ
สมัครเล่นและคนที่อยู่แถวเดียวกับออยที่ไม่ได้ถ่ายภาพก็ไปเดินร่วมชบวนกับเขาบ้าง ชบวนรถ
บุปผาชาติจึง เต็มไปด้วยผู้ที่ไม่มีส่วนเกี่ยวข้อง เข้าไปบิบบังความสวยงามและความเป็นระเบียบ
ของชบวนแห่ ซึ่งได้ลงทุนเตรียมการไว้อย่างมากมาย เพื่อหวังให้ผู้ชมทั้งในและต่างประเทศ
ประทับใจในความสวยงามความมีระเบียบ แต่ก็ได้ถูกทำลายไปแล้วโดยผู้ที่ไม่มีส่วนเกี่ยวข้อง
ออยมีความสลัดใจในการกระทำของคนไทยเหล่านั้นมาก ออยคิดต่อไปว่า ถ้าภาพ
เหล่านั้นแพร่ไปยังต่างประเทศแล้ว ชาวต่างประเทศจะคิดถึงคนไทย ชาติไทย อย่างไร

เรื่อง การรู้จักเคารพในความเห็นของคนและผู้อื่น ความมีวิจารณญาณในการตัดสินปัญหาต่าง ๆ
 วิชา สังคมศึกษา (ส 402) ชั้นมัธยมศึกษาปีที่ 4 เวลา 2 คาบ
 คาชี้แจง ชุคการสอนแบบซินคิเคท เรื่อง การรู้จักเคารพในความเห็นของคนและผู้อื่น
 ความมีวิจารณญาณในการตัดสินปัญหาต่าง ๆ

ความคิดรวบยอด

การสำนึกในสิทธิหน้าที่และเสรีภาพ ความเสมอภาคของบุคคล รับฟังความคิดเห็น
 ของผู้อื่นทำให้มีวิจารณญาณในการตัดสินปัญหา

จุดประสงค์เชิงพฤติกรรม

1. อธิบายความหมายและความสำคัญของ เนื้อหาได้
2. จาแนวคิดและผลเสียอันเกิดจากการไม่เคารพความคิดเห็นของตนเองและ
 ผู้อื่นเป็นข้อ ๆ
3. เสนอวิธีปฏิบัติตนในการ เคารพความคิดเห็นของตนเองและผู้อื่นได้ถูกต้อง
4. สามารถวิเคราะห์เหตุการณ์ในอนาคตในการ เคารพความคิดเห็นของตนเอง
 และผู้อื่นได้

กิจกรรมชั้นนําเข้าสู่บทเรียน

ครูนำเข้าสู่บทเรียนโดยการแบ่งกลุ่มนักเรียนเป็นกลุ่มย่อย แล้วแจกกรณีตัวอย่าง
 (Case) ให้นักเรียนแต่ละกลุ่มอ่านกรณีตัวอย่าง จากนั้นให้อ่านบัตรกำหนดงาน แล้วศึกษาค้นคว้าปัญหาในบัตรกำหนดงาน

วิธีการนําการสอน

1. ครูแบ่งนักเรียนออกเป็นกลุ่มย่อย กลุ่มละ 6 คน แล้วให้แต่ละกลุ่มเลือกประธาน
 และเลขานุการ

2. ให้เลขานุการของแต่ละกลุ่มมารับกรณี (Case) และเอกสาร
3. ให้แต่ละกลุ่มประชุมวางแผน และแบ่งหน้าที่รับผิดชอบตามบัตรกำหนดงานที่ครูให้มาพร้อมกับกรณี
4. คา เน้นศึกษาค้นคว้าในแต่ละกลุ่ม โดยศึกษาจากเอกสารและหนังสือที่มีพร้อมทั้งประสบการณ์ส่วนตัวประกอบ
5. ประชุมปรึกษาและอภิปรายภายในกลุ่ม
6. แต่ละกลุ่มสรุปประเด็นและเขียนเป็นรายงาน
7. ให้แต่ละกลุ่มส่งตัวแทนมารายงานหน้าชั้นในเรื่องที่ได้ศึกษาค้นคว้า
8. เปิดโอกาสให้กลุ่มอื่น ๆ ชักถามเมื่อมีข้อสงสัย
9. ครูสรุปให้คำแนะนำเพิ่มเติมในกรณีที่น่าศึกษาไม่ได้พูดถึงประเด็นสำคัญ
10. ให้นักเรียนแต่ละคนจดบันทึกสิ่งที่เรียนรู้ในสมุด

การประเมินผล

1. สังเกตการร่วมอภิปรายและการแสดงความคิดเห็นของกลุ่ม
2. ตรวจสอบการสรุปประเด็น

บัตรกำหนดงาน

ให้นักเรียนอ่านกรณีตัวอย่าง (Case) ที่ครูแจกให้ และอ่านหนังสือเรียนสังคมศึกษา หน้า 54 – 60 และหนังสือศีลธรรมและวัฒนธรรมไทย หน้า 143 แล้วช่วยกันทำกิจกรรม โดยช่วยกันสรุปประเด็นดังนี้

1. ถ้าท่านเป็นผู้หนึ่ง มีความรู้สึกอย่างไรต่อการประชุมครั้งนี้
2. ท่านสนับสนุนความคิดเห็นของใคร เพราะเหตุใด
3. ท่านเห็นด้วยกับวิธีการของกานันหรือไม่ เพราะเหตุใด
4. การพัฒนาความมีเหตุผลให้เกิดขึ้นในคน ใช้หลักปฏิบัติใด
5. ถ้าการทำงานร่วมกันในลักษณะนี้ สังคมในอนาคตจะเป็นอย่างไร

กรณี

ประสบการณ์ค่ายอาสา

ค่ายอาสาพัฒนา ตำบลนาหลวงเสน อ.ทุ่งสง จ.นครศรีธรรมราช

15 พ.ย. 26

สุพร เพื่อนรัก

เป็นไงจะสบายดีหรือเปล่าไ้ข่าวว่ากรุงเทพฯ น้ำท่วมมาก โรงเรียนเซนต์เปโตรเปิดเรียนแล้วหรือยัง คงจะหยุดอีกอาทิตย์นะ เราเปิดเรียนแล้วแต่ยังไม่ได้เรียนในชั้นเรียนหรือคองแปลงใจซินะว่าหาไมสถานที่เขียนจดหมายเปลี่ยนไป ก็เราออกค่ายอาสาพัฒนาแห่ทั้งสนุกทั้งเหนื่อย เห็นใจ เข้าใจชาวบ้าน แต่ในบางครั้งก็เห็นว่าแต่ละคนมีความคิดเห็นของตนขึ้นอยู่กับอิทธิพลและอาวุธโสไ้งละ คือเรื่องมันเป็นอย่างนี้

เราไปออกค่ายอาสา ไ้ไปสังเตการประชุมของคณะกรรมการสภาตำบลประชุมเรื่องที่จะนาเงินที่ทางอาเภอจัดสรรไ้กับตำบล ก็เงิน กสช. นั้นแหละ ไ้เกิดความแตกแยกในคณะกรรมการ โดยแบ่งเป็นฝ่าย ๆ ซึ่งต่างความคิดคือ

ครูใหญ่สมพงศ์ เห็นว่า ควรนาเงินมาพัฒนาการศึกษาไ้ดี เพราะการศึกษาเป็นพื้นฐานของความเจริญของหมู่บ้าน โดยการจัดซื้ออุปกรณ์และโสทที่ศนูปรณ์ไ้มาก ซึ่งเด็กในหมู่บ้านมีสิทธิไ้ทุกคน

ผู้ใหญ่สมาน เห็นว่าควรคัดถนนเข้าหมู่บ้านผู้ใหญ่เอง เพราะเส้นทางสายนี้ทุกหมู่บ้านไ้ไ้สัญจรร่วมกัน แต่ครูใหญ่ไ้เห็นว่า ไม่ต้องไ้เงินนี้ไ้ไ้ โดยขอความร่วมมือจากชาวบ้านออกแรงกันไ้สำเร็จ

นายมัน มรรคทายกวัดบัวแยม มีความเห็นว่ ควรนาเงินมาปรับปรุงโรงธรรมศาลาซึ่งชำรุดมาก เพราะทุกคนไ้ไ้ตั้งแต่เกิดจนตาย เช่นจัดงานร่นเริง ประชุมคาง ๆ งานศพศาลา คองนาเงินก่อนนี้มาปรับปรุง ยังจะไ้บุญชาติหน้าจะไ้ขึ้นสวรรค์เป็นแน่

ลุงคำผู้นำเกษตรกร และเป็นเกษตรกรตัวอย่าง เสนอความคิดเห็นว่า ควรนำเงิน
ก่อนนี้มาจัดทำกรเกษตรแบบนารวม และก่อให้เกิดการสหกรณ์ในที่สุด เป็นการขจัดพ่อค้า
คนกลางไปในตัว ทำให้สินค้าการเกษตรราคาดีขึ้น เกษตรกรจะได้อยู่ดีกินดีในอนาคต

การถกเถียงปัญหานี้เป็นไปอย่างเผ็ดร้อน โดยแต่ละฝ่ายเห็นว่าเหตุผลของตัวเองถูกต้อง
โดยนิยมรับฟังความคิดเห็นของผู้อื่น ทางฝ่ายทางหาผู้สนับสนุน ความแตกแยกมีมากยิ่งขึ้น

เธอทราบหรือเปล่าละ ปัญหานี้ยุ่งยากอย่างไรเมื่อกำนันผู้เคยเป็นประธาน ทนต่อ
ความวุ่นวายไม่ไหว จึงแนะนำว่าควรสร้างศาลาอ่านหนังสือพิมพ์ เป็นการตัดปัญหาความ
ขัดแย้งและทุกฝ่ายจมตีเห็นด้วย เพราะเวลาเย็นมากแล้วหรือกลัวอิทธิพลของกำนันก็ไม่ทราบ
นี่แหละประชาธิปไตยของบ้านนอกไกลละ

แหมเหนื่อยมาก พอถึงเวลาทำกิจกรรมภาคกลางคืนด้วย ขอยุติแค่นี้ละ

รักเพื่อนเสมอ

ดวงศรี

ภาคผนวก ค.
แบบทดสอบวัดผลสัมฤทธิ์ทางการ เรียนวิชาสังคมศึกษา
แบบสอบถามความมีวินัยในตนเอง

แบบทดสอบวัดผลสัมฤทธิ์ทางการเรียน
วิชาสังคมศึกษา (ส.402)

คำสั่ง ให้นักเรียนเลือกคำตอบที่ถูกต้องที่สุดเพียงคำตอบเดียว แล้วหาเครื่องหมาย กากบาท (X) ในกระดาษคำตอบ ขอสอบมีทั้งหมด 60 ข้อ

1. ข้อใดที่จัดว่าเป็นค่านิยมของชนในเมือง
 - ก. ชอบโฆษณา
 - ข. เคารพผู้อาวุโส
 - ค. การนิยมของคนไทย
 - ง. ยกย่องคุณความดี
 - จ. ชอบเอื้อเฟื้อเผื่อแผ่
2. "การใช้เงินเป็นเบี้ย" สอดคล้องกับค่านิยมใดมากที่สุด
 - ก. ความมีเหตุผล
 - ข. ความรักพวกพ้อง
 - ค. ความสุรุษสุร่าย
 - ง. ความเอื้อเฟื้อเผื่อแผ่
 - จ. ความมีวินัย มีสภิสัมปัญญะ
3. "เป็นธรรมเนียมไทยแท้แก่โบราณ" ใครมาถึงเรือนชานของทอนริบ" แสดงว่าคนไทยมีนิสัยอย่างไร
 - ก. กตัญญูกตเวที
 - ข. โอบอ้อมอารี
 - ค. เมตตากรุณา
 - ง. มีความสามัคคี
 - จ. เอื้อเฟื้อเผื่อแผ่
4. "ทอาะไรทามีใจคือไทยแท้" แสดงว่าคนไทยส่วนใหญ่ขาดคุณธรรมหรือค่านิยมใด
 - ก. ความอิสระเสรี
 - ข. ความรักพวกพ้อง
 - ค. ความมีระเบียบวินัย
 - ง. ความเอื้อเฟื้อเผื่อแผ่
 - จ. ความซื่อสัตย์คอทน
5. "ทำดีได้ดี ทำชั่วได้ชั่ว" จัดเข้าประเภทเดียวกับข้อเท็จจริงใด
 - ก. ลูกไม่หลนไม่ไกลคน
 - ข. ใคใคในโลกล้วนอนิจจัง
 - ค. ความสงบเสงี่ยมททำให้คนมีเสน่ห์
 - ง. รักทานทานจักให้ ทอบสนอง
 - จ. เขาเมืองทาหลัว ทงหลัวตามตาม

6. วิทยาลัยปัจจุบัน ควรมีกฎปฏิบัติตาม คำพังเพยใดเพื่อการดำรงชีพ
- เรียนเรียนลอกลอก ไปนอกถมไป
 - ทาคีไคคิ ทาซัวไคซัว
 - ทาคีไคคิมี่ที่ไหน ทาซัวไคคิมี่ถมไป
 - ซื่อกินไม่หมก คคกินไม่นาน
 - ทาผัดไม่ผัด ถ้าคิดถึงเงิน
7. การกระทำในข้อใดที่ถือว่านักเรียนมีความรับผิดชอบในฐานะสมาชิกในครอบครัว
- เล่นกีฬาให้เก่ง เพื่อนำชื่อเสียงมาสู่ครอบครัว
 - หาเงินพิเศษสำหรับค่าเล่าเรียน โดยไม่รบกวนพ่อแม่
 - อบรมคุณเล่นอง ๆ และหางานอดิเรก ท้าท้าที่ทนชอบ
 - ตั้งใจเล่าเรียนและช่วยเหลืองานบ้าน ความที่ใครรับมอบหมาย
 - ตั้งใจเล่าเรียนและ เล่นกีฬาให้เก่ง เพื่อนำชื่อเสียงมาสู่ครอบครัว
8. เพื่อช่วยเหลือเศรษฐกิจของครอบครัว นักเรียนจะใช้วิธีในการประหยัดใดที่ดีที่สุด
- ประหยัดไฟฟ้าโดยการนอนแต่หัวคา
 - ประหยัดการรถโดยเดินไปโรงเรียน
 - ประหยัดเงินโดยการรับประทานอาหารกลางวันน้อย ๆ
 - รับจ้างทำงานในวันเสาร์อาทิตย์ เพื่อหารายได้เอง
 - รักษาเสื้อผ้าให้ใหม่และมีความสะอาดอยู่เสมอ
9. การเลือกตั้งผู้แทนราษฎรควรพิจารณาสิ่งใดเป็นหลัก
- ความรู้ของผู้สมัคร
 - ความสามารถของผู้สมัคร
 - นโยบายของพรรคของผู้สมัคร
 - แผนงานที่คึกคักที่เคยทามาของผู้สมัคร
 - ความสามารถในการเข้าสังคมของผู้สมัคร

10. การปลูกฝังค่านิยมโดยวิธีการแห่งปัญญา ให้แก่คนเวรควรทำอย่างไร
- ฟังคาบอกละ
 - พิจารณาเหตุผล
 - ทำตามแบบอย่าง
 - รับคำแนะนำสั่งสอน
 - ยึดถือขนบธรรมเนียมประเพณี
11. สถาบันใดที่มีอิทธิพล ทางค่านิยมบุคคล เป็นอันดับแรก
- ศาสนา
 - ครอบครัว
 - การศึกษา
 - การเมือง
 - เศรษฐกิจ
12. การสหกรณ์ของไทยไม่ก้าวหน้า ควรปลูกฝังค่านิยมใดมากที่สุด
- ความมัธยัสถ์
 - ความสามัคคี
 - ความซื่อสัตย์
 - ระบบอาวุโส
 - การเสียโชค
13. "เมื่อน้อยให้เรียนวิชา ให้หาสินเมื่อใหญ่" ยึดหลักการใด
- การอบรมให้คนมีคุณภาพ
 - ยึดถือสิทธิและเสรีภาพ
 - การแบ่งสรรหน้าที่กันในสังคม
 - ความสามารถและวัยของคนไม่เท่ากัน
 - การให้อุปการะคานหาที่ของพ่อแม่
14. ถ้าเราเสียคุณการค่ากับผู้อื่นมาก เราจะเสียคุณการค่ากับประเทศใดควบคุมไปด้วย
- อินเดียน
 - อินโดนีเซีย
 - สิงคโปร์
 - มาเลเซีย
 - ซามัว
15. ค่านิยมที่สร้างปัญหาความตึงเครียดทางจิตใจ ให้แก่คนในสังคมมากที่สุด
- ยกย่องความมั่งคั่งร่ำรวย
 - การรังเกียจงานที่ใช้แรงงาน
 - การยกย่องผู้ได้รับการศึกษาสูง
 - การยกย่องผู้มีชื่อเสียงสุจริต
 - การยกย่องผู้ที่มีความสามารถในการทำงาน

16. เรือควีนลาค สมาชิกสภาผู้แทนประกาศ
ฆ่าตัวตาย ถ้าการแก้ไขรัฐธรรมนูญ
ผ่านวาระที่ 3 การกระทำครั้งนี้เป็นการ
แสดงน้ำใจประชาธิปไตยหรือไม่
- ก. เป็น เพราะเป็นการแสดง
ความรับผิดชอบ
- ข. เป็น เพราะสละชีวิตเพื่อรักษา
ผลประโยชน์ของชาติ
- ค. เป็น เพราะยึดมั่นในอุดมการณ์ของตน
อย่างแน่วแน่
- ง. ไม่เป็น เพราะขาดความเคารพมติ
ของคนส่วนใหญ่
- จ. ไม่เป็น เพราะเสียสละในทางไม่ถูก
ไม่ควร
17. การนำเงินไปลงทุนสร้างโรงงาน
อุตสาหกรรมกับนำเงินไปฝากธนาคาร
อย่างไหนดีกว่ากัน
- ก. ทั้งโรงงานดีกว่า เพราะอาจ
ได้กำไรมาก
- ข. ทั้งโรงงานดีกว่า เพราะได้ช่วย
เศรษฐกิจโดยรวม
- ค. ฝากธนาคารดีกว่า เพราะ
ได้ดอกเบี้ยที่แน่นอน
- ง. ฝากธนาคารดีกว่า เพราะไม่ต้อง
เสี่ยงกับการขาดทุน
- จ. ฝากธนาคารดีกว่า เพราะมี
ความมั่นคงปลอดภัย
18. เลือกตั้งผู้แทนราษฎร เป็นพรรค
กับรายบุคคลอย่างไหนดีกว่ากัน
- ก. พรรคการเมืองดีกว่า เพราะ
มีนโยบายที่แน่นอน
- ข. พรรคการเมืองดีกว่า เพราะเลือก
ได้สะดวกบัตรไม่โงะ
- ค. พรรคการเมืองดีกว่า เพราะได้ผล
ตอบแทนเป็นสิ่งของดีกว่า
- ง. รายบุคคลดีกว่า เพราะได้คนมี
ความสามารถ
- จ. รายบุคคลดีกว่า เพราะใกล้ชิดกับบุคคล
ในท้องถิ่นดี
19. เมื่อเด็ก หรือสุภาพสตรีโดยสำรวจเมล
เราสละที่นั่งให้เป็นการกระทำที่เหมาะสม
หรือไม่
- ก. เหมาะสม เพราะเป็นมารยาท
ทางสังคม
- ข. เหมาะสม เพราะถ้าไม่ทำจะถูกตำหนิ
- ค. เหมาะสม เพราะเป็นบุคคลควร
แก่การอนุเคราะห์
- ง. ไม่เหมาะสม เพราะผู้หญิงและชาย
มีสิทธิเท่าเทียมกัน
- จ. ไม่เหมาะสม เพราะผู้ชายหวัง
ผลประโยชน์ส่วนตัวจากฝ่ายผู้หญิง

20. ในประเทศที่กำลังพัฒนา มักประสบปัญหาทางจริยธรรมอย่างมาก ส่วนใหญ่เกิดเพราะสาเหตุใด
- ถูกบีบคั้นทางใจ เนื่องจากนโยบายของรัฐบาล
 - ถูกบีบคั้นทางใจ เนื่องจากขนบธรรมเนียมประเพณี
 - ประชาชนมีค่านิยมเกี่ยวกับความทรูทร่าฟุ่มเฟือย
 - ความขัดแย้งระหว่างวัฒนธรรมดั้งเดิมกับวัฒนธรรมที่รับมาใหม่
 - ขาดความรู้ความเข้าใจในการนำเทคโนโลยีมาใช้
21. ถ้าจะแก่งาน หรือชวนาค ท่านคิดจะทำวิธีใดที่จะประหยัดและถูกของค่ามประเพณี
- จัดให้ใหญ่โต เพราะในชีวิตมีครั้งเดียว
 - จัดการความเห็นชอบของพ่อแม่และญาติผู้ใหญ่
 - จัดการประเพณีของท้องถิ่นทุกอย่างกลัวคาถานี้
 - จัดพิธีตามจำเป็นลงทุนน้อย เพราะความสุขไม่ได้อยู่ที่แขกมาก
 - จัดการฐานะตำแหน่งทางสังคมและความเชื่อถือ
22. คนที่ขาดทริ โอคกับปะ จะมีบุคลิกภาพอย่างไร
- กระหน้
 - เชื่อง่าย
 - กล้าหาญ
 - ผูกพยาบาท
 - กล้าทำควาชั่ว
23. กุศลกรรมบท 10 เป็นธรรมะเกี่ยวกับอะไร
- ศีล 5
 - อิทธิบาท 4
 - ทิศ 6
 - สัมปยุตธรรม 7
 - มรรค 8
24. สันโทษ เป็นธรรมะที่สอนให้คนเป็นคนอย่างไร
- มีความมัธยัสถ์
 - รู้จักประมาณคน
 - ซื่อสัตย์สุจริต
 - มีความรับผิดชอบ
 - การเสียสละ

25. ข้อใดจะเป็นประโยชน์ต่อส่วนรวมมากที่สุด
- เปิด กักกีฬาดีของโรงเรียน
 - ช่วยกันพัฒนาวัดและสุเหร่า
 - บริจาคเงินให้ เด็ก เยาวชนที่ตกยากจน
 - ร่วมชบวนกลองยาวในวันเข้าพรรษา
 - เดินพาเหรดในการแข่งขันกีฬาดี
26. ข้อใดเป็นความหมายที่ถูกต้องของ "การรู้จักประมาณตน"
- การเป็นที่อยู่แต่พอดีกับตน
 - การหาตนให้เหมาะสมกับสิ่งต่าง ๆ
 - การรู้จักความพอดีของตนกับสิ่งต่าง ๆ
 - การคาดคะเนผลดีก่อนตัดสินใจหาสิ่งต่าง ๆ
 - การจัดสิ่งต่าง ๆ ให้เหมาะสมกับตน
27. การที่คนไทยขาดคุณธรรม จะมีผลต่อเรื่องใดมากที่สุด
- ความขาดแย่งทางความคิด
 - การเรียกร้องค่าแรง
 - การขึ้นราคาสินค้า
 - ความเห็นแก่ตัว
 - การว่างงาน
28. เราจะนำหลักจริยธรรมมาใช้ให้เหมาะสมในการพัฒนาสังคมนั้นปฏิบัติความขึ้นตอนใด
- ปลูกฝัง - ป้องกัน - ปรามปราม
 - ป้องกัน - ปรามปราม - ปลูกฝัง
 - ปรามปราม - ปลูกฝัง - ป้องกัน
 - ปรามปราม - ป้องกัน - ปลูกฝัง
 - ปลูกฝัง - ปรามปราม - ป้องกัน
29. คนที่ไม่สามารถปรับตัวเข้ากับสังคมได้จะมีพฤติกรรมอย่างไร
- โลกและชอบเอาเปรียบผู้อื่น
 - ถือมั่นและเป็นตัวของตัวเอง
 - ชอบสิ่งแปลก ๆ ใหม่ ๆ
 - ไม่ยอมรับการเปลี่ยนแปลงใด ๆ ในสังคม
 - ขาดความกระตือรือร้นในการทำงาน
30. การที่คนไทยทานบุญวันสารทเดือนสิบ แสดงให้เห็นถึงเรื่องใด
- การแสดงความกตัญญูแก่เวท
 - การรักษาประเพณี
 - การเอื้อเฟื้อเผื่อแผ่
 - การเสียสละ
 - ความซื่อสัตย์

31. ข้อใดที่เกี่ยวข้องกับความกตัญญูทศเวที
ทอบิดามารดาน้อยที่สุด

- ก. ตั้งใจศึกษาเล่าเรียน
- ข. ช่วยเหลือกิจการงานของท่าน
- ค. ไม่ทำให้ท่านมีปัญหาเพิ่มขึ้น
- ง. ไม่ขอความช่วยเหลือจากท่าน
- จ. ไม่ทะเลาะวิวาทในหมู่พี่น้อง

32. สมศักดิ์ คิดจะหยิบสร้อยคอทองคำที่มี
ผู้วางลิ้มไวบนโต๊ะ เพราะแน่ใจว่า
ไม่มีใครเห็น แสดงว่า สมศักดิ์

ขาดคุณธรรมใด

- ก. ความละเอียด
- ข. ความเมตตา
- ค. ความสุจริต
- ง. ความเอื้อเฟื้อ
- จ. ความรับผิดชอบ

33. การกระทำของใครมีความละเอียดแก่ใจ
ในตนเองสูงที่สุด

- ก. วิจิตร ไม่กล้าหยิบเงินจากลิ้นชัก
เมื่อพ่อแม่อนุญาต
- ข. วิจารย์ ไม่กลาลอชื่อพ่อแม่เล่น
เพราะเห็นว่าไม่ควรกระทำ
- ค. วิชา ไม่กล้าเดินกลับบ้านคนเดียว
ในตอนกลางคืน เพราะเดินผ่านป่าช้า

- ง. วิชิต ไม่กล้าออกไปแสดงละคร
ประกอบบทเรียนแทนราชาชาครีเรียน
- จ. วิชัย ไม่กล้าโกหกครูเรื่องที่ตน
ไม่ได้ทำรายงานส่งตามกำหนด

คำชี้แจง จงอ่านเรื่องต่อไปนี้เพื่อใช้ตอบคำถาม
ข้อ 34 - 35

"บุญธรรมเห็นนักเรียนประถมกลุ่มหนึ่ง
เล่นไพ่รูปการตูนและพนันเงินกันอยู่นอกโรงเรียน
เขาคิดว่าเด็ก ๆ จะมีนิสัยที่ไม่ดีติดตัวในภายหน้า
จึงเดินไปหยิบไพ่มาหักทิ้ง เด็ก ๆ ตกใจมาก
เพราะไม่รู้จักบุญธรรม และบุญธรรมตัวโตกว่า
พวกเขามาก เด็ก ๆ จึงเดินแยกจากกลุ่มเข้า
โรงเรียนไป"

34. ถ้าท่านเป็นเด็กเหล่านั้นท่านจะมอง
บุญธรรมในแง่ใด

- ก. เป็นคนชอบแกล้งเด็ก
- ข. เป็นคนชอบใช้อำนาจ
- ค. เป็นคนที่น่าเคารพ
- ง. เป็นผู้ที่หวังดีต่อเด็ก
- จ. เป็นผู้อยากช่วยเหลือผู้อื่น

35. บุญธรรมควรจะให้ใครช่วย
จึงสามารถช่วยเหลือนักเรียนได้คือ
ตามความต้องการ
- ความเสียสละ
 - ความรับผิดชอบ
 - การทำให้บริสุทธิ์
 - ความกล้าทางจริยธรรม
 - ความมีวิจารณญาณ
36. ขอความช่วยเหลือในการฝึกจิตใจให้บริสุทธิ์
- ศีล
 - ปัญญา
 - ภavana
 - ทุกขกริยา
 - พิจารณาญาณ
37. บุคคลใดที่คิดว่ามีใจบริสุทธิ์ ไม่ควรปฏิบัติอย่างไร
- ผู้สมัครผู้แทนแจกของควรรับไว้
เราจะเลือกบุคคลนั้นหรือไม่ก็ได้
 - ถึงพุทธา เพราะหัดง่ายจึงบอกให้เพื่อน
กันไปเก็บผลให้โดยเราไม่เค็ดรอน
 - สมศรี เป็นคนชอบอยู่กับคนเกี้ยว เมื่อ
สอบได้ 1 ก็พูดว่าเรียนเก่ง
เช่นแก้ว
38. สาเหตุใดที่ทำให้สังคมปัจจุบัน เกิดปัญหา
ทางด้านจิตใจมากที่สุด
- สภาพทางการ เมืองไม่มั่นคง
 - ความเห็นแก่ตัวของเพื่อนร่วมงาน
 - ถูกบีบคั้นจากสภาวะตลาดอาชีพ
 - ความลนเหลวในการประกอบอาชีพ
 - จากการขาดแหล่งพักผ่อนหย่อนใจ
39. ลักษณะใดเป็นมโนทุจริต
- โกหกให้เพื่อนพนม
 - นั่งหลับในเวลาเรียน
 - อยากได้ปากกาเพื่อน
 - แย่งที่นั่งบนรถประจำทาง
 - เดินลัดสนามหน้าโรงเรียน
- ง. ช่วยเหลือเพื่อนที่เรียนอ่อน ในขณะที่เกี้ยว
กันเพื่อน ๆ พูควา เขาอยากเคนดั่ง
จ. เพื่อนส่งลูกบาสเกทบอลโดนหน้าเรา
โดยไม่ตั้งใจเราต้องส่งให้แรงเพื่อ
แก้แค้น

40. การแก้ไขปัญหาด้านจริยธรรมที่เกิดขึ้น
ในสังคมปัจจุบัน วิธีใดเหมาะสมที่สุด
- รัฐบาลและประชาชนร่วมมือกัน
แก้ไขอย่างจริงจัง
 - พัฒนาในชาติและส่งเสริมการ
นำหลักธรรมของศาสนาของ
ศาสนาปฏิบัติ
 - ออกกฎหมายให้มีบทลงโทษที่รุนแรง
สำหรับผู้ที่กระทำความผิด
 - รัฐบาลและประชาชนร่วมมือพัฒนา
ค่านิยม และส่งเสริมการนำหลักธรรม
ทางศาสนาปฏิบัติ
 - พัฒนาค่านิยมและการนำหลักธรรมของ
ศาสนาปฏิบัติและออกกฎหมายลงโทษ
อย่างรุนแรง
41. บุคลิกภาพมีความหมายตรงกับข้อใด
- ลักษณะทั่ว ๆ ไปของคน
 - ลักษณะเฉพาะของคน
 - ลักษณะของผู้มีคุณธรรม
 - ลักษณะของผู้มีอำนาจ
 - ลักษณะของผู้อาวุโส

คำชี้แจง จงอ่านเนื้อเรื่องต่อไปนี้เพื่อตอบคำถาม
ข้อ 42 - 43

"ในการแข่งขันกีฬาของโรงเรียน ใน
พรรคเดี่ยวมีมนตรีเป็นผู้ควบคุมนักกีฬา สาขารักบี้
อาหาร น้ำดื่ม วิจัย รับเป็นประธานเชียร์
สมาคมลงแข่งขันกีฬาหลายประเภท วิจัยเป็นผู้หาทุน...
ผลการแข่งขันพรรคแดงชนะ เลิศ"

42. สมาพันธ์สละสูงสุดถูกต้องหรือไม่
- ถูก เพราะ เป็นผู้นำเชียร์ให้
 - ถูก เพราะ เป็นผู้เห็นคเห็น้อยที่สุด
 - ไม่ถูก เพราะ ทุกคนควนสละทั้งสิ้น
 - ไม่ถูก เพราะ ไม่มีฝ่ายอื่นช่วยเหลือ
ก็จะไม่ชนะ
 - ไม่แน่ใจ เพราะ บทบาทของสมาพันธ์
ไม่เด่นมากนัก
43. เหตุผลในการสละของผู้ใดสมควรได้
รับการยกย่อง
- มนตรีรู้ เรื่องกีฬามากที่สุดจึงได้
รับตำแหน่งควบคุมนักกีฬา
 - ที่มานสาขารักบี้เขา เขาจึงช่วย
รับตำแหน่งนี้
 - วิชัยคิดว่า ขอบทาน้ำที่ให้ดีที่สุด แพชนะ
ไม่สำคัญ
 - สมาพันธ์เป็นผู้เคยชินค เลิศค่านกีฬามาแล้ว
จึงลงแข่งขันกีฬาอีก
 - วิชัยคิดว่า เงินเท่านั้นจะช่วยสนับสนุน
กีฬาให้ชนะได้

44. ผู้ที่มาเยี่ยมโรงเรียนมักจะมีเรื่องความ
สะอาก ขอความนี้แสดงถึง เรื่องอะไร
- ผู้มาเยี่ยมมีความละเอียดถี่ถ้วน
 - นักเรียนทั้งชายไม่เป็นที่
 - โรงเรียนมีการโรงเรียน
 - โรงเรียนมีถึงขยะน้อย
 - ขาดเวรรักษาความสะอาด
45. การที่โรงเรียนนิมนต์พระภิกษุมาอบรม
จริยธรรมแก่นักเรียนทุกคนนั้น
โครงการนี้จะไต่ผลเมื่อใด
- เมื่อภิกษุอบรมเรื่องที่ไม่น่าเมื่อ
 - เมื่อนักเรียนนำสิ่งที่อบรมไปปฏิบัติ
 - เมื่อนักเรียนนำสิ่งที่อบรมไปพิจารณา
 - เมื่อนักเรียนมีศรัทธาที่จะปฏิบัติ
 - เมื่อครูสรุปแนวทางให้นักเรียนปฏิบัติ
46. สาเหตุสำคัญใดที่ทำให้เกิดมลภาวะในสภาวะ
แวดล้อม
- การมีรถยนต์วิ่งบนถนนมากเกินไป
 - รัฐบาลมีมาตรการปราบปราม
อย่างเด็ดขาด
 - การนำวิทยากรสมัยใหม่มาใช้
ในการผลิต
 - การขาดความรับผิดชอบของสมาชิก
ในสังคม
 - การแข่งขันในทางเศรษฐกิจ

47. บุคคลที่ได้รับการยกย่องว่ามีเกียรติ
ศักดิ์ศรีและ เป็นคนที่มีค่ามากที่สุด เพราะ
ดำเนินชีวิตอย่างไร
- ช่วยตนเองจนได้รับความสำเร็จ
สูงสุด
 - เป็นนักสังคมสงเคราะห์คนสำคัญของ
ชาติ
 - เป็นผู้มีอำนาจหน้าที่ทางราชการ
ระดับชาติ
 - ช่วยตนเองจนได้รับความสำเร็จ
และช่วยผู้อื่น
 - เป็นผู้เสียสละเพื่อผู้อื่นอย่างจริงจัง
48. นักเรียนหนึ่งโรงเรียนแล้วส่งจดหมายลาป่วย
แสดงว่านักเรียนคนนั้นขาดจริยธรรมข้อใด
- ความมีวินัย
 - ความเสียสละ
 - ความซื่อสัตย์
 - ความกล้าหาญ
 - ความเป็นผู้รู้จักประมาณ

คำชี้แจง จงอ่านเนื้อเรื่องต่อไปนี้เพื่อใช้

ตอบคำถามข้อ 49 - 51

"ชัยศไม่เห็นด้วยกับเพื่อน ๆ ในห้อง
ที่เรียไรเงินชื่อนำมันซัดพื้นห้องเรียน เขาเสนอ
ว่าโรงเรียนควรจะรับภาระในเรื่องเงิน นักเรียน
ลงแรงอย่างเดียวกัมากอยู่แล้ว แต่เพื่อน ๆ ทกลง

ที่จะช่วยกันออกเงิน ใครไม่มีเงินก็มาช่วย
คานแรงงาน เมื่อความคิดไม่ตรงกับชัยยศจึงไม่
ไปร่วมจัดพื้นที่ห้องเรียน"

49. การที่ชัยยศไม่ไปช่วยเพื่อนนั้นถูกหรือไม่
- ถูก เพราะใครร่วมแสดงความคิดเห็น
ก็ควรร่วมแล้ว
 - ถูก เพราะปฏิบัติตามความคิดเห็น
ของตน
 - ผิด เพราะไม่มีวินัยในตนเอง
 - ผิด เพราะเหตุผลของตนไม่เพียงพอ
 - ผิด เพราะถือความคิดของตนเป็น
สำคัญ
50. ในความคิดเห็นของท่าน ชัยยศควรหา
อย่างไร
- ไปช่วยเพื่อนหาพื้นที่ห้อง
 - ไม่ออกความคิดเห็นทั้งแก่ตน
 - แสดงความคิดเห็นคัดค้านด้วยเหตุผล
ใหม่
 - ชักชวนเพื่อนสนิทให้ยอมรับความเห็น
ของตน
 - หาหนังสือขอเบิกเงินทางโรงเรียน

51. เหตุผลใดเพื่อน ๆ ไม่ทำตามความเห็น
ของชัยยศ
- เพราะชัยยศความคิดรุนแรง
 - เพราะชัยยศไม่ยอมฟังเสียงส่วนใหญ่
 - เพราะถ้าทำตามความคิดเห็นชัยยศแล้วงาน
จะไม่สำเร็จ
 - เพราะทำตามเสียงส่วนใหญ่แล้ว
งานราบรื่น
 - เพราะเหตุผลของคนส่วนใหญ่สามารถ
ทำได้ดี
52. ข้อใดมีความหมายตรงกับ "พิจารณาญาณ"
- การคิดเปรียบเทียบข้อดี
 - การคิดโดยใช้สติปัญญา
 - การคิดทบทวนให้นาน ๆ
 - การคิดวางแผนอย่างต่อเนื่อง
 - การคิดถึงผลที่จะเกิดขึ้นในอนาคต
53. "ทำอะไรตามใจคือไทยแท้" ถ้ามองในแง่
จริยธรรม หมายถึงอะไร
- ขาดความสามัคคี
 - ขาดวินัยในตนเอง
 - ขาดความกระตือรือร้น
 - ขาดความรับผิดชอบในตนเอง
 - ขาดการยอมรับฟังความคิดเห็น
ของผู้อื่น

54. ความกล้าทาง จริยธรรม หมายถึงอะไร

- ก. ความกล้าได้กล้าเสีย
- ข. ความกล้าในการกระทำความดี
- ค. ความกล้าทำในสิ่งที่ เป็นประโยชน์
- ง. ความกล้าสละทุกอย่างแม้ชีวิต
- จ. ความกล้ารับผิดชอบในการกระทำ
ของคุณ

55. ถ้าคนในสังคมขาดความกล้าทางจริยธรรม
จะมีผลต่อการพัฒนาสังคมเรื่องใด

- ก. ทำให้สังคมหยุดนิ่ง เพราะขาด
ความคิดริเริ่ม
- ข. ทำให้สังคมสงบ เพราะคนไม่กล้า
ถกเถียงจึงไม่เกิดความขัดแย้ง
- ค. ทำให้สังคมสงบสุข เพราะต่างคน
ต่างกลัว จึงไม่กล้าหาความผิด
- ง. ทำให้สังคมมีค่านิยม เบี่ยงจากรัก
ประเพณีดั้งเดิม
- จ. ทำให้สังคมถูกบีบบังคับทางความคิด

56. ลักษณะใดเป็นความรับผิดชอบหน้าที่
โดยตรงของนักเรียน

- ก. ส่งการบ้านให้ทันเวลา
- ข. เป็นนักกีฬาของโรงเรียน
- ค. สนับสนุนสร้างอาคารเรียน
- ง. สอนให้ไคคะแนนยอดเยี่ยม
- จ. ช่วยแนะนำการบ้านให้เพื่อน

57. ข้อใดแสดงว่าไม่รับผิดชอบต่อสังคม

- ก. โดสารถไฟไม่ซื้อตั๋ว
- ข. พอลูกคราคร่าพืชนักผลไม้
- ค. ตำรวจจับแม่ค้าทวงขายบนทางเท้า
- ง. ทางราชการประกาศไม่ขึ้นราคา
ค่าโดยสารประจำทาง
- จ. ตำรวจช่วยเหลือนักเรียนที่ถูก
ไฟครอก

คำชี้แจง อ่านเนื้อเรื่องต่อไปนี้ เพื่อใช้ตอบ
คำถามข้อ 58 - 59 2 ข้อ
"บุญช่วยสร้างตัวจากการ เก็บผักบุง

ขายเองและรับผักต่าง ๆ จากคนสวนใกล้ เคียง
ส่งขายที่ตลาดจนมีเงินซื้อรถบรรทุกขนาดเล็ก
ไว้ขนผักส่งขายตลาด ขณะนี้เขามีครอบครัวมีบ้าน
อยู่ในที่ดินของเขาเอง เขาได้รับเลือกเป็น
เกษตรกรตัวอย่างของหมู่บ้านและ เขากำลัง
เริ่มรวมกลุ่มเกษตรกร เพื่อช่วยให้เพื่อนเกษตรกร
มีฐานะทาง เศรษฐกิจและสังคมดีขึ้น"

58. บุญช่วยให้หลักธรรมใดในการยึดถือปฏิบัติ

- ก. บัณฑิต 4
- ข. อิทธิบาท 4
- ค. สังคัตถุ 4
- ง. ทวารวาศธรรม 4
- จ. สัมปยุตธรรม 7

59. ข้อใดที่บุญช่วยควรได้รับคำยกย่อง
- ก. การรู้จักสร้างความสำเร็จให้ชีวิต
 - ข. การเป็นแม่ความเสียสละ
 - ค. การช่วยสร้างความสำเร็จ
 - ง. การเป็นแม่ความมีชัย
 - จ. การเป็นผู้นำในกลุ่มอาชีพ
60. คนไทยยึดมั่นในระบบอาวุโส เป็นสาเหตุให้ขาดคุณธรรมใด
- ก. ความกตัญญูแก่เวที
 - ข. ความซื่อสัตย์สุจริต
 - ค. ความมีชัยและการประมาณตน
 - ง. วินัยในตนเองและสังคม
 - จ. การเคารพความคิดของตนเองและผู้อื่น

แบบสอบถาม การตัดสินใจในชีวิตประจำวัน

แบบสอบถามนี้มีจุดมุ่งหมายที่จะสำรวจการตัดสินใจของนักเรียน เมื่อเผชิญกับปัญหาต่าง ๆ ขอให้ท่านขอความอย่างช้า ๆ แล้วพิจารณาว่าขอความนั้น เป็นจริงสำหรับท่านมากน้อยเพียงไร หรือไม่เป็นจริงเลย แล้วเลือกตอบจาก จริงที่สุด ค่อนข้างจริง ไม่ค่อยจริง ไม่จริงเลย โดยเลือกขีดเครื่องหมาย / ในช่องของแต่ละข้อเพียงขีดเดียว ดังตัวอย่าง

	จริงที่สุด	ค่อนข้างจริง	ไม่ค่อยจริง	ไม่จริงเลย
ฉันชอบกินกล้วยเคี้ยวมากกว่าข้าว		/		

โปรดตอบให้ครบทุกข้อ ถ้าไม่เข้าใจโปรดถามอาจารย์ก่อนตอบ

ชื่อ..... เลขที่..... ชั้น.....

เหตุการณ์ในชีวิตประจำวัน	จริงที่สุด	ค่อนข้างจริง	ไม่ค่อยจริง	ไม่จริงเลย
1. ข้าพเจ้ารีบทำการบ้านให้เสร็จก่อนไปเที่ยวเล่นเสมอ				
2. ถ้าข้าพเจ้าอยากได้สิ่งใด และทองรอคอย ข้าพเจ้าจะหมดความอดทนหรือทนไม่ได้				
3. ข้าพเจ้ามักจะฉีกกระเป่าหรือเตรียมสิ่งของที่กองนำไปโรงเรียนให้เสร็จในตอนเย็น เพื่อจะได้ไม่เสียเวลาในตอนเช้าวันรุ่งขึ้น				

เหตุการณ์ในชีวิตประจำวัน	จริงที่สุด	ค่อนข้างจริง	ไม่ค่อยจริง	ไม่จริงเลย
4. <u>ข้าพเจ้าจะไม่รับประทานขนมที่ข้าพเจ้าชอบให้หมดในครึ่งเดียว นอกจากว่าขนมนั้นจะเสียถ้าเก็บไว้นาน</u>				
5. <u>เมื่อเวลาใกล้สอบข้าพเจ้าจะขยันมาเรียนเป็นพิเศษ เพื่อจะได้เข้าจับที่เรียนที่ครูสอนและจะได้อ่านได้อ่านได้คะแนนดี</u>				
6. <u>เมื่อข้าพเจ้าขี้เกียจ ข้าพเจ้าจะไม่แปร่งฟันในหน้าของวันหยุดเรียน</u>				
7. <u>ข้าพเจ้ามักจะลืมทำการบ้านเสมอ</u>				
8. <u>ข้าพเจ้ากลัวสายตาเสียจึงไม่อ่านหนังสือในที่มืด</u>				
9. <u>เมื่อใดที่ข้าพเจ้าชอบ ข้าพเจ้าทนไม่ไหวที่จะท้องเก็บไว้กินที่ละน้อย</u>				
10. <u>ข้าพเจ้าทนไม่ไหวที่จะเก็บขนมอร่อย ๆ ไว้กินพรุ่งนี้</u>				
11. <u>ข้าพเจ้าชอบหุ่ปากหนังสือทุกเล่ม เพื่อให้หนังสือไม่เก่างาย</u>				

เหตุการณ์ในชีวิตประจำวัน	จริงที่สุด	ค่อนข้างจริง	ไม่ค่อยจริง	ไม่จริงเลย
12. ข้าพเจ้าชอบขีดเขียนลงในหนังสือเรียนจนสกปรก				
13. ข้าพเจ้าอยากเรียนหนังสือมาก ๆ เพื่อที่ข้างหน้าจะได้หางานดี ๆ				
14. เมื่อมีคนขัดใจข้าพเจ้า ข้าพเจ้ามักจะฉวยสิ่งใกล้มือขว้างปาหรือทำลายเสมอ				
15. ข้าพเจ้าไม่ชอบสอบตกจึงขยันดูหนังสือเรียน				
16. แม้ร่างกายจะสกปรก ข้าพเจ้าจะไม่อาบน้ำถูสบู่ก็ไม่อยากอาบน้ำ				
17. ข้าพเจ้าจะไม่ใช้เงินจนหมด เพราะเกรงว่าพรุ่งนี้จะไม่เงินใช้				
18. เมื่อข้าพเจ้าได้รับเงินเพื่อที่จะจ่ายค่าค่าน้ำหรือค่าค่าน้ำประปา ข้าพเจ้าเห็นของที่อยากได้มากและราคาแพง ข้าพเจ้าจะซื้อของและยอมอดหลังจากนั้น				
19. ข้าพเจ้าไม่ขัดใจเพื่อน เพื่อที่จะได้มีเพื่อนมาก ๆ				
20. เมื่อมีคนนำขนมมาให้ที่บ้านข้าพเจ้ามักจะหยิบชิมก่อนเสมอ				