

การศึกษาความสัมพันธ์ระหว่างปัจจัยบางประการกับความเข้าใจคำศัพท์ของเด็กปฐมวัย

ปริญญาานิพนธ์

ของ

นฤมล กรกระโทก

เสนอต่อบัณฑิตวิทยาลัย มหาวิทยาลัยศรีนครินทรวิโรฒ เพื่อเป็นส่วนหนึ่งของการศึกษา

ตามหลักสูตรปริญญาการศึกษามหาบัณฑิต สาขาวิชาการวัดผลการศึกษา

พฤษภาคม 2550

การศึกษาความสัมพันธ์ระหว่างปัจจัยบางประการกับความเข้าใจคำศัพท์ของเด็กปฐมวัย

ปริญญาานิพนธ์
ของ
นฤมล กรกระโทก

เสนอต่อบัณฑิตวิทยาลัย มหาวิทยาลัยศรีนครินทรวิโรฒ เพื่อเป็นส่วนหนึ่งของการศึกษา
ตามหลักสูตรปริญญาการศึกษามหาบัณฑิต สาขาวิชาการวัดผลการศึกษา

พฤษภาคม 2550

ลิขสิทธิ์เป็นของมหาวิทยาลัยศรีนครินทรวิโรฒ

ประกาศคุณูปการ

ปริญญาานิพนธ์ฉบับนี้ สำเร็จลงได้ด้วยความกรุณาเอาใจใส่ให้คำปรึกษาเป็นอย่างดีของ คณะกรรมการที่ปรึกษาปริญญาานิพนธ์ ได้แก่ รองศาสตราจารย์ ดร.บุญเชิด ภิญโญอนันตพงษ์ ในฐานะประธานที่ปรึกษาปริญญาานิพนธ์ และ รองศาสตราจารย์ ดร.สิริมา ภิญโญอนันตพงษ์ ในฐานะ กรรมการที่ปรึกษาปริญญาานิพนธ์ ผู้วิจัยขอกราบขอบพระคุณเป็นอย่างสูง

ขอกราบขอบพระคุณ รองศาสตราจารย์ ชูศรี วงศ์รัตน์ และ อาจารย์ ดร.เสกสรรค์ ทองคำบรรจง ที่กรุณาเป็นกรรมการสอบปริญญาานิพนธ์ และได้ให้คำแนะนำที่ทำให้ปริญญาานิพนธ์ ฉบับนี้สมบูรณ์ยิ่งขึ้น และที่สำคัญผู้วิจัยขอกราบระลึกถึงพระคุณอาจารย์ภาควิชาการวัดผลและวิจัย การศึกษาทุกท่านที่ได้อบรมสั่งสอนให้วิชาความรู้ ซึ่งเป็นประโยชน์ต่อการทำปริญญาานิพนธ์ฉบับนี้จน สำเร็จลุล่วง

ขอกราบขอบพระคุณผู้เชี่ยวชาญทั้ง 5 ท่าน คือ อาจารย์มิ่ง เทพครเมือง อาจารย์สุชาติ สิริมีนนท์ อาจารย์สามารถ กลางบุญเรือง อาจารย์หทัยทิพย์ กลางบุญเรือง และอาจารย์สุธิดา ไพเราะ ที่ได้กรุณาตรวจสอบและให้ข้อเสนอแนะในการแก้ไขปรับปรุงเครื่องมือที่ใช้และเก็บข้อมูลในการ วิจัยครั้งนี้เป็นอย่างดี ผู้วิจัยขอกราบขอบพระคุณเป็นอย่างสูง

ขอกราบขอบพระคุณ คุณสุธิดา ไพเราะ ผู้จัดการโรงเรียนไพเราะวิทยา และขอขอบใจน้องๆ นักเรียนอนุบาล 2 และ 3 โรงเรียนไพเราะวิทยาทุกคน รวมถึงท่านผู้ปกครองของนักเรียนทุกท่าน ที่ให้ความร่วมมือในการทดลองและเก็บข้อมูลของงานวิจัยชิ้นนี้เป็นอย่างดี

ขอกราบขอบพระคุณ ดต.ทรงพล กรกระโทก และนางสุประวีณ์ มณเฑียรทอง ซึ่งเป็นบิดา และมารดาที่ให้กำลังใจ ความห่วงใย ทำให้ลูกประสบความสำเร็จในการศึกษา รวมทั้งขอขอบพระคุณ คุณสิทธิชัย – คุณศศิธร เจริญใจ ที่คอยเป็นห่วง เป็นกำลังใจ ดูแลให้ความช่วยเหลือ ตลอดจนกำลังใจ ทรัพย์สิน จนทำให้ผู้วิจัยประสบความสำเร็จได้ในวันนี้

ขอขอบคุณ คุณจิราภรณ์ คงคุ้ม ที่ได้ให้ความช่วยเหลือในการวิเคราะห์ข้อมูลเป็นอย่างดี และ ขอขอบคุณกำลังใจจากพี่ ๆ เพื่อน ๆ วิชาเอกการวัดผลการศึกษาทุกท่าน และเพื่อน ๆ ทุกคนที่เป็น กำลังใจ และคอยช่วยเหลือผู้วิจัยมาโดยตลอด

คุณค่าทั้งหมดที่เกิดขึ้นจากปริญญาานิพนธ์ฉบับนี้ ผู้วิจัยขอน้อมรำลึกและบูชาพระคุณแก่ บุพการีของผู้วิจัย และบูรพาจารย์ทุกท่านที่อยู่เบื้องหลังในการวางรากฐานการศึกษาให้กับผู้วิจัยตั้งแต่ อดีตจนถึงปัจจุบัน

นฤมล กรกระโทก

งานวิจัยนี้ได้รับทุนอุดหนุนการวิจัย
จาก
บัณฑิตวิทยาลัย มหาวิทยาลัยศรีนครินทรวิโรฒ

สารบัญ

บทที่	หน้า
1 บทนำ.....	1
ภูมิหลัง.....	1
ความมุ่งหมายของการวิจัย.....	4
ความสำคัญของการวิจัย.....	4
ขอบเขตของการวิจัย.....	4
การกำหนดประชากรและกลุ่มตัวอย่าง.....	4
ตัวแปรที่ศึกษา.....	4
นิยามศัพท์เฉพาะ.....	5
สมมติฐานในการวิจัย.....	8
กรอบแนวคิดในการวิจัย.....	8
2 เอกสารและงานวิจัยที่เกี่ยวข้อง.....	9
เอกสารและงานวิจัยที่เกี่ยวข้องกับความเข้าใจคำศัพท์.....	10
เอกสารและงานวิจัยที่เกี่ยวข้องกับตัวแปรด้านตัวนักเรียน.....	32
เอกสารและงานวิจัยที่เกี่ยวข้องกับตัวแปรด้านครอบครัว.....	51
3 วิธีดำเนินการวิจัย.....	62
การกำหนดประชากรและการเลือกกลุ่มตัวอย่าง.....	62
เครื่องมือที่ใช้ในการวิจัย.....	62
การเก็บรวบรวมข้อมูล.....	75
การจัดกระทำและการวิเคราะห์ข้อมูล.....	75
สถิติที่ใช้ในการวิเคราะห์ข้อมูล.....	76
4 ผลการวิเคราะห์ข้อมูล.....	83
สัญลักษณ์และอักษรย่อที่ใช้ในการวิเคราะห์ข้อมูล.....	83
การเสนอผลการวิเคราะห์ข้อมูล.....	85
ผลการวิเคราะห์ข้อมูล.....	85

สารบัญ (ต่อ)

บทที่	หน้า
5	
สรุปผล อภิปราย และข้อเสนอแนะ.....	94
สรุปสาระสังเขปการดำเนินการวิจัย.....	94
สรุปผลการวิเคราะห์ข้อมูล	94
อภิปรายผล.....	95
ข้อเสนอแนะ.....	100
บรรณานุกรม.....	101
ภาคผนวก	112
รายชื่อผู้เชี่ยวชาญ.....	137
ประวัติย่อผู้วิจัย.....	139

บัญชีตาราง

ตาราง	หน้า
1 แสดงการแบ่งประเภทของเครื่องมือวัดสก็มาทางเพศ.....	34
2 แสดงจำนวนและร้อยละของนักเรียนระดับชั้นปฐมวัยที่เป็นกลุ่มตัวอย่าง จำแนกตามเพศ ระดับการศึกษาของบิดา ระดับการศึกษาของมารดา ลำดับที่การเกิด และฐานะทางเศรษฐกิจของครอบครัว.....	85
3 แสดงค่าสถิติพื้นฐานและค่าความเชื่อมั่นของเครื่องมือวัด.....	87
4 แสดงค่าสัมประสิทธิ์สหสัมพันธ์ระหว่างตัวแปรอิสระกับความเข้าใจคำศัพท์.....	89
5 แสดงค่าสัมประสิทธิ์สหสัมพันธ์พหุคูณของตัวแปรด้านตัวนักเรียน และ ด้านครอบครัว.....	91
6 แสดงค่าน้ำหนักความสำคัญและค่าร้อยละส่งผลของตัวแปรอิสระกับ ความเข้าใจคำศัพท์.....	92
7 ค่าอำนาจจำแนก (r) ค่าความยากง่าย (p) ของแบบทดสอบความเข้าใจคำศัพท์ (Vocabulary Understanding).....	114
8 ค่าอำนาจจำแนก (r) ของแบบสอบถามการอบรมเลี้ยงดู.....	115

บัญชีภาพประกอบ

ภาพประกอบ	หน้า
1 ตัวอย่างข้อสอบ PPVT และการดำเนินการสอบ.....	29

การศึกษาความสัมพันธ์ระหว่างปัจจัยบางประการกับความเข้าใจคำศัพท์ของเด็กปฐมวัย

บทคัดย่อ

ของ

นฤมล กรกระโทก

เสนอต่อบัณฑิตวิทยาลัย มหาวิทยาลัยศรีนครินทรวิโรฒ เพื่อเป็นส่วนหนึ่งของการศึกษา

ตามหลักสูตรปริญญาการศึกษามหาบัณฑิต สาขาวิชาการวัดผลการศึกษา

พฤษภาคม 2550

นฤมล กรกระโทก. (2550). การศึกษาความสัมพันธ์ระหว่างปัจจัยบางประการกับความเข้าใจคำศัพท์
ของเด็กปฐมวัย. ปริญญาโท กศ.ม. (การวัดผลการศึกษา). กรุงเทพฯ : บัณฑิตวิทยาลัย
มหาวิทยาลัยศรีนครินทรวิโรฒ. คณะกรรมการควบคุม : รองศาสตราจารย์ ดร.บุญเชิด
ภิญโญอนันตพงษ์, รองศาสตราจารย์ ดร.สิริมา ภิญโญอนันตพงษ์.

การวิจัยครั้งนี้มีจุดมุ่งหมายเพื่อศึกษาความสัมพันธ์ระหว่างปัจจัยบางประการกับความเข้าใจ
คำศัพท์ของเด็กปฐมวัย และนำหน้าความสำคัญของตัวแปร ด้านตัวนักเรียน ด้านครอบครัวที่ส่งผลต่อ
ความเข้าใจคำศัพท์ของเด็กปฐมวัย กลุ่มตัวอย่างเป็นนักเรียนชั้นอนุบาล 2-3 ภาคเรียนที่ 2
ปีการศึกษา 2549 ของโรงเรียนไพเราะวิทยา จังหวัดชัยภูมิ จำนวน 135 คน ซึ่งได้มาโดยวิธีการสุ่ม
อย่างง่าย (Sample Random Sampling) เครื่องมือที่ใช้ในการเก็บรวบรวมข้อมูล คือ แบบทดสอบ
ความเข้าใจคำศัพท์ (Understanding Vocabulary Test) แบบวัดความคิดสร้างสรรค์ (TCT-DP) ของ
เจเลนและเออร์บัน (Jellen & Urban) แบบสอบถามบิดามารดาเกี่ยวกับปัจจัยทางครอบครัวของ
นักเรียนและการอบรมเลี้ยงดูของบิดามารดา โดยเครื่องมือวัดทั้งหมดมีค่าความเชื่อมั่น .95 , .96 และ
.78 ตามลำดับ ในการวิเคราะห์ข้อมูลใช้การวิเคราะห์การถดถอยพหุคูณ (Multiple Regression : MR)
ที่มีตัวแปรจำแนกกลุ่ม (Categorical Variable) ด้วยการทำเป็นตัวแปรหุ่น (Dummy Variable)

ผลการวิจัยสรุปได้ดังนี้

ค่าสัมประสิทธิ์สหสัมพันธ์พหุคูณของตัวแปรด้านตัวนักเรียน ด้านครอบครัวกับความเข้าใจ
คำศัพท์ มีค่าเท่ากับ .740 มีนัยสำคัญทางสถิติที่ระดับ .01 ซึ่งส่งผลร่วมกันคิดเป็นร้อยละ 54.80 ค่า
นำหน้าความสำคัญของตัวแปรด้านตัวนักเรียน ด้านครอบครัว ส่งผลต่อความเข้าใจคำศัพท์ ได้แก่
ความคิดสร้างสรรค์ ($\beta = .406$) การอบรมเลี้ยงดูแบบฝึกให้พึ่งตนเอง ($\beta = .273$) มีค่าร้อยละส่งผล
เท่ากับ 20.382 และ 13.705 ตามลำดับ มีนัยสำคัญทางสถิติที่ระดับ .01 ส่วนการอบรมเลี้ยงดูแบบรัก
สนับสนุน ($\beta = .160$) การอบรมเลี้ยงดูแบบใช้เหตุผล ($\beta = .147$) และการอบรมเลี้ยงดูแบบควบคุม
($\beta = .143$) มีค่าร้อยละส่งผลเท่ากับ 8.032 , 7.379 และ 7.179 ตามลำดับ มีนัยสำคัญทางสถิติที่
ระดับ .05 ที่เหลือออกนั้นส่งผลอย่างไรไม่มีนัยสำคัญทางสถิติ

A STUDY OF RELATIONSHIP BETWEEN SOME FACTORS AND
UNDERSTANDING VOCABULARY OF EARLY CHILDHOOD

AN ABSTRACT

BY

NARUMOL KORNKRATHOKE

Presented in Partial Fulfillment of the Requirements for the
Master of Education Degree in Educational Measurement
at Srinakharinwirot University

MAY 2007

Narumol Kornkrathoke. (2007). *A Study of Relationship Between Some Factors And Understanding Vocabulary of Early Childhood*. Master thesis. M.Ed. (Educational Measurement). Bangkok : Graduate School, Srinakharinwirot University. Advisor Committee : Assoc. Prof. Dr. Boonchird Pinyoanuntapong , Assoc. Prof. Dr. Sirima Pinyoanuntapong

The purpose of the research were to study the relationship between some factors and understanding vocabulary of early childhood and beta weights of variables about student and family that contributed to understanding vocabulary of early childhood.

The samples used in study were 135 early childhood 2-3 students of second semester in 2006 , From Piraowittha School , Chaiyaphum Province , obtained by Sample Random Sampling . The instruments used for collecting data comprised a form for Peabody Picture Vocabulary Test , The Test for Creative Thinking – Drawing Production (TCT-DP) of Jellen and Urban , a questionnaire about family information and a questionnaire about parents role. The reliabilities of all test and questionnaire were between .7072 - .9564. The data were analyzed by Multiple Regression (MR) with categorical Variable

The results of study were as follows

1. The multiple correlation coefficients of the variables about student, family and understanding vocabulary were .740 with statistical significance at the level of .01 and with the total result of 54.80%
2. The beta weights of the variables about student and family affecting understanding vocabulary with statistical significance at the level of .01 were the variables about creative thinking while the rest affected with no statistical significance.

บทที่ 1

บทนำ

ภูมิหลัง

การจัดการศึกษาปฐมวัย เป็นการจัดการศึกษาให้กับเด็กที่มีอายุครอบคลุมตั้งแต่ปฏิสนธิในครรภ์มารดา จนกระทั่งอายุ 8 ปี ดังที่สมาคมการศึกษาปฐมวัยแห่งชาติของประเทศสหรัฐอเมริกา หรือที่เรียกว่า NAEYC (National Association for The Education of Young Children) ได้กำหนดช่วงอายุไว้ เด็กปฐมวัยจึงได้รับการขนานรับจาก นักปรัชญา นักการศึกษา และนักจิตวิทยา ว่าเป็นวัยที่มีความเฉพาะ มีความสำคัญอย่างยิ่งยวดในการวางรากฐานของชีวิต (สิริมา ภิญโญอนันตพงษ์. 2545 : 23) เพราะการที่จะเป็นผู้ใหญ่ที่ดีในวันข้างหน้า เด็กจะต้องได้รับการปูพื้นฐานที่ดีมาตั้งแต่ปฐมวัย ซึ่งในช่วง 6 ปีแรกของชีวิตเป็นช่วงที่เด็กมีการพัฒนาในทุกด้านอย่างรวดเร็วมาก ประสบการณ์ที่เด็กได้รับจะเป็นพื้นฐานของการพัฒนาทุก ๆ ด้านอย่างต่อเนื่องกันไปจนกระทั่งเติบโตเป็นผู้ใหญ่ โดยเฉพาะอย่างยิ่งการพัฒนาทางด้านสติปัญญา เพราะระบบประสาทและสมองของเด็ก จะมีการสร้างเส้นใยประสาทและจุดเชื่อมต่อหรือ ซีแนปส์ขึ้นมากมาย ทำให้มีการเจริญเติบโตของขนาดสมองได้ถึงขนาดประมาณ 80 % (สิริมา ภิญโญอนันตพงษ์. 2545 : 62) ซึ่งสอดคล้องกับความเห็นของบลูม (Bloom) ที่กล่าวว่า ช่วงวัยก่อนประถมศึกษาเป็นช่วงที่เด็กมีการพัฒนาความสามารถที่จะเรียนรู้มากที่สุด กล่าวคือ สติปัญญาของเด็กเมื่ออายุ 1 ปีจะพัฒนาร้อยละ 20 เมื่ออายุ 4 ปี จะพัฒนาเพิ่มขึ้นเป็นร้อยละ 50 และเป็นช่วงระหว่าง 4 – 8 ปี จะพัฒนาเพิ่มขึ้นเป็นร้อยละ 80 (Bloom. 1971 : 356) นอกจากนี้เพียเจต์ (Piaget) ได้กล่าวว่า พัฒนาการทางสติปัญญาที่เกิดขึ้นในช่วงปฐมวัยนี้จะเป็นรากฐานแก่การพัฒนาทางสติปัญญาในระดับต่อไป พัฒนาการของเด็กจะช้าหรือเร็วขึ้นอยู่กับการที่เด็กได้มีโอกาสปฏิสัมพันธ์กับสิ่งแวดล้อมได้มีโอกาสใช้ประสาทสัมผัสในการรับรู้สิ่งต่าง ๆ จึงเป็นสิ่งสำคัญต่อพัฒนาการทางสติปัญญา (สำนักงานคณะกรรมการประถมศึกษาแห่งชาติ. 2536 : 4 - 5)

ตามธรรมชาติของเด็กในระดับนี้ มีลักษณะกระตือรือร้น สนใจสิ่งต่าง ๆ ที่อยู่รอบตัว ช่างสงสัย และมีพัฒนาการทางสติปัญญาสูงสุด เมื่อเทียบกับบุคคลในวัยอื่น และหากพิจารณาเด็กในวัยนี้ ตามทฤษฎีพัฒนาการของเพียเจต์ (Piaget) เด็กปฐมวัยในช่วงอายุ 2 – 6 ปี มีพัฒนาการทางปัญญาอยู่ในขั้นความคิดก่อนเกิดปฏิบัติการ (Intuitive or Preoperational) มีพัฒนาการด้านการเรียนรู้ภาษา พูด สัญลักษณ์ เครื่องหมาย ท่าทางในการสื่อความหมาย รู้จักสิ่งที่เป็นตัวแทน (Representation) โครงสร้างทางสติปัญญาแบบง่าย สามารถหาเหตุผลอ้างอิงได้ ซึ่งเด็กส่วนใหญ่มีพัฒนาการอยู่ในขั้นนี้ จึงมีพัฒนาการทางภาษาที่ก้าวหน้าเร็วมาก (สิริมา ภิญโญอนันตพงษ์. 2545 : 39) ภาษาจึงมีความสำคัญต่อเด็กปฐมวัยมากเพราะเป็นเครื่องมือที่ใช้ประกอบการเล่น พัฒนาการทางสังคม ภาษา

เป็นสิ่งที่ช่วยส่งเสริมพัฒนาการทางสังคมและสติปัญญาของเด็กปฐมวัย เพราะภาษาเป็นการกระทำที่ เกิดขึ้นในตัวเด็ก โดยที่เด็กไม่ต้องอาศัยการจัดกระทำกับวัตถุจริง ๆ ในการแก้ปัญหา แต่เด็กสามารถ สร้างจินตนาการถึงวัตถุต่าง ๆ ได้แม้ว่าวัตถุนั้นจะอยู่นอกสายตา เด็กสามารถทำการทดลองในสมอง ได้และทำได้รวดเร็วกว่าการกระทำกับวัตถุจริง ๆ ซึ่งพัฒนาการทางภาษาจะประกอบไปด้วยพัฒนาการ พื้นฐาน 4 ด้าน คือ การฟัง การพูด การอ่าน และการเขียน แต่พัฒนาการด้านภาษาของเด็กปฐมวัย เป็นไปในรูปแบบการเรียนรู้ด้านการฟังเป็นส่วนมาก เมื่อเด็กได้ฝึกการฟังและการพูดแล้วการอ่านและ การเขียนจึงเป็นการฝึกขั้นต่อไป (นงเยาว์ คลินิกคลาย, 2543 : 1 ; อ่างอิงจาก อารมณี สุวรรณपालและ ปรีชา เนาว์เป็นผล, 2539 : 593 – 595 เอกสารประกอบการสอนชุดฝึกอบรมครูและผู้เกี่ยวข้องกับการ อบรมเลี้ยงดูเด็กปฐมวัย หน่วยที่ 11) สอดคล้องกับงานวิจัยของเนื่อน้อง สนับบุญ (2541 : 66) ที่กล่าว ว่าพัฒนาการทางภาษาของเด็กปฐมวัยเป็นไปอย่างรวดเร็ว และมีความเจริญงอกงามเป็นขั้นตอนที่ ต่อเนื่องกัน โดยเฉพาะพัฒนาการทางด้านการพูดและการฟัง ซึ่งเป็นทักษะพื้นฐานที่สำคัญของการ อ่าน การเขียน และการติดต่อสื่อสาร ภาษาจึงเป็นสิ่งที่ช่วยให้มนุษย์สื่อความคิดให้ผู้อื่นทราบ

เด็กปฐมวัยนั้นมีความพัฒนาการทางภาษาอย่างต่อเนื่อง แม้ว่ามีแบบแผนที่ไม่แตกต่างกัน แต่จะมี อัตราในการพัฒนาแตกต่างกัน ทั้งนี้ขึ้นอยู่กับประสบการณ์เดิม ความสนใจของเด็ก สภาพสิ่งแวดล้อม และพัฒนาการทางภาษาของเด็ก ซึ่งเด็กที่มีอายุ 1 – 3 ปี มีพัฒนาการทางภาษาทางด้านการพูด โดย ในระยะเริ่มแรก (Early Linguistic Development) จะเป็นการเริ่มใช้ภาษาพูดเป็นประโยคง่าย ๆ เช่น แม่มา พ่อไป ส่วนมากเด็กจะพูดเป็นคำเดี่ยวมากกว่าเป็นประโยคยาว ๆ เพราะเด็กในวัยนี้ คำ นั้นมีความสำคัญต่อการพูดของเด็กมาก เพราะพัฒนาการทางภาษาของเด็กในวัยนี้ ที่เห็นเด่นชัด คือ ภาษาพูด การพูดแต่ละครั้งก็จะอาศัยคำมาเชื่อมโยง ประติปะต่อจนเป็นกลุ่มคำและเป็นประโยคในที่สุด การรู้จักและการเข้าใจคำเป็นสิ่งสำคัญในการสื่อความหมายของเด็ก ซึ่งเด็กจะพูดคำนาม เช่น แมว หมา หมู ไก่ ก่อนที่พูดเป็นคำกริยาที่เกี่ยวกับการเคลื่อนไหว เช่น ไป มา กิน จากนั้นเป็นคำคุณศัพท์ คำวิเศษณ์ คำสรรพนาม คำสันธาน และคำบุพบท แล้วจะเริ่มพูดเป็นประโยคสั้น ๆ (ทวีพร ฤ นคร . 2542 : 148)

นอกจากนี้ คำ ยังมีความสำคัญต่อการเข้าใจสังคมของเด็กอีกด้วย ความสามารถในการใช้ภาษา เป็นประโยชน์ต่อการติดต่อสัมพันธ์กับบุคคลอื่นในสังคม เพราะตามปกติเด็กเรียนรู้ภาษาและการพูด จากการมีปฏิสัมพันธ์กับผู้ใกล้ชิด บุคคลรอบข้าง และสิ่งแวดล้อม ที่มีการใช้ภาษาและการพูดในการ สื่อความหมาย เด็กสามารถรับรู้หรือเข้าใจความแตกต่างของเสียงมากกว่าการแสดงออก สังเกตได้ว่า เด็กเข้าใจความหมายของคำพูดได้ ตั้งแต่เด็กยังพูดเองไม่ได้ ในวัย 6 – 10 เดือน เด็กเริ่มเข้าใจ ความหมายของคำ แม้ว่าความเข้าใจในระยะนี้จะต้องอาศัยตัวชี้ในสภาพแวดล้อม เช่น ท่าทาง การมอง การชี้ ความสามารถในการเข้าใจคำศัพท์ของเด็ก จะเพิ่มขึ้นตามวัย เมื่ออายุ 15 – 18 เดือน

เด็กนั้นเข้าใจคำพูดและสามารถจำชื่อวัตถุได้ โดยไม่ต้องมีตัวชี้หน้า และเมื่ออายุ 2 ปี 6 เดือน เด็กเริ่มมีความเข้าใจคำศัพท์ที่มีความหมายถึงลักษณะการกระทำ หรือคำกริยา พัฒนาการความเข้าใจคำศัพท์ของเด็กจะเพิ่มทั้งประเภทและปริมาณอย่างรวดเร็ว จากการศึกษาของนักภาษาศาสตร์พบว่า การเรียนรู้ คำศัพท์ของเด็กเป็นไปตามขั้นตอน โดยเด็กเรียนรู้คำศัพท์พื้นฐาน (Basic Level Terms) ก่อนที่ได้เรียนรู้คำศัพท์ระดับกลุ่ม (Larger Class Word) (มานิดา กริยาผล. 2539 : 1 ; อ้างอิงจาก Fromkin, Victoria. ; & Rodman, Robert. 1993 : 393 – 399) ในปี ค.ศ. 1926 มาโดราห์ สมิธ(Madorah Smith) ได้สร้างวิธีทดสอบการใช้คำศัพท์ของเด็กขึ้น เขาให้คะแนนคำศัพท์ที่เด็กนำมาแทนข้อความในประโยคเพื่อตอบคำถาม เด็กที่ตอบคำถามได้จำเป็นต้องเข้าใจความหมายของคำศัพท์นั้นๆ ผลการศึกษาของเขาปรากฏว่า เด็กที่มีอายุ 3 – 7 ปี นั้นสามารถที่จะเข้าใจคำศัพท์ได้ถึง 2,562 คำ (ศรียา นิยมธรรม. 2541 : 33 – 34)

ซึ่งในการศึกษาความสามารถในการเข้าใจคำศัพท์ของเด็กในระดับปฐมวัยนอกจากความสามารถของเด็กเองแล้ว ยังมีปัจจัยด้านต่าง ๆ ที่เข้ามามีส่วนที่เกี่ยวข้องกับการเรียนรู้คำศัพท์ของเด็ก ซึ่งมีผู้วิจัยได้ทำการศึกษาปัจจัยที่มีส่วนเกี่ยวข้องกับพัฒนาการทางด้านภาษาของเด็ก ดังนี้ เออร์วิน (จินตนา สุทธิจินดา . 2522 : 18 ; อ้างอิงจาก Carmichale. 1960 : 586) ได้ศึกษาความสัมพันธ์ระหว่างความถี่และชนิดของคำกับสภาพทางอาชีพของครอบครัวในเด็กอายุ 2 1/2 ปีแรก พบว่า ชนิดของคำ ไม่แสดงความสัมพันธ์ต่ออาชีพ และความถี่ของคำไม่สัมพันธ์กันในช่วงอายุ 1 1/2 ปีแรก แต่จะปรากฏหลังจากนี้ 18 เดือน และโลบ (จินตนา สุทธิจินดา. 2522 : 19 ; อ้างอิงจาก สวณา พรพัฒน์กุล. 2513 : 10) ได้ศึกษาเกี่ยวกับจำนวนคำศัพท์ที่เด็กรู้จักโดยใช้ข้อทดสอบของ ซีฮอร์ฉบับที่ 1 ผลของการทดลองพบว่าค่าเฉลี่ยของขนาดจำนวนคำศัพท์ที่เด็กรู้จักมีความสัมพันธ์กับระดับเชาวน์ปัญญา เพศ ฐานะทางเศรษฐกิจของบิดามารดา และการศึกษาของบิดามารดาอย่างมีนัยสำคัญทางสถิติ และ นักวิจัยอื่น ๆ ยังพบอีกว่าความสามารถในการเข้าใจคำศัพท์ของเด็กระดับปฐมวัยนี้มีความสัมพันธ์กับปัจจัยด้านอื่น ๆ ของเด็กอีกมาก เช่น วัฒนธรรม เชื้อชาติ ผลสัมฤทธิ์ การปรับตัว ความฉลาด สถิติปัญญา ครอบครัวและอายุที่เพิ่มขึ้นของเด็ก

จากทฤษฎี แนวคิด และงานวิจัยต่าง ๆ จึงทำให้ผู้วิจัยเกิดความสนใจที่จะศึกษาความสัมพันธ์ระหว่างปัจจัยบางประการที่ส่งผลต่อความเข้าใจคำศัพท์ของเด็กปฐมวัย ซึ่งในงานวิจัยในครั้งนี้ได้ศึกษาตัวแปรที่เกี่ยวข้อง ได้แก่ ด้านตัวนักเรียน ประกอบด้วย เพศ ความคิดสร้างสรรค์ ด้านครอบครัว นักเรียน ประกอบด้วย ระดับการศึกษาของบิดา ระดับการศึกษาของมารดา ลำดับที่เกิดของนักเรียน ฐานะทางเศรษฐกิจของครอบครัว และการอบรมเลี้ยงดูของครอบครัว

ความมุ่งหมายของการวิจัย

การวิจัยในครั้งนี้มีจุดมุ่งหมายหลักเพื่อศึกษาความสัมพันธ์ระหว่างปัจจัยบางประการกับความเข้าใจคำศัพท์ของเด็กปฐมวัยโดยมีจุดมุ่งหมายเฉพาะดังนี้

1. เพื่อหาความสัมพันธ์ระหว่างปัจจัยด้านตัวนักเรียน ด้านครอบครัว ที่ส่งผลต่อความเข้าใจคำศัพท์ของเด็กปฐมวัย
2. เพื่อหาน้ำหนักความสำคัญของตัวแปรด้านตัวนักเรียน ด้านครอบครัว ส่งผลต่อความเข้าใจคำศัพท์ของเด็กปฐมวัย

ความสำคัญของการวิจัย

การศึกษาวิจัยในครั้งนี้เป็นประโยชน์และมีคุณค่าต่อ ครู อาจารย์ บิดามารดา และผู้มีส่วนเกี่ยวข้องกับการศึกษาให้สามารถนำความรู้เกี่ยวกับตัวแปรหรือสิ่งที่มีความเกี่ยวข้องกับความเข้าใจคำศัพท์ของเด็กปฐมวัย เพื่อใช้เป็นแนวทางในการแนะนำส่งเสริมให้นักเรียนมีความชำนาญและความรู้ความเข้าใจในความหมายของคำศัพท์ที่ใช้ในชีวิตประจำวัน และเพื่อสำหรับการเตรียมความพร้อมและพัฒนาการทางด้านภาษาของนักเรียนในระดับชั้นที่สูงขึ้นต่อไป

ขอบเขตของการวิจัย

ประชากรที่ใช้ในการวิจัย

ประชากรที่ใช้ในการศึกษาค้นคว้าครั้งนี้ เป็นนักเรียนในระดับชั้นอนุบาล 2-3 ระดับอายุ 4-6 ปี ปีการศึกษา 2549 ภาคเรียนที่ 2 ของโรงเรียนไพเราะวิทยา จังหวัดชัยภูมิ จำนวน 6 ห้องเรียน จำนวนนักเรียนทั้งสิ้น 252 คน

กลุ่มตัวอย่างที่ใช้ในการวิจัย

กลุ่มตัวอย่างที่ใช้ในการศึกษาค้นคว้าครั้งนี้ เป็นนักเรียนในระดับชั้นอนุบาล 2-3 ระดับอายุ 4 - 6 ปี ปีการศึกษา 2549 ภาคเรียนที่ 2 ของโรงเรียนไพเราะวิทยา จังหวัดชัยภูมิ จำนวน 4 ห้องเรียน จำนวนนักเรียน 135 คน ซึ่งได้มาโดยวิธีการสุ่มอย่างง่าย (Sample Random Sampling) ด้วยการจับฉลากห้องเรียน

ตัวแปรที่ศึกษา

1. ตัวแปรอิสระที่ใช้ในการศึกษาค้นคว้าครั้งนี้ แบ่งออกเป็น 2 ด้านคือ
 - 1.1 ด้านตัวนักเรียน ได้แก่
 - 1.1.1 เพศ
 - 1.1.2 ความคิดสร้างสรรค์

- 1.2 ด้านครอบครัวนักเรียน ได้แก่
 - 1.2.1 ระดับการศึกษาของบิดา
 - 1.2.2 ระดับการศึกษาของมารดา
 - 1.2.3 ลำดับที่เกิดของนักเรียน
 - 1.2.4 ฐานะทางเศรษฐกิจของครอบครัว
 - 1.2.5 การอบรมเลี้ยงดูของครอบครัว

2. ตัวแปรตาม ได้แก่ ความเข้าใจคำศัพท์

นิยามศัพท์เฉพาะ

1. **ความเข้าใจคำศัพท์** หมายถึง ความสามารถในการแปลความ ตีความ และขยายความของคำศัพท์ในคำภาษาไทยซึ่งวัดได้จากแบบทดสอบความเข้าใจคำศัพท์ (Vocabulary Understanding)

2. **เด็กปฐมวัย** หมายถึง นักเรียนที่เรียนอยู่ในชั้นอนุบาลเพศชายและหญิง ที่มีอายุระหว่าง 4-6 ปีที่กำลังเรียนอยู่ในโรงเรียนไพเราะวิทยา จังหวัดชัยภูมิ ภาคเรียนที่ 2 ปีการศึกษา 2549

3. **ตัวแปรที่เกี่ยวข้องกับความเข้าใจคำศัพท์** หมายถึง ตัวแปรที่มีส่วนสัมพันธ์กับความเข้าใจคำศัพท์ของนักเรียน ได้มาจากการวิเคราะห์เนื้อหาในเอกสาร และงานวิจัย ซึ่งแบ่งออกเป็น 2 ด้านคือ ด้านตัวนักเรียน ด้านครอบครัว ดังรายละเอียดต่อไปนี้

3.1 **ด้านตัวนักเรียน** หมายถึง สภาพทั่วไปของนักเรียน ได้แก่ เพศ ความคิดสร้างสรรค์

3.1.1 **เพศ** หมายถึง นักเรียนชาย และนักเรียนหญิง ที่ศึกษาในระดับชั้นอนุบาล โรงเรียนไพเราะวิทยา จังหวัดชัยภูมิ

3.1.2 **ความคิดสร้างสรรค์** หมายถึง ความสามารถของบุคคลในการผสมผสานความรู้จินตนาการ และประสบการณ์ซึ่งทำให้เกิดความคิดดัดแปลง สิ่งใหม่ที่แตกต่างไปจากแบบเดิม มีความคล่องแคล่วในการคิด มีความกล้าที่จะทำสิ่งแปลกใหม่ ซึ่งสามารถวัดได้ด้วยแบบทดสอบวัดความคิดสร้างสรรค์ (TCT-DP) ตามแนวคิดของเจเลนและเออร์บัน (Jellen & Urban)

3.2 **ด้านครอบครัว** หมายถึง สภาพทั่วไปของบิดามารดาหรือครอบครัว ได้แก่ ระดับการศึกษาของบิดามารดา ลำดับที่เกิดของนักเรียน ฐานะทางเศรษฐกิจของครอบครัว การอบรมเลี้ยงดูของครอบครัว

3.2.1 **ระดับการศึกษาของบิดา** หมายถึง วุฒิการศึกษาชั้นสูงสุดของบิดาของนักเรียน โดยแบ่งเป็น

3.2.1.1 ประถมศึกษา

3.2.1.2 มัธยมศึกษา / ประกาศนียบัตรวิชาชีพ

3.2.1.3 อุดมศึกษา

3.2.2 ระดับการศึกษาของมารดา หมายถึง วุฒิการศึกษาชั้นสูงสุดของมารดาของนักเรียน โดยแบ่งเป็น

3.2.2.1 ประถมศึกษา

3.2.2.2 มัธยมศึกษา / ประกาศนียบัตรวิชาชีพ

3.2.2.3 อุดมศึกษา

3.2.3 ลำดับที่การเกิดของนักเรียน หมายถึง การเรียงลำดับการเกิดก่อนและหลัง โดยแบ่งเป็น

3.2.3.1 ลูกคนโต หมายถึง ลูกคนแรกของครอบครัว ไม่มีพี่ แต่มีน้องภายในครอบครัว

3.2.3.2 ลูกคนกลาง หมายถึง ลูกที่มีทั้งพี่และน้องภายในครอบครัว

3.2.3.3 ลูกคนเล็ก หมายถึง ลูกคนสุดท้ายของครอบครัวมีแต่พี่ ไม่มีน้องภายในครอบครัว

3.2.3.4 ลูกคนเดียว หมายถึง ลูกที่ไม่มีทั้งพี่และน้องภายในครอบครัว

3.2.4 ฐานะทางเศรษฐกิจของครอบครัว หมายถึง รายได้ของ บิดา มารดา รวมกันเป็นรายเดือน โดยแบ่งเป็น 3 ระดับ (สำนักงานสถิติแห่งชาติ. 2542) ดังนี้

3.2.3.1 สูง หมายถึง ครอบครัวมี รายได้ สูงกว่า 8,000 บาท / เดือน

3.2.3.2 ปานกลาง หมายถึง ครอบครัวมีรายได้ ตั้งแต่ 5,000 - 8,000 บาท / เดือน

3.2.3.3 ต่ำ หมายถึง ครอบครัวมี รายได้ ต่ำกว่า 5,000 บาท / เดือน

3.2.4 การอบรมเลี้ยงดูของครอบครัว หมายถึง การที่บิดามารดาหรือผู้ปกครองปฏิบัติต่อเด็ก โดยการให้คำแนะนำ สั่งสอน ให้ความช่วยเหลือ ค้ำครอง ให้ความรัก ความอบอุ่น และตอบสนองความต้องการทุกด้านของเด็กโดยเน้นด้านอารมณ์ เพื่อให้เด็กเจริญเติบโตเป็นสมาชิกที่ดีของสังคม ผู้วิจัยได้แบ่งการอบรมเลี้ยงดูออกเป็น 5 ด้าน คือ

3.2.4.1 การอบรมเลี้ยงดูแบบรักสนับสนุน หมายถึง การที่พ่อแม่ แสดงความรักใคร่ เอาใจใส่และใกล้ชิดกับลูก สนใจทุกซอกซอ รู้จักและเข้าใจอารมณ์ลูก ยอมรับอารมณ์ ด้านลบและมีขอบเขตในการแสดงพฤติกรรมที่เหมาะสม ให้การสนับสนุนสิ่งที่ลูกทำ ซึ่งสามารถวัดได้ ด้วยแบบสอบถามการอบรมเลี้ยงดูแบบรักสนับสนุน ที่ผู้วิจัยปรับปรุงมาจากแบบสอบถามการอบรม เลี้ยงดูแบบรักสนับสนุน ของ ศรีรัตน์ ชักออนันต์ (2546)

3.2.4.2 การอบรมเลี้ยงดูแบบใช้เหตุผล หมายถึง การที่พ่อแม่ อธิบายเหตุผลให้แก่ลูก ในขณะที่มีการส่งเสริมหรือขัดขวางการกระทำของลูกนอกจากนั้นพ่อแม่ยังให้ รางวัลและลงโทษลูกอย่างเหมาะสมกับการกระทำของลูก มากกว่าที่จะปฏิบัติตามอารมณ์ของตนเอง ซึ่งสามารถวัดได้ ด้วยแบบสอบถามการอบรมเลี้ยงดูแบบใช้เหตุผล ที่ผู้วิจัยปรับปรุงมาจาก แบบสอบถามการอบรมเลี้ยงดูแบบใช้เหตุผล – อารมณ์ ของ ศรีรัตน์ ชักออนันต์ (2546)

3.2.4.3 การอบรมเลี้ยงดูแบบลงโทษ หมายถึง การที่พ่อแม่ลงโทษ เมื่อกระทำผิด แบ่งออกเป็น การได้รับการลงโทษมากเมื่อกระทำผิดด้วยการทำให้เจ็บตัว เช่น ถูกหยิก ตี ตบ ตะ สำหรับ การได้รับการลงโทษน้อย คือการถูกลงโทษเมื่อกระทำผิดด้วยการแสดงความไม่พอใจ เสียใจ และผิดหวัง เช่น การว่ากล่าวตีสอนด้วยวาจา การเพิกเฉยไม่สนใจใยดี ถูกตัดสิทธิที่เคยได้รับ บางประการ ซึ่งสามารถวัดได้ ด้วยแบบสอบถามการอบรมเลี้ยงดูแบบลงโทษ ที่ผู้วิจัยปรับปรุงมาจาก แบบสอบถามการอบรมเลี้ยงดูแบบลงโทษทางกาย – จิต ของ ศรีรัตน์ ชักออนันต์ (2546)

3.2.4.4 การอบรมเลี้ยงดูแบบควบคุม หมายถึง การที่พ่อแม่ออก คำสั่งให้เด็กทำตาม แล้วคอยตรวจดูว่าการกระทำตามที่พ่อแม่ต้องการหรือไม่ในปริมาณต่างๆ ซึ่งสามารถวัดได้ ด้วยแบบสอบถามการอบรมเลี้ยงดูแบบควบคุม ที่ผู้วิจัยปรับปรุงมาจากแบบ สอบถามการอบรมเลี้ยงดูแบบควบคุม ของ ศรีรัตน์ ชักออนันต์ (2546)

3.2.4.5 การอบรมเลี้ยงดูแบบฝึกให้พึ่งตนเอง หมายถึง การที่พ่อแม่ เปิดโอกาสให้เด็กได้ทำกิจกรรมต่าง ๆ ในชีวิตประจำวันด้วยตนเอง ภายใต้การแนะนำและการฝึกฝน จากพ่อแม่หรือผู้เลี้ยงดูอื่น ๆ ซึ่งจะทำให้เด็กช่วยตนเองได้เร็วขึ้น ซึ่งสามารถวัดได้ ด้วยแบบสอบถาม การอบรมเลี้ยงดูแบบฝึกให้พึ่งตนเอง ที่ผู้วิจัยปรับปรุงมาจากแบบสอบถามการอบรมเลี้ยงดูแบบฝึกให้ พึ่งตนเอง ของ ศรีรัตน์ ชักออนันต์ (2546)

4. **ค่าน้ำหนักความสำคัญ (Beta Weight : β)** ของตัวแปรทั้ง 11 ตัว หมายถึง ค่าที่บอกให้ ทราบถึงน้ำหนักความสำคัญของเพศ ความคิดสร้างสรรค์ ระดับการศึกษาของบิดา ระดับการศึกษา ของมารดา ลำดับการเกิด ฐานะทางเศรษฐกิจของครอบครัว และการอบรมเลี้ยงดูของครอบครัว ที่

ส่งผลต่อความเข้าใจคำศัพท์มากน้อยเพียงใด จะคำนวณอยู่ในรูปคะแนนมาตรฐาน (β) และคะแนนดิบ (b)

5. **ผู้เชี่ยวชาญ** หมายถึง ผู้ที่มีคุณวุฒิตั้งแต่ปริญญาโทขึ้นไป สาขาการวัดผลการศึกษา และสาขาปฐมวัย จำนวน 5 ท่าน และมีประสบการณ์ในการทำงานมาแล้วไม่ต่ำกว่า 5 ปี

สมมติฐานในการวิจัย

1. ปัจจัยด้านตัวนักเรียน และด้านครอบครัว มีความสัมพันธ์กับความเข้าใจคำศัพท์ของเด็กปฐมวัยอย่างมีนัยสำคัญทางสถิติที่ระดับ .05
2. ตัวแปรด้านตัวนักเรียน และด้านครอบครัว ส่งผลเชิงบวกต่อการมีความเข้าใจคำศัพท์ของเด็กปฐมวัย

กรอบแนวคิด (Conceptual Framework)

ตัวแปรอิสระ

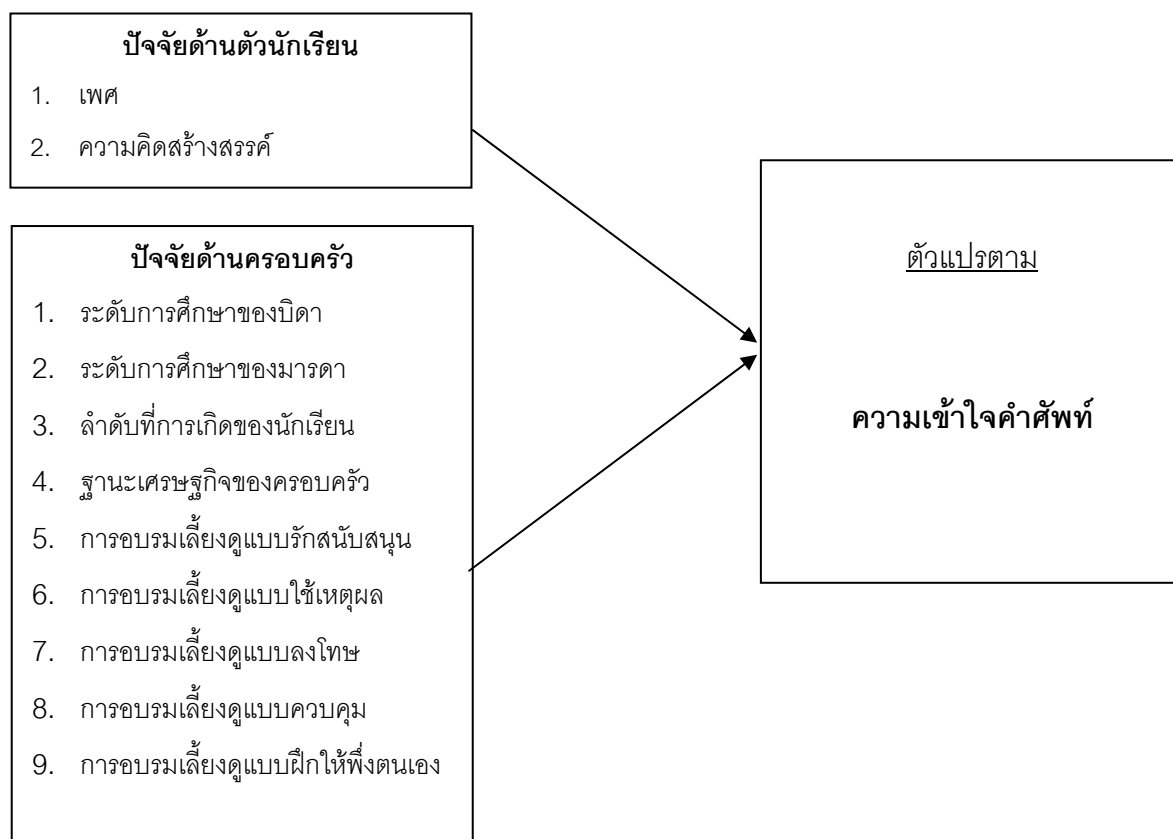

บทที่ 2

เอกสารและงานวิจัยที่เกี่ยวข้อง

ในการศึกษาค้นคว้าครั้งนี้ มีความมุ่งหมายที่จะศึกษาตัวแปรที่เกี่ยวข้องกับความเข้าใจ คำศัพท์ของเด็กปฐมวัย ผู้วิจัยได้รวบรวมเอกสารและงานวิจัยที่เกี่ยวข้องซึ่งครอบคลุมหัวข้อต่าง ๆ ตามลำดับดังนี้

1. เอกสารและงานวิจัยที่เกี่ยวข้องกับความเข้าใจคำศัพท์ของเด็กปฐมวัย
 - 1.1 เอกสารที่เกี่ยวข้องกับความเข้าใจคำศัพท์
 - 1.2 งานวิจัยที่เกี่ยวข้องกับความเข้าใจคำศัพท์
 - 1.3 ตัวอย่างเครื่องมือวัดความเข้าใจคำศัพท์
2. เอกสารและงานวิจัยที่เกี่ยวข้องกับตัวแปรด้านตัวนักเรียน
 - 2.1 เอกสารและงานวิจัยที่เกี่ยวข้องกับตัวแปรด้านเพศของเด็กปฐมวัย
 - 2.1.1 เอกสารเกี่ยวข้องกับตัวแปรด้านเพศของเด็กปฐมวัย
 - 2.1.2 งานวิจัยที่เกี่ยวข้องกับตัวแปรด้านเพศของเด็กปฐมวัย
 - 2.2 เอกสารและงานวิจัยที่เกี่ยวข้องกับตัวแปรด้านความคิดสร้างสรรค์ของเด็กปฐมวัย
 - 2.2.1 เอกสารที่เกี่ยวข้องกับตัวแปรด้านความคิดสร้างสรรค์ของเด็กปฐมวัย
 - 2.2.2 งานวิจัยที่เกี่ยวข้องกับตัวแปรด้านความคิดสร้างสรรค์ของเด็กปฐมวัย
3. เอกสารและงานวิจัยที่เกี่ยวข้องกับตัวแปรด้านครอบครัว
 - 3.1 เอกสารและงานวิจัยที่เกี่ยวข้องกับตัวแปรด้านระดับการศึกษาของบิดามารดา
 - 3.2 เอกสารและงานวิจัยที่เกี่ยวข้องกับตัวแปรด้านลำดับการเกิดของนักเรียน
 - 3.3 เอกสารและงานวิจัยที่เกี่ยวข้องกับตัวแปรด้านฐานะเศรษฐกิจของครอบครัว
 - 3.4 เอกสารและงานวิจัยที่เกี่ยวข้องกับตัวแปรด้านการอบรมเลี้ยงดูของครอบครัว
 - 3.4.1 เอกสารที่เกี่ยวข้องกับตัวแปรด้านการอบรมเลี้ยงดูของครอบครัว
 - 3.4.2 งานวิจัยที่เกี่ยวข้องกับตัวแปรด้านการอบรมเลี้ยงดูของครอบครัว

1. เอกสารและงานวิจัยที่เกี่ยวข้องกับความเข้าใจคำศัพท์ของเด็กปฐมวัย

1.1 เอกสารที่เกี่ยวข้องกับความเข้าใจคำศัพท์

1.1.1 ความหมายของภาษา

ณรงค์ มั่นเศรษฐวิทย์ (2540 : 1) ได้ให้ความหมายของภาษาว่า ภาษา หมายถึง เป็นเครื่องมือที่ใช้ติดต่อสื่อสารความหมายให้ผู้อื่นเข้าใจ มนุษย์รู้จักแปลงเสียงออกมาให้มีความหมาย ซึ่งเรียกว่า ภาษาพูด เพื่อใช้ติดต่อและถ่ายทอดความคิด ความรู้ และการให้ความร่วมมือ ทำให้สังคมมีความเป็นระเบียบ และง่ายต่อการปกครอง

ศรียา นิยมธรรม และ ประภัสสร นิยมธรรม (2541 : 1) ได้ให้ความหมายของภาษาว่า ภาษา คือ รหัสที่เราเรียนรู้ที่จะใช้สื่อสาร ความคิด และแสดงความต้องการของมนุษย์ การอ่าน การเขียน ภาษาท่าทาง และการพูดล้วนแต่เป็นรูปแบบของภาษาทั้งสิ้น (American Speech-Language –Hearing Association) ภาษาและภาษาพูดมีความหมายอย่างเดียวกัน หมายถึง ภาษาที่ใช้พูดเพื่อการติดต่อสื่อสารความหมายในชุมชนหนึ่ง ๆ มีสัญลักษณ์ที่ใช้แทนความคิด และความเข้าใจ ในลักษณะของการติดต่อสื่อสารนั้น

พื่อน เปรมพันธุ์ (2542 : 1) ได้ให้ความหมายของภาษาว่า ภาษา หมายถึง เสียงหรือ กิริยาอาการที่สามารถสื่อความเข้าใจกันได้ ภาษามีองค์ประกอบที่สำคัญ คือ คำ ประโยค รูปแบบทาง ไวยากรณ์ และการสื่อความหมาย (Semantic)

สรุปได้ว่า ภาษา หมายถึง สื่อหรือเครื่องมือที่ใช้ในการติดต่อ หรือถ่ายทอดความรู้สึกนึกคิดหรือความต้องการระหว่างมนุษย์ในสังคมให้มีความเข้าใจและปฏิบัติตนอย่างเหมาะสมเพื่อ มนุษย์สามารถอยู่ร่วมกันได้ในสังคมอย่างมีความสุข

1.1.2 ทฤษฎีพัฒนาการทางภาษา

ศรียา นิยมธรรม และ ประภัสสร นิยมธรรม (2541 : 25 – 30) ได้สรุปทฤษฎีพัฒนาการทางด้านภาษาดังต่อไปนี้

1. ทฤษฎีความพึงพอใจแห่งตน (The Austisum Theory หรือ Autistic Theory) ทฤษฎีนี้เชื่อว่า การเรียนรู้การพูดของเด็กเกิดจากการเลียนเสียงอันเนื่องมาจากความพึงพอใจที่จะได้ ทำเช่นนั้น โมว์เวอร์ (Mowrer) เชื่อว่าความสามารถในการฟังและความเพลิดเพลิดจากการได้ยินเสียงผู้อื่นและเสียงตัวเอง เป็นสิ่งสำคัญยิ่งต่อพัฒนาการทางภาษา

2. ทฤษฎีการเลียนแบบ (The Imitation Theory) เลวิส (Lewis) เชื่อว่า พัฒนาการทางภาษาพูดนั้นเกิดขึ้นหลายทางโดยอาศัยการเลียนแบบ ซึ่งอาจเกิดได้จากการมองเห็นหรือการได้ยินเสียง

3. ทฤษฎีเสริมแรง (Reinforcement Theory) ทฤษฎีนี้อาศัยหลักของทฤษฎีการเรียนรู้ ซึ่งถือว่าพฤติกรรมทั้งหลายถูกสร้างขึ้นโดยอาศัยการวางเงื่อนไข ไรม์โกลด์ (Rheingold) และคณะพบว่า เด็กจะพูดมากขึ้นเมื่อให้รางวัลหรือเสริมกำลังใจ

4. ทฤษฎีการรับรู้ (Motor Theory of Perception) ลิเบอ์แมน (Lieberman) ตั้งสมมติฐานไว้ว่า การรับรู้ทางการฟังขึ้นอยู่กับการเปล่งเสียงจึงเห็นได้ว่า เด็กมักจ้องหน้าเวลาเราพูดด้วยทำนองเดียวกับเด็กหูตึงการทำเช่นนี้อาจเป็นเพราะเด็กฟัง พูดซ้ำด้วยตนเองหรือหัดเปล่งเสียงโดยอาศัยการอ่านริมฝีปากแล้วจึงเรียนรู้คำ

5. ทฤษฎีสภาวะติดตัวแต่กำเนิด (Innateness Theory) ชอมสกี (Chomsky) อธิบายว่า เด็กทุกคนเกิดมาพร้อมกับเครื่องมือในการเรียนรู้ ภาษา (Language Acquisition Device) ซึ่งเรียกว่า แอล เอ ดี (L.A.D.) เครื่องมือนี้จะรับข้อมูลทางภาษาซึ่งมาจากประโยคต่าง ๆ เด็กจะเกิดการเรียนรู้กฎต่าง ๆ ทางไวยากรณ์ กฎทางไวยากรณ์ต่าง ๆ คือ ความรู้ในภาษา (Competence)

6. ทฤษฎีความสัมพันธ์ (Interaction Theory) นักสังคมวิทยาภาษาศาสตร์ และนักจิตวิทยา กลุ่มหนึ่งเสนอขึ้นโดยกล่าวว่า คนเราเกิดมานั้นจะต้องมีบางสิ่งบางอย่างติดตัวมาทำให้คนผิดไปจากสัตว์อื่น ๆ แต่ไม่ใช่ แอล เอ ดี สิ่งนั้น คือ ความสามารถในการเรียนภาษา (Language Capacity) และความรู้เกี่ยวกับโลก (Cognitive Knowledges)

7. ทฤษฎีความบังเอิญการเล่นเสียง (Babbie Luck) ธอร์นไคค์ (Edward L. Thorndike) อธิบายว่า เมื่อเด็กกำลังเล่นเสียงอยู่นั้นเผอิญมีบางเสียงไปคล้ายกับเสียงที่มีความหมายในภาษาพูดของพ่อแม่ พ่อแม่จึงให้รางวัลในทันทีด้วยวิธีนี้เด็กจะพัฒนาการทางภาษาไปเรื่อย

8. ทฤษฎีชีววิทยา (Biological Theory) อีริค เลนเนเบอร์ก (Eric Lenneberg) เชื่อว่าพัฒนาการทางภาษานั้นมีพื้นฐานทางชีววิทยาเป็นสำคัญ กระบวนการที่คนพูดได้ก็เกิดจากการที่คนสามารถถ่ายทอดภาษากันได้

9. ทฤษฎีการให้รางวัลของแม่ (Mother Reward Theory) จอห์น คอลลาร์ด และนีล มิลเลอร์ (John Dollard and Neel Miller) ผู้คิดตั้งทฤษฎีนี้โดยย้าเกี่ยวกับบทบาทของแม่ในการพัฒนาภาษาของเด็กว่า ภาษาที่แม่ใช้ในการเลี้ยงลูกเพื่อสนองความต้องการของลูก จะเป็นเหตุให้เกิดภาษาพูดกับลูก

สรุปได้ว่า พัฒนาการทางภาษาของเด็กจะเกิดจากการเล่นเสียง การเลียนแบบเสียงที่ได้ยินโดยการเปล่งเสียงแล้วได้รับการตอบสนองตอบจากบุคคลรอบข้างเป็นรางวัล คำชมเชย สีหน้าท่าทางที่บ่งบอกถึงการชื่นชม ซึ่งตรงกับทฤษฎีความพึงพอใจแห่งตน ทฤษฎีการเลียนแบบ ทฤษฎีการเสริมกำลัง ทฤษฎีการรับรู้ ทฤษฎีสภาวะติดตัวแต่กำเนิด ทฤษฎีความสัมพันธ์ ทฤษฎีความบังเอิญการเล่นเสียง ทฤษฎีชีววิทยา และทฤษฎีการให้รางวัลของแม่

1.1.3 องค์ประกอบความพร้อมทางภาษา

พัฒนาการทางภาษาของเด็กแต่ละคนจะแตกต่างกันไป ตามความพร้อมและพัฒนาการ ภาษาจัดเป็นส่วนหนึ่งของการพัฒนาการด้านสติปัญญา และทั้งนี้ยังขึ้นอยู่กับองค์ประกอบหลาย ๆ ด้าน

สิริมา ภิญญอนันตพงษ์ (2545 : 109 – 110) ได้ให้ความหมายพัฒนาการด้านสติปัญญา หมายถึง พัฒนาการในระยะความคิดแบบก่อนเกณฑ์ คือเด็กมีความคิดเชื่อมโยงสิ่งต่าง ๆ ที่รับรู้ และใช้ความคิดในการแก้ปัญหาได้ แต่ความเข้าใจเหตุผลนั้นยังไม่สมบูรณ์ ลักษณะสำคัญของความคิดในเด็กวัยนี้ มีความคิดฝันและจินตนาการค่อนข้างมาก จะถือตนเองเป็นศูนย์กลาง คิดว่าคนอื่นจะคิดแบบเดียวกับตน มีความสนใจใคร่รู้ซึ่งเป็นสิ่งสำคัญที่สุดที่ครูจะช่วยพัฒนาความคิดและสติปัญญาของเด็กในวัยนี้

ขอบข่ายของการประเมินพัฒนาการด้านสติปัญญา ประกอบด้วย

1. การรับรู้ด้วยประสาทสัมผัสทั้ง 5
2. การจำแนกเปรียบเทียบ
3. การจัดหมวดหมู่
4. การเรียงลำดับ
5. การหาความสัมพันธ์
6. การแก้ปัญหา
7. การรู้ค่าจำนวน
8. การใช้ภาษา
9. ความคิดสร้างสรรค์

ดาวนิง และ เทคเคอรี (เน็อน้อง สนับสนุน. 2541 : 9 อ้างอิงจาก Downing and Tackery. 1971 : 14 – 15, Reading Readiness) ได้แบ่งองค์ประกอบความพร้อมทางภาษาของเด็กไว้ดังนี้

1. องค์ประกอบทางกาย (Physical Factors) ได้แก่การบรรลุวุฒิภาวะด้านร่างกายทั่วไป เช่น การมองเห็น การได้ยิน อวัยวะที่ใช้พูดปกติ
2. องค์ประกอบทางสติปัญญา (Intellectual Factors) ได้แก่ ความพร้อมทางด้านสติปัญญา โดยทั่วไปความสามารถในการรับรู้ (Perception) ความสามารถในการจำแนกภาพและเสียง (Discrimination) ความสามารถในการคิดอย่างมีเหตุผลเกี่ยวกับการแก้ปัญหาด้านการเรียน การอ่าน

3. องค์ประกอบทางด้านสิ่งแวดล้อม (Environmental Factors) ได้แก่ ภาษาที่รับจากที่บ้าน และประสบการณ์ทางสังคม

4. องค์ประกอบด้านอารมณ์ แรงจูงใจ และบุคลิกภาพ (Emotional Factors, Motivation and Personality Factors) ได้แก่ ความมั่นคงทางอารมณ์ และความต้องการที่จะเรียนรู้ทางภาษา

ทวี สุระเมธี (2521 : 7) ได้กล่าวถึง องค์ประกอบความพร้อมทางภาษาที่สำคัญ ประกอบด้วยความสามารถต่อไปนี้

1. ความสามารถในการแยกสิ่งที่ได้ยินได้แก่ ความเข้าใจและความสามารถในการใช้ภาษาพูดได้ถูกต้อง แยกคำพูดที่แตกต่างกัน สามารถแยกถ้อยคำ และออกเสียงได้ถูกต้อง

2. ความสามารถทางสายตา ได้แก่ ความสามารถในการแยกคำที่คล้ายคลึงกันและมองเห็นความแตกต่างของคำ

3. ความสามารถทางการคิดและจำ ได้แก่ สามารถใช้เหตุผล เข้าใจในเหตุผล รู้จักเชื่อมโยงความคิดต่าง ๆ ให้มีความหมาย เข้าใจความหมายของประโยค และรูปร่างของคำได้

4. ความสนใจ ได้แก่ ความสามารถที่จะนั่งฟัง และจับสายตาไปตามสิ่งที่อ่านเคลื่อนไหว สายตามีสมาธิการอ่าน การฟัง และทำตามคำสั่งได้

ทิพย์สุตา สุเมธเสนีย์ (2528 : 14) ได้เสนอว่า ความพร้อมทางภาษา หมายถึง การเข้าใจความหมายของคำ การเข้าใจความหมายของประโยค ความสามารถในการจำเรื่องราวที่ได้รับฟังแล้วสามารถสื่อสารกับผู้อื่นได้นั้น เป็นองค์ประกอบสำคัญของความพร้อมทางภาษาเช่นกัน

ดังนั้นองค์ประกอบความพร้อมทางภาษาพอสรุปได้ว่า องค์ประกอบที่สำคัญของความพร้อมทางภาษา ประกอบด้วย ความพร้อมทางด้านร่างกาย อารมณ์ สังคม สติปัญญา และความสนใจ

1.1.4 พัฒนาการทางภาษาของเด็กปฐมวัย

พัฒนาการทางภาษาของเด็กปฐมวัยจะสามารถพัฒนาไปได้อย่างรวดเร็วถ้าได้รับการเสริมสร้างประสบการณ์ทางภาษา ที่เต็มไปด้วยกระบวนการแห่งการเรียนรู้ที่ต่อเนื่องและเชื่อมโยงกันกับพัฒนาการทางภาษาเด็กปฐมวัยจะพัฒนาได้อย่างรวดเร็วจะมีลำดับขั้นตอนของการเจริญงอกงามทางภาษา ซึ่งขึ้นอยู่กับปัจจัยหลายอย่าง เช่น ความสามารถที่มีอยู่เดิม ความถนัด อัตราของการพัฒนา ประสบการณ์เดิม และความสนใจของเด็ก ได้มีผู้สนใจพัฒนาการทางภาษาของเด็กปฐมวัยหลายท่านได้ให้ความเห็นดังต่อไปนี้

กุลยา ตันติผลาชีวะ (2542 : 11 - 113) ได้กล่าว ภาษาเป็นส่วนหนึ่งของการพัฒนาการทางสติปัญญาเด็กก่อนวัยเรียนเป็นวัยที่มีพัฒนาการทางภาษานี้ รู้คำศัพท์มากขึ้น พัฒนาคำพูดเดี่ยวสู่คำพูดเป็นวลีและเป็นประโยคมากที่สุด เช่น เด็กเล็กเริ่มมาจากคำว่าแม่ ต่อมาเป็นแม่จำ

ต่อมาเป็นแม่ไปไหน เป็นต้น ในช่วงระยะเวลาของการพัฒนาการทางภาษานี้ การพูดคุยการสนทนากับเด็กเป็นการกระตุ้นที่ดี เด็กสามารถพัฒนาความคิดได้เต็มที่ สังเกตจากเด็กที่ดูที่วีมาก จะพูดเก่งเป็นเรื่องราว เพราะเด็กได้ใช้คำสนทนาและภาษาทางโทรทัศน์ อย่างไรก็ตามการปล่อยให้เด็กเรียนรู้ภาษาเองตามธรรมชาติเด็กจะมีการพัฒนาการทางภาษามาก คำถามของเด็กที่ถามว่า “ทำไม” คือการค้นหา คำศัพท์ ค้นหาภาษา ฝึกความจำและเหตุผล การตอบคำถามของผู้ใหญ่ตอบเด็กจะสนุกสนานและเรียนรู้ไปพร้อมกัน

พัฒนาการทางภาษาของเด็กแต่ละขวบปีจะมีความแตกต่างกัน เริ่มจากการออกเสียง คำพูดเดี่ยว เชื่อมคำ เชื่อมประโยคการแสดงท่าทางประกอบจนถึงการโต้ตอบกับผู้อื่น แต่ละขั้นแต่ละอายุจะก้าวหน้าเป็นขั้น เด็กเรียนรู้ภาษามาตามลำดับขั้นพัฒนาการ เริ่มจากการร้องไห้ ร้องฮูฮู ทำเสียง ทำปากงู ๆ ตั้งแต่วัยทารก แล้วเป็น ปาป๊า มาม้า หรือ พ่อ แม่ คำว่าภาษาสามารถให้คำจำกัดความได้ว่า คือ คำพูดของคน การเขียนสัญลักษณ์แทนคำพูดหรือสื่อสาร อย่างไรก็ตามโดยภาษาจะพัฒนาตามลำดับวัยความเจริญงอกงามทางภาษาต้องให้อยู่เสมอ คนที่ใช้ภาษาได้ทั้งการเขียน การอ่าน การพูด และการฟังในระดับการสื่อสารได้เรียกว่า รู้หนังสือ (กุลยา ตันติผลาชีวะ. 2542 :111 ; อ้างอิงจาก Jackman. 1997 Early Education Curriculum : A Child' s Connection to word. P. 50) นอกจากนี้เด็กยังสามารถเรียนรู้ภาษาจากการสัมผัส การได้ฟัง การโต้ตอบ เด็กที่มาจาก ครอบครัวที่สนใจพูดกับเด็ก ไม่ว่าจะเด็กจะเข้าใจหรือไม่เข้าใจบ้างก็ตาม เด็กสามารถแสดงออกได้และได้ประโยชน์มากกว่าเด็กที่มาจากครอบครัวที่พูดน้อย ทั้งนี้การที่เด็กได้พูด ได้สนทนาบ่อย ๆ ทำให้เด็กได้เรียนรู้คำศัพท์ ได้คิด ได้สื่อสาร ได้แสดงออก ซึ่งมีผลต่อพัฒนาพฤติกรรม สติปัญญาและรวมถึงพัฒนาการทางสังคม (กุลยา ตันติผลาชีวะ. 2542 : 113 ; อ้างอิงมาจาก Fontana. 1995. Psychology for Teachers)

โลแกน และ โลแกน (เขาวภา เดชะคุปต์. 2542 : 60 – 62 ; อ้างอิงจาก Logan ; & Logan. 1974 : 20. Education Young Children.) ได้แบ่งพัฒนาการทางภาษาออกเป็น 7 ขั้นตอน ดังนี้

1. ระยะปะปะปะ (Random Stage หรือ Prelinguistic Stage) อายุแรกเกิดถึง 6 เดือน เด็กจะเปล่งเสียงออกดังทั้งที่ยังไม่มีความหมาย การเปล่งเสียงเพื่อบอกความต้องการและเมื่อได้รับการตอบสนองจะรู้สึกพึงพอใจ เมื่ออายุได้ 6 เดือน จะเริ่มเปล่งเสียง อ้อ – แอ้ เริ่มเปล่งเสียงต่าง ๆ ซึ่งไม่มี ผู้ใดเข้าใจหรือแยกแยะได้นอกจากนักภาษาศาสตร์ ในช่วงนี้เป็นช่วงที่ดีในการพัฒนาการพูด

2. ระยะแยกแยะ (Jargon Stage) อายุ 6 เดือน ถึง 1 ปี เด็กจะสามารถแยกแยะสิ่งต่าง ๆ ที่ได้ยิน และรู้สึกพึงพอใจที่ได้ส่งเสียง ถ้าเสียงใดที่ได้เปล่งออกมาได้รับการตอบสนองทางบวกก็จะเปล่งเสียงนั้นซ้ำอีก

3. ระยะเลียนแบบ (Imitation Stage) อายุ 1 – 2 ขวบ เด็กจะเริ่มเลียนเสียงต่าง ๆ ที่เขาได้ยิน เช่น เสียงของพ่อแม่ ผู้ใหญ่ที่ใกล้ชิด เสียงที่เปล่งออกมาไม่มีความหมายจะค่อย ๆ หายไป เด็กจะเริ่มรับฟังเสียงที่ได้รับการตอบสนอง นับว่าพัฒนาการทางภาษาจะเริ่มต้นจากระยะนี้อย่างแท้จริง

4. ระยะขยาย (The Stage of Expansion) อายุ 2 – 4 ปี เด็กเริ่มหัดพูด เริ่มจากหัดเรียกชื่อสัตว์ คน และสิ่งของที่อยู่ใกล้ตัวเริ่มเข้าใจการใช้สัญลักษณ์ในการสื่อความหมายซึ่งการสื่อความหมายในโลกของผู้ใหญ่ ซึ่งในวัยต่าง ๆ เขาสามารถพูดได้ดังนี้

อายุ 2 ขวบ เด็กจะเริ่มพูดเป็นคำ โดยสามารถใช้คำนามได้ 20 %

อายุ 3 ขวบ เด็กเริ่มพูดเป็นประโยคได้

อายุ 4 ขวบ เด็กจะเริ่มใช้คำศัพท์ต่าง ๆ รู้จักใช้คำเต็มหน้าและลงท้ายอย่างที่ใช้ผู้ใหญ่ใช้กัน

5. ระยะโครงสร้าง (Structure Stage) อายุ 4 – 5 ขวบ เด็กได้รับการพัฒนาความสามารถในการรับรู้การสังเกต สนุกกับการเล่นคำ และรู้จักคิดคำ ประโยคโดยอาศัยผู้กวัด และประโยคที่ได้ยินคนอื่น ๆ พูด เริ่มคิดกฎเกณฑ์ในการผสมคำ และหาความหมายของคำ และวลี โดยเด็กจะเริ่มสนุกกับการเปล่งเสียง เขาจะเล่นเกมกับเพื่อน ๆ หรือสมาชิกในครอบครัว

6. ระยะตอบสนอง (Responding Stage) อายุ 5 – 6 ปี ระยะนี้ความสามารถในการคิดทางภาษาของเด็กจะสูงขึ้นเริ่มพัฒนาภาษาไปสู่ภาษาที่เป็นแบบแผนมากขึ้น และใช้ภาษา กับสิ่งต่าง ๆ รอบตัวพัฒนาการทางภาษาจะเริ่มต้นเมื่อเข้าในชั้นเรียนอนุบาล เริ่มใช้ไวยากรณ์อย่างง่าย ภาษาที่เขาสื่อความหมายเกิดจากที่เขามองเห็นและรับรู้

7. ระยะสร้างสรรค์ (Creative Stage) อายุ 6 ปีขึ้นไป เด็กจะสนุกกับคำ หาวีธีสื่อความหมายด้วยตัวเลข รู้จักคิดวิเคราะห์ที่สร้างสรรค์ รู้จักใช้ถ้อยคำสำนวนภาษาพูดเป็นนามธรรมมากขึ้น เด็กจะรู้สึกการแสดงความคิดเห็น โดยการพูดและเขียน

พัฒนาการทางภาษาควรเริ่มตั้งแต่ปฐมวัย เพราะเด็กในวัย 2 – 7 ปี เป็นวัยที่มีพัฒนาการทางภาษาเจริญงอกงามอย่างรวดเร็ว (อารี สันหจวี. 2537 : 183) เด็กทุกคนเกิดมาพร้อมกับความสามารถในการเรียนรู้ภาษา โดยเด็กจะเรียนรู้การใช้ภาษาของตนทั้งทางด้านความหมาย ประโยค และจากสิ่งแวดล้อมตามธรรมชาติ (หรรษา นิลวิเชียร. 2535 : 206) ซึ่งสอดคล้องกับสมาคมคหศาสตร์แห่งประเทศไทย (2528 : 123) ที่กล่าวว่าถ้าเด็กรู้คำศัพท์มากเพียงไรก็จะเข้าใจคำชี้แจงหรือคำอธิบายของผู้อื่นและเข้าใจเรื่องราวต่าง ๆ ที่อ่านหรือเล่าเรื่องให้ฟังได้เพียงนั้น ภาษาไม่เป็นเพียงเครื่องมือสื่อสารเท่านั้น แต่ยังเป็นแนวทางในการแสดงความคิดสร้างสรรค์ ซึ่งเป็นกระบวนการต่อเนื่องตลอดชีวิตของมนุษย์ การส่งเสริมให้เด็กใช้ภาษาที่ถูกต้อง จึงช่วยสามารถให้เด็กสามารถแสดง

ความคิด ความเข้าใจ ของตนเองให้ผู้อื่นเข้าใจยิ่งขึ้น (เยาเวพา เดชะคุปต์. 2528 : 50) ในการพัฒนาการพูดและการฟัง ได้เรียนรู้จากการสัมผัส การได้ฟังได้โต้ตอบกับสิ่งแวดล้อม และควรเปิดโอกาสให้เด็กได้ฝึกพูด ฟังอย่างอิสระ ในสภาพที่เป็นจริง เพื่อตอบสนองของความสามารถด้านการพูด การฟังอย่างเหมาะสม ซึ่งจะเป็นพื้นฐานของความสามารถทางการอ่านและการเขียนได้อย่างมีประสิทธิภาพต่อไป

จากที่กล่าวมาสรุปได้ว่า เด็กมีพัฒนาการทางภาษาตั้งแต่แรกเกิด และพัฒนาการทางภาษาของเด็กจะเพิ่มขึ้นตามลำดับอายุ และประสบการณ์ที่ได้รับจากสิ่งแวดล้อม การฟังเสียง การฝึกออกเสียง การมีส่วนร่วมในการทำกิจกรรม ก่อให้เกิดความสามารถทางการพูดและการฟัง

1.1.5 ความสามารถด้านการฟังของเด็กปฐมวัย

เด็กทารกจะเริ่มเรียนรู้ภาษาด้วยการฟังผู้อื่นพูดก่อน แล้วจึงจดจำทำเลียนแบบเป็นการพูด อันเป็นผลทำให้การติดต่อสื่อความหมายกับบุคคลรอบข้าง เป็นไปได้มากขึ้นตามลำดับ

นิตยา ประพตติกิจ (2539 : 178 – 179) และหรรษา นิลวิเชียร (2535 : 198 – 199) ได้กล่าวถึงความสามารถด้านการฟังของเด็กในแต่ละช่วงอายุ ดังนี้

อายุ 0 – 2 ขวบ พยายามเลียนเสียงที่ได้ยิน เข้าใจคำและประโยคง่าย ๆ ชอบฟังโฆษณาทางโทรทัศน์ และเสียงที่สะกิดใจ ชอบฟังเรื่องสั้น ๆ และเพลงกล่อมเด็ก

อายุ 3 ขวบ ชอบฟังเสียงต่าง ๆ ที่ได้ยินอยู่คั่นหู เช่น เสียงสัตว์ ยานพาหนะเครื่องใช้ในครัวเรือน ชอบฟังนิทานที่ผู้ใหญ่อ่านให้ฟังแบบสองต่อสอง ฟังได้ไม่นานและฟังอย่างตั้งใจ สามารถเข้าใจภาษาพูดง่าย ๆ ของผู้ใหญ่เช่น อย่า ไม่ การปฏิบัติตามคำสั่งของผู้ใหญ่ยังไม่สม่ำเสมอ สามารถเชื่อมโยงเสียงกับวัตถุที่ใช้ทำเสียงได้

อายุ 4 ขวบ ฟังเรื่องได้นานขึ้น อาจเลือกหนังสือที่ผู้ใหญ่อ่านให้ฟังสามารถปฏิบัติตามคำสั่งง่าย ๆ ได้ บางครั้งจะแก้งทำเป็นไม่ได้ยิน หรือไม่สนใจคำสั่งหรือเสียงเรียก ชอบฟังเรื่องซ้ำ และสามารถจำแนกความแตกต่างเรื่องของเสียงได้

อายุ 5 ขวบ ตั้งใจฟังนานขึ้น ชอบฟังนิทาน เพลง เล่นหัวและคำคล้องจอง สามารถปฏิบัติตามคำสั่งได้มากขึ้น เข้าใจคำพูดข้อความยาว ๆ ของผู้ใหญ่

อายุ 6 ขวบ ชอบฟังเรื่องราวต่าง ๆ โดยเฉพาะเกี่ยวกับธรรมชาติปรากฏการณ์ต่าง ๆ จากที่กล่าวมาสรุปได้ว่า เด็กที่มีความสามารถทางด้านการฟังมาตั้งแต่แรกเกิด และพัฒนามาเป็นลำดับขั้นตอน จากเสียงบุคคลใกล้ชิดเพื่อเลียนแบบและเพื่อจำแนก มาเป็นการฟังเพื่อปฏิบัติตามคำสั่งและฟังเป็นเรื่องราวสั้น ๆ จนสามารถถ่ายทอดเรื่องราวที่ได้ฟังให้ผู้อื่นรับฟังและเข้าใจสิ่งที่ตนเองเล่าได้

1.1.6 ความสามารถด้านการพูดของเด็กปฐมวัย

เด็กเล็กๆ มีความอยากรู้ อยากรู้อยากเห็น และความต้องการที่จะสื่อสารกับผู้อื่นเป็นสิ่งเร้าให้เกิดการแสดงออกทางความคิดในด้านการพูด แต่มีถ้อยคำในการสื่อสารที่ค่อนข้างจำกัด จึงพยายามแสวงหาการใช้คำพูดด้วยตนเอง ซึ่ง ฟรีซ (เน็อน้อง สนันบุญ. 2541 : 11 ; อ้างอิงจาก Stewig. 1995 : 141 ; citing Preece. 1991 : 17. *Language arts in the early Children Classroom*) ได้กล่าวว่า สิ่งเร้าที่มีประโยชน์ต่อภาษาพูดของเด็กคือ การเปิดโอกาสให้เด็กพูดถึงสิ่งที่ชอบด้วยคำพูดของเขาเอง ดังนั้นครูผู้สอนควรจะศึกษาถึงพัฒนาการด้านภาษา และความสามารถด้านการพูดของเด็กในแต่ละช่วงอายุ เพื่อจัดกิจกรรมที่ตอบสนองต่อความสามารถทางด้านการพูดได้อย่างเหมาะสมต่อไป

พรราวพรรณ เหลืองสุวรรณ (2533 : 90 – 93) ได้กล่าวถึงความสามารถทางภาษาด้านการพูดของเด็กในแต่ละช่วงอายุไว้ดังนี้

อายุ 0-2 ปี เด็กแรกเกิดจะสื่อสารกับบุคคลอื่นด้วยภาษาท่าทาง เมื่อพูดได้สามารถพูดคำบางคำได้ชัดเจน แต่จะไม่เข้าใจความหมายของคำ 18 เดือนพูดได้ประมาณ 10 คำ และเพิ่มขึ้นเรื่อยๆ ประมาณ 30 คำ เมื่ออายุประมาณ 2 ขวบชอบตั้งคำถามว่า อะไร ทำไมและส่วนมากยังพูดไม่ชัด โดยเฉพาะตัว ร, ล และคำควบกล้ำ บางครั้งยังพูดกลับกัน ผู้ใหญ่ควรเป็นแบบอย่างที่ดีในการใช้ภาษา ไม่ควรกล่าวล้อเลียนหรือตำหนิเพราะจะทำให้เด็กพัฒนาช้า เด็กจะสามารถเข้าใจความหมาย และคำมากกว่าส่วนที่ต้องการจะพูดออกมา

อายุ 3 ปี พัฒนาการทางภาษาเร็วมาก สามารถตั้งคำศัพท์ใหม่ๆ หรือเรียกชื่อสิ่งใหม่ตามความเข้าใจของตน สามารถเข้าใจคำพูดง่ายๆ ของผู้ใหญ่เช่น ออย่า ไม่ แต่ก็ยังไม่สามารถเข้าใจสิ่งที่มองไม่เห็น ดังนั้น การปฏิบัติตามคำสั่ง คำขอร้องของผู้ใหญ่จึงไม่สม่ำเสมอ และยังไม่ลิ้มคำถามว่า ทำไม จะพยายามทำความเข้าใจกับคำที่ตนเองถามไปเช่นกัน

อายุ 4 ปี ในด้านภาษาเด็กวัยนี้ เริ่มเป็นตัวของตัวเองมากขึ้น มีความสนใจคำพูดของผู้ใหญ่และชอบเลียนแบบ เริ่มพูดประโยคที่ยาว และใช้คำที่มีเหตุผลมากขึ้น ชอบฟังนิทานซ้ำๆ โดยไม่เบื่อ

อายุ 5 ปี สามารถเข้าใจคำพูด ข้อความยาวๆ ของผู้ใหญ่ได้ดี และพยายามพูดยาวๆ โดยเลียนแบบผู้ใหญ่การจะสร้างประโยค ชอบฟังนิทานประเภทเทพนิยาย และชอบแสดงบทบาทสมมติประกอบ

อายุ 6 ปี เด็กส่วนใหญ่จะสนใจในการพูด ชอบสนทนากับเพื่อน ๆ หรือผู้ใหญ่มากกว่าการเล่นสิ่งของ และมีความสุขมากเมื่อได้สนทนากับผู้อื่น และไม่ชอบถูกวิจารณ์ต่อหน้าผู้อื่น

หรือชุมชน ชอบฟังเกี่ยวกับเรื่องต่างๆ โดยเฉพาะเกี่ยวกับธรรมชาติ ปรากฏการณ์ต่างๆ เริ่มสนใจในการอ่าน โดยเฉพาะเทพนิยายประกอบภาพ

ลี และรูบิน (มาถวิภา ผลวิรุฬ. 2533 : 15 ; อ้างอิงจาก Lee ; & Rubin. 1979. *Children and Language*) ได้กล่าวถึงความสามารถทางด้านภาษาด้านการพูดไว้ดังนี้

อายุ 0-2 ปี จะเริ่มทดลองเล่นเสียง ทดลองใช้ริมฝีปาก ลิ้น สายเสียง กล้องเสียง ว่าถ้าทำให้ลมผ่านแล้วจะเกิดอะไรขึ้น และทดลองบังคับกล้ามเนื้อในการพูดต่างๆ จะเกิดการพูดคำแรกระหว่างอายุ 10-18 เดือน ในเด็กปกติเริ่มใช้ประโยค 1-2 คำได้ แต่ยังไม่ยอมใช้ภาษาท่าทางมาก และชอบที่จะทำเสียงสูงๆ ต่ำๆ

อายุ 2-5 ปี ใช้คำที่มีความหมายมากขึ้น ลักษณะการพูดเริ่มลักษณะคล้ายผู้ใหญ่ ใช้ประโยคยาวขึ้นและมีความหมายมากขึ้น มักพบว่าจะมีพัฒนาการอย่างมาก และซับซ้อนในการใช้คำและประโยคโดยเฉพาะช่วงปีที่ 4-5

อายุ 5-7 ปี ใช้ประโยคที่มีความซับซ้อนเด่นชัด อธิบายหรือบรรยายเหตุการณ์หรือรูปภาพได้มีความหมายมากขึ้น สามารถใช้การเชื่อมโยงประโยคความคิดตัวเองได้

จากที่กล่าวมาสรุปได้ว่า เด็กมีความสามารถที่ใช้ภาษาทางการพูดได้ตั้งแต่แรกเกิด และมีพัฒนาการทางภาษาเป็นลำดับขั้นตอนโดยเริ่มจากการเลียนเสียง การใช้คำต่างๆ จนพัฒนามาเป็นประโยคที่สมบูรณ์ภายหลัง

1.1.7 แนวทางในการส่งเสริมความสามารถทางภาษาของเด็กปฐมวัย

เด็กปฐมวัยเป็นระยะที่มีพัฒนาการทางภาษาเร็วมาก สามารถพูดเป็นประโยคที่ชัดเจน รู้จักคำมากขึ้น สามารถเลือกคำได้อย่างเหมาะสม รู้จักฟัง สามารถเข้าใจและทำตามคำสั่งได้ สนใจในการฝึกอ่าน ชอบเล่าเรื่อง สนใจคำใหม่ๆ ศัพท์ต่างๆ ชักถามความหมายของคำอยู่เสมอ แนวทางการส่งเสริมภาษาสำหรับเด็กคือ เปิดโอกาสให้นักเรียนทุกคนในการพูด สนทนา ได้ตอบ ฝึกการฟัง ฝึกการอ่าน ฝึกกล้ามเนื้อในการสัมพันธ์กับตาตลอดจนให้เด็กช่วยจำเรื่องราวได้ (สำนักคณะกรรมการการประถมศึกษาแห่งชาติ. 2528 : 16-17)

นงเยาว์ แข่งเพ็ญแข และคนอื่นๆ (2522 : 98-99) ได้ศึกษางานวิจัยต่างประเทศ และสรุปว่าการใช้สื่อเพื่อกระตุ้นให้เด็กเรียน มีผลต่อความพร้อมทางภาษาของเด็กในการเล่นต่าง ๆ ที่ส่งเสริมประสบการณ์ทางภาษาให้แก่เด็กปฐมวัย ได้แก่ การเล่นนิ้ว การเล่นตอบคำถาม การเล่นปริศนาคำทาย การเล่นเกมร้องเพลง และการทำท่าประกอบการเล่นแสดงตามนิทาน นอกจากนี้ยังมีแนวคิดเกี่ยวกับการส่งเสริมภาษาสำหรับเด็กดังนี้

4. การเขียน การอ่านมีความสัมพันธ์กับการเขียน ควรจัดกิจกรรมการเขียนให้สัมพันธ์กับสิ่งที่เด็กอ่าน

เฮนริค (นิตยา ประพศุทธิกิจ. 2539 : 162-163 ; อ้างอิงจาก Henrick. 1980. *Reading Instruction Diagnostic Teaching in the Classroom.*) ได้เสนอแนะวิธีการพื้นฐานเพื่อส่งเสริมพัฒนาการทางภาษาของเด็กไว้ดังนี้

1. รู้จักรับฟังเด็ก
2. ให้เด็กได้พูดคุยถึงเรื่องราวที่เขาได้พบเห็นหรือได้ฟังมา
3. รู้จักพูดคุยหรือสนทนากับเด็ก
4. รู้จักซักถามเพื่อให้เด็กได้ใช้ภาษาได้อย่างกว้างขวางยิ่งขึ้น
5. ให้เด็กรู้จักฝึกฝนการฟัง
6. รับผิดชอบต่อผู้เกี่ยวข้อง โดยเฉพาะเมื่อเด็กมีปัญหา

นอกจากนี้การส่งเสริมพัฒนาการทางภาษาของเด็กจะต้องมีองค์ประกอบอื่นๆ เช่น พื้นฐานทางเศรษฐกิจและสังคม ประสบการณ์ที่เสริมสร้าง การฝึกฝน ประสาทสัมผัส การยอมรับฟังเด็ก การมีปฏิสัมพันธ์กับเพื่อนๆ การมีผู้ใหญ่เป็นแบบอย่างที่ดี การตั้งใจฟังเด็ก การไม่มีอคติต่อการใช้ภาษาของเด็ก และการที่เด็กมีโอกาสได้พูดคุยอย่างสนุกสนาน เป็นต้น (นิตยา ประพศุทธิกิจ. 2539 : 162-163)

จากที่กล่าวมาสรุปได้ว่า การส่งเสริมความสามารถทางภาษาให้เด็กปฐมวัยนั้น คือ การเปิดโอกาสให้เด็กมีประสบการณ์ตรงทางภาษาด้านการพูด การฟัง การอ่าน และการเขียน โดยให้เด็กได้ฝึกฝน ได้ปฏิบัติจริง ในบรรยากาศที่เป็นอิสระและผ่อนคลายตลอดจนการให้กำลังใจ เพื่อให้เด็กเกิดความมั่นใจเป็นการส่งเสริมให้เด็กสามารถพัฒนาทางภาษาได้ดียิ่งขึ้นต่อไป

1.1.8 ศัพท์พื้นฐานในเด็กปฐมวัย

เบอร์นส์ และโลว์ (Burns ; & Lowe. 1969 : 201 – 220) แบ่งศัพท์พื้นฐานออกเป็น 4 ชนิด คือ

1. ศัพท์ในการฟัง ประกอบด้วยศัพท์ที่บุคคลได้ยินและเข้าใจ ศัพท์ในการฟังสำคัญสำหรับเด็กมาก โดยเฉพาะอย่างยิ่งเด็กในวัยก่อนเรียน เด็กวัยนี้จะรับฟังศัพท์ในการฟังได้อย่างเข้าใจ แต่เขาไม่สามารถที่จะแสดงความหมายของศัพท์ในการพูด อ่าน หรือเขียนได้ เมื่อเด็กมีวัยที่สูงขึ้นความสามารถเหล่านี้จะได้รับการพัฒนา แต่ศัพท์ในการฟังก็ยังคงนับว่ามีความสำคัญอยู่
2. ศัพท์ในการพูด ประกอบด้วย ศัพท์ที่บุคคลใช้สนทนากัน เช่นเดียวกับศัพท์ในการ

ฟัง ศัพท์ในการพูดมีความสำคัญสำหรับเด็กมากกว่าที่จะมีความสำคัญสำหรับผู้ใหญ่ ทั้งนี้เพราะว่า ผู้ใหญ่สามารถใช้ศัพท์ในการเขียนได้มากกว่าศัพท์ในการพูด ซึ่งตรงกันข้ามกับเด็กที่สามารถใช้ศัพท์ในการพูดแต่ไม่อาจใช้ศัพท์ในการเขียนได้ ซึ่งอาจเนื่องจากเด็กยังไม่มีความสามารถในการเขียนสะกดคำ

3. ศัพท์ในการอ่าน ประกอบด้วย ศัพท์ที่บุคคลรู้จักและเข้าใจจากการอ่าน บุคคลสามารถอ่านศัพท์ได้อย่างเข้าใจ แต่ศัพท์ในการอ่านนั้นบางคำอาจไม่สามารถนำไปใช้ในการพูดหรือเขียนได้

4. ศัพท์ในการเขียน ประกอบด้วย ศัพท์ที่บุคคลใช้ในการเขียน ศัพท์ชนิดนี้เหมาะสำหรับนำไปใช้ในการสอนสะกดคำ

1.1.9 ประมวลคำศัพท์ในเด็กปฐมวัย

ประมวลคำศัพท์ หมายถึง บัญชีคำศัพท์ที่รวบรวมได้จากแหล่งความรู้ต่าง ๆ เช่น จากหนังสือแบบเรียนของแต่ละระดับชั้นเรียน จากศัพท์ในการพูดที่มีความถี่สูงขึ้น

เบอร์นส์ และโลว์ (Burns ;& Lowe. 1969 : 203 – 204) ได้ศึกษาผลงานประมวลคำศัพท์ของบุคคลไว้ เช่น ผลงานของดอลซ์ ซึ่งรวบรวมประมวลคำศัพท์ชื่อ Needed Vocabulary เป็นการรวบรวมศัพท์จากหนังสืออ่านประกอบที่เขาแต่งขึ้น เพื่อใช้สอนเด็กเล็ก ผลงานของเกทส์ได้รวบรวมประมวลคำศัพท์ชื่อ A Reading Vocabulary for the Primary Grades. เป็นศัพท์ที่รวบรวมจากหนังสืออ่านของเด็กเริ่มเรียน เป็นต้น ซึ่งเบอร์นส์ และโลว์เห็นว่าประมวลคำศัพท์เหล่านี้มีประโยชน์ในการใช้เป็นแนวทางในการสอนอ่านและเขียนแก่เด็ก แต่มีข้อระวังในการใช้ประมวลคำศัพท์ คือ

1. การเรียนรู้ศัพท์ของเด็กนั้น เกิดจากประสบการณ์ซึ่งเป็นสิ่งเร้าทำให้เด็กเกิดความคิดใหม่ ๆ เกิดเป็นศัพท์ใหม่ ๆ ขึ้น ประสบการณ์ของเด็กแต่ละคนนั้นต่างกันออกไปดังนั้นศัพท์ที่เขาใช้อยู่จึงอาจจะมียกเหนื่อไปจากประมวลศัพท์ที่กำหนดไว้ ดังนั้นการที่จะควบคุมให้เด็กนักเรียนรู้ศัพท์ที่มีอยู่ในประมวลศัพท์จะเป็นการจำกัดพัฒนาการทางภาษาของเด็ก

2. เบอร์นส์ และโลว์ อ้างถึงผลงานวิจัยของวัตส์ ที่ว่าผู้ที่ทำการวิจัยเกี่ยวกับศัพท์ของเด็กส่วนใหญ่มักจะสนใจในเรื่องปริมาณศัพท์ที่เด็กใช้มากกว่าที่จะสนใจเรื่องคุณภาพในการใช้ศัพท์ของเด็กซึ่งวัตส์เห็นว่าการวิจัยที่สนใจเฉพาะปริมาณคำศัพท์นั้นยังไม่ถูกต้อง เขายกตัวอย่างประโยคที่เด็กเขียน ซึ่งเด็กคนหนึ่งเขียนว่า He did not know which place he would have to go in the end. ประโยคนี้ประกอบด้วยคำศัพท์ 13 คำ ส่วนเด็กอีกคนหนึ่งเขียนว่า His ultimate destination was uncertain. ประโยคนี้ใช้คำศัพท์เพียง 5 คำ แต่เป็นประโยคที่ใช้ศัพท์ที่มีคุณภาพดีกว่าประโยคที่มีศัพท์มาก ดังนั้นในการที่จะทำการวิจัยเกี่ยวกับศัพท์ของเด็กนั้น ควรจะพิจารณาทั้งในด้านปริมาณและคุณภาพของศัพท์ด้วย

1.1.10 ความคิดรวบยอดในเด็กปฐมวัย

การที่บุคคลจะสื่อความหมายทางภาษาไทยได้ดีนั้นเขาจะต้องมีความสามารถเข้าใจศัพท์ในการสื่อความหมาย การที่เด็กมีความเข้าใจศัพท์ชัดเจน สามารถเรียกชื่อสิ่งของสิ่งนั้นได้ถูกต้องก็เรียกว่าเขามีความคิดรวบยอดในศัพท์นั้นอย่างถูกต้อง

ทิงเกอร์ (Tinker. 1952 : 157 – 158) กล่าวว่า การที่บุคคลจะเข้าใจความหมายของคำต่าง ๆ ต้องอาศัย ความคิดรวบยอด ความเข้าใจและความสามารถในการใช้คำต่าง ๆ ในการฟัง การพูด และการอ่านได้ถูกต้องเป็นประการสำคัญ และคำต่าง ๆ จะมีความหมายต่อบุคคลใดได้ต้องอาศัยประสบการณ์ของบุคคลนั้น ๆ และเมื่อเขาใช้ภาษาได้ดีขึ้นใช้คำต่าง ๆ ติดต่อกับสถานการณ์ใหม่ๆ และเหตุการณ์ใหม่ ๆ มากขึ้นก็จะรู้ความหมายของคำกว้างขวางและชัดเจนยิ่งขึ้น

เมคโดนัลด์ (McDonald. 1959 : 134) ได้ให้ความหมายความคิดรวบยอดไว้ว่า ความคิดรวบยอด คือ กลุ่มระบบของสิ่งเร้าหรือเหตุการณ์ที่มีลักษณะจำเพาะร่วมกัน กล่าวคือ ความคิดรวบยอดไม่ใช่เหตุการณ์ในตัวเอง แต่เป็นกลุ่มของสิ่งเร้าเหตุการณ์หรือลักษณะจำเพาะที่แน่นอน

ดี เซคโค (De Cecco. 1968 : 388) กล่าวว่า ความคิดรวบยอดเป็นกลุ่มของเหตุการณ์ หรือสิ่งแวดล้อมที่มีลักษณะบางประการหรือหลายประการรวมกันอยู่ สิ่งแวดล้อมและเหตุการณ์ ได้แก่ วัตถุสิ่งของ สิ่งมีชีวิต ตลอดจนดินฟ้าอากาศ และอื่น ๆ ตัวอย่างของความคิดรวบยอด ได้แก่ มนุษย์ คนสวย ฯลฯ ดังนั้นความคิดรวบยอดจึงเป็นความเข้าใจและความคิดขั้นสุดท้ายของคน ๆ หนึ่งที่มีต่อสิ่งใดสิ่งหนึ่ง ความเข้าใจและความคิดนั้นเป็นนามธรรมและเป็นข้อสรุปเกี่ยวกับเรื่องนั้นในระยะหนึ่งหรือตลอดไปได้ ความคิดรวบยอดแตกต่างจากการรับรู้ตรงที่ว่า การรับรู้เป็นผลอันเกิดจากการสัมผัสกับสิ่งใดสิ่งหนึ่งโดยตรง แต่ความคิดรวบยอดจึงไม่ใช่สิ่งใด คนใด หรือการกระทำใด หากแต่เป็นสัญลักษณ์ที่ใช้กันแพร่หลายมากที่สุด ได้แก่ ภาษาและถ้อยคำ ดังนั้นความคิดรวบยอดจึงเป็นความเข้าใจและความคิดขั้นสุดท้ายของคนที่เป็นนามธรรม

1.1.11 พัฒนาการเรียนรู้ความหมายของคำในเด็กปฐมวัย

เฮอร์ลอค (Hurlock. 1972 : 165 – 166) ได้กล่าวถึงพัฒนาการในการเรียนรู้ความหมายของคำว่า ไม่มีเด็กคนใดที่สามารถเชื่อมความหมายเข้ากับคำได้เองโดยธรรมชาติ เด็กจะต้องเรียนรู้ว่า คำแต่ละคำมีความหมายเฉพาะอย่างโดยเริ่มเรียนรู้ที่จะเชื่อมโยงความหมายเข้ากับเสียงต่าง ๆ โดยวิธีวางเงื่อนไข เช่น แม่พูดคำ ๆ หนึ่ง เมื่อเขาให้สิ่งของแก่เด็กหลังจากแม่ทำเช่นนั้นหลาย ๆ ครั้ง เด็กจะเกิดการเรียนรู้ เด็กจะเริ่มเรียนรู้ความหมายของคำที่เกี่ยวข้องกับบุคคล หรือสภาพการณ์เฉพาะอย่าง เด็กเล็กจะยังไม่สามารถสรุปรวบรวมความคิดได้ ดังนั้นเมื่อเด็กเรียนรู้คำว่า พ่อ ออกจากผู้ชายอื่น ๆ ได้เรียนรู้อันนี้ เกิดขึ้นภายในตัวเด็กเอง

เกี่ยวกับการเรียนรู้คำนั้น เฮอร์ลอคได้เสนอว่า เด็กจะเรียนคำสองชนิด คือ คำทั่ว ๆ ไป และคำเฉพาะ

ก. คำทั่ว ๆ ไป ได้แก่ คำที่มีความหมายทั่ว ๆ ไป และใช้ได้หลายกรณีแล้วแต่สถานการณ์ เช่น คน สวย ไป คำทั่ว ๆ ไป จะมีประโยชน์มากกว่าคำเฉพาะ ดังนั้นเด็กจึงเรียนรู้คำทั่ว ๆ ไปก่อน ในทุกระดับอายุเด็กจะเรียนรู้คำทั่ว ๆ ไปมากกว่าคำเฉพาะ คำทั่ว ๆ ไป คือ

1. คำนาม คำแรกที่เด็กเรียนรู้ และใช้ คือ คำนาม โดยเฉพาะเป็นคำพยางค์เดียวเด็กจะเรียนรู้จากเสียงที่เด็กชอบก่อน
2. คำกริยา หลังจากที่เด็กเรียนรู้คำนามพอที่จะใช้กับคนและสิ่งแวดลอมรอบตัวเขาแล้ว เด็กจะเริ่มเรียนรู้คำกริยาโดยเฉพาะจะเป็นคำที่เกี่ยวข้องกับการกระทำ
3. คำวิเศษณ์ เด็กจะเริ่มใช้คำวิเศษณ์เมื่ออายุ 1 ½ ปี คำวิเศษณ์ที่เด็กใช้เริ่มแรก คือ ดี เลว สวย และ เย็น ซึ่งเป็นการใช้กับบุคคล อาหารหรือของเล่น
4. คำคุณศัพท์ เริ่มใช้ควบคู่ไปกับคำวิเศษณ์ คำคุณศัพท์ที่เด็กใช้เริ่มแรกคือ ที่นี้ที่โน่น
5. คำสันธานและสรรพนาม เด็กจะเรียนรู้คำประเภทนี้หลังสุดเนื่องจากใช้ยากที่สุดและความหมายของคำก็สับสน

ข. คำเฉพาะ หมายถึง คำที่มีความหมายเฉพาะเจาะจงและใช้ได้บางสถานการณ์เท่านั้นในวัยเด็กตอนต้น เป็นระยะที่เด็กมุ่งพัฒนาการใช้คำทั่ว ๆ ไปจากวัย 3 ขวบ เป็นต้น คำเฉพาะต่าง ๆ เริ่มมีบทบาทควบคู่ไปกับการใช้คำทั่ว ๆ ไป คำเฉพาะดังกล่าวจะมีพัฒนาการไปตามวัยคือ

1. คำประเภท “ลวงตา” เป็นการเลือกใช้คำที่เด็กพอใจโดยที่คำนั้นอาจจะเป็นคำยาก คำยาว และเด็กอาจจะไม่รู้ความหมาย การเอามาพูดก็เพียงแต่จะแสดงออกว่าตนรู้คำนั้นปรากฏการณ์เช่นนี้จะเกิดขึ้นกับเด็กวัย 1 – 2 ขวบ
2. คำประเภทแสดงจรรยาบรรณ ได้แก่ คำ ขอบคุน ขอโทษ ช่วย สวัสดี ฯลฯ การใช้คำเหล่านี้ได้ถูกต้องเพียงใดขึ้นอยู่กับการศึกษาที่เด็กได้รับ
3. คำเกี่ยวกับสี เด็กส่วนมากจะรู้จักชื่อสีเมื่ออายุ 4 ขวบ เด็กจะเรียนได้เร็วเพียงใดขึ้นอยู่กับความสนใจในสีและโอกาสในการเรียน
4. คำเกี่ยวกับตัวเลข เด็กจะสามารถนับสิ่งของได้อายุประมาณ 5 ขวบ เมื่อ 6 ขวบ เด็กจะเข้าใจคำ สาม ห้า สิบ และ เจ็ด ดีพอที่จะนับสิ่งของได้
5. คำเกี่ยวกับเวลา ประมาณอายุ 6 หรือ 7 ขวบเด็กจะรู้ความหมายของเวลา เข้า กลางวัน เย็น ฤดูร้อน ฤดูหนาว

6. คำเกี่ยวกับเงิน เด็กอายุ 4 – 5 ปี เด็กจะเริ่มเรียนรู้ค่าของเงินโดยเชื่อมโยงกับสีและขนาดของเหรียญ

7. คำแสดง ระหว่างอายุ 4 – 8 ปี เด็กส่วนใหญ่โดยเฉพาะเด็กชายใช้คำแสดงในการแสดงอารมณ์และใช้เพื่อที่จะได้เป็นที่ยอมรับในกลุ่มเพื่อน

8. คำสาบาน เด็กชายจะใช้คำประเภทนี้มาก เริ่มเมื่อเด็กเข้าเรียน เด็กจะใช้คำพวกนี้เพื่อทดแทนความรู้สึกด้อย และเพื่อแสดงถึงความเป็นผู้มีอำนาจของตน

9. ภาษาลับเฉพาะ จะใช้มากในกลุ่มเด็กหญิงหลังจากอายุ 6 ขวบ เด็กจะใช้ภาษาลับเฉพาะในกลุ่มเพื่อน อาจจะเป็นคำพูดหรือท่าทางก็ได้

1.1.12 การสร้างเสริมพัฒนาการทางศัพท์ของเด็กปฐมวัย

เบอร์นส์ และโลว์ (Burns ; & Lowe. 1969 : 221 – 223) เสนอวิธีการสร้างเสริมพัฒนาการทางศัพท์ของเด็กไว้หลายประการแต่ก็ยังไม่มียุทธวิธีใดที่เหมาะสมที่สุด จึงเพียงแต่เสนอแนะไว้เท่านั้น ซึ่งพอจะนำมากล่าวได้ดังนี้

1. ประสบการณ์ตรง การจัดประสบการณ์ตรงให้กับเด็กที่เหมาะสมที่สุด ก็คือ การจัดทัศนศึกษาซึ่งสามารถที่จะนำไปใช้กับเด็กตั้งแต่วัยอนุบาลจนถึงระดับมัธยมศึกษา ประสบการณ์จะช่วยให้เด็กเกิดความคิดรวบยอดที่ถูกต้อง ปัญหาก็คือ ครูเกรงว่าเด็กจะไม่สามารถได้รับความปลอดภัยในการเดินทาง จึงไม่นิยมใช้วิธีนี้มากนัก

2. หนังสืออ่านสำหรับเด็ก หนังสืออ่านสำหรับเด็กจะช่วยพัฒนาศัพท์ของเด็ก โดยเฉพาะหนังสือที่เร้าให้ผู้อ่านเกิดความสนใจอยากซักถาม เด็กควรได้อ่านหนังสือที่มีคำศัพท์ง่ายเหมาะกับวัยและระดับความรู้ของเขา

3. อุปกรณ์การสอน ในการอธิบายแก่เด็ก ควรใช้อุปกรณ์การสอนที่จะช่วยให้เด็กเกิดความคิดรวบยอดของคำศัพท์ได้อย่างถูกต้อง หลังจากที่ได้ใช้อุปกรณ์การสอนช่วยในการอธิบายศัพท์แล้ว ควรจะให้เด็กอธิบายความหมายของศัพท์ให้เพื่อนร่วมชั้นฟัง และมีการอภิปรายเกี่ยวกับความหมายของศัพท์นั้น

4. เนื้อหาวิชา ศัพท์ในเนื้อหาวิชา มักจะเป็นศัพท์ยากสำหรับเด็กแต่จำเป็นจะต้องให้เด็กได้เรียนรู้ เช่น ศัพท์คณิตศาสตร์ ศัพท์วิทยาศาสตร์ เป็นต้น ในการเลือกหนังสือที่เป็นเนื้อหาวิชาให้แก่เด็กนั้นควรพยายามเลือกหนังสือที่ผู้แต่งได้อธิบายความหมายของศัพท์ไว้อย่างชัดเจน

5. การพูดและการเขียน การพูดและการเขียนเป็นการแสดงออกทางความคิด และความสามารถทางภาษาของเด็ก ครูจะต้องกระตุ้นให้เด็กได้แสดงความสามารถของเขาออกมาให้มากที่สุด

6. การจดบันทึก การแนะนำให้เด็กจดบันทึกศัพท์ที่ได้ยินจากการฟัง หรือได้จากการอ่านแล้วนำศัพท์นั้นมาอภิปรายในชั้นเรียน จะเป็นวิธีการหนึ่งที่จะช่วยสร้างเสริมพัฒนาการทางศัพท์แก่เด็กได้

7. การเลียนแบบจากครู ในการสอนศัพท์ใหม่แก่เด็ก ครูอาจเฝ้าความสนใจด้วยการพูดศัพท์นั้นให้เด็กได้ยินบ่อย ๆ อาจจะโดยการอ่านประโยคที่มีศัพท์นั้นให้เด็กฟัง หรืออาจใช้ศัพท์นั้นในการอธิบาย หรือเล่านิทานให้เด็กฟังโดยครูแสดงท่าทางที่จะช่วยอธิบายศัพท์นั้น แล้วให้เด็กทำท่าทางเลียนแบบการแสดงของครู

8. การทำแบบฝึกหัด ควรให้เด็กได้ทำแบบฝึกหัดในการให้ความหมายของศัพท์ และบอกคำตรงข้ามของศัพท์ เด็กควรจะได้ฝึกทำแบบฝึกหัดอยู่เสมอ

9. การกระตุ้นให้เด็กศึกษาความหมายของศัพท์ด้วยตนเอง ครูควรสร้างความสนใจในศัพท์ให้กับเด็ก ด้วยวิธีเขียนไว้ที่ป้ายนิเทศ หรืออาจจะพูดถึงศัพท์นั้นบ่อย ๆ จนเด็กเกิดความสนใจอยากทราบความหมาย จึงแนะนำให้เด็กไปค้นหาความหมายจากพจนานุกรมฉบับนักเรียน

เฮอร์ลอค (Hurlock. 1972 : 165) ได้กล่าวว่า การส่งเสริมให้เด็กมีพัฒนาการของความเข้าใจคำนั้นไม่เพียงแต่ส่งเสริมให้เด็กเรียนรู้ความหมายของคำใหม่ ๆ เท่านั้น แต่ควรส่งเสริมให้เด็กได้เรียนรู้ความหมายของคำเก่าด้วย เช่น เริ่มแรกเรียนรู้คำว่า ส้ม หมายถึงผลไม้ชนิดหนึ่ง ต่อมาเด็กค้นพบว่า ส้ม อาจจะหมายถึงชื่อของสีชนิดหนึ่ง และต่อมาเด็กจะรู้ว่า ส้ม หมายถึงสีที่เกิดจากการผสมสีแดงกับสีเหลือง เป็นต้น

บันลือ พฤษะวัน (2522 : 128 – 130) ได้เสนอวิธีการพัฒนาคำศัพท์และหลักการฝึกพัฒนาคำศัพท์ของนักเรียนไว้ดังนี้

วิธีการในการพัฒนาคำศัพท์ในการเรียนการสอนภาษาไทยได้แบ่งออกเป็นชั้น ๆ 3 ชั้น แต่ละชั้นย่อมมีความสำคัญต่อกัน ซึ่งหมายถึงชั้นแรกย่อมเป็นพื้นฐานของชั้นที่สองและชั้นที่สาม เมื่อเป็นดังนี้ เราจึงควรพัฒนาชั้นแรก ๆ แล้วค่อยขยายไปสู่ชั้นต่อไปเมื่อเด็กเรียนรู้สูงขึ้น พูดอย่างง่าย ๆ ก็คือพัฒนาจากสิ่งที่ง่ายไปสู่ยากขึ้นกว้างขวางและลึกซึ้งขึ้นนั่นเอง

ชั้นที่ 1 คำสามัญง่าย ๆ ที่เป็นพื้นฐาน โดยการนำคำเหล่านั้นมาใช้แต่งบทเรียนและพัฒนาการอ่านของเด็ก พอเด็กอ่านได้ก็เข้าใจความหมายและใช้ได้ทันที พอเด็กอ่านคำว่า มิ ได้ เด็กก็บอกได้ว่า ฉันมีตาสองตา ฉันมีเงินหนึ่งบาท พูดได้ทันทีแสดงว่าใช้ได้ เพราะคำที่ยกตัวอย่างนี้ย่อมคุ้นเคยกับเด็ก เมื่อเรียนอ่านคำนี้ได้ ฝึกพูดได้หรือพูดแล้วแสดงท่าทางประกอบได้

ชั้นที่ 2 ขยายความหมายของคำให้กว้างขวางออกไป โดยการเพิ่มคำให้เป็นสองสามพยางค์ และให้มีความหมายแตกต่างออกไป เพื่อเด็กจะได้เข้าใจและใช้ได้ เด็กอ่านคำ แม่ กับ น้ำ เมื่อนำคำมาใช้เป็น แม่น้ำ ได้ความหมายแตกต่างไปจากการหยิบยกเอาคำที่ได้ยินได้ฟังมาเช่น

แม่ยาย แม่ค้า แม่เลี้ยง แม่ชื้อ และอื่น ๆ เป็นต้น หรือคำจากคำว่า นา เป็น นาฬิกา ทั้งนี้ครูผู้สอนก็จำเป็นต้องใช้การพิจารณาว่าเด็กควรได้รับการฝึกในระยะเวลาหรือจังหวะใด ทั้งนี้เพื่อขยายคำศัพท์ให้เด็กผู้เรียนได้เข้าใจ ใช้คำศัพท์เหล่านั้นในการเรียนรู้ และใช้ชีวิตประจำวันได้

ขั้นที่ 3 ความเข้าใจในเรื่องการใช้คำอรรถต่าง ๆ ของเด็ก หมายถึง คำศัพท์เฉพาะเรื่องเกี่ยวกับการดำรงชีวิต เช่น ประชาธิปไตย สหกรณ์ กลุ่มเกษตรกร หรืออื่น ๆ เป็นต้น ตลอดจนการใช้คำศัพท์ที่เหมาะสมเพื่อความหมายเฉพาะเจาะจง และรู้จักวิเคราะห์ความสัมพันธ์ในการใช้คำต่าง ๆ ซึ่งต้องอาศัยความคิดรวบยอดและการฝึกใช้ภาษาได้ดี เรื่องนี้เป็นเรื่องของความพยายามในการอ่านที่จะต้องค่อยสร้างสมพื้นฐานซึ่งไม่จำเป็นต้องสอนเฉพาะในวิชาภาษาไทย เท่านั้น หนทางที่จะขยายคำอรรถและการใช้คำต่าง ๆ เหล่านี้ ย่อมผูกพันกับการดำเนินชีวิตการเรียนรู้ในวิชาอื่น ๆ เช่น ลักษณะนิสัย ประสบการณ์ชีวิต และการทำงานพื้นฐานอาชีพ เป็นต้น รวมทั้งการที่มีความสนใจในการค้นคว้า มีนิสัยในการอ่านตามลำพังของเด็กอีกด้วย

1.2 งานวิจัยที่เกี่ยวข้องกับความเข้าใจคำศัพท์

เพ็ญจันทร์ สุทธาจารย์ (2524 : 85 – 86) ได้ทำการศึกษาวิจัยเรื่อง ความสามารถในการพูดของเด็กปฐมวัย พบว่า ความสามารถทางภาษาของเด็กปฐมวัยทั้งชายและหญิงมีความสามารถไม่ต่างกัน

ฉวีวรรณ จินดาพล (2525 : บทคัดย่อ) ได้ทำการศึกษาวิจัยเรื่อง เปรียบเทียบความเข้าใจความหมายของคำนาม และความคงทนในการจำคำโดยการให้รูปภาพ การเล่านิทาน และปริศนาคำทาย ของนักเรียนชั้นประถมศึกษาปีที่ 1 ผลการวิจัยพบว่า ผลสัมฤทธิ์ทางการเรียนความเข้าใจความหมายของคำนามและความคงทนในการจำของผู้เรียนไม่แตกต่างกันอย่างมีนัยสำคัญทางสถิติที่ระดับ .01 และผลสัมฤทธิ์ทางการเรียน ความเข้าใจความหมายของคำนามก่อนทำการทดลองและหลังทำการทดลองแตกต่างกันอย่างมีนัยสำคัญทางสถิติที่ระดับ .01

สุรสิทธิ์ เอี่ยมสะอาด (2527 : บทคัดย่อ) ได้ทำการศึกษาวิจัยเรื่อง การศึกษาเปรียบเทียบความเข้าใจคำศัพท์ภาษาไทย ของนักเรียนชั้นประถมศึกษาปีที่ 2 ระหว่างนักเรียนที่เรียนภาษาไทยเพียงภาษาเดียว กับนักเรียนที่เรียนทั้งภาษาไทยและภาษาอาหรับ ในโรงเรียนเขตชานเมืองสังกัดกรุงเทพมหานคร ผลการวิจัยพบว่า นักเรียนชั้นประถมศึกษาปีที่ 2 ในโรงเรียนเขตชานเมืองสังกัดกรุงเทพมหานคร ที่เรียนภาษาไทยเพียงภาษาเดียวมีความเข้าใจศัพท์ภาษาไทยดีกว่านักเรียนที่เรียนทั้งภาษาไทยและภาษาอาหรับ อย่างมีนัยสำคัญทางสถิติที่ระดับ .05

วิจิตรา อุดมมุขลินท์ (2528 : 53) ได้ทำการศึกษาวิจัยเรื่อง การศึกษาผลการใช้กิจกรรมการเล่านิทานที่มีต่อการพัฒนาความรู้และความเข้าใจความหมายของคำศัพท์ในเด็กกลุ่ม

อาการดาวน้ระดับก่อนประถมศึกษา ผลการวิจัยพบว่า ความสามารถในการพัฒนาความรู้และความเข้าใจความหมายของคำศัพท์ในเด็กกลุ่มอาการดาวน้ก่อนประถมศึกษาหลังการใช้กิจกรรมการเล่านิทานเพิ่มขึ้นกว่าก่อนการใช้กิจกรรมการเล่านิทานอย่างมีนัยสำคัญที่ .01

มานิดา กริยาผล และคณะ (2538 :บทคัดย่อ) ได้ทำการศึกษาวิจัยเรื่อง การประเมินผลความเข้าใจคำศัพท์ในเด็กอายุระหว่าง 4 –8 ปี โดยใช้แบบทดสอบคำศัพท์รูปภาพพีบอดีฉบับปรับปรุง ฟอรัมเอ็ม ผลการวิจัยพบว่า อิทธิพลของวัฒนธรรม และประสบการณ์ในชีวิตประจำวันมีผลต่อ ความเข้าใจคำศัพท์ของเด็ก การศึกษาและโอกาสการเรียนรู้จากสื่อต่าง ๆ เช่น วิทยู โทรทัศน์ หนังสือ เป็นปัจจัยสำคัญที่ช่วยเพิ่มประเภท และปริมาณความเข้าใจคำศัพท์ของเด็ก เกณฑ์ปกติของแบบทดสอบความเข้าใจคำศัพท์พีบอดี ฉบับปรับปรุง ฟอรัมเอ็ม สามารถนำมาประเมินผลกับเด็กไทยได้ แต่เนื่องจากมีความแตกต่างอย่างมีนัยสำคัญทางสถิติของค่าเฉลี่ยในช่วงอายุ 4.5 –5.11 ปี จึงต้องระมัดระวังในการประเมินผลความเข้าใจคำศัพท์ของเด็กในช่วงอายุดังกล่าว

วิจิตรา วิเศษสมบัติ (2539 : 73) ได้ทำการศึกษาวิจัยเรื่อง การศึกษาความพร้อมทางภาษาของเด็กปฐมวัยที่ได้รับการจัดประสบการณ์ความคิดรวบยอดประกอบการสนทนากิจกรรมการปั้นมีความพร้อมทางภาษาสูงกว่าเด็กปฐมวัยที่ได้รับการจัดประสบการณ์การปั้นปกติ อย่างมีนัยสำคัญทางสถิติที่ระดับ .05

จุฬาลักษณ์ อิ้นนุพัฒน์. (2543 : บทคัดย่อ) ได้ทำการศึกษาวิจัยเรื่อง พัฒนาการทางด้านการพูดของเด็กปฐมวัยที่ได้รับการจัดประสบการณ์การเล่นมุมบล็อกแบบเต็มรูปแบบและมุมบล็อกแบบปกติ ผลการวิจัยพบว่า เด็กปฐมวัยที่ได้รับการจัดการเล่นมุมบล็อกแบบเต็มรูปแบบและเด็กปฐมวัยที่ได้รับการจัดการเล่นมุมบล็อกแบบปกติมีพัฒนาการทางการพูดไม่แตกต่างกัน

นงเยาว์ คลินิกฉาย (2543 : บทคัดย่อ) ได้ทำการศึกษาวิจัยเรื่อง ความสามารถด้านการฟังและการพูดของเด็กปฐมวัยที่ได้รับการจัดกิจกรรมเสริมประสบการณ์โดยใช้เพลงประกอบมีความสามารถด้านการฟังและการพูดสูงกว่าเด็กปฐมวัยที่ได้รับกิจกรรมเสริมประสบการณ์ตามปกติ

จุฑา สุกใส (2545 : บทคัดย่อ) ได้ทำการศึกษาวิจัยเรื่อง ผลของการจัดกิจกรรมท่องคำคล้องจองแบบมีความหมายที่มีต่อพัฒนาการทางการพูดของเด็กปฐมวัย พบว่า เด็กปฐมวัยที่ได้รับการจัดกิจกรรมท่องคำคล้องจองแบบมีความหมายและเด็กปฐมวัยที่ได้รับการจัดท่องคำคล้องจองแบบปกติ มีความก้าวหน้าของพัฒนาการทางการพูดเปลี่ยนแปลงไปในทางที่สูงขึ้น

วรารณณ์ บุญสุข (2546 : บทคัดย่อ) ได้ทำการศึกษาวิจัยเรื่อง การศึกษาความเข้าใจคำศัพท์ภาษาไทยและความคงทนการเรียนรู้คำศัพท์ของเด็กที่มีความบกพร่องทางการได้ยินระดับปฐมวัย จากการสอนโดยการจัดกิจกรรมศิลปะ ผลการวิจัยพบว่า ความเข้าใจคำศัพท์ภาษาไทยของเด็กที่มีความบกพร่องทางการได้ยินระดับปฐมวัยสูงขึ้นหลังจากการได้รับการจัดกิจกรรมศิลปะอย่างมี

นัยสำคัญทางสถิติที่ระดับ .05 ความคงทนการเรียนรู้คำศัพท์ภาษาไทยของเด็กที่มีความบกพร่องทางการได้ยินระดับปฐมวัยหลังจากได้รับการสอนโดยการจัดกิจกรรมศิลปะอยู่ในระดับสูง

สิริมงคล สุวรรณผา (2546 : บทคัดย่อ) ได้ทำการศึกษาวิจัยเรื่อง การศึกษาความสามารถทางภาษาของเด็กปฐมวัยที่ได้รับประสบการณ์พื้นฐานทางภาษาด้วยโปรแกรมคอมพิวเตอร์ช่วยสอน ผลการวิจัยพบว่า ความสามารถทางภาษาของเด็กปฐมวัยหลังการจัดประสบการณ์พื้นฐานทางภาษาด้วยโปรแกรมคอมพิวเตอร์ช่วยสอนมีค่าสูงกว่าก่อนการจัดประสบการณ์พื้นฐานทางภาษาด้วยโปรแกรมคอมพิวเตอร์

สิริมา ภิญโญนนตพงษ์ (2547 : บทคัดย่อ) ได้ทำการศึกษาวิจัยเรื่อง การพัฒนาโครงการเด็กนักวิจัยและการประเมินเน้นเด็กเป็นสำคัญ พบว่า เด็กมีพัฒนาการด้านอารมณ์ ด้านสังคม ด้านร่างกาย และด้านสติปัญญา อยู่ในระดับดีเรียงตามลำดับ มีพัฒนาการทางด้านภาษา ด้านการเขียน ด้านการฟัง ด้านการพูด และด้านการอ่านอยู่ในระดับดีเรียงตามลำดับ มีทักษะการเรียนรู้ ด้านมนุษยสัมพันธ์ ด้านความมีวินัย ด้านทักษะการสังเกต ด้านความคิดสร้างสรรค์ ด้านผู้นำ ด้านกระบวนการเรียนรู้ และด้านทักษะการแก้ปัญหาอยู่ในระดับดีเรียงตามลำดับ

รีอบบิ้นส์ และแฮทเชอร์ (จุฑามาศ หันยอ. 2540 : 38 อ้างอิงจาก Robbins and Hathcher. 1981 : 105) ได้ศึกษาความสามารถทางด้านคำพูดของเด็กหุนหวกพบว่า เด็กจะมีความยุ่งยากในการอ่านออกเสียงและใช้ภาษาอยู่ 3 ลักษณะ คือ ด้านการประสมคำ ด้านไวยากรณ์และความสัมพันธ์ของคำและประโยค และด้านความหมายซึ่งรวมถึงความสัมพันธ์ระหว่างรูปแบบของคำว่ามีความหมายอย่างไร

กิลมอร์ (Gilmore. 1999 : Abstract) ได้ทำการศึกษาเรื่องความสัมพันธ์ของความสามารถในการเล่านิทานและความเข้าใจในภาษาของเด็กเกรด 3 เนื่องจากความสามารถในด้านนี้มีความจำเป็นต่อความเข้าใจความหมายคำ เข้าใจเนื้อหา และจะทำให้เด็กเข้าใจเนื้อเรื่องซึ่งทำให้เด็กรู้จักการใช้ภาษา ประเมินความเข้าใจภาษา โดยดูจากความสามารถในการเล่าเรื่อง ผลการศึกษาพบว่า ความเข้าใจภาษาไม่จำเป็นต้องมีพัฒนาการทางด้านคำที่ถูกต้องก็ได้

1.3 ตัวอย่างเครื่องมือวัดความเข้าใจคำศัพท์

แบบทดสอบศัพท์รูปภาพพีบอดี (The Peabody Picture Vocabulary Test ย่อว่า PPVT) (สิริมา ภิญโญนนตพงษ์. 2545 : 140 - 142) แบบสอบนี้เป็นการวัดความรวดเร็วเกี่ยวกับการใช้คำศัพท์ซึ่งเหมาะจะใช้กับผู้ที่ไม่สามารถเปล่งเสียงได้ชัดเจน แบบสอบนี้ง่ายต่อการดำเนินการสอบ และใช้เวลาเพียงประมาณ 15 นาที หรือน้อยกว่าเท่านั้น จึงเป็นประโยชน์สำหรับการใช้เป็นเครื่องมือคัดเลือกในสภาพการณ์ที่หาผู้คุมสอบที่รับการฝึกฝนมาแล้วไม่ได้ แต่ก็จำเป็นต้องทดสอบเป็น

รายบุคคล ด้วยเหตุนี้จึงมีตัวอย่างของการใช้แบบทดสอบที่รูปภาพมีการสำรวจทั่วประเทศเกี่ยวกับประสิทธิภาพของโครงการเฮดสตาร์ท

แบบทดสอบนี้ประกอบด้วยแผ่นรูปภาพ 150 แผ่น แต่ละแผ่นมีรูปภาพ 4 รูป ดังที่แสดงเป็นภาพตัวอย่าง ในรูปที่ 1 ในการดำเนินการสอบ ผู้คุมสอบจะแสดงแผ่นภาพให้ดูพร้อมกับบอกคำศัพท์ที่เป็นตัวเฝ้าด้วยปากเปล่า ผู้รับการทดสอบจะตอบสนองด้วยการชี้หรือวิธีอื่น ๆ ที่จะบอกว่ารูปใดบนแผ่นรูปภาพแสดงความหมายของคำศัพท์ที่เป็นตัวเฝ้าได้ดีที่สุด แม้ว่าแบบทดสอบทั้งหมดครอบคลุมพิสัยจากอายุ 2 ½ ถึง 18 ปี ผู้รับการทดสอบแต่ละคนจะทำแต่ละแผ่นรูปภาพที่เหมาะสมกับระดับประกอบการของคนเท่านั้น ระดับประกอบการนี้กำหนดโดยการตอบถูกต้องกันจนมีการตอบผิดเกิดขึ้น หรือจากการตอบผิดติดต่อกันลงมาจนถึงระดับตอบได้ถูกต้อง คะแนนดิบสามารถแปลงเป็นอายุจิต ไอคิวเบียงเบนหรือเปอร์เซ็นต์ไทล์ แบบทดสอบนี้ไม่มีการจำกัดเวลา และมีชุดสลับสองชุด ซึ่งทำโดยการใช้รูปภาพชุดเดิม แต่ใช้คำศัพท์ที่เป็นตัวเฝ้าต่างกัน



“ชี้รูปกล้วย”

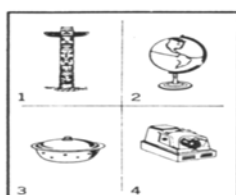

“รูปไหนเป็นรูปโลก”



“จงบอกตัวเลขของความ
ระแวงสงสัย”

ภาพประกอบ 1 ตัวอย่างข้อสอบ PPVT และการดำเนินการสอบ

กลุ่มตัวอย่างมาตรฐานของ PPVT มีอายุจาก 2 ½ ถึง 18 จำนวน 4,012 คน ในเมืองแนชวิลล์ รัฐเทนเนสซี และบริเวณใกล้เคียง ค่าสัมประสิทธิ์ความเที่ยงแบบสลับชุดสำหรับอายุต่าง ๆ ในกลุ่มตัวอย่างมาตรฐานมีพิสัยจาก .67 ถึง .84 การทดสอบกับบุคคลปัญญาอ่อนและบุคคลทุพพลภาพทางกายในตอนต้นต่อมาก็พบค่าสัมประสิทธิ์สหสัมพันธ์ในพิสัยเดียวกัน ความตรงของแบบทดสอบตอนแรกยึดถือเกณฑ์การจำแนกอายุ หลังจากที่ได้ตีพิมพ์แล้วได้มีการนำแบบทดสอบนี้ไปใช้กับบุคคลปกติ บุคคลปัญญาอ่อน บุคคลพินเพื่อนทางอารมณ์ และบุคคลทุพพลภาพทางกาย

การศึกษาเหล่านี้พบค่าสัมประสิทธิ์ความตรงอยู่ในชั้น .60 เมื่อค่าสหสัมพันธ์กับมาตรฐานเชาวน์ ปัญญาภายในกลุ่มที่มีอายุใกล้เคียงกัน ความสหสัมพันธ์กับแบบทดสอบเชิงถ้อยคำ มีค่าสูงกว่ากับแบบทดสอบการค้นพบนี้ไม่เป็นที่น่าสงสัยแต่อย่างใด นอกจากนี้ยังมีหลักฐานแสดงว่าแบบทดสอบมีความตรงร่วมสมัยและความตรงตามคำทำนายในระดับปานกลางเมื่อเทียบกับแบบทดสอบผลสัมฤทธิ์ทางวิชาการ

งานวิจัยเกี่ยวกับแบบทดสอบคำศัพท์รูปภาพ PPVT

บุญเชิด ภิญโญอนันตพงษ์ (2549 : 26 – 35) ได้ทำการศึกษาวิจัยเรื่อง การพัฒนาแบบทดสอบจิตร์สภาพวัดคำศัพท์แบบวิถีชีวิตไทยสำหรับเด็กอายุ 3 – 12 ปี ผลการวิจัยพบว่าแบบทดสอบจิตร์สภาพวัดคำศัพท์แบบวิถีชีวิตไทย สำหรับเด็กอายุ 3 – 12 ปี ที่สร้างขึ้นตามแนวของแบบทดสอบ PPVT-III (Peabody Picture Vocabulary Test) ลอยด์ เอ็ม ดัน และลีโอต้า เอ็ม ดัน (Lloyd M. Dunn and Leota M. Dunn. 1996. 1-68) 3 ฉบับ คือฉบับที่ 1. สำหรับนักเรียนระดับอายุ 3 – 6 ปี ฉบับที่ 2. และฉบับที่ 3. สำหรับนักเรียนระดับการศึกษาขั้นพื้นฐานช่วงชั้นที่ 1 อายุ 6 -9 ปี และช่วงชั้นที่ 2 อายุ 9-12 ปี สามารถใช้วัดพัฒนาการด้านคำศัพท์ที่มีคุณภาพ โดยมีหลักฐานสำคัญดังนี้

1. หลักฐานแสดงค่าความยากง่ายเฉลี่ย (\bar{p}) และค่าอำนาจจำแนกเฉลี่ย (\bar{r}) ของแบบทดสอบฉบับที่ 1 มีค่า .6492 และ .5470 ฉบับที่ 2 มีค่า .6978 และ .4675 และฉบับที่ 3 มีค่า .6860 และ .4347 ตามลำดับ
2. หลักฐานความเชื่อมั่นคำนวณด้วยสูตร $r_{(KR-20)}$ และสูตร r_B ของแบบทดสอบฉบับที่ 1 มีค่า .9398 ฉบับที่ 2 มีค่า .8999 และ .9003 และฉบับที่ 3 มีค่า .8840 และ .8851 ตามลำดับ
3. หลักฐานแสดงความเที่ยงตรงของของแบบทดสอบมีดังนี้ 3.1 ใช้ทดสอบความแตกต่างของกลุ่ม พบว่าฉบับที่ 1 มีค่าเฉลี่ยของคะแนนแต่ละกลุ่มและอายุแตกต่างกันอย่างมีนัยสำคัญทางสถิติที่ระดับ .01 ฉบับที่ 2 มีค่าเฉลี่ยของคะแนนแต่ละกลุ่มและอายุแตกต่างกันอย่างมีนัยสำคัญทางสถิติที่ระดับ .01 ฉบับที่ 3 มีค่าเฉลี่ยของคะแนนแต่ละกลุ่มและอายุแตกต่างกันอย่างไม่มีนัยสำคัญทางสถิติ

มิลเลอร์ (Miller. 1990 : Abstract) ได้ทำการศึกษาการใช้แบบทดสอบคำศัพท์รูปภาพพีบอดี -ฉบับแก้ไข (PPVT-R) กับผู้ที่มีคำพูดรุนแรงและความบกพร่องทางการเคลื่อนไหว : ผลกระทบของรูปแบบการตอบในผลของการทดสอบ (ความบกพร่องทางการพูด) การศึกษานี้ประเมินผลกระทบของการเปลี่ยนแปลงรูปแบบคำตอบในการทำทดสอบ กลุ่มตัวอย่างที่ใช้เป็นนักเรียนที่มีความปกติ 48 คน และนักเรียนที่มีความอัมพาตทางสมองอีก 48 คน ได้ถูกนำเข้ามาดำเนินการในการทดสอบศัพท์รูปภาพพีบอดี-ฉบับแก้ไข (PPVT-R) การทดสอบนี้คัดเลือกคำศัพท์เชิงการรับความคิด การวิจัยแบบที่ร่วมด้วยการมีดูดยภาพถูกนำมาใช้กับนักเรียนแต่ละคนที่ได้รับทั้งแบบ L และ M และตอบกลับโดยการใช้ทั้งแบบการตอบมาตรฐานและคอมพิวเตอร์ขนาดเล็กใน 11 แบบ การค้นพบของการศึกษานี้ชี้ให้เห็นว่ารูปแบบการตอบมาตรฐานและคอมพิวเตอร์ขนาดเล็กมีความ

เท่ากันในเรื่องกลุ่มตัวอย่างของทั้ง 2 กลุ่ม การค้นพบเพิ่มเติมเกี่ยวข้องกับความเท่ากันของแบบ L และ M ผลกระทบของการฝึกและความเบื่อหน่าย ความชอบในการตอบ และความแตกต่างของคะแนนระหว่างกลุ่มตัวอย่าง 2 กลุ่ม

สมอลเลย์ (Smalley. 1995 : Abstract) ได้ทำการศึกษาถึงความแตกต่างของความเที่ยงตรงเชิงทำนายของแบบทดสอบคำศัพท์รูปภาพพืชอบดีของรูปแบบภาษาสเปนและภาษาอังกฤษเพื่อนำเข้าสู่ความชำนาญในภาษาอังกฤษในขอบเขตที่จำกัด (LEP) ได้ศึกษากับนักเรียนชั้นอนุบาลที่ใช้ภาษาสเปนและภาษาอังกฤษภาษาเดียว เกณฑ์มาตรฐาน คือ การประสบความสำเร็จในการอ่านเช่นเดียวกับแบบวัดโดยแบบทดสอบย่อยการอ่านทั้งหมดเกี่ยวกับแบบทดสอบความเข้าใจเรื่องทักษะพื้นฐาน (CTBS) และการประเมินผลของสเปน เกี่ยวกับการศึกษาขั้นพื้นฐาน (SABE) นอกจากนี้ยังมีค่าร้อยละของช่วงเวลาในการสอนภาษาสเปนได้ถูกตรวจสอบเช่นเดียวกับความแปรปรวน ซึ่งอาจรวมกับคะแนนคำศัพท์ เพื่อทำนายการประสบความสำเร็จสำหรับนักเรียนที่พูดภาษาสเปน กลุ่มตัวอย่างที่ใช้ในการศึกษาครั้งนี้คือ นักเรียนชั้นอนุบาลที่พูดภาษาอังกฤษเพียงภาษาเดียวจำนวน 355 คน และพูดภาษาสเปนเพียงภาษาเดียวจำนวน 208 คน จากเมืองในแคลิฟอร์เนีย นักเรียน LEP คือคนที่มีคะแนน “1” ใน ภาษาอังกฤษ ในการวัดความสัมพันธ์ของคำศัพท์ 2 ภาษา (BSM) ผลของการศึกษาชี้ให้เห็นว่ามีความสัมพันธ์อย่างมีนัยสำคัญทางสถิติระหว่างคะแนนคำศัพท์ของนักเรียนที่กำลังจะเข้าสู่ชั้นอนุบาลและการประสบความสำเร็จด้านการอ่านในชั้นแรก แต่คะแนนคำศัพท์ทำนายความสำเร็จของนักเรียนภาษาสเปนและภาษาอังกฤษได้อย่างแตกต่างกัน นักเรียนที่พูดภาษาอังกฤษมีคะแนนความสำเร็จในการอ่านสูงกว่านักเรียนที่พูดภาษาสเปนอย่างมีนัยสำคัญ ปริมาณเวลาที่ใช้ในการสอนภาษาสเปนในชั้นแรกรวมกับคะแนนคำศัพท์และภาษาของเด็กสำหรับอัตราการเพิ่มที่มากขึ้นในการทำนายการประสบความสำเร็จในการอ่าน ของนักเรียนที่พูดภาษาสเปน และถูกสอนด้วยภาษาสเปนมากกว่า 75 % ของเวลาในเกรดที่ 1 มีระดับคะแนนประสบความสำเร็จในการอ่านสูงกว่าคนที่ถูกสอนโดยใช้เวลาสอนน้อยกว่า 75 % ของเวลาอย่างมีนัยสำคัญ

จากการศึกษาเอกสารและงานวิจัยที่เกี่ยวข้อง ได้มีผู้ทำการศึกษาเกี่ยวกับแบบทดสอบที่ใช้วัดคำศัพท์เป็นรูปภาพ ซึ่งผลการศึกษาพบว่าแบบทดสอบชนิดนี้มีความเหมาะสมกับกลุ่มตัวอย่างที่ผู้วิจัยต้องการศึกษา ดังนั้นจึงได้ทำการศึกษาและเลือกแบบทดสอบชนิดนี้มาเป็นเครื่องมือส่วนหนึ่งในการศึกษาวิจัย

2. เอกสารและงานวิจัยที่เกี่ยวข้องกับตัวแปรด้านตัวนักเรียน

2.1 เอกสารและงานวิจัยที่เกี่ยวข้องกับตัวแปรด้านเพศของนักเรียน

2.1.1 เอกสารที่เกี่ยวข้องกับตัวแปรด้านเพศของนักเรียน

แนวความคิดเกี่ยวกับความแตกต่างทางเพศ

การอธิบายความแตกต่างระหว่างลักษณะทางเพศของเพศชายและเพศหญิงนั้น ได้มีผู้ให้ความสนใจและกำหนดลักษณะความเป็นชาย และความเป็นหญิงไว้ดังนี้

แนวความคิดของพาร์สัน และ เบล (Kaplan ; & sedney. 1980 : 7 ;citing Parson Bales. 1955) ได้เสนอลักษณะความเป็นชาย (Masculinity) ว่ามีลักษณะพฤติกรรมที่เรียกว่า พฤติกรรมเครื่องมือ (Instrumental Behavior) ซึ่งหมายถึงพฤติกรรมที่จะนำไปสู่ความสำเร็จตามเป้าหมายที่วางไว้ ได้แก่ ลักษณะความเป็นผู้นำ ความมั่นใจในตนเอง ความกล้าแสดงออก ส่วนลักษณะความเป็นหญิง (femininity) มีลักษณะพฤติกรรมที่เรียกว่าพฤติกรรมการแสดงออก (Expressive Behavior) หมายถึงพฤติกรรมที่เน้นการแสดงออกทางอารมณ์ ซึ่งจะเป็นลักษณะที่ช่วยสนับสนุนให้เกิดผลดีในการอยู่ร่วมกับผู้อื่น เช่นการเอาใจใส่ต่อผู้อื่น การมีความรู้สึกไวต่อความรู้สึกของผู้อื่น สามารถตอบสนองได้อย่างเหมาะสม

แนวความคิดของ บาแกน (Kaplan ; & Sedney. 1980 : 6 ; citing Bakan. 1996) ซึ่งบาแกนเสนอว่า ลักษณะความเป็นชาย (Masculinity) ประกอบด้วยลักษณะพฤติกรรมที่เรียกว่า เอเจนซี (Agency) ซึ่งลักษณะของการกระทำที่มีจุดเริ่มต้นจากตนเองแสดงออกถึงความสามารถในการปกป้องตนเอง (Self Protection) กล้าแสดงออก (Self Assertion) ส่วนลักษณะความเป็นหญิง (Femininity) ประกอบด้วยพฤติกรรมที่เรียกว่า คอมมิวนิเียน (Communion) ซึ่งเป็นพฤติกรรมที่แสดงออกถึงความสามารถในการปฏิสัมพันธ์กับสัมพันธ์กับผู้อื่น และมักแสดงออกในลักษณะของการยอมรับผู้อื่นการเป็นมิตรและการช่วยเหลือผู้อื่น

จากแนวความคิดทั้ง 2 แบบที่ได้กล่าวมาแล้ว เมื่อนำมาเปรียบเทียบกันพบว่า มีการแบ่งบทบาททางเพศออกเป็น 2 ลักษณะ คือลักษณะของความเป็นชาย (Masculinity) และลักษณะของความเป็นหญิง (Femininity) โดยเน้นลักษณะพฤติกรรมที่แสดงถึงความสามารถของบุคคลในการที่จะผลักดันตนเองให้ประสบความสำเร็จในชีวิต เช่นบทบาทของผู้ผู้นำ การตัดสินใจ การแข่งขัน ฯลฯ ส่วนลักษณะความเป็นหญิงเน้นพฤติกรรมที่แสดงความสามารถในการมีปฏิสัมพันธ์กับผู้อื่น ซึ่งการแสดงออกทางด้านอารมณ์และความรู้สึกเป็นส่วนใหญ่

แนวความคิดของเบม (Kaplan ; & Sedney. 1980 : 7-8 ; citing Bem. 1977 :196) เชื่อว่าลักษณะของความเป็นชาย (Masculinity) และลักษณะของความเป็นหญิง (Femininity) นั้นมีลักษณะที่เป็นอิสระแยกจากกัน ซึ่งคัดค้านแนวความคิดดั้งเดิมที่เชื่อว่าบทบาทของเพศหญิงและชายมีความต่อเนื่องกันสองทิศทาง (Bipolar Continuum) โดยทิศทางทั้งสองจะตรงข้ามกัน บุคคลหนึ่งจะมีลักษณะบทบาททางเพศเพียงแบบเดียวเท่านั้น หากมีลักษณะบทบาททางเพศแบบใดแบบหนึ่งสูงก็จะมีลักษณะบทบาททางเพศอีกแบบหนึ่งต่ำ แต่เบมยืนยันว่าคุณลักษณะของความเป็นชายหรือลักษณะ

ของความเป็นหญิงมิได้เป็นคุณลักษณะเฉพาะของเพศใดเพศหนึ่งเท่านั้น แต่เป็นคุณลักษณะที่พบได้พร้อมๆกันทั้งในชายและหญิง เช่นเมื่อพบว่า บุคคลหนึ่งมีลักษณะของความเป็นชายในระดับสูงมิได้หมายความว่าเขาจะต้องมีลักษณะของความเป็นหญิงต่ำไปด้วย เพียงแต่ว่าโดยทั่วไปมักพบว่าผู้ชายมักมีลักษณะความเป็นชายสูงกว่าลักษณะความเป็นหญิง และในผู้หญิงจะมีลักษณะความเป็นหญิงสูงกว่าความเป็นชาย นอกจากนี้ยังมีบุคคลประเภทที่มีลักษณะความเป็นชายสูงและในขณะเดียวกันก็มีลักษณะความเป็นหญิงสูงด้วย ซึ่งเรียกลักษณะบทบาททางเพศนี้ว่า แอนโดรจีเนีย (Androgyny)

เบม ได้สร้างเครื่องมือวัดบทบาททางเพศที่เรียกว่า Bem Sex Role Inventory (BSR) (1974) เป็นมาตราที่ใช้วัดลักษณะแอนโดรจีเนีย ประกอบด้วยข้อสอบจำนวนทั้งหมด 60 ข้อ เป็นสิ่งที่ใช้วัดลักษณะความเป็นชาย 20 ข้อ วัดลักษณะความเป็นหญิง 20 ข้อ และวัดลักษณะที่เป็นกลางอีก 20 ข้อ โดยวัดลักษณะการทำตนให้เป็นที่พึงปรารถนาของสังคม (Social Desirability) ทางบวก 10 ข้อ และทางลบ 10 ข้อ ข้อสอบที่แสดงลักษณะความเป็นชาย เช่น เป็นผู้ผู้นำ ก้าวร้าว กล้าแสดงออก ฯลฯ สิ่งที่แสดงลักษณะความเป็นหญิง เช่น อารมณ์อ่อนไหวง่าย ชอบช่วยเหลือ ฯลฯ ส่วนสิ่งที่เป็นกลาง เช่น ชอบสังคม หงุดหงิด เป็นต้น (Gender Schema Theory) ที่กล่าวว่าบุคคลจะมีลักษณะบทบาททางเพศเป็นอย่างไรขึ้นอยู่กับ การปรับโครงสร้างทางความคิด และความเข้าใจภายใน (สกีมา = Schema) โดยผ่านกระบวนการรับรู้ การตีความ การจัดระเบียบข้อมูลระหว่างสกีมาที่มีอยู่ก่อนแล้ว กับข้อมูลใหม่ที่ได้รับจากการมีปฏิสัมพันธ์กับสภาพแวดล้อม โดยเบมไม่เน้นเกี่ยวกับรายละเอียดที่ใช้แยกลักษณะความเป็นชาย และความเป็นหญิงแต่เน้นที่ขบวนการคิด ความเข้าใจ โดยให้ความสนใจต่อความแตกต่างของกระบวนการคิดความเข้าใจระหว่างบุคคลที่มีลักษณะตรงตามเพศ และบุคคลที่ไม่มีลักษณะตรงตามเพศ

จากความแตกต่างระหว่างเพศดังกล่าวข้างต้น ทำให้พอจะสรุปได้ว่า สิ่งที่แสดงให้เห็นถึงความแตกต่างทางเพศระหว่างเพศชายและเพศหญิง เป็นดังนี้

1. เพศชายจะมีลักษณะความเป็นชาย (masculinity) โดยมีพฤติกรรมที่จะนำไปสู่เป้าหมายที่วางไว้และความสามารถในการปกป้องตนเอง (self protection) นั่นคือ ลักษณะความเป็นผู้นำ ได้แก่ การมีอำนาจ หรือมีอิทธิพลเหนือผู้อื่น ความกล้าแสดงออก ความมั่นใจในตนเอง และความเป็นอิสระซึ่งบุคคลที่มีลักษณะความเป็นชายสูง ก็จะมีลักษณะความเป็นหญิงต่ำด้วย

2. เพศหญิงจะมีลักษณะความเป็นหญิง (Femininity) โดยมีพฤติกรรมที่เน้นการแสดงออกทางอารมณ์ที่มีการปฏิสัมพันธ์กับผู้อื่น หรือเรียกว่า คอมมิวนิเียน (Communion) นั่นคือ การแสดงออกในลักษณะของการยอมรับผู้อื่น เช่น การเอาใจใส่ต่อผู้อื่น การเป็นมิตรกับผู้อื่น และการช่วยเหลือผู้อื่น ซึ่งบุคคลที่มีลักษณะความเป็นหญิงสูง ก็จะมีลักษณะความเป็นชายต่ำด้วย

เครื่องมือที่ใช้ในการศึกษาความเข้าใจภายในทางเพศ (Schema) แบ่งออกเป็น 3 ด้านคือ (พลินี อากาศ. 2543 : 24 ; อ้างอิงจาก Signorella. 1993)

1. ด้านเนื้อหา (Content Domain) ได้แก่ การวัดบทบาททางเพศจากการเลือกกิจกรรม หรือ การคบเพื่อน คุณลักษณะ (Traits) การเลือกของเล่น ลักษณะพฤติกรรม งานอดิเรก และความสนใจในสาขาวิชาต่างๆ เป็นต้น

2. ด้านวิธีการ (Method Domain) แบ่งวิธีการวัดบทบาททางเพศเป็น 3 ด้าน วัดจากอัตราการแสดง (Rating) วัดจากกระบวนการแสดง (Processing) และวัดจากพฤติกรรม (Behavior)

3. ด้านเป้าหมาย (Target) แบ่งเป้าหมายในการวัดเป็น 2 เป้าหมายหลักคือ ตนเอง (Self) และผู้อื่น (Other) ซึ่งสรุปให้เห็นชัดเจนได้ดังตาราง

ตาราง 1 การแบ่งประเภทของเครื่องมือวัดสกีมาทางเพศ (Gender Schema Measures)

ด้านเนื้อหา	ด้านวิธีการ	ด้านเป้าหมาย
กิจกรรม (Activities)	อัตรา (Rating)	ตนเอง (Self)
ลักษณะพฤติกรรม (Appearance)	กระบวนการ (Processing)	ผู้อื่น (Other)
อาชีพ (Occupation)	พฤติกรรม (Behavior)	
กลุ่มเพื่อน (Peer)		
ของเล่น (Toys)		
คุณลักษณะ (Traits)		
งานอดิเรก (Leisure)		
สาขาวิชา (Academic)		

ที่มา : Signorella. (1993) P 152 : {citing Suston. (1983) Martin. (1989)}

3.1.2 งานวิจัยที่เกี่ยวข้องกับตัวแปรด้านเพศ

โลบ (จินตนา สุทธิจินดา. 2522 : 19 ; อ้างอิงจาก สวนา พรพัฒน์กุล. 2513 : 10) ได้ศึกษาเกี่ยวกับจำนวนคำศัพท์ที่เด็กรู้จักโดยใช้ข้อทดสอบของ ซีฮอร์ ฉบับที่ 1 ผลของการทดลองพบว่าค่าเฉลี่ยของขนาดจำนวนคำศัพท์ที่เด็กรู้จักมีความสัมพันธ์กับระดับเชาวน์ปัญญา เพศ สถานะทางเศรษฐกิจของบิดามารดา และการศึกษาของบิดามารดาอย่างมีนัยสำคัญทางสถิติ

ดารณี อุทัยรัตนกิจ (2520 : ง – จ) ได้ทำการศึกษาวิจัยเรื่อง ความเข้าใจคำของนักเรียนชั้นประถมศึกษาปีที่ 1 โรงเรียนสาธิตแห่งมหาวิทยาลัยเกษตรศาสตร์ ผลการวิจัยพบว่า ระดับ

ความเข้าใจคำกับความถี่ของคำไม่มีความสัมพันธ์กัน นักเรียนชายและนักเรียนหญิงมีความสามารถในการเข้าใจคำไม่แตกต่างกัน นักเรียนในกลุ่มอายุสูง และกลุ่มอายุต่ำ มีความสามารถในการเข้าใจคำไม่แตกต่างกัน

อภิญา กังสนารักษ์ (2530 : บทคัดย่อ) ได้ทำการศึกษาวิจัยเรื่อง พัฒนาการทางด้านภาษา ด้านจำนวน ถ้อยคำ และการใช้ประโยคในการสื่อสารของเด็กปฐมวัยอายุ 3 - 6 ปีที่อยู่ในสถานสงเคราะห์กรมประชาสงเคราะห์และในครอบครัวปกติ พบว่า เด็กหญิงและเด็กชายมีพัฒนาการด้านจำนวนถ้อยคำและการใช้ประโยคไม่แตกต่างกัน พัฒนาการทางภาษาด้านจำนวนคำมีความสัมพันธ์ทางบวกกับพัฒนาการทางภาษาด้านการใช้ประโยค

มานิตา กิริยาผล และคณะ (2538 : 11 -12) ได้ทำการศึกษาวิจัยเรื่อง การประเมินผลความเข้าใจคำศัพท์ในเด็กอายุระหว่าง 4 - 8 ปี โดยใช้แบบทดสอบคำศัพท์รูปภาพพีบอดีฉบับปรับปรุง ฟอรัมเอ็ม จากแนวคิดที่ว่าเด็กผู้หญิงมีความสามารถทางภาษา การพูดจะมีความเข้าใจคำศัพท์มากกว่าเด็กผู้ชาย แม้ในวัยเข้าโรงเรียนเด็กผู้หญิงก็ยังมีแนวโน้มที่จะเรียนรู้คำศัพท์ได้ดีกว่าเด็กผู้ชาย การศึกษาครั้งนี้ จึงได้ศึกษาเปรียบเทียบค่าเฉลี่ยของแบบทดสอบคำศัพท์รูปภาพพีบอดี ฉบับปรับปรุง ฟอรัมเอ็ม ระหว่างเด็กผู้หญิงและเด็กผู้ชาย พบว่า ความแตกต่างทางเพศไม่มีผลต่อความเข้าใจคำศัพท์

จากการศึกษาเอกสารและงานวิจัยดังกล่าว ผู้วิจัยพบว่าตัวแปรเพศที่เกี่ยวข้องกับความเข้าใจคำศัพท์ของเด็กปฐมวัยยังพบว่ามีน้อยมาก และจากการค้นคว้าจะพบว่า เพศ มีทั้งแตกต่างและไม่แตกต่างในความสัมพันธ์ระหว่างภาษา คำศัพท์ ผู้วิจัยจึงสนใจที่จะนำตัวแปรทางด้านเพศมาศึกษาหาสัมพันธ์กับความเข้าใจคำศัพท์ของเด็กปฐมวัย ในการวิจัยครั้งนี้

2.2 เอกสารและงานวิจัยที่เกี่ยวข้องกับตัวแปรด้านความคิดสร้างสรรค์ของเด็กปฐมวัย

2.2.1 เอกสารที่เกี่ยวข้องกับตัวแปรด้านความคิดสร้างสรรค์ของเด็กปฐมวัย ความหมายของความคิดสร้างสรรค์

ความคิดสร้างสรรค์เป็นความสามารถทางสมองซึ่งมีอยู่ในทุกคน ได้มีผู้ให้ความหมายไว้หลายท่าน ผู้วิจัยได้คัดเลือกมานำเสนอต่อไปนี้

กิลฟอร์ด (Guilford. 1959 : 389 ; 470) ได้ให้ความหมายของความคิดสร้างสรรค์ว่าเป็นความสามารถทางสมองเป็นความสามารถที่จะ “คิดได้หลายทาง” หรือ “อเนกนัย” และความคิดสร้างสรรค์นี้ประกอบด้วยความคล่องในการคิด ความยืดหยุ่น และความคิดที่จะเป็นของตนเอง โดยเฉพาะ คนที่มีลักษณะดังกล่าวจะต้องเป็นคนกล้าคิด ไม่กลัวถูกวิพากษ์วิจารณ์ และมีอิสระในการคิด และเกตเซล (Getzels. 1962 : 450 - 455) ได้ให้ความหมายในทำนองเดียวกันว่า ความคิด

สร้างสรรค์เป็นลักษณะการคิดที่หาคำตอบหลายๆ คำตอบเพื่อตอบสนองสิ่งที่เร้า ซึ่งมักจะเกิดขึ้นกับบุคคลที่มีอิสระภาพในการตอบสนอง ซึ่งจะเกิดความคิดสร้างสรรค์ได้มาก

วิลเลซ และโคแกน (Wallach ; & Kogan. 1965 : 13 – 20) เชื่อว่า ความคิดสร้างสรรค์หมายถึง ความคิดโดยสัมพันธ์ คนที่มีความคิดสร้างสรรค์คือ คนที่สามารถคิดอะไรได้อย่างสัมพันธ์กันเป็นลูกโซ่ เช่น เมื่อเห็นคำว่าปากกาก็นึกถึงกระดาษ ดินสอ ขวดหมึก ไต้ะ แก้ว อี๋ สมุดบันทึก ฯลฯ ยิ่งคิดได้มากเท่าไรยิ่งแสดงถึงศักยภาพด้านความคิดสร้างสรรค์มากเท่านั้น

ความคิดสร้างสรรค์เป็นความสามารถของบุคคลในการคิดสร้างสรรค์ หรือผลิตสิ่งแปลกใหม่ที่ไม่มีใครทำมาก่อน สิ่งต่างๆ เหล่านี้อาจเกิดจากการรวบรวมเอาความรู้ต่าง ๆ ที่ได้จากประสบการณ์และเชื่อมโยงสถานการณ์ใหม่ สิ่งที่เกิดขึ้นไม่จำเป็นต้องเป็นสิ่งสมบูรณ์อย่างแท้จริง อาจออกมาในรูปของผลผลิตทางศิลปะ วรรณคดี วิทยาศาสตร์ หรืออาจเป็นเพียงกระบวนการเท่านั้น ต่อมาในปี 1964 ทอร์เรนซ์ได้ให้ความหมายของความคิดสร้างสรรค์ว่า เป็นกระบวนการของความรู้สึกละไ่วต่อปัญหาหรือสิ่งที่บกพร่องขาดหายไป แล้วรวบรวมความคิด หรือตั้งเป็นสมมติฐาน ทำการทดลองสมมติฐานและเผยแพร่ผลที่ได้จากการทดลองสมมติฐานนั้น (เยวพา เดชะคุปต์. 2536 : 48 ; อ้างอิงมาจาก Torrance. 1964 : 16)

เจลเลน และ เออร์บัน (Jellen ; & Urban. 1986 : 137 - 152) ได้ให้คำนิยามว่า ความคิดสร้างสรรค์ หมายถึง การคิดอย่างมีอิสระในเชิงนวัตกรรม จินตนาการ และความคิดเอนกนัย ซึ่งรวมถึงความคิดคล่อง ความคิดยืดหยุ่น ความคิดริเริ่ม และความละเอียดประณีต ความกล้าเสี่ยงและอารมณ์ขัน (มหาวิทยาลัยศรีนครินทรวิโรฒ ประสานมิตร. 2537)

วิจิตร วรุตยงกูร (2531 : 31) ได้ให้นิยามของความคิดสร้างสรรค์ไว้ในสารานุกรมศึกษาศาสตร์ว่า

1. เป็นการคิดค้นสิ่งประดิษฐ์ หรือวิธีการใหม่ ๆ จากการศึกษาทดลอง
2. เป็นความคิดเอนกนัย ซึ่งเป็นความคิดที่กว้างไกล สลับซับซ้อน มีหลายแง่มุมหลายรูปแบบ ความคิดในลักษณะนี้จะนำไปสู่การคิดประดิษฐ์สิ่งแปลกใหม่ หรือแก้ปัญหายาก ๆ ได้สำเร็จ
3. เป็นจินตนาการหรือความคิดฝัน ซึ่งมีความสำคัญว่าความรู้และเป็นบ่อเกิดของการแสวงหาความรู้มาพิสูจน์จินตนาการ หรือทำจินตนาการให้เป็นจริง
4. เป็นความรู้สึกละไ่ว เข้าใจสิ่งต่าง ๆ ได้เร็วแม้จะเป็นเรื่องยากและซับซ้อน มีปฏิกิริยาหรืออารมณ์เข้าร่วมกับเรื่องนั้น ๆ

จากที่กล่าวมาพอสรุปได้ว่า ความคิดสร้างสรรค์เป็นความคิดที่คิดได้หลายทิศทางไม่จำกัด เป็นการคิดเพื่อค้นหาสิ่งที่ยังไม่รู้ คิดเชื่อมโยงเพื่อให้ได้แนวคิดใหม่ ๆ และได้ผลผลิตที่เป็นสิ่งใหม่เกิดขึ้น

ความสำคัญของความคิดสร้างสรรค์

เป็นที่ยอมรับกันในวงการต่าง ๆ ว่าในสังคมปัจจุบันมีความเปลี่ยนแปลงทางด้านวิชาการ และความเจริญก้าวหน้าทางวิทยาการต่าง ๆ อยู่ตลอดเวลา ฉะนั้น บุคคลที่มีความคิดสร้างสรรค์จะเป็นผู้ที่สังคมต้องการ

ผู้สติ กุญอินทร์ (2526 :73) ได้กล่าวถึงคุณค่าของการส่งเสริมความคิดสร้างสรรค์ว่า

1. มีคุณค่าต่อสังคมคุณค่าของความคิดสร้างสรรค์ที่มีต่อสังคมนั้น ได้แก่ การที่บุคคลได้คิดและสร้างสรรค์สิ่งใดสิ่งหนึ่งเพื่อประโยชน์และความก้าวหน้าของสังคม หรือหาวิธีแก้ไขปัญหานั้นจนกระทั่งประสบความสำเร็จและมีประโยชน์ต่อสังคม เช่น ความเจริญทางด้าน การแพทย์ การเกษตร การคมนาคม เป็นต้น

2. มีคุณค่าต่อตนเองความสามารถในการคิดสร้างสรรค์นั้น นับว่ามีคุณค่าต่อบุคคลที่มีความคิดสร้างสรรค์เองด้วย เพราะการสร้างสรรค์ผลงานขึ้นได้ขึ้นมาเพื่อให้ผู้ที่สร้างสรรค์พึงพอใจ และมีความสุข เช่น การที่เด็กสร้างสรรค์งานได้ด้วยตนเองจะสร้างความพอใจแก่เด็ก ไม่ว่าจะเป็นการวาดภาพ การต่อสิ่งของให้เป็นรูปต่าง ๆ การคิดเกมที่แปลกใหม่ เด็กจะเกิดความภูมิใจในความสามารถของตนเอง มั่นใจในตนเอง ซึ่งมีผลไปถึงแบบแผน บุคลิกภาพ และความสามารถปรับตัวให้ เข้ากับสังคมของเด็ก

เยาวพา เดชะคุปต์ ได้กล่าวถึงข้อคิดของเจอร์ซิล (เยาวพา เดชะคุปต์. 2522 : 25 ; อ้างอิงมาจาก Jiersild 1922 : 153 – 158) ว่าความคิดสร้างสรรค์มีส่วนช่วยในการส่งเสริมเด็กในด้านต่าง ๆ ดังนี้

1. ส่งเสริมสุนทรียภาพ เด็กจะรู้จักชื่นชมและมีทัศนคติที่ดีต่อสิ่งต่าง ๆ ซึ่งผู้ใหญ่ควรกระทำเป็นตัวอย่าง โดยการยอมรับและชื่นชมในผลงานของเด็ก การพัฒนาสุนทรียภาพให้แก่เด็กโดยให้เด็กเห็นว่าทุกอย่างมีความหมายสำหรับเขา ส่งเสริมให้เด็กรู้จักสังเกตสิ่งที่แปลกจากสิ่งธรรมดาสามัญ ให้ได้ฟังในสิ่งที่ไม่เคยฟัง และหัดให้เด็กสนใจสิ่งต่าง ๆ รอบตัว

2. ผ่อนคลายอารมณ์ การทำงานสร้างสรรค์เป็นการผ่อนคลายอารมณ์ลดความกดดันความคับข้องใจและความก้าวร้าวลง

3. สร้างนิสัยในการทำงานที่ดี ขณะที่เด็กทำงานครูจะสอนระเบียบและวินัยที่ดีในการทำงานควบคู่ไปด้วย เช่น หัดให้เด็กรู้จักเก็บของให้เป็น ที่ ล้างมือเมื่อทำงานเสร็จแล้ว เป็นต้น

4. พัฒนากล้ามเนื้อมือ เด็กสามารถพัฒนากล้ามเนื้อใหญ่จากการเล่น การเคลื่อนไหว การเล่นบล็อก และพัฒนากล้ามเนื้อเล็กจากการตัดกระดาษ ประดิษฐ์ภาพ วาดภาพ ด้วยนิ้วมือ การตัดภาพตัดต่อ การเล่นเกมกระดานตะปู

5. เปิดโอกาสให้เด็กได้สำรวจ ค้นคว้า ทดลอง เด็กจะชอบทำกิจกรรมและใช้วัสดุต่าง ๆ ซ้ำ ๆ กัน เพื่อสร้างสิ่งต่าง ๆ ซึ่งเป็นโอกาสที่เด็กจะใช้ความคิดริเริ่มและจินตนาการของเขาสร้างสิ่งใหม่ ๆ ขึ้น ครูควรหาวัสดุต่าง ๆ ไว้ให้เด็กมีโอกาสพัฒนาการทดลองของตนเอง เช่น กล้องยาสีฟัน เปลือกไข่และเศษวัสดุเหลือใช้ เพื่อให้เขาฝึกสมมุติเป็นนักก่อสร้างหรือสถาปนิก

ความคิดสร้างสรรค์นั้น มีความสำคัญและมีคุณค่ากับตนเองและสังคม ให้คนเรารู้จัก การจินตนาการ สร้างสุนทรียภาพให้เกิดขึ้นกับสิ่งต่าง ๆ รอบตัว

องค์ประกอบของความคิดสร้างสรรค์

กิลฟอร์ด (Guilford. 1969 : 145 – 151) ได้กล่าวถึงองค์ประกอบของความคิดสร้างสรรค์แต่ละด้านไว้ดังนี้

1. ความคิดคล่องแคล่ว (Fluency) หมายถึงปริมาณความคิดที่ไม่ซ้ำกัน ในเรื่องเดียวกันแบ่งเป็น

1.1 ความคิดคล่องแคล่วในด้านถ้อยคำ (Word Fluency) เป็นความสามารถในการใช้ถ้อยคำ

1.2 ความคิดคล่องแคล่วในด้านโยงความสัมพันธ์ (Associational Fluency) เป็นความสามารถที่จะคิดหาถ้อยคำที่เหมือนกันหรือคล้ายกันได้มากที่สุดเท่าที่จะมากได้ ภายในเวลาที่กำหนด

1.3 ความคิดคล่องแคล่วด้านการแสดงออก (Expressional Fluency) เป็นความสามารถในการใช้วลีหรือประโยคและนำคำมาเรียงกันอย่างรวดเร็ว เพื่อให้ได้ประโยค

1.4 ความคล่องแคล่วในการคิด (Ideational Fluency) เป็นความสามารถที่จะคิดในสิ่งต่าง ๆ ในเวลาที่กำหนดให้ เช่น ให้คิดประโยชน์ของหนังสือพิมพ์ให้ได้มากที่สุด ในเวลาที่กำหนดให้

2. ความคิดริเริ่ม (Originality) หมายถึง ความคิดที่แปลกใหม่ไปจากความคิดธรรมดาหรือความคิดที่ต่างไปจากบุคคลอื่น

3. ความคิดยืดหยุ่น (Flexibility) หมายถึง ประเภทหรือแบบของการคิดแบ่งออกเป็น

3.1 ความคิดยืดหยุ่นที่เกิดขึ้นในทันที (Spontaneous Flexibility) หมายถึง ความ

สามารถที่จะพยายามคิดได้หลายอย่างอิสระ คนที่มีความคิดยืดหยุ่นนี้ จะคิดประโยชน์ของหนังสือพิมพ์ว่ามีอะไรบ้างได้หลายทิศทาง ในขณะที่คนไม่มีความคิดยืดหยุ่นจะคิดได้เพียงทิศทางเดียว

3.2 ความคิดยืดหยุ่นทางการดัดแปลง (Adaptive Flexibility) หมายถึง ความสามารถในการดัดแปลงความรู้หรือประสบการณ์ให้เกิดประโยชน์หลาย ๆ ด้าน ซึ่งมีประโยชน์ต่อการแก้ปัญหา คนที่มีความคิดยืดหยุ่นจะคิดไม่ซ้ำกัน

4. ความคิดละเอียดละออ (Elaboration) หมายถึง ความคิดเกี่ยวกับรายละเอียดในการสร้างผลงานที่มีความแปลกใหม่เป็นพิเศษให้สำเร็จ

เจเลนและเออร์บัน (Jellen and Urban. 1986 : 141) ได้กล่าวถึงองค์ประกอบของความคิดสร้างสรรค์ไว้ในข้อสอบทีซีที – พีที (TCT - PT) ดังนี้

1. ความคิดคล่องแคล่ว
2. ความคิดยืดหยุ่น
3. ความคิดริเริ่มตามที่ตนเองมีอยู่
4. ความคิดละเอียดละออ
5. การกระทำที่แสดงถึงการเสี่ยงอันตราย เช่น การแยกขอบเขต
6. การผสมให้เป็นอันหนึ่งอันเดียวกัน เช่น การจัดรวมสิ่งต่างๆ ให้มีความต่อเนื่อง
7. อารมณ์ขัน

ทฤษฎีที่เกี่ยวข้องกับความคิดสร้างสรรค์

กิลฟอร์ด (Guilford. 1967 : 60 - 64) ได้อธิบายความสามารถทางสมองของมนุษย์ออกเป็น 3 มิติ ได้แก่

มิติที่ 1 เนื้อหา (Content) หมายถึงข้อมูลหรือสิ่งเร้าที่เป็นสื่อในการคิด ซึ่งแบ่งออกเป็น 4 ด้าน คือ

1. ภาพ (Figural) หมายถึง ข้อมูลที่เป็นรูปธรรมที่จะรับรู้และระลึกได้ เช่น ภาพต่างๆ
2. สัญลักษณ์ (Symbol) หมายถึง ข้อมูลที่อยู่ในรูปของเครื่องหมายต่างๆ เช่น ตัวอักษรและสัญลักษณ์ต่างๆ
3. ภาษา (Semantic) หมายถึง ข้อมูลที่อยู่ในรูปของถ้อยคำที่มีความหมายต่างๆ แต่บางอย่างไม่อยู่ในรูปของถ้อยคำก็มี เช่น ภาษาใบ้
4. พฤติกรรม (Behavior) หมายถึง ข้อมูลที่เป็นการแสดงออกของกิริยาของมนุษย์รวมทั้งทัศนคติ การรับรู้ การคิด เช่น การยิ้ม การหัวเราะ การแสดงความคิดเห็น

มิติที่ 2 วิธีคิด (Operation) เป็นมิติที่แสดงการทำงานของสมองในลักษณะต่างๆ ซึ่งแบ่งเป็น 5 ลักษณะ คือ

1. การรู้จักและเข้าใจ (Cognition) หมายถึง ความสามารถทางสมองของบุคคลที่รู้จักและเข้าใจในสิ่งต่างๆ ได้ทันทีทันใด เช่น เมื่อเห็นของเล่นรูปร่างกลมๆ ทำด้วยยางผิวเรียบ ก็บอกได้ว่าเป็นลูกบอล

2. การจำ (Memory) หมายถึง ความสามารถทางสมองของบุคคลที่จะเก็บสะสมรวบรวมข้อมูลต่างๆ ไว้แล้ว สามารถระลึกออกมาในรูปแบบเดิมได้ตามที่ต้องการ เช่น การจำหมายเลขประจำตัว การท่องสูตรคูณ

3. การคิดแบบเอนกนัย (Divergent Thinking) เป็นความสามารถของบุคคลที่สามารถคิดได้หลายแง่หลายมุม หลายทิศทาง คิดหาคำตอบได้โดยไม่จำกัดจำนวนจากสิ่งเร้าที่กำหนดให้ในเวลาจำกัด เช่น ให้ออกสิ่งที่ขึ้นต้นด้วยคำว่าน้ำให้มากที่สุด

4. การคิดแบบเอกนัย (Convergent Thinking) เป็นความสามารถทางสมองของบุคคลที่สามารถสรุปข้อมูลที่ดีที่สุดจากข้อมูลที่กำหนดให้ และการสรุปเป็นคำตอบนั้นจะเน้นเพียงคำตอบเดียว เช่น การเลือกคำตอบในการทำข้อสอบในแบบเลือกตอบ

5. การประเมินค่า (Evaluation) หมายถึง ความสามารถของบุคคลที่สามารถหาเกณฑ์ที่สมเหตุ สมผลเกี่ยวกับความดี ความงาม ความเหมาะสม จากข้อมูลที่กำหนดให้

มิติที่ 3 ผลงานของการคิด (Product) เป็นมิติที่แสดงถึงผลที่ได้จากการทำงานของสมอง เมื่อสมองได้รับข้อมูลจากมิติที่ 1 และใช้ความสามารถในการตอบสนองของสิ่งเร้า ซึ่งเป็นการคิดตามมิติที่ 2 ผลที่ออกมาเป็นมิติที่ 3 ซึ่งแบ่งเป็น 6 ด้าน คือ

1. หน่วย (Units) หมายถึง ส่วนย่อยๆ ที่ถูกแยกออกมา คุณสมบัติเฉพาะของตนเองที่แตกต่างไปจากสิ่งอื่นๆ เช่น สุนัข แมว มด นก เป็นต้น

2. จำนวน (Classes) หมายถึง กลุ่มของสิ่งที่มีชีวิตที่มีคุณสมบัติบางประการร่วมกัน เช่น สุนัข ปลา วาฬ คน เป็นพวกเดียวกัน เพราะต่างก็เลี้ยงลูกด้วยนมเหมือนกัน

3. ความสัมพันธ์ (Relations) หมายถึง ผลของการเชื่อมโยงความคิดแบบต่างๆ ตั้งแต่ 2 หน่วยเข้าด้วยกัน โดยอาศัยลักษณะบางประการเป็นเกณฑ์ อาจอยู่ในรูปของหน่วยกับหน่วย จำพวกกับจำพวก ระบบกับระบบ เช่น พระกับวัด นกกับรัง เป็นความสัมพันธ์ระหว่างสิ่งมีชีวิตกับที่อยู่อาศัย

4. ระบบ (Systems) หมายถึง การเชื่อมโยงความสัมพันธ์ของผลที่ได้หลาย ๆ คู่เข้าด้วยกันอย่างมีระบบ เช่น 2 , 4 , 6 , 8 , ซึ่งเป็นระบบเลขคู่

5. การแปลงรูป (Transformation) หมายถึง การเปลี่ยนแปลง ปรับปรุง การให้คำนิยามใหม่ การตีความ การขยายความ การเปลี่ยนแปลงข้อมูลไปใช้ในวัตถุประสงค์อื่น เช่น การแปลงรูป

6. การประยุกต์ (Implication) หมายถึง การคาดหวังหรือการทำนายเรื่องบางอย่างจากข้อมูลที่กำหนดไว้ให้เกิดแตกต่างไปจากเดิม เช่น เมื่อเห็นก็คาดว่าเป็นสัญลักษณ์ของสภากาชาด

ทฤษฎีแบบโครงสร้างทางสติปัญญา^๓ นับว่าเป็นพื้นฐานในการศึกษาด้านความคิดสร้างสรรค์ เพราะกิลฟอร์ด (Guilford. 1967 : 138) อธิบายว่า ความคิดสร้างสรรค์เป็นลักษณะความคิดเอนกนัย (Divergent Thinking) คือความคิดหลายทิศทาง หลายแง่หลายมุม คิดได้กว้างไกล ซึ่งลักษณะความคิดนี้จะนำไปสู่การประดิษฐ์สิ่งแปลกใหม่เพิ่มขึ้น ข้อสรุปของกิลฟอร์ดนี้ ทำให้มีการศึกษาเรื่องความคิดสร้างสรรค์อย่างกว้างขวางและลึกซึ้งในเวลาต่อมา

อีกทฤษฎีหนึ่งคือ ทฤษฎีความคิดสองลักษณะ ทฤษฎีนี้กำลังได้รับความสนใจโดยทั่วไปเพราะเป็นความรู้ใหม่เกี่ยวกับการทำงานของสมองมนุษย์ มีการเริ่มต้นศึกษาและทดลองโดยกลุ่มนักจิตวิทยาคลินิกซึ่งมีแนวความคิดเบื้องต้นว่า เฝ่าพันธุ์ของมนุษย์อยู่รอดสืบสายมาจนถึงคนรุ่นปัจจุบันได้ ก็เพราะมีสมองอันเชี่ยวชาญ ความเชี่ยวชาญของมนุษย์มีสมองที่แบ่งหน้าที่กันเป็นสองส่วน หรือมีสองสมองนั่นเอง (ประมวล ดิกคินสัน. 2527 : 107)

เกียรติวรรณ อมาตยกุล (2529 : 38 – 39) ได้กล่าวว่า จากการพยายามค้นคว้าทดลองเกี่ยวกับการทำงานของสมองสองซีกของมนุษย์เป็นเวลานานกว่า 15 ปี นักวิทยาศาสตร์ในปัจจุบัน สามารถสรุปได้อย่างแน่นอนแล้วว่า คนเราแต่ละคนจะมีสมองสองซีก ทำหน้าที่แตกต่างกันอย่างเด่นชัดในการรับรู้ความเป็นไปของสิ่งต่าง ๆ รอบตัว สมองซีกซ้าย เป็นส่วนที่คิดและทำงานที่ออกมาเป็นรูปธรรม เช่น การนับจำนวน การบอกเวลา การสรรหาถ้อยคำ การหาเหตุผล กฎเกณฑ์ การวางแผน เป็นต้น ส่วนสมองซีกขวา เป็นส่วนที่ทำหน้าที่จินตนาการ ใฝ่ฝัน สร้างสรรค์ความคิดแปลกใหม่ การซึมซาบในดนตรีและศิลปะ ซึ่งความคิดสร้างสรรค์ต่าง ๆ ของคนเรา เกิดจากการทำงานของสมองซีกขวานั้น

ศิริวรรณ อมาตยกุล และเกียรติวรรณ อมาตยกุล ได้ให้ความเห็นสอดคล้องกันว่า คนส่วนใหญ่ในสังคมปัจจุบัน มักได้รับการพัฒนาเพียงสมองซีกใดซีกหนึ่งเป็นพิเศษ โดยไม่ให้ความสนใจในการทำงานของสมองอีกซีกหนึ่งเท่าที่ควร ระบบการศึกษาส่วนใหญ่ที่จัดให้กับเด็กในปัจจุบัน มักจะมุ่งไปพัฒนาสมองซีกซ้ายส่วนใหญ่ โดยจัดให้เด็กรู้จักการท่องจำ คิดเลข สรรหาถ้อยคำ ระเบียบ กฎเกณฑ์ การวิเคราะห์ข้อมูล ฯลฯ อันเป็นหน้าที่เฉพาะของสมองซีกซ้าย ขณะที่สมองซีกขวาทำหน้าที่เกี่ยวกับจินตนาการ ใฝ่ฝัน การคิดแปลกใหม่ ความเป็นศิลปินไม่ค่อยมีโอกาสพัฒนาขึ้นทั้งๆ ที่การคิดของสมองทั้งสองซีกก็มีความสำคัญด้วยกันทั้งคู่

ในปัจจุบันนักการศึกษาและนักวิทยาศาสตร์ที่เข้าใจการทำงานของสมองเป็นจำนวนมาก กำลังเรียกร้องและสนับสนุนให้มีการพัฒนาสมองทั้งสองซีกของเด็กอย่างเท่าเทียมกัน ซึ่งเป็นที่คาดหวังกันว่าจะทำให้ผลประโยชน์ที่ยิ่งใหญ่แก่มนุษยชาติ เพราะบรรดางานค้นพบทางวิทยาศาสตร์ที่ยิ่งใหญ่ งานสร้างสรรค์ทางศิลปะและความคิดแปลกใหม่ ล้วนแต่เกิดจากการทำงานของสมองซีกขวา แต่ความคิดสร้างสรรค์ของสมองซีกขวานี้ จะสามารถแสดงหรือบอกให้ผู้อื่นทราบได้ ต้องเกิดจากการรวบรวม วิเคราะห์และหาถ้อยคำของสมองซีกซ้ายเท่านั้น ดังนั้น ผู้ที่สามารถจะทำประโยชน์ต่างๆ แก่มนุษยชาติอย่างมหาศาลได้ก็คือ ผู้ที่ได้รับการพัฒนาสมองทั้งสองซีกอย่างเหมาะสม

ทฤษฎีความคิดสองลักษณะนี้ จึงเป็นทฤษฎีหนึ่งที่เป็นพื้นฐานแนวความคิดในการพัฒนาและวัดความสร้างสรรค์ของบุคคล

กระบวนการคิดสร้างสรรค์

กระบวนการคิดสร้างสรรค์ หมายถึงวิธีการคิดหรือกระบวนการทำงานของสมองอย่างเป็นขั้นตอน ทอร์เรนซ์ (Torrance) ได้ให้คำอธิบายว่า เป็นกระบวนการของความรู้สึกไวต่อปัญหาหรือสิ่งที่บกพร่องหายไป แล้วจึงรวบรวมความคิดตั้งเป็นสมมติฐานขึ้น ต่อจากนั้นก็ทำการรวบรวมข้อมูลต่างๆ เพื่อทดสอบสมมติฐาน เพื่อเป็นแนวคิดและแนวทางใหม่ต่อไป (อารี รังสินันท์. 2532 : 5; อ้างอิงมาจาก Torrance. 1965)

กระบวนการแก้ปัญหาอย่างสร้างสรรค์ แบ่งออกได้เป็นขั้นๆ ดังนี้ (อารี รังสินันท์. 2532 : 7; อ้างอิงมาจาก Torrance. 1972)

ขั้นที่ 1 การพบความจริง (Fact Finding) ในขั้นนี้เริ่มต้นตั้งแต่เกิด ความรู้สึกกังวลใจ มีความสับสน (Mess) เกิดขึ้นในจิตใจแต่ไม่สามารถบอกได้ว่าเป็นอะไร จากจุดนี้พยายามตั้งสติ และพิจารณาดูว่าความยุ่งยาก วุ่นวายสับสน หรือสิ่งที่ทำให้กังวลใจนั้นคืออะไร

ขั้นที่ 2 การค้นพบปัญหา (Problem Finding) ขั้นนี้เกิดต่อจากขั้นที่ 1 เมื่อได้พิจารณาโดยรอบคอบแล้วจึงสรุปว่า ความกังวลใจ ความสับสน ความวุ่นวายในใจนั้นคือการมีปัญหาเกิดขึ้นนั่นเอง

ขั้นที่ 3 การตั้งสมมติฐาน (Idea Finding) ขั้นนี้ต่อจากขั้นที่ 2 เมื่อรู้ว่ามีปัญหาเกิดขึ้นก็พยายามคิดและตั้งสมมติฐานขึ้น และรวบรวมข้อมูลต่างๆ เพื่อนำไปใช้ในการทดสอบสมมติฐานในขั้นต่อไป

ขั้นที่ 4 การค้นพบคำตอบ (Solution Finding) ในขั้นนี้ก็ค้นพบคำตอบจากการตั้งสมมติฐานในขั้นที่ 3

ขั้นที่ 5 ยอมรับผลจากการค้นพบ (Acceptance Finding) ขั้นนี้จะเป็นที่ยอมรับคำตอบที่ได้จากการพิสูจน์เรียบร้อยแล้ว จะแก้ปัญหาให้สำเร็จได้อย่างไร และต่อจากจุดนี้การ

แก้ปัญหาหรือการค้นพบยังไม่จบตรงนี้ แต่ที่ได้จากการค้นพบจะนำไปสู่หนทางที่จะทำให้เกิดแนวคิดหรือสิ่งใหม่ต่อไปที่เรียกว่า New Challenge

การเลเกอร์ (Gallaqher. 1975 : 249-250) ได้กล่าวว่า กระบวนการของความคิดสร้างสรรค์ จะเกิดความคิดหรือสิ่งใหม่ๆ ขึ้น โดยการลองผิดลองถูก (Trial and Error) โดยแบ่งเป็น 4 ขั้นตอน คือ

1. ขั้นเตรียม (Preparation) เป็นขั้นตอนของข้อมูลต่างๆ เช่น ข้อมูลเกี่ยวกับการกระทำหรือแนวทางที่ถูกต้อง หรือข้อระบุมปัญหาที่เป็นข้อเท็จจริง ฯลฯ
2. ขั้นเกิดจากความคิด (Incubation) เป็นขั้นที่อยู่ในความวุ่นวายของข้อมูลต่างๆ ทั้งใหม่และเก่า สะเปะสะปะ ปราศจากความเป็นระเบียบเรียบร้อย ไม่สามารถขมวดความคิดนั้น จึงปล่อยความคิดได้เรื่อยๆ
3. ขั้นความคิดกระจ่างชัด (Illumination) เป็นขั้นที่สับสนนั้น ได้ผ่านการเรียบเรียงและเชื่อมโยงความสัมพันธ์ต่างๆ เข้าด้วยกันให้มีความกระจ่างชัด และมองเห็นภาพพจน์ มโนทัศน์ของความคิด
4. ขั้นทดสอบความคิดและพิสูจน์ให้เห็นจริง (Illumination) เป็นขั้นที่ได้รับความคิดทั้ง 3 ขั้นจากข้างต้น เพื่อพิสูจน์ว่าเป็นความคิดที่เป็นจริงและถูกต้อง จะเห็นได้ว่ากระบวนการคิดสร้างสรรค์นั้น ต้องเป็นไปตามลำดับขั้นตอนตั้งแต่ขั้นการคิด การรวบรวมข้อมูล การเกิดความคิด และการนำไปใช้

พัฒนาการทางความคิดสร้างสรรค์

จากการศึกษาพัฒนาการด้านความคิดสร้างสรรค์ของนักการศึกษาพบว่า ลักษณะพัฒนาการด้านความคิดริเริ่ม ความคล่องในการคิด กล้าคิด กล้าเสี่ยง และกล้าแสดงออกในวัยเด็ก จะมีพัฒนาการสูงกว่าวัยผู้ใหญ่

แมคมิลแลน (ฮารี รังสินันท์. 2526 : 41- 42 ; อ้างอิงจาก Macmillan. 1924) ได้แบ่งพัฒนาการทางด้านจินตนาการของเด็กออกเป็น 3 ขั้น คือ

ขั้นที่ 1 เป็นขั้นที่เด็กเล็ก ๆ มีความรู้สึกเกี่ยวกับความสวยงาม ซึ่งจะเป็นทางนำไปสู่ความจริง

ขั้นที่ 2 เป็นระยะที่เด็กเริ่มเข้าใจถึงความเป็นจริง เด็กจะเริ่มมีคำถามถึงสาเหตุและผล ด้วยการถามว่า “ทำไม”

ขั้นที่ 3 เด็กเริ่มเข้าใจคิดที่ละเอียด ๆ ในสิ่งที่เด็กพบเห็น ในโลกแห่งความเป็นจริง

ทอเรนซ์ (Torrance. 1964 : 87 – 88) กล่าวถึงพัฒนาการทางด้านความคิดสร้างสรรค์ โดยอาศัยผลของการวิจัยของลีกอน (Ligon. 1957)

แรกเกิด – 2 ขวบ

ในระยะขวบแรกของชีวิต เด็กเริ่มพัฒนาการด้านจินตนาการ จะเห็นได้จากที่เด็กเริ่มถามชื่อสิ่งต่าง ๆ การพยายามทำสิ่งต่าง ๆ หรือจังหวะเด็กเริ่มแสวงหาโอกาส ทำสิ่งแปลกใหม่ไปกว่าเดิมโดยมีความกระตือรือร้นที่จะทำ ที่จะสำรวจสิ่งต่าง ๆ มากขึ้นโดยการชิม ดม สัมผัส ด้วยความอยากรู้อยากเห็น ดังนั้น การส่งเสริมและสนับสนุนให้เด็กได้สำรวจ โดยการจัดสภาพแวดล้อมที่ปลอดภัย มีที่ว่าง มีวัสดุเอื้ออำนวยต่อการคิดและการเล่น จะสามารถช่วยให้เด็กพัฒนาความคิดจินตนาการได้ดี

ระยะ 2 – 4 ขวบ

เด็กเริ่มเรียนรู้สิ่งต่าง ๆ จากประสบการณ์โดยตรง แล้วถ่ายทอดประสบการณ์ที่รับรู้ โดยการแสดงออกและจินตนาการเช่น เด็กไม่เข้าใจว่าทำไมให้เล่นน้ำร้อน เมื่อเด็กมีโอกาสสัมผัสจับต้องน้ำร้อน ก็จะเป็นสิ่งที่ไม่ได้เล่นไม่ได้ ในระยะนี้เด็กจะตื่นเต้นกับประสบการณ์ต่าง ๆ เด็กมีช่วงความสนใจสั้น เริ่มรู้สึกเป็นตัวของตัวเอง และเกิดความเชื่อมั่น แต่การเรียนรู้ใหม่ ๆ อาจทำให้เด็กตกใจหวาดกลัว ดังนั้น ครู พ่อ แม่ และผู้ที่เกี่ยวข้องกับเด็ก ควรระมัดระวังให้เด็กอยู่ในสิ่งแวดล้อมที่ปลอดภัยเสมอ ของเล่นที่ช่วยส่งเสริมจินตนาการของเด็กได้ดีคือ ของเล่นที่ไม่มีโครงสร้างตายตัว เช่น ดินเหนียว ดินน้ำมัน ไม้บล็อก

ระยะ 4 – 6 ขวบ

ในวัยนี้เป็นวัยที่เด็กมีจินตนาการสูง เด็กเริ่มสนุกสนานกับการวางแผนและการคาดคะเนในสิ่งที่เกิดขึ้นจากการเล่น เด็กเริ่มเล่นเลียนแบบผู้ใหญ่หรือผู้ใหญ่ใกล้ชิด มีความอยากรู้อยากเห็น เด็กจะพยายามค้นหาข้อเท็จจริง เด็กเริ่มเข้าใจความรู้สึกของผู้อื่น และเริ่มคิดคำนึงถึงการกระทำของคนที่มีผลต่อบุคคลอื่นจากการเล่น และการแสดงบทบาทสมมติตามจินตนาการครู พ่อ แม่ และผู้ที่เกี่ยวข้องกับเด็ก ควรส่งเสริมให้เด็กได้เล่นตามลำพัง เพราะการเล่นตามลำพัง จะช่วยพัฒนาการจินตนาการและความคิดสร้างสรรค์ของเด็กได้โดยการจัดหาของเล่นต่าง ๆ เช่น วัสดุเหลือใช้ประเภทต่าง ๆ หรือ ของเล่นที่ผู้ใหญ่ไม่ใช้แล้วให้เด็กเล่น

ความคิดสร้างสรรค์เกิดขึ้นได้ทุกวัย ทั้งวัยเด็ก หนุ่มสาว และวัยผู้ใหญ่ จากผลการศึกษา พบว่า เด็กมีความคิดสร้างสรรค์สูงเมื่ออายุ 4 ปี 6 เดือน ความคิดสร้างสรรค์จะค่อย ๆ พัฒนาขึ้น จนกระทั่งเด็กเรียนถึงชั้นประถมศึกษาปีที่ 4 และจะลดลงอย่างเห็นได้ชัด ทั้งนี้ อาจขึ้นอยู่กับสิ่งแวดล้อมอื่น ๆ ประกอบกัน เช่น ระเบียบ ข้อบังคับ กฎเกณฑ์ วัฒนธรรม ประเพณี เด็กที่เรียนรู้ควบคู่กับอายุที่เพิ่มขึ้นหากเด็กอยู่ในสภาพแวดล้อมที่เหมาะสมเอื้ออำนวย ความคิดสร้างสรรค์ก็ยังคงพัฒนาต่อไป ซึ่งสอดคล้องกับเลคแมน (Lechman) (อารี รังสินันท์. 2528 : 113 ; อ้างอิงจาก Torrance. 1968 : Unpage)

พัฒนาการทางความคิดสร้างสรรค์ของเด็ก จะพัฒนาไปตามลำดับขั้นของอายุ เมื่ออายุมากขึ้นก็จะพัฒนามากขึ้น ถ้าได้รับการจัดสภาพแวดล้อมที่เหมาะสมให้กับเด็ก

ลักษณะของเด็กที่มีความคิดสร้างสรรค์

จากผลการศึกษาเป็นที่ยอมรับกันว่า คนเราทุกคนมีความสามารถในการคิดสร้างสรรค์แต่จะมีระดับของความคิดสร้างสรรค์ที่แตกต่างกันไปตามศักยภาพของบุคคล ดังนั้นบุคคลที่มีความคิดสร้างสรรค์สูง จึงมีลักษณะแตกต่างไปจากผู้อื่น

แมคคินนอน (อารี รังสินนท์. 2527 : 11 ; อ้างอิงจาก Mackinnon. 1960) ได้ศึกษาลักษณะของผู้มีความคิดสร้างสรรค์ พบว่าผู้ที่มีความคิดสร้างสรรค์จะเป็นผู้ที่ตื่นตัวตลอดเวลา มีสมาธิ มีความพยายาม สามารถพิจารณาวิเคราะห์ความคิดอย่างถี่ถ้วนในการแก้ปัญหา นอกจากนี้ยังมีลักษณะสำคัญอีกประการหนึ่ง คือเป็นผู้เปิดรับสถานการณ์ต่าง ๆ ชอบแสดงออกมากกว่าเก็บกด

ลากูและเฮอริวรี (มุสตี กุฏอินทร์. 2526 : 71 ; อ้างอิงจาก Lugo and Hershey. 1989) ได้รวบรวมลักษณะของคนที่มีความคิดสร้างสรรค์สูงไว้ดังนี้

1. ชอบสิ่งแปลกใหม่
2. มีความมั่นใจในตนเอง
3. มีความเปิดกว้างที่จะรับสถานการณ์ใหม่
4. มีความอดทน
5. มีอารมณ์ขัน
6. ไม่ตึงเครียด

วรารภรณ์ รักวิชัย (ม.ป.ป. : 25 – 26) ได้ให้ข้อสังเกตเกี่ยวกับลักษณะของคนที่มีความคิดสร้างสรรค์ไว้ดังต่อไปนี้

1. เป็นคนอยากรู้อยากเห็น มีความสังเกตที่ดี มีปฏิกิริยาโต้ตอบรวดเร็วต่อปัญหาหรือสิ่งเร้า
2. มีความสนใจและประหลาดใจในเหตุการณ์หรือสิ่งใหม่ ในเรื่องที่ลึกซึ้งกว้างขวาง มีคำถามที่น่าสนใจและมีความหมาย หาเหตุผลว่าเพราะเหตุใด โดยใช้คำถามว่าทำไม
3. มีความสามารถในการคิดอย่างกว้างลึก และสามารถเรียนรู้สิ่งต่าง ๆ ได้รวดเร็ว และมีความรู้ไว้ต่อปัญหาต่าง ๆ สามารถใช้จิตใต้สำนึก และสามารถปรับปรุงเสริมแต่งความรู้นั้น ให้นำไปใช้ในชีวิตประจำวันได้
4. รู้จักคิดริเริ่มทำในสิ่งที่แปลกใหม่ เป็นคนช่างคิดช่างฝัน ริเริ่มทำงานใหม่ ๆ มีอารมณ์ขัน ชอบเดา ชอบทำงานที่ท้าทาย และมีความคิดกว้างขวางยืดหยุ่นได้

5. เป็นคนที่เป็นตัวของตัวเอง มีอุดมการณ์ มีความเชื่อมั่นในตนเองสูง ไม่ชอบคล้อยตามความคิดของผู้อื่นง่าย ๆ

6. ชอบเสี่ยงภัย ผจญภัย มีความกล้าที่จะผจญสิ่งใหม่ ๆ ด้วยความมั่นใจ ไม่หวาดกลัวและมีความคิดละเอียดลออรอบคอบ

7. ชอบมีอิสรเสรีภาพในเรื่องความคิดและการกระทำในการแสดงออก ไม่ชอบทำอะไรตามกฎเกณฑ์หรือข้อบังคับ ชอบแสดงออกมากกว่าเก็บกด และเป็นผู้ที่ตื่นตัวตลอดเวลา

8. มีความสามารถแก้ไข ดัดแปลงขบวนการต่าง ๆ เพื่อนำไปแก้ไขได้สำเร็จ

9. มีความสามารถในการรู้จักใช้ภาษาและคำได้มากกว่า และรู้จักคิดดัดแปลงความคิดให้เหมาะสม

10. รู้จักใช้เหตุผลในการแก้ปัญหา ไม่โทษธรรมชาติหรือสิ่งที่อยู่ใกล้รอบ ๆ ตัว

11. ชอบคิดและตั้งสมมติฐานในการทำงานด้วยความพอใจของตนเอง โดยไม่หวังผลตอบแทนหรือการยกย่องจากคนอื่น

12. ไม่ชอบแสดงความวิตกกังวลต่อความล้มเหลว ต่อการกระทำที่บอกถึงความล้มเหลวและความสำเร็จจนเกินไป ไม่เคร่งเครียดในการทำงานมากเกินไป สามารถดัดแปลงแก้ไขวิธีการในการทำงาน หรือปัญหาที่พบได้อย่างเหมาะสม

13. เป็นบุคคลที่ชอบการวิพากษ์วิจารณ์มาก มีลักษณะเด่นในการเป็นผู้นำ และเป็นผู้ที่มีลักษณะของคนที่มีแรงจูงใจมากที่สุด

อารี รังสินนท์ (2528 : 63) ได้สรุปลักษณะพฤติกรรมของเด็กที่มีความคิดสร้างสรรค์

1. อยากรู้อยากเห็น มีความใคร่รู้อยู่เป็นนิจ

2. ชอบเสาะแสวงหาสำรวจ ศึกษา ค้นคว้า ทดลอง

3. ชอบซักถาม และคำถามแปลกๆ

4. ช่างสงสัย เป็นเด็กที่มีความรู้สึกแปลกประหลาดใจในสิ่งที่พบเห็นเสมอ

5. ช่างสังเกต มองเห็นลักษณะที่แปลกผิด หรือช่องว่างที่ขาดหายไปได้ง่ายและรวดเร็ว

6. ชอบแสดงออกมากกว่าเก็บกด ถ้าสงสัยสิ่งใดก็จะถามหรือพยายามหาคำตอบโดยไม่รีรอ

7. มีอารมณ์ขัน มองสิ่งต่าง ๆ ในแง่มุมที่แปลก และสร้างอารมณ์ขันอยู่เสมอ

8. มีสมาธิในสิ่งที่ตนสนใจ

9. สนุกสนานในการใช้ความคิด

10. สนใจสิ่งต่าง ๆ อย่างกว้างขวาง

11. ความเป็นตัวของตัวเอง

พอสรุปได้ว่า บุคคลที่มีความคิดสร้างสรรค์สูง จะมีลักษณะที่สังเกตได้ง่าย ๆ เช่น มีความเชื่อมั่นในตนเองสูง ยอมรับประสบการณ์ต่าง ๆ ได้ง่าย มีอิสระในการคิด กล้าแสดงออก ไม่ชอบการบังคับ ยอมรับการวิพากษ์วิจารณ์ และมีอารมณ์ขัน

แนวทางในการส่งเสริมความคิดสร้างสรรค์

ความคิดสร้างสรรค์เป็นคุณสมบัติที่อยู่ในตัวเด็ก ทุกคนสามารถส่งเสริมได้ เมื่ออยู่ในบรรยากาศและสภาพแวดล้อมที่เหมาะสม

วิลเลียมส์ (อารี รังสินนท์. 2527 : 93 ; อ้างอิงจาก Williams. 1971) กล่าวว่า การสอนเพื่อให้เกิดความคิดสร้างสรรค์ เป็นการสอนให้เด็กรู้จักคิด การแสดงความรู้สึกและการแสดงออกในวิถีทางของความคิดสร้างสรรค์ นอกจากนี้เขายังอธิบายว่า การสอนเพื่อให้เกิดความคิดสร้างสรรค์นั้น มิใช่การสอนที่สอนในวันนี้แล้วเลิกสอนในวันพรุ่งนี้ มิใช่การสอนในปีหนึ่งแล้วเลิกสอนในปีต่อไปเด็กก็ลืม แต่การสอนเพื่อให้เกิดความคิดสร้างสรรค์นั้น จะต้องสอนอย่างต่อเนื่องไปเป็นลำดับ ในทางตรงได้แก่ การจัดกิจกรรมต่าง ๆ ในทางอ้อม ได้แก่ การปรับปรุงสภาพแวดล้อมต่าง ๆ ตลอดจนความเข้าใจในเรื่องพัฒนาการด้านความคิดสร้างสรรค์ของเด็กทุกระดับและความสามารถในการแสดงออก

ทอร์เรนซ์ (อารี รังสินนท์. 2532 ; 76 – 77 ; อ้างอิงจาก Torrance. 1959) ได้กล่าวถึง การส่งเสริมความคิดสร้างสรรค์ไว้ ดังนี้

1. ส่งเสริมให้เด็กถาม ให้ความสนใจต่อคำถาม และคำถามที่แปลก ๆ ของเด็ก พ่อแม่หรือครู ไม่ควรมุ่งที่คำตอบที่ถูกต้องเพียงอย่างเดียว เพราะในการแก้ปัญหา แม้เด็กจะใช้วิธีเดาหรือเสี่ยงบ้าง ก็ควรยอม อย่างไรก็ตาม ควรกระตุ้นให้เด็กได้วิเคราะห์ ค้นหา เพื่อพิสูจน์การเดาโดยการใช้อุปกรณ์สังเกตและประสบการณ์ของเด็กเอง

2. ตั้งใจฟังและเอาใจใส่ต่อความคิดแปลก ๆ ของเด็กด้วยใจเป็นกลาง เมื่อเด็กแสดงความคิดเรื่องใด ๆ แม้จะเป็นความคิดที่ไม่เคยได้ยินมาก่อน ก็ไม่ควรตัดสินและลิดรอนความคิดนั้น แต่รับฟังไว้ก่อน

3. กระตุ้นหรือรับฟังคำถามที่แปลก ๆ ของเด็ก ด้วยการตอบคำถามอย่างมีชีวิตชีวาหรือชี้แนะให้เด็กหาคำตอบจากแหล่งต่าง ๆ ด้วยตนเอง

4. แสดงและเน้นให้เด็กเห็นว่า ความคิดของเด็กมีคุณค่า และนำไปใช้ให้เกิดประโยชน์ได้ เช่น จากภาพที่เด็กวาด อาจนำไปเป็นปฏิทิน บัตร ส.ค.ส. เป็นต้น ซึ่งทำให้เด็กรู้สึกภาคภูมิใจ และมีกำลังใจที่จะสร้างสรรค์ต่อไป

5. กระตุ้น ส่งเสริม ให้เด็กเรียนรู้ด้วยตนเอง ให้โอกาสและเตรียมการให้นักเรียนเรียนรู้ด้วยตนเองมากขึ้น

6. เปิดโอกาสให้เด็กเรียนรู้หรือค้นคว้าอย่างต่อเนื่องอยู่เสมอ โดยไม่ต้องใช้วิธีบังคับ ด้วยคะแนนการสอบหรือการตรวจสอบเป็นต้น

7. พึงระวังว่าการพัฒนาความคิดสร้างสรรค์ในเด็กต้องใช้เวลา และพัฒนาอย่างค่อยเป็นค่อยไป

8. ส่งเสริมให้เด็กใช้จินตนาการของตนเอง และยกย่องชมเชย เมื่อเด็กมีจินตนาการที่แปลกกว่าผู้อื่น

เลิศ อานันท์นะ (2533 : 83 – 84) ได้กล่าวถึงการส่งเสริมความคิดสร้างสรรค์ไว้ว่า เด็กทุกคนมีความคิดริเริ่มสร้างสรรค์ ถ้าได้รับการส่งเสริมที่ถูกต้อง และสามารถแสดงออกได้อย่างอิสระโดยผ่านกิจกรรมในรูปแบบต่าง ๆ ที่มีอยู่รอบตัวของเด็กแต่ละคน ดังนั้น ครู พ่อ แม่ และผู้ที่เกี่ยวข้องกับเด็ก จึงควรเปิดโอกาสให้เด็กได้สำรวจ ทดลอง ค้นคว้าเกี่ยวกับกิจกรรมที่เด็กสนใจ

นอกจากครูเป็นผู้จัดบรรยากาศที่ส่งเสริมความคิดสร้างสรรค์แก่เด็กแล้ว การจัดประสบการณ์เพื่อให้เด็กเกิดความคิดสร้างสรรค์ เป็นบทบาทหนึ่งที่คุณต้องคำนึงถึงเป็นหลักการใหญ่ ฟร็อบเอล (Froebel) ได้กล่าวถึงครูกับความคิดสร้างสรรค์ว่า ครูควรส่งเสริมพัฒนาการตามธรรมชาติของเด็กให้จริงขึ้นด้วยการกระตุ้นให้เกิดความคิดสร้างสรรค์อย่างเสรี โดยใช้การเล่นและกิจกรรมเป็นเครื่องมือ (คณะกรรมการการประถมศึกษาแห่งชาติ. 2522 : 99)

ในการจัดกิจกรรมเพื่อส่งเสริมความคิดสร้างสรรค์นั้น ขึ้นอยู่กับสภาพแวดล้อมและบรรยากาศที่มุ่งให้ผู้เรียนเกิดจินตนาการ สนใจ กระตือรือร้นที่จะค้นคว้า ทดลอง และมีโอกาสที่จะได้สร้างสรรค์สิ่งใหม่ ๆ อย่างอิสระ

2.2.2 เอกสารและงานวิจัยที่เกี่ยวข้องตัวแปรด้านความคิดสร้างสรรค์ของเด็กปฐมวัย

วิลเลียมส์ (เพ็ญจิต วิจารณ์สุภรัตน์. 2531 : 27 ; อ้างอิงจาก Williams. 1971 : 325 – 358) ได้ศึกษาความสัมพันธ์ระหว่างความคิดสร้างสรรค์ด้านความคิดริเริ่ม กับคะแนนวิชาการหมวดคณิตศาสตร์ วิทยาศาสตร์ สังคมศึกษา ศิลปะ ภาษา และดนตรี ผลปรากฏว่า ความสัมพันธ์ระหว่างความคิดริเริ่มกับคะแนนรวมหมวดศิลปะ ภาษา และดนตรี มีความสัมพันธ์กันในระดับสูง

ไคลด์แลนด์ (Kiakland. 1978 : A) ได้ศึกษาความสัมพันธ์ของความคิดสร้างสรรค์กับความสามารถในการใช้ภาษาของเด็กอายุ 4 ปี โดยให้เด็กได้รับการทดสอบความคิดสร้างสรรค์ด้วยแบบทดสอบของทอร์เรนซ์ เพื่อจัดระดับความคิดสร้างสรรค์และได้รับการบันทึกเสียงพูดประกอบการจดบันทึก เพื่อจัดระดับความสามารถในการใช้ภาษาของเด็ก แล้วนำไปหาความสัมพันธ์ ผลการศึกษาพบว่า ระดับความสามารถทางการใช้ภาษา มีความสัมพันธ์กับความคิดสร้างสรรค์

เบล (Bell 1984 : 2752) ได้ศึกษาการเล่าเรื่องของเด็กอายุ 6 – 7 ปี โดยจับคู่ระหว่างสติปัญญากับความคิดสร้างสรรค์ ผลการศึกษาพบว่า การเรียบเรียงเรื่องราวที่เล่าและการจินตนาการเรื่องราวมีความสัมพันธ์กับระดับสติปัญญาและความคิดสร้างสรรค์

กิฟเลย์ และเกย์ (Shipley & Gay. 1999 : 2846) ได้ทำการศึกษาความสัมพันธ์ของโปรแกรมการศึกษาเกี่ยวกับความคิดสร้างสรรค์ในโรงเรียนอนุบาลจำนวน 4 โปรแกรมกับความพร้อมของเด็กปฐมวัย ผลการศึกษาพบว่าความพร้อมของเด็กปฐมวัยมีความสัมพันธ์กับโปรแกรมของการศึกษาเกี่ยวกับความคิดสร้างสรรค์ในระดับสูง

จันทวรรณ เทวรักษ์. (2526 : 64 – 65) ได้ศึกษาอิทธิพลของการจัดกิจกรรมสร้างสรรค์และเกมการศึกษาในวัย 4 – 6 ขวบ ที่มีผลต่อการเรียนรู้ภาษาไทยและคณิตศาสตร์ ผลการศึกษาพบว่าวิธีสอนโดยใช้กิจกรรมสร้างสรรค์และเกมการศึกษา มีผลในการส่งเสริมความสามารถและทักษะในการเรียนภาษาไทยและคณิตศาสตร์มากกว่าวิธีสอนโดยเน้นการเขียน ท่องจำ และเรียนเลข

จงใจ ขจรศิลป์ (2532 : 80 –84) ได้ศึกษาลักษณะการจัดกิจกรรมศิลปะสร้างสรรค์และการเล่นตามมุมที่มีต่อความคิดสร้างสรรค์และความเชื่อมั่น ผลการศึกษาปรากฏว่า เด็กปฐมวัยที่ได้รับการจัดกิจกรรมศิลปะสร้างสรรค์ และการเล่นตามมุมแบบริเริ่มอย่างอิสระ มีความคิดสร้างสรรค์และความเชื่อมั่นในตนเองสูงกว่าเด็กปฐมวัย ที่ได้รับการจัดกิจกรรมศิลปะสร้างสรรค์และเล่นตามมุมแบบครูชี้แนะ

ศตพร วิไลรักษ์ (2532 : บทคัดย่อ) ได้ศึกษาพัฒนาการทางด้านความคิดสร้างสรรค์ของเด็กก่อนวัยเรียนหลังจากการได้รับการสอนโดยวิธีการสอนตามแนวคิดแบบนีโอฮิวแมนนิส มีพัฒนาการความคิดสร้างสรรค์สูงขึ้นกว่าก่อนการทดลองและสูงขึ้นกว่ากลุ่มที่เรียนโดยกิจกรรมการสอนแบบปกติของศูนย์เด็กก่อนเกณฑ์อย่างมีนัยสำคัญทางสถิติที่ระดับ .01

กรรณก ฐปประสงค์ (2536 : บทคัดย่อ) ได้ศึกษาผลการใช้กิจกรรมซีเนติกส์ที่มีต่อความคิดสร้างสรรค์ของเด็กปฐมวัย เพื่อศึกษาผลของการใช้กิจกรรมด้านความคิดริเริ่ม ความคิดคล่องแคล่ว ความคิดยืดหยุ่น และความคิดละเอียดลออ ผลการศึกษาพบว่ากลุ่มที่ได้รับการจัดประสบการณ์โดยใช้กิจกรรมซีเนติกส์มีระดับความคิดสร้างสรรค์สูงกว่ากลุ่มที่เรียนตามแผนของสำนักงานคณะกรรมการการศึกษาเอกชน ทุกระดับของกลุ่มความคิดสร้างสรรค์

กนิษฐา ชูจันทร์ (2541 : 52 – 54) ได้ศึกษาการวิจัยเรื่องผลการกิจกรรมการเรียนรู้ตามแนวทางการสอนภาษาธรรมชาติ โดยใช้แกนนำหน่วยการสอนที่มีต่อความคิดสร้างสรรค์ของเด็กปฐมวัย ที่มีอายุระหว่าง 5 – 6 ปี พบว่า เด็กปฐมวัยที่ได้รับการจัดกิจกรรมการเรียนรู้ตามแนวการสอนภาษาธรรมชาติ โดยใช้แกนนำหน่วยการสอนสูงขึ้นกว่าก่อนการทดลอง อย่างมีนัยสำคัญทางสถิติที่

ระดับ .05 ซึ่งมีค่าคะแนนเฉลี่ยก่อนการทดลองเท่ากับ 25.25 หลังการทดลองค่าคะแนนเฉลี่ยเท่ากับ 37.14

ทิพจุฑา สุภิมารส (2543 : บทคัดย่อ) ได้ศึกษาผลของการใช้กิจกรรมสร้างสรรค์ที่มีผลต่อสังคมนิสัยของเด็กปฐมวัย ผลการศึกษาพบว่า นักเรียนกลุ่มทดลองที่ได้รับการสอนตามแผนการจัดกิจกรรมศิลปะสร้างสรรค์เพื่อพัฒนาสังคมนิยม มีคะแนนจากการทดสอบโดยใช้แบบวัดความสามารถในการเลือกแสดงสังคมนิยมสูงกว่ากลุ่มควบคุม

วรางคณา กันประชา (2548 : บทคัดย่อ) ได้ทำการศึกษาเรื่องความคิดสร้างสรรค์ของเด็กปฐมวัยที่ทำกิจกรรมศิลปะด้วยนิ้วมือ พบว่า เด็กปฐมวัยที่ทำกิจกรรมศิลปะด้วยนิ้วมือมีความสร้างสรรค์โดยภาพรวมและรายด้านก่อนและหลังการจัดกิจกรรมมีความแตกต่างกันอย่างมีนัยสำคัญทางสถิติที่ระดับ .05

สิริมา ภิญโญอนันตพงษ์ (2548 : บทคัดย่อ) ได้ทำการศึกษาวิจัยเรื่องการพัฒนาโครงการเด็กนักวิจัยและการประเมินเด็กเป็นสำคัญ (ปีที่ 1) พบว่า เมื่อจำแนกตามชั้นเรียนโดยภาพรวม เด็กชั้นอนุบาล 1 และอนุบาล 2 มีทักษะการเรียนรู้ทุกด้านที่อยู่ในระดับสูง เมื่อพิจารณาแยกเป็นแต่ละทักษะ ทักษะการเรียนรู้ที่อยู่ในระดับสูงอันดับแรกคือ ด้านมนุษยสัมพันธ์ ด้านรองลงคือ ด้านความมีวินัย ด้านความคิดสร้างสรรค์ ด้านทักษะการแก้ปัญหา ด้านกระบวนการเรียนรู้ ด้านทักษะการสังเกต และด้านผู้นำ

จากการศึกษาเอกสารและงานวิจัยดังกล่าว ผู้วิจัยพบว่ายังมีงานวิจัยน้อยมากที่กล่าวถึงความคิดสร้างสรรค์ที่มีความสัมพันธ์ต่อความเข้าใจคำศัพท์ของเด็กปฐมวัย ซึ่งจะกล่าวถึงแต่เกมการเล่น กิจกรรมการสอนตามรูปแบบต่าง ๆ ผู้วิจัยจึงเกิดความสนใจที่จะศึกษาความคิดสร้างสรรค์ เพราะความคิดสร้างสรรค์เป็นสิ่งที่สามารถสอนและปลูกฝังให้เกิดขึ้นกับเด็กได้ จึงควรพัฒนาความคิดสร้างสรรค์ให้เกิดขึ้นในเด็กตั้งแต่วัยปฐมวัย ผู้วิจัยจึงสนใจที่จะนำตัวแปรทางด้านความคิดสร้างสรรค์มาศึกษาหาสัมพันธ์กับความเข้าใจคำศัพท์ของเด็กปฐมวัย ในการวิจัยครั้งนี้

3. เอกสารและงานวิจัยที่เกี่ยวข้องกับตัวแปรด้านครอบครัว

สิ่งแวดล้อมที่ใกล้ตัวเด็กปฐมวัยมากที่สุด คือ พ่อแม่ และเป็นบุคคลที่สำคัญที่จะช่วยส่งเสริมลูกให้มีการเจริญเติบโตในด้าน น้ำหนัก ส่วนสูง ความแข็งแรงของกล้ามเนื้อ และฟัน รวมทั้งส่งเสริมพัฒนาการทางภาษา การเคลื่อนไหว ทั้งกล้ามเนื้อใหญ่ และกล้ามเนื้อเล็ก ให้แข็งแรงถึงเกณฑ์มาตรฐาน โดยถือว่าเป็นหน้าที่สำคัญของบิดามารดาที่จะแสวงหาปัจจัยที่จำเป็นในการดำรงชีวิต ตามปัจจัยพื้นฐานของครอบครัว เช่น การศึกษาของบิดามารดา ลำดับที่เกิดของนักเรียน ฐานะเศรษฐกิจของครอบครัว การอบรมเลี้ยงดูของครอบครัว ซึ่งได้มีผู้วิจัยศึกษาและค้นคว้าไว้ดังนี้

3.1 เอกสารและงานวิจัยที่เกี่ยวข้องกับตัวแปรด้านระดับการศึกษาของบิดามารดา

ราตรี ภูวิภาดาพรรณ (2525 : บทคัดย่อ) ได้ศึกษาเปรียบเทียบความเชื่อเกี่ยวกับการอบรมเลี้ยงดูและการอบรมเลี้ยงดูระหว่างมารดาและบิดาที่มีระดับการศึกษาต่างกัน พบว่า มารดาที่มีระดับการศึกษาสูงมีความเชื่ออย่างไม่มีเหตุผลในการเลี้ยงดูเด็กน้อยกว่ามารดาที่มีระดับการศึกษาต่ำ

นันทา แทนธานี (2534 : บทคัดย่อ) ซึ่งศึกษาตัวแปรบางประการที่มีความสัมพันธ์กับการอบรมเลี้ยงดูและพัฒนาการเด็กก่อนวัยเรียนในเขตกรุงเทพมหานคร พบว่า ระดับการศึกษาของมารดาและความรู้ความเข้าใจของผู้ปกครองเรื่องพัฒนาการสามารถทำนายการอบรมเลี้ยงดูได้

จิตรภรณ์ พัฒนาศิริ (2535 : 29) ได้ทำการศึกษา พบว่า มารดาของเด็กที่มีระดับการศึกษาต่างกันมีวิธีการอบรมเลี้ยงดูที่ส่งเสริมพัฒนาการด้านต่าง ๆ แตกต่างกัน มารดาที่มีระดับการศึกษาสูงให้การ อบรมเลี้ยงดูที่ส่งเสริมพัฒนาการต่าง ๆ ดีกว่ากลุ่มของมารดาที่มีการศึกษาระดับต่ำ

สคาร์ท (วาสนา พรหมทอง. 2545 : 12 ; อ้างอิงจาก Scarth. 1973 : 3168-A) ได้ศึกษาอิทธิพลของสิ่งแวดล้อมที่มีผลต่อความพร้อมของเด็กอนุบาลพบว่า ฐานะเศรษฐกิจเป็นตัวทำนายความพร้อมของเด็กและระดับการศึกษามีความสัมพันธ์ในทางบวกกับฐานะทางเศรษฐกิจของผู้ปกครองนั่นคือ ระดับการศึกษาของผู้ปกครองมีความสัมพันธ์กับความพร้อมของเด็ก

จากการศึกษาเอกสารและงานวิจัยดังกล่าว ผู้วิจัยพบว่ายังมีงานวิจัยน้อยมากที่กล่าวถึงระดับการศึกษาของบิดามารดาที่มีความสัมพันธ์ต่อความเข้าใจคำศัพท์ของเด็กปฐมวัย ซึ่งจะกล่าวถึงแต่ระดับการศึกษาของบิดามารดากับการอบรมเลี้ยงดู สิ่งแวดล้อม พัฒนาการ ผู้วิจัยจึงเกิดความสนใจที่จะศึกษาระดับการศึกษาของบิดามารดาของเด็กปฐมวัย ว่าจะมีความสัมพันธ์กับความเข้าใจคำศัพท์ของเด็กปฐมวัยหรือไม่ ในการวิจัยครั้งนี้

3.2 เอกสารและงานวิจัยที่เกี่ยวข้องกับตัวแปรด้านลำดับการเกิดของนักเรียน

แอดเลอร์ ผู้นำในทฤษฎีบุคลิกภาพกลุ่มมนุษยนิยมคนหนึ่งได้สนใจและศึกษาวิจัยลำดับการเกิด และบุคลิกภาพ แอดเลอร์ให้ความสำคัญว่าสังคมเป็นสิ่งกำหนดบุคลิกภาพ เขาสังเกตว่าบุคลิกภาพของลูกคนโต คนกลาง คนเล็ก ในครอบครัวหนึ่ง ๆ แตกต่างกันอย่างเห็นได้ชัด ซึ่งเขาอธิบายความแตกต่างเหล่านี้ว่าเกิดจากประสบการณ์ของเด็กแต่ละคนในฐานะเป็นสมาชิกของกลุ่มสังคม แอดเลอร์ได้รายงานผลการศึกษาลำดับการเกิดที่มีผลต่อบุคลิกภาพไว้ดังนี้ (นวลละอ อสุภามล. 2527 : 121)

1. ลูกคนโต เด็กที่เกิดลูกคนแรกหรือลูกคนโตได้รับความสนใจอย่างยิ่ง จนกระทั่งเมื่อน้องคนรองเกิด เขาก็รู้สึกว่าคุณแม่ ลูกแบ่งปันไปให้กับเด็กคนใหม่ ประสบการณ์นี้อาจเป็นเงื่อนไขหลาย ๆ อย่างให้กับลูกคนโต เช่น เกลียดชังผู้อื่น คึดครองตนเองเพื่อต่อสู้กับสถานการณ์ที่เปลี่ยนไปอย่างสิ้นเชิง เกิดความรู้สึกไม่มั่นคง เป็นต้น ลูกคนโตจะสนใจจดจำอดีตเมื่อสมัยที่เขาเป็นศูนย์กลางของความสนใจ แอคเคเลอร์ สังเกตว่าคนไข้โรคประสาท อาชญากร นักดื่มสุรา และผู้ที่มีความผิดปกติต่าง ๆ มักเกิดกับลูกคนโต แต่ถ้าพ่อแม่มีการเตรียมตัวลูกคนโตให้มีความพร้อมกับการเกิดของน้องเขาก็จะพัฒนาความรับผิดชอบและเป็นผู้ให้ความคุ้มครองผู้อื่น เกิดขึ้นในบุคลิกของเขา

2. ลูกคนกลาง หรือลูกคนที่สอง มีลักษณะเป็นผู้ที่มีความทะเยอทะยานและมีความมุ่งมั่นที่จะมีความสามารถล้ำหน้าพี่คนโต ลูกคนกลางมีแนวโน้มที่จะเป็นคนดื้อรั้นและมีความริษยา แต่ส่วนใหญ่แล้วจะปรับตัวได้ดีกว่าพี่คนโต และน้องคนเล็ก

3. ลูกคนเล็ก มักเป็นลูกที่ได้รับการตามใจจนเสียเด็ก ลูกคนเล็กมักกลายเป็นเด็กที่มีปัญหาเช่นเดียวกับพี่คนโต และมักมีอาการทางประสาทปรับตัวไม่ได้เมื่อเป็นผู้ใหญ่

ศรียา นิยมธรรม และประภัสสร นิยมธรรม (2518 : 54) กล่าวไว้ว่าการที่มีหรือไม่มีที่มีความสัมพันธ์ต่อการพูดของเด็กทั้งจำนวนและชนิดของคำ เช่นเดียวกับคำอธิบายจากหนังสือ พัฒนาการเด็ก (จินตนา สุทธิจินดา. 2522 : 26 ; อ้างอิงจาก สมาคมเศรษฐศาสตร์แห่งประเทศไทย. 2518 : 126) ที่ว่าเด็กในครอบครัวใหญ่มักมีพัฒนาการทางการพูดได้ดีกว่าเด็กจากครอบครัวเล็ก เพราะมีโอกาสได้พูดคุยกับคนมาก คนโตกับคนสุดท้ายมักพูดเก่ง เพราะเมื่อลูกคนโตเกิดบิดามารดาเอาใจใส่มาก คนสุดท้ายก็เลียนแบบพี่ได้มาก และบิดามารดาอาจมีเวลาเอาใจใส่ได้มาก ส่วนลูกคนกลางไม่ค่อยได้รับโอกาสนี้ ในครอบครัวที่มีลูกคนเดียวลูกพูดเร็วกว่าเด็กในวัยเดียวกันที่มีพี่น้องมาก

ทวี สุรเมธี (2521 : 60 – 61) จากการศึกษาพบว่า เด็กก่อนวัยเรียนที่มีพี่น้องจำนวน 1 – 2 คน มีความพร้อมในการอ่านสูง เด็กก่อนวัยเรียนที่มีจำนวนพี่น้อง จำนวน 3 – 4 คน มีความพร้อมรองลงมา ส่วนเด็กก่อนวัยเรียนที่มีจำนวนพี่น้องมากกว่า 4 คน จะมีความพร้อมต่ำที่สุด

จงกล เกษตุ้ม (2541 : 40) ได้ทำการศึกษาจำนวนบุตรในครอบครัวที่มีผลต่อการอบรมเลี้ยงดู และส่งผลกระทบต่อพัฒนาการของเด็กด้วย โดยที่ครอบครัวที่มีจำนวนบุตรน้อย บุตรจะมีโอกาสได้รับการอบรมเลี้ยงดู และมีการพัฒนาดีกว่าครอบครัวที่มีบุตรมาก

ฟาร์กัส (Farkas. 1972 : 426 – A) ได้ศึกษาความสัมพันธ์ระหว่างครอบครัวกับผลสัมฤทธิ์ของเด็กก่อนวัยเรียน โดยใช้แบบทดสอบ Criterion Referenced Test พบว่า นอกจากรายได้อาชีพของบิดามารดา และจำนวนสมาชิกในครอบครัว ซึ่งเป็นผู้ใหญ่จะมีอิทธิพลต่อผลสัมฤทธิ์ของเด็กก่อนวัยเรียนแล้ว จำนวนพี่น้องของเด็กก็มีอิทธิพลด้วยเช่นกัน

จากการศึกษาเอกสารและงานวิจัยดังกล่าว ผู้วิจัยพบว่ายังมีงานวิจัยน้อยมากที่กล่าวถึงลำดับที่การเกิดที่มีความสัมพันธ์ต่อความเข้าใจคำศัพท์ของเด็กปฐมวัย ซึ่งจะกล่าวถึงแต่จำนวนบุตรกับการอบรมเลี้ยงดู รายได้ อาชีพ พัฒนาการ ผู้วิจัยจึงเกิดความสนใจที่จะศึกษาลำดับที่การเกิดของเด็กปฐมวัย ว่าจะมีความสัมพันธ์กับความเข้าใจคำศัพท์ของเด็กปฐมวัยหรือไม่ ในการวิจัยครั้งนี้

3.3 เอกสารและงานวิจัยที่เกี่ยวข้องกับตัวแปรด้านฐานะทางเศรษฐกิจของบิดามารดา

แมคคาซี (จินตนา สุทธิจินดา. 2522 : 17 ; อ้างอิงจาก Carmichale. 1960 : 586) ได้ศึกษาเกี่ยวกับพัฒนาการทางภาษาพูดของเด็กพบว่าความแตกต่างทางด้านฐานะเศรษฐกิจและอาชีพ มีผลต่อพัฒนาการทางภาษาพูดของเด็ก เด็กที่อยู่ในฐานะเศรษฐกิจและสังคมสูงจะใช้ภาษาได้ดีกว่า ตั้งแต่อายุน้อย และเด็กที่อยู่ในฐานะเศรษฐกิจและสังคมต่ำมักจะใช้คำถามอย่างเดียวกันไป ซึ่งแสดงว่ายังมีวุฒิภาวะทางด้านนี้ไม่พอ นอกจากนั้น เขาได้ศึกษาโดยใช้เด็กก่อนวัยเรียนจำนวน 140 คน อายุ 18 - 54 เดือน โดยใช้คำ 50 คำ เป็นสิ่งกระตุ้นให้เด็กแสดงการตอบสนองด้วยคำพูด แล้วศึกษาจำนวนถ้อยคำที่เด็กใช้ในการตอบสนอง ความซับซ้อนของประโยค หน้าที่ของคำที่ใช้ และสัดส่วนของชนิดคำที่ใช้ ซึ่งผลการศึกษาให้ผลเช่นเดียวกัน ทั้งนี้เพราะเด็กในครอบครัวที่มีรายได้ต่ำมักถูกทอดทิ้ง ทำให้พบว่าพัฒนาการทางภาษาของเด็กจะล่าช้าลงจนเห็นได้ชัดเจนกว่าความล่าช้าของพัฒนาการด้านอื่น ๆ เด็กที่อยู่ในครอบครัวอบอุ่นจะมีพัฒนาการทางภาษาดี และเร็วกว่า

เดสโคเดร (จินตนา สุทธิจินดา. 2522 : 17 ; อ้างอิงจาก Carmichale. 1960 : 587) ได้ทำการศึกษากลุ่มตัวอย่างจากเด็กโรงเรียนรัฐบาลและโรงเรียนราษฎร์จำนวน 300 คน ทำการศึกษาพบว่าเด็กที่มีสภาพฐานะทางเศรษฐกิจและสังคมสูงสามารถทำแบบทดสอบทางภาษาได้ดีกว่าเด็กที่มาจากสภาพฐานะทางเศรษฐกิจและสังคมต่ำกว่า

แฮมเบอร์ลิน (จินตนา สุทธิจินดา. 2522 : 18 ; อ้างอิงจาก Carmichale. 1960 : 586) กล่าวว่า ลูกของคนที่มีฐานะดีจะเข้าใจคำมากและมีการใช้การกระทำน้อย แต่ลูกของคนฐานะไม่ค่อยดีจะใช้คำน้อย และใช้ท่าทางแสดงออกมาก

สเตอร์น (จินตนา สุทธิจินดา. 2522 : 18 ; อ้างอิงจาก Carmichale. 1960 : 586) ได้คำนวณความแตกต่างระหว่างสองชนชั้นพบว่ามีความแตกต่างกันในการพัฒนาทางภาษาห่างกันอยู่ประมาณ 8 เดือน

แลมเพิร์น (Lambert. 1970 : 511 - A) ได้ศึกษาความพร้อมของเด็กเกรด 1 จากโรงเรียนต่าง ๆ ในเมืองซานฟรานซิสโก จำนวน 7 โรงเรียน รวม 18 ห้องเรียน โดยใช้แบบทดสอบ The Stanford Fort Achievement Test ผลการศึกษาพบว่าสภาพเศรษฐกิจสังคม และอาชีพของพ่อ

แม่สามารถพยากรณ์ความสามารถด้านการรู้ความหมายคำ (Word Meaning) ของเด็กได้ถึงร้อยละ 72 – 99

เยาวลักษณ์ หาญวชิรพงษ์ (2532 : 91) จากการศึกษาพบว่า เด็กที่มารดาไม่ทำงานนอกบ้านมีพัฒนาการเร็วกว่าเด็กที่มารดาทำงานนอกบ้าน และพบว่าเด็กที่บิดามารดามีอาชีพรับราชการ และค้าขาย มีพัฒนาการทางภาษาดีกว่าเด็กที่บิดามารดามีอาชีพอื่น ๆ

จิราภรณ์ พัฒนาศิริ (2535 : 29) จากการศึกษาพบว่าเด็กที่มาจากครอบครัวที่มีรายได้สูงมีการอบรมเลี้ยงดูที่ส่งเสริมพัฒนาการทั้ง 4 ด้าน ดีกว่ากลุ่มที่มีรายได้ต่ำ

พวงเล็ก ลากุล (2538 : 61) จากการศึกษาพบว่า ครอบครัวที่มีรายได้ระดับปานกลางมีการจัดสภาพการอบรมเลี้ยงดูที่ส่งเสริมพัฒนาการด้านร่างกายแก่บุตร แตกต่างจากครอบครัวที่มีรายได้ต่ำ

ลัดดา เหมาะสุวรรณ และคณะ (2543 : 175) จากการศึกษาพบว่ามารดาที่ไม่ได้ทำงานประจำมีเวลาในการดูแลบุตรมากกว่ามารดาที่ทำงานประจำ

สิริมา ภิญโญอนันตพงษ์ (2543 : บทคัดย่อ) ได้ทำการศึกษาวิจัยเรื่องความสัมพันธ์ระหว่างสิ่งแวดล้อมทางบ้านกับความสามารถด้านสติปัญญาของเด็กอายุ 4 – 7 ปี พบว่า เพศของเด็ก สถานภาพของบิดามารดา วุฒิการศึกษา อายุบิดามารดา อาชีพ รายได้ และข้อมูลลักษณะบ้าน นั้นมีความสัมพันธ์ กับความสามารถด้านสติปัญญาอย่างไม่มีนัยสำคัญทางสถิติ

จากการศึกษาเอกสารและงานวิจัยดังกล่าว ผู้วิจัยพบว่ายังมีงานวิจัยน้อยมากที่กล่าวถึงฐานะทางเศรษฐกิจของครอบครัวที่มีความสัมพันธ์ต่อความเข้าใจคำศัพท์ของเด็กปฐมวัย ซึ่งจะกล่าวถึงแต่พัฒนาการ ภาษา การอบรมเลี้ยงดู ผู้วิจัยจึงเกิดความสนใจที่จะศึกษาฐานะทางเศรษฐกิจของครอบครัวของเด็กปฐมวัย ว่าจะมีความสัมพันธ์กับความเข้าใจคำศัพท์ของเด็กปฐมวัยหรือไม่ ในการวิจัยครั้งนี้

3.4 เอกสารและงานวิจัยที่เกี่ยวข้องกับตัวแปรด้านการอบรมเลี้ยงดูของบิดามารดา

3.4.1 เอกสารที่เกี่ยวข้องกับการอบรมเลี้ยงดู

ความหมายของการอบรมเลี้ยงดู

สำนักงานคณะกรรมการการประถมศึกษาแห่งชาติ (2541 : 12 – 13) ได้ให้ความหมายของการอบรมเลี้ยงดูว่า

การอบรม หมายถึง การปลูกฝังให้เด็กมีคุณลักษณะที่พึงประสงค์ เช่น มีความรับผิดชอบมีระเบียบวินัยพึ่งตนเองได้

การเลี้ยงดู หมายถึง การให้ความเอาใจใส่ดูแลเด็กในด้านต่าง ๆ ซึ่งแบ่งได้เป็น 3 ด้าน คือ

1. การฝึกให้เด็กรับประทานอาหารตามหลักโภชนาการ เช่น รู้จักรับประทานอาหารที่มีประโยชน์ต่อร่างกาย รับประทานอาหารเป็นเวลา

2. การฝึกให้เด็กมีสุขนิสัย เป็นผู้มีความดี เช่น รู้จักรักษาความสะอาดของตนเอง รู้จักป้องกันโรค รู้จักเวลาในการรับประทานอาหาร และรวมถึงให้เด็กมีลักษณะนิสัยที่ดีด้วย เช่น เป็นคนร่าเริง แจ่มใสรักษาความสะอาดเรียบร้อยสวยงาม ชยัน ว่องไว ช่างสังเกต เป็นต้น

3. การฝึกให้เด็กมีนิสัยที่ดีในการดำรงชีวิตร่วมกับผู้อื่น เช่น มีความเมตตาากรุณา รู้จักกาลเทศะ มีสัมมาคารวะ มีมารยาทดี เป็นต้น

นันทา แทนธานี (2534 : 27) ได้กล่าวว่า การอบรมเลี้ยงดูเด็กปฐมวัย หมายถึง การที่ผู้ใหญ่ในครอบครัว ซึ่งประกอบด้วยบิดามารดา หรือบุคคลอื่นๆ ปฏิบัติต่อเด็ก เพื่อสนองความต้องการที่จำเป็นของเด็กทั้งทางร่างกาย และจิตใจ เพื่อให้เด็กมีสุขภาพกายและสุขภาพจิตที่ดี และนอกจากนี้ ยังให้การแนะนำสั่งสอนอบรมให้เด็กมีพฤติกรรมที่เหมาะสม

จตุพร เพ็งชัย (2534 : 99) ได้กล่าวว่า การอบรมเลี้ยงดู หมายถึง การที่ผู้ใหญ่ในครอบครัวซึ่ง ประกอบด้วยบิดามารดา และบุคคลอื่นๆ ปฏิบัติต่อเด็ก เพื่อสนองความต้องการที่จำเป็นของเด็กทั้งทางร่างกาย และจิตใจ เพื่อให้เด็กมีสุขภาพกาย และสุขภาพจิตที่ดีและยังให้การแนะนำสั่งสอนรอบตัว ฝึกอบรมให้เด็กมีพฤติกรรมที่เหมาะสม

ทิสนา แคมมณี และคนอื่นๆ (2536 : 156) ได้กล่าวว่า การอบรมเลี้ยงดู หมายถึง การที่เด็กปฐมวัยจะได้รับการพัฒนาให้มีคุณสมบัติที่พึงประสงค์ และมีการพัฒนาการอย่างเหมาะสมครบทุกด้านเด็กจำเป็นต้องได้รับการอบรมเลี้ยงดูจากผู้ใกล้ชิดอย่างถูกต้อง ซึ่งผู้ใกล้ชิดจะมีอิทธิพลต่อเด็กมากที่สุดคือ พ่อแม่

พวงเล็ก วรกุล (2538 : 9) ได้กล่าวว่า การอบรมเลี้ยงดู หมายถึง การเอาใจใส่ดูแล และการจัดกิจกรรมตลอดจนการจัดสภาพแวดล้อมภายในบ้านที่ส่งเสริมพัฒนาการทุก ๆ ด้านเพื่อให้เกิดความพร้อมในการเรียน

พูนสุข ช่วยทอง (2540 : 33) ได้กล่าวว่า การอบรมเลี้ยงดู หมายถึง การให้การดูแลเอาใจใส่ และจัดสิ่งแวดล้อม เพื่อตอบสนองความต้องการพื้นฐานของเด็กทั้งทางร่างกาย จิตใจ อารมณ์ และสังคมอย่างเหมาะสมกับวัย

สมคิด อิศระวัฒน์ (2542 : 10) ได้กล่าวว่า การอบรมเลี้ยงดู หมายถึง การเลี้ยงดูที่เป็นกระบวนการที่จะถ่ายทอดความคิด ความเชื่อ และวิธีการปฏิบัติของแต่ละครอบครัวได้เรียนรู้จากสิ่งแวดล้อม และจากกระบวนการถ่ายทอดทางวัฒนธรรมที่ต่อเนื่องตลอดชีวิต มีทั้งการกระทำทั้ง

ทางตรงและทางอ้อม ดังนั้นการอบรมเลี้ยงดูของพ่อแม่ส่งผลต่อพฤติกรรมเด็กในปัจจุบัน สืบเนื่องจากการอบรมเลี้ยงดูของพ่อแม่

กมลนันท์ รังสยาธร (2543 : 6) ได้กล่าวว่า การอบรมเลี้ยงดู หมายถึง การที่บิดามารดาหรือผู้ปกครองปฏิบัติต่อเด็ก โดยการให้คำแนะนำสั่งสอน ดูแลให้ความช่วยเหลือคุ้มครอง และตอบสนองความต้องการทางกายและใจ เพื่อให้เด็กได้มีชีวิตอยู่ และเจริญเติบโต เป็นสมาชิกที่ดีของสังคมตามความมุ่งหวัง นอกจากนี้ การอบรมเลี้ยงดูยังเป็นกระบวนการในการพัฒนาบุคลิกภาพของบุคคล เป็นเรื่องการถ่ายทอดความคิด ความเชื่อ และวิถีปฏิบัติของครอบครัว

วาสนา พรหมทอง (2545 : 10) ได้กล่าวว่า การอบรมเลี้ยงดู หมายถึง การเลี้ยงดู การดูแล เอาใจใส่ จากสิ่งแวดล้อม อบรม สั่งสอน ถ่ายทอดความคิด และวัฒนธรรม รวมถึงให้การคุ้มครอง เพื่อให้เด็กสามารถเจริญเติบโต และเป็นสมาชิกที่ดีต่อสังคม

บลูม (Bloom. 1971 : 86 – 87) ได้นิยามการอบรมเลี้ยงดู ไว้ 2 ลักษณะ คือ ทางสังคม หมายถึง การถ่ายทอดวัฒนธรรม และการทำให้บุคคลมีวิถีชีวิตที่เป็นระเบียบ และในแง่ของแต่ละบุคคล หมายถึง กระบวนการที่ทำให้คนเปลี่ยนจากชีวอินทรีย์เป็นมนุษย์ สามารถควบคุมพฤติกรรมของตนเองได้และปฏิบัติตามค่านิยม อุดมคติ และระดับความทะเยอทะยาน

จากความหมายการอบรมเลี้ยงดูดังกล่าว สรุปได้ว่า การที่บิดามารดาหรือผู้ปกครองปฏิบัติต่อเด็ก โดยการให้คำแนะนำ สั่งสอน ให้ความช่วยเหลือ คุ้มครอง ให้ความรัก ความอบอุ่น และตอบสนองความต้องการทุกด้านของเด็กโดยเน้นด้านอารมณ์ เพื่อให้เด็กเจริญเติบโตเป็นสมาชิกที่ดีของสังคม

ลักษณะของการอบรมเลี้ยงดู

ลักษณะของการอบรมเลี้ยงดูของพ่อแม่ในแต่ละครอบครัวมีอิทธิพลต่อทั้งพัฒนาการของเด็ก และพฤติกรรมโดยตรงของเด็กได้อย่างมาก แบบของการอบรมเลี้ยงดูที่ดี ที่เหมาะสมย่อมส่งผลที่ดีต่อพฤติกรรมของเด็ก เช่น การเลี้ยงดูแบบให้ความรัก ความอบอุ่น สนับสนุนเด็ก ยอมรับเด็ก เด็กย่อมเจริญเติบโตอย่างมีความสุข มีความเชื่อมั่นในตัวเอง มีความมั่นคง มีความรับผิดชอบ และที่สำคัญจะมีความเป็นมิตรกับผู้อื่นไว้วางใจผู้อื่น และรู้จักผู้อื่น เด็กจะอยู่ในสังคมได้อย่างมีความสุข ซึ่งตรงกันข้ามกับเด็กปฐมวัยที่ถูกอบรมเลี้ยงดูด้วยรูปแบบที่อบรมเลี้ยงดูที่ผิด ๆ จากพ่อแม่ จนกลายเป็นเด็กที่มีพฤติกรรมที่มีปัญหาไม่รักตนเอง และไม่รู้จักรักคนอื่นเข้ากับคนอื่นไม่ได้ ทำให้อยู่ในสังคมอย่างไม่มีความสุขและอาจมีพฤติกรรมที่ก่อให้เกิดปัญหาเป็นภัยต่อสังคม และประเทศชาติในเวลาต่อมาได้

ดวงเดือน พันธุมนาวิน และคณะ (ดวงเดือน พันธุมนาวิน ; และคณะ. 2528 : 12) ได้แบ่งการอบรมเลี้ยงดูเป็น 5 มิติ คือ

1. การอบรมเลี้ยงดูแบบรักสนับสนุน หมายถึง การที่บิดามารดา รายงานว่า ในการปฏิบัติต่อบุตรตนได้แสดงความรักใคร่ เอาใจใส่ สนใจทุกข์สุขของบุตรของตนมากเพียงใด มีความใกล้ชิดกับบุตร โดยตนได้กระทำกิจกรรมต่าง ๆ ร่วมกับบุตรมากน้อยเพียงใด นอกจากนั้นยังเกี่ยวข้องกับความสัมพันธ์ การสนับสนุนช่วยเหลือและการให้ความสำคัญแก่บุตรด้วย การถูกอบรมเลี้ยงดูแบบรักสนับสนุนนั้น จะพบได้มากในบุคคลที่มีคุณธรรมและจริยธรรมสูง บุคคลที่มีสุขภาพจิตดี มุ่งอนาคตสูง และไม่ทำผิดกฎระเบียบหรือกฎหมายของบ้านเมือง

2. การอบรมเลี้ยงดูแบบใช้เหตุผล หมายถึง การที่บิดามารดาได้อธิบายเหตุผล ให้แก่บุตรในขณะที่มีการส่งเสริมหรือขัดขวางการกระทำของบุตร หรือลงโทษบุตร นอกจากนั้นบิดามารดา ยังให้รางวัลและลงโทษบุตรอย่างเหมาะสมกับการกระทำของบุตร มากกว่าที่ปฏิบัติต่อบุตรตามอารมณ์ของตนเอง

3. การอบรมเลี้ยงดูแบบลงโทษทางจิตมากกว่าทางกาย การลงโทษเด็กโดยเฉพาะ การทำให้เจ็บกายเป็นวิธีการที่ปรับพฤติกรรมที่บิดามารดา มักจะใช้อย่างจริงจังมากและใช้บ่อยมากกว่าการให้รางวัลเมื่อเด็กทำความดี การลงโทษที่ได้มีการศึกษานั้น เช่น การใช้อำนาจบังคับโดยการลงโทษทางกาย การใช้วาจาดูว่า การรบกวนสิ่งของ การงดแสดงความรักใคร่เมตตา และการตัดสิทธิต่าง ๆ เป็นต้น ได้มีการเปรียบเทียบเด็กที่ถูกลงโทษทางกายกับเด็กที่ถูกลงโทษทางด้านอื่น ๆ ซึ่งรวมกันเป็นการลงโทษทางจิต

4. การอบรมเลี้ยงดูแบบควบคุม หมายถึง การออกคำสั่งให้เด็กทำตามแล้วให้ผู้ใหญ่วินิจฉัยว่าเด็กทำตามที่ตนต้องการหรือไม่ ถ้าเด็กไม่ทำตามก็จะลงโทษเด็กด้วย ส่วนการควบคุมน้อย หมายถึง การปล่อยให้เด็กรู้จักคิดตัดสินใจเองว่าควรทำหรือไม่ควรทำอะไร และเปิดโอกาสให้เด็กเป็นตัวของตัวเองบ่อยครั้ง โดยไม่เข้าไปยุ่งเกี่ยวกับเด็กมากนัก สรุปได้ว่าการอบรมเลี้ยงดูแบบควบคุมมาก เหมาะสมในระยะก่อนวัยรุ่นและเหมาะสมสำหรับเด็กหญิง ส่วนการอบรมเลี้ยงดูแบบควบคุมน้อย เหมาะสมในระยะวัยรุ่นเป็นต้นไป และเหมาะสมกับเด็กชาย

5. การอบรมเลี้ยงดูแบบให้พึ่งตนเองเร็ว หมายถึง การเปิดโอกาสให้เด็กได้ทำกิจกรรมต่าง ๆ ในชีวิตประจำวันด้วยตนเอง ภายใต้การแนะนำและการฝึกฝนจากบิดามารดาหรือผู้เลี้ยงดูอื่น ๆ ซึ่งจะทำให้เด็กช่วยเหลือตนเองได้เร็ว และไม่ต้องพึ่งพาผู้อื่นมากและนานเกินไป สรุปได้ว่าการอบรมเลี้ยงดูแบบให้พึ่งตนเองเร็วนี้เกี่ยวข้องกับ การที่เด็กมีแรงจูงใจใฝ่สัมฤทธิ์สูงอย่างเด่นชัด

บราวน์ราวด์ (สมคิด อิศระวัฒน์. 2541 : 35; อ้างอิงจาก Baumrind. 1967)

แบ่งการอบรมเลี้ยงดูเป็น 3 ลักษณะดังนี้

1. การอบรมเลี้ยงดูแบบให้ความรักหรือแบบมีเหตุผล หมายถึง พฤติกรรมที่บิดามารดาปฏิบัติต่อบุตรของตนเองในลักษณะต่างๆ เช่น ให้ความดูแลเอาใจใส่ ให้ความรักความห่วงใย

ให้คำแนะนำ สนับสนุนและช่วยเหลือ มีความยินดีที่จะอยู่กับลูก ให้การยกย่อง ให้การคุ้มครอง ตลอดจนใกล้ชิดสนิทสนม

2. การอบรมเลี้ยงดูแบบปล่อยปละละเลย หมายถึง พฤติกรรมที่บิดามารดาปฏิบัติต่อลูกแบบทอดทิ้งปล่อยให้อุปการะจัดการกับตนเอง ขาดการแนะนำ ขาดการดูแลเอาใจใส่ ไม่มีกฎเกณฑ์ให้ปฏิบัติ เมื่อเด็กซักถามในเรื่องต่างๆ พ่อแม่จะไม่สนใจอธิบายให้เด็กหายข้องใจ

3. การอบรมเลี้ยงดูแบบเข้มงวดหรือแบบเผด็จการ หมายถึง พฤติกรรมที่บิดามารดาปฏิบัติต่อลูกคอยบังคับให้ลูกให้ทำตามความต้องการของตนเอง ชอบใช้คำพูดที่ทำให้ลูกรู้สึกอาย ชอบก้าวร้าวในเรื่องส่วนตัวของลูก ลงโทษลูกโดยที่ลูกยังไม่รู้เหตุผลที่ต้องถูกลงโทษ

โรเจอร์ (Rogers. 1972 : 117) ได้แบ่งแบบแผนและแสดงความคิดเห็นเกี่ยวกับการเลี้ยงดูไว้ดังนี้

1. การอบรมเลี้ยงดูแบบประชาธิปไตย หมายถึง วิธีการที่พ่อแม่เลี้ยงดูที่ทำให้ลูกรู้สึกว่าตนเองได้รับการปฏิบัติด้วยความยุติธรรม พ่อแม่ไม่ตามใจหรือเข้มงวดเกินไป ยอมรับนับถือความสามารถและความคิดของลูก ให้ความร่วมมือแก่ลูกตามโอกาสอันสมควร

2. การอบรมเลี้ยงดูแบบเข้มงวดกดขี่ หมายถึง การอบรมเลี้ยงดูที่ลูกรู้สึกว่า พ่อแม่ ก้าวร้าวเรื่องส่วนตัวของตน ยับยั้งการก้าวร้าวและทำให้รู้สึกผิดเมื่อลูกแสดงพฤติกรรมที่ไม่เหมาะสม ลูกมีความรู้สึกว่าถูกบังคับให้ทำตามความต้องการของพ่อแม่ พ่อแม่ใช้คำพูดที่ลูกรู้สึกอาย

3. การอบรมเลี้ยงดูแบบปล่อยปละละเลย หมายถึง การอบรมเลี้ยงดูที่ลูกรู้สึกว่าตนเองได้รับการตามใจ และไม่ได้รับความเอาใจใส่ให้คำแนะนำช่วยเหลือจากพ่อแม่เท่าที่ควร

พุมรอย (ชฎาธาร คำเนียม. 2545 : 35; อ้างอิงจาก Pumroy. 1966 : 73-74) ได้เสนอความคิดเกี่ยวกับการอบรมเลี้ยงดู ซึ่งแบ่งตามลักษณะของพ่อแม่ ออกเป็น 4 ประเภทคือ

1. พ่อแม่ประเภทรักจนเหลือ หมายถึง เด็กจะเป็นศูนย์กลางที่สำคัญของพ่อแม่ ให้ความรักและตามใจมากจนเกินควร เมื่อพ่อแม่พยายามจะบังคับเด็ก เด็กก็จะหาวิธีหลีกเลี่ยงหรือชนะจนได้ทุกครั้ง เด็กไม่ได้ถูกฝึกให้หัดคิดอยากทำในสิ่งที่แปลกใหม่ เด็กไม่มีหน้าที่รับผิดชอบและไม่ได้รับมอบหมายหน้าที่ที่ตนจะต้องปฏิบัติภายในบ้าน พ่อแม่มักจะให้ของแก่เด็กหรือพาไปสนุกสนานบ่อยๆ โดยไม่มีเหตุผลอันสมควร

2. พ่อแม่ประเภทเข้มงวด หมายถึง พ่อแม่ต้องการและคาดหวังให้เด็กเชื่อฟังตนเองอย่างเคร่งครัดถ้าไม่ทำตามคำสั่งจะถูกลงโทษ มีกฎเกณฑ์อย่างแน่ชัดและลงโทษอย่างยุติธรรม

และสมเหตุสมผลพอสมควร พ่อแม่จะผลักดันให้เด็กมีความสามารถเกินธรรมชาติของเด็กและทำให้เด็กพัฒนาไปเร็วกว่าอายุ

3. พ่อแม่ประเภทละทิ้งและปฏิเสธ ผู้เลี้ยงจะทำตนเป็นศัตรูกับเด็ก แสดงความโกรธเกลียดเด็กออกมาในรูปของการควบคุม บังคับและลงโทษ ซึ่งเป็นการกระทำเพราะความรู้สึกทางลบของพ่อแม่ที่มีต่อเด็กมากกว่าที่จะเกี่ยวกับการกระทำผิดของเด็ก และพ่อแม่พวกนี้ยังคิดว่าลูกของตนเป็นผู้ที่แก้ให้ไม่ได้แล้ว

4. พ่อแม่ประเภททะนุถนอมแบบไขในหิน การเลี้ยงดูจะคอยสอดส่องดูแลลูกไม่ให้ต้องเสี่ยงและอยู่ในสถานการณ์ต่างๆ อันอาจเกิดอันตรายขึ้นได้ พ่อแม่เป็นผู้ทำทุกสิ่งทุกอย่างแก่ลูก แม้ว่าลูกจะโตและทำสิ่งนั้นได้เองนานแล้ว เด็กจะไม่ได้รับอนุญาตให้เจริญเติบโตและทำสิ่งต่างๆ ด้วยตนเอง

พูนสุข ช่วยทอง (2540 : 53-54) ได้แบ่งการอบรมเลี้ยงดูออกเป็น 5 แบบคือ

1. แบบรักมากและปกป้องจนเกินควร หมายถึง พ่อแม่ที่รักลูกมากจนกระทั่งไปสร้างบรรยากาศที่ขัดขวางการตัดสินใจด้วยตนเองของเด็ก โดยการบริการ ปฏิบัติ หรือทำทุกอย่างให้ลูกแม้กระทั่งการเสียสละความสุขส่วนตัวทุกอย่างเพื่อลูก ปฏิบัติต่อลูกไม่เหมาะสมกับวัยของเด็กไม่ให้โอกาสเด็กได้ฝึกหัดช่วยตนเองแม้แต่เรื่องเล็กๆน้อยๆ ก็คอยระแวดระวังให้ตลอดเวลา การเลี้ยงดูแบบนี้แบ่งออกได้ 2 ลักษณะคือ

1.1 รักและปกป้องอย่างบริสุทธิ์ใจ พ่อแม่จะให้ความรักโดยการแสดงออกช่วยเหลือเด็กอย่างมากมาตลอดเวลา ชอบปรนนิบัติลูก

1.2 รักและปกป้องเพื่อเป็นการชดเชยหรือกลบเกลื่อนความรู้สึกผิดที่มีอยู่ในใจพ่อแม่จะให้การเลี้ยงดูแบบไม่เสมอต้นเสมอปลาย บางครั้งก็ปรนนิบัติหรือให้มากมาย บางครั้งก็ทอดทิ้งไม่เหลียวแลหรือเอาใจใส่ทั้งนี้ขึ้นอยู่กับอารมณ์หรือความรู้สึกของพ่อแม่ขณะนั้น

2. แบบตามใจมากจนไม่มีขอบเขต ลูกจะได้ทุกอย่างตามความต้องการภายใต้การสนับสนุนจากพ่อแม่โดยเฉพาะด้านเศรษฐกิจ โดยพ่อแม่ไม่เคยให้การอบรมสั่งสอนเลยว่ากฎกติการะเบียบปฏิบัติของสังคมทำอย่างไร ทุกอย่างเป็นไปตามความต้องการของลูก

3. แบบวิตกกังวลหวาดกลัวมากเกินไป เหตุ พ่อแม่เลี้ยงลูกด้วยความวิตก กังวลเป็นห่วงลูกเกินกว่าเหตุ ทำเรื่องเล็กให้กลายเป็นเรื่องใหญ่ พ่อแม่มักจะหวาดระแวง กลัวเหตุร้ายหรือภัยอันตรายต่างๆ ที่จะมาถึงลูกมากเกินไป

4. แบบไม่ต้องการลูก พ่อแม่มีปัญหาจากการมีลูก อาจเป็นลูกที่เกิดมาในระยะเวลาที่ยังไม่มีความพร้อมในสภาพจำยอม การเลี้ยงดูลูกโดยใช้อารมณ์นอกเหนือเหตุผล ซึ่งส่วนใหญ่แล้ว

มักจะเป็นอารมณ์ในทางไม่ดีอันก่อให้เกิดความรุนแรงในการเลี้ยงดู ไม่ว่าจะป็นสีหน้าท่าทาง รวมถึง การกระทำทุกอย่างต่อเด็กจะเต็มไปด้วยความรุนแรง แข็งกร้าว หงุดหงิด ชุนมัว

5. แบบเจ้าระเบียบ พ่อแม่ระเบียบจัด บรรยากาศของการอบรมเลี้ยงดูถูกเต็มไปด้วยระเบียบวินัยจัดไม่มีการยืดหยุ่นต่อสถานการณ์ เด็กจะได้รับฟังแต่คำบ่นจู้จี้ คำตำหนิติเตียน ว่ากล่าวให้แก้ไขซ้ำซากอยู่ตลอดเวลา

ในการวิจัยครั้งนี้ผู้วิจัยใช้แบบสอบถามที่พัฒนาขึ้นจากแบบวัดลักษณะการอบรมเลี้ยงดู ของ ศรีรัตน์ ชัยอนันต์ (2546) ซึ่งแบ่งการอบรมเลี้ยงดูออกเป็น 5 แบบดังนี้

1. การอบรมเลี้ยงดูแบบรักสนับสนุน หมายถึง การที่พ่อแม่แสดงความรักใคร่เอาใจใส่และใกล้ชิดกับบุตร สนใจทุกข์สุข รู้จักและเข้าใจอารมณ์ลูก ยอมรับอารมณ์ด้านลบและมีขอบเขตในการแสดงพฤติกรรมที่เหมาะสม ให้การสนับสนุนสิ่งที่ลูกทำ

2. การอบรมเลี้ยงดูแบบใช้เหตุผล หมายถึง การที่พ่อแม่อธิบายเหตุผลให้แก่ลูก ในขณะที่มีการส่งเสริมหรือขัดขวางการกระทำของลูกนอกจากนั้นพ่อแม่ยังให้รางวัลและลงโทษลูกอย่างเหมาะสมกับการกระทำของลูก มากกว่าที่จะปฏิบัติตามอารมณ์ของตนเอง

3. การอบรมเลี้ยงดูแบบลงโทษ หมายถึง การที่พ่อแม่ลงโทษเมื่อกระทำผิด แบ่งออกเป็น การได้รับการลงโทษมากเมื่อกระทำผิดด้วยการทำให้เจ็บตัว เช่น ถูกหยิก ตี ตบ ตะ สำหรับ การได้รับการลงโทษน้อย คือการถูกลงโทษเมื่อกระทำผิดด้วยการแสดงความไม่พอใจ เสียใจ และผิดหวัง เช่น การว่ากล่าวติเตียนด้วยวาจา การเพิกเฉยไม่สนใจใยดี ถูกตัดสิทธิ์ที่เคยได้รับบางประการ

4. การอบรมเลี้ยงดูแบบควบคุม หมายถึง การที่พ่อแม่ออกคำสั่งให้เด็กทำตาม แล้วคอยตรวจดูว่าการกระทำตามที่พ่อแม่ต้องการหรือไม่ในปริมาณต่าง ๆ

5. การอบรมเลี้ยงดูแบบฝึกให้พึ่งตนเอง หมายถึง การที่พ่อแม่เปิดโอกาสให้เด็กได้ทำกิจกรรมต่าง ๆ ในชีวิตประจำวันด้วยตนเอง ภายใต้การแนะนำและการฝึกฝนจากพ่อแม่หรือผู้เลี้ยงดูอื่น ๆ ซึ่งจะทำให้เด็กช่วยตนเองได้เร็วขึ้น

3.4.2 งานวิจัยที่เกี่ยวข้องกับตัวแปรด้านการอบรมเลี้ยงดูของบิดามารดา

พจนา ภิรมย์ประเมศ (2532 : บทคัดย่อ) ได้ทำการศึกษาวิจัยเรื่อง การอบรมเลี้ยงดูกับพัฒนาการของเด็กก่อนวัยเรียน : ศึกษาเฉพาะกรณีสถานีนอนามัยเด็ก – กลาง นนทบุรี ผลการวิจัยพบว่า มารดาในกลุ่มเด็กอายุระหว่าง 2 ปี 9 เดือน ถึง 2 ปี 11 เดือน ที่ประกอบอาชีพนอกบ้าน มีการอบรมเลี้ยงดูเด็กที่ส่งเสริมพัฒนาการด้านอารมณ์ – สังคม ดีกว่าเด็กที่มารดาไม่ได้ประกอบอาชีพ มารดาในกลุ่มเด็กอายุระหว่าง 3 ปี ถึง 3 ปี 2 เดือน ที่มีระดับการศึกษาสูงกว่าจะมีการอบรมเลี้ยงดูเด็กที่ส่งเสริมพัฒนาการด้านจิตใจ-สติปัญญา และอารมณ์-สังคม ดีกว่ามารดาที่มีระดับการศึกษาต่ำ

อารีรัตน์ ขำอยู่ และคนอื่นๆ (2540 : 173) ได้ทำการศึกษาวิจัยเรื่อง การพัฒนาการเด็กก่อนวัยเรียนในศูนย์พัฒนาเด็กเล็ก กรมการพัฒนาชุมชนในเขตพื้นที่ภาคตะวันออก จังหวัดชลบุรี และจังหวัดฉะเชิงเทรา ได้กล่าวสรุปว่า มารดาที่มีอายุมาก เด็กจะได้รับการพัฒนาการด้านภาษา และการได้ยิน พัฒนาการด้านการช่วยเหลือตนเอง และสังคมมากกว่ามารดาที่อายุน้อย นอกจากนี้ระดับการศึกษาของมารดา ที่มีการศึกษาต่ำกว่าประถมศึกษา จะมีบุตรที่มีพัฒนาการผิดปกติล่าช้า (ร้อยละ 19.2)

วราภรณ์ พรหมทอง (2545 : บทคัดย่อ) ได้ทำการศึกษาวิจัยเรื่อง การศึกษาการเลี้ยงดูเด็กปฐมวัยด้านการส่งเสริมพัฒนาการทางร่างกายตามปัจจัยพื้นฐานของผู้ปกครองครอบครัวชาวประมง พบว่า ผู้ปกครองที่มีระดับการศึกษาต่างกัน การเลี้ยงดูเด็กไม่ต่างกัน

ศรียรัตน์ ชฎอนันต์ (2546 : บทคัดย่อ) ได้ทำการศึกษาวิจัยเรื่อง ความฉลาดทางอารมณ์ของพ่อแม่ ลักษณะการอบรมเลี้ยงดู กับความฉลาดทางอารมณ์ของเด็กก่อนวัยเรียนในกรุงเทพมหานคร พบว่า เด็กที่ได้รับการอบรมเลี้ยงดูแบบรักสนับสนุน แบบใช้เหตุผล และแบบฝึกให้พึ่งตนเอง มีความฉลาดทางอารมณ์สูงกว่าเด็กที่ได้รับการอบรมเลี้ยงดูแบบลงโทษ และแบบควบคุม

จากการศึกษาเอกสารและงานวิจัยดังกล่าว ผู้วิจัยพบว่ายังมีงานวิจัยน้อยมากที่กล่าวถึงการอบรมเลี้ยงดูที่มีความสัมพันธ์ต่อความเข้าใจคำศัพท์ของเด็กปฐมวัย ซึ่งจะกล่าวถึงแต่ระดับการศึกษาของบิดามารดา พัฒนาการ ผู้วิจัยจึงเกิดความสนใจที่จะศึกษาการอบรมเลี้ยงดูของเด็กปฐมวัย ว่าจะมีความสัมพันธ์กับความเข้าใจคำศัพท์ของเด็กปฐมวัยหรือไม่ ในการวิจัยครั้งนี้

การที่ผู้วิจัยได้นำเสนอทั้งความหมาย องค์ประกอบต่าง ๆ ทฤษฎี และงานวิจัยที่เกี่ยวข้อง จากนักวิชาการหลายท่าน ทำให้ผู้วิจัยเกิดความสนใจที่จะศึกษาว่าปัจจัยที่จะส่งผลทำให้เด็กปฐมวัย เกิดความเข้าใจในคำศัพท์นั้นมีปัจจัยใดบ้างที่เกี่ยวข้อง และจากการทบทวนวรรณกรรมต่าง ๆ ที่เกี่ยวข้องกับความเข้าใจคำศัพท์ ผู้วิจัยจึงคัดเลือกตัวแปรที่อาจจะส่งผลต่อความเข้าใจคำศัพท์มี ทำการศึกษาในครั้งนี้ อันได้แก่ เพศ ความคิดสร้างสรรค์ ระดับการศึกษาของบิดามารดา ฐานะเศรษฐกิจของครอบครัว และการอบรมเลี้ยงดูของครอบครัว

บทที่ 3

วิธีดำเนินการศึกษาค้นคว้า

ในการวิจัยครั้งนี้ ผู้วิจัยได้ดำเนินการตามขั้นตอนดังนี้

1. การกำหนดประชากรและการสุ่มกลุ่มตัวอย่าง
2. เครื่องมือที่ใช้ในการวิจัย
3. การเก็บรวบรวมข้อมูล
4. ขั้นตอนในการวิเคราะห์ข้อมูล
5. สถิติที่ใช้ในการวิเคราะห์ข้อมูล

การกำหนดประชากรและกลุ่มตัวอย่าง

ประชากร

ประชากรที่ใช้ในการศึกษาค้นคว้าครั้งนี้ เป็นนักเรียนในระดับชั้นอนุบาล 2-3 ระดับอายุ 4-6 ปี ปีการศึกษา 2549 ภาคเรียนที่ 2 ของโรงเรียนไพเราะวิทยา จังหวัดชัยภูมิ จำนวน 6 ห้องเรียน จำนวนนักเรียนทั้งสิ้น 252 คน

กลุ่มตัวอย่างที่ใช้ในการวิจัย

กลุ่มตัวอย่างที่ใช้ในการศึกษาค้นคว้าครั้งนี้ เป็นนักเรียนในระดับชั้นอนุบาล 2-3 ระดับอายุ 4-6 ปี ปีการศึกษา 2549 ภาคเรียนที่ 2 ของโรงเรียนไพเราะวิทยา จังหวัดชัยภูมิ จำนวน 135 คน ซึ่งได้มาโดยวิธีการสุ่มอย่างง่าย (Sample Random Sampling) ด้วยวิธีการจับฉลากห้องเรียน ชั้นอนุบาล 2 จำนวน 2 ห้อง จาก 3 ห้องเรียน ชั้นอนุบาล 3 จำนวน 2 ห้อง จาก 3 ห้องเรียน รวมจำนวนห้องเรียนที่เป็นกลุ่มตัวอย่างทั้งสิ้น 4 ห้องเรียน

เครื่องมือที่ใช้ในการวิจัย

เครื่องมือที่ใช้ในการวิจัยครั้งนี้ เป็นแบบวัด แบบสอบถาม และแบบทดสอบเกี่ยวกับตัวแปรที่เกี่ยวข้องกับความเข้าใจคำศัพท์ของเด็กปฐมวัย จำนวน 3 ฉบับ ประกอบด้วย

ฉบับที่ 1 แบบวัดความคิดสร้างสรรค์ตามแนวคิดของเจเลนและเออร์บัน (Jellen & Urban)

ฉบับที่ 2 แบบสอบถามบิดามารดาเกี่ยวกับปัจจัยทางครอบครัวของนักเรียน แบ่งเป็น 2 ตอน

ตอนที่ 1 แบบสอบถามบิดาหรือมารดาเกี่ยวกับปัจจัยทางครอบครัวของนักเรียนตามตัวแปรที่ศึกษา ได้แก่ ระดับการศึกษาของบิดามารดา ลำดับที่การเกิดของนักเรียน ฐานะทางเศรษฐกิจของครอบครัว

ตอนที่ 2 แบบสอบถามการอบรมเลี้ยงดูของบิดามารดา

ฉบับที่ 3 แบบทดสอบความเข้าใจคำศัพท์ (Vocabulary Understanding) โดยอาศัยรูปแบบของแบบทดสอบคำศัพท์รูปภาพ Peabody Picture Vocabulary Test ตามแนวของ ลอยด์. เอ็ม. ดันน์ และ เลโอต้า. เอ็ม. ดันน์ (Lloyd M.Dunn and Leota M.Dunn)

การดำเนินการสร้างเครื่องมือที่ใช้ในการวิจัย

ฉบับที่ 1 แบบวัดความคิดสร้างสรรค์ตามแนวคิดของเจเลนและเออร์บัน (Jellen & Urban)

เป็นแบบวัดความคิดสร้างสรรค์ตามแนวคิดของเจเลนและเออร์บัน (The Test for Dreative Thinking – Drawing Production)(TCT – DP) สร้างขึ้นโดยเจเลนและเออร์บัน (Jellen & Urban) ลักษณะของแบบวัดชุดนี้จะกำหนดให้ผู้เข้าสอบแสดงความสามารถทางการคิดอย่างมีอิสระ ด้วยการต่อเติมภาพที่กำหนดให้ ซึ่งเป็นกรอบสี่เหลี่ยมจัตุรัสขนาดประมาณ 5 x 5 นิ้ว ภายในกรอบสี่เหลี่ยมนี้จะมีภาพเส้นและจุดอยู่ 5 แห่ง และอยู่นอกกรอบอีก 1 แห่ง รวมเป็น 6 แห่งด้วยกัน ผู้วิจัยนำแบบวัดไปใช้กับเด็กนักเรียนที่ไม่ใช่กลุ่มตัวอย่าง จำนวน 50 คน เพื่อหาคุณภาพค่าความเชื่อมั่นของผู้ประเมิน ได้ค่าความเชื่อมั่นเท่ากับ .96 ซึ่งมีค่าสูงเพียงพอที่จะนำมาใช้วิจัยในครั้งนี้ได้

ฉบับที่ 2 แบบสอบถามบิดาหรือมารดาเกี่ยวกับปัจจัยทางครอบครัวของนักเรียน

ตอนที่ 1 เป็นแบบสอบถามข้อมูลเกี่ยวกับตัวแปรที่จะศึกษา ผู้วิจัยได้สร้างขึ้นตามตัวแปรที่ศึกษา โดยศึกษาจากหนังสือ เอกสาร และงานวิจัยที่เกี่ยวข้อง ได้แก่ ระดับการศึกษาของบิดามารดา ลำดับที่เกิดของนักเรียน ฐานะทางเศรษฐกิจของครอบครัว ลักษณะของแบบสอบถามเป็นแบบมีคำตอบให้เลือกและเติมคำลงในช่องว่าง

ตอนที่ 2 เป็นแบบสอบถามการอบรมเลี้ยงดูของครอบครัว

แบบสอบถามเลี้ยงดูของครอบครัว ผู้วิจัยใช้นิยามปฏิบัติการ และแบบสอบถามที่วัดลักษณะการอบรมเลี้ยงดู ของ ศรีรัตน์ ฐักอนันต์ ซึ่งมีจำนวน 28 ข้อ โดยลักษณะของแบบสอบถามที่ใช้ในการศึกษาค้นคว้าครั้งนี้เป็นมาตราประมาณค่า (Rating Scale) 4 ระดับ คือ จริงที่สุด ค่อนข้างจริง ไม่ค่อยจริง และไม่จริงเลย แบ่งออกเป็น

1. แบบสอบถามการอบรมเลี้ยงดูแบบรักสนับสนุน จำนวน 5 ข้อ
2. แบบสอบถามการอบรมเลี้ยงดูแบบใช้เหตุผล จำนวน 6 ข้อ
3. แบบสอบถามการอบรมเลี้ยงดูแบบลงโทษทางกาย จำนวน 6 ข้อ
4. แบบสอบถามการอบรมเลี้ยงดูแบบควบคุม จำนวน 5 ข้อ
5. แบบสอบถามการอบรมเลี้ยงดูแบบฝึกให้พึ่งตนเอง จำนวน 6 ข้อ

ในการวิจัยในครั้งนี้ผู้วิจัยได้นำแบบสอบถามการอบรมเลี้ยงดูของ ศรีรัตน์ ชฎอนันต์ ไปทดสอบกับผู้ปกครองของนักเรียนโรงเรียนโพธิ์ทะเลวิทยา ที่ไม่ใช่กลุ่มตัวอย่างจำนวน 50 คน เพื่อหาคุณภาพของแบบสอบถามด้านค่าความเชื่อมั่นและค่าอำนาจจำแนกใหม่ ได้ค่าความเชื่อมั่นและค่าอำนาจจำแนกเป็นดังนี้ แบบสอบถามการอบรมเลี้ยงดูแบบรักสนับสนุน มีค่าความเชื่อมั่นเท่ากับ .88 มีค่าอำนาจจำแนกตั้งแต่ .21 ถึง .52 แบบสอบถามการอบรมเลี้ยงดูแบบใช้เหตุผล มีค่าความเชื่อมั่นเท่ากับ .71 มีค่าอำนาจจำแนกตั้งแต่ .20 ถึง .41 แบบสอบถามการอบรมเลี้ยงดูแบบหลงโทษทางกาย มีค่าความเชื่อมั่นเท่ากับ .71 มีค่าอำนาจจำแนกตั้งแต่ .21 ถึง .39 แบบสอบถามการอบรมเลี้ยงดูแบบควบคุม มีค่าความเชื่อมั่นเท่ากับ .76 มีค่าอำนาจจำแนกตั้งแต่ .21 ถึง .57 แบบสอบถามการอบรมเลี้ยงดูแบบฝึกให้พึ่งตนเอง มีค่าความเชื่อมั่นเท่ากับ .81 มีค่าอำนาจจำแนกตั้งแต่ .29 ถึง .43 และมีค่าความเชื่อมั่นทั้งฉบับเท่ากับ .78 ซึ่งมีค่าสูงเพียงพอที่จะนำมาใช้วิจัยในครั้งนี้ได้

ฉบับที่ 3 แบบทดสอบความเข้าใจคำศัพท์

ผู้วิจัยสร้างแบบทดสอบความเข้าใจคำศัพท์ (Vocabulary Understanding) ตามขั้นตอนดังนี้

1. กำหนดจุดมุ่งหมายในการสร้างแบบทดสอบ

การสร้างแบบทดสอบครั้งนี้ได้กำหนดจุดมุ่งหมาย เพื่อสร้างแบบทดสอบความเข้าใจคำศัพท์ สำหรับเด็กอายุ 4 - 6 ปี ซึ่งเกี่ยวข้องกับคำศัพท์ 20 หมวด คือ หมวดสัตว์ หมวดผัก หมวดผลไม้ หมวดกีฬา หมวดของใช้ส่วนตัว หมวดเครื่องครัว หมวดเครื่องใช้ไฟฟ้า หมวดอุปกรณ์เครื่องมือ หมวดเฟอร์นิเจอร์ หมวดเสื้อผ้าเครื่องแต่งกาย หมวดอุปกรณ์การเรียน หมวดร่างกาย หมวดยานพาหนะ หมวดสี หมวดจำนวนและตัวเลข หมวดรูปทรงและรูปร่าง หมวดลีลาท่าทาง หมวดคำกริยา หมวดฤดูกาลและลมฟ้าอากาศ และหมวดเครื่องดนตรี และเพื่อตรวจสอบคุณภาพของแบบทดสอบที่สร้างขึ้นในด้าน ค่าอำนาจจำแนก ค่าความเชื่อมั่น และค่าความเที่ยงตรง เพื่อนำไปใช้ในการวิจัย

2. ศึกษา นิยาม ทฤษฎี เอกสารและงานวิจัยที่เกี่ยวข้อง

ผู้วิจัยได้ทำการศึกษาทฤษฎี เอกสาร และงานวิจัยที่เกี่ยวข้องกับคำศัพท์ภาษาไทยในระดับปฐมวัย เพื่อวิเคราะห์และหาแนวทาง จากสุรสิทธิ์ เอี่ยมสะอาด (2527) และศศิษฐา มวลจุมพล (2548) เพื่อนำมากำหนดชนิดคำศัพท์

3. รวบรวมคำศัพท์ 20 หมวด ที่เหมาะสมกับนักเรียนชั้นปฐมวัยที่มีอายุระหว่าง 4 – 6 ปี พร้อมทั้งรูปภาพที่จะใช้คัดเลือกจากแหล่งข้อมูลต่าง ๆ อาทิ หนังสือ วารสาร อินเทอร์เน็ต แผ่นซีดีรอม ซึ่งประกอบด้วยภาพวาดลายเส้น เพื่อใช้สำหรับสร้างแบบทดสอบความเข้าใจคำศัพท์สำหรับเด็กปฐมวัย อายุระหว่าง 4 – 6 ปี ตามแนวแบบทดสอบ PPVT-III (Peabody Picture Vocabulary Test)

4. นำความรู้ที่ได้จากการศึกษามาสร้างแบบทดสอบความเข้าใจคำศัพท์จาก 20 หมวด ๆ ละ 3 ข้อ จำนวน 60 ข้อ

5. ประเมินคุณภาพเบื้องต้นของแบบทดสอบความเข้าใจคำศัพท์ โดยนำแบบทดสอบที่ผู้วิจัยได้สร้างขึ้นไปให้ผู้เชี่ยวชาญตรวจสอบคุณภาพเบื้องต้นโดยการหาความเที่ยงตรงเชิงพินิจ (Face Validity) โดยนำแบบทดสอบนี้ไปให้ผู้เชี่ยวชาญจำนวน 5 ท่าน ซึ่งเป็นนักวัดผล 4 คน และผู้เชี่ยวชาญด้านปฐมวัย 1 คน ได้พิจารณาความสอดคล้องของแบบทดสอบตามที่ได้นิยามไว้ โดยคัดเลือกข้อสอบที่มีค่าดัชนีความสอดคล้อง (IOC) ตั้งแต่ .67 – 1.0 ซึ่งคัดเลือกไว้จำนวน 30 ข้อ แล้วจัดพิมพ์เป็นฉบับไปทดสอบครั้งที่ 1

6. ทดสอบครั้งที่ 1 เพื่อแสดงหลักฐานคุณภาพของเครื่องมือที่ใช้ในการวิจัย โดยนำไปทดสอบกับนักเรียนระดับชั้นอนุบาล 2 และ 3 ภาคเรียนที่ 2 ปีการศึกษา 2549 ที่ไม่ใช่กลุ่มตัวอย่าง จำนวน 50 คน ของโรงเรียนไพเราะวิทยา จังหวัดชัยภูมิ ระหว่างวันที่ 7 – 9 พฤศจิกายน 2549

7. นำผลการทดสอบครั้งที่ 1 มาวิเคราะห์หาค่าอำนาจจำแนก โดยวิธีการหาพอยต์ – ไบซีเรียล (Point biserial) ได้ค่าอำนาจจำแนกอยู่ระหว่าง .20 ถึง .92 ซึ่งมีค่าสูงเพียงพอที่จะนำมาใช้วิจัยในครั้งนี้ได้

8. นำแบบทดสอบที่คัดเลือกแล้วได้ค่าอำนาจจำแนกตั้งแต่ .20 ถึง .92 ขึ้นไป ไปจัดพิมพ์แล้วนำไปทดสอบครั้งที่ 2 กับนักเรียนชั้นอนุบาลปีที่ 2 และ 3 ที่ไม่ใช่กลุ่มตัวอย่าง จำนวน 50 คน ของโรงเรียนไพเราะวิทยา จังหวัดชัยภูมิ ระหว่างวันที่ 21 – 23 พฤศจิกายน 2549

9. นำผลการทดสอบครั้งที่ 2 มาวิเคราะห์หาค่าความเชื่อมั่น โดยสูตรการหาสัมประสิทธิ์ r_B (Coefficient r_B) ได้ค่าความเชื่อมั่นเท่ากับ .95 ซึ่งมีค่าสูงเพียงพอที่จะนำมาใช้วิจัยในครั้งนี้ได้

10. สร้างคู่มือการใช้แบบทดสอบความเข้าใจคำศัพท์ของเด็กปฐมวัย มีความมุ่งหมายของแบบทดสอบ ขั้นตอนในการทำแบบทดสอบ การตรวจให้คะแนน แล้วนำไปทดสอบกับนักเรียนอนุบาล 2 และ 3 ของโรงเรียนไพเราะวิทยา จังหวัดชัยภูมิ ซึ่งเป็นนักเรียนกลุ่มตัวอย่าง

ตัวอย่างเครื่องมือที่ใช้ในการศึกษาค้นคว้า

ฉบับที่ 1 แบบวัดความคิดสร้างสรรค์ (TCT – DP) ของเจเลนและเออร์บัน (Jellen & Urban)

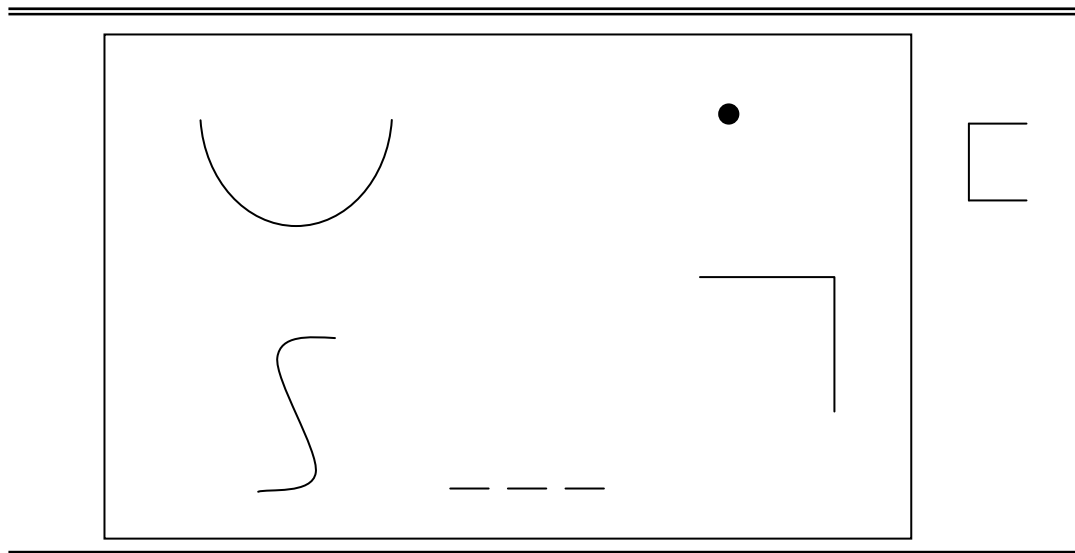

แบบวัดความคิดสร้างสรรค์ (TCT – DP)

เกณฑ์การให้คะแนน

เกณฑ์การให้คะแนนแบบวัดความคิดสร้างสรรค์นี้มีด้วยกันทั้งหมด 14 เกณฑ์ แต่ละเกณฑ์มีวิธีการให้คะแนนดังนี้ (ประสิทธิ์รักษ์ เจริญผล 2547 : 74 – 76)

1. การต่อเติม (Cn) :

ชิ้นส่วนที่ได้รับการต่อเติม (ครึ่งวงกลม จุด มุมฉาก เส้นโค้ง เส้นประ และสี่เหลี่ยมจัตุรัสเล็ก ปลายเปิดนอกกรอบสี่เหลี่ยมใหญ่) จะได้คะแนนการต่อเติมชิ้นส่วนละ 1 คะแนน คะแนนสูงสุดคือ 6 คะแนน

คะแนน 0 – 6 คะแนน

2. ความสมบูรณ์ (Cm) :

หากมีการต่อเติมจากเดิมในข้อ 1 ให้เต็มหรือให้สมบูรณ์มากขึ้นจะได้คะแนนชิ้นส่วนละ 1 คะแนน ถ้าต่อเติมภาพโดยใช้รูปที่กำหนด 2 รูป มารวมเป็นรูปเดียว เช่น โยงเป็นรูปบ้าน ต่อเป็นอิฐปล่องไฟ ฯลฯ ให้ 1 คะแนน คะแนนสูงสุดคือ 6 คะแนน

คะแนน 0 – 6 คะแนน

3. องค์ประกอบใหม่ (Ne) :

ภาพหรือสัญลักษณ์ที่วาดขึ้นใหม่นอกเหนือจากข้อ 1 และ 2 จะได้คะแนนเพิ่มอีกภาพละ 1 คะแนน แต่ภาพที่วาดซ้ำหลาย ๆ ภาพ เหมือน ๆ กัน เช่น ภาพ ป่า ที่มีจำนวนต้นไม้หลาย ๆ ต้น ซ้ำ ๆ กัน จะให้ 2 – 3 คะแนน คะแนนสูงสุดของข้อนี้คือ 6 คะแนน

คะแนน 0 – 6 คะแนน

4. ความเชื่อมโยงที่เกิดโดยเส้น (CI) :

แต่ละภาพหรือส่วนของภาพ (ทั้งภาพที่สร้างขึ้นใหม่ในข้อ 3) หากมีเส้นลากโยงเข้าด้วยกันทั้งภายในและภายนอกกรอบจะให้คะแนนการโยงเส้นละ 1 คะแนน คะแนนสูงสุดในข้อนี้คือ 6 คะแนน

คะแนน 0 – 6 คะแนน

5. ความเชื่อมโยงที่เกิดขึ้นโดยมีส่วนเกี่ยวพันไปยังแต่ละเรื่องราว (Cth) :

ภาพใดหรือส่วนของภาพที่ทำให้เกิดเป็นเรื่องราวหรือเป็นภาพรวมจะได้อีก 1 คะแนน ต่อ 1 ชิ้น การเชื่อมโยงนี้อาจจะเป็นการเชื่อมโยงด้วยเส้นจากข้อ 1 หรือไม่ใช่เส้นก็ได้ เช่น เส้นประของแสงอาทิตย์ เจตต่าง ๆ การแตะกันของภาพ ความสำคัญอยู่ที่การต่อเติมนั้นทำให้ได้ภาพที่สมบูรณ์ตามความหมายที่ผู้ถูกทดสอบ ตั้งชื่อไว้ คะแนนสูงสุดในข้อนี้ 6 คะแนน

คะแนน 0 – 6 คะแนน

6. ความไม่มีขอบเขตซึ่งเป็นจุดหักเหได้ความควบคุม (Bfd) :

ถ้า “รูปสี่เหลี่ยมเล็กเปิด” (ด้านนอกเป็นกรอบสี่เหลี่ยมใหญ่) ต่อเนื่องสมบูรณ์และขยายตามรูปภาพ หรือ สมัยนิยม คนวาดจะได้ 6 คะแนนทันที

ยกเว้น สำหรับรูปสี่เหลี่ยมปิดและเปิดหรือคล้ายกันนี้ให้ได้แค่ 3 คะแนน ดังนั้นจุดหักเหจะไม่ให้คะแนนในส่วนของความสมบูรณ์ด้วย

คะแนน 0 – 6 คะแนน (หรือ 3 คะแนน)

7. ความไม่มีขอบเขตซึ่งเป็นจุดหักเหที่อิสระ (Bfi) :

การต่อเติมโยงเส้นออกไปนอกกรอบหรือ การวาดภาพนอกกรอบสี่เหลี่ยมใหญ่จะได้ 6 คะแนนทันที

คะแนน 0 – 6 คะแนน

8. ภาพเปอร์สเปกทีฟ (Pe) :

ภาพที่วาดให้เห็นส่วนลึก มีระยะใกล้ – ไกล หรือภาพวาดในลักษณะ 3 มิติ ให้คะแนนภาพละ 1 คะแนน หากภาพที่ปรากฏเป็นเรื่องราวทั้งภาพแสดงความเป็น 3 มิติ มีความลึก ใกล้ - ไกล ให้ 6 คะแนนเต็ม ตัวอย่างเช่น

- บ้านสองด้าน

- ถนนที่มีความไกล (ภาพเปอร์สเปกทีฟทางลึก)
- ภาพแนวเส้นขอบฟ้า
- รูปทรง/องค์ประกอบที่วาดลงหรือจัดให้มีทิศทางในแนวลึก

ถ้ามีมากมายแต่มีความคล้ายคลึง หรือเด่นชัดขององค์ประกอบหรือรูปทรงเปอร์สเปกทีฟ (เช่นภูเขาหรือต้นไม้) คนวาดจะได้คะแนนสูงสุด 2 คะแนน เป็นหลักเกณฑ์ของ Ne

คะแนน 0 – 6 คะแนน

9. อารมณ์ขัน (Hu) :

ภาพที่แสดงให้เห็นหรือก่อให้เกิดอารมณ์ขันจะได้ขึ้นส่วนละ 1 คะแนนหรือดูภาพรวม ถ้าให้อารมณ์ขันมากก็จะให้คะแนนมากขึ้นตามลำดับ ภาพที่แสดงอารมณ์ขันนี้ประเมินจากผู้ทดสอบในหลาย ๆ ทาง เช่น

- ผู้วาดสามารถล้อเลียนตนเองจากภาพวาด
- ผู้วาดผนวกชื่อที่แสดงอารมณ์ขันเข้าไปหรือวาดเพิ่มเข้าไปและ / หรือ
- ผู้วาดผนวกลายเส้นและภาพเข้าไปเหมือนการวาดภาพการ์ตูน

คะแนน 0 – 6 คะแนน

10. ความไม่กลมกลืนแบบ A(Uca)

- ความไม่กลมกลืนแบบหลากหลายตัวอย่างของความไม่กลมกลืนแบบหลากหลาย
นั้นเช่น

- การเปลี่ยนแปลงเป็นวงกลม (มากกว่า 45 องศา) เช่น พับ หมุน หรือพลิกกระดาษไปข้างหลังแล้วจึงวาดภาพ ให้ 3 คะแนน

- จุด ของกระดาษทดสอบที่ทำให้เกิดผลกระทบพิเศษ

คะแนน 0 หรือ 3 คะแนน

11. ความไม่กลมกลืนแบบ B (Ucb)

- สัญลักษณ์ ภาพนามธรรม จินตนาการ นวนิยายสำหรับภาพนามธรรมหรือ องค์ประกอบหรือรูปทรงที่คล้ายสภาพแวดล้อมรวมถึงความเอื้อประโยชน์ของภาพนามธรรม , ภาพสิ่งแวดล้อมจริง นวนิยาย หรือเรื่องรูปสัญลักษณ์ ผู้วาดจะได้ 3 คะแนนภาพวาดซึ่งให้การแตกหรือไม่เพียงมีความรู้สึกต่ำสุดที่มีความเกี่ยวข้องกับเส้นปกติไม่ได้หมายถึงเป็นรูปธรรมในความคิดของแนวทฤษฎีนี้ และจะไม่มี การให้คะแนน สำหรับสิ่งนี้

คะแนน 0 หรือ 3 คะแนน

12. ความไม่กลมกลืนแบบ C(Ucc) -สัญลักษณ์เป็นรูปทรงที่รวมกัน (S) :

ถ้าเป็นการรวมของรูปทรงกับสัญลักษณ์ สัญลักษณ์ คำ ตัวเลข หรือองค์ประกอบที่คล้ายการตีกรอบอยู่ด้วย ก็จะได้ 3 คะแนน แต่ถ้ามีชื่อของผู้วาดอยู่ด้วยก็จะมีคะแนนในจุดนี้ ยกเว้นแต่ชื่อนั้นจะเป็นรูปแบบ รอย ชื่อ สัญลักษณ์ หรือสัญลักษณ์ ชื่อที่เขียนอยู่ในกรอบสี่เหลี่ยมก็จะได้คะแนนเช่นกัน

คะแนน 0 หรือ 3 คะแนน

13. ความไม่กลมกลืนแบบ D(Ucd) -ชนิดไม่มีความเอื้อประสมประสานกับจุดหักหรือรูปทรงภาพที่ต่อเติมไม่ใช่ภาพที่วาดกันแพร่หลายทั่วไป ให้ 3 คะแนน แต่หากมีการต่อเติมภาพในลักษณะต่าง ๆ ต่อไปนี้

- รูปครึ่งวงกลม ต่อเป็นพระอาทิตย์ หน้าคน หรือวงกลม
- รูปมุมฉาก ต่อเป็นบ้าน กล่อง หรือสี่เหลี่ยม
- รูปเส้นโค้ง ต่อเป็นงู ต้นไม้ หรือดอกไม้
- รูปเส้นประ ต่อเป็นถนน ตรอก หรือทางเดิน
- รูปจุด ทำเป็นตาของนก หรือสายฝน

รูปลักษณะนี้ต้องหักออก 1 คะแนน จาก 3 คะแนนเต็ม แต่ไม่มีคะแนนติดลบ คะแนนสูงสุดในข้อนี้เท่ากับ 3 คะแนน

คะแนน 0 หรือ 3 คะแนน

14. ความเร็ว (Sp) :

ถ้าการวาดรวมกันแล้วมี 5 จุด โดยนับชนิดและหลักเกณฑ์ 13 ข้อแรก ภาพที่วาดเสร็จใช้เวลาน้อยกว่า 12 นาที จะได้คะแนนเพิ่มโดยดูจากเวลาดังนี้

ต่ำกว่า 2 นาที 6 คะแนน

ต่ำกว่า 4 นาที 5 คะแนน

ต่ำกว่า 6 นาที 4 คะแนน

ต่ำกว่า 8 นาที 3 คะแนน

ต่ำกว่า 10 นาที 2 คะแนน

ต่ำกว่า 12 นาที 1 คะแนน

12 – 15 นาที 0 คะแนน

คะแนน 0 – 6 คะแนน

การให้คะแนนแบบวัดความคิดสร้างสรรค์ (TCT – DP) ในการศึกษาครั้งนี้ ผู้วิจัยและผู้เชี่ยวชาญอีก 1 ท่าน เป็นผู้ตรวจให้คะแนนของแบบวัด

ฉบับที่ 2 แบบสอบถามบิดาหรือมารดาเกี่ยวกับปัจจัยทางครอบครัวของนักเรียน

ตอนที่ 1 เป็นแบบสอบถามข้อมูลเกี่ยวกับปัจจัยทางครอบครัวของนักเรียน

1. ชื่อนักเรียน ด.ช. ด.ญ. นามสกุล.....
2. ระดับการศึกษาของบิดา
 - ประถมศึกษา
 - มัธยมศึกษา / ประกาศนียบัตรวิชาชีพ
 - อุดมศึกษา (ระดับปริญญาตรีขึ้นไป)
3. ระดับการศึกษาของมารดา
 - ประถมศึกษา
 - มัธยมศึกษา / ประกาศนียบัตรวิชาชีพ
 - อุดมศึกษา (ระดับปริญญาตรีขึ้นไป)
4. ลำดับการเกิดของนักเรียน
 - ลูกคนโต
 - ลูกคนกลาง
 - ลูกคนเล็ก
 - ลูกคนเดียว
5. รายได้ของครอบครัว / เดือน
 - สูงกว่า 8,000 บาท
 - ตั้งแต่ 5,000 – 8,000 บาท
 - ต่ำกว่า 5,000 บาท

ตอนที่ 2 เป็นแบบสอบถามการอบรมเลี้ยงดูของครอบครัว

คำถาม	จริงที่สุด	ค่อนข้างจริง	ไม่ค่อยจริง	ไม่จริงเลย
การอบรมเลี้ยงดูแบบรักสนับสนุน				
1. คุณเอาใจใส่ดูแลทุกข์สุขของลูก
2. คุณมักแสดงให้ลูกรู้ว่าคุณภูมิใจในตัวลูก
การอบรมเลี้ยงดูแบบใช้เหตุผล				
1. คุณจะอธิบายถึงเหตุผลในการลงโทษลูก.....
2. คุณจะลงโทษตามปริมาณความผิดของลูก....
การอบรมเลี้ยงดูแบบลงโทษ				
1. ลูกมักเจ็บตัวเมื่อถูกคุณลงโทษ.....
2. คุณมักลงโทษลูกด้วยการดุด่า.....
การอบรมเลี้ยงดูแบบควบคุม				
1. คุณให้ลูกเลือกแบบและสีเสื้อผ้าเอง.....
2. คุณชอบให้ลูกทำตามที่คุณพอใจ.....
การอบรมเลี้ยงดูแบบฝึกให้พึ่งตนเอง				
1. คุณฝึกให้ลูกอาบน้ำเอง.....
2. คุณให้ลูกช่วยจัดตั้งหรือเก็บจานชามอาหาร...

เกณฑ์การให้คะแนน

สำหรับข้อคำถามเชิงบวก

ผู้ที่ตอบว่าจริงที่สุด	จะได้	4 คะแนน
ผู้ที่ตอบว่าค่อนข้างจริง	จะได้	3 คะแนน
ผู้ที่ตอบว่าไม่ค่อยจริง	จะได้	2 คะแนน
ผู้ที่ตอบว่าไม่จริงเลย	จะได้	1 คะแนน

สำหรับข้อความเชิงลบ

ผู้ที่ตอบว่าจริงที่สุด	จะได้	1 คะแนน
ผู้ที่ตอบว่าค่อนข้างจริง	จะได้	2 คะแนน
ผู้ที่ตอบว่าไม่ค่อยจริง	จะได้	3 คะแนน
ผู้ที่ตอบว่าไม่จริงเลย	จะได้	4 คะแนน

เกณฑ์การจัดรูปแบบการอบรมเลี้ยงดู

แบบสอบถามการอบรมเลี้ยงดูที่ใช้การศึกษาคั้งนี้ แบ่งออกเป็น 5 ตอน รวมทั้งหมด 28 ข้อ มีรายละเอียดในการจัดรูปแบบการอบรมเลี้ยงดู ดังนี้

1. การอบรมเลี้ยงดูแบบรักสนับสนุน

15.00 – 20.00	หมายถึง	การได้รับการอบรมเลี้ยงดูแบบ รักสนับสนุนสูงมาก
10.00 – 14.99	หมายถึง	การได้รับการอบรมเลี้ยงดูแบบ รักสนับสนุนสูง
5.00 – 9.99	หมายถึง	การได้รับการอบรมเลี้ยงดูแบบ รักสนับสนุนปานกลาง
0.00 – 4.99	หมายถึง	การได้รับการอบรมเลี้ยงดูแบบ รักสนับสนุนน้อย

2. การอบรมเลี้ยงดูแบบใช้เหตุผล

18.00 – 24.00	หมายถึง	การได้รับการอบรมเลี้ยงดูแบบใช้เหตุผล สูงมาก
12.00 – 17.99	หมายถึง	การได้รับการอบรมเลี้ยงดูแบบใช้เหตุผล สูง
6.00 – 12.99	หมายถึง	การได้รับการอบรมเลี้ยงดูแบบใช้เหตุผล ปานกลาง
0.00 – 5.99	หมายถึง	การได้รับการอบรมเลี้ยงดูแบบใช้เหตุผล น้อย

3. การอบรมเลี้ยงดูแบบใช้ลงโทษ

18.00 – 24.00	หมายถึง	การได้รับการอบรมเลี้ยงดูแบบลงโทษ น้อยมาก
12.00 – 17.99	หมายถึง	การได้รับการอบรมเลี้ยงดูแบบลงโทษน้อย
6.00 – 12.99	หมายถึง	การได้รับการอบรมเลี้ยงดูแบบลงโทษ ปานกลาง
0.00 – 5.99	หมายถึง	การได้รับการอบรมเลี้ยงดูแบบลงโทษสูง

4. การอบรมเลี้ยงดูแบบควบคุม		
15.00 – 20.00	หมายถึง	การได้รับการอบรมเลี้ยงดูแบบ ควบคุมน้อยมาก
10.00 – 14.99	หมายถึง	การได้รับการอบรมเลี้ยงดูแบบ ควบคุมน้อย
5.00 – 9.99	หมายถึง	การได้รับการอบรมเลี้ยงดูแบบ ควบคุมปานกลาง
0.00 – 4.99	หมายถึง	การได้รับการอบรมเลี้ยงดูแบบ ควบคุมสูง
5. การอบรมเลี้ยงดูแบบฝึกให้ฟังตนเอง		
18.00 – 24.00	หมายถึง	การได้รับการอบรมเลี้ยงดูแบบฝึกให้ ฟังตนเองสูงมาก
12.00 – 17.99	หมายถึง	การได้รับการอบรมเลี้ยงดูแบบฝึกให้ ฟังตนเองสูง
6.00 – 12.99	หมายถึง	การได้รับการอบรมเลี้ยงดูแบบฝึกให้ ฟังตนเองสูงปานกลาง
0.00 – 5.99	หมายถึง	การได้รับการอบรมเลี้ยงดูแบบฝึกให้ ฟังตนเองน้อย

ฉบับที่ 3 แบบทดสอบความเข้าใจคำศัพท์ (Understanding Vocabulary Test)

“รูปไหนเป็นรูปกระโปรง ”

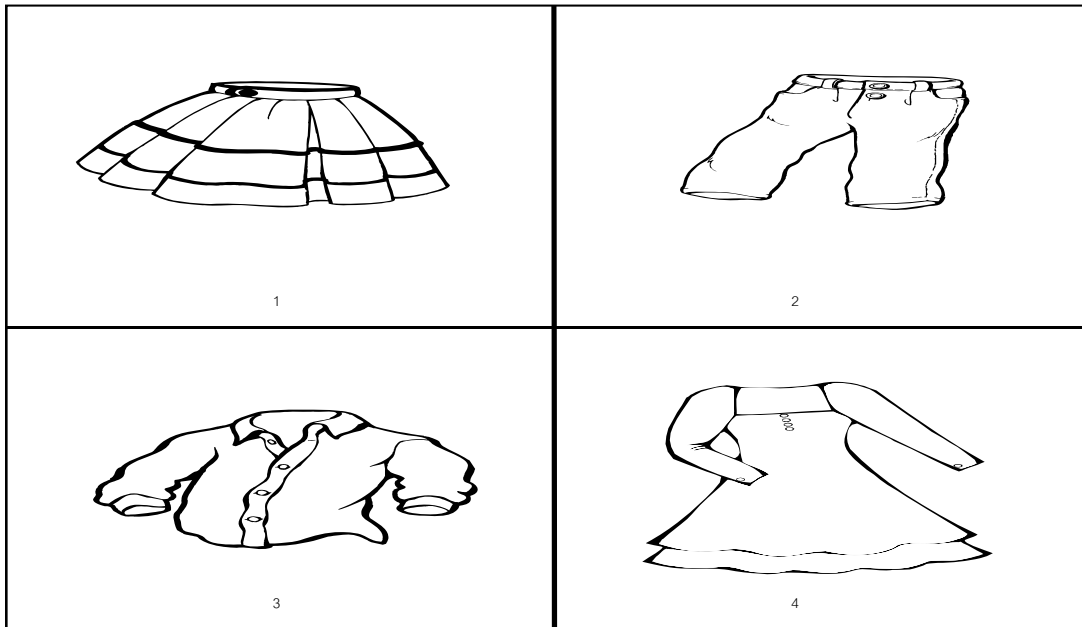

“รูปไหนเป็นรูปเล่นดนตรี ”

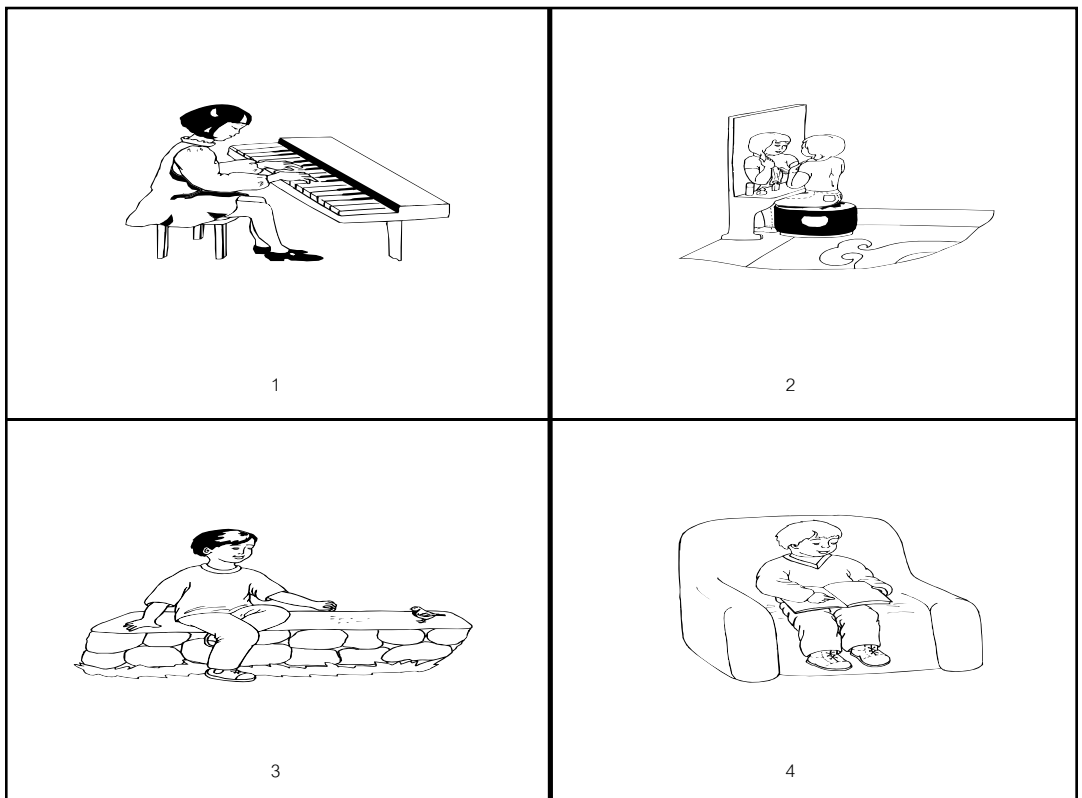

เกณฑ์การให้คะแนน

ในแต่ละข้อ ถ้านักเรียนตอบถูก จะได้ 1 คะแนน

ถ้านักเรียนตอบผิด จะได้ 0 คะแนน

การเก็บรวบรวมข้อมูล

1. ติดต่อผู้บริหารโรงเรียนที่เป็นกลุ่มตัวอย่าง ขออนุญาตผู้บริหารโรงเรียน และนัดหมายวัน เวลาเพื่อนำแบบวัด แบบสอบถาม และแบบทดสอบไปเก็บข้อมูล
2. เตรียมแบบสอบถามบิดามารดาเกี่ยวกับปัจจัยทางครอบครัวให้เพียงพอกับจำนวน ผู้ปกครองของนักเรียนที่จะเก็บข้อมูล โดยให้ครูประจำชั้นเป็นผู้แจกแบบสอบถามกับผู้ปกครอง เด็กที่เป็นกลุ่มตัวอย่าง
3. เตรียมแบบวัดความคิดสร้างสรรค์ และแบบทดสอบความเข้าใจคำศัพท์ให้เพียงพอและ เรียบร้อย พร้อมทั้งวางแผนการเก็บข้อมูล รวมทั้งหาผู้ช่วยในการดำเนินการเก็บรวบรวมข้อมูล ซึ่ง ผู้วิจัยได้ชี้แจงการปฏิบัติในการดำเนินการเก็บข้อมูลจนเข้าใจเป็นอย่างดี
4. การเก็บรวบรวมข้อมูลเพื่อใช้ในการวิจัยจริงครั้งนี้ผู้วิจัยใช้ระยะเวลาในการเก็บรวบรวมข้อมูล ในเดือนธันวาคม 2549 – มกราคม 2550 โดยมีรายละเอียดดังนี้
 - 4.1 ระหว่างวันที่ 6 – 9 ธันวาคม 2549 ทำการทดสอบความเข้าใจคำศัพท์ของ เด็กปฐมวัยและเก็บรวบรวมข้อมูลแบบสอบถามจากผู้ปกครอง
 - 4.2 ระหว่างวันที่ 19 ธันวาคม 2549 – วันที่ 13 มกราคม 2550 ทำการทดสอบ ความคิดสร้างสรรค์ของเด็กปฐมวัย
5. นำผลมาตรวจให้คะแนนและวิเคราะห์หาค่าสถิติเพื่อทดสอบสมมติฐาน

การวัดกระทำและการวิเคราะห์ข้อมูล

1. ตรวจให้คะแนนของเครื่องมือวัดทั้งหมดตามเกณฑ์การตรวจให้คะแนนที่ตั้งไว้
2. หาค่าเฉลี่ย ค่าเบี่ยงเบนมาตรฐานและค่าสัมประสิทธิ์ของการกระจาย ของคะแนนที่ได้ จากเครื่องมือวัดแต่ละฉบับ
3. หาค่าความเชื่อมั่นของผู้ตรวจให้คะแนน 2 คน ของแบบวัดความคิดสร้างสรรค์โดยใช้ สัมประสิทธิ์สหสัมพันธ์
4. หาค่าอำนาจจำแนกของแบบสอบถามลักษณะการอบรมเลี้ยงดูจากการหาค่า สหสัมพันธ์ระหว่างคะแนนของข้อคำถามแต่ละข้อกับคะแนนรวม (Item - Total Correlation) คำนวณ

โดยใช้สัมประสิทธิ์สหสัมพันธ์ และหาค่าความเชื่อมั่นของแบบทดสอบการอบรมเลี้ยงดู โดยและการหาสัมประสิทธิ์เบต้าเค (Coefficient β_k)

5. หาค่าอำนาจจำแนกของแบบทดสอบความเข้าใจคำศัพท์ วิเคราะห์ข้อสอบรายข้อโดยใช้วิธีหาค่าสัมประสิทธิ์สหสัมพันธ์พอยต์ – ไบซีเรียล (point biserial) และหาค่าความเชื่อมั่นของแบบทดสอบความเข้าใจคำศัพท์ที่ผู้วิจัยสร้างขึ้น โดยวิธีการหาค่าสัมประสิทธิ์ r_B (Coefficient r_B)

6. หาค่าสัมประสิทธิ์สหสัมพันธ์และทดสอบนัยสำคัญทางสถิติของสัมประสิทธิ์สหสัมพันธ์

7. หาค่าสัมประสิทธิ์สหสัมพันธ์พหุคูณและการทดสอบนัยสำคัญทางสถิติ

8. หาค่าน้ำหนักความสัมพันธ์ของเครื่องมือวัดและทดสอบนัยสำคัญทางสถิติ

สถิติที่ใช้ในการวิเคราะห์ข้อมูล

1. หาค่าสถิติพื้นฐาน ได้แก่ ค่าเฉลี่ย (M) ส่วนเบี่ยงเบนมาตรฐาน (S) และค่าสัมประสิทธิ์การกระจาย (C.V.)

2. สถิติที่ใช้หาคคุณภาพเครื่องมือ

2.1 การหาความเที่ยงตรงเชิงพินิจ โดยการหาค่าดัชนีความสอดคล้อง

(บุญเชิด ภิญโญอนันตพงษ์. 2545 :95)

$$IOC = \frac{\sum R}{N}$$

เมื่อ IOC แทน ค่าดัชนีความสอดคล้อง ระหว่างข้อสอบแต่ละข้อกับนิยามศัพท์เฉพาะ

$\sum R$ แทน ผลรวมของคะแนนความคิดเห็นของผู้เชี่ยวชาญ
N แทน จำนวนผู้เชี่ยวชาญ

2.2 ค่าความยากง่าย ใช้สูตร (บุญเชิด ภิญโญอนันตพงษ์. 2526 : 89)

$$P = \frac{R}{N}$$

เมื่อ P แทน ค่าความยาก – ง่าย

R แทน จำนวนเด็กที่ทำข้อนั้นถูก

N แทน จำนวนเด็กที่ทำข้อนั้นทั้งหมด

2.3 ค่าอำนาจจำแนกของแบบทดสอบความเข้าใจคำศัพท์ วิเคราะห์ข้อสอบรายข้อ โดยใช้วิธีหาค่าสัมประสิทธิ์สหสัมพันธ์พอยต์ – ไบซีเรียล (point biserial) (บุญเชิด ภิญโญอนันตพงษ์. 2521 : 257 -258)

$$r_{p.bis} = \frac{M_p - M_q}{S_t} \times \sqrt{pq}$$

เมื่อ	$r_{p.bis}$	แทน	ค่าอำนาจจำแนก
	M_p	แทน	คะแนนเฉลี่ยของคะแนนรวมในกลุ่มตอบถูก
	M_q	แทน	คะแนนเฉลี่ยของคะแนนรวมในกลุ่มตอบผิด
	S_t	แทน	ส่วนเบี่ยงเบนมาตรฐานของคะแนนทั้งหมด
	p	แทน	สัดส่วนของคนที่ตอบถูก
	q	แทน	สัดส่วนของคนที่ตอบผิด (1-p)

2.4 ค่าอำนาจจำแนกของแบบสอบถามการอบรมเลี้ยงดูจากค่าสหสัมพันธ์ระหว่างคะแนนของข้อคำถามแต่ละข้อกับคะแนนรวม (Item – Total Correlation) คำนวณโดยใช้สัมประสิทธิ์สหสัมพันธ์ (บุญเชิด ภิญโญอนันตพงษ์. 2545 : 180)

$$r_{xy} = \frac{N \sum XY - \sum X \sum Y}{\sqrt{\{N \sum X^2 - (\sum X)^2\} \{N \sum Y^2 - (\sum Y)^2\}}}$$

เมื่อ	r_{xy}	แทน	ค่าอำนาจจำแนกรายข้อ
	N	แทน	จำนวนนักเรียนในกลุ่ม
	X	แทน	คะแนนของข้อคำถาม
	Y	แทน	คะแนนผลรวมของข้ออื่นๆที่เหลือทุกข้อ

2.5 การหาค่าความเชื่อมั่นของแบบทดสอบความเข้าใจคำศัพท์ โดยใช้สูตรสัมประสิทธิ์ r_B (บุญเชิด วิทยุโณนันทพงษ์. 2545 : 223)

$$r_B = \frac{1}{1 - \sum \lambda_i^2} \left(1 - \frac{\sum P_i(1 - P_i)}{S_x^2} \right)$$

เมื่อ	r_B	แทน	ค่าความเชื่อมั่นของแบบทดสอบ
	P_i	แทน	ค่าสัดส่วนของคนที่ตอบข้อนั้นถูกรายข้อ
	S_x^2	แทน	ความแปรปรวนของคะแนนทั้งฉบับ

$$S_x^2 = \frac{N \sum x^2 - (\sum x)^2}{N(N-1)}$$

เมื่อ	$\sum x^2$	แทน	ผลรวมทั้งหมดของคะแนนแต่ละตัวยกกำลังสอง
	$\sum x$	แทน	ผลรวมทั้งหมดของคะแนนแต่ละคน
	N	แทน	จำนวนข้อ

ค่า λ หาได้จากสูตรต่อไปนี้

$$\lambda_1 = \left[\sum B_{1j} - P_1(X-1) \right] / S_x^2$$

$$\lambda_2 = \left[\sum B_{2j} - P_2(X-1) \right] / S_x^2$$

...

$$\lambda_k = \left[\sum B_{kj} - P_k(X-1) \right] / S_x^2$$

เมื่อ	\bar{X}	แทน	ผลรวมของค่าสัดส่วนคนที่ตอบถูกรายข้อ
	B_{ji}	แทน	สัดส่วนจำนวนผู้ตอบข้อสอบสองข้อใด ๆ ถูกทั้งสองข้อ

2.6 การหาค่าความเชื่อมั่นของแบบสอบถามการอบรมเลี้ยงดูของครอบครัวโดยใช้วิธีการหาสัมประสิทธิ์เบต้าเค (Coefficient β_k) (บุญเชิด ภิญญอนันตพงษ์. 2545 : 226)

$$\beta_k = \left[\frac{1}{1 - \sum P_i^2} \right] \left[1 - \frac{\sum S_i^2}{S_x^2} \right]$$

$$P_i = \frac{n_i}{\sum n_i}$$

เมื่อ	β_k	แทน	ค่าความเชื่อมั่นของแบบทดสอบ
	P_i	แทน	สัดส่วนของจำนวนข้อแต่ละส่วนย่อย
	S_i^2	แทน	ความแปรปรวนของคะแนนในแต่ละส่วน
	S_x^2	แทน	ความแปรปรวนของคะแนนทั้งฉบับ
	n_i	แทน	จำนวนข้อในแต่ละส่วนย่อยของแบบทดสอบ
	$\sum n_i$	แทน	จำนวนข้อสอบทั้งหมด

2.7 การหาค่าความเชื่อมั่นของผู้ตรวจให้คะแนน 2 คน โดยใช้สัมประสิทธิ์สหสัมพันธ์อย่างง่าย (ล้วน สายยศ และอังคณา สายยศ. 2538 : 85)

$$r = \frac{N \sum XY - \sum X \sum Y}{\sqrt{\{N \sum X^2 - (\sum X)^2\} \{N \sum Y^2 - (\sum Y)^2\}}}$$

เมื่อ	r	แทน	สัมประสิทธิ์สหสัมพันธ์ระหว่างคะแนนจากผู้ตรวจคนที่ 1 และคนที่ 2
	$\sum X$	แทน	ผลรวมของคะแนนจากผู้ตรวจคนที่ 1
	$\sum Y$	แทน	ผลรวมของคะแนนจากผู้ตรวจคนที่ 2
	$\sum XY$	แทน	ผลรวมของผลคูณระหว่างคะแนนของผู้ตรวจคนที่ 1 และผู้ตรวจคนที่ 2
	$\sum X^2$	แทน	ผลรวมของคะแนนรวมจากผู้ตรวจคนที่ 1 ยกกำลังสอง
	$\sum Y^2$	แทน	ผลรวมของคะแนนรวมจากผู้ตรวจคนที่ 2 ยกกำลังสอง
	N	แทน	จำนวนนักเรียนที่รับการประเมิน

2.7 ค่าความคลาดเคลื่อนมาตรฐานในการวัด (Standard Error of Measurement)

SE_m (บุญเชิด ภิญญอนันตพงษ์. 2545 : 242)

$$S_E = S_x \sqrt{1 - r_{tt}}$$

เมื่อ	S_E	แทน	ความคลาดเคลื่อนมาตรฐาน
	S_x	แทน	ค่าส่วนเบี่ยงเบนมาตรฐาน
	r_{tt}	แทน	ค่าความเชื่อมั่นของเครื่องมือวัด

3. สถิติที่ใช้ในการวิจัย

3.1 หาค่าสัมประสิทธิ์สหสัมพันธ์ (Correlation Coefficient) โดยใช้สูตร

(Pearson Product Moment Correlation Coefficient) (บุญเชิด ภิญญอนันตพงษ์. 2521 : 281 – 282)

$$r = \frac{N \sum XY - \sum X \sum Y}{\sqrt{(N \sum X^2 - (\sum X)^2)(N \sum Y^2 - (\sum Y)^2)}}$$

เมื่อ	r_{xy}	แทน	สัมประสิทธิ์สหสัมพันธ์ของคะแนน
	X	แทน	คะแนนที่ได้จากแบบทดสอบฉบับ X
	Y	แทน	คะแนนที่ได้จากแบบทดสอบฉบับ Y
	$\sum X$	แทน	ผลรวมของคะแนนชุด X
	$\sum Y$	แทน	ผลรวมของคะแนนชุด Y
	$\sum XY$	แทน	ผลรวมของผลคูณ ระหว่างคะแนน X กับ Y ทุกคู่
	$\sum X^2$	แทน	ผลรวมของคะแนน X แต่ละตัวยกกำลังสอง
	$\sum Y^2$	แทน	ผลรวมของคะแนน Y แต่ละตัวยกกำลังสอง
	N	แทน	จำนวนนักเรียน

3.2 ทดสอบความมีนัยสำคัญของค่าสัมประสิทธิ์สหสัมพันธ์ของเพียร์สัน โดยใช้ค่า t-test (บุญเชิด ภิญโญอนันตพงษ์. 2521 : 281 – 282)

$$t = \frac{r\sqrt{N-2}}{\sqrt{1-r^2}}$$

เมื่อ	t	แทน	ค่าจากการแจกแจงแบบที
	r	แทน	ค่าสัมประสิทธิ์สหสัมพันธ์
	N	แทน	จำนวนคนในกลุ่มตัวอย่าง

3.3 ค่าสัมประสิทธิ์สหสัมพันธ์พหุคูณ (R) โดยใช้สูตร (Keringer and Pedhazur. 1973 :75)

$$R_{y.1.2.3\dots n} = \sqrt{\sum \beta_i r_{x_i y}}$$

เมื่อ	$R_{y.1.2.3\dots n}$	แทน	ค่าสัมประสิทธิ์สหสัมพันธ์พหุคูณระหว่างตัวแปรอิสระตัวที่ i ถึง n กับตัวแปรตาม (y)
	β_i	แทน	ค่าน้ำหนักความสำคัญของตัวแปรอิสระตัวที่ i ในรูปคะแนนมาตรฐาน
	$r_{x_i y}$	แทน	ค่าสัมประสิทธิ์สหสัมพันธ์ระหว่างตัวแปรอิสระ (x_i) กับตัวแปรตาม (y)

3.4 ทดสอบนัยสำคัญของสัมประสิทธิ์สหสัมพันธ์พหุคูณ โดยใช้สูตร (Keringer and Pedhazur. 1973 :63)

$$F = \frac{R^2 / k}{1 - R^2 / N - k - 1}$$

เมื่อ	F	แทน	ค่าการแจกแจงแบบเอฟ
	R	แทน	ค่าสัมประสิทธิ์สหสัมพันธ์พหุคูณ
	N	แทน	จำนวนคนในกลุ่มตัวอย่าง
	k	แทน	จำนวนตัวแปรอิสระ

$$\begin{aligned} df_1 &= k \\ df_2 &= N - k - 1 \end{aligned}$$

3.5 หาค่าน้ำหนักความสำคัญในรูปคะแนนดิบ โดยใช้สูตร (Kerlinger and Pedhazur. 1973 :61)

$$b_i = \beta_i \frac{S_y}{S_i}$$

เมื่อ	b_i	แทน	ค่าน้ำหนักความสำคัญของตัวแปรอิสระตัวที่ i ในรูปคะแนนดิบ
	β_i	แทน	ค่าน้ำหนักความสำคัญของตัวแปรอิสระตัวที่ i ในรูปคะแนนมาตรฐาน
	S_i	แทน	ความเบี่ยงเบนมาตรฐานของคะแนนจากตัวแปรอิสระตัวที่ i
	S_y	แทน	ความเบี่ยงเบนมาตรฐานของคะแนนจากตัวแปรตาม

3.6 ทดสอบนัยสำคัญของค่าน้ำหนักความสำคัญ (Beta - Weight) โดยใช้ t - test (Kerlinger and Pedhazur. 1973 : 119)

$$t_i = \frac{b_i}{SE_{bi}} ; df = N - k - 1$$

เมื่อ	t_i	แทน	ค่าการแจกแจงแบบทีของค่าน้ำหนักความสำคัญตัวที่ i
	b_i	แทน	ค่าน้ำหนักความสำคัญตัวที่ i ในรูปคะแนนดิบ
	SE_{bi}	แทน	ค่าความคลาดเคลื่อนมาตรฐานของค่าน้ำหนักความสำคัญ
	N	แทน	จำนวนกลุ่มตัวอย่าง
	k	แทน	จำนวนแบบทดสอบ

3.7 การวิเคราะห์การถดถอยพหุคูณ (Multiple Regression : MR) โดยใช้วิธี Blockwise ด้วยเทคนิคแบบ Enter แล้วใช้ F - test ทดสอบนัยสำคัญทางสถิติ

บทที่ 4

ผลการวิเคราะห์ข้อมูล

สัญลักษณ์และอักษรย่อที่ใช้ในการวิเคราะห์ข้อมูล

การแปลความหมายของการวิเคราะห์ข้อมูล ผู้วิจัยได้กำหนดสัญลักษณ์และอักษรที่ใช้ในการวิเคราะห์ข้อมูลดังต่อไปนี้

k	แทน	จำนวนข้อสอบ
X_k	แทน	คะแนนเต็มของแบบวัด
M	แทน	ค่าเฉลี่ย
S	แทน	ส่วนเบี่ยงเบนมาตรฐาน
C.V.	แทน	สัมประสิทธิ์ของการกระจาย
SE_m	แทน	ค่าความคลาดเคลื่อนมาตรฐานในการวัด
DX_1	แทน	เพศชายเทียบกับเพศหญิง
X_2	แทน	ความคิดสร้างสรรค์
D_1X_3	แทน	บิดาที่มีการศึกษาระดับมัธยมศึกษา / ประกาศนียบัตรวิชาชีพ เทียบกับระดับประถมศึกษา
D_2X_3	แทน	บิดาที่มีการศึกษาระดับปริญญาตรีขึ้นไปเทียบกับระดับ ประถมศึกษา
D_1X_4	แทน	มารดาที่มีการศึกษาระดับมัธยมศึกษา/ประกาศนียบัตรวิชาชีพ เทียบกับระดับประถมศึกษา
D_2X_4	แทน	มารดาที่มีการศึกษาระดับปริญญาตรีขึ้นไปเทียบกับระดับ ประถมศึกษา
D_1X_5	แทน	ลำดับที่เกิดของลูกคนโตเทียบกับลำดับที่เกิดของลูก คนเดียว
D_2X_5	แทน	ลำดับที่เกิดของลูกคนกลาง เทียบกับลำดับที่เกิดของ ลูกคนเดียว
D_3X_5	แทน	ลำดับที่เกิดของลูกคนเล็กเทียบกับลำดับที่เกิดของลูก คนเดียว

สัญลักษณ์และอักษรย่อที่ใช้ในการวิเคราะห์ข้อมูล (ต่อ)

D_1X_6	แทน	ครอบครัวที่มีฐานะทางเศรษฐกิจสูงเทียบกับครอบครัวที่มีฐานะทางเศรษฐกิจต่ำ
D_2X_6	แทน	ครอบครัวที่มีฐานะทางเศรษฐกิจปานกลางเทียบกับครอบครัวที่มีฐานะทางเศรษฐกิจต่ำ
X_7	แทน	การอบรมเลี้ยงดูแบบรักสนับสนุน
X_8	แทน	การอบรมเลี้ยงดูแบบใช้เหตุผล
X_9	แทน	การอบรมเลี้ยงดูแบบลงโทษ
X_{10}	แทน	การอบรมเลี้ยงดูแบบควบคุม
X_{11}	แทน	การอบรมเลี้ยงดูแบบฝึกให้พึ่งตนเอง
Y	แทน	ความเข้าใจคำศัพท์
r_{tt}	แทน	สัมประสิทธิ์ความเชื่อมั่นของแบบวัด
r	แทน	ค่าสัมประสิทธิ์สหสัมพันธ์
b	แทน	ค่าน้ำหนักความสำคัญของตัวแปรอิสระในรูปคะแนนดิบ (Score - Weight)
β	แทน	ค่าน้ำหนักความสำคัญของตัวแปรอิสระในรูปคะแนนมาตรฐาน (Beta - Weight)
$\beta\%$	แทน	ค่าร้อยละส่งผลของค่าน้ำหนักความสำคัญของตัวแปรอิสระ
SE_b	แทน	ความคลาดเคลื่อนมาตรฐานของน้ำหนักความสำคัญในรูปคะแนนดิบ
t	แทน	ค่าสถิติในการแจกแจงแบบ t (t - distribution)
R	แทน	ค่าสัมประสิทธิ์สหสัมพันธ์พหุคูณ
R^2	แทน	กำลังสองค่าสัมประสิทธิ์สหสัมพันธ์พหุคูณหรือค่าความแปรผันร่วมกัน ของสัมประสิทธิ์สหสัมพันธ์พหุคูณ
F	แทน	ค่าสถิติในการแจกแจงแบบ F (F - distribution)
p	แทน	ค่าความน่าจะเป็น
**	แทน	ระดับนัยสำคัญทางสถิติที่ระดับ .01
*	แทน	ระดับนัยสำคัญทางสถิติที่ระดับ .05

การเสนอผลการวิเคราะห์ข้อมูล

ในการทำวิจัยครั้งนี้ ผู้วิจัยได้เสนอผลการวิเคราะห์ข้อมูลตามลำดับขั้นดังนี้

1. การวิเคราะห์หาค่าสถิติพื้นฐาน
 - 1.1 จำนวนและร้อยละของนักเรียน
 - 1.2 ค่าสถิติพื้นฐานและค่าความเชื่อมั่นของเครื่องมือวัด
2. การวิเคราะห์หาค่าสัมประสิทธิ์สหสัมพันธ์อย่างง่ายและค่าสัมประสิทธิ์

สหสัมพันธ์พหุคูณ

- 2.1 ค่าสัมประสิทธิ์สหสัมพันธ์ระหว่างตัวแปรอิสระกับความเข้าใจคำศัพท์
- 2.2 ค่าสัมประสิทธิ์สหสัมพันธ์พหุคูณของตัวแปรด้านตัวนักเรียนและด้าน

ครอบครัว

3. การวิเคราะห์หาค่าน้ำหนักความสำคัญและค่าร้อยละส่งผล ($\beta\%$) ต่อตัวแปร

ตาม

ผลการวิเคราะห์ข้อมูล

1. การวิเคราะห์หาค่าสถิติพื้นฐาน

- 1.1 จำนวนและร้อยละของนักเรียน

การวิเคราะห์ข้อมูลในตอนนี ผู้วิจัยได้นำข้อมูลมาแจกแจง จำนวนและร้อยละ จำแนกตามตัวแปรอิสระ เพศ , ระดับการศึกษาของบิดา , ระดับการศึกษาของมารดา , ลำดับที่การเกิด และฐานะทางเศรษฐกิจของครอบครัว ปรากฏผลดังแสดงในตาราง 2

ตาราง 2 จำนวนและร้อยละของนักเรียนระดับชั้นปฐมวัยที่เป็นกลุ่มตัวอย่าง จำแนกตามเพศ ระดับการศึกษาของบิดา ระดับการศึกษาของมารดา ลำดับที่การเกิด และฐานะทางเศรษฐกิจของครอบครัว

ตัวแปร	ระดับตัวแปร	จำนวน (คน)	ร้อยละ
1. เพศ (X_1)	ชาย	59	43.7
	หญิง	76	56.3
2. ระดับการศึกษาของบิดา (X_2)	ประถมศึกษา	25	18.5
	มัธยมศึกษา/ประกาศนียบัตรวิชาชีพ	59	43.7
3. ระดับการศึกษาของมารดา (X_3)	ประถมศึกษา	51	37.8
	ปริญญาตรีขึ้นไป	51	37.8

ตาราง 2 (ต่อ)

ตัวแปร	ระดับตัวแปร	จำนวน (คน)	ร้อยละ
3. ระดับการศึกษาของมารดา (X_4)	ประถมศึกษา	16	11.9
	มัธยมศึกษา/ประกาศนียบัตรวิชาชีพ	65	48.1
	ปริญญาตรีขึ้นไป	54	40.0
4. ลำดับที่การเกิด (X_5)	ลูกคนโต	21	15.6
	ลูกคนกลาง	17	12.3
	ลูกคนเล็ก	54	40.0
	ลูกคนเดียว	43	31.9
5. ฐานะทางเศรษฐกิจของครอบครัว (X_6)	สูง	52	38.5
	กลาง	69	51.1
	ต่ำ	14	10.4
	รวมทั้งสิ้น	135	100

ผลการวิเคราะห์ตามตาราง 2 พบว่า กลุ่มตัวอย่างมีค่าสถิติพื้นฐาน จำแนกตามตัวแปรต่างๆ เป็นดังนี้

เพศ ส่วนใหญ่มากกว่าครึ่งหนึ่งของนักเรียนทั้งหมดเป็นนักเรียนหญิง (ร้อยละ 56.3) ที่เหลือเป็นนักเรียนชาย (ร้อยละ 43.7)

ระดับการศึกษาของบิดา ส่วนใหญ่มีการศึกษาระดับมัธยมศึกษา/ประกาศนียบัตรวิชาชีพ (ร้อยละ 43.7) ที่เหลือมีการศึกษาระดับปริญญาตรีขึ้นไป (ร้อยละ 37.8) และระดับประถมศึกษา (ร้อยละ 18.5)

ระดับการศึกษาของมารดา ส่วนใหญ่มีการศึกษาระดับมัธยมศึกษา / ประกาศนียบัตรวิชาชีพ (ร้อยละ 48.1) ที่เหลือมีการศึกษาระดับปริญญาตรีขึ้นไป (ร้อยละ 40.0) และระดับประถมศึกษา (ร้อยละ 11.9)

ลำดับที่การเกิดของนักเรียน ส่วนใหญ่เกือบครึ่งหนึ่งของทั้งหมดเป็นลูกคนเล็ก (ร้อยละ 40.0) ที่เหลือเป็นลูกคนเดียว (ร้อยละ 31.9) ลูกคนโต (ร้อยละ 15.6) และลูกคนกลาง (ร้อยละ 12.6)

ฐานะทางเศรษฐกิจของครอบครัวครึ่งหนึ่งของทั้งหมดอยู่ในระดับปานกลาง (ร้อยละ 51.1) รองลงมาเป็นระดับสูง (ร้อยละ 38.5) และระดับต่ำ (ร้อยละ 10.4)

1.2 ค่าสถิติพื้นฐานและค่าความเชื่อมั่นของเครื่องมือวัด

การวิเคราะห์ในตอนนี้ ผู้วิจัยได้นำคะแนนที่วัดได้ทั้งหมดมาวิเคราะห์หาค่าเฉลี่ย ค่าส่วนเบี่ยงเบนมาตรฐาน ค่าสัมประสิทธิ์ของการกระจาย และหาค่าความเชื่อมั่นของคะแนนแบบทดสอบความเข้าใจคำศัพท์ โดยใช้สูตรสัมประสิทธิ์ r_B (Coefficient r_B) ของคะแนนแบบวัดความคิดสร้างสรรค์ โดยใช้ค่าสหสัมพันธ์ของผู้ตรวจให้คะแนน 2 คน และของคะแนนแบบสอบถามการอบรมเลี้ยงดู ใช้สูตรสัมประสิทธิ์ β_k (Coefficient β_k) ของราชู ปราบกฎผลดังแสดงในตาราง 3

ตาราง 3 แสดงค่าสถิติพื้นฐานและค่าความเชื่อมั่นของเครื่องมือวัด

ตัวแปร	k	X_k	M	S	CV	r_{tt}	SE_m
1. ความคิดสร้างสรรค์ (X_2)	14	72	58.11	9.28	15.98	.96	1.86
2. การอบรมเลี้ยงดู							
แบบรักสนับสนุน(X_7)	5	20	17.33	2.59	14.94	.88	0.90
แบบใช้เหตุผล(X_8)	6	24	20.81	1.91	9.16	.71	1.03
แบบลงโทษทางกาย(X_9)	6	24	20.23	2.34	11.55	.71	1.26
แบบควบคุม(X_{10})	5	20	17.56	1.39	7.92	.76	0.68
แบบฝึกให้ช่วยตนเอง(X_{11})	6	24	20.11	1.54	7.65	.81	0.67
3. ความเข้าใจคำศัพท์ (Y)	30	30	20.09	7.82	38.92	.95	1.75

ผลการวิเคราะห์ตามตาราง 3 พบว่า ความเชื่อมั่นของคะแนนที่ได้เป็นดังนี้ แบบวัดความคิดสร้างสรรค์มีค่าความเชื่อมั่นของคะแนนเท่ากับ .96 แบบสอบถามการอบรมเลี้ยงดูแบบรักสนับสนุนมีค่าความเชื่อมั่นของคะแนนเท่ากับ .88 แบบสอบถามการอบรมเลี้ยงดูแบบใช้เหตุผลมีค่าความเชื่อมั่นของคะแนนเท่ากับ .71 แบบสอบถามการอบรมเลี้ยงดูแบบลงโทษทางกายมีค่าความเชื่อมั่นของคะแนนเท่ากับ .71 แบบสอบถามการอบรมเลี้ยงดูแบบควบคุมมีค่าความเชื่อมั่นของคะแนนเท่ากับ .76 แบบสอบถามการอบรมเลี้ยงดูแบบฝึกให้ช่วยตนเองมีค่าความเชื่อมั่นของคะแนนเท่ากับ .81 และแบบทดสอบความเข้าใจคำศัพท์มีค่าความเชื่อมั่นของคะแนนเท่ากับ .95 แสดงว่าคะแนนผลการวัดจากแบบวัด แบบสอบถาม และแบบทดสอบทุกฉบับมีความเชื่อถือได้สูง

คะแนนเฉลี่ยของแบบวัดความคิดสร้างสรรค์ (X_2) แบบสอบถามการอบรมเลี้ยงดูแบบรักสนับสนุน (X_7) แบบสอบถามการอบรมเลี้ยงดูแบบใช้เหตุผล(X_8) แบบสอบถามการอบรมเลี้ยงดูแบบลงโทษทางกาย(X_9) แบบสอบถามการอบรมเลี้ยงดูแบบควบคุม(X_{10}) แบบสอบถามการอบรมเลี้ยงดู

แบบฝึกให้ช่วยตนเอง(X_{11}) และแบบทดสอบความเข้าใจคำศัพท์ มีค่าคะแนนเฉลี่ยเท่ากับ 58.11 , 17.33 , 20.81 , 20.23 , 17.56 , 20.11 และ 20.09 ตามลำดับ

ค่าความเบี่ยงเบนมาตรฐานของคะแนนเครื่องมือวัดทั้งหมด มีค่าอยู่ระหว่าง 1.391 – 9.284 และค่าสัมประสิทธิ์การกระจายมีค่าอยู่ระหว่าง 7.65 – 38.92 ซึ่งแสดงว่าเครื่องมือวัดทั้งหมดมีการกระจายของคะแนนใกล้เคียงกันไม่ต่างกันมากนัก โดยแบบทดสอบความเข้าใจคำศัพท์มีค่าสัมประสิทธิ์การกระจายของคะแนนมากที่สุด และแบบสอบถามการอบรมเลี้ยงดูแบบใช้เหตุผลมีค่าสัมประสิทธิ์การกระจายของคะแนนน้อยที่สุด

2. การวิเคราะห์หาค่าสัมประสิทธิ์สหสัมพันธ์อย่างง่ายและค่าสัมประสิทธิ์สหสัมพันธ์พหุคูณ

2.1 ค่าสัมประสิทธิ์สหสัมพันธ์ระหว่างตัวแปรอิสระกับความเข้าใจคำศัพท์

การวิเคราะห์ในตอนนี ผู้วิจัยนำคะแนนของตัวแปรอิสระทั้งหมด และความเข้าใจคำศัพท์มาวิเคราะห์หาค่าสัมประสิทธิ์สหสัมพันธ์อย่างง่ายสำหรับตัวแปรจำแนกกลุ่ม ผู้วิจัยได้ทำเป็นตัวแปรหุ่น (Dummy Variable) ผลการวิเคราะห์ ดังแสดงผลในตาราง 4

ตาราง 4 (ต่อ)

ตัวแปร	X ₇	X ₈	X ₉	X ₁₀	X ₁₁	Y
DX ₁	-.096	-.030	.001	-.007	-.107	.028
X ₂	.132	.383**	.225**	.300**	.306**	.577**
D ₁ X ₃	-.060	-.010	.042	-.160	-.082	-.073
D ₂ X ₃	.042	.120	-.092	.127	.103	.026
D ₁ X ₄	.041	.012	-.054	.069	.001	.125
D ₂ X ₄	-.021	-.020	-.006	-.054	-.033	-.082
D ₁ X ₅	-.011	-.130	.088	-.020	-.016	.039
D ₂ X ₅	.038	.103	-.060	-.109	.044	.068
D ₃ X ₅	.014	-.100	.086	.056	-.108	-.157
D ₁ X ₆	.168	.026	-.026	.188*	.067	.133
D ₂ X ₆	-.198*	-.050	.045	-.171*	-.160	-.167
X ₇	1.000	.175*	.126	.209*	.054	.265**
X ₈		1.000	-.039	.247**	.465**	.489**
X ₉			1.000	.118	.127	.057
X ₁₀				1.000	.178*	.369**
X ₁₁					1.000	.476**
Y						1.000

** มีนัยสำคัญทางสถิติที่ระดับ .01

* มีนัยสำคัญทางสถิติที่ระดับ .05

ผลการวิเคราะห์ตามตาราง 4 พบว่า ความสัมพันธ์ระหว่างตัวแปรอิสระด้วยกันมีค่าสัมประสิทธิ์สหสัมพันธ์ตั้งแต่ $-.809$ ถึง $.465$ โดยคู่ที่มีความสัมพันธ์กัน อย่างมีนัยสำคัญทางสถิติที่ระดับ $.01$ และ $.05$ มีทั้งหมด 23 คู่ ซึ่งคู่ที่มีความสัมพันธ์กันทางบวกสูงสุดตามอันดับแรก ได้แก่ การอบรมเลี้ยงดูแบบใช้เหตุผล (X₈) กับการอบรมเลี้ยงดูแบบรักสนับสนุน (X₁₁) ($r = .465$) การอบรมเลี้ยงดูแบบใช้เหตุผล (X₈) กับการคิดสร้างสรรค์ (X₂) ($r = .383$) และการอบรมเลี้ยงดูแบบพึ่งตนเอง (X₁₁) กับการคิดสร้างสรรค์ (X₂) ($r = .306$) และคู่ที่มีความสัมพันธ์กันทางลบสูงสุดตามอันดับ ได้แก่

ตัวแปรหุ่นตัวที่ 10 (D_2X_6) กับตัวแปรหุ่นตัวที่ 9 (D_1X_6) ($r = -.809$) ตัวแปรหุ่นตัวที่ 5 (D_2X_4) กับตัวแปรหุ่นตัวที่ 4 (D_1X_4) ($r = -.787$) และตัวแปรหุ่นตัวที่ 3 (D_2X_3) กับตัวแปรหุ่นตัวที่ 2 (D_1X_3) ($r = -.687$)

ค่าสัมประสิทธิ์สหสัมพันธ์ของตัวแปรอิสระกับความเข้าใจคำศัพท์มีค่าตั้งแต่ $-.167$ ถึง $.577$ โดยความคิดสร้างสรรค์ (X_2) มีความสัมพันธ์ทางบวกกับความเข้าใจคำศัพท์ (Y) สูงสุด ($r = .577$) และมีความสัมพันธ์ทางบวกรองลงมา ได้แก่ การอบรมเลี้ยงดูแบบใช้เหตุผล (X_8) ($r = .489$) การอบรมเลี้ยงดูแบบฝึกให้พึ่งตนเอง (X_{11}) ($r = .476$) การอบรมเลี้ยงดูแบบควบคุม (X_{10}) ($r = .369$) และการอบรมเลี้ยงดูแบบรักษานับสนุน (X_7) ($r = .265$) ซึ่งทุกค่ามีความสัมพันธ์กันทางบวกกับความเข้าใจคำศัพท์ อย่างมีนัยสำคัญทางสถิติที่ระดับ $.01$ ส่วนตัวแปรอื่นๆ มีความสัมพันธ์กับความเข้าใจคำศัพท์อย่างไม่มีนัยสำคัญทางสถิติ

2.2 ค่าสัมประสิทธิ์สหสัมพันธ์พหุคูณของตัวแปรด้านตัวนักเรียนและด้านครอบครัว

การวิเคราะห์ในตอนนี้ เป็นการวิเคราะห์หาค่าสัมประสิทธิ์สหสัมพันธ์พหุคูณของตัวแปร โดยทำต่อจากตารางที่ 4 ซึ่งผู้วิจัยนำตัวแปรทั้งหมดจัดเป็นกลุ่ม กลุ่มแรกคือตัวแปรด้านตัวนักเรียน ได้แก่ เพศ ความคิดสร้างสรรค์ และกลุ่มสองคือตัวแปรด้านครอบครัว ได้แก่ ระดับการศึกษาของบิดา ระดับการศึกษาของมารดา ลำดับที่เกิด ฐานะทางเศรษฐกิจของครอบครัว การอบรมเลี้ยงดูของครอบครัว มาวิเคราะห์การถดถอยพหุคูณ (Multiple Regression : MR) โดยใช้วิธี Blockwise ด้วยการนำตัวแปรเข้าวิเคราะห์แบบ Enter แล้วใช้ F – test ทดสอบนัยสำคัญทางสถิติ ปรากฏผลดังแสดงในตาราง 5

ตาราง 5 แสดงค่าสัมประสิทธิ์สหสัมพันธ์พหุคูณของตัวแปรด้านตัวนักเรียน และด้านครอบครัว

Model	R	R ²	R ² _{adj}	SE	R ² _{Change}	F	p
1 (ด้านตัวนักเรียน)	.579	.335	.325	5.940	.335	33.319**	.000
2 (ด้านตัวนักเรียน , ด้านครอบครัว)	.740	.548	.486	5.183	.212	3.956**	.000

** มีนัยสำคัญทางสถิติที่ระดับ $.01$

ผลการวิเคราะห์ตามตาราง 5 พบว่า ค่าสัมประสิทธิ์สหสัมพันธ์พหุคูณของตัวแปรด้านตัวนักเรียนกับความเข้าใจคำศัพท์มีค่าเท่ากับ $.579$ มีนัยสำคัญทางสถิติที่ระดับ $.01$ ซึ่งสามารถร่วมกันอธิบายได้ร้อยละ 33.50 ($R^2 = .335$) และเมื่อเพิ่มตัวแปรด้านครอบครัวเข้าไป ค่าสหสัมพันธ์พหุคูณ

เพิ่มขึ้นเป็น .740 มีนัยสำคัญทางสถิติที่ระดับ .01 สามารถร่วมกันอธิบายได้ร้อยละ 54.80 ($R^2=.548$) ซึ่งเพิ่มขึ้นจากตัวแปรด้านตัวนักเรียนร้อยละ 21.2 ($R^2_{\text{Change}}=.212$)

3. การวิเคราะห์หาค่าน้ำหนักความสำคัญและค่าร้อยละส่งผล (β) ต่อตัวแปรตาม การวิเคราะห์หาค่าน้ำหนักความสำคัญและค่าร้อยละส่งผล (β) ของตัวแปรแต่ละด้านที่ส่งผลต่อความเข้าใจคำศัพท์ซึ่งใช้วิธี Blockwise ด้วยการนำตัวแปรเข้าวิเคราะห์แบบ Enter แล้วทดสอบนัยสำคัญด้วย t – test และนำค่าน้ำหนักความสำคัญมาแปลงเป็นค่าร้อยละส่งผล (β) ปรากฏผลดังแสดงในตาราง 6

ตาราง 6 แสดงค่าน้ำหนักความสำคัญและค่าร้อยละส่งผลของตัวแปรอิสระกับความเข้าใจคำศัพท์

ตัวแปร	b	SE _b	β	β (%)	อันดับที่	t	p
D ₁ X ₁	1.260	.928	.087	4.367	11	1.357	.177
X ₂	.315	.057	.406	20.382	1	5.924**	.000
D ₁ X ₃	-1.279	1.281	-.088	-4.418	10	-.999	.320
D ₂ X ₃	-1.815	1.313	-.122	-6.124	7	-1.382	.170
D ₁ X ₄	1.471	1.487	.102	5.120	8	.989	.325
D ₂ X ₄	1.973	1.507	.134	6.727	6	1.309	.193
D ₁ X ₅	.753	1.426	.038	1.908	15	.528	.599
D ₂ X ₅	.360	1.539	.017	0.853	16	.234	.815
D ₃ X ₅	-.798	1.156	.054	2.711	13	-.690	.491
D ₁ X ₆	1.013	1.620	.068	3.414	12	.625	.533
D ₂ X ₆	.749	1.601	.052	2.611	14	.468	.641
X ₇	.667	.277	.160	8.032	3	2.404*	.018
X ₈	.524	.276	.147	7.379	4	1.898*	.050
X ₉	-.300	.200	-.101	-5.020	9	-1.502	.136
X ₁₀	.577	.280	.143	7.179	5	2.062*	.041
X ₁₁	.904	.240	.273	13.705	2	3.770**	.000
รวม			1.992	100			
R = .740		R ² = .548		SE = 5.183		F = 3.956**	

** มีนัยสำคัญทางสถิติที่ระดับ .01 , * มีนัยสำคัญทางสถิติที่ระดับ .05

ผลการวิเคราะห์ตามตาราง 6 พบว่า

ค่าสัมประสิทธิ์สหสัมพันธ์ระหว่างตัวแปรอิสระกับความเข้าใจคำศัพท์มีค่าเท่ากับ .740 มีนัยสำคัญทางสถิติที่ระดับ .01 ซึ่งสามารถร่วมกันอธิบายความแปรผันรวมของความเข้าใจคำศัพท์ได้ร้อยละ 54.80 ($R^2 = .548$)

ค่านำหนักความสำคัญของตัวแปรที่ศึกษาในรูปคะแนนดิบ (b) มีค่าตั้งแต่ -1.815 ถึง 1.973 ในรูปคะแนนมาตรฐาน (β) มีค่าตั้งแต่ -.122 ถึง .406 และมีค่าร้อยละส่งผล ($\beta\%$) ตั้งแต่ร้อยละ .853 ถึงร้อยละ 20.382 โดยความคิดสร้างสรรค์ (X_2) ส่งผลสูงสุด (ร้อยละ 20.382) และตัวแปรที่ส่งผลรองลงมาคือ การอบรมเลี้ยงดูแบบฝึกให้พึ่งตนเอง (X_{11}) (ร้อยละ 13.705) ซึ่งส่งผลอย่างมีนัยสำคัญทางสถิติที่ระดับ .01 และ การอบรมเลี้ยงดูแบบรักสนับสนุน (X_7) (ร้อยละ 8.032) การอบรมเลี้ยงดูแบบใช้เหตุผล (X_8) (ร้อยละ 7.379) และการอบรมเลี้ยงดูแบบควบคุม (X_{10}) (ร้อยละ 7.179) ซึ่งส่งผลอย่างมีนัยสำคัญทางสถิติที่ระดับ .05 ที่เหลือออกนั้นส่งผลอย่างไม่มีนัยสำคัญทางสถิติ

บทที่ 5

สรุปผล อภิปราย และข้อเสนอแนะ

สรุปสาระสังเขปการดำเนินการวิจัย

การวิจัยครั้งนี้มีจุดมุ่งหมายเพื่อศึกษาความสัมพันธ์ระหว่างปัจจัยบางประการกับความเข้าใจ คำศัพท์ของเด็กปฐมวัย และน้ำหนักความสำคัญของตัวแปร ด้านตัวนักเรียน ด้านครอบครัวที่ส่งผลต่อ ความเข้าใจคำศัพท์ของเด็กปฐมวัย กลุ่มตัวอย่างที่ใช้ในการวิจัยเป็นนักเรียนชั้นอนุบาล 2-3 ภาคเรียน ที่ 2 ปีการศึกษา 2549 ของโรงเรียนไพเราะวิทยา จังหวัดชัยภูมิ จำนวน 135 คน ซึ่งได้มาโดยวิธีการสุ่ม อย่างง่าย (Sample Random Sampling)

เครื่องมือที่ใช้ในการวิจัยครั้งนี้ เป็นแบบสอบถามเกี่ยวกับตัวแปรที่เกี่ยวข้องกับความเข้าใจ คำศัพท์ของเด็กปฐมวัย จำนวน 3 ฉบับ ประกอบด้วย แบบวัดความคิดสร้างสรรค์ตามแนวคิดของ เจลเลนและเออร์บัน (Jellen & Urban) แบบสอบถามบิดามารดาเกี่ยวกับปัจจัยทางครอบครัวของ นักเรียนและการอบรมเลี้ยงดูของครอบครัว และแบบทดสอบความเข้าใจคำศัพท์ ซึ่งมีค่าความเชื่อมั่น .96 , .78 , และ .95 ตามลำดับ

การเก็บรวบรวมข้อมูลผู้วิจัยดำเนินการนำแบบวัด แบบสอบถาม และแบบทดสอบทั้งหมดไป ดำเนินการสอบกับนักเรียนที่เป็นกลุ่มตัวอย่างด้วยตนเองโดยมีระยะเวลาในการเก็บรวบรวมข้อมูลระหว่าง เดือนพฤศจิกายน 2549 ถึงเดือนมกราคม 2550 หลังจากนั้นนำมาตรวจให้คะแนนเพื่อวิเคราะห์หา ค่าสถิติพื้นฐาน หาค่าสัมประสิทธิ์สหสัมพันธ์อย่างง่ายและค่าสัมประสิทธิ์สหสัมพันธ์พหุคูณ และหา ค่าน้ำหนักความสำคัญและค่าร้อยละส่งผลของตัวแปรอิสระกับความเข้าใจคำศัพท์

สรุปผลการวิเคราะห์ข้อมูล

1. ค่าสัมประสิทธิ์สหสัมพันธ์ระหว่างตัวแปรกับความเข้าใจคำศัพท์ เป็นดังนี้

1.1 ด้านตัวนักเรียน ได้แก่ เพศ ความคิดสร้างสรรค์ มีค่าสัมประสิทธิ์สหสัมพันธ์อยู่ ระหว่าง .028 ถึง .577 โดยความคิดสร้างสรรค์ มีความสัมพันธ์กับความเข้าใจคำศัพท์ มีนัยสำคัญทาง สถิติที่ระดับ .01 ส่วนเพศมีความสัมพันธ์กับความเข้าใจคำศัพท์ อย่างไม่มีนัยสำคัญทางสถิติ

1.2 ด้านครอบครัว ได้แก่ ระดับการศึกษาของบิดา ระดับการศึกษาของมารดา ลำดับที่เกิด ฐานะทางเศรษฐกิจของครอบครัว และการได้รับการอบรมเลี้ยงดูของครอบครัว มีค่า สัมประสิทธิ์สหสัมพันธ์อยู่ระหว่าง -.167 ถึง .489 ซึ่งการอบรมเลี้ยงดูแบบรักสนับสนุน การอบรมเลี้ยง ดูแบบใช้เหตุผล การอบรมเลี้ยงดูแบบควบคุม และการอบรมเลี้ยงดูแบบฝึกให้พึ่งตนเอง มี

ความสัมพันธ์กับความเข้าใจคำศัพท์ มีนัยสำคัญทางสถิติที่ระดับ .01 ตัวแปรที่เหลือนอกนั้นมีความสัมพันธ์กับความเข้าใจคำศัพท์อย่างไม่มีนัยสำคัญทางสถิติ

2. ค่าสัมประสิทธิ์สหสัมพันธ์พหุคูณของตัวแปรอิสระกับความเข้าใจคำศัพท์มีค่าเท่ากับ .740 มีนัยสำคัญทางสถิติที่ระดับ .01 ซึ่งสามารถร่วมกันอธิบายความแปรผันร่วมของความเข้าใจคำศัพท์ที่ร้อยละ 54.8

3. ค่านำหนักความสำคัญของตัวแปรอิสระที่ส่งผลต่อความเข้าใจคำศัพท์ ด้านตัวนักเรียน ได้แก่ ความคิดสร้างสรรค์ส่งผลร้อยละ 20.382 อย่างมีนัยสำคัญทางสถิติที่ระดับ .01 ส่วนเพศส่งผลอย่างไม่มีนัยสำคัญทางสถิติ ด้านครอบครัว ได้แก่ การอบรมเลี้ยงดูแบบรักสนับสนุน ส่งผลร้อยละ 8.032 การอบรมเลี้ยงดูแบบใช้เหตุผล ส่งผลร้อยละ 7.379 การอบรมเลี้ยงดูแบบควบคุม ส่งผลร้อยละ 7.179 และการอบรมเลี้ยงดูแบบฝึกให้พึ่งตนเอง ส่งผลร้อยละ 13.705 มีนัยสำคัญทางสถิติที่ระดับ .01 ส่วนตัวแปรหุ่นระดับการศึกษาของบิดา ระดับการศึกษาของมารดา ลำดับที่เกิด ฐานะทางเศรษฐกิจของครอบครัว และการอบรมเลี้ยงดูแบบลงโทษ ส่งผลอย่างไม่มีนัยสำคัญทางสถิติ

อภิปรายผล

จากการศึกษาวิจัยครั้งนี้ สามารถอภิปรายผลได้ ดังนี้

1. ตัวแปรด้านตัวนักเรียน และด้านครอบครัว มีความสัมพันธ์กับความเข้าใจคำศัพท์ มีนัยสำคัญทางสถิติที่ระดับ .01 ซึ่งเป็นไปตามสมมติฐานข้อที่ 1 ตัวแปรด้านตัวนักเรียน ได้แก่ ความคิดสร้างสรรค์ ตัวแปรด้านครอบครัว ได้แก่ การอบรมเลี้ยงดูแบบรักสนับสนุน การอบรมเลี้ยงดูแบบใช้เหตุผล การอบรมเลี้ยงดูแบบควบคุม และการอบรมเลี้ยงดูแบบฝึกให้พึ่งตนเอง

1.1 ความคิดสร้างสรรค์มีความสัมพันธ์กับความเข้าใจคำศัพท์มากที่สุด ทั้งนี้อาจเป็นเพราะเด็กที่จะมีความเข้าใจในความหมายของคำนั้น เด็กต้องมีความคิดและมองสิ่งต่าง ๆ ได้อย่างลึกซึ้ง ซึ่งการเข้าใจในคำศัพท์ต้องอาศัยการเป็นคนที่มีความลักษณะช่างสังเกต มีความคิดกว้างไกล มีการคิดที่เชื่อมโยง มีความรู้สึกไวต่อปัญหาที่เกิดขึ้น มีความคิดที่ลึกซึ้งมากกว่าธรรมดาอันจะนำไปสู่การแก้ปัญหา เพื่อให้เด็กมีความเข้าใจในความหมายของคำนั้น ซึ่งมีความสอดคล้องกับแนวคิดของ อารี พันธุ์ฉวี (2545 : 6) ที่กล่าวว่าความคิดสร้างสรรค์เป็นกระบวนการทางสมองที่คิดในลักษณะอเนกนัยอันนำไปสู่การคิดค้นพบสิ่งแปลกใหม่ด้วยการคิดดัดแปลง ปูร่องต่างจากความคิดเดิมผสมผสานกันให้เกิดสิ่งใหม่ ซึ่งมีความสอดคล้องกับแนวคิดของ ทอเรนซ์ (Torrance, 1971 : 211) ที่กล่าวว่าเด็กจะมีความคิดสร้างสรรค์สูงเมื่ออายุ 4 -6 ปี และการจะมีความคิดสร้างสรรค์ต้องเป็นคนที่มีความคิด ความรู้สึกไวต่อปัญหา และสามารถรวบรวมประสบการณ์ทั้งหมดที่ผ่านมาเพื่อสร้างรูปแบบความคิดใหม่ ๆ ได้ และยังมีแนวคิดสอดคล้องกับแนวคิดของ พงษ์พันธ์ พงษ์ไธภา (2542 : 162-163) ที่

กล่าวว่า ความคิดสร้างสรรค์เป็นวิธีการคิดการทำงานของสมองอย่างเป็นขั้นตอน เป็นทักษะที่จำเป็นต้องสร้างให้เกิดขึ้นในตัวเด็กด้วยการฝึกหัดทักษะต่าง ๆ หลายวิธีหลายขั้นตอน และต้องอาศัยระยะเวลาในการฝึกฝน ได้มีความสอดคล้องกับงานวิจัยของ ฉวีวรรณ จินดาพล (2525 : 14-16) ที่ได้ศึกษาพบว่า โดยทั่วไปครูจะช่วยให้เด็กรู้จักความหมายของคำศัพท์ต่าง ๆ ได้ โดยวิธีการสร้างประสบการณ์ใหม่ เพื่อให้เด็กคิดและมีโอกาสได้ศึกษาคำศัพท์ต่าง ๆ ให้มากขึ้น จึงต้องอาศัยเวลาในการเรียนรู้ฝึกฝน ซึ่งมีความสอดคล้องกับงานวิจัยของ กนิษฐา ชูพันธ์ (2541 : 52-54) พบว่า เด็กปฐมวัยที่ได้รับการจัดกิจกรรมการเรียนรู้ตามแนวทางการสอนภาษาธรรมชาติ โดยใช้แกนนำในหน่วยการสอนภาษาธรรมชาติมีความคิดสร้างสรรค์สูงกว่าเด็กปฐมวัยที่ได้รับการจัดการสอนตามปกติ นอกจากนี้ยังมีความสอดคล้องกับงานวิจัยของ ละมุน ชัชวาล (2543 : 70-73) พบว่า เด็กปฐมวัยที่ได้รับการจัดกิจกรรมการเล่นพื้นบ้านของไทยประกอบคำถามปลายเปิดกับเด็กปฐมวัยที่ได้รับการจัดกิจกรรมการเล่นพื้นบ้านของไทยประกอบคำถามอิสระ มีความคิดสร้างสรรค์แตกต่างกันอย่างมีนัยสำคัญทางสถิติที่ระดับ .01 อีกทั้งยังมีความสอดคล้องกับงานวิจัยของ ฐปทอง ศรีทองท่วม (2538 : บทคัดย่อ) พบว่า ความคิดสร้างสรรค์ของเด็กปฐมวัยที่ได้รับการจัดประสบการณ์การเล่นไหวและจังหวะโดยใช้กิจกรรมทักษะดนตรีกับเด็กปฐมวัยที่ได้รับการจัดกิจกรรมการเล่นไหวและจังหวะตามแผนการจัดประสบการณ์ชั้นอนุบาลของสำนักงานคณะกรรมการการศึกษาประถมศึกษาแห่งชาติ กระทรวงศึกษาธิการ แตกต่างกันอย่างมีนัยสำคัญทางสถิติที่ระดับ .01 ซึ่งความสามารถทางความคิดสร้างสรรค์ในเด็กปฐมวัยสามารถส่งเสริมให้พัฒนาขึ้นได้ โดยการจัดกิจกรรมให้เด็กได้คิด ได้ลงมือปฏิบัติอย่างอิสระ ซึ่งสามารถพัฒนาความคิดสร้างสรรค์ของเด็กได้โดย กิจกรรมเคลื่อนไหวและจังหวะ กิจกรรมศิลปะสร้างสรรค์ กิจกรรมเสรี ในการพัฒนาความคิดสร้างสรรค์แก่เด็กปฐมวัย

1.2 ลักษณะการอบรมเลี้ยงดูทั้ง 4 แบบ คือ แบบรักสนับสนุน แบบใช้เหตุผล แบบควบคุม และแบบฝึกให้พึ่งตนเอง มีความสัมพันธ์กับความเข้าใจคำศัพท์ ทั้งนี้อาจเป็นเพราะลักษณะการอบรมเลี้ยงดูของพ่อแม่ในแต่ละครอบครัวมีอิทธิพลต่อทั้งพัฒนาการของเด็ก และพฤติกรรมโดยรวมของเด็กได้อย่างมาก แบบการอบรมเลี้ยงดูที่ดีที่สุดที่เหมาะสมส่งผลดีต่อพฤติกรรมของเด็ก ซึ่งสอดคล้องกับแนวความคิดของ จตุพร เฟิงชัย (2534 : 99) ที่กล่าวว่า การอบรมเลี้ยงดูที่ทำให้เด็กเติบโตเป็นผู้ใหญ่ได้ดีนั้นขึ้นอยู่กับคนที่ผู้ใหญ่ในครอบครัวซึ่งประกอบด้วยบิดา มารดา และบุคคลอื่นๆ จะปฏิบัติต่อเด็กเพื่อสนองตอบความต้องการที่จำเป็นของเด็กทั้งทางกายและจิตใจ เพื่อให้เด็กมีสุขภาพกายและสุขภาพจิตดี ทำให้เด็กมีพฤติกรรมที่เหมาะสม มีอารมณ์แจ่มใส อุบนิสัยดี สติปัญญาเฉลียวฉลาด มีความสัมพันธ์ที่ดีกับบุคคลอื่นอีกด้วย สอดคล้องกับแนวความคิดของ อารี รังสินันท์ (2527 : 167) ที่กล่าวว่า บิดา มารดา คือผู้ที่มีบทบาทสำคัญที่สุดในการพัฒนาการทั้ง 4 ด้านของเด็ก ซึ่งได้แก่ ด้านร่างกาย อารมณ์ สังคม และสติปัญญา การที่เด็กจะเจริญเติบโตเป็นเด็กที่แข็งแรง มีสุขภาพอนามัย

ดี มีการปรับเปลี่ยนตัวกับเพื่อนฝูงได้ดี และมีความคิดสร้างสรรค์ในระดับสูง ก็เป็นผลที่ได้รับจากการอบรมเลี้ยงดูของบิดามารดา จากแนวคิดดังกล่าวนี้มีความสอดคล้องกับรายงานการวิจัยของสำนักงานคณะกรรมการการศึกษาแห่งชาติ (2543 : 17) ว่าการวิจัยการพัฒนาและการเรียนรู้เด็กปฐมวัยของสหรัฐอเมริกาพบว่า การอบรมเลี้ยงดูนั้นพ่อเป็นผู้ที่มีบทบาทสำคัญ ความผูกพันของเด็กกับพ่อมีความสำคัญอย่างยิ่งต่อพัฒนาการเด็ก ลูกมีแนวโน้มทางสติปัญญาได้ดีกว่าและมีแนวโน้มการใช้ความรุนแรงที่น้อยกว่า นอกจากนี้เฮอร์ลอค (Hurlock. 1993 : 434) ได้กล่าวไว้ว่าความสำคัญของการอบรมเลี้ยงดูที่มีพ่อแม่มีต่อเด็กไว้ว่า เด็กเล็กจะเลียนแบบอย่างของพฤติกรรมของบุคคลที่อยู่ในครอบครัวซึ่งพ่อแม่จะเป็นตัวต้นแบบที่สำคัญที่จะช่วยให้เด็กมีพฤติกรรมที่ถูกต้อง ซึ่งมีความสอดคล้องกับแนวคิดของ มุสเซน (Mussen. 1981 :193) กล่าวว่าการอบรมเลี้ยงดูในระยะต้นของชีวิตควรมีพื้นฐานความรักและความอบอุ่นเป็นสำคัญ เพื่อเสริมสร้างพัฒนาการของเขาให้กว้างไกลขึ้น ซึ่งบิดามารดามีบทบาทเป็นผู้หล่อหลอมให้ลูกได้เรียนรู้พัฒนาการตนเองอย่างเต็มที่ และเป็นผู้นำที่ดีในการเป็นเพื่อน เป็นที่ปรึกษา และเป็นแบบฉบับที่ดี

2. เมื่อศึกษาว่าตัวแปรแต่ละตัวส่งผลกระทบต่อความเข้าใจคำศัพท์ของเด็กปฐมวัยเป็นอย่างไร จากการศึกษาพบว่า ด้านตัวนักเรียน ด้านครอบครัว ส่งผลกระทบต่อความเข้าใจคำศัพท์ อย่างมีนัยสำคัญทางสถิติที่ระดับ .01 ซึ่งเป็นไปตามสมมติฐานข้อที่ 2 นั่นคือ

2.1 ตัวแปรที่ศึกษาด้านตัวนักเรียน ได้แก่ ความคิดสร้างสรรค์ ส่งผลเชิงบวกต่อความเข้าใจคำศัพท์ โดยนักเรียนที่มีความคิดสร้างสรรค์มากจะมีความเข้าใจในคำศัพท์มาก ซึ่งมีความสอดคล้องกับงานวิจัยของ มณฑาทิพย์ แคนยุกต์ (2547 : 82) พบว่า ตัวแปรชาวปัญญาด้านความเข้าใจภาษา ส่งผลกระทบต่อความคิดสร้างสรรค์ อย่างมีนัยสำคัญทางสถิติที่ระดับ .01 มีความสอดคล้องกับงานวิจัยของ ไคลล์แลนด์ (Klakland. 1987 : A) ได้ศึกษาความสัมพันธ์ของความคิดสร้างสรรค์กับความสามารถในการใช้ภาษาของเด็กอายุ 4 ปี โดยให้เด็กได้รับการทดลองความคิดสร้างสรรค์ด้วยแบบทดสอบของ ทอแรนซ์ (Torance) เพื่อจัดระดับความคิดสร้างสรรค์ และได้รับการบันทึกเสียงพูดประกอบการจดบันทึก เพื่อจัดระดับความสามารถในการใช้ภาษาของเด็ก แล้วนำไปหาความสัมพันธ์ผลการศึกษาพบว่า ระดับความสามารถทางการใช้ภาษา มีความสัมพันธ์กับความคิดสร้างสรรค์ มีความสอดคล้องกับวิลเลียม (เพ็งจิต โรจน์สุภรัตน์. 2531 : 27 อ้างอิงมาจาก Williams. 1971 : 325-358) พบว่า ความสัมพันธ์ระหว่างความคิดริเริ่มสร้างสรรค์กับคะแนนรวมหมวดศิลปะ ภาษา และดนตรี มีความสัมพันธ์กันในระดับสูง มีความสอดคล้องกับงานวิจัยของเบล (Bell 1984 : 2752) ได้ศึกษาการเล่าเรื่องของเด็กอายุ 6 – 7 ปี โดยจับคู่ระหว่างสติปัญญากับความคิดสร้างสรรค์ ผลการศึกษาพบว่า การเรียบเรียงเรื่องราวที่เล่าและการจินตนาการเรื่องราวมีความสัมพันธ์กับระดับสติปัญญาและความคิดสร้างสรรค์ อีกทั้งยังมีความสอดคล้องกับงานวิจัยของกิฟเลย์ และเกย์

(Shipley & Gay. 1999 : 2846) พบว่าความพร้อมของเด็กปฐมวัยมีความสัมพันธ์กับโปรแกรมของการศึกษาเกี่ยวกับความคิดสร้างสรรค์ในระดับสูง ยังมีความสอดคล้องกับงานวิจัยของ จงใจ ชจรศิลป์. (2532 : 80 – 84) พบว่า เด็กปฐมวัยที่ได้รับการจัดกิจกรรมศิลปะสร้างสรรค์และการเล่นตามมุมแบบวิริเมออย่างมีอิสระจะมีความคิดสร้างสรรค์ และความเชื่อมั่นสูงกว่าเด็กปฐมวัยที่ได้รับการจัดกิจกรรมศิลปะสร้างสรรค์และเล่นตามมุมแบบที่ครูชี้แนะ และมีความสอดคล้องกับงานวิจัยของ สิริมา ภิญโญอนันตพงษ์ (2547 : บทคัดย่อ) ที่พบว่าเด็กที่ได้รับพัฒนาตามโครงการเด็กนักวิจัยและการประเมินเน้นเด็กเป็นสำคัญ เด็กมีความคิดสร้างสรรค์ รู้จักแสดงความคิดเห็น ความรู้สึก ตั้งคำถามตอบคำถามอยู่ในระดับสูง

2.2 ตัวแปรด้านครอบครัว ได้แก่ การอบรมเลี้ยงดูแบบรักสนับสนุน การอบรมเลี้ยงดูแบบใช้เหตุผล การอบรมเลี้ยงดูแบบควบคุม และการอบรมเลี้ยงดูแบบฝึกให้พึ่งตนเอง ส่งผลเชิงบวกต่อความเข้าใจคำศัพท์ โดยนักเรียนที่ได้รับการอบรมเลี้ยงดูเอาใจใส่จากบิดามารดาที่ดี จะเป็นการให้ความรู้ และประสบการณ์ ให้กับเด็ก จะช่วยให้เด็กมีพัฒนาการทางการเรียนรู้สูง เพราะเด็กในวัยนี้ต้องการการดูแล การเลี้ยงดู และความรักจากพ่อและแม่ ดังนั้นถ้ามีพ่อหรือแม่เป็นผู้คอยเลี้ยงดูอย่างส่งผลต่อทางด้านสติปัญญา เด็กจะมีความสุขในการเรียนรู้ขึ้น (สริมา ภิญโญอนันตพงษ์. 2546 : 126) และอาจพบว่า เด็กจะมีความเข้าใจคำศัพท์มาก ซึ่งมีความสอดคล้องกับการศึกษาของพจนา ภิรมย์ ประเมศ (2535 : บทคัดย่อ) พบว่า บิดามารดาที่อบรมเลี้ยงดูเอาใจใส่บุตรเป็นอย่างดี เด็กจะมีพัฒนาการด้านจิตใจ – สติปัญญา และอารมณ์ – สังคม ดีกว่า เด็กที่ไม่ได้รับการอบรมเลี้ยงดูเอาใจใส่ ซึ่งสอดคล้องกับแนวคิดของ ทิศนา ขัมมณี และคนอื่น ๆ (2536 : 156) ได้กล่าวว่า การที่เด็กปฐมวัย จะได้รับการพัฒนาการให้มีคุณสมบัติที่พึงประสงค์ และมีพัฒนาการอย่างเหมาะสมครบทุกด้าน จำเป็นต้องได้รับการอบรมเลี้ยงดูจากผู้ใกล้ชิดอย่างถูกต้อง ซึ่งผู้ใกล้ชิดและมีอิทธิพลต่อเด็กมากที่สุดคือ พ่อแม่ ซึ่งมีความสอดคล้องกับงานวิจัยของ วาสนา พรหมทอง. (2545 : บทคัดย่อ) พบว่า เมื่อเปรียบเทียบการอบรมเลี้ยงดูเด็กปฐมวัยด้านการส่งเสริมพัฒนาการทางร่างกายในภาพรวมพบว่า มีผลต่อการส่งเสริมทักษะด้านกล้ามเนื้อใหญ่ ทักษะกล้ามเนื้อเล็ก และทักษะความคล่องแคล่ว ดังนั้นวิธีการอบรมเลี้ยงดูเด็กปฐมวัยจึงมีผลต่อพฤติกรรมและความรู้สึกนึกคิดทางจิตใจของเด็กทั้งในปัจจุบัน และอนาคต

3. เมื่อพิจารณาตัวแปรอื่นที่ไม่ส่งผลต่อความเข้าใจคำศัพท์ เป็นดังนี้

3.1 ตัวแปรด้านตัวนักเรียน ได้แก่ เพศ ทั้งนี้อาจเป็นเพราะจำนวนกลุ่มตัวอย่างที่ใช้ศึกษาเมื่อแบ่งเป็นเพศชาย และเพศหญิงนั้นมีจำนวนที่ใกล้เคียงกัน ถึงแม้ว่าแนวความคิดที่ว่าเพศหญิงมีความสามารถทางภาษา การพูดจะมีความเข้าใจคำศัพท์มากกว่าเพศ แม้ในวัยเข้าเรียนเพศหญิงก็ยังมีแนวโน้ม ที่จะเรียนรู้คำศัพท์ได้ดีกว่าเพศชาย ได้มีผู้วิจัยศึกษาการประเมินผลความ

เข้าใจคำศัพท์ของในเด็กอายุระหว่าง 4 – 8 ปี พบว่า ความแตกต่างทางเพศไม่มีผลต่อความเข้าใจคำศัพท์ (มานิดา กริยาผล และคณะ. 2538 : 11 - 12) ซึ่งมีความสอดคล้องกับการศึกษาวิจัยของ อภิญา กังสนารักษ์ (2530 : บทคัดย่อ) พบว่า เด็กหญิงและเด็กชายมีพัฒนาการด้านจำนวนถ้อยคำและการใช้ประโยคไม่แตกต่างกัน พัฒนาการทางภาษาด้านจำนวนคำมีความสัมพันธ์ทางบวกกับพัฒนาการทางภาษาด้านการใช้ประโยค และยังสอดคล้องกับการวิจัยของ จุฑา สุกลใส (2545 : บทคัดย่อ) ที่พบว่าเด็กปฐมวัยที่ได้รับการจัดกิจกรรมท่องคำคล้องจองแบบมีความหมายและเด็กปฐมวัยที่ได้รับการจัดกิจกรรมท่องคำคล้องจองแบบไม่มีความหมายมีพัฒนาการด้านการพูดแตกต่างกัน และอาจเพราะว่าเด็กในวัยนี้เป็นวัยในการเตรียมความพร้อมเพื่อพัฒนาการพร้อมสำหรับการเรียนรู้ให้เด็กสามารถเข้าใจสังคมและช่วยตนเองให้ได้นั่นเอง จึงทำให้ความแตกต่างระหว่างเพศไม่มีความสัมพันธ์กับคะแนนความเข้าใจคำศัพท์

3.2 ตัวแปรด้านครอบครัว ได้แก่ ระดับการศึกษาของบิดา ระดับการศึกษาของมารดา สถานะทางเศรษฐกิจของครอบครัว ไม่ส่งผลต่อความเข้าใจคำศัพท์ ทั้งนี้อาจเป็นเพราะผู้ปกครองไม่ได้ตอบตามความเป็นจริงของตนเองจึงทำให้ผลการวิจัยมีความคลาดเคลื่อนจากที่ควรจะเป็น อีกทั้งในกรณีที่ระดับการศึกษาของบิดา และมารดา มีความสัมพันธ์ทางลบกับสถานะเศรษฐกิจของครอบครัว นั้นเป็นเพราะจังหวัดชัยภูมิเป็นพื้นที่ที่กำลังเติบโตทางด้านเศรษฐกิจที่มีห้างสรรพสินค้า และโรงงานทั้งขนาดเล็กและขนาดกลางตั้งอยู่ ซึ่งบิดามารดาที่มีการศึกษาระดับประถมจะเข้าไปทำงานกันมาก ทำให้มีรายได้เฉลี่ยสูงพอ ๆ กับบิดามารดาที่มีการศึกษาในระดับปริญญาตรีขึ้นไปและสูงกว่าบิดามารดาที่มีการศึกษาระดับมัธยมศึกษา/ประกาศนียบัตรวิชาชีพ ซึ่งส่วนใหญ่จะทำงานเป็นลูกจ้างในห้างร้านที่ให้อำนาจตอบแทนต่ำ จึงมีส่วนทำให้ความสัมพันธ์ระหว่างระดับการศึกษาของบิดาและมารดา กับสถานะทางเศรษฐกิจของครอบครัวมีความสัมพันธ์กันในทางตรงกันข้าม ส่วนลำดับที่การเกิด ทั้งนี้อาจเป็นเพราะสภาพสังคมในปัจจุบันมีการเปลี่ยนแปลงไปการอยู่ใกล้ชิดกันเป็นครอบครัวใหญ่มีลดน้อยลง ทำให้มีการปฏิสัมพันธ์กันในครอบครัวลดน้อยลงไปด้วย ไม่ว่าจะจะมีลูกคนเดียวหรือหลายคนแต่บิดามารดาต้องออกไปทำงานนอกบ้านทั้งคู่ เวลาอยู่ด้วยกันมีน้อยจึงทำให้ส่งผลต่อพัฒนาการของเด็กในวัยนี้เป็นอย่างมากเมื่อสังคมเล็กลง ครอบครัวเล็กลงทำให้เด็กขาดพัฒนาการด้านภาษา จึงทำให้ไม่มีความสัมพันธ์กับความเข้าใจคำศัพท์ ซึ่งมีความสอดคล้องกับงานวิจัยของ พวงเล็ก วรกุล (2538 : 129) พบว่าเด็กก่อนวัยเรียนที่มาจากครอบครัวที่มีจำนวนบุตรแตกต่างกันมีความสัมพันธ์ภายในกับครอบครัวมีระดับการเกิด และมีความพร้อมในระดับการเรียนทุกด้านแตกต่างกันอย่างไม่มีนัยสำคัญทางสถิติ และมีความสอดคล้องกับงานวิจัยของ จงกล เกษตุ้ม (2541 : 40) พบว่าจำนวนบุตรในครอบครัวมีผลต่อพัฒนาการของเด็กด้วย โดยครอบครัวที่มีจำนวนบุตรน้อย บุตรจะมีโอกาสได้รับการอบรมเลี้ยงดูดีกว่าครอบครัวที่มีบุตรมาก

ข้อเสนอแนะ

ในการทำวิจัยครั้งนี้ มีข้อเสนอแนะ ดังนี้

1. ด้านการนำผลวิจัยไปใช้

เนื่องจากการวิจัยในครั้งนี้พบว่า ปัจจัยด้านนักเรียน ได้แก่ ความคิดสร้างสรรค์ ส่งผลต่อความเข้าใจคำศัพท์ของเด็กปฐมวัยค่อนข้างสูง ดังนั้น ผลการวิจัยจึงน่าจะเป็นประโยชน์ต่อครู อาจารย์ และผู้ปกครอง ในการจัดกิจกรรมการเรียนการสอนที่เน้นลักษณะกิจกรรมมากขึ้น โดยเน้นส่งเสริมให้นักเรียนมีความคิดริเริ่มสร้างสรรค์แปลกใหม่ กล้าแสดงออก ก็อาจช่วยให้นักเรียนเป็นบุคคลที่มีคุณภาพและเป็นกำลังสำคัญ ในการพัฒนาประเทศชาติต่อไป โดยการวิจัยในครั้งนี้ได้ทำการศึกษาเฉพาะเด็กปฐมวัย และการวิจัยเป็นเพียงการศึกษาด้านความสัมพันธ์ อีกทั้งเป็นการวิจัยเชิงสำรวจ ซึ่งมีความเป็นไปได้ว่าผลการวิจัยอาจมีความคลาดเคลื่อนไปจากความเป็นจริง ดังนั้น ผู้วิจัยจึงขอเสนอแนวทางการทำวิจัยในหัวข้อต่อไป

2. ด้านการวิจัยครั้งต่อไป

1. ควรมีการวิจัยในลักษณะเดียวกันนี้กับกลุ่มตัวอย่างในระดับต่างๆ เช่น ระดับประถมศึกษา มัธยมศึกษาตอนต้น เป็นต้น

2. ควรมีการศึกษาตัวแปรด้านปัจจัยต่างๆ ในรูปของความสัมพันธ์เชิงสาเหตุ (Path Analysis) เพื่อค้นหาลักษณะความสัมพันธ์ของตัวแปรต่างๆ กับความเข้าใจคำศัพท์

บรรณานุกรม

บรรณานุกรม

- กรกนก ฐูประสม. (2536). ผลของการใช้กิจกรรมชินเนคติคส์ที่มีต่อความคิดสร้างสรรค์ของเด็กปฐมวัย. ปรินซ์ตันนิพนธ์ กศ.ม. (การศึกษาปฐมวัย). กรุงเทพฯ : บัณฑิตวิทยาลัย มหาวิทยาลัยศรีนครินทรวิโรฒ. ถ่ายเอกสาร.
- กนิษฐา ชูจันทร์. (2541). ผลการจัดกิจกรรมตามการเรียนรู้ตามแนวทางการสอนภาษาแบบธรรมชาติ โดยใช้แกนนำในหน่วยการสอนที่มีต่อความคิดสร้างสรรค์ของเด็กปฐมวัย. ปรินซ์ตันนิพนธ์ กศ.ม. (การศึกษาปฐมวัย). กรุงเทพฯ : บัณฑิตวิทยาลัย มหาวิทยาลัยศรีนครินทรวิโรฒ. ถ่ายเอกสาร.
- กมลนันท์ รังสยาธร. (2543). การศึกษาวิธีการอบรมเลี้ยงดูที่ส่งผลสัมฤทธิ์ทางการเรียน. ปรินซ์ตันนิพนธ์ กศ.ม. (การศึกษาปฐมวัย). กรุงเทพฯ : บัณฑิตวิทยาลัย มหาวิทยาลัยศรีนครินทรวิโรฒ. ถ่ายเอกสาร.
- กระทรวงศึกษาธิการ. (2520). หลักสูตรประถมศึกษา พุทธศักราช 2521. โรงพิมพ์ท้องถิ่น.
- เกียรติวรรณ อมาตยกุล. (2529). สอนให้เป็นอัจฉริยะตามแนวนีโอฮิวแมนนิส. กรุงเทพฯ : ที.พี.พี.รินทร์ กุลยา ตันติผลาชีวะ. (2542). การเลี้ยงดูเด็กก่อนวัยเรียน 3 – 5 ขวบ. กรุงเทพฯ : โชติสุขการพิมพ์.
- จงใจ ขจรศิลป์. (2532). การศึกษาลักษณะการจัดกิจกรรมศิลปะสร้างสรรค์และการเล่นตามมุมที่มีต่อความคิดสร้างสรรค์และความเชื่อมั่นในตนเองของเด็กปฐมวัย. ปรินซ์ตันนิพนธ์ กศ.ม. (การศึกษาปฐมวัย). กรุงเทพฯ : บัณฑิตวิทยาลัย มหาวิทยาลัยศรีนครินทรวิโรฒ. ถ่ายเอกสาร.
- จตุพร เพ็งชัย. (2534). สุขภาพจิต. มหาสารคาม : ภาควิชาการแนะแนวและจิตวิทยา คณะศึกษาศาสตร์ มหาวิทยาลัยศรีนครินทรวิโรฒ มหาสารคาม.
- จันทวรรณ เทวรักษ์. (2526). อิทธิพลของการจัดกิจกรรมสร้างสรรค์เกมทางการศึกษาในวัย 4 – 6 ปี ที่มีผลต่อการเรียนรู้ภาษาไทยและคณิตศาสตร์. ปรินซ์ตันนิพนธ์ กศ.ม. กรุงเทพฯ : บัณฑิตวิทยาลัย มหาวิทยาลัยศิลปากร. ถ่ายเอกสาร.
- จิตรารภรณ์ พัฒนาศิริ. (2535). การอบรมเลี้ยงดูกับพัฒนาการด้านนิสัยส่วนบุคคลและสังคมของเด็กปฐมวัยในอำเภอเมือง จังหวัดอุตรดิตถ์. วิทยานิพนธ์ ค.ม. (การศึกษาปฐมวัย). กรุงเทพฯ : บัณฑิตวิทยาลัย มหาวิทยาลัยเกษตรศาสตร์. ถ่ายเอกสาร.
- จินตนา สุทธิจินดา. (2522). พัฒนาการทางภาษาด้านชนิดและสัดส่วนของคำของเด็กก่อนวัยเรียน. ปรินซ์ตันนิพนธ์ กศ.ม. (การศึกษาปฐมวัย). กรุงเทพฯ : บัณฑิตวิทยาลัย มหาวิทยาลัยศรีนครินทรวิโรฒ ประสานมิตร. ถ่ายเอกสาร.

- จุฑา สุกใส. (2545). ผลของการจัดกิจกรรมท่องคำคล้องจองแบบมีความหมายที่มีต่อพัฒนาการทางการพูดของเด็กปฐมวัย. วิทยานิพนธ์ กศ.ม. (การศึกษาปฐมวัย). กรุงเทพฯ : บัณฑิตวิทยาลัย มหาวิทยาลัยศรีนครินทรวิโรฒ ประสานมิตร. ถ่ายเอกสาร.
- จุฑามาศ หันยอ. (2540). ความสามารถในการพูดเพื่อสื่อความหมายโดยใช้เทคนิคการพูดแบบสนทนาของนักเรียนที่มีความบกพร่องทางการได้ยินก่อนวัยเรียน. วิทยานิพนธ์ กศ.ม. (การศึกษาพิเศษ). กรุงเทพฯ : บัณฑิตวิทยาลัย มหาวิทยาลัยศรีนครินทรวิโรฒ. ถ่ายเอกสาร.
- ฉวีวรรณจินดาพล. (2525). เปรียบเทียบความเข้าใจความหมายของคำนามและความคงทนในการจำคำโดยใช้รูปภาพ การเล่านิทานและปริศนาคำทายของนักเรียนชั้นประถมศึกษาปีที่ 1. วิทยานิพนธ์ กศ.ม. (การประถมศึกษา). กรุงเทพฯ : บัณฑิตวิทยาลัย มหาวิทยาลัยศรีนครินทรวิโรฒ. ถ่ายเอกสาร.
- ฉันทนา ภาคบงกช. (2538). สอนให้เด็กคิด : การพัฒนาทักษะการคิดเพื่อคุณภาพชีวิตและสังคม. กรุงเทพฯ : ม.ป.พ.
- ชฎาธาร คำเนียม. (2545). การศึกษาความสัมพันธ์ระหว่างปัจจัยบางประการกับพฤติกรรมการโกงของนักเรียนชั้นมัธยมศึกษาปีที่ 3. วิทยานิพนธ์ กศ.ม. (การวัดผลการศึกษา). กรุงเทพฯ : บัณฑิตวิทยาลัย มหาวิทยาลัยศรีนครินทรวิโรฒ. ถ่ายเอกสาร.
- ณรงค์ มั่นเศรษฐวิทย์. (2546). ภาษากับการพัฒนาความคิด. กรุงเทพฯ : สำนักพิมพ์โอเดียร์สไตร์.
- ดวงเดือน พันธุมนาวิน และคนอื่นๆ. (2529). การควบคุมอิทธิพลของสื่อมวลชนของครอบครัวกับจิตลักษณะที่สำคัญของเยาวชนไทย. กรุงเทพฯ : สถาบันวิจัยพฤติกรรมศาสตร์ มหาวิทยาลัยศรีนครินทรวิโรฒ.
- ดารณี อุทัยรัตนกิจ. (2520). การศึกษาความเข้าใจคำของนักเรียนชั้นประถมศึกษาปีที่ 1 โรงเรียนสาธิตแห่งมหาวิทยาลัยเกษตรศาสตร์. บัณฑิตวิทยาลัย กศ.ม. (การวัดผลการศึกษา). กรุงเทพฯ : มหาวิทยาลัยศรีนครินทรวิโรฒ. ถ่ายเอกสาร
- ทวี สุรเมธี. (2521). ความพร้อมในการอ่านของเด็กก่อนวัยเรียนในจังหวัดชุมพร. วิทยานิพนธ์ กศ.ม. (การศึกษาปฐมวัย). กรุงเทพฯ : บัณฑิตวิทยาลัย มหาวิทยาลัยศรีนครินทรวิโรฒ. ถ่ายเอกสาร.
- ทิวัดต์ นกบิน. (2542). การศึกษาความสัมพันธ์ระหว่างความคิดสร้างสรรค์กับผลสัมฤทธิ์ทางการเรียน. วิทยานิพนธ์ กศ.ม. (การวัดผลการศึกษา). กรุงเทพฯ : บัณฑิตวิทยาลัย มหาวิทยาลัยศรีนครินทรวิโรฒ. ถ่ายเอกสาร.

- ทิพจุฑา สุภิमारส (2543). รายงานการวิจัยเรื่องผลของการใช้กิจกรรมสร้างสรรค์ที่มีผลต่อสังคมนิสัยของเด็กปฐมวัย. โปรแกรมวิชาการศึกษาศึกษาปฐมวัย สุรินทร์ : คณะครุศาสตร์ สถาบันราชภัฏสุรินทร์
- ทิพย์สุดา สุขเมธเสนีย์. (2528). *ภาษากับความพร้อม*. กรุงเทพฯ : โอเดียนสโตร์.
- ทิตินา เขมมณี และคนอื่น ๆ. (2536). *หลักการและรูปแบบการพัฒนาเด็กปฐมวัยตามวิถีชีวิตไทย*. กรุงเทพฯ : จุฬาลงกรณ์มหาวิทยาลัย.
- นันทา แทนธานี. (2534). *การศึกษาตัวแปรบางประการที่มีความสัมพันธ์กับการอบรมเลี้ยงดูและพัฒนาการของเด็กก่อนวัยเรียนในเขตกรุงเทพมหานคร*. ปริญญาโท กศ.ม. (จิตวิทยาพัฒนาการ). กรุงเทพฯ : บัณฑิตวิทยาลัย มหาวิทยาลัยศรีนครินทรวิโรฒ .
ถ่ายเอกสาร.
- นวลละออ สุภาพล. (2527). *ทฤษฎีบุคลิกภาพ*. กรุงเทพฯ : มหาวิทยาลัยศรีนครินทรวิโรฒ ประสานมิตร.
- นงเยาว์ แข่งพิญแจ และคนอื่น ๆ. (2522). *วิธีการสอนกลุ่มทักษะความพร้อมในการอ่าน*. กรุงเทพฯ : โอเดียนสโตร์.
- นงเยาว์ คลิกลาย. (2543). *ความสามารถทางการฟังและการพูดที่ได้รับการจัดกิจกรรมเสริมประสบการณ์โดยใช้เพลง*. ปริญญาโท กศ.ม. (การศึกษาศึกษาปฐมวัย). กรุงเทพฯ : บัณฑิตวิทยาลัย มหาวิทยาลัยศรีนครินทรวิโรฒ. ถ่ายเอกสาร.
- นิตยา ประพฤติกิจ. (2539). *การพัฒนาเด็กปฐมวัย*. กรุงเทพฯ : โอ.เอส.พรีนติ้งเฮาส์.
- เนื่อน้อง สนับบุญ. (2541). *ความสามารถทางภาษาของเด็กปฐมวัยที่ได้รับการจัดประสบการณ์เล่นนิทาน*. ปริญญาโท กศ.ม. (การศึกษาศึกษาปฐมวัย). กรุงเทพฯ : บัณฑิตวิทยาลัย มหาวิทยาลัยศรีนครินทรวิโรฒ. ถ่ายเอกสาร.
- บันลือ พุกขวัน. (2522). *อุปเทศการสอนภาษาไทยระดับประถมศึกษา*. กรุงเทพฯ : ไทยวัฒนาพานิช.
- บุญเชิด ภิญโญอนันตพงษ์. (2521). *การวัดและประเมินผลการศึกษา*. กรุงเทพฯ : ภาควิชาพื้นฐานทางการศึกษา คณะศึกษาศาสตร์ มหาวิทยาลัยศรีนครินทรวิโรฒ ประสานมิตร.
- _____. (2545). *ประมวลสาระชุดวิชา การพัฒนาเครื่องมือสำหรับการประเมินการศึกษา (หน่วยที่ 3)*. กรุงเทพฯ : สาขาวิชาศึกษาศาสตร์ มหาวิทยาลัยสุโขทัยธรรมาธิราช.
- _____. (2549). *รายงานการวิจัยเรื่อง การพัฒนาแบบทดสอบจัดสุภาพวัดคำศัพท์แบบวิถีชีวิตไทยสำหรับเด็กอายุ 3-12ปี*. วารสารวิจัยทางการศึกษาคณะศึกษาศาสตร์. กรุงเทพฯ : มหาวิทยาลัยศรีนครินทรวิโรฒ.
- ประดินันท์ อุปรมัย. (2518). *จิตวิทยา*. กรุงเทพฯ : โรงพิมพ์ศรีอนันต์.

- ประเทิน มหาจันทร์. (2519). *หลักการสอนภาษาในชั้นประถมศึกษา*. กรุงเทพฯ : โรงพิมพ์คุรุสภา.
- ประมวล ดิกคินสัน. (2523). "สมองมนุษย์," *จิตวิทยาคลินิก เล่ม 1*. กรุงเทพฯ : ไทยวัฒนาพานิช.
- _____. (2536). *เมื่อลูกรักได้ครูดี*. กรุงเทพฯ : พับลิคบิสเนส פריןท์.
- ประสิทธิ์รักษ์ เจริญผล. (2547). *การคิดสร้างสรรค์ของเด็กปฐมวัยที่ได้รับการจัดกิจกรรมศิลปะ
สร้างสรรค์ต่อเติมด้วยลายเส้น*. วิทยานิพนธ์ กศ.ม. (การศึกษาปฐมวัย). กรุงเทพฯ :
บัณฑิตวิทยาลัย มหาวิทยาลัยศรีนครินทรวิโรฒประสานมิตร. ถ่ายเอกสาร.
- ผุสดี ภูอินทร์. (2526). "เด็กกับการพัฒนาความคิดสร้างสรรค์," *เอกสารการสอนชุดวิชาพฤติกรรมวัย
เด็กหน่วยที่ 8 – 15*. พิมพ์ครั้งที่ 2. กรุงเทพฯ : สาขาวิชาศึกษาศาสตร์ มหาวิทยาลัยสุโขทัย
ธรรมาธิราช.
- พจนา ภิรมย์ประเมศ. (2532). *การอบรมเลี้ยงดูกับพัฒนาการของเด็กก่อนวัยเรียน : ศึกษาเฉพาะกรณี
สถานีนามัยเด็ก – กลาง นนทบุรี*. วิทยานิพนธ์ สส.ม. (สังคมสงเคราะห์) กรุงเทพฯ : บัณฑิต
วิทยาลัย มหาวิทยาลัยธรรมศาสตร์.
- พลินี อากาศ. (2543). *บทบาททางเพศแบบยึดหยุ่นในวัยเด็กตอนปลายถึงวัยรุ่นตอนต้น*. วิทยานิพนธ์
กศ.ม. (จิตวิทยาพัฒนาการ). กรุงเทพฯ : บัณฑิตวิทยาลัย มหาวิทยาลัย
ศรีนครินทรวิโรฒประสานมิตร. ถ่ายเอกสาร.
- พูนสุข ชั่วทอง. (2540). *เด็กและการเลี้ยงดู*. กรุงเทพฯ : เจริญดีการพิมพ์.
- พรราวพรรณ เหลืองสุวรรณ. (2533). *ปฐมวัยศึกษา กิจกรรมและสื่อการเรียนการสอนเพื่อฝึกทักษะ
พัฒนาการและการเรียนรู้*. พิมพ์ครั้งที่ 2. กรุงเทพฯ : จุฬาลงกรณ์มหาวิทยาลัย.
- พวงเล็ก วรกุล. (2538). *การศึกษาการจัดสภาพการอบรมเลี้ยงดูที่ส่งเสริมพัฒนาการและความพร้อม
ทางการเรียนของเด็กก่อนวัยเรียน*. สงขลา : รายงานการวิจัย คณะครุศาสตร์ สถาบันราชภัฏ
สงขลา.
- เพ็ญจันทร์ สุทธาจารย์. (2524). *ความสามารถในการพูดของเด็กก่อนวัยเรียน*. วิทยานิพนธ์ ค.ม.
กรุงเทพฯ : จุฬาลงกรณ์มหาวิทยาลัย.
- เพียงจิต โรจน์สุภรัตน์. (2531). *การเปรียบเทียบความคิดสร้างสรรค์ระหว่างเด็กปฐมวัยที่ทำกิจกรรม
วาดรูปเป็นกลุ่มกับรายบุคคล*. วิทยานิพนธ์ กศ.ม. (การศึกษาปฐมวัย). กรุงเทพฯ :
บัณฑิตวิทยาลัย มหาวิทยาลัยศรีนครินทรวิโรฒ. ถ่ายเอกสาร.
- ไพอน เปรมพันธุ์. (2542). *ศาสตร์แห่งการใช้ภาษาไทย*. กาญจนบุรี : โปรแกรมวิชาภาษาไทย คณะ
มนุษยศาสตร์และสังคมศาสตร์ สถาบันราชภัฏกาญจนบุรี.
- มหาวิทยาลัยศรีนครินทรวิโรฒ ประสานมิตร. (2537). *เอกสารประกอบการอบรมหลักสูตรการสร้าง
เครื่องมือวัดความพร้อมทางการเรียนระดับอนุบาล*. 18 – 29 กรกฎาคม 2537.

- มานิดา กริยาผล และคนอื่น ๆ. (2538). *การประเมินผลความเข้าใจคำศัพท์ในเด็กอายุระหว่าง 4 – 8 ปี โดยใช้แบบทดสอบคำศัพท์รูปภาพที่ปลอดภัย ฉบับปรับปรุง ฟอรัมเอ็ม. กรุงเทพฯ : สำนักงานคณะกรรมการวิจัยแห่งชาติ.*
- มาณวิกา ผลวิรุฬห์. (2533). *ความสามารถในการเล่าเหตุการณ์ของเด็กปฐมวัยที่ได้รับการสอนโดยใช้ทักษะและครูสร้างสรรค์กับการสอนตามแผนการจัดประสบการณ์ของสำนักงานคณะกรรมการการศึกษาแห่งชาติ. ปรินญญาณินพนธ์ กศ.ม. (การศึกษาปฐมวัย). กรุงเทพฯ ฯ : บัณฑิตวิทยาลัย มหาวิทยาลัยศรีนครินทรวิโรฒ. ถ่ายเอกสาร.*
- มณฑาทิพย์ แคนยุกต์. (2547). *การศึกษาความสัมพันธ์ระหว่างเชาว์ปัญญา เชาว์อารมณ์ กับ ความคิดสร้างสรรค์ ของนักเรียนชั้นมัธยมศึกษาปีที่ 3. ปรินญญาณินพนธ์ กศ.ม. (การวัดผลการศึกษา). กรุงเทพฯ ฯ : บัณฑิตวิทยาลัย มหาวิทยาลัยศรีนครินทรวิโรฒ. ถ่ายเอกสาร.*
- เยาวพา เดชคุปต์. (2522). *“การส่งเสริมความคิดสร้างสรรค์,” เอกสารประกอบการสอนวิชาการศึกษาเด็ก. กรุงเทพฯ ฯ : ภาควิชาหลักสูตรและการสอน คณะศึกษาศาสตร์ มหาวิทยาลัยศรีนครินทรวิโรฒ ประสานมิตร.*
- _____. (2528). *กิจกรรมสำหรับเด็กก่อนวัยเรียน. กรุงเทพฯ ฯ : โอเดียนสโตร์.*
- _____. (2536). *รายงานการวิจัยความสามารถทางสติปัญญากับความคิดสร้างสรรค์ของนักเรียนชั้นเด็กเล็กโรงเรียนสาธิตมหาวิทยาลัยศรีนครินทรวิโรฒ ประสานมิตร. กรุงเทพฯ ฯ : ภาควิชาหลักสูตรและการสอน คณะศึกษาศาสตร์ มหาวิทยาลัยศรีนครินทรวิโรฒ ประสานมิตร.*
- _____. (2542). *กิจกรรมสำหรับเด็กปฐมวัย. กรุงเทพฯ ฯ : โอเดียนสโตร์.*
- ล้วน สายยศ ; และ อังคณา สายยศ. (2538). *เทคนิคการวิจัยทางการศึกษา. พิมพ์ครั้งที่ 4. กรุงเทพฯ ฯ : สุวีริยาสาส์น.*
- _____. (2540). *สถิติวิทยาทางการวิจัย. กรุงเทพฯ ฯ : สุวีริยาสาส์น.*
- ลัดดา เหมาะสุวรรณ และคณะ. (2543). *รายงานการวิจัยอิทธิพลของธุรกิจต่อสภาพเลี้ยงดูเด็กและพ่อแม่ : ศักยภาพที่มีผลต่อสุขภาพของเด็กปฐมวัย. สงขลา : คณะแพทยศาสตร์ มหาวิทยาลัยสงขลานครินทร์*
- เลิศ อานันทนนะ. (2533). *แบบฝึกความคิดริเริ่มสร้างสรรค์ แม่และเด็ก. 3 (220) : 83 – 84 .*
- วรารณณ์ บุญสุข. (2546). *การศึกษาความเข้าใจคำศัพท์ภาษาไทยและความคงทนการเรียนรู้คำศัพท์ของเด็กที่มีความบกพร่องทางการได้ยินระดับปฐมวัย จากการสอนโดยการจัดกิจกรรมศิลปะ. ปรินญญาณินพนธ์ กศ.ม. (การศึกษาปฐมวัย). กรุงเทพฯ ฯ : บัณฑิตวิทยาลัย มหาวิทยาลัยศรีนครินทรวิโรฒ. ถ่ายเอกสาร.*

- วราภรณ์ รักวิจัย. (ม.ป.ป.). เอกสารประกอบการเรียนเรื่องกิจกรรมสร้างสรรค์สำหรับเด็กก่อนวัยเรียน.
กรุงเทพฯ ฯ : ภาควิชาหลักสูตรและการสอน คณะศึกษาศาสตร์ มหาวิทยาลัยศรีนครินทรวิโรฒ
ประสานมิตร.
- วาสนา พรหมทอง. (2545). การศึกษาการอบรมเลี้ยงดูเด็กปฐมวัยด้านการส่งเสริมพัฒนาการทาง
ร่างกายตามปัจจัยพื้นฐานของผู้ปกครองครอบครัวชาวประมง. ปริญญาานิพนธ์ กศ.ม.
(การศึกษาปฐมวัย). กรุงเทพฯ ฯ : บัณฑิตวิทยาลัย มหาวิทยาลัยศรีนครินทรวิโรฒ.
ถ่ายเอกสาร.
- วิจิตร วรุฒยางกูร. (2531). ความคิดสร้างสรรค์สำหรับครูศึกษาศาสตร์. (2) : 40 – 48 มกราคม –
พฤษภาคม 2531.
- วิจิตรา วิเศษสมบัติ. (2539). ความพร้อมทางด้านภาษาของเด็กปฐมวัยที่ได้รับการจัดประสบการณ์
ความคิดรวบยอดประกอบการสนทนาในกิจกรรมการปั้น. ปริญญาานิพนธ์ กศ.ม.
(การศึกษาปฐมวัย). กรุงเทพฯ ฯ : บัณฑิตวิทยาลัย มหาวิทยาลัยศรีนครินทรวิโรฒ.
ถ่ายเอกสาร.
- วิจิตรา อุดมมุขลินท์. (2526). การศึกษาผลของการใช้กิจกรรมการเล่นิทานที่มีต่อการพัฒนาความรู้
และความเข้าใจความหมายของคำศัพท์ในเด็กกลุ่มอาการดาวน์ระดับก่อนประถมศึกษา.
ปริญญาานิพนธ์ กศ.ม. (การศึกษาพิเศษ). กรุงเทพฯ ฯ : บัณฑิตวิทยาลัย มหาวิทยาลัย
ศรีนครินทรวิโรฒ ประสานมิตร. ถ่ายเอกสาร.
- ศิริพร สลึงวงศ์. (2548). ความสัมพันธ์ระหว่างปัจจัยบางประการกับความสามารถ เจตคติ และ
พฤติกรรมการทำวิจัยในชั้นเรียนของครูในโรงเรียนสังกัดกรุงเทพมหานคร. ปริญญาานิพนธ์
กศ.ม. (การวิจัยและสถิติทางการศึกษา). กรุงเทพฯ ฯ : บัณฑิตวิทยาลัย มหาวิทยาลัย
ศรีนครินทรวิโรฒ. ถ่ายเอกสาร.
- ศรีมา นิยมธรรม ; และ ประภัสสร นิยมธรรม. (2541). พัฒนาการทางภาษา. กรุงเทพฯ ฯ : ภาควิชาการ
ศึกษาพิเศษ คณะศึกษาศาสตร์ มหาวิทยาลัยศรีนครินทรวิโรฒ .
- ศรียรัตน์ ชัญจน์นันต์. (2546). ความฉลาดทางอารมณ์ของพ่อแม่ ลักษณะการอบรมเลี้ยงดูกับความ
ฉลาดทางอารมณ์ของเด็กก่อนวัยเรียนในกรุงเทพมหานคร. ปริญญาานิพนธ์ กศ.ม. (จิตวิทยา
พัฒนาการ). กรุงเทพฯ ฯ : บัณฑิตวิทยาลัย มหาวิทยาลัยศรีนครินทรวิโรฒ. ถ่ายเอกสาร.
- โคภิชฐา มวลจุมพล. (2548). การพัฒนาแบบทดสอบวัดคำศัพท์จากรูปภาพด้วยคอมพิวเตอร์ สำหรับ
เด็กอายุ 5 – 8 ปี. ปริญญาานิพนธ์ กศ.ม. (การวัดผลการศึกษา). กรุงเทพฯ ฯ : บัณฑิตวิทยาลัย
มหาวิทยาลัยศรีนครินทรวิโรฒ. ถ่ายเอกสาร.

- สมคิด อิศระวัฒน์.(2541). *ลักษณะการอบรมเลี้ยงดูของคนไทยในชนบทซึ่งมีผลต่อการเรียนรู้ด้วยตนเอง*. กรุงเทพฯ : รายงานการวิจัย ภาควิชามนุษยศาสตร์ มหาวิทยาลัยมหิดล.
- _____. (2542). *ลักษณะการอบรมเลี้ยงดูของเด็กไทยซึ่งมีอิทธิพลต่อการเรียนรู้ด้วยตนเอง*. กรุงเทพฯ : รายงานการวิจัย ภาควิชาศึกษาศาสตร์ คณะสังคมศึกษาและมนุษยศาสตร์.
- สิริมา ภิญโญนนตพงษ์. (2545). *การวัดและประเมินแนวใหม่ : เด็กปฐมวัย*. กรุงเทพฯ : ภาควิชาหลักสูตรการสอน คณะศึกษาศาสตร์ มหาวิทยาลัยศรีนครินทรวิโรฒ.
- _____. (2546). *รายงานการวิจัยเรื่อง ปัจจัยสิ่งแวดล้อมทางบ้าน โรงเรียน และท้องถิ่นตามวิถีชีวิตไทยที่ส่งผลต่อศักยภาพทางปัญญาของเด็กปฐมวัยในชนบท*. กรุงเทพฯ : ภาควิชาหลักสูตรการสอน คณะศึกษาศาสตร์ มหาวิทยาลัยศรีนครินทรวิโรฒ.
- _____. (2548). *รายงานการวิจัยเรื่อง การพัฒนาโครงการเด็กนักวิจัยและการประเมินเน้นเด็กเป็นสำคัญ (โครงการปีที่ 2)*. กรุงเทพฯ : ภาควิชาหลักสูตรการสอน คณะศึกษาศาสตร์ มหาวิทยาลัยศรีนครินทรวิโรฒ.
- _____. (2543) *รายงานการวิจัยเรื่อง ความสัมพันธ์ระหว่างสิ่งแวดล้อมทางบ้านกับความสามารถด้านสติปัญญาของเด็กอายุ 4-7 ปี*. กรุงเทพฯ : ภาควิชาหลักสูตรการสอน คณะศึกษาศาสตร์ มหาวิทยาลัยศรีนครินทรวิโรฒ.
- สิริมงคล สุวรรณผา. (2546). *ความสามารถทางภาษาของเด็กปฐมวัยที่ได้รับการจัดประสบการณ์พื้นฐานทางด้านภาษาด้วยโปรแกรมคอมพิวเตอร์ช่วยสอน*. ปรินญาณิพนธ์ กศ.ม. (การศึกษาปฐมวัย). กรุงเทพฯ : บัณฑิตวิทยาลัย มหาวิทยาลัยศรีนครินทรวิโรฒ. ถ่ายเอกสาร.
- สุชา จันท์เอม. (2509). *การศึกษาความสัมพันธ์ระหว่างความเข้าใจคำศัพท์และความเข้าใจในการอ่านของนักเรียนชั้นประถมศึกษาปีที่ 4*. ปรินญาณิพนธ์ กศ.ม. (จิตวิทยาพัฒนาการ). กรุงเทพฯ : บัณฑิตวิทยาลัย มหาวิทยาลัยศรีนครินทรวิโรฒ ประสานมิตร. ถ่ายเอกสาร.
- สุรสิทธิ์ เอี่ยมสะอาด. (2527). *การศึกษาเปรียบเทียบความเข้าใจในคำศัพท์ภาษาไทยของนักเรียนชั้นประถมศึกษาปีที่สองระหว่างนักเรียนที่เรียนเพียงภาษาเดียวกับนักเรียนที่เรียนทั้งภาษาไทยและภาษาอาหรับในโรงเรียนเขตชานเมือง สังกัดกรุงเทพมหานคร*. ปรินญาณิพนธ์ กศ.ม. (การประถมศึกษา). ชลบุรี : บัณฑิตวิทยาลัย มหาวิทยาลัยศรีนครินทรวิโรฒ บางแสน.
- สำนักงานคณะกรรมการการประถมศึกษาแห่งชาติ . (2522). *เด็กก่อนวัยเรียนกับการเรียนรู้ : ทฤษฎีและหลักการสำคัญบางประการ*. กรุงเทพฯ : โรงพิมพ์ศาสนา.
- _____. (2528). *แนวการจัดประสบการณ์ชั้นเด็กเล็ก*. พิมพ์ครั้งที่ 3 . กรุงเทพฯ : โรงพิมพ์คุรุสภาลาดพร้าว.

- สำนักงานคณะกรรมการการประถมศึกษาแห่งชาติ. (2536). *แผนการณ์จัดประสบการณ์ชั้นอนุบาล 2 เล่ม 1*. กรุงเทพฯ ฯ : โรงพิมพ์คุรุสภา ลาดพร้าว.
- _____. (2541). *คู่มือการอบรมเลี้ยงดูเด็กระดับก่อนประถมศึกษา*. กรุงเทพฯ ฯ : โรงพิมพ์คุรุสภา.
- สำนักงานสถิติแห่งชาติ.(2546). *ข้อมูลรายได้ต่อเดือนของครอบครัว*. สืบค้นเมื่อวันที่ 4 ธันวาคม 2546, จาก <http://www.nso.go.th/html>.
- หรรษา นิลวิเชียร. (2535). *ปฐมวัยศึกษาหลักสูตรและแนวปฏิบัติ*. กรุงเทพฯ ฯ : โอเดียนสโตร์.
- อภิญา กังสนารักษ์. (2530). *การศึกษาพัฒนาการทางด้านภาษาตามจำนวนถ้อยคำ และการใช้ประโยคในการสื่อสารของเด็กก่อนวัยเรียนที่อยู่ในสถานสงเคราะห์ของกรมประชาสงเคราะห์และในครอบครัวปกติ*. ปริญญาานิพนธ์ กศ.ม. (การศึกษาปฐมวัย). กรุงเทพฯ ฯ : บัณฑิตวิทยาลัย มหาวิทยาลัยศรีนครินทรวิโรฒ. ถ่ายเอกสาร.
- อัมราลักษณ์ ไชยวงศ์ษา. (2548). *การศึกษาคุณลักษณะนักคิดเชิงอนาคตของนักเรียนชั้นมัธยมศึกษาปีที่ 5 จังหวัดลำพูน ตามแนวคิดของเวอร์เมเออร์*. ปริญญาานิพนธ์ กศ.ม. (การวัดผลการศึกษา). กรุงเทพฯ ฯ : บัณฑิตวิทยาลัย มหาวิทยาลัยศรีนครินทรวิโรฒ. ถ่ายเอกสาร.
- อารี พันธุ์ณี. (2545). *ฝึกให้เป็นคิดให้สร้างสรรค์*. กรุงเทพฯ ฯ : โยใหม่.
- อารี รังสินันท์. (2526). *ความคิดสร้างสรรค์*. กรุงเทพฯ ฯ : ธนะการพิมพ์.
- _____. (2527). *ความคิดสร้างสรรค์*. กรุงเทพฯ ฯ : แพร์พิทยา.
- _____. (2532). *ความคิดสร้างสรรค์*. กรุงเทพฯ ฯ : สำนักพิมพ์ข้าวฟ่าง.
- อารี สันหนวี. (2537). *นวัตกรรมการสอนภาษาแบบธรรมชาติ*. ใบประมวลสาระวิชาชุด วิชาสัมมนาปฐมวัยศึกษาหน่วยที่ 4 – 7 . กรุงเทพฯ ฯ : สมาคมเพื่อการศึกษาเด็ก
- อารีรัตน์ ขำอยู่ และคนอื่น ๆ. (2540). *พัฒนาการเด็กก่อนวัยเรียนในศูนย์พัฒนาเด็กเล็กกรมการพัฒนารัฐมนตรีในเขตพื้นที่ภาคตะวันออก จังหวัดชลบุรี และฉะเชิงเทรา* : รายงานวิจัย. ชลบุรี : ภาควิชาการพยาบาลแม่และเด็ก คณะพยาบาลศาสตร์ มหาวิทยาลัยบูรพา.
- Bloom, B. (1971). *Stability and Change in Human Characteristics*. New York : John Wiley & Sons.
- Burns, Paul C. ; & Lowe Alberta L. (1969). *The Language Arts in Childhood Education*. Chicago : Rand McNally.
- De Cecco, J.P. (1968). *Education Psychology*. New Jersey : Prentice Hall.

- Farkas, Marshall. (1972) Family Organization and Preschool Achievement. *Dissertation Abstracts International*. 33(b) : 426 – A ; July.
- Gallagher, J.J. (1975). *Teaching the Gifted Child*. Boston : Allyn and Bacon.
- Getzels, J. (1962). *Child Development and Personality*. New York : Harper and Brothers.
- Gilmore, Susan Elizabeth. (1997). The Relation of Oral Storytelling Ability to Certain Aspects of Language Comprehension in Third Grade Children Who are Achieving Normally. *Dissertation Abstracts International – A (CD –ROM) 58 – 7 : 1998* , Available : UMI ; dissertation Abstracts 2003.
- Guilford, J.P. (1969). Traits of Creativity. *Creativity and Its Cultivation*. Ed. By : Anderson, Harold: H. New York : Harper and Row Publishers.
- Guilford, J.P. (1967). *The Nature of Human Intelligence*. New York : : McGraw Hill Book Company.
- _____. (1959). *Fundamental Statistics in Psychology and Education*. New York : McGraw Hill Book Company.
- Hurlock, Elizabeth B. (1972). *Child Development*. 5th ed. , New York : McGraw-Hill Book Co.
- Jellen, G. ; & K. Urban. (1986). *The Creative Child and Adult Quarterly*. Volume XI (3) : 137 – 152 ; Autumn.
- Kaplan, A.G. ; & Mary , A.S. (1980). *Psychology and sex roles : An androgynous perspective*. Canada : Little Brown and Company.
- Kerlinger, F.N. ; & Pedhazur , E.J. (1973). *Multiple Regression in behavior Research*. New York : Holt, Rinehart, and Winston.
- Kiakland, G. (1978). Elaborated and Restricted Language Usage : Its Relationship to Creative Thinking Ability of Four Year-olds. *Dissertation Abstracts International*. 44 (08) : 2350-A ; February.
- Lambert, N.M. (1970). Paired Associated Learning Social Status and test of Logical Concrete Behavior as Unvaried and Multivariate Predicts of First Grade Reading Achievement. *American Educational Research Journal*. 20(7) : 511 – A ; November.
- McDonald, Feraderic J. (1959). *Educational Psychology*. Sanfancisco : Wadsworth Publishing Co.

- Miller Patricia. (1991). Use of The Peabody Picture Vocabulary Test-Revised (PPVT-R) With Individuals With Severe Speech and Motor Impairment ; Effect of Response Mode on Test Results (Speech Impairment). *Dissertation Abstracts International*. 51/11 : P. 5632 ; May 1991.
- Smalley, Judith Ellen. (1995,May). The Differential Predictive Validity of The Spanish and English Versions of The Peabody Picture Vocabulary Test. *Dissertation Abstracts International*. 56/11 : P. 4299 ;
- Tinker, Miles A. (1952). *Teaching Elementary Reading*. New York , Appleton Century Croft.
- Torrance, E. Paul. (1964). *Education and the creative potential*. University of Minnesota Press. Bibliography .
- . (1971). *Creative Learning and Teaching*. New York : Mead and Company.
- Wallach, M.A. ; & N. Kogan. (1965). *Mode of Thinking in Young – children*. Holt, Rinchart and Winston, Inc.

ภาคผนวก

ภาคผนวก ก

ตารางแสดง

- ค่าอำนาจจำแนก – ค่าความยากของแบบทดสอบ
- ค่าอำนาจจำแนกของแบบสอบถาม

ตาราง 7 แสดงค่าอำนาจจำแนก (r) และค่าความยาก (p) ของแบบทดสอบความเข้าใจคำศัพท์
(Vocabulary Understanding)

ข้อ	r	p
1	.20	.56
2	.42	.79
3	.41	.62
4	.51	.67
5	.62	.54
6	.61	.60
7	.55	.51
8	.67	.65
9	.66	.57
10	.60	.65
11	.21	.58
12	.35	.69
13	.72	.59
14	.64	.75
15	.56	.69
16	.54	.59
17	.56	.71
18	.23	.52
19	.42	.52
20	.63	.64
21	.49	.67
22	.38	.78
23	.51	.58
24	.65	.76
25	.81	.73
26	.47	.64
27	.60	.58
28	.65	.65
29	.79	.67
30	.65	.57

ตาราง 8 แสดงค่าอำนาจจำแนก (r) ของแบบสอบถามการอบรมเลี้ยงดู

ข้อ	r
1	.27
2	.52
3	.37
4	.21
5	.28
6	.20
7	.25
8	.41
9	.35
10	.20
11	.20
12	.21
13	.22
14	.39
15	.32
16	.33
17	.28
18	.33
19	.25
20	.21
21	.57
22	.55
23	.33
24	.37
25	.39
26	.29
27	.44
28	.40

ภาคผนวก ข

เครื่องมือใช้ในการวิจัย

ฉบับที่ 1 แบบทดสอบความคิดสร้างสรรค์

แบบทดสอบความคิดสร้างสรรค์

ชื่อ.....เลขที่.....ชั้น.....

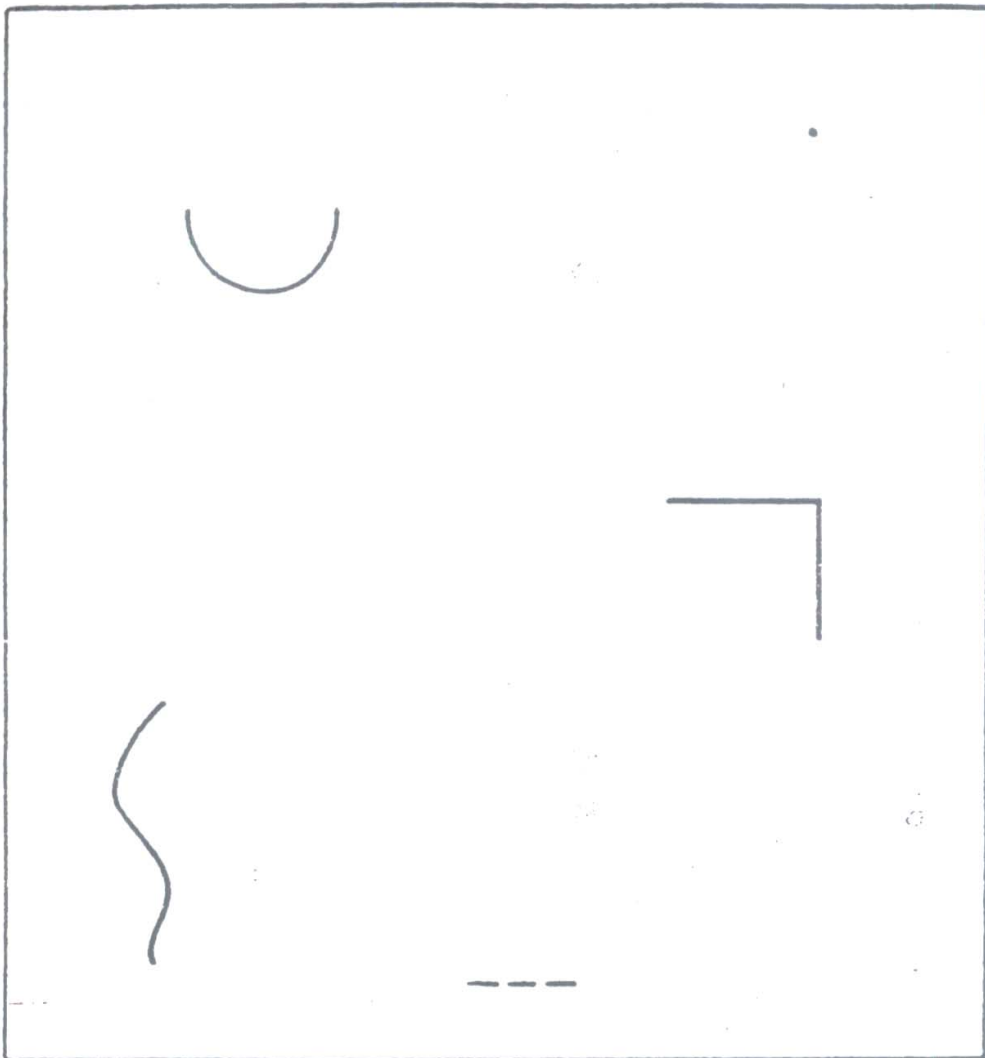

ฉบับที่ 2 แบบสอบถามบิดาหรือมารดาเกี่ยวกับปัจจัยทางครอบครัวของนักเรียน

ตอนที่ 1 เป็นแบบสอบถามข้อมูลเกี่ยวกับปัจจัยทางครอบครัวของนักเรียน

1. ชื่อนักเรียน ด.ช. ด.ญ. นามสกุล.....
2. ระดับการศึกษาของบิดา
 - ประถมศึกษา
 - มัธยมศึกษา / ประกาศนียบัตรวิชาชีพ
 - อุดมศึกษา (ระดับปริญญาตรีขึ้นไป)
3. ระดับการศึกษาของมารดา
 - ประถมศึกษา
 - มัธยมศึกษา / ประกาศนียบัตรวิชาชีพ
 - อุดมศึกษา (ระดับปริญญาตรีขึ้นไป)
4. ลำดับการเกิดของนักเรียน
 - ลูกคนโต
 - ลูกคนกลาง
 - ลูกคนเล็ก
 - ลูกคนเดียว
5. รายได้ของครอบครัว / เดือน
 - สูงกว่า 8,000 บาท
 - ตั้งแต่ 5,000 – 8,000 บาท
 - ต่ำกว่า 5,000 บาท

ตอนที่ 2 เป็นแบบวัดลักษณะการอบรมเลี้ยงดูของครอบครัว

ข้อ ที่	คำถาม	จริง ที่สุด	ค่อนข้าง จริง	ไม่ค่อย จริง	ไม่จริง เลย
1	คุณมีกิจกรรมสนุกด้วยกันในบ้าน เช่น ทำกับข้าว ทำขนมกันสนุก ๆ				
2	คุณเอาใจใส่ดูแลทุกข์สุขของคุณ				
3	คุณมักแสดงให้ลูกว่าคุณภูมิใจในตัวลูก				
4	คุณชอบพูดคุยกับลูกด้วยเสียงอันไพเราะนุ่มนวล				
5	คุณช่วยผ่อนคลายความทุกข์เมื่อลูกเกิดความกังวลใจ				
6	เมื่อลูกมีเรื่องสงสัยหรือมีคำถามมาถาม คุณพยายามตอบคำถามและอธิบายให้ลูกเข้าใจ				
7	คุณรู้จักประนีประนอมกับลูก หากลูกมีเหตุผลพอก็ควรยืดหยุ่นได้บ้าง				
8	คุณมีกฎระเบียบที่ชัดเจนและคงเส้นคงวา เพื่อช่วยให้ลูกปฏิบัติตามได้อย่างครบถ้วน				
9	คุณจะอธิบายถึงเหตุผลในการลงโทษลูก				
10	คุณจะลงโทษลูกตามปริมาณความผิดของลูก				
11	คุณทำให้ลูกไม่กล้าเข้าหน้าเมื่อคุณอารมณ์เสีย				
12	คุณเคยปล่อยให้เด็กกลัวหรือเสียใจอยู่คนเดียว				
13	เมื่อลูกทำพฤติกรรมที่ไม่เหมาะสม คุณมักขู่หรือหลอกให้กลัว เช่น ให้ตุ๊กแกมากินตับ ขู่ให้ตำรวจมาจับ				
14	คุณมักลงโทษลูกด้วยวิธีทำให้ลูกเจ็บปวดตามร่างกาย				
15	คุณมักเลือกลงโทษลูกด้วยการดูว่า				
16	เมื่อลูกทำให้คุณโมโหคุณมักทุบตีลูก				
17	ลูกมักเจ็บตัวเมื่อถูกคุณลงโทษ				
18	คุณคอยสอดส่องดูแลความประพฤติของลูกอย่างใกล้ชิด				
19	คุณปล่อยให้ลูกตัดสินใจในเรื่องส่วนตัวของลูก				
20	คุณให้ลูกเลือกแบบและสีเสื้อผ้าเอง				

ข้อ ที่	คำถาม	จริง ที่สุด	ค่อนข้าง จริง	ไม่ค่อย จริง	ไม่จริง เลย
21	คุณชอบให้ลูกทำตามที่คุณพอใจ				
22	คุณปล่อยให้ลูกไปเที่ยวกับเพื่อน โดยที่ไม่หวังกังวลเลย				
23	คุณฝึกให้ลูกมีโอกาสช่วยเหลือตนเอง				
24	คุณฝึกให้ลูกอาบน้ำเอง				
25	คุณให้ลูกช่วยจัดตั้งหรือเก็บจานชามอาหาร				
26	คุณให้ลูกรู้จักทำความสะอาดข้าวของเครื่องใช้ บางอย่าง				
27	คุณให้ลูกช่วยจัดของหรือเก็บสิ่งที่ลูกทำเลอะเทอะ เช่น ของเล่น				
28	คุณเริ่มมอบหน้าที่เล็กๆน้อยๆให้ลูกทำเป็นประจำ				

ฉบับที่ 3 แบบทดสอบวัดความเข้าใจคำศัพท์

คู่มือสำหรับดำเนินการสอบ

การดำเนินการสอบ

1. แบบทดสอบชุดนี้เป็นแบบทดสอบวัดความเข้าใจคำศัพท์ของเด็กอายุ 4 – 6 ปี ระดับชั้นอนุบาล 2 – 3 โดยใช้การวัดจากรูปภาพคำศัพท์
2. ในการดำเนินการสอบให้ผู้ดำเนินการสอบ 1 คน และผู้ช่วยดำเนินการสอบ 1 คน เพราะแบบทดสอบนี้ใช้ทดสอบเป็นรายบุคคล
3. มีลักษณะเป็นรูปภาพลายเส้นขาวดำใน 1 ข้อจะมีรูปภาพ 4 ภาพเป็นตัวเลือก จะมีคำตอบที่ถูกเพียงข้อเดียว การตอบให้ผู้ถูกทดสอบชี้คำตอบบนรูปภาพหลังจากผู้สอบอ่านคำถามจบ จำนวน 30 ข้อ
4. ระยะเวลาที่ใช้ในการทดสอบนั้นเนื่องจากเป็นความทดสอบความสามารถที่ไม่กำหนดเวลา จึงไม่เร่งผู้ทำข้อสอบ แต่ควรจะให้เวลาที่เหมาะสมในการเลือกรูปภาพตามการตัดสินใจของผู้ทำการทดสอบซึ่งโดยทั่วไปหลังจาก 15 วินาทีแล้วควรส่งเสริมให้ผู้ทำแบบทดสอบตัดสินใจเลือกโดยเฉลี่ยควรใช้เวลาทำแบบทดสอบประมาณ 7-10 นาที
5. เกณฑ์การให้คะแนนให้ผู้สอบเขียนชื่อผู้เข้าทดสอบ ชั้น ให้เรียบร้อยก่อนลงมือสอบ คะแนนที่ผู้ถูกทดสอบได้ในแต่ละข้อนั้นตอบถูกให้ 1 คะแนน ตอบผิดให้ 0 คะแนน จากนั้นให้ผู้ทำการทดสอบทำข้อต่อไป
6. ผู้สอบอ่านคำสั่งช้า ๆ และชัดเจนไปที่ละข้อ ข้อละ 1 รอบ หากผู้ถูกทดสอบต้องการฟังซ้ำจึงอ่านซ้ำให้ฟัง

คำชี้แจง ให้ผู้ทดสอบอ่านให้ผู้เข้าสอบฟังทีละข้อตามคำศัพท์ แล้วให้ผู้สอบชี้ที่รูปที่ต้องการตอบต่อไปนี้

- | | |
|---------------------------|------------------------------|
| 1. รูปไหนเป็นรูปควาย | 16. รูปไหนเป็นรูปจักรยาน |
| 2. รูปไหนเป็นรูปหมี | 17. รูปไหนเป็นรูปรถพยาบาล |
| 3. รูปไหนเป็นรูปแตงกวา | 18. รูปไหนเป็นรูปสีชมพู |
| 4. รูปไหนเป็นรูปมังคุด | 19. จำนวนเท่ากับเจ็ด |
| 5. รูปไหนเป็นรูปวิทยุ | 20. จำนวนเท่ากับแปด |
| 6. รูปไหนเป็นรูปตู้เย็น | 21. รูปไหนเป็นรูปเส้นโค้ง |
| 7. รูปไหนเป็นรูปเตียงนอน | 22. รูปไหนเป็นรูปกล่อง |
| 8. รูปไหนเป็นรูปลิ้นชัก | 23. รูปไหนเป็นรูปกระดาษ |
| 9. รูปไหนเป็นรูปนักมวย | 24. รูปไหนเป็นรูปกระโปรง |
| 10. รูปไหนเป็นรูปเลื่อย | 25. รูปไหนเป็นรูปแดดร้อน |
| 11. รูปไหนเป็นรูปที่รดน้ำ | 26. รูปไหนเป็นรูปฤดูฝน |
| 12. รูปไหนเป็นรูปลิ้น | 27. รูปไหนเป็นรูปเล่นว่าว |
| 13. รูปไหนเป็นรูปทหาร | 28. รูปไหนเป็นรูปตกลา |
| 14. รูปไหนเป็นรูปดินสอ | 29. รูปไหนเป็นรูปปิ่นปักผม |
| 15. รูปไหนเป็นรูปกระดานดำ | 30. รูปไหนเป็นรูปอ่านหนังสือ |

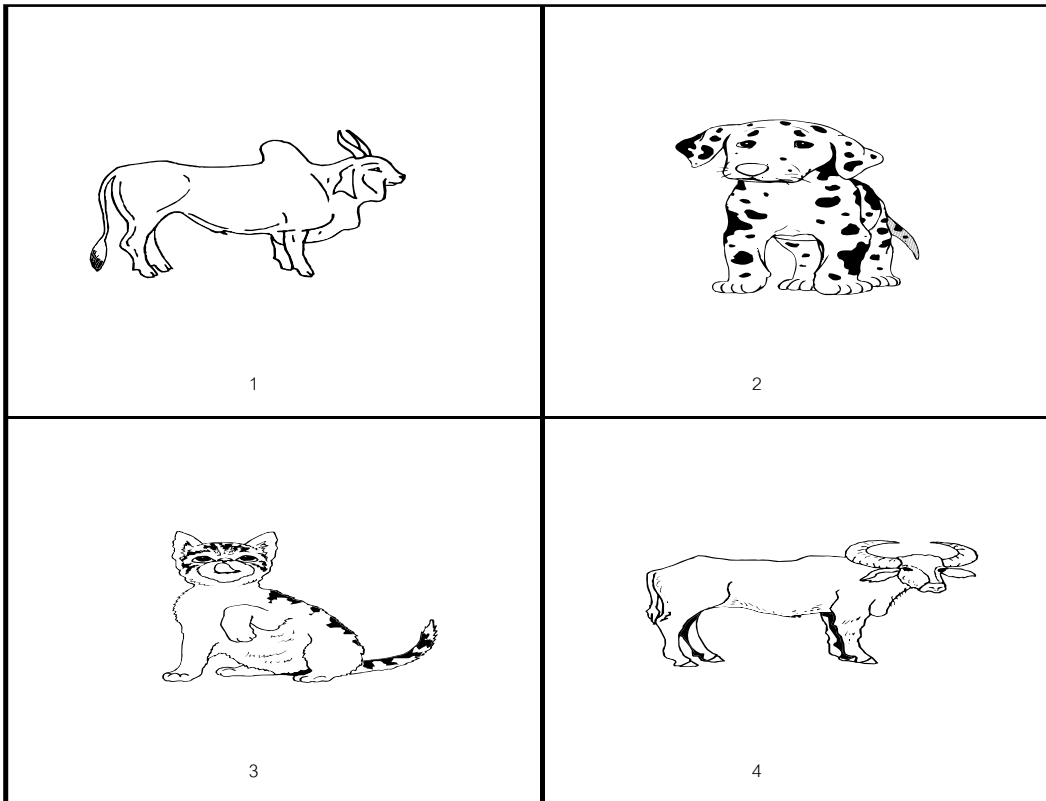

1

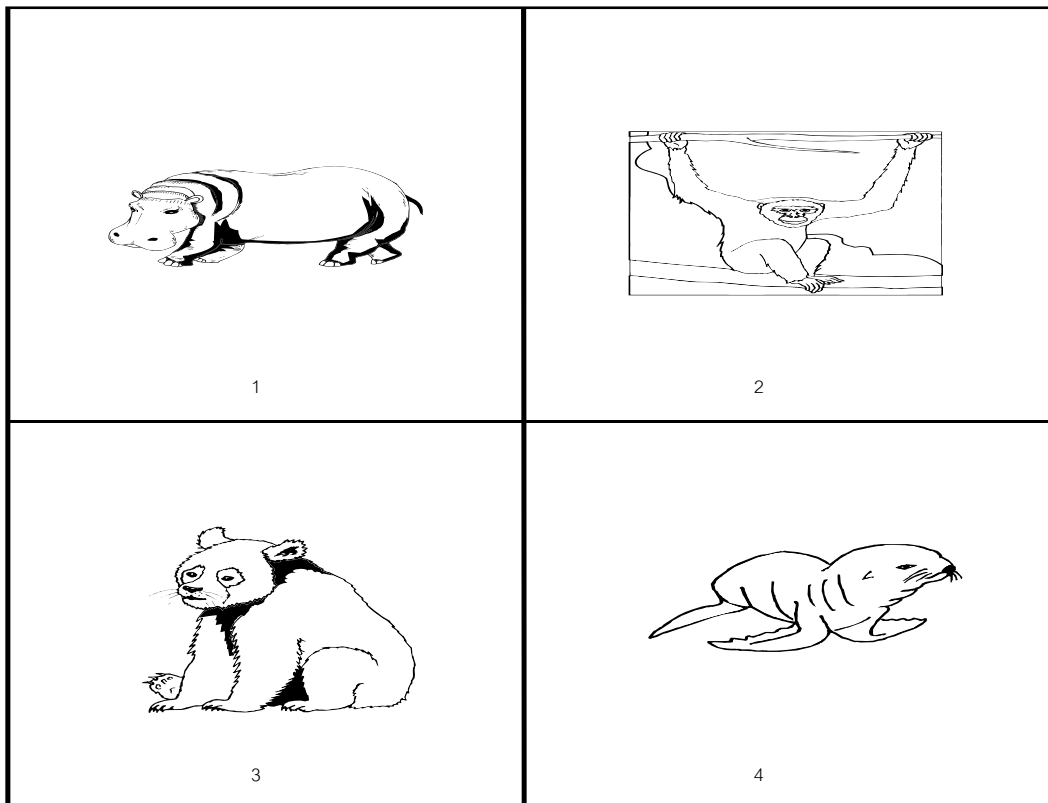

2

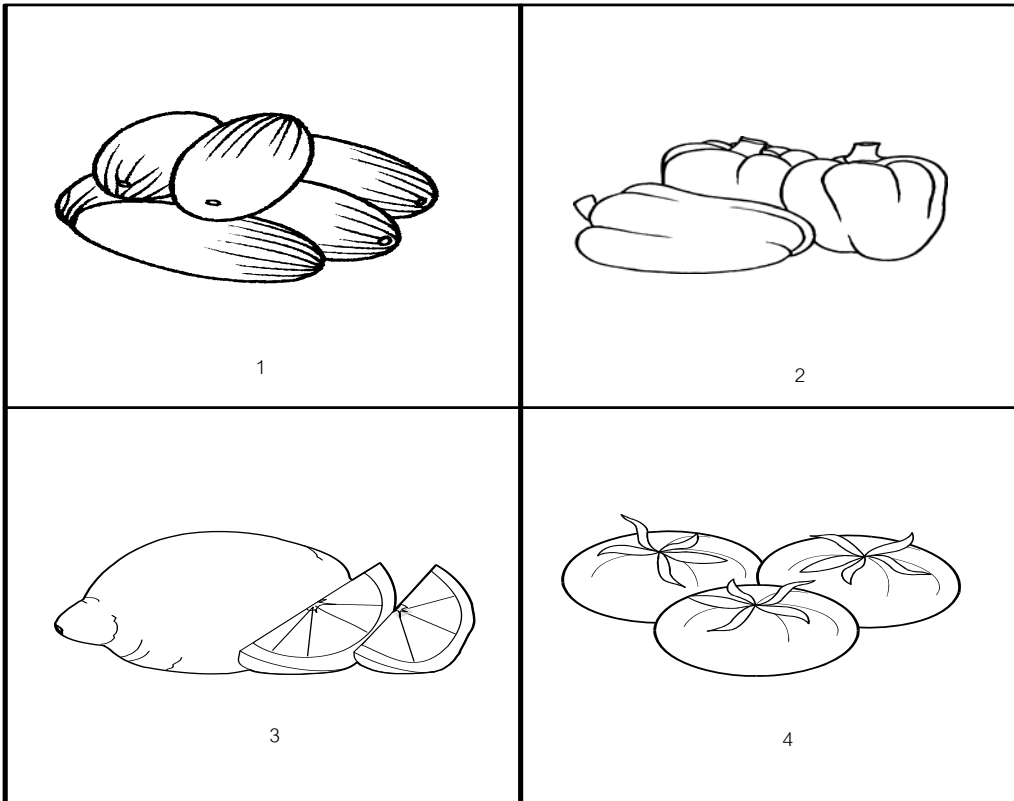

3

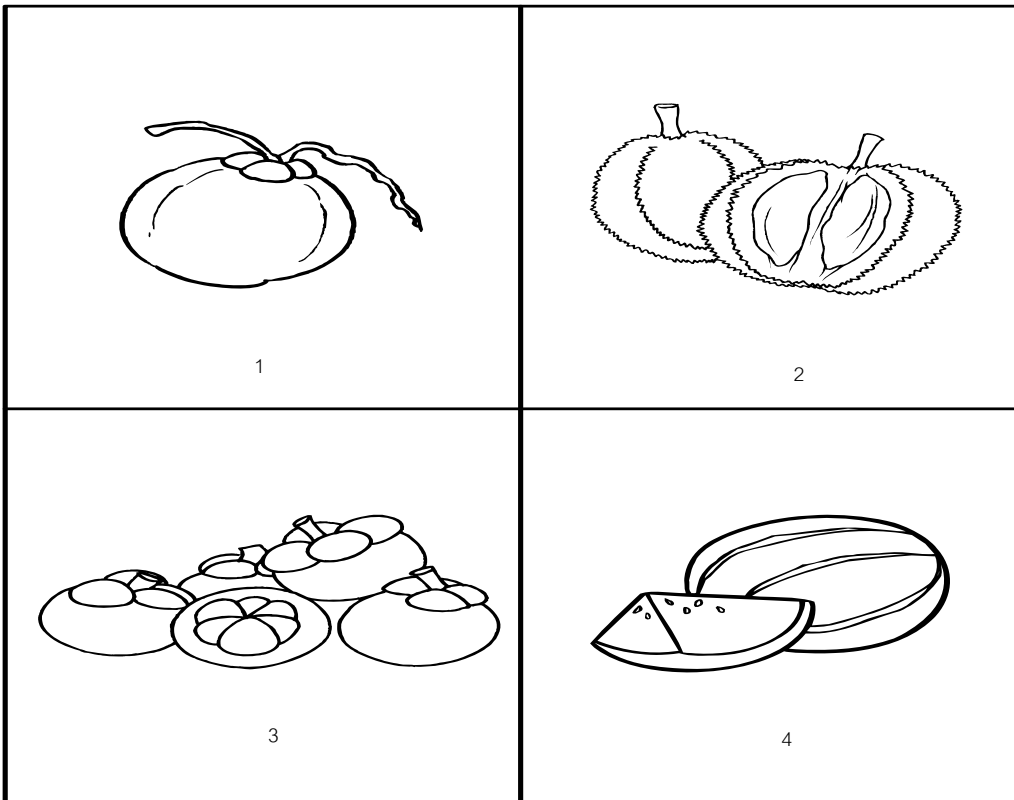

4

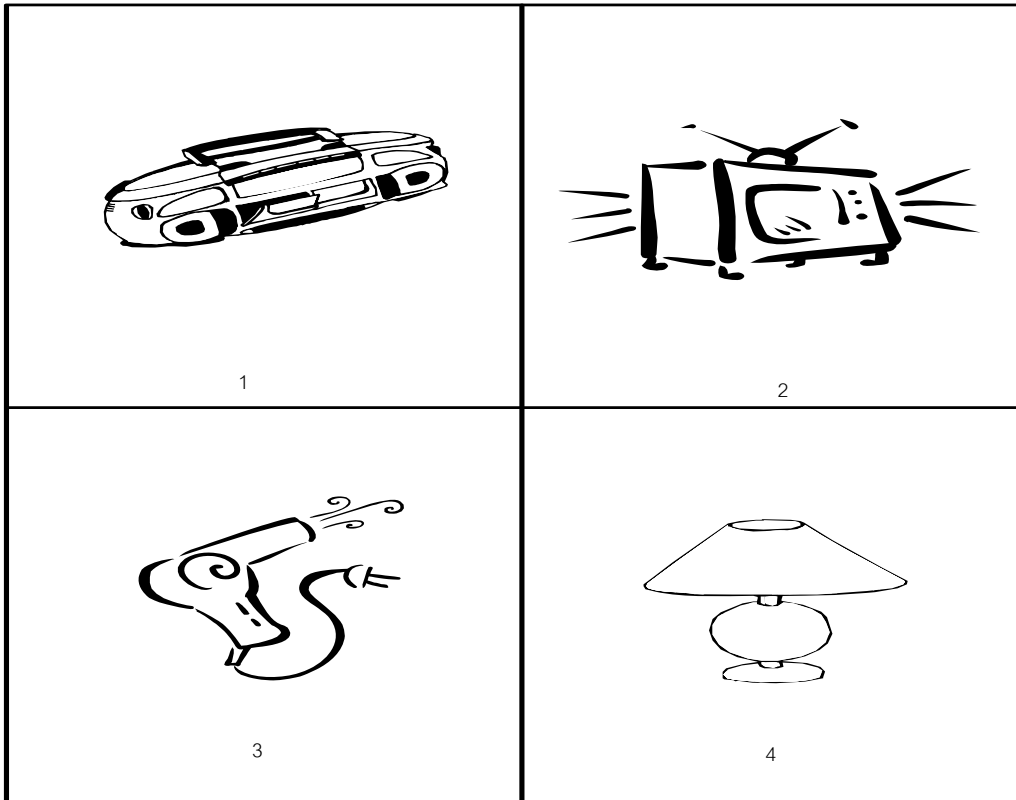

5

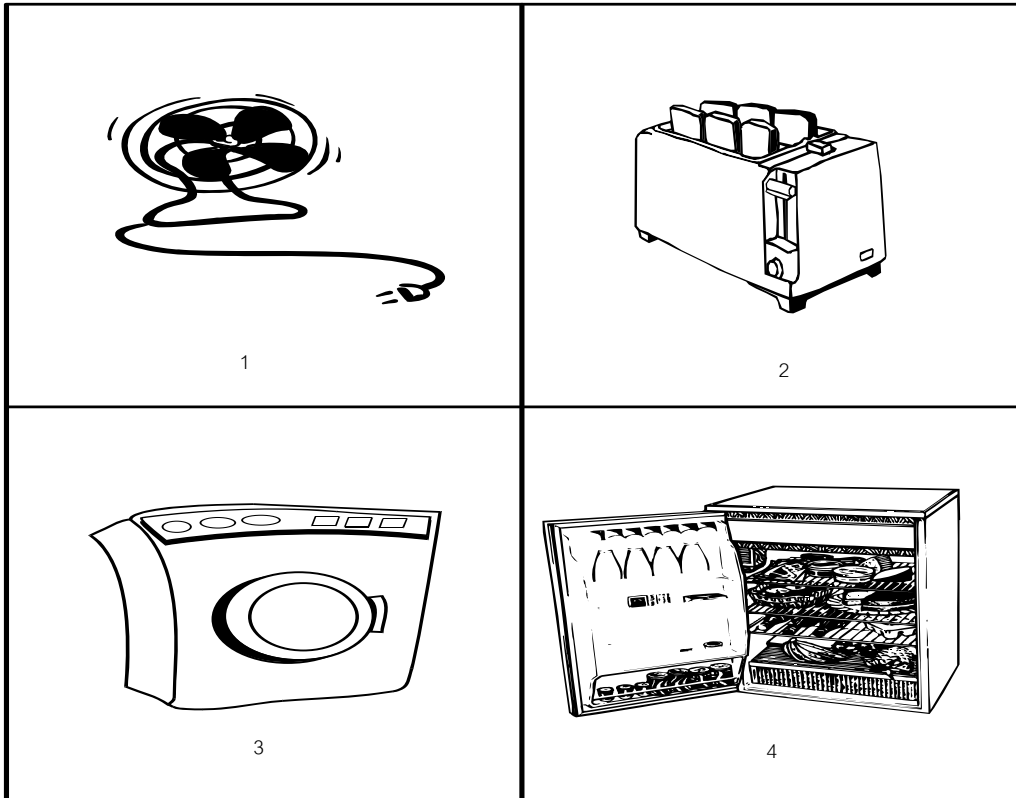

6

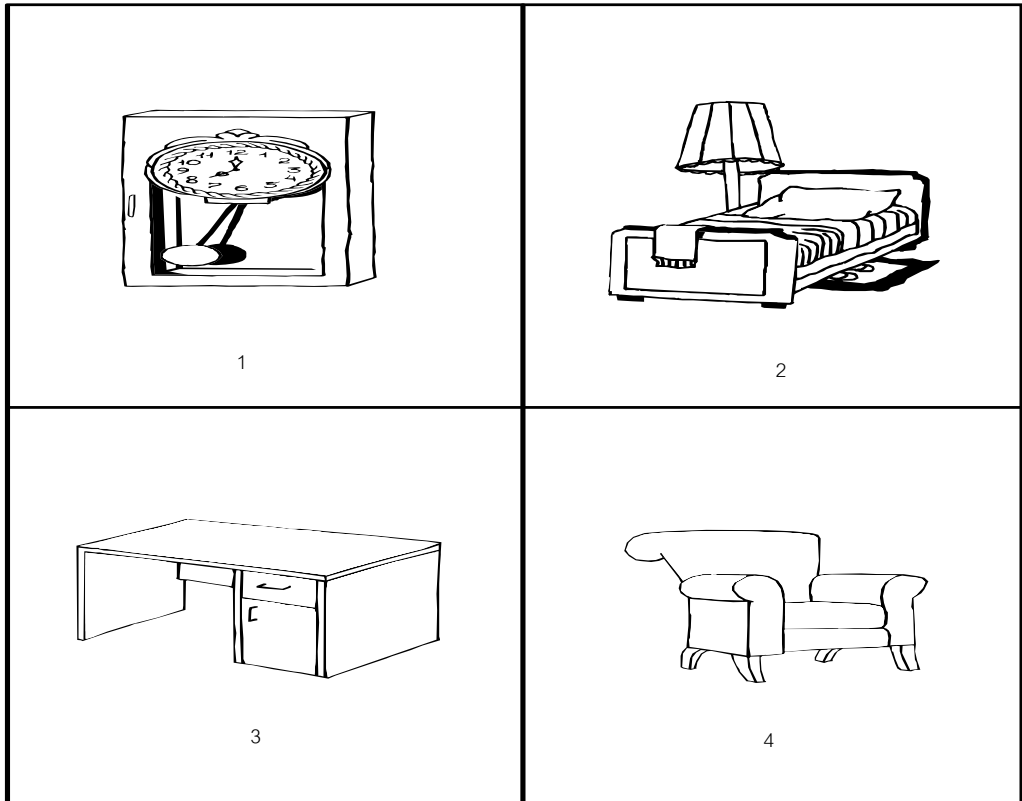

7

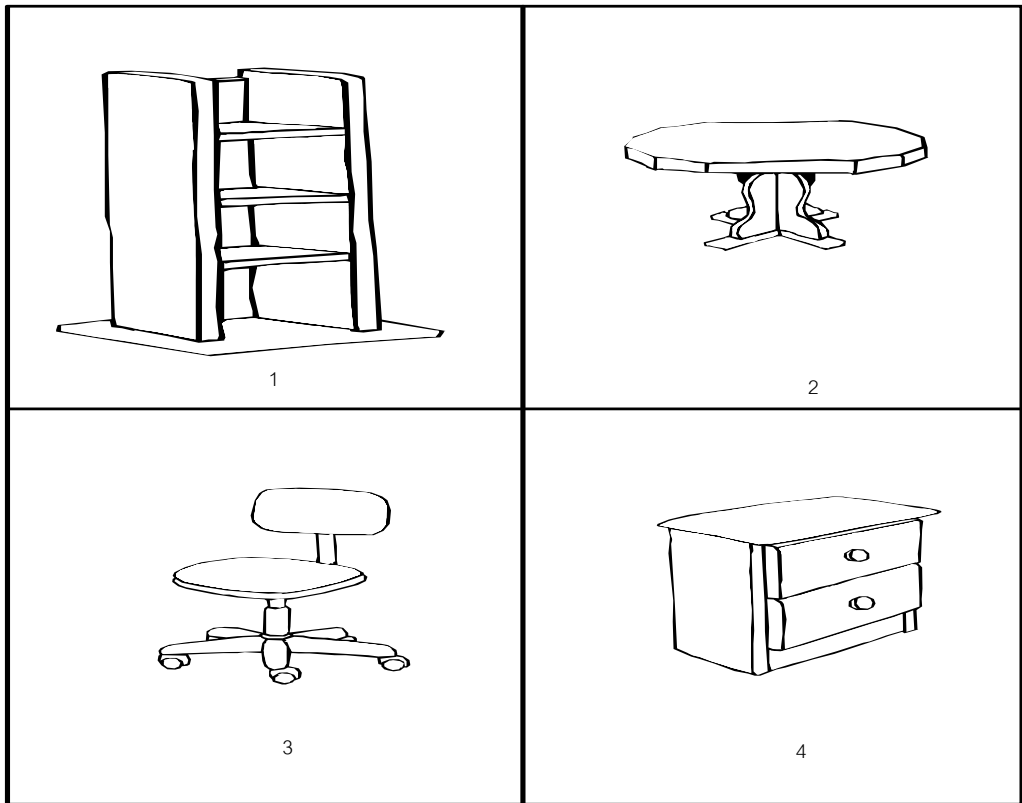

8

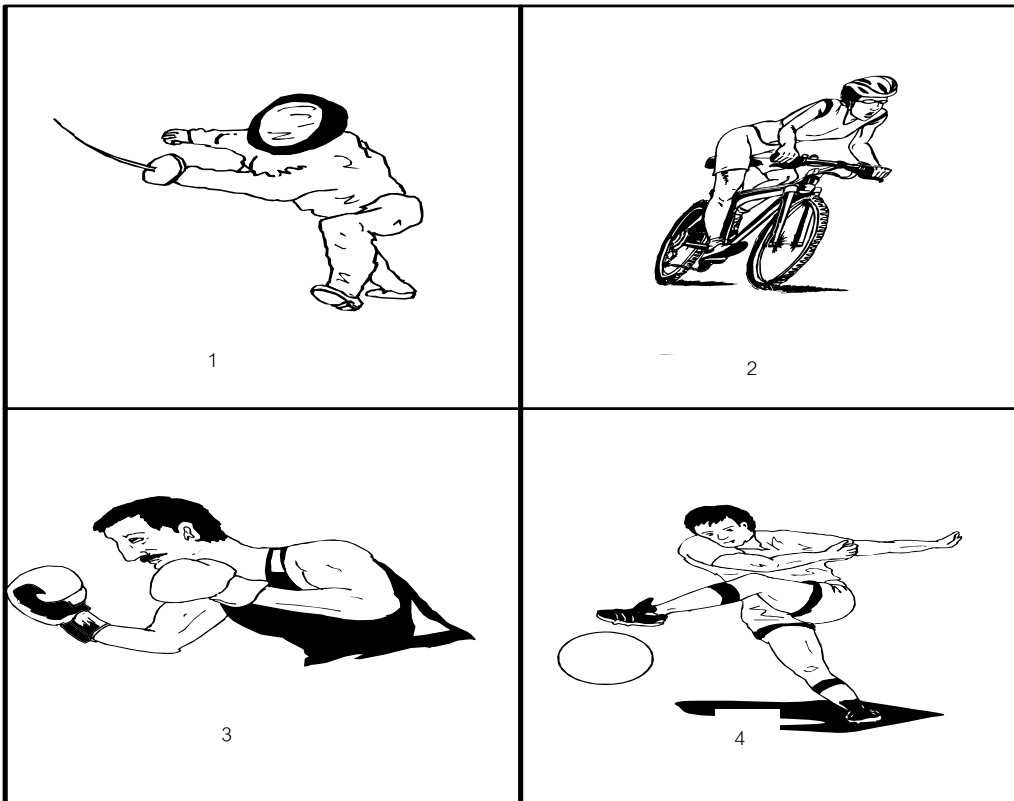

9

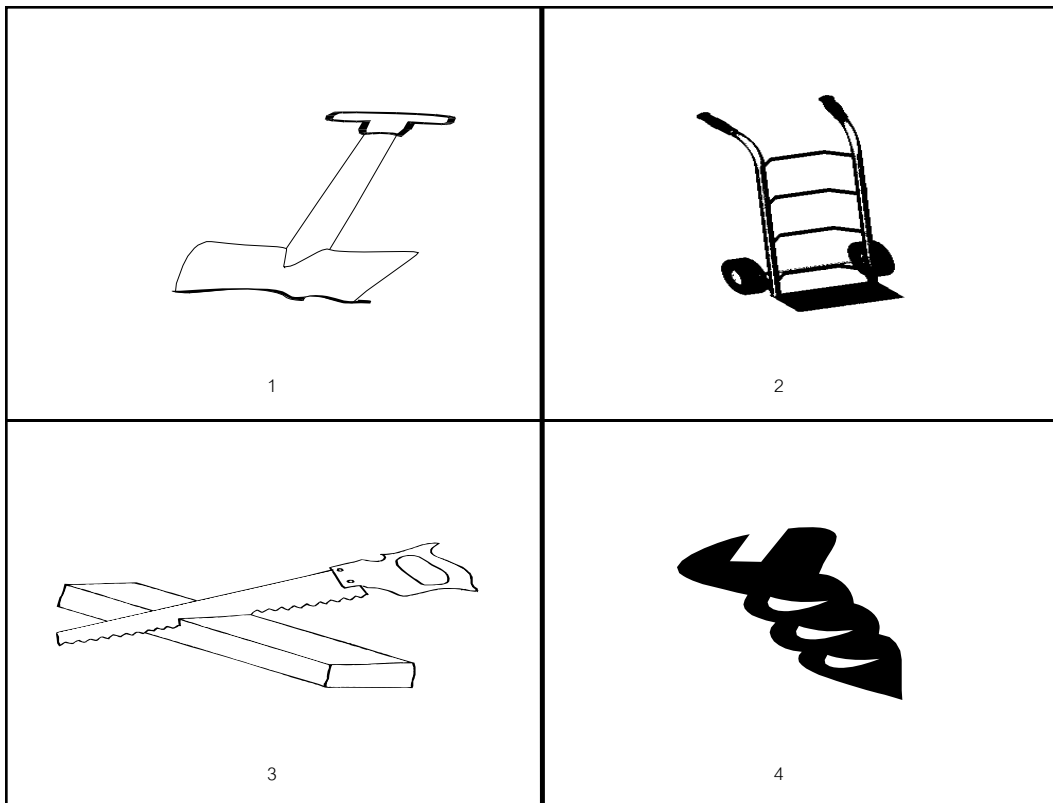

10

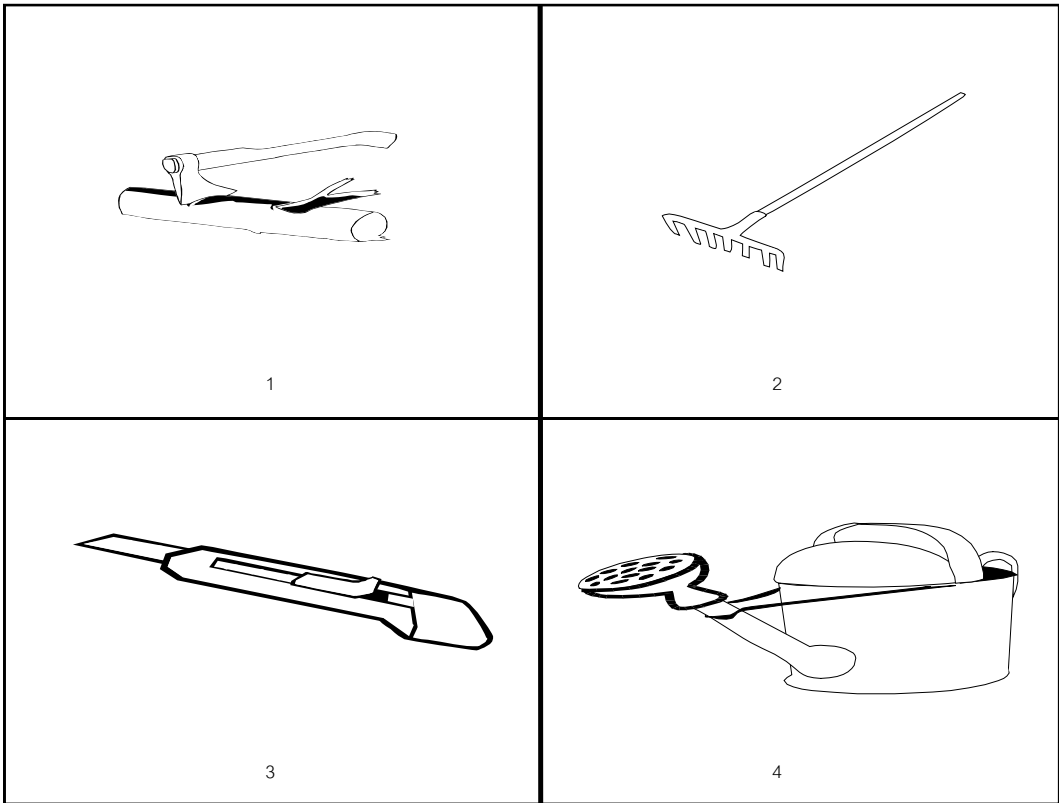

11

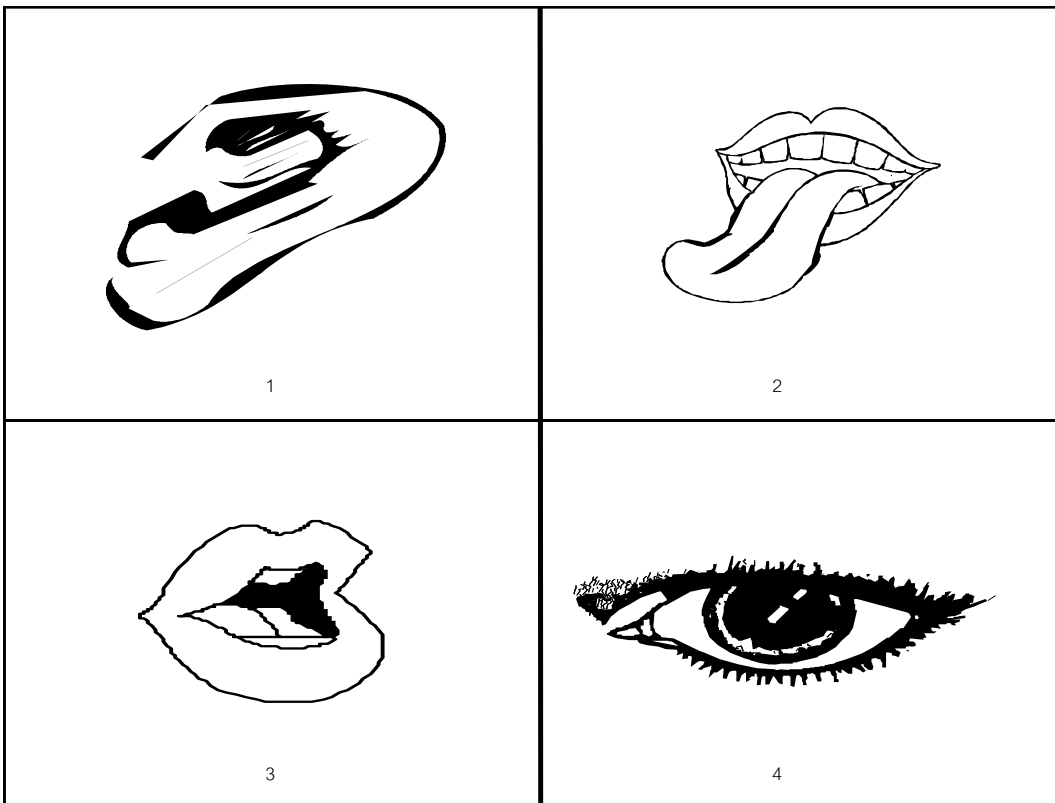

12

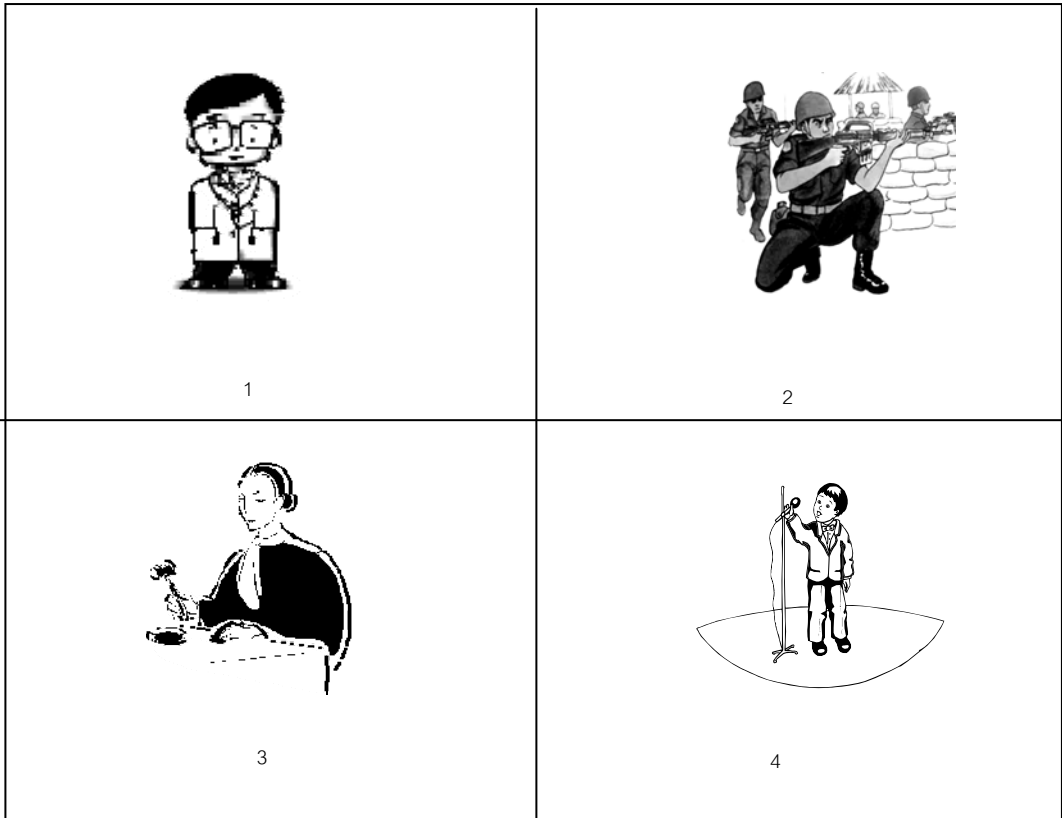

13

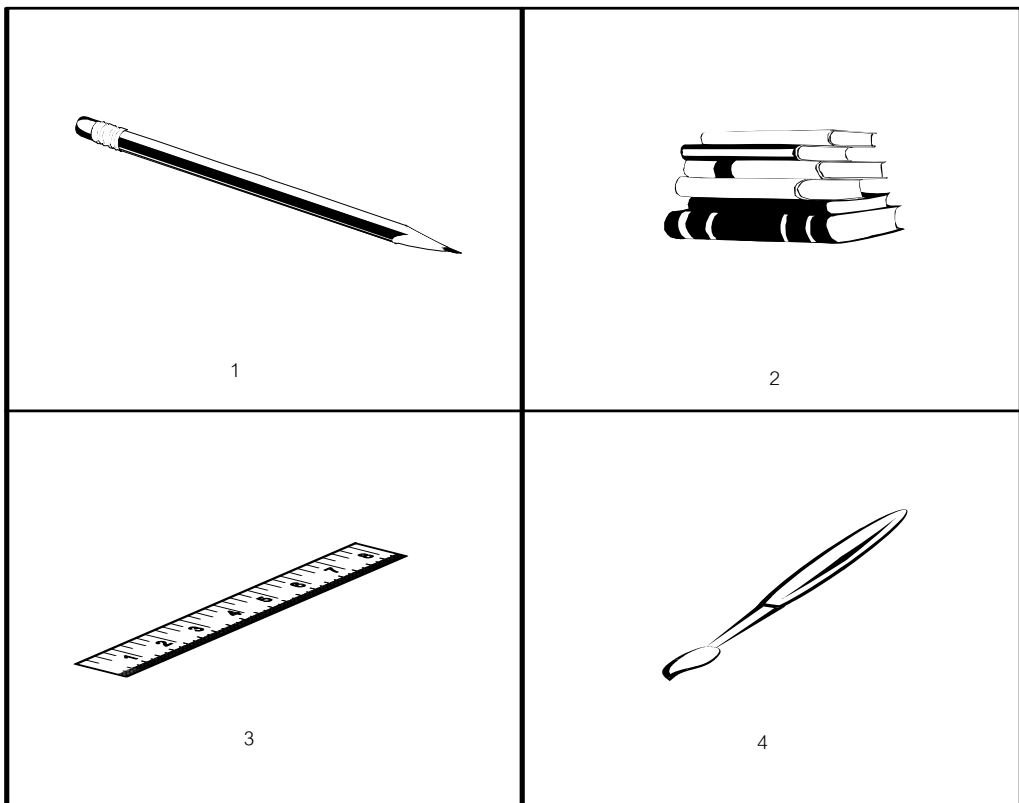

14

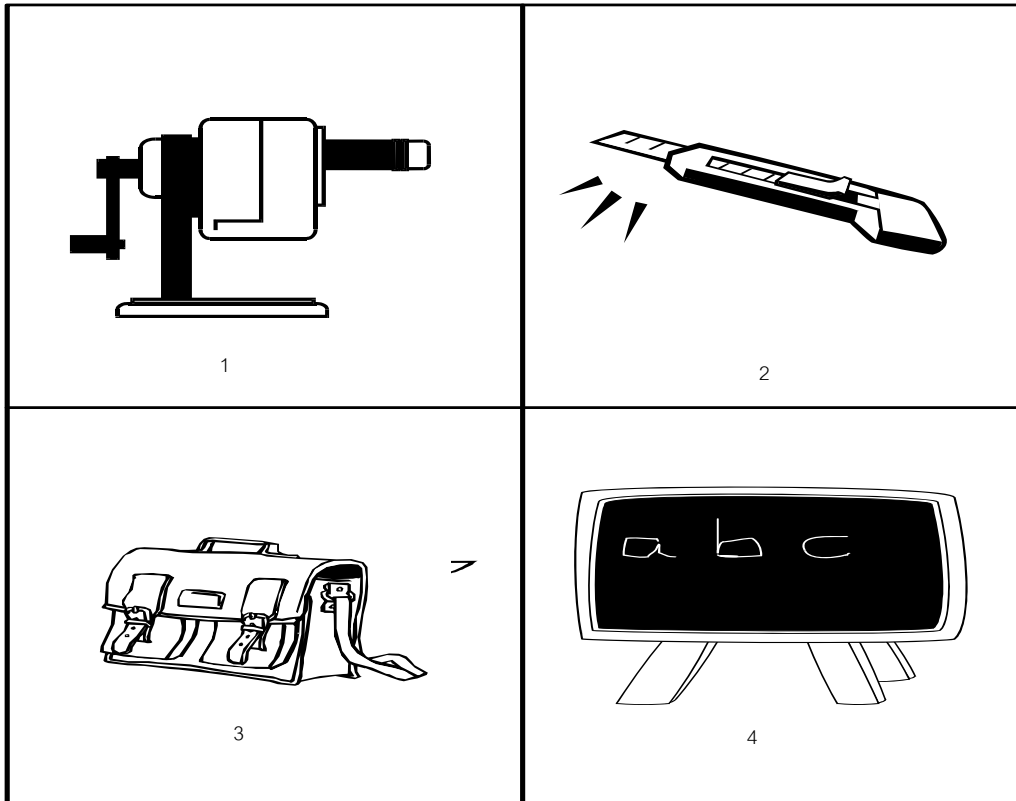

15

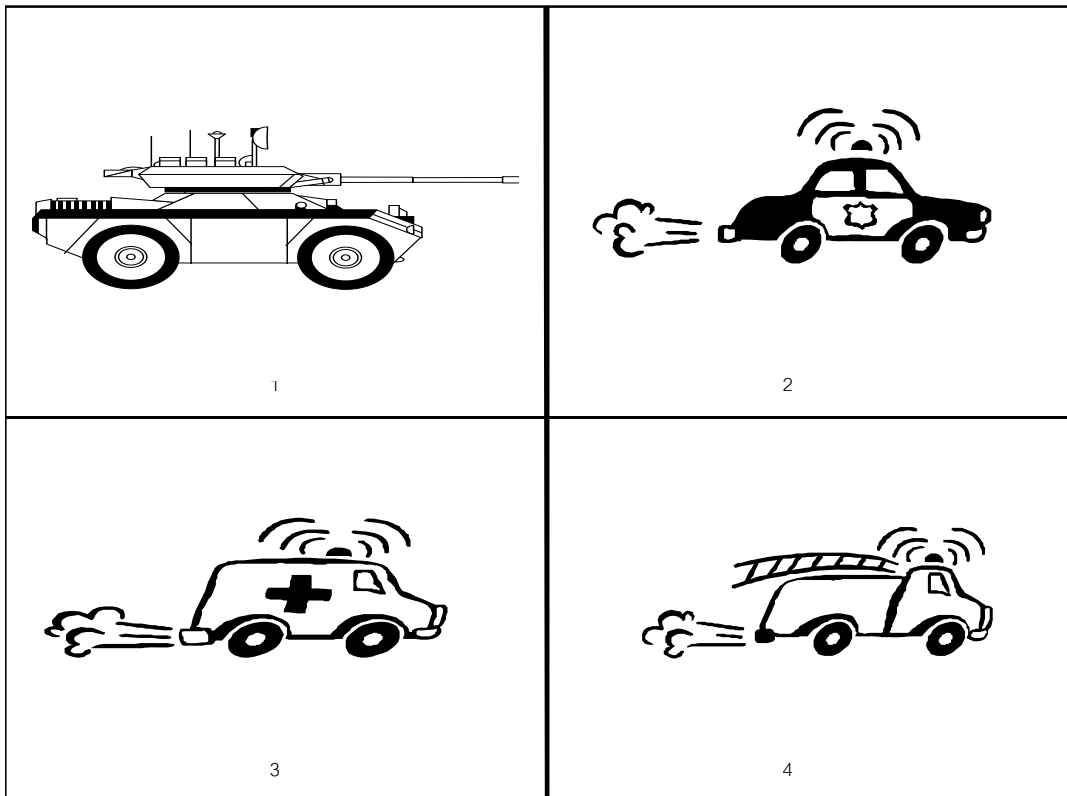

16

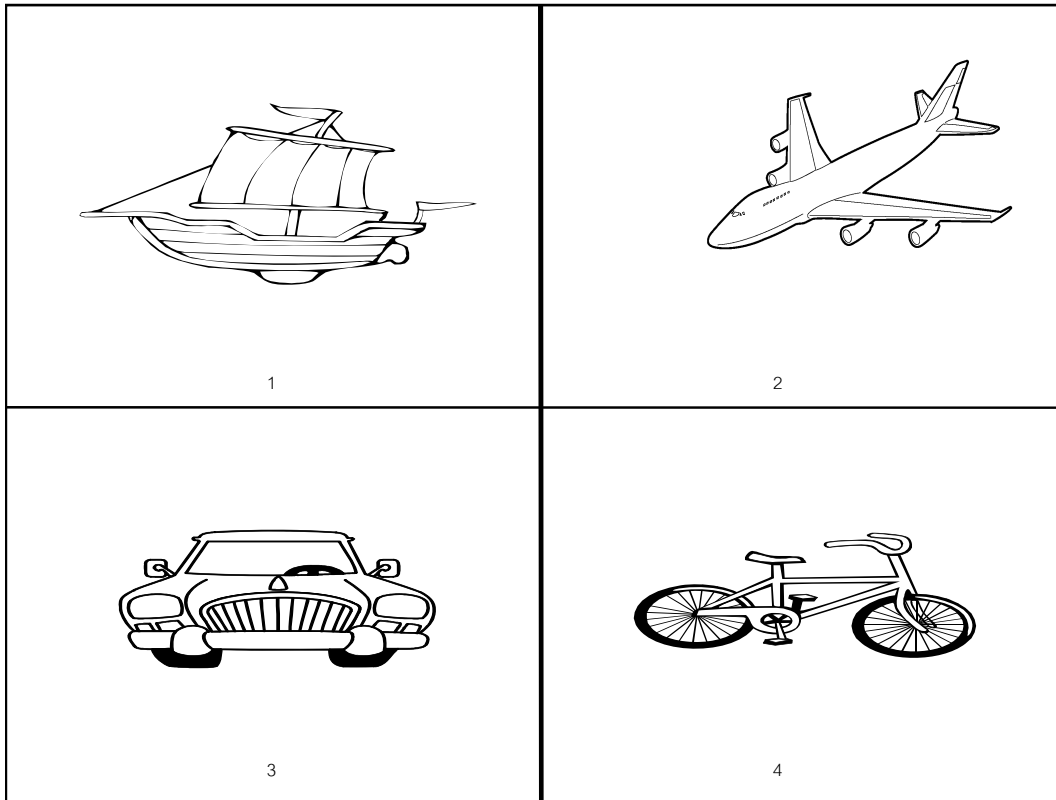

17

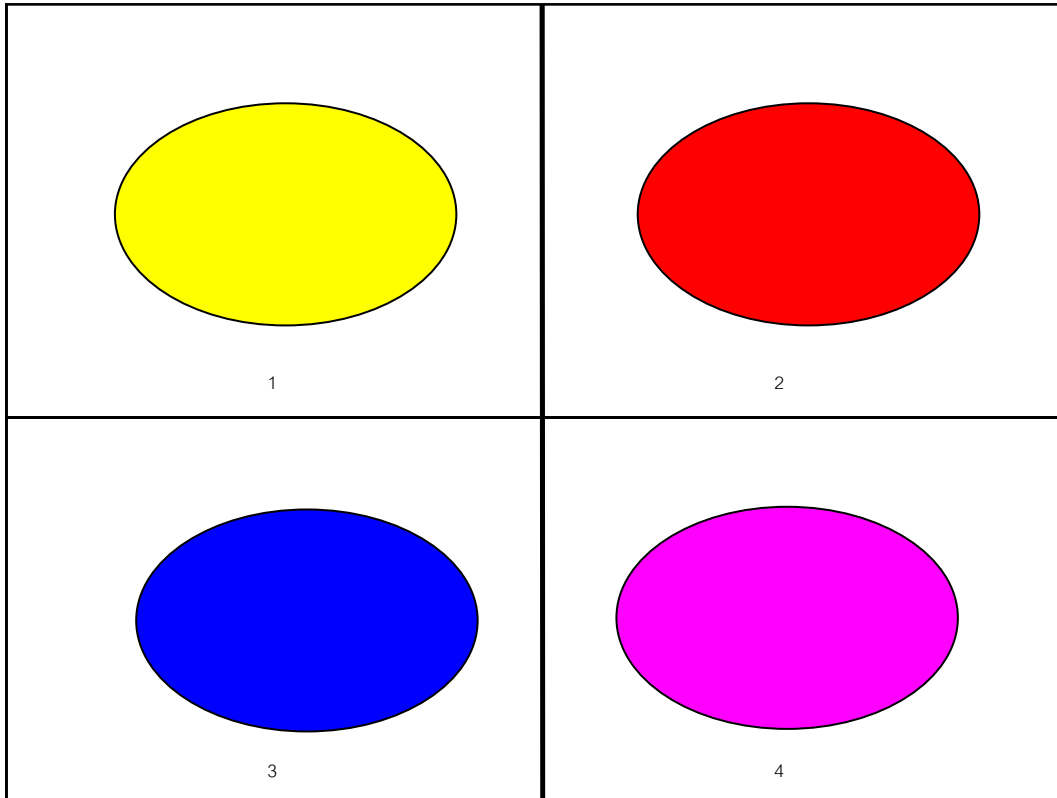

18

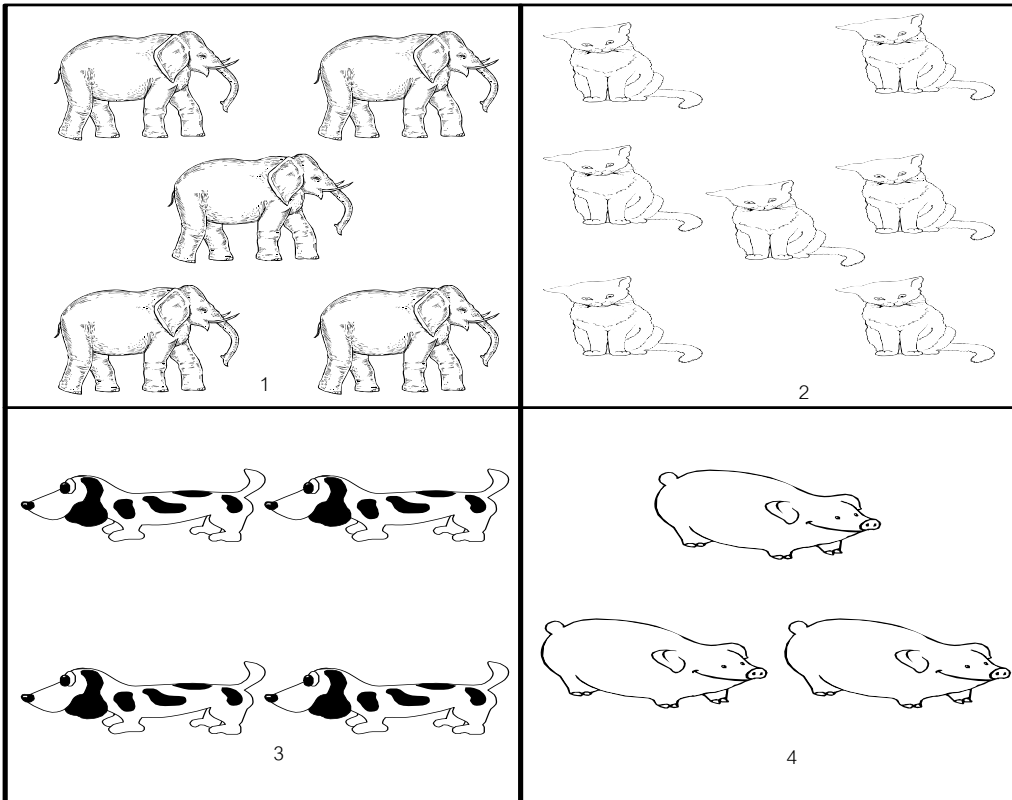

19

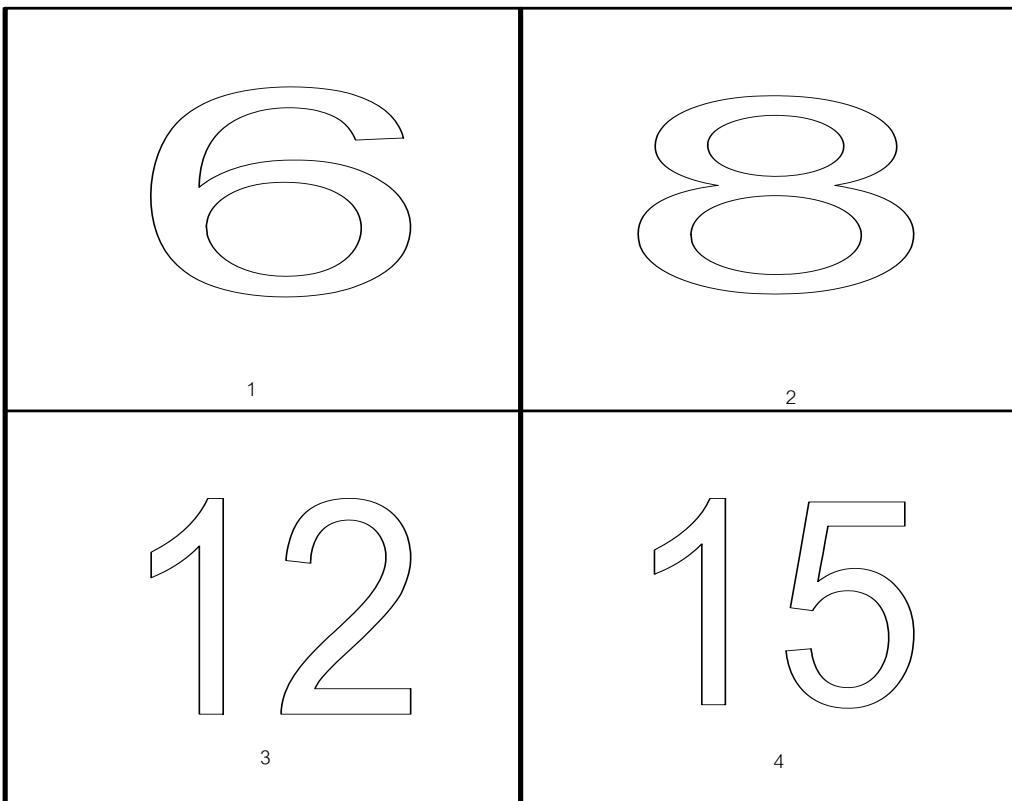

20

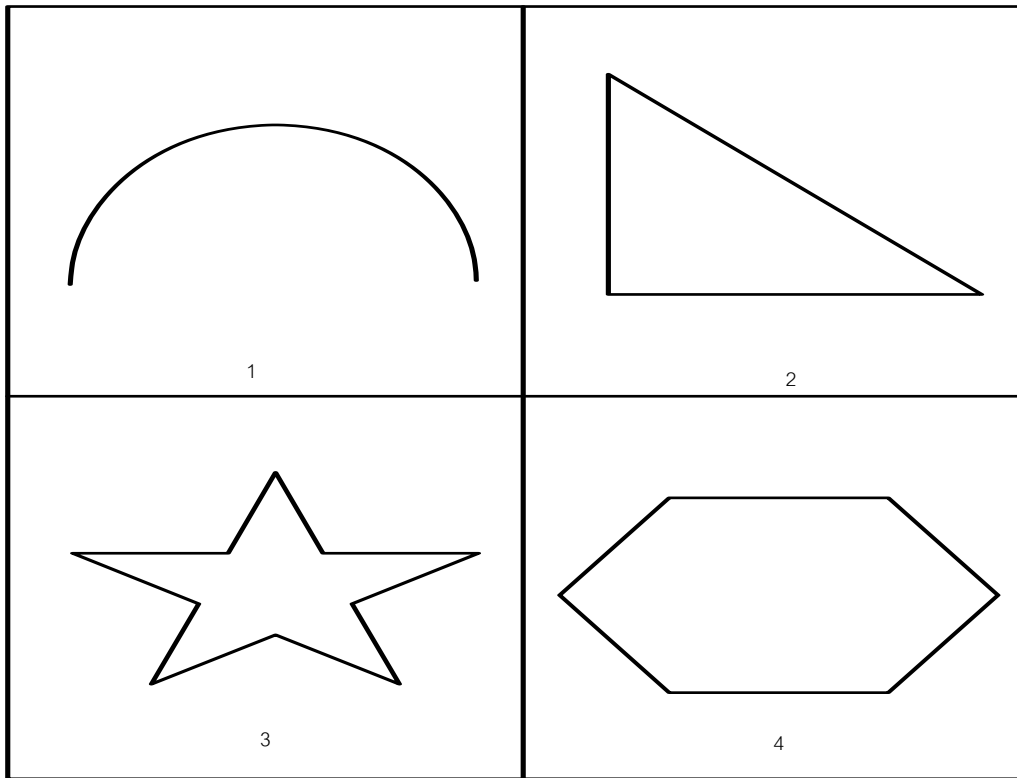

21

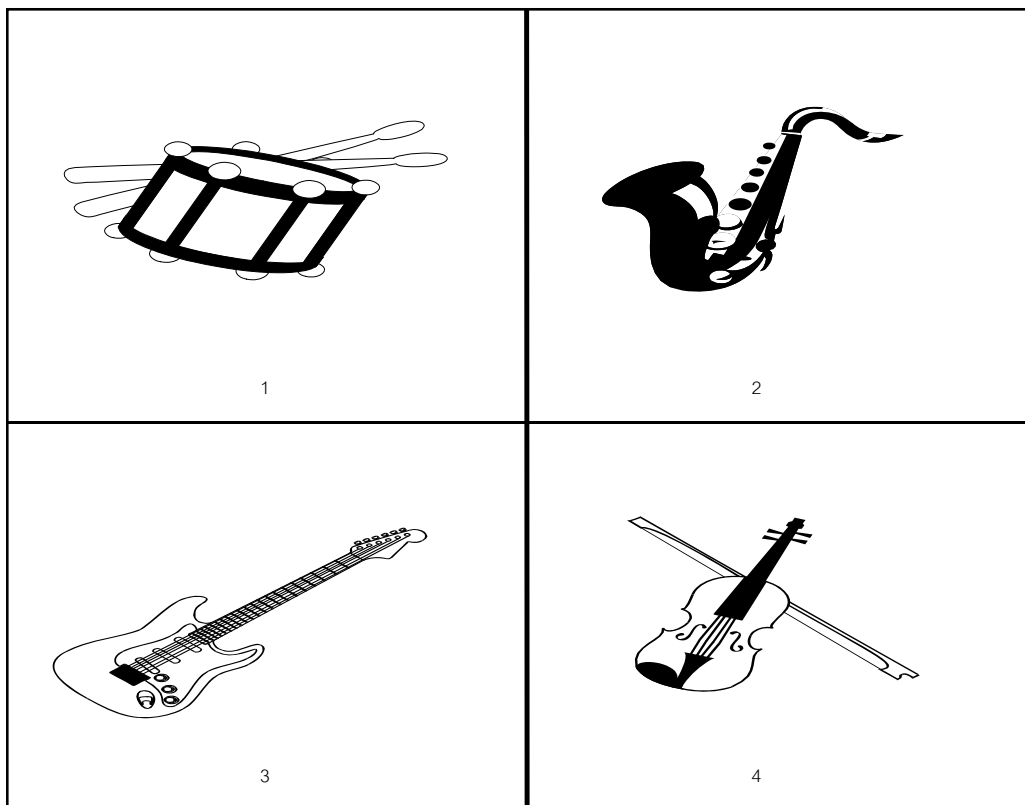

22

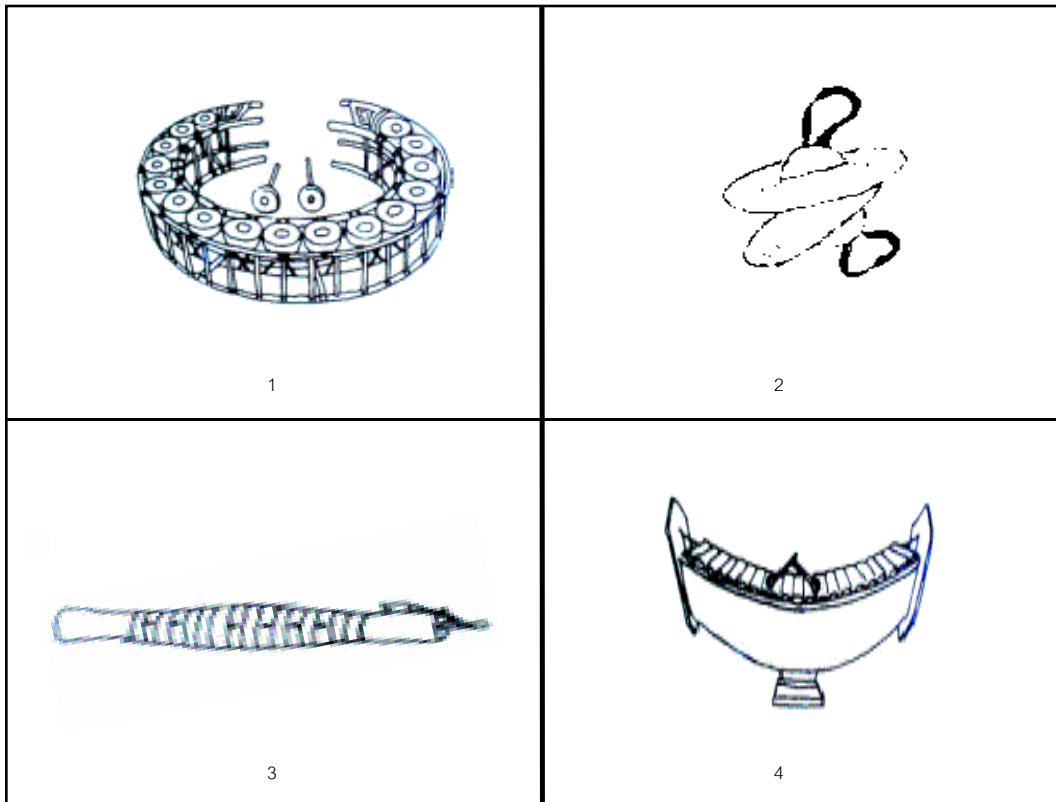

23

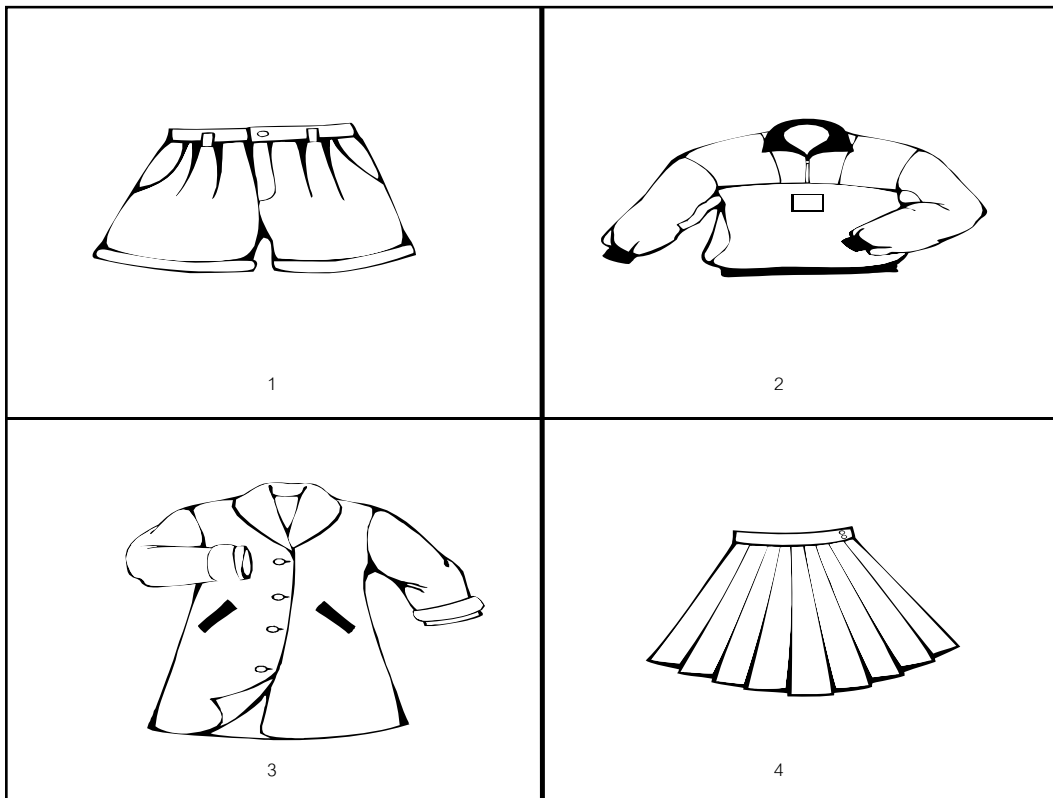

24

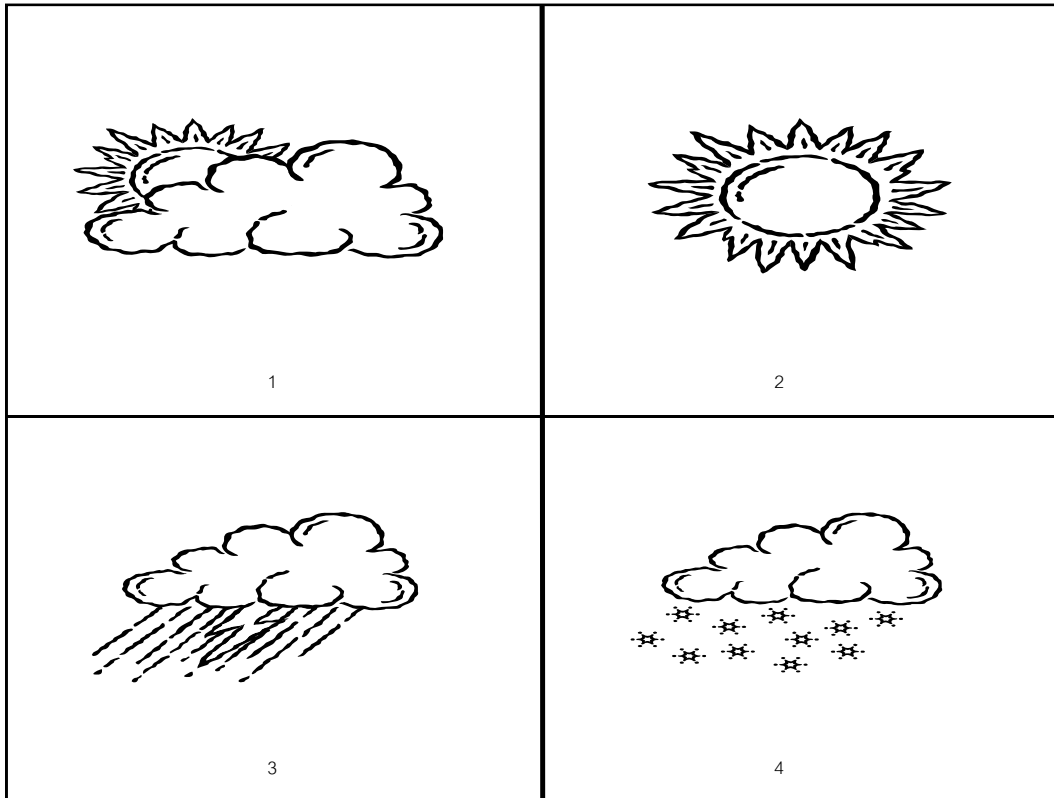

25

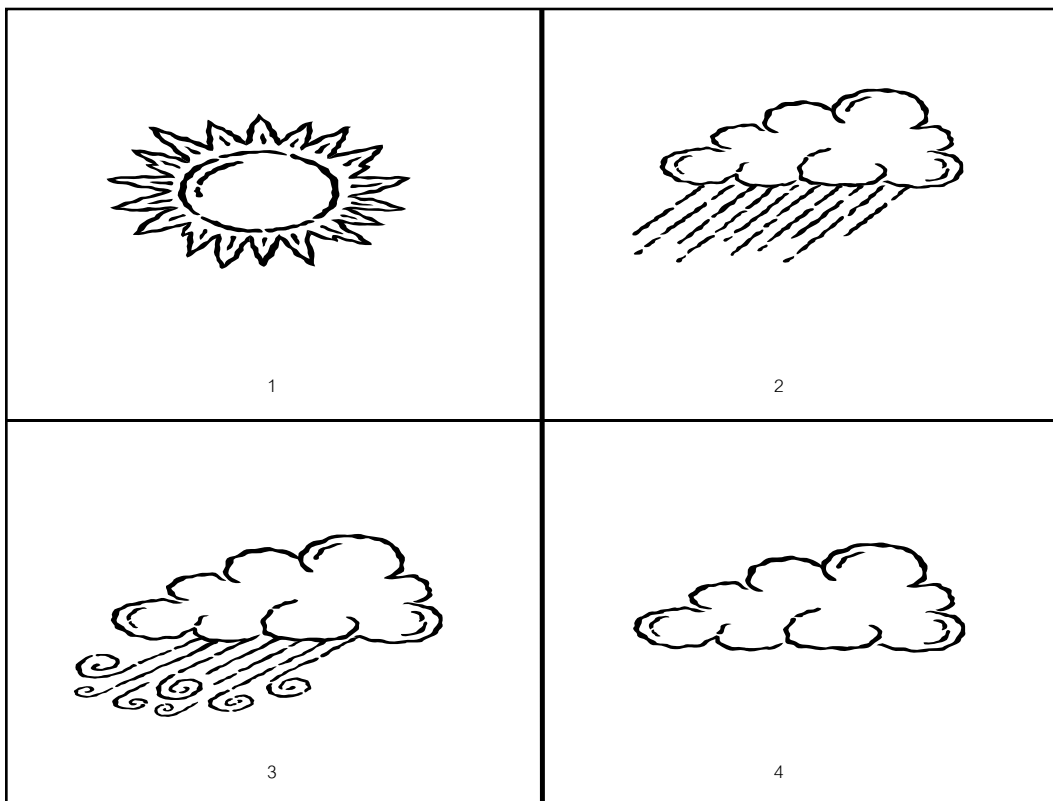

26

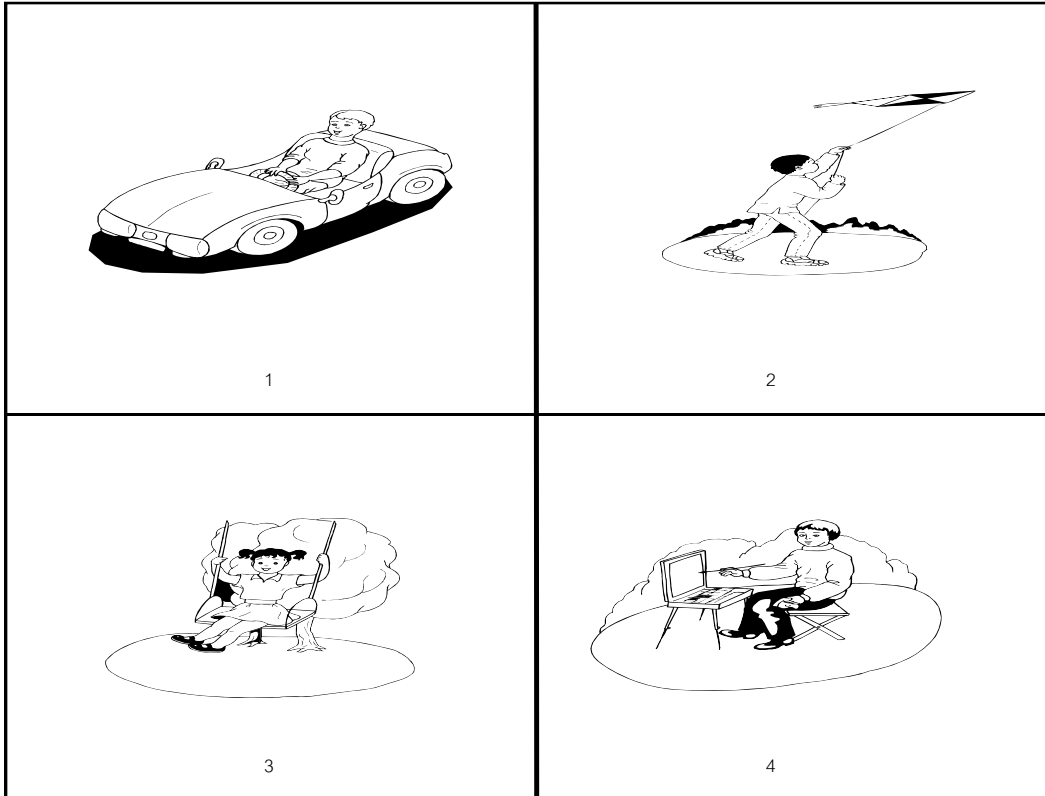

27

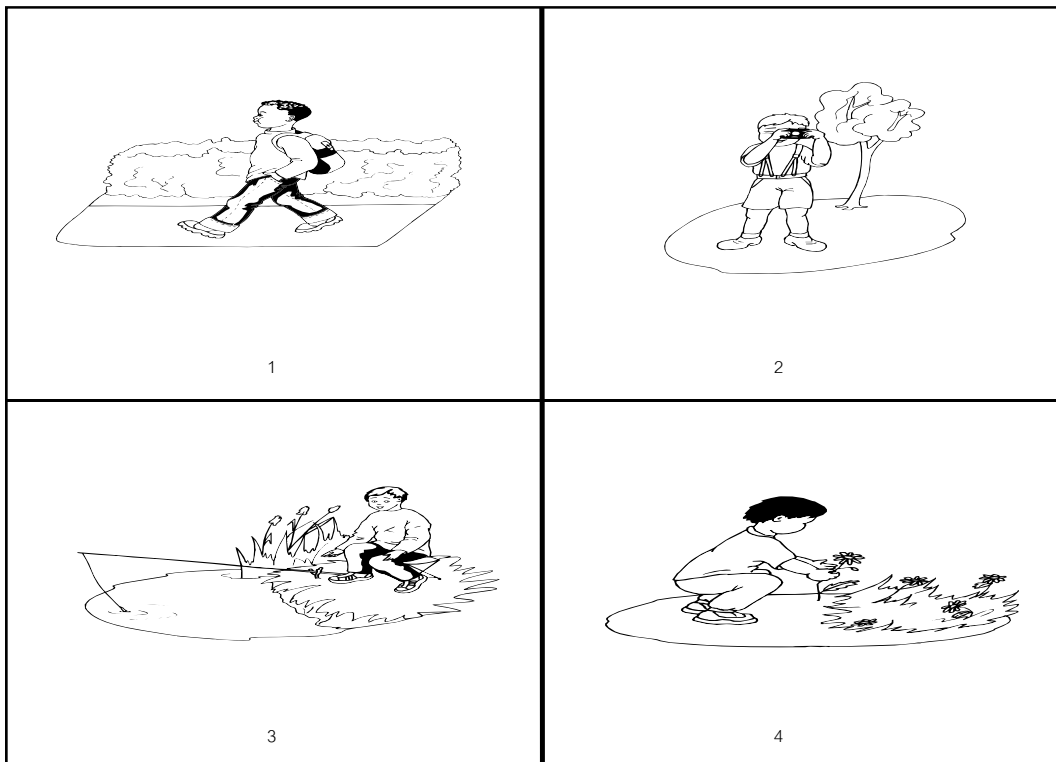

28

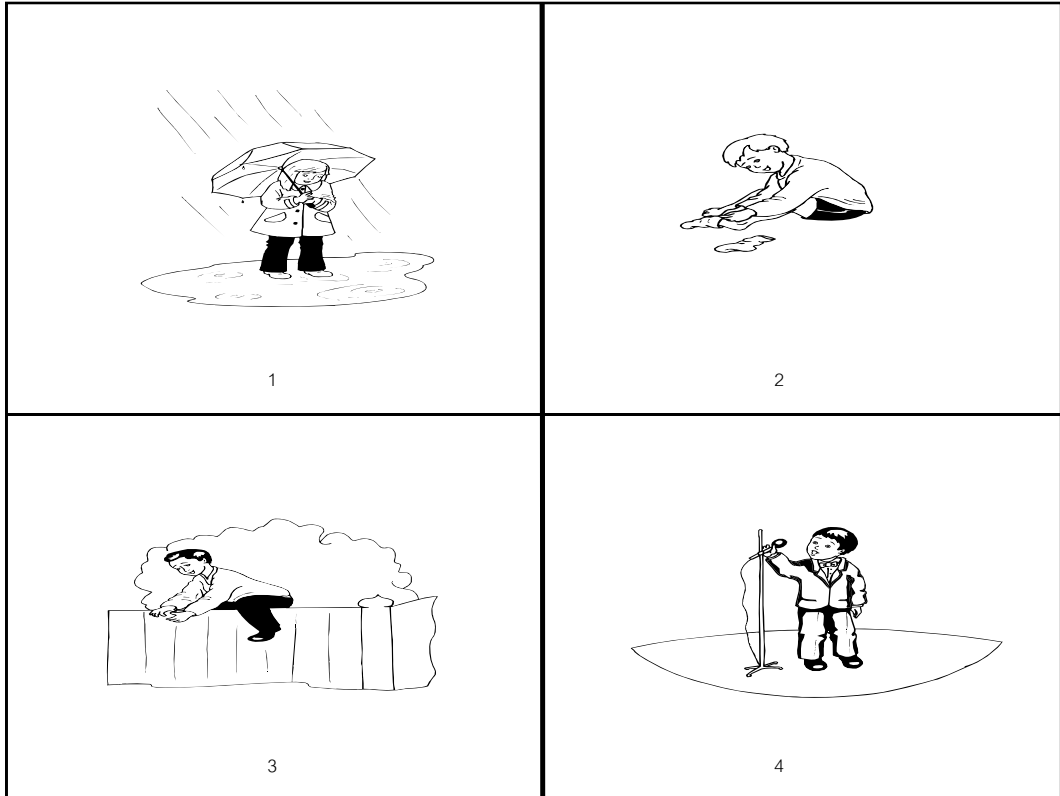

29

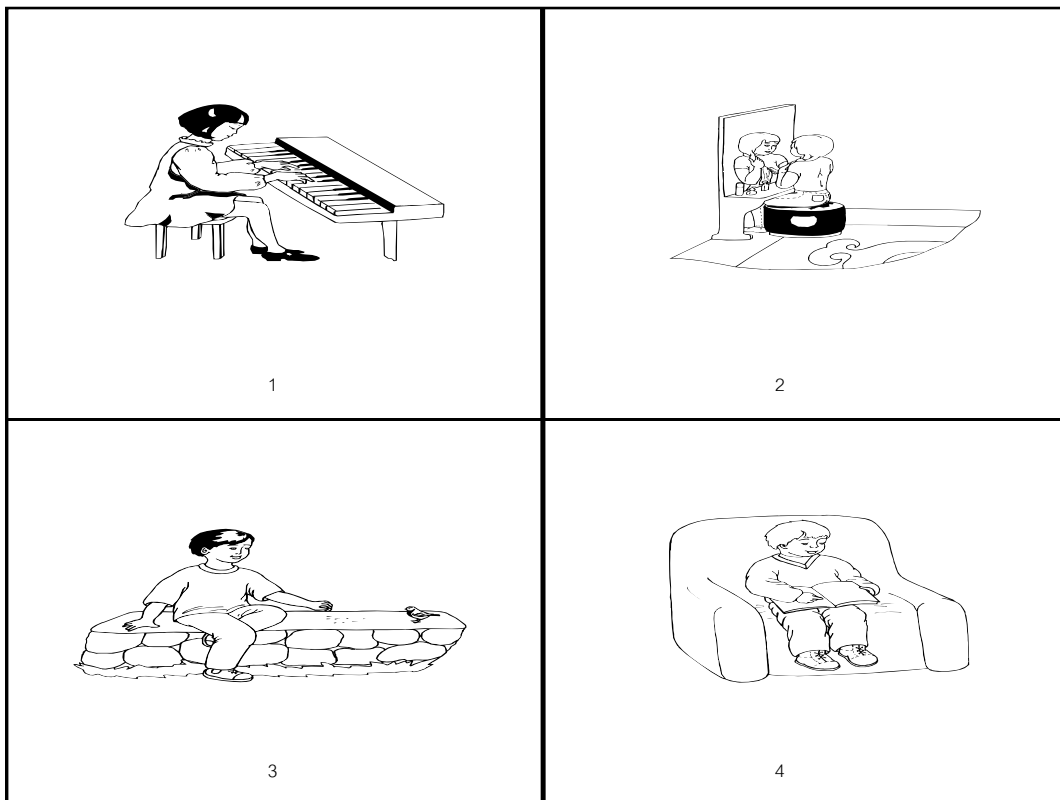

30

รายชื่อผู้เชี่ยวชาญ

รายชื่อผู้เชี่ยวชาญ

มิ่ง เทพครเมือง	นิสิตปริญญาเอก สาขาวิชาการทดสอบและวัดผลการศึกษา มหาวิทยาลัยศรีนครินทรวิโรฒ
สุชาติ สิริมีนนท์	นิสิตปริญญาเอก สาขาวิชาการทดสอบและวัดผลการศึกษา มหาวิทยาลัยศรีนครินทรวิโรฒ
สามารถ กลางบุญเรือง	รองผู้อำนวยการโรงเรียนชุมชนจระเข้หิน อำเภอครบุรี จังหวัดนครราชสีมา
หทัยทิพย์ กลางบุญเรือง	ครู คศ.1 โรงเรียนชุมชนบ้านเสิงสาง จังหวัดนครราชสีมา
สุธิดา ไพเราะ	ผู้จัดการโรงเรียนไพเราะวิทยา และผู้พิพากษาสมทบศาล คดีเด็ก และเยาวชน จังหวัดชัยภูมิ

ประวัติย่อผู้วิจัย

ประวัติย่อผู้วิจัย

ชื่อ ชื่อสกุล	นางสาวนฤมล กรกระโทก
วันเดือนปีเกิด	21 สิงหาคม 2522
สถานที่เกิด	อำเภอเมือง จังหวัดชัยภูมิ
สถานที่อยู่ปัจจุบัน	36 หมู่ 4 ตำบลหัวทะเล อำเภอเมืองนครราชสีมา จังหวัดนครราชสีมา 30000
ตำแหน่งหน้าที่การงานปัจจุบัน	ครูผู้ช่วย
สถานที่การงานปัจจุบัน	โรงเรียนชุมชนบ้านเสิงสาง ตำบลเสิงสาง อำเภอเสิงสาง จังหวัดนครราชสีมา 30330
ประวัติการศึกษา	
พ.ศ. 2539	มัธยมศึกษาปีที่ 3 จากโรงเรียนโชคชัยสามัคคี จังหวัดนครราชสีมา
พ.ศ. 2541	มัธยมศึกษาปีที่ 6 จากโรงเรียนโชคชัยสามัคคี จังหวัดนครราชสีมา
พ.ศ. 2545	คบ.(การวัดผลการศึกษา) จากสถาบันราชภัฏนครราชสีมา
พ.ศ. 2550	กศ.ม. (การวัดผลการศึกษา) จากมหาวิทยาลัยศรีนครินทรวิโรฒ