

การเปรียบเทียบความเข้าใจในการอ่านภาษาอังกฤษและเจตคติ
ต่อการเรียนภาษาอังกฤษของนักเรียนชั้นประถมศึกษาปีที่ 6
ที่ได้รับการสอนอ่านโดยใช้เทคนิคการสร้างไคอะแกรม
กับการสอนอ่านตามคู่มือครู

ปริญญาโท

ของ

อุษณีย์ วรรณจิตต์

- 8 ๒๕.๒. 2537

เสนอต่อมหาวิทยาลัยศรีนครินทรวิโรฒ ประสานมิตร เพื่อเป็นส่วนหนึ่งของการศึกษา
ตามหลักสูตรปริญญาการศึกษามหาบัณฑิต วิชาเอกการประถมศึกษา

พฤศจิกายน 2536

ลิขสิทธิ์เป็นของมหาวิทยาลัยศรีนครินทรวิโรฒ

คณะกรรมการควบคุมและคณะกรรมการสอบ ได้พิจารณาปริญญาบัตรฉบับนี้แล้ว
เห็นสมควรรับเป็นส่วนหนึ่งของการศึกษาตามหลักสูตรปริญญาการศึกษามหาบัณฑิต
วิชาเอกการประถมศึกษา ของมหาวิทยาลัยศรีนครินทรวิโรฒได้

คณะกรรมการควบคุม

.....ประธาน

(รศ.ดร.เสาวลักษณ์ รัตนวิชัย)

.....กรรมการ

(รศ.ดร.ส.วาสนา ประवालพฤกษ์)

คณะกรรมการสอบ

.....ประธาน

(รศ.ดร.เสาวลักษณ์ รัตนวิชัย)

.....กรรมการ

(รศ.ดร.ส.วาสนา ประवालพฤกษ์)

.....กรรมการที่แต่งตั้งเพิ่มเติม

(อ.สนั่น มีขันหมาก)

บัณฑิตวิทยาลัยอนุมัติให้รับปริญญาบัตรฉบับนี้ เป็นส่วนหนึ่งของการศึกษาตามหลักสูตร
ปริญญาการศึกษามหาบัณฑิต วิชาเอกการประถมศึกษา ของมหาวิทยาลัยศรีนครินทรวิโรฒ

.....คณบดีบัณฑิตวิทยาลัย

(ดร.ศิริยุภา พูลสุวรรณ)

วันที่ ๑๙ เดือน พฤษภาคม พ.ศ. ๒๕๓๖

ปริญญาโทฉบับนี้ได้รับทุนจากงบประมาณแผ่นดิน
ของบัณฑิตวิทยาลัย มหาวิทยาลัยศรีนครินทรวิโรฒ ประสานมิตร

ประกาศคุณูปการ

ปริญญานิพนธ์ฉบับนี้ สำเร็จลงได้ด้วยความอนุเคราะห์จาก รองศาสตราจารย์ ดร.เสาวลักษณ์ รัตนวิชัย รองศาสตราจารย์ ดร.ส.วาสนา ประवालพฤษ์ และ อาจารย์สนั่น มีบัณฑิตมาก ที่กรุณาให้คำแนะนำช่วยเหลือเกี่ยวกับการทำวิจัย ซึ่งผู้วิจัยขอกราบขอบพระคุณทุกท่านเป็นอย่างสูง

ขอกราบขอบพระคุณ อาจารย์อรุณศรี กุมุท อาจารย์ศิริฟ้า ศรีจิตร อาจารย์ส่องสี ภัคตีผดุงแดน อาจารย์จรัสร์ แหวนทอง และอาจารย์พรพิมล ประสงค์พร ที่ให้คำแนะนำ ในด้านการตรวจสอบเครื่องมือที่ใช้ในการวิจัย

ขอกราบขอบพระคุณอาจารย์ใหญ่ โรงเรียนบ้านหนองขาม โรงเรียนบ้านศาลาลัย ตลอดจนคณะครู - นักเรียน ในกลุ่มโรงเรียนไร่เก่า ที่ให้ความร่วมมือ ทำให้การวิจัยสำเร็จเรียบร้อยด้วยดีทุกประการ

ขอขอบคุณเพื่อน ๆ เอกการประถมศึกษา และทุกท่านที่ได้ให้คำแนะนำช่วยเหลือ และเป็นกำลังใจแก่ผู้วิจัยอย่างสม่ำเสมอ

คุณค่าและประโยชน์ของปริญญานิพนธ์ฉบับนี้ ผู้วิจัยขอมอบเป็นเครื่องบูชาพระคุณของ บุพการี ครู อาจารย์ และผู้มีพระคุณทุกท่านที่มีส่วนประสิทธิประสาทความรู้ และให้ความช่วยเหลือแก่ผู้วิจัยมาตั้งแต่ต้น ทำให้ผู้วิจัยประสบความสำเร็จในชีวิต และการศึกษาเช่นในปัจจุบัน

อุษณีย์ วรรณจรรย์

สารบัญ

บทที่	หน้า
1 บทนำ	1
ภูมิหลัง	1
ความมุ่งหมายของการศึกษาค้นคว้า	6
ความสำคัญของการศึกษาค้นคว้า	6
ขอบเขตของการศึกษาค้นคว้า	6
นิยามศัพท์เฉพาะ	7
2 เอกสารและงานวิจัยที่เกี่ยวข้อง	10
เอกสารที่เกี่ยวข้องกับการอ่าน	10
เอกสารที่เกี่ยวข้องกับการสอนอ่าน	19
งานวิจัยที่เกี่ยวข้องกับความเข้าใจในการอ่าน	31
เอกสารที่เกี่ยวข้องกับการอ่านและการสอนอ่านโดยใช้เทคนิคการสร้าง ไคอะแกรม	33
งานวิจัยที่เกี่ยวข้องกับการสอนอ่านโดยใช้เทคนิคการสร้างไคอะแกรม ..	69
เอกสารที่เกี่ยวข้องกับเจตคติ	74
งานวิจัยที่เกี่ยวข้องกับเจตคติ	85
สมมติฐานในการศึกษาค้นคว้า	87
3 วิธีดำเนินการศึกษาค้นคว้า	88
ประชากร	88
กลุ่มตัวอย่าง	88
เครื่องมือที่ใช้ในการศึกษาค้นคว้า	89

การสร้างและหาคุณภาพเครื่องมือ	89
วิธีดำเนินการทดลอง	95
การวิเคราะห์ข้อมูล	97
สถิติที่ใช้ในการวิเคราะห์ข้อมูล	97
4 ผลการวิเคราะห์ข้อมูล	102
สัญลักษณ์ที่ใช้ในการวิเคราะห์ข้อมูล	102
การวิเคราะห์ข้อมูล	102
ผลการวิเคราะห์ข้อมูล	103
5 สรุป อภิปรายผล และข้อเสนอแนะ	105
ความมุ่งหมายของการศึกษาค้นคว้า	105
สมมติฐานในการศึกษาค้นคว้า	105
วิธีดำเนินการศึกษาค้นคว้า	105
การวิเคราะห์ข้อมูล	107
สรุปผลการศึกษาค้นคว้า	107
อภิปรายผลการศึกษาค้นคว้า	108
ข้อเสนอแนะ	114
บรรณานุกรม	116
ภาคผนวก	130
ประวัติย่อของผู้วิจัย	287

บัญชีตาราง

ตาราง	หน้า
1 แบบแผนการทดลอง	95
2 กำหนดตารางทดลองสอน	96
3 ผลการวิเคราะห์ความเข้าใจในการอ่านภาษาอังกฤษ ของกลุ่มทดลองและกลุ่มควบคุม	103
4 ผลการวิเคราะห์เจตคติต่อการเรียนภาษาอังกฤษ ของกลุ่มทดลองและกลุ่มควบคุม	104
5 แสดงค่าความยากง่าย (p) แสดงค่าอำนาจจำแนก (r) ของแบบทดสอบวัด ความเข้าใจในการอ่านภาษาอังกฤษ จำนวน 30 ข้อ โดยใช้เทคนิค 27 % ของ จุง เต๋ ฟาน	132
6 แสดงค่าอำนาจจำแนก (t - distribution) ของแบบสอบถามวัดเจตคติต่อ การเรียนภาษาอังกฤษ จำนวน 20 ข้อ โดยการแจกแจงแบบที่ (t - distribution)	134
7 แสดงคะแนนความเข้าใจในการอ่านภาษาอังกฤษก่อนและหลังการทดลองของ นักเรียนกลุ่มทดลองและกลุ่มควบคุม	137
8 แสดงคะแนนเจตคติต่อการเรียนภาษาอังกฤษก่อนและหลังการทดลองของ นักเรียนกลุ่มทดลองและกลุ่มควบคุม	140

บัญชีภาพประกอบ

ภาพประกอบ	หน้า
1 แสดงความสำคัญของทักษะอ่านที่ส่งผลถึงทักษะ ฟัง พูด และเขียน	18
2 The Spider Map : Main Ideas and Details	39
3 The One - Legged Spider Map : Generalization Plus Examples	39
4 The Time Ladder Map	40
5 The Contrast Overlay Map	40
6 The Cause / Effect Map	41
7 The Multiple Cause, Multiple Effect, or Chain Reaction Map	41
8 Combined Maps	42
9 Sequential Episodic Map	43
10 Thematic or Descriptive Map	43
11 Comparative and Contrastive Map	44
12 Classification Map	44
13 การทำไดอะแกรมแสดงความสัมพันธ์ของเรื่องอย่างง่าย	45
14 โครงสร้างระดับยอด แสดงการบอกรายละเอียดหรือรายการ	47
15 โครงสร้างระดับยอด แสดงปัญหาและข้อแก้ไข	48
16 โครงสร้างระดับยอด แสดงเหตุ - ผล	49
17 โครงสร้างระดับยอด แสดงการเปรียบเทียบ	50
18 แสดงกระบวนการสอนความคิดรวบยอดทางภาษา	53
19 Completed Classroom Map for Washington, D.C.	63

ภาพประกอบ	หน้า
20 Classroom Map for Kate and the Zoo	66
21 Classroom Map for Digestion	68
22 แสดงความสัมพันธ์ระหว่างเจตคติและองค์ประกอบอื่น ๆ กับความสามารถ ในการใช้ภาษาที่สอง	84
23 การทำไดอะแกรมแสดงการพรรณารายละเอียด	148
24 การทำไดอะแกรมแสดงลำดับเหตุการณ์	152
25 การทำไดอะแกรมแสดงการเปรียบเทียบความแตกต่าง	157
26 การทำไดอะแกรมแสดงเหตุ - ผล	161
27 แสดงการทำไดอะแกรมแบบผสมผสาน	165
28 การทำไดอะแกรมแสดงเหตุ - ผล	169
29 การทำไดอะแกรมแสดงการเปรียบเทียบความแตกต่าง	173
30 การทำไดอะแกรมแสดงลำดับเหตุการณ์	177
31 แสดงการทำไดอะแกรมแบบผสมผสาน	181
32 แสดงการทำไดอะแกรมแบบพรรณารายละเอียด	185
33 การทำไดอะแกรมแสดงลำดับเหตุการณ์	189
34 การทำไดอะแกรมแสดงเหตุ - ผล	194
35 แสดงการทำไดอะแกรมแบบพรรณารายละเอียด	199
36 แสดงการทำไดอะแกรมแบบเปรียบเทียบความแตกต่าง	204
37 การทำไดอะแกรมแบบผสมผสาน	210
38 แสดงการทำไดอะแกรมแบบเปรียบเทียบความแตกต่าง	215
39 แสดงการทำไดอะแกรมแบบผสมผสาน	220
40 แสดงการทำไดอะแกรมแบบลำดับเหตุการณ์	226
41 การทำไดอะแกรมแสดงการพรรณารายละเอียด	230

ภาพประกอบ	หน้า
42 การทำโคอะแกรมแสดงเหตุ - ผล	234
43 แสดงการทำโคอะแกรมแบบพรรณารายละเอียด	239
44 แสดงการทำโคอะแกรมแบบเปรียบเทียบความแตกต่าง	243
45 การทำโคอะแกรมแสดงเหตุ - ผล	247
46 การทำโคอะแกรมแสดงลำดับเหตุการณ์	252
47 แสดงการทำโคอะแกรมแบบผสมผสาน	258

บทที่ 1

บทนำ

ภูมิหลัง

ภาษาอังกฤษเป็นภาษาสากลที่มีความสำคัญมากในสังคมปัจจุบัน เนื่องจากความเจริญทางด้านวิทยาศาสตร์และเทคโนโลยี อันเป็นผลสืบเนื่องมาจากการพัฒนาประเทศที่เกิดจากการติดต่อสื่อสารกับต่างประเทศ ทำให้คนในสังคมยุคใหม่อันได้ชื่อว่าเป็นสังคมยุคข้อมูลข่าวสารต้องปรับตัวให้ทันกับความเปลี่ยนแปลงทางสังคม ดังนั้นภาษาอังกฤษซึ่งเป็นภาษาสากลจึงเป็นเครื่องมือที่สำคัญยิ่งสำหรับการสื่อสารต่าง ๆ

การเรียนการสอนภาษาอังกฤษซึ่งจัดเป็นภาษาที่สองในประเทศไทย ได้มีการปรับปรุงและพัฒนาตลอดมา ดังจะเห็นได้จากหลักสูตรประถมศึกษา พุทธศักราช 2521 (ฉบับปรับปรุง พ.ศ. 2533) ที่กำหนดไว้ว่า "ให้นักเรียนมีความเข้าใจในหลักเกณฑ์การใช้ภาษาอันเป็นพื้นฐานในการเรียนภาษาอังกฤษ ให้มีทักษะในการฟัง พูด อ่าน และเขียน ที่จะช่วยให้ใช้ภาษาในการสื่อสารได้ตามความเหมาะสมแก่วัย มีเจตคติที่ดีต่อภาษา อันเป็นภาษาสากล มีนิสัยรักการอ่าน และการแสวงหาความรู้เพิ่มเติม และเห็นแนวทางในการนำภาษาอังกฤษไปใช้ประโยชน์ต่อไป (กรมวิชาการ. 2532 : 129)

สิ่งสำคัญและจำเป็นในการเรียนการสอนสำหรับผู้เรียนภาษาอังกฤษเป็นภาษาต่างประเทศนั้น พอลสตันและบรูเคอร์ (Paulston and Bruder. 1978 : 157) กล่าวว่า การสอนภาษาอังกฤษโดยมากมุ่งส่งเสริมให้เกิดทักษะทั้ง 4 ด้าน คือ ทักษะการฟัง การพูด การอ่าน และการเขียน แต่การอ่านเป็นทักษะที่สำคัญสำหรับนักเรียนที่เรียนภาษาอังกฤษทั่วโลกมากกว่าทักษะอื่น และสอดคล้องกับคูบิน (Dubin. 1982 : 14) ที่ให้ความเห็นว่า ทักษะที่ควรได้รับการเน้นมากกว่าทักษะอื่นและเป็นทักษะที่จำเป็น มีความสำคัญที่สุดสำหรับนักเรียน คือ ทักษะการอ่าน เพราะผู้เรียนภาษาอังกฤษเป็นภาษาต่างประเทศ ไม่ต้องการความสามารถทางภาษาทุกรูปแบบเหมือนเจ้าของภาษา ซึ่งเพทท์ (Pett. 1982 : 17) กล่าวเสริมว่า ทักษะในภาษาต่างประเทศที่นักเรียนยังคงใช้อยู่ตลอดชีวิต คือ ทักษะการอ่านนั่นเอง

เสาวลักษณ์ รัตนวิชัย (2531 : 84) กล่าวว่า การอ่านจะเป็นกุญแจสำคัญในการรับรู้ข้อมูลเกี่ยวกับเรื่องราว ได้ดี และเป็นประโยชน์ในการศึกษาหาความรู้ บัณฑิต พงกษะวัน (2533 : 1) เห็นว่า หัวใจของการเรียนภาษาอยู่ที่การอ่าน แม้ว่ามนุษย์โดยธรรมชาติเกิดมาก็จะเรียนรู้ภาษาฟัง ภาษาพูด มาก่อนตามเผ่าพันธุ์ของตน แต่การเรียนรู้ภาษาจะสมบูรณ์ สามารถใช้ภาษาได้เยี่ยมมนุษย์บุดูชนก็ให้อ่านเป็น อ่านได้ การอ่านนอกจากจะเป็นเครื่องมือที่จะช่วยให้ผู้อ่านได้รับความรู้แล้วยังทำให้จิตใจมีความสุขและเพลิดเพลินอีกด้วย (ฐะปะนีย์ นาครทรรพ. 2525 : 20)

การอ่านจึงเป็นสิ่งสำคัญมากสำหรับทุกคน การอ่านเป็นทักษะที่ยุ่งยากซับซ้อน ทั้งนี้เพราะการอ่านเป็นกิจกรรมที่ต้องใช้กระบวนการทางความคิดและความสามารถ เพื่อทำความเข้าใจในสารที่สื่อในรูปของการเขียน กล่าวคือ ผู้อ่านกับผู้เขียนจะต้องสื่อความหมายซึ่งกันและกัน โดยใช้ข้อความ (Message) เป็นสื่อ ดังนั้น ผู้อ่านจะต้องใช้ความสามารถที่จะทำความเข้าใจและตีความสิ่งที่ผู้เขียนต้องการสื่อความหมาย ได้ตรงจุดประสงค์ของผู้เขียนที่แสดงออกมาทางข้อความนี้มากกว่าการอ่านตัวภาษาเสียอีก (Johnson and Morrow. 1981 : 87)

ดังนั้นในการสอนอ่าน จึงควรเน้นความเข้าใจในการอ่านให้แก่ผู้เรียน ซึ่ง บัณฑิต พงกษะวัน (2533 : 3) กล่าวว่า การสอนภาษาโดยขาดการเน้นความเข้าใจ ย่อมพลาดจากเป้าหมายของการสอนอย่างยิ่ง เพราะความเข้าใจเป็นวัตถุประสงค์ของการอ่านทุกชนิด ในการเรียนทุกระดับ การสอนอ่านจะเกี่ยวข้องกับการช่วยให้ผู้เรียนได้พัฒนาความเข้าใจในการอ่านเป็นอันดับแรก นั่นคือ เราจะเน้นที่การอ่านเพื่อการเรียนรู้มากกว่าการเรียนรู้เพื่อจะอ่าน การที่จะเป็นนักอ่านที่มีความสามารถ ผู้เรียนจะต้องเข้าใจข้อความที่อ่านทุกชนิด เพราะฉะนั้น สิ่งที่เป็นจุดมุ่งหมายของการอ่านก็คือความเข้าใจนั่นเอง (รุ่งทิพย์ จุฑาทักดี. 2534 : 2)

แม้จะมีผู้ให้ความสำคัญกับทักษะการอ่านเพียงใดก็ตาม แต่ความเข้าใจในการอ่านของนักเรียนส่วนใหญ่ก็ยังไม่อยู่ในเกณฑ์ที่น่าพอใจ ซึ่ง โอ เชีย (O'Shea. 1974 : 91) ได้กล่าวถึงผลสัมฤทธิ์ในการสอนภาษาอังกฤษในประเทศไทย และมาตรฐานการอ่านภาษาอังกฤษของนักเรียนไทยว่า โดยสรุปแล้วความสามารถในการอ่านของนักเรียน นักศึกษาไทย อยู่ในระดับที่ไม่สามารถอ่านตำราภาษาอังกฤษที่มีได้ปรับปรุงให้ง่ายขึ้นได้ นักเรียนจำนวนมากเมื่อจบหลักสูตร

แล้วยังต้องอ่านในสิ่งที่ปรับให้ง่ายขึ้นอยู่ และตรงกับงานวิจัยของ สุธันน์ สุกมลสันต์ (2533 : 58) ที่สำรวจงานวิจัยภาษาอังกฤษในระดับประถมศึกษาและพบว่า นักเรียนมีปัญหาด้านความเข้าใจในการอ่านหลาย ๆ ด้าน นอกจากนี้ยังสอดคล้องกับงานวิจัยของ นันทนา ไสภณิก (2526 : 24) ที่พบว่านักเรียนชั้นประถมศึกษาปีที่ 6 ของโรงเรียนสาธิตแห่งมหาวิทยาลัยเกษตรศาสตร์ มีผลสัมฤทธิ์ในการอ่านภาษาอังกฤษโดยเฉลี่ยไม่ถึงเกณฑ์ที่ผู้วิจัยตั้งไว้ (60%) และตรงกับงานวิจัยของ รัตนา ศุภจตุรัส (2534 : 2) ที่ว่า ความสามารถในการอ่านของเด็กไทยไม่อยู่ในเกณฑ์ที่น่าพอใจ ทั้ง ๆ ที่ได้หาทางปรับปรุงแก้ไขกันตลอดมา

จากการศึกษาเอกสารและงานวิจัยเกี่ยวกับ ปัญหาของการฝึกทักษะอ่านวิชาภาษาอังกฤษนั้น สรุปได้ว่า สาเหตุหนึ่งเกิดจากตัวผู้เรียน คือ นักเรียนไม่เห็นความจำเป็นที่จะต้องเรียน แต่เรียนเพื่อให้ผู้ปกครองและครูชื่นชมมากกว่าเรียนด้วยความสนใจหรือเห็นคุณค่า (คารณิรักดิ์, 2530 : 3) และนอกเหนือจากความบกพร่องที่เกิดจากตัวผู้เรียนแล้ว สาเหตุที่สำคัญมากอีกสาเหตุหนึ่ง คือ ครูผู้สอนซึ่งขาดความรู้ ความชำนาญ และประสบการณ์ในการใช้วิธีสอนแบบใหม่ ๆ (สุไร พงษ์ทองเจริญ, 2526 : 51) ซึ่งงานวิจัยของ คณะมนุษยศาสตร์ มหาวิทยาลัยศรีนครินทรวิโรฒ ปทุมวัน (2528 : 318) และจากรายงานผลการวิจัย เรื่อง การวิจัยสังเคราะห์กระบวนการหลักสูตรทั้งระดับประถมศึกษาและมัธยมศึกษา ของกรมวิชาการ กระทรวงศึกษาธิการ (2531) พบว่า ครูส่วนใหญ่ใช้วิธีสอนอ่านโดยอ่านให้นักเรียนฟังแล้ว อธิบายคำศัพท์และโครงสร้างที่ยากไปเรื่อย ๆ จนจบ จากนั้นจึงตามคำถามให้นักเรียนตอบ การที่ครูยึดตัวเองเป็นศูนย์กลางในการเรียนการสอนเช่นนี้ ทำให้นักเรียนไม่ค่อยมีโอกาสในการฝึกทักษะทางภาษาเท่าที่ควร เพราะการที่ครูถามคำถาม แล้วให้นักเรียนตอบในทันทีนั้น นักเรียนไม่มีโอกาสคิดอย่างลึกซึ้ง ประโยคที่พูดมักไม่ต่อเนื่อง ประโยคที่นักเรียนตอบจะเป็นประโยคสั้น ๆ หรือ วลี จากนั้นครูจะแก้ข้อผิดพลาดทันที โดยครูมักถือเอาความถูกต้องทางไวยากรณ์เป็นสำคัญ และสอดคล้องกับ แรมสมร อยู่สถาพร (2535 : 21) ที่กล่าวว่า ครูใช้วิธีสอนหลาย ๆ วิธี แต่วิธีที่พบมาก คือ การสอนแบบบรรยาย ที่เน้นการเรียนแบบท่องจำ ทำให้นักเรียนขาดโอกาสที่จะร่วมแสดงความคิดเห็นและทำกิจกรรมต่าง ๆ

ปัญหาการอ่านภาษาอังกฤษของนักเรียนไทย เป็นสิ่งที่ผู้เกี่ยวข้องทุกฝ่ายควรให้ความสนใจแก้ไขอย่างจริงจัง โดยเฉพาะครูผู้สอนจำเป็นต้องเร่งขนขวายศึกษาเทคนิคต่าง ๆ เพื่อนำมาพัฒนาการสอนอ่านให้มีประสิทธิภาพมากยิ่งขึ้น ซึ่งแนวทางหนึ่งที่ผู้วิจัยเห็นว่าสมควรนำมาใช้ในการสอนเพื่อพัฒนาความเข้าใจในการอ่านวิชาภาษาอังกฤษให้ได้ผลดีขึ้น คือ การใช้เทคนิคการสร้างไดอะแกรม (Mapping) เพราะในการสอนอ่านนั้นควรให้ผู้เรียนสื่อสารสิ่งที่ได้อ่านออกมา (Widdowson. 1979 : 79) และ สมุทฺร เข็นเขาวนิช (2531 : 13) กล่าวว่า การอ่านเป็นเรื่องของการสร้างมโนภาพจากตัวหนังสือให้เกิดเป็นรูปธรรมขึ้นมาให้ได้เร็วที่สุด ถ้าหากเห็นภาพได้เร็วเท่าใดก็จะอ่านและเข้าใจได้เร็วเท่านั้น นอกจากนี้ ไวท์ (White. 1981 : 87) ได้กล่าวถึงการอ่านในแง่กิจกรรมที่ใช้สื่อข้อมูลว่า การอ่านนั้นมิใช่อ่านเพื่อให้ได้คำตอบเพื่อตอบคำถาม หากควรเป็นการอ่านเพื่อนำคำตอบ หรือข้อมูลที่ได้มาไปใช้ทำกิจกรรมอื่น ๆ อันเป็นการถ่ายโอนข้อมูลที่ได้อ่านมาใส่ในรูปกิจกรรมของทักษะต่าง ๆ คือ ฟัง พูด และเขียน ซึ่งเป็นการบูรณาการทักษะทั้ง 4 เข้าด้วยกัน นอกจากนี้กิจกรรมที่ผู้เรียนจะต้องทำหลังการอ่าน ควรเป็นกิจกรรมที่ใกล้เคียงกับชีวิตประจำวันมากที่สุด และต้องให้ได้ข้อมูลที่จำเป็นต้องสื่อให้ผู้อื่นรู้เรื่องด้วย ไม่ว่าจะเป็น การพูด การอภิปราย การเขียน หรือแม้แต่การสื่อความในรูปของกราฟ ไดอะแกรม แผนภูมิ ซึ่งตรงกับแนวคิดของ สคริกส์ และมาสทรอเพียร์ (Scruggs and Mastropieri. 1985 : 807) ที่แนะนำว่า การให้นักเรียนทำกิจกรรมวาดภาพ หรือทำไดอะแกรมประกอบการอ่าน จะทำให้ความเข้าใจในการอ่านของนักเรียนดีขึ้น

จากทัศนะเกี่ยวกับการจัดกิจกรรมในการสอนอ่านเพื่อพัฒนาความเข้าใจโดยให้ผู้เรียนแสดงออกในลักษณะที่เป็นรูปธรรมนั้นสอดคล้องกับหลักการของเทคนิคการสร้างไดอะแกรม (Mapping) ซึ่งสินาทรา สตาห์ล - เกเมค และมอร์แกน (Sinatra, Stahl - Gemake and Morgan. 1986 : 4) ได้กล่าวถึงเทคนิคการสร้างไดอะแกรม ว่าเป็นการทำไดอะแกรมแสดงความสัมพันธ์ของใจความหลัก (Major Ideas) และใจความรอง (Minor Ideas) ซึ่งอาจเขียนแทนแต่ละหน่วยด้วยรูปวงกลมหรือสี่เหลี่ยม ภายในจะมีอักษรเขียนเป็นคำหรือวลีกำกับอยู่ ความสัมพันธ์ของแต่ละหน่วยจะเชื่อมโยงด้วยเครื่องหมายลูกศร

ไฮม์ลิช และพิทเทลแมน (Heimlich and Pittelman. 1986 : 45 - 46) กล่าวถึงเทคนิคการสร้างไคอะแกรมว่า เป็นเทคนิคการสอนอ่านเพื่อความเข้าใจที่ใช้ได้ทั้งก่อนการอ่าน ระหว่างการอ่านและหลังการอ่าน และใช้ได้กับผู้อ่านทุกระดับ ใช้ได้กับหลาย ๆ วิชา ประโยชน์ที่สำคัญของเทคนิคการสร้างไคอะแกรม คือ ผู้อ่านสามารถใช้เป็นเครื่องมือเพื่อจับใจความของสิ่งที่อ่านได้ง่ายขึ้น มีพัฒนาการทางความคิดรวบยอดของสิ่งต่าง ๆ ตีขึ้น ทำให้ผู้อ่านมีเจตคติที่ดีต่อการอ่านซึ่ง เสาวลักษณ์ รัตนวิชัย (Rattanavich. 1992 : 48) กล่าวว่า การให้นักเรียนทำไคอะแกรม (Mapping) จากการอ่าน จะช่วยให้นักเรียนสรุปความสำคัญของเรื่องที่อ่านได้ง่ายขึ้น สนุกและไม่รู้สึกเบื่อ

จะเห็นได้ว่าการนำเทคนิคการสร้างไคอะแกรม มาใช้สอนอ่านเพื่อความเข้าใจในวิชาภาษาอังกฤษนั้น จะช่วยให้ผู้เรียนมีพัฒนาการทางสมองตีขึ้น (ความคิดรวบยอด) เข้าใจเรื่องที่อ่านได้ง่ายขึ้นเร็วขึ้น เพราะผู้เรียนสามารถมองเห็นขั้นตอนของเรื่องที่อ่านเป็นลำดับต่อเนื่อง และสัมพันธ์กัน ซึ่งต่างกับการสอนอ่านในปัจจุบันที่เน้นการตอบคำถามหลังการอ่าน โดยที่ผู้เรียนมิได้มองเห็นภาพของการอ่าน ดังนั้น ความเข้าใจในการอ่านจึงไม่เกิดหรือเกิดได้ช้า ผลที่นักเรียนจะได้รับจากการสอนอ่านโดยใช้เทคนิคการสร้างไคอะแกรม ที่มองเห็นอย่างเด่นชัด คือ นักเรียนจะมีพัฒนาการทางการอ่านที่ดี ซึ่งจะส่งผลให้ผู้เรียนมีเจตคติที่ดีต่อการเรียนภาษาอังกฤษ นอกจากนี้ผู้เรียนยังสามารถนำเทคนิคนี้ไปใช้เป็นเครื่องมือในการแสวงหาความรู้และสามารถนำความรู้ที่ได้รับไปใช้ให้เกิดประโยชน์ได้ตามเจตนารมณ์ของหลักสูตรต่อไป

จากเหตุผลดังกล่าวข้างต้น ผู้วิจัยจึงสนใจที่จะเปรียบเทียบความเข้าใจในการอ่านภาษาอังกฤษ และเจตคติต่อการเรียนภาษาอังกฤษโดยการใช้เทคนิคการสร้างไคอะแกรม กับเทคนิคการสอนอ่านตามคู่มือครู เพื่อจะได้ค้นพบผลการวิจัยไปเป็นแนวทางในการพัฒนาความเข้าใจในการอ่านภาษาอังกฤษให้มีประสิทธิภาพที่ดีต่อไป

ความมุ่งหมาย

1. เพื่อเปรียบเทียบความเข้าใจในการอ่านภาษาอังกฤษของนักเรียนชั้นประถมศึกษาปีที่ 6 ที่ได้รับการสอนอ่านโดยใช้เทคนิคการสร้างไคอะแกรม กับเทคนิคการสอนอ่านตามคู่มือครู
2. เพื่อเปรียบเทียบเจตคติต่อการเรียนภาษาอังกฤษของนักเรียนชั้นประถมศึกษาปีที่ 6 ที่ได้รับการสอนอ่านโดยใช้เทคนิคการสร้างไคอะแกรม กับเทคนิคการสอนอ่านตามคู่มือครู

ความสำคัญของการศึกษาค้นคว้า

ผลของการศึกษาค้นคว้าในครั้งนี้จะช่วยแก้ไขปัญหาการเรียนการสอนภาษาอังกฤษในด้านการนันทักษะอ่านไปใช้เป็นเครื่องมือในการแสวงหาความรู้ของนักเรียนระดับประถมศึกษาให้มีประสิทธิภาพมากขึ้น อันเป็นการช่วยพัฒนา ปรับปรุงการเรียนการสอนอ่านภาษาอังกฤษในระดับประถมศึกษาให้มีคุณภาพและทันต่อความเจริญและการเปลี่ยนแปลงของสังคม

นอกจากนี้ ผลของการศึกษาค้นคว่ารวมทั้งเครื่องมือที่ใช้ในการวิจัยครั้งนี้ จะเป็นข้อมูลที่มีประโยชน์สำหรับครูผู้สอนภาษาอังกฤษ รวมทั้งผู้ที่มีส่วนเกี่ยวข้องกับการเรียนการสอนภาษาอังกฤษในการที่จะนำไปปรับปรุงวิธีการสอนอ่านภาษาอังกฤษและการจัดกิจกรรมให้เหมาะสม เพื่อพัฒนาความเข้าใจในการอ่านและสร้างเจตคติที่ดีต่อวิชาภาษาอังกฤษของนักเรียนให้มีประสิทธิภาพมากขึ้น

ขอบเขตของการศึกษาค้นคว้า

1. ประชากร
ประชากรที่ใช้ในการศึกษาค้นคว่านี้ เป็นนักเรียนชั้นประถมศึกษาปีที่ 6 ภาคเรียนที่ 1 ปีการศึกษา 2536 กลุ่มโรงเรียนไร่แก้ว ตำบลไร่แก้ว อำเภอปราณบุรี จังหวัดประจวบคีรีขันธ์ จำนวน 280 คน
2. กลุ่มตัวอย่าง
กลุ่มตัวอย่างที่ใช้ในการศึกษาค้นคว่านี้ เป็นนักเรียนชั้นประถมศึกษาปีที่ 6 ภาคเรียนที่ 1 ปีการศึกษา 2536 โรงเรียนบ้านหนองขาม และโรงเรียนบ้านศาลาลัย

ค้ายลไร่เก่า อำเภอปราณบุรี จังหวัดประจวบคีรีขันธ์ จำนวน 80 คน ซึ่งได้มาจากการสุ่ม
อย่างง่าย และสุ่มอีกครั้งเป็นกลุ่มทดลอง 40 คน และกลุ่มควบคุม 40 คน

3. เนื้อหาที่ใช้ในการทดลอง

เนื้อหาที่ใช้ในการทดลองครั้งนี้ผู้วิจัยนำมาจากหนังสือวารสารและสิ่งพิมพ์
ต่าง ๆ ที่พบเห็นในชีวิตประจำวัน (Authentic Materials) โดยพิจารณาถึงความยากง่าย
จำนวนคำศัพท์ สำนวนและโครงสร้างทางไวยากรณ์ในระดับเดียวกันกับหนังสือแบบเรียนภาษาอังกฤษ
ในระดับประถมศึกษาปีที่ 6 (บทที่ 2 - 4) ที่กระทรวงศึกษาธิการอนุมัติให้ใช้ได้

4. ระยะเวลาที่ใช้ในการทดลอง

ใช้เวลาในการทดลองสอนกลุ่มละ 75 คาบ คาบละ 20 นาที สอนวันละ 3 คาบ
สัปดาห์ละ 12 คาบ เป็นเวลา 6 สัปดาห์ 1 วัน

5. ตัวแปรที่ศึกษา

5.1 ตัวแปรอิสระ ได้แก่ เทคนิคการสอนอ่านภาษาอังกฤษ 2 แบบ คือ

1. การสอนอ่านโดยใช้เทคนิคการสร้างไโคะแกรม
2. การสอนอ่านตามคู่มือครู

5.2 ตัวแปรตาม ได้แก่

1. ความเข้าใจในการอ่านภาษาอังกฤษ
2. เจตคติต่อการเรียนภาษาอังกฤษ

นิยามศัพท์เฉพาะ

1. การสอนอ่านโดยใช้เทคนิคการสร้างไโคะแกรม หมายถึง การสอนอ่านโดยฝึกให้
ผู้เรียนจับใจความสำคัญของเรื่องจากการอ่าน โดยใช้แนวของ ไฮม์ลิช และพิทเทลแมน
(Heimlich and Pittelman, 1986 : 10 - 13) และแนวทางในการสอนอ่านของ
เสาวลักษณ์ รัตนวิชัย (2534 : 31 - 34) ซึ่งมีขั้นตอนการสอน ดังนี้
ขั้นที่ 1 ให้นักเรียนอ่านเรื่องที่กำหนด อภิปราย และทำไโคะแกรมร่วมกันกับครู
ขั้นที่ 2 ปฏิบัติ โดยให้นักเรียนแบ่งกลุ่มและทำไโคะแกรมร่วมกัน

ขั้นที่ 3 ให้นักเรียนแต่ละกลุ่ม รายงานไคอะแกรมเป็นภาษาพูด และภาษาเขียน

ขั้นที่ 4 แก้ไขไคอะแกรมร่วมกับครู และจัดบันทึก

ขั้นที่ 5 ทำกิจกรรมเสริมทักษะ เช่น เล่นเกม ร้องเพลง แสดงบทบาทสมมติหรือ
ทำแบบฝึกหัดเพิ่มเติม

การสร้างไคอะแกรมในกระบวนการเรียนการสอนดังกล่าว จำนวนออกเป็น 5 รูปแบบ
ได้แก่ไคอะแกรมแสดงลำดับเหตุการณ์ การพรรณารายละเอียด การเปรียบเทียบความแตกต่าง
การแสดงเหตุ - ผล และแบบผสมผสาน

2. การสอนอ่านตามคู่มือครู หมายถึง การสอนตามแผนการสอนในคู่มือครู English
Is Fun Book III บทที่ 2 - 4 ชั้นประถมศึกษาปีที่ 6 ของกรมวิชาการ กระทรวงศึกษาธิการ
(2528 : 22 - 91) ซึ่งมีขั้นตอนดังต่อไปนี้

ขั้นที่ 1 นำเข้าสู่บทเรียน โดยใช้เกม เพลง หรือสนทนาซักถามจากรูปภาพ

ขั้นที่ 2 ทบทวนความรู้เดิม โดยใช้คำถาม Wh - Questions, Yes/No -
Questions

ขั้นที่ 3 ชี้สอนเนื้อหาใหม่ ครูอ่านให้นักเรียนฟัง นักเรียนอ่านตาม ครูอธิบาย
ความหมายและโครงสร้างทางไวยากรณ์โดยใช้อุปกรณ์ต่าง ๆ เช่น รูปภาพ บัตรคำ

ขั้นที่ 4 อ่าน สะกด และคัด โดยให้นักเรียนอ่านจากบัตรคำ บัตรภาพ และอ่าน
ออกเสียงแล้วคัดลงสมุด

ขั้นที่ 5 ให้นักเรียนฝึกเติมคำถาม - คำตอบ ที่มีคำถามตรงกับภาพหรือเล่นเกม

ขั้นที่ 6 อ่านในใจ เล่าเรื่อง อ่านออกเสียง หรือแสดงบทบาทสมมติประกอบ

ขั้นที่ 7 ทำกิจกรรมหลังการอ่าน เช่น ตอบคำถาม ทำแบบฝึกหัด

ขั้นที่ 8 ชื่นสรุป โดยทำแบบฝึกหัดเพิ่มเติม และประเมินผลการเรียนโดยการ
สังเกตและตรวจผลงาน

3. ความเข้าใจในการอ่านภาษาอังกฤษ หมายถึง ความสามารถของนักเรียน
ในด้านการแปลความ ตีความ ขยายความ และจับใจความสำคัญของเรื่องที่อ่าน ซึ่งวัดได้จาก
คะแนนในการทำแบบทดสอบวัดความเข้าใจในการอ่านของนักเรียนที่ผู้วิจัยสร้างขึ้น และได้ทดลอง
หาคุณภาพแล้ว

4. เจตคติต่อการเรียนภาษาอังกฤษ หมายถึง ความรู้สึกนึกคิดของบุคคลที่มีต่อวิชาภาษาอังกฤษทั้งในด้านที่เห็นด้วย และไม่เห็นด้วย ซึ่งวัดได้จากคะแนนในการทาบแบบสอบถาม วัดเจตคติต่อการเรียนวิชาภาษาอังกฤษของนักเรียนที่ผู้วิจัยสร้างขึ้น และได้ทดลองหาคุณภาพแล้ว
5. กลุ่มโรงเรียน หมายถึง รูปแบบของการจัดการบริหารการศึกษาแบบหนึ่ง ซึ่งจัดตั้งตามระเบียบคณะกรรมการการประถมศึกษาแห่งชาติ ว่าด้วยกลุ่มโรงเรียน พ.ศ. 2529 ประกอบด้วยโรงเรียนภายในกลุ่มไม่น้อยกว่า 7 โรงเรียน แต่ไม่เกิน 10 โรงเรียน มารวมกันตามสภาพภูมิประเทศที่อยู่ใกล้เคียง เพื่อร่วมกันปรับปรุงพัฒนางานด้านต่าง ๆ ของโรงเรียนในกลุ่ม

บทที่ 2

เอกสารและงานวิจัยที่เกี่ยวข้อง

ในการศึกษาค้นคว้าครั้งนี้ ผู้วิจัยได้สรุปเอกสารและงานวิจัยที่เกี่ยวข้องเพื่อความสะดวกในการศึกษาและทำความเข้าใจตามประเด็นสำคัญดังต่อไปนี้

1. เอกสารและงานวิจัยที่เกี่ยวข้องกับการอ่าน
 - 1.1 เอกสารที่เกี่ยวข้องกับการอ่าน
 - 1.2 เอกสารที่เกี่ยวข้องกับการสอนอ่าน
 - 1.3 งานวิจัยที่เกี่ยวข้องกับความเข้าใจในการอ่าน
2. เอกสารและงานวิจัยที่เกี่ยวข้องกับการสอนอ่านโดยใช้เทคนิคการสร้างไคอะแกรม
 - 2.1 เอกสารที่เกี่ยวข้องกับการอ่านและการสอนอ่านโดยใช้เทคนิคการสร้างไคอะแกรม
 - 2.2 งานวิจัยที่เกี่ยวข้องกับการสอนอ่านโดยใช้เทคนิคการสร้างไคอะแกรม
3. เอกสารและงานวิจัยที่เกี่ยวข้องกับเจตคติ
 - 3.1 เอกสารที่เกี่ยวข้องกับเจตคติ
 - 3.2 งานวิจัยที่เกี่ยวข้องกับเจตคติ

เอกสารและงานวิจัยที่เกี่ยวข้องกับการอ่าน

เอกสารที่เกี่ยวข้องกับการอ่าน

ความหมายของการอ่าน

นักการศึกษาได้ให้ความหมายของการอ่านแตกต่างกันออกไปหลายทัศนะ เช่น

กูดแมน (เสาวลักษณ์ รัตนวิชัย. 2531 : 84 ; อ้างอิงมาจาก Goodman.

1982 ; Smith. 1971. 1973 ; Morris and Stewart - Dore. 1984) กล่าวว่า

การอ่าน คือ การสร้างความหมายจากสัญลักษณ์โดยผ่านกระบวนการทางความคิด และเป็น

กระบวนการปฏิสัมพันธ์ร่วมระหว่างผู้อ่านและผู้เขียน

วิลเลียมส์ (Williams. 1986 : 2 - 3) กล่าวถึง การอ่านว่า เป็นกระบวนการที่ผู้อ่านมองและทำความเข้าใจในสิ่งที่อ่าน ไม่ใช่เพียงการอ่านออกเสียงได้หรือการเข้าใจความหมายของทุก ๆ คำ การอ่านที่มีประสิทธิภาพ คือ การอ่านเป็นกลุ่มคำ และเลือกที่จะทำความเข้าใจกับส่วนหนึ่งของเนื้อความ ไม่ใช่เนื้อความทั้งหมด

เอสกี (Eskey. 1986 : 6 - 7) ได้ให้ความหมายของการอ่านพอสรุปได้ว่าการอ่านเป็นกระบวนการทางสติปัญญาที่สมองจะทำหน้าที่ทั้งหมดในการตีความหมายของข้อความที่อ่าน โดยสมองจะเริ่มทำงานเมื่อตาของผู้อ่านรับข้อมูลที่ได้จากการอ่าน แล้วนำความรู้เดิมที่สะสมไว้ในสมองมาช่วยในการตีความข้อมูลที่อ่าน ซึ่งข้อมูลใหม่ที่ได้จะกลายเป็นส่วนหนึ่งของความรู้ในเรื่องดังกล่าวที่เพิ่มเติมขึ้น และสามารถนำมาใช้ในคราวต่อ ๆ ไป ในกระบวนการดังกล่าวนี้สมองของผู้อ่านจะอาศัยตัวแนะที่ปรากฏในข้อความในปริมาณน้อยที่สุดมาช่วยในการตีความหมายของสิ่งที่อ่าน

คูเปอร์ และคนอื่น ๆ (Cooper and others. 1988 : 13) กล่าวว่า การอ่านคือ กระบวนการปฏิสัมพันธ์ระหว่างผู้อ่านกับเนื้อหา เพื่อจัดรูปแบบของความหมายโดยอาศัยพื้นฐานจากประสบการณ์เดิมของผู้อ่าน เป็นกระบวนการสร้างความหมายจากเนื้อหานั้น

ประเทิน มหาพันธ์ (2530 : 13) ได้ให้ความหมายของการอ่านว่า เป็นกระบวนการในการแปลความของตัวอักษรหรือสัญลักษณ์ที่มีการจดบันทึกไว้ การอ่านที่แท้จริงผู้อ่านจะต้องเข้าใจความหมายของเรื่องที่อ่าน ซึ่งจะต้องอาศัยประสบการณ์เดิมเป็นพื้นฐานด้วย

เสาวลักษณ์ รัตนวิชัย (2531 : 84) กล่าวว่า การอ่าน คือการสร้างความหมายจากสัญลักษณ์ โดยการผ่านกระบวนการทางความคิดและยังเป็นกระบวนการของการปฏิสัมพันธ์ระหว่างผู้อ่านและผู้เขียน ในด้านของความรู้และความสามารถในการใช้ภาษาเพื่อสื่อความหมาย ผู้เขียนย่อมจะพยายามใช้สัญลักษณ์ หรือตัวอักษรสื่อความหมายหรือให้ข้อมูลที่ตนต้องการสื่อสารแก่ผู้อ่านและผู้อ่านเองก็ย่อมจะต้องสื่อความหมายจากสัญลักษณ์หรือตัวอักษรที่ผู้เขียนต้องการสื่อความหมายแก่ตน

จากความหมายดังกล่าว สรุปได้ว่า การอ่าน คือ กระบวนการแปลความหมายของสัญลักษณ์โดยผ่านกระบวนการทางความคิดในสมอง ซึ่งประสบการณ์เดิมที่มีอยู่จะช่วยให้ผู้อ่านเข้าใจเรื่องที่อ่านได้เร็วขึ้น

ความเข้าใจในการอ่าน

คาร์ และคนอื่น ๆ (Carr and others. 1983 : 1 - 2) กล่าวว่า ความเข้าใจในการอ่าน คือ การตีความหมายจากเรื่องที่อ่านและปฏิสัมพันธ์ระหว่างเรื่องที่อ่านกับความรู้เดิมของผู้อ่าน ซึ่งผู้อ่านจะใช้ความรู้เดิมในการตีความ (Interpretation) และตัดสินใจเลือกข้อความนั้นอย่างมีเหตุผล และผู้อ่านใช้ความรู้เดิมในการตัดสินใจเลือกสิ่งที่ผู้อ่านคิดว่าจำเป็นต้องเข้าใจ และเลือกความรู้เดิมกับความรู้ใหม่ให้เหมาะสมกัน

ฟลัด (Flood. 1986 : 735) กล่าวว่า การอ่านจะเกิดความเข้าใจได้เมื่อผู้อ่านนำประสบการณ์เดิมที่มีอยู่แล้วมาสัมพันธ์กับข้อเขียนที่อ่าน และได้นั้นอีกว่าความเข้าใจในการอ่านเนื้อหา (Text) นั้น จำเป็นที่ผู้อ่านจะต้องเตรียมโครงสร้างข้อเขียนให้แก่ผู้เรียนได้เรียนรู้ด้วย

โลโน (Lono. 1987 : 67) ได้เสนอความเห็นเกี่ยวกับ ความเข้าใจในการอ่านว่าเป็นเป้าหมายที่สำคัญที่สุดของการอ่าน ความเข้าใจในการอ่านจะเกิดขึ้นได้เมื่อผู้อ่านมีความสามารถในการรับรู้ข้อเท็จจริง รู้ใจความสำคัญของเรื่อง สามารถตีความหรือประเมินความคิดจากเรื่องที่อ่านได้

สมบุรณ์ ชิตพงษ์ (2527 : 27) ได้กล่าวถึง ความเข้าใจในการอ่านว่า ความเข้าใจในการอ่านเป็นความสามารถทางด้านสมองในการคิดเกี่ยวกับสิ่งต่าง ๆ ในด้านการแปลความ การตีความ และการขยายความในเรื่องราวและเหตุการณ์ต่าง ๆ ในชีวิต

สมุทร เข็นเขาวนิช (2530 : 92) ได้กล่าวว่า ความเข้าใจ (Comprehension) คือ ความสามารถที่จะอนุมานข้อสนเทศ หรือความหมายอันพึงประสงค์จากสิ่งที่ได้อ่านมาแล้วอย่างมีประสิทธิภาพมากที่สุดเท่าที่จะทำได้ ความเข้าใจนี้เป็นเรื่องที่มีความสัมพันธ์เกี่ยวข้องกับการศึกษาและประสบการณ์ต่าง ๆ หลาย ๆ ด้านของแต่ละคน และถือเป็นองค์ประกอบที่สำคัญยิ่งอย่างหนึ่งของการอ่าน ถ้าอ่านแล้วไม่เกิดความเข้าใจใด ๆ เลย ก็อาจจะกล่าวได้ว่า การอ่านที่แท้จริงยังไม่เกิดขึ้น และการอ่านในลักษณะนี้เป็นเพียงแค่เห็นตัวหนังสือปรากฏอยู่บนหน้ากระดาษเท่านั้นไม่สื่อความหมายอะไรทั้งสิ้น นอกจากจะทำให้เสียเวลาไปโดยเปล่าประโยชน์แล้วยังไม่ได้อะไรจากการอ่านนั้นด้วย

สุกัญญา เศรษฐรังสรรค์ (2533 : 17) กล่าวว่า ความเข้าใจในการอ่าน คือความสามารถในการเข้าใจคำ วลี ประโยค อนุเจต ตลอดจนเรื่องราวทั้งหมดที่อ่าน สามารถจับใจความสำคัญและรายละเอียดของเรื่องได้ เรียงลำดับความและสรุปความได้จากสิ่งที่ผู้เขียนสื่อความหมายผ่านสื่อที่เป็นตัวเขียน สิ่งสำคัญที่จะช่วยให้ผู้อ่านมีความเข้าใจในการอ่านได้คือนักครูผู้สอนต้องแสวงหาแนวทางที่ดีในการฝึกการอ่านและสอนการอ่านให้กับนักเรียน

ดังนั้น ความเข้าใจในการอ่านจึงหมายถึง ความสามารถในการเข้าใจความที่อ่านได้ตรงตามที่ผู้เขียนต้องการและสามารถสรุปใจความสำคัญของเรื่องที่อ่านได้ ตลอดจนประเมินความคิดที่ได้จากการอ่าน ความเข้าใจในการอ่านเป็นกระบวนการทางความคิดที่จำเป็นต้องอาศัยการฝึกฝนอย่างสม่ำเสมอ

ระดับความเข้าใจในการอ่าน

ระดับความเข้าใจในการอ่านเป็นสิ่งสำคัญและจำเป็นที่ผู้อ่านควรคำนึงถึงในการอ่าน ทั้งนี้ เพื่อพัฒนาความสามารถในการอ่านให้ดียิ่งขึ้น ซึ่งนักการศึกษาและผู้เชี่ยวชาญด้านการอ่านได้ให้ทัศนะไว้ดังนี้

แฮร์ริส และซิเพย์ (Harris and Sipay. 1979 : 317) กล่าวว่า ระดับความเข้าใจในการอ่าน มี 4 ระดับ คือ

1. ระดับความเข้าใจตามตัวอักษร (Literal Comprehension) เป็นความเข้าใจระดับต้นที่ผู้อ่านเข้าใจตามตัวอักษรว่าผู้เขียนเขียนอย่างไร เป็นเรื่องของการระลึกถึงรายละเอียด (Details) ใจความสำคัญ (Main Ideas) ลำดับเรื่อง (Sequences) การเปรียบเทียบ (Comparison) เหตุและผล (Cause - Effect) และเข้าใจคุณลักษณะของตัวละครหรือของเรื่อง (Character Traits)
2. ระดับความเข้าใจขอบข่ายที่เกี่ยวข้องกับเนื้อเรื่อง (Inference) สามารถโยงเหตุการณ์นั้นเข้ากับเหตุการณ์อื่น ๆ ได้
3. ระดับความเข้าใจที่ประเมินผลเกี่ยวกับเรื่องที่อ่านได้ (Evaluation) เข้าใจเนื้อเรื่องแล้วประเมินผลเกี่ยวกับเรื่องที่อ่านได้ว่าผู้เขียนมีเป้าหมายอย่างไร อารมณ์ของเรื่องเป็นอย่างไร เจตคติของผู้เขียนเป็นอย่างไร เป็นต้น

4. ระดับความเข้าใจที่จะทำให้เกิดทัศนคติ เกิดความซาบซึ้ง เปลี่ยนแปลงความเชื่อ ความรู้สึกนึกคิดได้

เสาวลักษณ์ รัตนวิชัย (2531 : 85) กล่าวว่า ระดับความเข้าใจในการอ่านเป็นสิ่งสำคัญที่ผู้สอนต้องเข้าใจ เพื่อการจัดกระบวนการเรียนการสอนให้เหมาะสมแก่ผู้เรียนด้วย สมิธ (เสาวลักษณ์ รัตนวิชัย, 2531 : 85 ; อ้างอิงมาจาก Smith, 1963 : 262) ได้จัดระดับความเข้าใจในการอ่านไว้ดังนี้

1. ระดับความเข้าใจความหมายตามตัวอักษร (Literal Comprehension) ซึ่งเป็นระดับความเข้าใจขั้นต้น ซึ่งผู้อ่านสามารถเข้าใจสิ่งที่ผู้เขียนเขียนไว้ได้โดยตรง
2. ระดับความเข้าใจในชั้นตีความ (Interpretation) ซึ่งหมายถึง การที่ผู้อ่านสามารถเข้าใจความหมายของข้อความที่อ่านได้ละเอียด และลึกซึ้งกว่าในระดับแรก
3. ระดับความเข้าใจในระดับวิจารณ์ หรือการอ่านเชิงวิเคราะห์ (Critical Reading) ความเข้าใจในระดับนี้หมายถึง การที่ผู้อ่านเข้าใจความหมายได้อย่างมีประสิทธิภาพ โดยสามารถใช้ความคิดของตนเองวิเคราะห์ตัดสินและประเมินสิ่งที่อ่านได้ ซึ่งในระดับที่ผู้อ่านจะต้องมีความเข้าใจในระดับต้น และในระดับชั้นตีความมาก่อนแล้วเป็นอย่างดี

บันลือ พงกษะวัน (2533 : 3 - 4) กล่าวถึง ระดับความเข้าใจในการอ่านไว้ดังนี้

1. ความเข้าใจในข้อเท็จจริงจากเรื่องราวที่อ่าน เป็นความเข้าใจในท้องเรื่อง (Factual Level) โดยให้เด็กผู้อ่านสามารถตอบคำถามใคร หรือกับใคร ทำอะไรกับใคร ที่ไหน เมื่อไร ผู้อ่านก็ตรวจสอบข้อความ ถ้อยคำจากประโยคนั้นโดยตรง (Reading the Lines) เพราะในเรื่องจะกล่าวถึง และสามารถตรวจสอบคำตอบด้วยการอ่านออกเสียงได้โดยตรง ถือเป็นความเข้าใจระดับต่ำสุด

การตรวจสอบคำตอบโดยวิธีการอ่านออกเสียง ย่อมช่วยให้ผู้เรียนได้เข้าใจถึงวิธีการที่จะพบแหล่งการหาคำตอบได้เอง และเป็นอย่างดี

2. ความเข้าใจในเหตุผลของเรื่องที่อ่าน (Interpretive or Inferent Level) โดยผู้อ่านจะต้องใช้การตีความ แผลความจากเหตุผลของท้องเรื่อง เช่น แม่พาลูก ๗ นั่งเรือไปหายาย ที่บ้านยายมีต้นไม้หลายชนิด...จะต้องเข้าใจได้ว่า บ้านยายจะต้องอยู่ใกล้

แม่น้ำ หรือสาคลอง บ้านยายจะต้องเป็นบ้านสวน ยายคงเป็นชาวสวน เป็นต้น การสอนอ่านลักษณะนี้ เราอาจเรียกอีกอย่างหนึ่งว่า Reading Between the Lines ที่ไม่สามารถจะหาคำตอบจากเนื้อหาโดยตรงต้องคิดหาเหตุผล ตีความ แปลความ จากเนื้อเรื่อง จึงจะได้คำตอบที่มีเหตุผลเป็นเครื่องบ่งชี้และถือว่าเป็นความเข้าใจในการอ่านที่สูงขึ้น หรือระดับปานกลาง

3. ความเข้าใจที่จะวิเคราะห์ วิจารณ์ และประเมินเรื่องราวที่อ่าน (Critical or Evaluative Level) โดยผู้อ่านจะต้องใช้ความเป็นพหุสูติในการตรวจ ประเมิน เช่น ต้นไม้ของยาย (ตาม 2.) มีลำต้นสูง มีกิ่งกาฝากเกาะ มีกิ่งแห้ง...ย่อมประเมินได้ว่า เป็นต้นไม้ที่ปลุกนานแล้ว ได้รับการเอาใจใส่ดูแลน้อย ย่อมส่งผลผลิตได้น้อย ซึ่งอาจเกี่ยวกับเหตุที่ยายสูงอายุอยู่ด้วยส่วนหนึ่ง การสอนอ่านลักษณะนี้อาจเรียกว่า Reading Beyond the Lines

ความเข้าใจในการอ่านแบบประเมิน หรือวิจารณ์นี้จะต้องใช้การศึกษาเหตุผลค่อนข้างลึกซึ้งกว่าข้อ (2) โดยจะต้องวิเคราะห์ปัญหา ให้ความคิดเห็นในแง่วิจารณ์ คือ พิจารณาหาส่วนดีชี้ให้เห็นส่วนบกพร่องพร้อมกับแนะนำการแก้ไขปรับปรุง หรือหาวิธีป้องกันไม่ให้ผลเสียเกิดขึ้นได้ การสอนอ่านแบบนี้ ถือว่าเป็นความเข้าใจในการอ่านระดับสูง และสูงมาก

จากที่ศนะดังกล่าวสรุปได้ว่า ระดับความเข้าใจในการอ่านแบ่งได้เป็น 3 ระดับด้วยกัน ได้แก่ ระดับต้น คือ ความเข้าใจในสิ่งที่ผู้เขียนเขียนไว้ ระดับปานกลาง คือ สามารถตีความจากเรื่องที่อ่านได้ และระดับสูง คือ สามารถประเมินเรื่องที่อ่านได้ ดังนั้น ในการอ่านจึงควรสนับสนุนให้ผู้อ่านได้ฝึกทักษะการอ่าน และพัฒนาความสามารถทางการอ่านในแต่ละระดับตามความเหมาะสมต่อไป

จุดมุ่งหมายในการอ่าน

มิลเลอร์ (Miller. 1982 : 12) ได้แบ่งจุดมุ่งหมายของการอ่านเป็น 6 ประการ ดังนี้

1. อ่านเพื่อจับใจความอย่างคร่าว ๆ (Scanning Skimming Reading)
2. อ่านเพื่อจับใจความสำคัญ (Idea Reading)
3. อ่านเพื่อสำรวจรายละเอียดและจับใจความสำคัญโดยทั่ว ๆ ไป (Exploratory Reading)

4. อ่านเพื่อความเข้าใจอย่างถ่องแท้ (Study Reading)
5. อ่านเพื่อใช้วิจารณ์ตามข้อความที่อ่าน (Critical Reading)
6. อ่านเพื่อวิเคราะห์ข้อความ หรือแนวคิดในเรื่องที่อ่าน (Analytical Reading)

เสาวลักษณ์ รัตนวิชัย (2531 : 86) กล่าวถึง การอ่านโดยทั่วไปว่า มีจุดมุ่งหมายหลักอยู่ 3 ประการ คือ

1. อ่านเพื่อบันเทิง ได้แก่ เรื่องราวประเภทนิทาน นิยาย
2. อ่านเพื่อรู้วิธีการ (เพื่อทำเป็น) ได้แก่ ตำราอาหาร สลากยา คู่มือการใช้สิ่งของต่าง ๆ เป็นต้น

3. อ่านเพื่อค้นคว้า ได้แก่ เรื่องราว สารคดีโดยทั่ว ๆ ไป

ดังนั้นการเลือกเนื้อหาในการอ่านแก่ผู้เรียน จึงควรมีเนื้อหาสามประการดังกล่าวโดยพิจารณาสิ่งที่คุณเรียนจะพบและเห็นได้ในชีวิตประจำวันจริง ๆ เช่น โฆษณาหนังสือพิมพ์ สลากยา แบบฟอร์มในใบสมัคร เรื่องคัดลอกจากนิตยสาร สารานุกรม ฯลฯ ทั้งนี้เพื่อประสบการณ์ในการเข้าใจคำศัพท์ และโครงสร้างที่จะนำไปใช้ได้จริงในชีวิตประจำวันของการอ่านด้วย

จุดมุ่งหมายในการอ่านเป็นสิ่งสำคัญที่จะช่วยให้ผู้อ่านประสบผลสำเร็จในการอ่านได้ ดังนั้น ผู้อ่านจึงควรตั้งจุดมุ่งหมายในการอ่านทุกครั้ง ทั้งนี้เพื่อให้การอ่านบรรลุวัตถุประสงค์ตามต้องการและเป็นการพัฒนาความสามารถในการอ่านแก่ผู้อ่านด้วย

ความสำคัญและประโยชน์ของการอ่าน

การอ่านมีความสำคัญและจำเป็นแก่ชีวิตมาก เพราะนอกจากจะเป็นพื้นฐานในการที่จะเรียนรู้วิชาต่าง ๆ แล้ว การอ่านยังเป็นเครื่องสะสมความรู้ วิทยาการและแนวความคิดต่าง ๆ ได้เป็นอย่างดี

เบเนดีโอ (Gbenedio. 1986 : 46 - 51) ได้ให้ทัศนะเกี่ยวกับความสำคัญของการอ่านพอสรุปได้ว่า แม้ปัจจุบันนี้การสื่อสารจะมีความก้าวหน้าอย่างสูง มีการนำเทคโนโลยีใหม่ ๆ ที่ทันสมัยมาใช้เพื่อการสื่อสารมากมายก็ตาม แต่สิ่งพิมพ์ยังคงมีความสำคัญในระบบการติดต่อสื่อสารทั่วโลก ถ้าปราศจากสิ่งพิมพ์หรือตำราต่าง ๆ ก็คงจะไม่เกิดความก้าวหน้าทาง

การศึกษา หรือเกิดการแลกเปลี่ยนความรู้ทางวิชาการที่สำคัญ เพราะฉะนั้นการอ่านจึงเป็นความจำเป็นขั้นพื้นฐานของมนุษย์ทั้งเพื่อการศึกษาหาความรู้พัฒนาและเพิ่มพูนประสบการณ์ต่าง ๆ และเพื่อความบันเทิง โดยเฉพาะในประเทศที่ใช้ภาษาอังกฤษเป็นภาษาที่สองหรือภาษาต่างประเทศนั้น การสอนทักษะการอ่านภาษาอังกฤษมีความสำคัญยิ่ง เพราะไม่ว่านักเรียนจะสามารถพูดหรือเขียนภาษาอังกฤษได้หรือไม่ก็ตาม แต่ทักษะที่เราจะต้องมี คือ ความสามารถในการอ่านภาษาอังกฤษเพื่อจุดมุ่งหมายต่าง ๆ รวมทั้งเพื่อการสอบผ่าน เนื่องจากตำราเรียนส่วนใหญ่ผู้มักเขียนเป็นภาษาอังกฤษทั้งสิ้น

สุจริต เพียรชอบ (นฤมล กังวาลไกล, 2534 : 15 ; อ้างอิงมาจาก สุจริต เพียรชอบ, 2523 : 98) กล่าวว่า ทักษะการอ่านเป็นทักษะที่สำคัญและใช้มากในชีวิตประจำวัน เพราะเป็นทักษะที่นักเรียนใช้แสวงหาสรรพวิทยาต่าง ๆ เพื่อความบันเทิงใจและการพักผ่อนหย่อนใจ ผู้มีนิสัยรักการอ่านและมีทักษะในการอ่าน มีอัตราเร็วในการอ่านสูงย่อมแสวงหาความรู้และศึกษาเล่าเรียนได้อย่างมีประสิทธิภาพ สามารถนำความรู้ที่ได้จากการอ่านไปใช้ในการพูด การเขียนได้เป็นอย่างดี หากนักเรียนมีพื้นฐานทักษะดีแล้วย่อมสามารถนำไปใช้เป็นเครื่องมือในการศึกษาหาความรู้ในสาขาวิชาอื่น ๆ ได้เป็นอย่างดี

สมุทฺร เข็นเขาวนิช (2530 : 3) กล่าวว่า คนที่อ่านหนังสือเป็น ย่อมจะมีหลักการหรือแนวทางที่จะนำไปสู่ความสำเร็จได้มากกว่า เหตุผลง่าย ๆ ก็คือ สามารถอ่านข้อความต่าง ๆ ได้อย่างรวดเร็ว ตีความหรือเข้าใจสิ่งที่อ่านมาแล้วอย่างถูกต้อง จดจำเรื่องราวที่อ่านมาแล้วได้ทั้งหมด หรือเกือบหมด

บันลือ พฤษะวัน (2533 : 3 - 4) กล่าวถึงความสำคัญของทักษะอ่านที่ส่งผลต่อทักษะฟัง พูด และเขียน โดยการยึดทักษะอ่านเป็นตัวนำหรือเป็นศูนย์กลางของทักษะทางภาษา ซึ่งแสดงได้ดังภาพประกอบ 1

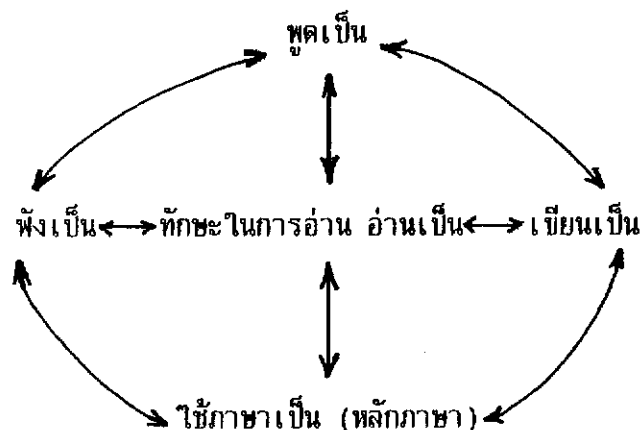

ภาพประกอบ 1 แสดงความสำคัญของทักษะอ่านที่ส่งผลถึงทักษะ ฟัง พูด และเขียน

ส่วนประโยชน์ของทักษะการอ่านนั้นบันลือ พดกษะวัน (2533 : 4) ได้กล่าวว่า

1. การอ่านเป็น มีทักษะในการอ่าน ย่อมอ่านมาก มีพื้นฐานประสบการณ์กว้างขวาง สามารถที่จะฟังเรื่องราวต่าง ๆ ได้ดี มีวิจารณ์ญาณในการฟัง
2. การอ่านเป็น มีทักษะในการอ่าน ย่อมอ่านมาก สามารถที่จะพัฒนาการพูดได้ดี โดยสังเกตได้ว่า ผู้ได้รับการศึกษาย่อมใช้ภาษาพูดได้ใกล้เคียงกับภาษาเขียน
3. การอ่านเป็น มีทักษะในการอ่าน ย่อมอ่านมาก จะช่วยให้ผู้อ่านได้รูปแบบการใช้ภาษาในการเขียน สื่อความคิดความต้องการต่าง ๆ และอื่น ๆ ได้กว้างขวางและดีขึ้น
4. การอ่านเป็น ย่อมอ่านมาก ย่อมช่วยให้ผู้อ่านสามารถใช้ภาษาไม่ว่าจะพูด หรือเขียนได้ถูกต้อง

การฝึกภาษาในโรงเรียน ควรถือเอาการฝึกทักษะในการอ่านเป็นศูนย์กลาง หรือหัวใจ ในการพัฒนาทักษะทางภาษา

รุ่งทิพย์ จุฑามักดี (2534 : 15) กล่าวว่า ความสามารถในการอ่านเป็นทักษะที่สำคัญในการศึกษาทุกระดับ เนื่องจากในการเรียนวิชาต่าง ๆ ไม่ว่าจะเป็นการเรียนในหรือนอกห้องเรียนล้วนแต่ต้องใช้อ่านเป็นสื่อในการเรียนรู้ทั้งสิ้น ในการเรียนภาษาอังกฤษเป็นภาษา

ต่างประเทศผู้เรียนมีโอกาสใช้ภาษาอังกฤษในชีวิตประจำวันค่อนข้างจำกัด ภาษาอังกฤษจึงเป็นเพียงเครื่องมือที่ใช้ในการแสวงหาความรู้เพิ่มเติมในวิชาชีพ ในการศึกษาขั้นสูงต่อไป หรือใช้ในการดำรงชีวิตโดยทั่วไป จึงถือได้ว่า ทักษะการอ่านมีความสำคัญยิ่งและมีบทบาทสำคัญในการเรียนรู้ตลอดชีวิต ผู้เรียนภาษาต่างประเทศจึงควรได้รับการสอนให้มีความสามารถในการอ่านอย่างแท้จริง

จากความสำคัญและประโยชน์ของการอ่านดังกล่าว สรุปได้ว่า การอ่านเพื่อความเข้าใจเป็นทักษะที่สำคัญ และจำเป็นมากในปัจจุบัน โดยเฉพาะการอ่านภาษาอังกฤษ เพราะจะเป็นเครื่องมือที่สำคัญในการประกอบอาชีพ การศึกษาในระดับสูง ตลอดจนการใช้ให้เป็นประโยชน์ในชีวิตประจำวัน เช่น การอ่านสลากยา ตลอดจนเครื่องใช้อุปกรณ์ต่าง ๆ ในบ้าน ซึ่งหากผู้อ่านเห็นความสำคัญ และประโยชน์ของการอ่านแล้วจะทำให้ผู้อ่านมีเจตคติที่ดีและมีแรงจูงใจในการฝึกอ่านต่อไป

เอกสารที่เกี่ยวข้องกับการสอนอ่าน

ขั้นตอนการสอนอ่าน

วิลเลียมส์ (William, 1986 : 37 - 41) ได้เสนอแนะลำดับขั้นในการสอนอ่านไว้เป็น 3 ขั้นตอน ดังต่อไปนี้

1. ขั้นก่อนการสอนอ่าน (Pre - Reading) จุดประสงค์ของขั้นตอนนี้ คือ
 - 1.1 เพื่อแนะนำและกระตุ้นความสนใจในหัวข้อเรื่อง
 - 1.2 เพื่อชักจูงให้ผู้เรียนสนใจอยากเรียนด้วยการให้เหตุผลสำหรับการอ่าน
 - 1.3 เพื่อเตรียมตัวในด้านภาษาให้แก่ผู้เรียนก่อนจะอ่านเนื้อเรื่อง
2. ขั้นการอ่าน (While - Reading) ขั้นตอนนี้เน้นที่เนื้อเรื่องที่จะอ่านโดยมี

จุดมุ่งหมาย ดังนี้

- 2.1 เพื่อช่วยให้ผู้เรียนเข้าใจจุดประสงค์ของการเรียน
- 2.2 เพื่อช่วยให้ผู้เรียนเข้าใจโครงสร้างของงานเขียน หรือเนื้อความที่จะอ่าน
- 2.3 เพื่อช่วยขยายเนื้อความของเรื่องให้ชัดเจน

3. ขั้นหลังการอ่าน (Post - Reading) ขั้นตอนนี้มีจุดมุ่งหมายให้ผู้เรียนมีความสามารถดังนี้

3.1 สามารถถ่ายโอนความรู้ ความคิดในเรื่องที่อ่านไปแล้ว

3.2 สามารถเชื่อมโยงเรื่องที่อ่านเข้ากับความรู้ ความสนใจ หรือความคิดเห็นของผู้เรียนได้

หลักการการสอนอ่าน

เกบฮาร์ด (Gebhard, 1985 : 16 - 20) ได้เสนอหลักการสอนอ่านสำหรับครูที่สอนภาษาอังกฤษเป็นภาษาต่างประเทศ หรือภาษาที่สอง เพื่อช่วยให้การเรียนการสอนประสบผลสำเร็จยิ่งขึ้นไว้ดังนี้

1. การฝึกฝนการอ่านสามารถช่วยให้ผู้เรียนเรียนรู้ที่จะอ่านได้ เพราะยังผู้เรียนใช้เวลาในการอ่านเท่าไรก็ยังเป็นผู้อ่านที่ดีมากขึ้นเท่านั้น ดังนั้นครูต้องพูดให้น้อยลง และให้ฝึกเรียนได้อ่านมากขึ้นในช่วงที่สอน นอกจากนี้ครูอาจใช้วิธีทำเอกสารประกอบการอ่าน เพื่ออธิบายคำศัพท์หรือโครงสร้างยาก ๆ โดยครูไม่ต้องเสียเวลาอธิบาย แต่ให้นักเรียนศึกษาด้วยตัวเองจากเอกสาร

2. บทอ่านที่มีความหมายต่อผู้เรียนจะช่วยให้ผู้เรียนได้เรียนรู้การอ่านได้ บทอ่านที่อยู่ในความสนใจของผู้เรียนย่อมมีผลให้การเรียนประสบผลสำเร็จมากกว่า ครูอาจสอบถามความสนใจจากผู้เรียนแล้วจัดทำเป็นแผนมการอ่าน เป็นต้น

3. ความซ้ำซ้อนของภาษาช่วยให้ผู้เรียนเรียนรู้การอ่านได้ ความซ้ำซ้อนจากการใช้ประโยคหรือคำที่มีความหมายคล้ายกันในข้อความที่อ่าน บางครั้งอาจเป็นคำตรงกันข้าม หรือการใช้เครื่องหมายวรรคตอน ครูควรชี้ให้เห็นว่าผู้เรียนอาจเดาความหมายของคำ หรือประโยคจากตัวนะต่าง ๆ ที่ปรากฏในข้อความ

4. การเสริมข้อมูลเพิ่มเติมช่วยให้ผู้เรียนเรียนรู้การอ่านได้ เนื่องจากความรู้และประสบการณ์ของแต่ละคนต่างกัน ครูจึงควรให้ข้อมูลเพิ่มเติมเกี่ยวกับเรื่องที่อ่าน เพื่อให้ผู้เรียนอ่านเรื่องนั้นด้วยความเข้าใจดียิ่งขึ้น

5. การอ่านเป็นกลุ่มคำช่วยให้การจับใจความดีขึ้น การอ่านเพื่อความเข้าใจไม่ควรเป็นการอ่านแบบคำต่อคำ หรือรู้ความหมายทุกคำ แต่ควรอ่านเป็นกลุ่มคำเพื่อจับใจความได้ดีขึ้น ครูอาจช่วยเหลือในตอนแรก โดยการแบ่งคำเป็นกลุ่ม ๆ ให้อ่าน ผูกให้ผู้เรียนแบ่งคำเป็นกลุ่มเอง จากกลุ่มคำสั้น ๆ แล้วขยายให้ยาวขึ้นหรืออาจใช้เนื้อเพลง หรือบทละครสั้น ๆ ช่วยในการฝึกอ่าน

6. สื่อการสอนช่วยเพิ่มความเข้าใจในการอ่านแก่ผู้เรียน การใช้รูปภาพ ของจริง เครื่องมือต่าง ๆ สิ่งเหล่านี้ล้วนทำให้ผู้เรียนเข้าใจเรื่องที่อ่านดีขึ้น และสร้างบรรยากาศในการเรียนการสอนที่ดี

7. บรรยากาศในการเรียนการสอนควรเป็นไปอย่างสบายไม่เคร่งเครียด การให้ผู้เรียนได้ทำกิจกรรมเป็นกลุ่ม และทำความเข้าใจในเรื่องที่อ่านกันเอง โดยมีครูคอยช่วยเหลือ เมื่อผู้เรียนต้องการจะทำให้บรรยากาศในการเรียนไม่เคร่งเครียด และเกิดการเรียนรู้ได้มากขึ้น

องค์ประกอบที่ควรคำนึงในการสอนอ่าน

แฮร์ริส และซิเพย์ (Harris and Sipay, 1979 : 15 - 18) กล่าวถึง องค์ประกอบที่ส่งผลในการอ่านไว้ดังนี้

1. องค์ประกอบทางปัญญา (Cognitive Factors) ซึ่งได้แก่ I.Q ของผู้เรียน การอ่านนั้นสัมพันธ์กับ I.Q. ตั้งแต่ .40 - .50 จนถึง .70 ในเด็กระดับเกรด 4 ส่วนที่เหลือเป็นเรื่องของเจตคติ (Attitude) คุณภาพของบทเรียน (Quality of Educational Program) และอื่น ๆ

2. องค์ประกอบทางกายและทางสรีระ (Physical and Physiological Factors) ถึงแม้ว่าความบกพร่องทางกายจะไม่ใช่อุปสรรคต่อการอ่านโดยตรงก็ตาม แต่ก็ก่อให้เกิดผลกระทบต่อการพัฒนาการอ่านของเด็กได้เช่นกัน เช่น หากเด็กไม่สามารถฟังแยกเสียงออกจากกันได้ จะมีผลต่อการพัฒนาทางการอ่านของเด็กด้วย

3. องค์ประกอบทางสังคมและวัฒนธรรม (Social and Cultural Factors) ความก้าวหน้าทางการอ่านของเด็กนั้น ขึ้นอยู่กับบ้าน เพื่อนบ้าน สิ่งแวดล้อมที่บ้าน ไม่แพ้กับที่ได้รับจากโรงเรียนเลย หากพ่อแม่ทุกคนของเด็กมีการศึกษาดี ชอบอ่านหนังสือหรืออ่านหนังสือให้เด็กฟัง

มีหนังสือหลากหลายชนิดภายในบ้าน พาเขาไปเที่ยวสถานที่ต่าง ๆ เล่าเรื่องต่าง ๆ ให้เด็กฟัง
ให้ดูรายการโทรทัศน์ที่มีประโยชน์ต่อการศึกษา สิ่งเหล่านี้จะช่วยสนับสนุนให้เด็กเป็นนักอ่านที่ดีได้
เพราะเป็นการเสริมสร้างพัฒนาการทางภาษาและสร้างนิสัยรักการอ่าน

4. ความพร้อมของผู้เรียน ในด้านตัวเด็กเอง ผู้สอนควรดูว่า วุฒิภาวะของผู้เรียน
อยู่ในระดับใดก็หาทางช่วยเหลือ ส่งเสริม รวมทั้งให้ความสนใจและคอยสังเกตคลุคลีลา (Style)
การเรียนรู้ของนักเรียนเพื่อประกอบการสอนให้บรรลุวัตถุประสงค์ด้วย

จากที่กล่าวมาจะพบว่า องค์ประกอบและกระบวนการที่ควรคำนึงในการสอนอ่านนั้น
สรุปได้ 3 ประการ คือ ทางด้านวิธีสอนหรือผู้สอน ทางด้านผู้เรียนและเรื่องที่อ่าน โดยผู้สอน
จะต้องพิจารณาให้แต่ละองค์ประกอบมีความยากง่ายเหมาะสมกันในแต่ละองค์ประกอบ

จิตวิทยาในการสอนอ่าน

คาโรลล์ (นฤมล กังวาลไกล. 2534 : 22 ; อ้างอิงมาจาก Carroll.

1964 : 188) กล่าวถึง จิตวิทยาการอ่านว่า มีหลักสำคัญควรรยึด 3 ประการ คือ

1. การเสริมแรง (Reinforcement) เป็นสิ่งสำคัญที่ช่วยในการวางเงื่อนไขใน
การเรียนการสอน มีความมั่นคงถาวรในการเรียนอ่าน การฝึกอ่านแต่อย่างใดไม่เพียงพอที่จะ
ทำให้เด็กเรียนอ่านหรือจำคำได้ ต้องอาศัยการเสริมแรงด้วย

2. การหยั่งเห็น (Insight) เป็นการแก้ปัญหาที่เกิดขึ้นโดยพลันของเด็ก แต่เกิด
หลังจากที่เด็กได้ลองผิดลองถูกมาหลายครั้งแล้ว เช่น เด็กเห็นคำว่า "กิน" มาก่อนแล้วพบคำว่า
"บิน" เด็กก็จะอ่านว่า "กิน" แต่เมื่อได้รับการสอนหรือได้ลองสะกดดู เด็กก็จะอ่านคำว่า "บิน"
ได้ถูกต้อง

3, ทฤษฎีพัฒนาการของเพียเจต์ (Piaget) เพียเจต์กล่าวว่า ความรู้ คือ
ประสบการณ์ที่ได้รับการสะสม (Cumulative) มาแล้วในอดีต กล่าวคือ เมื่อเด็กมีปฏิกิริยา
ตอบสนองต่อสิ่งเร้าภายนอกแล้ว จะเก็บผลลัพธ์นั้นไว้ในตัวเมื่อเด็กพบเหตุการณ์เช่นเดิมอีก
เด็กจะผสมผสาน (Assimilation) ความรู้ใหม่กับความรู้เก่าเข้าด้วยกันกับประสบการณ์เดิม
แล้วทำให้เกิดความคิดต่าง ๆ ไปใช้ในการทำปฏิกิริยาตอบสนองสิ่งเร้าที่เด็กพบครั้งต่อไป

จะเห็นได้ว่า การสอนอ่านนั้นเป็นสิ่งที่ผู้สอนจะต้องศึกษาและทำความเข้าใจอย่างละเอียดรอบคอบ การสอนที่ดีจะช่วยให้เพิ่มความมั่นใจให้แก่ผู้สอน ทั้งผู้สอนที่ดีต้องไม่ลืมที่จะศึกษาวิธีสอนแบบใหม่ ๆ อยู่เสมอ เพื่อช่วยพัฒนาวิธีการสอนให้มีประสิทธิภาพมากยิ่งขึ้น

การประเมินผลการอ่าน

เป็นที่ยอมรับกันแล้วว่า การประเมินผลเป็นกระบวนการต่อเนื่องกับการเรียนการสอน มิได้เกิดขึ้นโดยเอกเทศ เมื่อดำเนินการสอนแบบใดก็ควรประเมินผลให้ตรงกับวิธีการสอนแบบนั้น การสอนอ่านภาษาอังกฤษในปัจจุบัน ครูผู้สอนการอ่านภาษาอังกฤษได้สอนและฝึกให้นักเรียนมีความสามารถในการอ่านเพื่อความเข้าใจ เพื่อรับสารตรงตามที่อยู่เขียนส่ง ดังนั้น เมื่อถึงขั้นการประเมินผลการอ่าน ครูผู้สอนการอ่านก็ต้องประเมินผลการอ่านโดยเน้นความเข้าใจในการอ่าน (Madsen. 1983 : 76) และสำหรับวิธีการประเมินผลการอ่านภาษาอังกฤษที่ผู้วิจัยเลือกใช้ในการศึกษาค้นคว้าครั้งนี้คือการทดสอบเชิงปฏิบัติการ (Pragmatic Test) ซึ่ง กานูจนา ปราบพาล (2532 : 67) ได้กล่าวถึงการทดสอบเชิงปฏิบัติการว่า ภาษาในแง่ปกติเป็นการศึกษาการใช้ภาษาเป็นเครื่องมือเพื่อสื่อความคิดและความรู้สึก แนวคิดเรื่องปฏิบัตินิยมหรือการทดสอบเชิงปฏิบัติการมองได้ 3 ด้านคือ

1. ด้านภาษาศาสตร์ ภาษาในแง่ปฏิบัติเป็นองค์ประกอบของภาษาอีกส่วนหนึ่งนอกเหนือจากองค์ประกอบเรื่องความหมายและโครงสร้าง เป็นการศึกษาความสัมพันธ์ระหว่างตัวภาษาและประสบการณ์ของผู้ใช้ภาษา ในขณะที่การศึกษาเรื่องโครงสร้างเป็นการศึกษาเรื่องส่วนประกอบของประโยค และการศึกษาเรื่องความหมายเป็นการศึกษาเรื่องความแตกต่างของความหมายในข้อความต่าง ๆ กัน

2. ด้านปรัชญา ภาษาในแง่ปฏิบัติ ให้ความสำคัญกับการใช้ภาษาจริง ซึ่งไม่แยกหลักภาษาออกจากผู้ใช้ภาษา ประสบการณ์เป็นสิ่งสำคัญในการเรียนรู้ เพราะภาษาเป็นเครื่องมือสำหรับแสดงความคิดเห็นของแต่ละบุคคล และในการสื่อสารจะแยกภาษาออกจากประสบการณ์ของผู้ใช้ไม่ได้ ภาษาโดยตัวของมันเอง ไม่มีความหมาย ผู้ใช้ภาษาเป็นผู้กำหนดความหมายขึ้นมา

3. ด้านการเรียนการสอน การสอนภาษาที่จะช่วยให้ผู้เรียนนำภาษาไปปฏิบัติได้ในสถานการณ์จริง ข้อมูลทางภาษาที่ใช้สอนจะต้องอยู่ในระดับของภาษาที่ใช้จริงคือ มีความต่อเนื่อง มีความสมบูรณ์ในตัวเอง มีความเป็นธรรมชาติ และมีความสัมพันธ์กับประสบการณ์ของผู้เรียน การให้ข้อมูลทางภาษาที่ไกลตัวผู้เรียนและไม่สามารถเชื่อมโยงกับประสบการณ์ และความรู้ทั่วไปของนักเรียนได้ ทำให้ข้อมูลทางภาษาไม่มีความหมาย และอาจทำให้ผู้เรียนขาดแรงจูงใจ การให้ข้อมูลที่มีความหมายกับผู้เรียน จะช่วยให้กลไกในการเรียนรู้ระบบไวยากรณ์ของภาษาที่สองของนักเรียนทำหน้าที่ได้เต็มที่และทำให้ผู้เรียนสามารถใช้ภาษาในสถานการณ์ได้ถูกต้อง

นอกจากนี้ เสาวลักษณ์ รัตนวิชัย (2531 : 110) กล่าวถึงการทดสอบเชิงปฏิบัติการว่าเป็นการทดสอบที่วัดกระบวนการลำดับองค์ประกอบของภาษาซึ่งจะทำให้เกิดบริบท หรือ ความแวดล้อมที่เป็นธรรมชาติในการใช้ภาษา ซึ่งจะเกี่ยวข้องกับทฤษฎีของภาษาในด้านอื่น ๆ ด้วย ทั้งยังสามารถวัดด้านความรู้ (Cognitive Aspect) ซึ่งได้แก่ การใช้คำ วลี ประโยค และข้อความต่อเนื่อง ในการให้ข้อมูล และสามารถทดสอบทางด้านอารมณ์ (Affective Aspect) ซึ่งได้แก่ การให้ข้อมูลเกี่ยวกับเจตคติ ความสัมพันธ์ระหว่างบุคคล ซึ่งใช้การแสดงออกภายนอกได้แก่ ท่าทาง น้ำเสียง และการเลือกถ้อยคำ

จะเห็นได้ว่า การทดสอบเชิงปฏิบัติการ มีคุณลักษณะที่เหมาะสมในการใช้สำหรับทดสอบทักษะทางภาษา ซึ่ง กาญจนพร พรานพาล (2532 : 76 - 78) ได้สรุปถึงประโยชน์ของการทดสอบแบบปฏิบัตินิยมหรือ การทดสอบเชิงปฏิบัติการดังนี้

1. เป็นการทดสอบภาษาที่มุ่งวัดความสามารถการใช้ภาษาเชิงปฏิบัติการ คำนึงถึงข้อความต่อเนื่องและลักษณะของภาษาตามธรรมชาติที่ไม่แยกพิจารณาองค์ประกอบของภาษาเป็นส่วน ๆ นอกจากนี้ยังให้ความสำคัญกับองค์ประกอบอื่นนอกเหนือจากตัวภาษาซึ่งได้แก่ ประสบการณ์ ความคิดและความสนใจของผู้ใช้ภาษา

2. ให้ความสำคัญกับผู้ใช้ภาษา เพราะมองภาษาว่าเป็นสื่อในการถ่ายทอดความรู้สึกนึกคิด ภาษาโดยตัวของมันเองจะไม่มี ความหมาย ความหมายเกิดขึ้นเมื่อผู้ใช้เชื่อมโยงข้อมูลทางภาษากับประสบการณ์ของตน และแสดงความคิดและความรู้สึกของตนโดยการพูด เขียน หรือ การแสดงออกในรูปแบบอื่น การให้ความสำคัญกับผู้เรียนจะช่วยให้ผู้เรียนมีเจตคติที่ดีในการเรียนภาษา

3. การทดสอบเชิงปฏิบัติการสามารถช่วยลดปัญหาเรื่องการเรียนแบบท่องจำ หรือฝึกซ้อมทำข้อสอบก่อนการสอบ เพราะถ้าผู้เรียนภาษาไม่สามารถใช้ภาษาได้จริง จะไม่สามารถทำข้อสอบแบบปฏิบัติการได้เลย ซึ่งผิดจากการทดสอบแบบแยกองค์ประกอบ และทักษะของภาษาที่เอื้อต่อการท่องจำ และฝึกซ้อมทำข้อสอบก่อนสอบ

4. การทดสอบเชิงปฏิบัติการหรือปฏิบัติยมนั้น สามารถวัดความรู้เรื่องการใช้ภาษาตามความเป็นจริง และวัดความรู้เรื่องไวยากรณ์ทั้งระบบ และกระตุ้นให้ผู้เรียนใช้ประโยชน์จากข้อมูลทางภาษาทั้งในรูปของตัวอักษร และไม่ได้อยู่ในรูปของตัวอักษร ผนวกกับประสบการณ์ของผู้ใช้ภาษา นอกจากนั้นยังเน้นเรื่องความคิดและความเข้าใจอีกด้วย

ประเภทของแบบทดสอบเชิงปฏิบัติการ

เสาวลักษณ์ รัตนวิชัย (2531 : 110 - 111) ได้แบ่งประเภทของแบบทดสอบเชิงปฏิบัติการไว้ดังนี้

1. การเขียนคำบอกประกอบกับแบบทดสอบชนิดโคลซ (Combined Cloze and Dictation) แบบทดสอบชนิดนี้ จะให้ผู้สอบอ่านบทความที่มีข้อความบางส่วนถูกตัดออกไป และให้ฟังบทความที่สมบูรณ์ โดยให้ผู้สอบเติมคำลงในช่องที่ว่างที่หายไป เหมือนกับการทำแบบทดสอบชนิดโคลซ ซึ่งจะตัดคำออกเป็นช่วง ช่วงละ 7, 8, 9 หรือ 10 คำเป็นต้น การตัดคำออกเป็นช่วงจะเป็นกระบวนการทดสอบแบบโคลซ แต่ถ้าตัดคำตอบออกมากก็จะเป็นเขียนตามคำบอก แบบทดสอบแบบนี้จะวัดความสามารถของผู้เรียนได้ทุกทักษะรวมทั้งการตีความของภาษาโดยรวม เช่น ความรู้สึกนึกคิดของผู้เขียนด้วย

2. การทดสอบด้วยกระบวนการวิธีการโคลซ แบบปากเปล่า (Oral Cloze Procedure) วิธีการทดสอบนี้จะใช้การบันทึกบทความข้อความไว้แล้วปล่อยให้ว่างเป็นช่วง ๆ คล้ายแบบทดสอบชนิด Cloze ทั่วไป แต่ใช้การบันทึกเสียง เมื่อทดสอบจะเปิดให้ผู้สอบฟัง หรือหยุดเทป หรือใช้การอ่านให้ฟัง แล้วให้ผู้สอบเดาคำที่หายไป โดยใช้เวลาคิดพอประมาณ จากนั้นผู้สอนจะบันทึกคำตอบที่ถูกต้องลงเทปเพื่อเฉลยและเปิดให้ผู้สอบฟังภายหลัง วิธีการนี้จะวัดทักษะทางภาษาโดยเฉพาะทักษะการฟัง การอ่าน และการพูด ได้

3. การเขียนตามคำบอกประกอบเสียง (Dictation with Intefering Noise)

วิธีการทดสอบจะใช้การให้ผู้เรียนเขียนคำบอกซึ่งมีการอัดเสียงข้อความหรือถ้อยคำจากเสียงที่ผู้เรียนอาจได้ยินประจำวันจริง ๆ เช่น การถกเถียงในเหตุการณ์บางอย่าง การสนทนาในห้องนั่งเล่นขณะโทรศัพท์ การประกาศข้อความต่าง ๆ ในท่าอากาศยาน ฯลฯ เสียงต่าง ๆ จะต้องเป็นเสียงที่จะได้ยินในสถานการณ์ต่าง ๆ จริง ๆ เช่นเสียงรถวิ่งบนถนน ฯลฯ

4. การทดสอบความเข้าใจจากปริวลี (Paraphrase Recognition) ให้ผู้สอบ

อ่านประโยคหรือบทความแล้วให้เลือกคำตอบ ซึ่งเป็นประโยคตัวเลือกแทนความคิดรวบยอดของบทความ คล้ายกับการเล่าเรื่องราวบทสนทนานั้นเกี่ยวกับอะไรหรือมีใจความสำคัญอย่างไรบ้าง รูปแบบการทดสอบจะคล้ายกับการตีความหมายการทดสอบความเข้าใจในการอ่าน แบบทดสอบชนิดนี้จะเป็นการทดสอบแบบปากเปล่า หรือการเขียนก็ได้

ตัวอย่าง

แบบทดสอบชนิดตอนแบบปากเปล่า จาก Test of English as a Foreign Language สร้างโดย Educational Testing Service, Princeton ค.ศ. 1961 - 1975

- ผู้สอบจะได้ยินประโยค - John dropped the letter in the mailbox.
 ตัวเลือกในกระดาษคำตอบ - a. John sent the letter.
 b. John opened the letter.
 c. John lost the letter.
 d. John destroyed the letter.

5. การถามและการตอบ (Question - Answering) ให้ผู้เรียนฟังคำถามจากเทป

และเลือกคำตอบจากกระดาษคำถาม ดังตัวอย่าง

Man's Voice : Hello Mary, This is Smith at the office.

Is Bill feeling better today?

Woman's Voice : Oh, yes, Mr. Smith, He's feeling much better.

But the doctor says he'll have to stay in bed until Monday.

Third Voice : Where is Bill now?

ตัวเลือกในกระดาษคำตอบ

- a. At the office
- b. On his way to work
- c. Home in bed
- d. Away on vacation

วิธีการอื่นที่น่าสนใจ คือ การใช้ภาพหรือการ์ตูนสี และให้ผู้สอบตอบสนองความสามารถทางภาษาจากภาพนั้น ๆ การทดสอบแบบนี้จะเป็นการทดสอบเชิงปฏิบัติการได้ดีมาก เพราะคำถามจะมีความสัมพันธ์กับบริบทที่นอกเหนือภาษาอันได้แก่ อารมณ์ ความรู้สึกการใช้ท่าทางต่าง ๆ เป็นต้น

6. การสัมภาษณ์ปากเปล่า (Oral Interview) การทดสอบแบบนี้แบบทดสอบควรมีคำถามที่เฉพาะเจาะจง และมีความชัดเจนในการให้คะแนน การทดสอบอาจใช้รูปภาพหรือสถานการณ์จริงได้ ผู้ทำการทดสอบจะต้องมีเกณฑ์การให้คะแนนที่แน่นอน และมีคุณภาพโดยใช้แบบฟอร์มช่วย เพื่อให้การให้คะแนนยุติธรรมและน่าเชื่อถือได้

7. การเขียนความเรียง (Composition or Essay Writing) ในการเขียนความเรียงอาจให้ผู้เขียนเลือกหัวข้อเอง หรือมีการควบคุมการเขียนได้บ้างคือ การให้เติมคำลงในช่องว่างในบทความหรืออาจใช้วิธีให้ผู้สอบเขียนข้อความ โดยการฟังหรืออ่าน จากนั้นให้เขียนจากการระลึกข้อความสำคัญจากประโยคเหล่านั้น

นอกจากนี้ยังอาจให้ผู้สอบเขียนขยายความ (Dehydrated Sentence of Dehydrated Essay) เช่น ให้ข้อความเป็นโทรสารว่า Child/ride/bicycle/off embankment/last month. ผู้สอบอาจจะขยายความต่อได้ว่า was taken to hospital/lingered near death/family reunited/back to school/two weeks in hospital การเขียนแบบนี้จะช่วยให้การเขียนความเรียงของผู้สอบทำได้ง่ายขึ้น การเรียงลำดับความจะเป็นไปได้ง่ายและการแต่งประโยคจะชัดเจนขึ้น

8. การเล่าเรื่อง (Narration) การเล่าเรื่องเป็นวิธีการทดสอบอย่างหนึ่งที่ประสบความสำเร็จในการดึงดูด ความสนใจของผู้เรียน โดยให้ผู้เรียนพูดเกี่ยวกับประสบการณ์ที่คุ้นเคย ทำให้ผู้สอบใช้ภาษาได้เป็นจริงมากขึ้น และผู้ทดสอบสามารถวัดความสามารถของผู้เรียนในการใช้ภาษาได้มาก

9. การแปล (Translation) แม้ว่าวิธีการแปลจะไม่ได้ได้รับความสนใจจากผู้เชี่ยวชาญทางภาษามากนัก แต่ในบางกรณีการแปลจะสามารถทดสอบความสามารถในการใช้ภาษาได้มาก โดยเฉพาะความเข้าใจในการใช้ภาษาหลาย ๆ ด้าน เช่น ความเข้าใจวัฒนธรรมของเจ้าของภาษา การใช้ประโยค การใช้คำที่มีความหมายตรงกับเนื้อหาของบริบทต่าง ๆ เป็นต้น

แบบทดสอบเชิงปฏิบัติการที่เกี่ยวข้องกับกิจกรรมการอ่าน

แบบทดสอบที่วัดความสามารถในการอ่านและเขียนได้ดี คือ แบบทดสอบแบบโคลซ (Cloze Test) หลักการของแบบทดสอบแบบโคลซนี้จะได้หลักการมาจากทฤษฎีจิตวิทยาของ กลุ่มนักจิตวิทยา Gestalt วิธีการทดสอบแบบนี้จะตัดคำของเนื้อหาออกเป็นช่อง ๆ เพื่อให้ผู้สอบเขียนเติม การทดสอบแบบนี้ผู้สอบจะต้องเชื่อมโยงความหมายในการติดตาม จากประโยคต่าง ๆ นอกจากนี้ผู้สอบจะต้องมีความรู้เกี่ยวกับโครงสร้างไวยากรณ์ที่เกี่ยวข้องภายในประโยคด้วย การทดสอบแบบนี้ จะวัดความสามารถในการใช้ภาษาของผู้สอบได้ทั้งในระดับภาษาจุลภาค และมหภาค

วิธีการสร้างและการใช้แบบทดสอบโคลซ

1. การเลือกเนื้อหา แบบทดสอบโคลซสามารถใช้ได้กับเนื้อหาทุกประเภท วิธีการเลือกเนื้อหาควรใช้วิธีสุ่มแบบเป็นสัดส่วน โดยให้สัดส่วนนั้นเป็นตัวแทนของเนื้อหาทั้งหมดได้ เทคนิคการสุ่มเนื้อหาที่เชื่อได้ว่าจะสามารถ เป็นตัวแทนของเนื้อหาทั้งหมด มีดังต่อไปนี้

1.1 ถ้าหนังสือเรียนมีความยาวมาก อาจใช้วิธีทางคณิตศาสตร์ คือการแบ่งออกเป็นช่วง ๆ เสียก่อนแล้วจึงสุ่มช่วงของเนื้อหาตอนนั้น ๆ

1.2 ถ้าหนังสือเรียนหรือเนื้อหาแบ่งออกเป็นบท ก็ใช้วิธีสุ่มแต่ละบทในสัดส่วนที่เท่า ๆ กัน

การเลือกเนื้อหาควรคำนึงถึงระดับของผู้เรียนเป็นสำคัญ ไม่ควรเลือกเนื้อหาที่เกี่ยวข้องกับความรูสึกหรืออารมณ์ของผู้เรียนซึ่งอาจจะเกี่ยวกับความขัดแย้ง หรือความรู้สึกไม่เห็นชอบ เช่น เนื้อหาที่เกี่ยวข้องกับการขัดแย้งทางศาสนา หรือความขัดแย้งทางการเมือง

ควรเลือกเนื้อหาที่มีขนาดความยาวพอเหมาะ คือ ความยาวของคำในแต่ละช่วงรวมทั้งเรื่องมีคำที่ละไว้ประมาณ 50 คำ

2. การละคำในแบบทดสอบโคลซ การละคำควรละคำทุก ๆ ช่วงคำที่เท่า ๆ กัน ความยาวของแต่ละเนื้อหาจะเป็นเกณฑ์ในการตัดสินใจตำแหน่งของคำที่ละคำ เช่น ถ้าเนื้อหามีความยาว 250 คำ จำนวนของคำที่ละในแบบทดสอบแต่ละชุด คือ 50 คำ ดังนั้นจะต้องละทุก ๆ คำที่ 5 ถ้าเนื้อหามีความยาวประมาณ 350 คำ ก็ควรจะละทุก ๆ คำที่ 7 เป็นต้น

การทำแบบทดสอบโคลซ ควรเลือกข้อความที่สามารถครอบคลุมเนื้อเรื่องทั้งหมดได้ ข้อความที่มีการเว้นคำหรือละประโยคมากเกินไป ก็ไม่ถือว่าเป็นข้อสอบที่ดี ผู้สอบจะต้องอ่านข้อความจนจบเรื่องและทำความเข้าใจว่าเป็นเรื่องเกี่ยวกับอะไร จากนั้นจึงพยายามหาคำมาเติมให้ถูกต้อง

คำสั่งที่ใช้ควรเป็นภาษาง่าย ๆ สำหรับผู้เรียนชั้นต้น ๆ ผู้สอนอาจอธิบายปากเปล่าและเขียนตัวอย่างบนกระดานด้วย การกำหนดเวลาเป็นเรื่องสำคัญ ผู้เรียนที่อ่อนที่สุด ควรให้เวลาคิดได้ 50 ข้อต่อเวลา 50 นาที ถ้าแบบทดสอบอยู่ในระดับง่ายก็อาจให้เวลาน้อยลง

สำหรับแบบทดสอบโคลซที่ใช้ในศึกษาครั้งนี้เป็นแบบทดสอบโคลซแบบมีตัวเลือก ทั้งนี้เพราะผู้เชี่ยวชาญด้านการสอนภาษาอังกฤษหลายท่านกล่าวว่า ถึงแม้ว่าแบบทดสอบโคลซชนิดนี้ทำให้ผู้ทำคิดหาคำมาเติมลงในช่องว่างเอง จะมีประสิทธิภาพสูงในการทดสอบความสามารถของผู้เรียนก็ตาม แต่ก็ควรจะพัฒนาแบบทดสอบชนิดนี้ให้เป็นแบบทดสอบแบบมีตัวเลือก (Multiple - Choice) ด้วย เพราะการให้นักเรียนคิดหาคำมาเติมลงในช่องว่างนั้น ความสนใจของนักเรียนจะมุ่งไปที่การคิดหาคำตอบมาเติม ทำให้ความสนใจในการอ่านเพื่อจุดประสงค์ต่าง ๆ เช่น อ่านเพื่อจับใจความสำคัญ อ่านเพื่อเก็บข้อมูลข่าวสาร หรืออ่านเพื่อความเพลิดเพลินน้อยลง (Aitken. 1977 ; Ozete. 1977 ; Porter. 1976) การสร้างแบบทดสอบโคลซแบบมีตัวเลือกจะเป็นแนวทางในการแก้ปัญหาดังกล่าว นอกจากนี้การตรวจให้คะแนนก็ทำได้ง่ายกว่า มีความเป็นปรนัยมากกว่า และสามารถใช้กับนักเรียนจำนวนมาก ๆ ได้ (Jonz. 1976)

การสร้างแบบทดสอบโคลชแบบมีตัวเลือกนั้น แทนที่จะเว้นช่องว่างไว้เฉย ๆ เราก็อาจคิดหาคำมาใส่แทนที่ ช่องว่างละ 2 - 4 คำ เพื่อให้ผู้ทำแบบทดสอบเลือกคำที่เหมาะสมที่สุดเพียงคำเดียว

ข้อดี - ข้อเสียของแบบทดสอบโคลชแบบมีตัวเลือก

ข้อดี

1. แบบทดสอบโคลชแบบมีตัวเลือก ถือได้ว่าเป็นแบบทดสอบที่มุ่งวัดความเข้าใจในการอ่านอย่างแท้จริง เพราะผู้ตอบไม่ต้องไปพะวงกับการหาคำมาเติมหรือการสะกดคำให้ถูกต้อง ซึ่งเป็นทักษะอย่างหนึ่งที่แยกต่างหากจากทักษะทางด้านกรอ่านเพื่อความเข้าใจ
2. แบบทดสอบโคลชแบบมีตัวเลือก เป็นแบบทดสอบที่ง่ายต่อการให้คะแนนและใช้กับกลุ่มตัวอย่างจำนวนมาก ๆ ได้

ข้อเสีย

ข้อเสียของแบบทดสอบโคลชแบบมีตัวเลือกก็คือ การสร้างแบบทดสอบดังกล่าวให้มีประสิทธิภาพดีนั้น เป็นสิ่งที่ทำได้ยาก แต่ก็สามารถทำได้โดยการใช้แบบทดสอบโคลชแบบคิดหาคำมาเติมเองเป็นหลัก ได้มีผู้ทำการทดลองโดยการสร้างแบบทดสอบโคลชแบบปลายเปิด (Open - Ended) ขึ้นมาก่อน แล้วนำไปให้นักเรียนจำนวน 125 คน ที่เรียนภาษาอังกฤษเป็นภาษาที่สองทำแบบทดสอบนั้น จากนั้นนำคำตอบที่ได้ไปวิเคราะห์และจัดเรียงลำดับตามระดับของควมถึ (จากการตรวจให้คะแนนกับคำที่เป็นที่ยอมรับ) ส่วนตัวลวงอีก 3 ตัวที่เหลือ ได้มาจากคำตอบที่นักเรียนตอบมากรองลงมา (มลิวลีย์ ค่ายสงคราม, 2534 : 71 - 72)

จะเห็นได้ว่าการประเมินผลการอ่านเป็นขั้นตอนที่สำคัญมากในการสอนอ่าน เพราะวิธีการประเมินผลที่ถูกต้องตามจุดมุ่งหมายของการสอนอ่านและแบบทดสอบอ่านที่ได้มาตรฐานย่อมทำให้ผู้สอนประเมินความเข้าใจในการอ่านของผู้อ่านได้แม่นยำ ซึ่งเป็นแนวทางให้ผู้สอนได้ช่วยเหลือผู้เรียนได้ตรงตามสภาพความเป็นจริง นับเป็นการช่วยพัฒนาทั้งผู้สอนและผู้เรียนทั้งทางตรงและทางอ้อม

งานวิจัยที่เกี่ยวข้องกับความเข้าใจในการอ่าน

งานวิจัยต่างประเทศ

แบบส์ (Babbs. 1983 : 174 - A) ได้ศึกษาผลของการสอนโดยใช้ยุทธวิธีในการ ตักเตือนเพื่อให้เกิดความเข้าใจในด้านความรู้ที่มีต่อความเข้าใจ และการระลึกได้ในการอ่าน จุดมุ่งหมายเพื่อประเมินโครงการพัฒนาความรู้ของนักเรียนระดับ 4 เกี่ยวกับการอ่าน และสอน โดยใช้ยุทธวิธีในการตักเตือนเพื่อให้เกิดความเข้าใจในการอ่าน กลุ่มตัวอย่างเป็นนักเรียน ระดับ 4 จำนวน 47 คน กลุ่มควบคุมให้อ่านหนังสือวิทยาศาสตร์และสังคมศึกษา เพื่อตอบคำถาม ส่วนกลุ่มทดลองให้วางแผนการอ่าน เช่น เตือนตนเองว่า การอ่านเป็นกระบวนการคิด กำหนด จุดมุ่งหมายการอ่าน ประเมินความยากของหนังสือ กำหนดวิธีเรียนเพื่อให้ถึงจุดมุ่งหมาย เป็นต้น ผลปรากฏว่า กลุ่มทดลองมีความเข้าใจและระลึกได้ในการอ่านไม่แตกต่างจากกลุ่มควบคุม แต่ กลุ่มควบคุมมีความรู้เกี่ยวกับวิธีอ่านให้ได้ผลดีอยู่ในระดับต่ำ การใช้บัตรตักเตือนเป็นวิธีการที่มีผลดี ในการชักชวนให้นักเรียนเป็นผู้ใช้ยุทธวิธีในการอ่าน

เดลาเนย์ (Delaney. 1985 : 111 - A) ทำการศึกษาผลของยุทธวิธีในการ ฝึกอ่านเพื่อความเข้าใจกับนักเรียนระดับ 4 และระดับ 5 โดยแบ่งการทดลองออกเป็น 3 กลุ่ม กลุ่มที่ 1 ฝึกให้นักเรียนจับใจความสำคัญของเรื่องแล้วทำการจดบันทึกเอาไว้ กลุ่มที่ 2 ฝึกโดย ให้นักเรียนอ่านเนื้อเรื่อง แล้วขีดเส้นใต้ในประเด็นสำคัญ ๆ เอาไว้ แล้วทำการจดบันทึกสิ่งสำคัญ เหล่านั้นเท่าที่จำได้ และกลุ่มที่ 3 เป็นกลุ่มควบคุม ใช้วิธีเดิม ผลการทดลองพบว่า คะแนน ความเข้าใจโดยเฉลี่ยของกลุ่มทดลองทั้ง 2 กลุ่ม สูงกว่าคะแนนเฉลี่ยของกลุ่มควบคุม

ฮอย (Hoye. 1988 : 3291 - A) ได้ศึกษาประเมินผลประสิทธิภาพของการเขียน สรุบบ่อยที่มีผลต่อความเข้าใจในการอ่านของนักศึกษามหาวิทยาลัยชั้นปีที่ 1 ซึ่งเรียนภาษาอังกฤษ เป็นภาษาที่สอง ในมหาวิทยาลัยเท็กซัสที่เมืองออสติน (Austin) จำนวนทั้งสิ้น 38 คน แบ่ง นักศึกษาเป็น 2 ห้องเรียน ห้องเรียนหนึ่งเรียนการอ่านโดยใช้การเขียนสรุบบ่อย อีกห้องเรียนหนึ่ง เรียนโดยเขียนข้อความแสดงความคิดเห็นสั้น ๆ ผลการวิจัยพบว่า นักศึกษาที่เรียนโดยการเขียน สรุบบ่อยมีความเข้าใจในการอ่านดีกว่า นักศึกษาที่ไม่ได้เรียนโดยการเขียนสรุบบ่อย

เดคเคอร์ (Decker, 1988 : 1746 - A) ได้ศึกษาผลของการเขียนที่มีผลต่อสัมฤทธิ์ผลในการอ่านของนักเรียนในระดับมัธยมศึกษาซึ่งเรียนอยู่ในระดับ 10 - 12 จากโรงเรียนมัธยมศึกษา 4 แห่ง ในชุมชนบริเวณเทือกเขาร็อกกี โดยแบ่งเป็นกลุ่มทดลองและกลุ่มควบคุม กลุ่มทดลองเรียนการอ่านโดยเลือกหัวข้อที่อ่านแล้ว และนำมาเขียนทุกวัน วันละ 10 นาที เป็นเวลา 16 สัปดาห์ ส่วนกลุ่มควบคุมเรียนการอ่านโดยไม่เขียน ผลการวิจัย พบว่านักเรียนกลุ่มทดลองมีความเข้าใจในการอ่านดีกว่านักเรียนกลุ่มควบคุม แต่ไม่แตกต่างกันอย่างมีนัยสำคัญทางสถิติ

งานวิจัยในประเทศ

สุปราณี ศรีใสคำ (2531 : 132) ได้ดำเนินการศึกษาเปรียบเทียบความเข้าใจในการอ่านภาษาอังกฤษ ความรับผิดชอบและความสนใจในการเรียนอ่านภาษาอังกฤษของนักเรียนชั้นมัธยมศึกษาปีที่ 4 ที่ได้รับการสอนโดยใช้สัณฐานการเขียนกับการสอนตามคู่มือครู ผลการวิจัยพบว่า นักเรียนกลุ่มที่ได้รับการสอนโดยสัณฐานการเขียน มีความเข้าใจในการอ่านภาษาอังกฤษสูงกว่านักเรียนกลุ่มที่ได้รับการสอนตามคู่มือครูอย่างมีนัยสำคัญทางสถิติที่ระดับ .01

เยี่ยมจิต บุรณ์โกศา (2533 : 102) ได้ทำการเปรียบเทียบความเข้าใจในการอ่านภาษาอังกฤษของนักเรียนชั้นมัธยมศึกษาปีที่ 5 ที่ได้รับการสอนโดยวิธีสอนที่อิงแนวทฤษฎีอภิปัญญา กับวิธีสอนตามคู่มือครู ผลการวิจัยพบว่า นักเรียนที่เรียนโดยวิธีสอนอิงแนวทฤษฎีอภิปัญญา มีความเข้าใจในการอ่านสูงกว่านักเรียนที่ได้เรียนโดยวิธีสอนตามคู่มือครู อย่างมีนัยสำคัญทางสถิติที่ระดับ .05

มลิวลัยย์ คำยสงคราม (2534 : 61) ได้ทำการเปรียบเทียบความเข้าใจในการอ่านระหว่างการทำแบบฝึกหัดปฏิบัติการอ่านภาษาอังกฤษ สำหรับนักเรียนไทยกับกระบวนการโคลซ ผลการวิจัยพบว่า นักเรียนที่ฝึกอ่านโดยใช้แบบฝึกหัดอ่านแบบโคลซ มีความเข้าใจในการอ่านสูงขึ้นไปมากกว่านักเรียนที่ฝึกอ่านโดยใช้แบบฝึกหัดปฏิบัติการอ่านภาษาอังกฤษ สำหรับนักเรียนไทยอย่างมีนัยสำคัญทางสถิติที่ระดับ .01

ไพจิตรรา ขวัญสุวรรณ (2534 : บทคัดย่อ) ได้ทำการเปรียบเทียบความเข้าใจในการอ่านภาษาอังกฤษของนักเรียนแผนกพาณิชยการระดับประกาศนียบัตรวิชาชีพ ชั้นปีที่หนึ่ง ที่ได้เรียนบทเรียนที่มีบทสรุปก่อนอ่านและบทสรุปหลังอ่าน ผลการวิจัยพบว่า นักเรียนกลุ่มที่ได้เรียนบทเรียนที่มีบทสรุปก่อนอ่านมีความเข้าใจในการอ่านภาษาอังกฤษสูงกว่ากลุ่มที่ได้เรียนบทเรียนที่มีบทสรุปหลังการอ่านอย่างมีนัยสำคัญทางสถิติที่ระดับ .05

สุเมย์ สิงห์ประไพ (2534 : บทคัดย่อ) ได้ศึกษาเปรียบเทียบความเข้าใจในการอ่านภาษาอังกฤษของนักเรียนชั้นมัธยมศึกษาปีที่ 5 ระหว่างกลุ่มที่ฝึกอ่านด้วยการเล่าเรื่องและกลุ่มที่ฝึกอ่านด้วยการเขียนเรื่อง ผลการวิจัยพบว่า ความเข้าใจในการอ่านภาษาอังกฤษของนักเรียนกลุ่มที่ฝึกอ่านด้วยการเล่าเรื่องและกลุ่มที่ฝึกอ่านด้วยการเขียนเรื่อง ไม่แตกต่างกันอย่างมีนัยสำคัญทางสถิติที่ระดับ .05

จากการวิจัยดังกล่าว จะเห็นได้ว่า ความเข้าใจในการอ่านภาษาอังกฤษเป็นทักษะที่สำคัญและจำเป็นที่ควรปลูกฝังให้แก่ผู้เรียน และวิธีสอนก็เป็นปัจจัยหนึ่งที่จะช่วยให้ผู้เรียนมีความเข้าใจในการอ่านภาษาอังกฤษได้ดีขึ้น ดังนั้น ผู้วิจัยจึงเห็นว่า ควรจะได้นำเทคนิคการสอนอ่านโดยการสร้างไคอะแกรม (Mapping) มาใช้ในการสอนเพื่อพัฒนาความเข้าใจในการอ่านของเด็กในระดับประถมศึกษา ทั้งนี้เพื่อเป็นการสร้างพื้นฐานที่ดีในการอ่านให้แก่ผู้เรียนต่อไป

เอกสารและงานวิจัยที่เกี่ยวข้องกับการสอนอ่านโดยใช้เทคนิคการสร้างไคอะแกรม (Mapping)

เอกสารที่เกี่ยวข้อง

ความหมาย

เดวิดสัน (Davidson, 1982 : 52) กล่าวถึง การสอนอ่านโดยการสร้างไคอะแกรม (Mapping หรือ Diagram หรือ Graphic) ว่า หมายถึง การสร้างความสัมพันธ์ของความคิดของผู้อ่านจากเนื้อเรื่อง โดยใช้เส้นแสดงให้เห็นถึงความเข้าใจเรื่องที่อ่าน

สินาทรา สตาห์ล - เกเมค และเบิร์ก (Sinatra, Stahl Gemake and Berg, 1984 : 22) ให้ความหมายว่า เทคนิคการสร้างไคอะแกรม (Mapping หรือ Webbing หรือ Network) เป็นเทคนิคการสอนอ่านเพื่อความเข้าใจ โดยใช้เส้นแสดงความสัมพันธ์ระหว่างความคิดหลักและประเด็นต่าง ๆ ในเรื่อง

ชมิคท์ (Schmidt. 1986 : 113) กล่าวว่า การสอนอ่านโดยใช้ไดอะแกรม (Mapping) เป็นยุทธวิธีการอ่านเพื่อความเข้าใจ โดยให้ผู้อ่านทำไดอะแกรม เพื่อแสดงถึงความเข้าใจที่ได้รับจากการอ่าน

ไฮม์ลิช และพิทเทลแมน (Heimlich and Pittelman. 1986 : 3) กล่าวว่า การสอนอ่านโดยใช้เทคนิคการสร้างไดอะแกรม (Mapping) ไม่ใช่เทคนิคใหม่ มีมานานหลายปีแล้ว เพียงแต่เดิมเรียกว่า Semantic Webbing, Networking หรือ Plot Maps ซึ่งมีความหมายถึงไดอะแกรมที่แสดงให้เห็นความสัมพันธ์ของใจความสำคัญหรือคำ ๆ หนึ่งกับคำอื่น

เดวิส และแมคเฟอร์สัน (Davis and McPherson. 1989 : 232) กล่าวถึง การสอนอ่านโดยใช้ไดอะแกรม (Mapping) ว่าเป็นเทคนิคการสอนอ่านเพื่อความเข้าใจที่สามารถใช้ได้ทั้งก่อนการอ่าน ระหว่างการอ่านและหลังการอ่าน ไดอะแกรมจะช่วยให้ผู้อ่านมองเห็นขั้นตอนและลำดับความสัมพันธ์ของเรื่องที่อ่านได้เป็นอย่างดี

ศิริรัตน์ นีละคุปต์ (2532 : 117) กล่าวถึงไดอะแกรม (Mapping) ว่าเป็นการจดโน้ต เนื้อความจากสิ่งที่อ่านมา เขียนเป็นแผนภูมิ จะทำให้นักเรียนคิดวิเคราะห์ ประเมินข้อมูลที่จะเติมและให้เหตุผล ซึ่งวิพากษ์วิจารณ์ นักเรียนจะต้องเรียบเรียงและจำแนกความคิดตามแบบการเขียนของผู้เขียน อาจกล่าวได้ว่า การเติมข้อมูลในแผนภูมิ เป็นแบบฝึกหัดความคิดที่นักเรียนต้องใช้สติปัญญา ถ้านักเรียนสร้างแผนภูมิได้ก็ถือว่าอ่านเข้าใจ

เสาวลักษณ์ รัตนวิชัย (2534 : 31 - 32) กล่าวว่า การสอนอ่านโดยใช้เทคนิคการสร้างไดอะแกรม (Mapping) หมายถึง ไดอะแกรมที่ผู้สอนใช้เพื่อช่วยผู้เรียนในการสอนอ่านจับใจความสำคัญของเรื่อง เช่น การลำดับเรื่อง การโยงความสำคัญของเรื่องที่สัมพันธ์ เป็นเหตุเป็นผลกัน เป็นปัญหาและแก้ไขปัญหานั้น การเปรียบเทียบความคล้ายคลึง ความแตกต่างของเรื่อง นอกจากนี้ยังเกี่ยวกับการให้รายละเอียดของเรื่องอีกด้วย

จากความหมายดังกล่าว สรุปได้ว่าการสอนอ่านโดยใช้เทคนิคการสร้างไดอะแกรม (Mapping) เป็นเทคนิคการสอนอ่านจับใจความของเรื่อง โดยการให้ผู้อ่านเขียนไดอะแกรม เพื่อแสดงให้เห็นถึงใจความสำคัญ และความสัมพันธ์ระหว่างประเด็นต่าง ๆ ทำให้ผู้อ่านมองเห็นขั้นตอนและเหตุการณ์ต่าง ๆ เป็นลำดับไป ซึ่งส่งผลให้ผู้อ่านเข้าใจเรื่องที่อ่านได้ดีขึ้น จดจำเรื่องได้นาน และเกิดเจตคติที่ดีต่อการอ่าน

ความสำคัญและประโยชน์ของการใช้เทคนิคการสอนอ่านโดยการสร้างไคอะแกรม

มอร์ริส และสจิวต ดอร์ (Morris and Stewart - Dore. 1984 : 48)

กล่าวว่าการสร้างไคอะแกรมช่วยให้ผู้อ่านมองเห็นความสัมพันธ์ต่าง ๆ ในข้อความที่อ่าน สรุปโยงความสัมพันธ์จัดรวบรวมรายละเอียดต่าง ๆ เข้าเป็นกลุ่มตามหัวข้อ หรือประเภท และแยกแยะข้อความที่ไม่เกี่ยวข้องได้ โดยจะต้องอ่านอย่างเป็นระบบและมีขั้นตอน กล่าวคือ จะต้องศึกษาโครงสร้างของบทอ่าน ทาใจความสำคัญและลำดับความสัมพันธ์ของเนื้อเรื่อง

อัลเวอร์แมน (Alvermann. 1986 : 210 - 211) กล่าวว่า การสร้างไคอะแกรมช่วยให้ผู้เรียนมองเห็นความสัมพันธ์และสรุปใจความสำคัญของเรื่องที่อ่านได้เพราะ ไคอะแกรมจะแสดงความสัมพันธ์ระหว่างใจความสำคัญกับใจความย่อย ๆ ในบทอ่านไว้อย่างเป็นลำดับขั้นตอน

บอแมน (Baumann. 1987 : 609) กล่าวถึงการสร้างไคอะแกรมจากการอ่านว่า เปรียบเสมือนแผนที่เดินทางที่นักขับรถใช้เพื่อเดินทางจากสถานที่หนึ่งไปยังอีกสถานที่หนึ่ง โดยจะนำผู้อ่านจากจุดเริ่มต้นของเรื่องไปจนถึงตอนจบเรื่อง นอกจากนี้ยังทบทวนหน้าที่เป็นโครงร่างของเรื่องซึ่งแสดงให้เห็นความสำคัญของเรื่องที่อ่านอีกด้วย

ฟลัด และแลปป์ (Flood and Lapp. 1988 : 780) กล่าวว่า ไคอะแกรม เป็นเครื่องมือสำคัญที่ช่วยให้นักเรียนที่มีปัญหาทางการอ่าน มองเห็นความสัมพันธ์ระหว่างความคิดหลักและความคิดย่อย ๆ ในเรื่องที่อ่านได้ ช่วยให้นักเรียนเข้าใจเรื่องที่อ่านได้ตรงตามเจตนาของผู้เขียน และแก้ปัญหาทางการอ่านเพื่อความเข้าใจของผู้เรียนได้

เสาวลักษณ์ รัตนวิชัย (Rattanavich. 1992 : 48) กล่าวว่า การให้นักเรียนทำไคอะแกรม (Mapping) จากการอ่านจะช่วยให้นักเรียนสรุปความสำคัญของเรื่องที่อ่านได้ง่ายขึ้น สนุกและไม่รู้สึกเบื่อ

จากทัศนะดังกล่าว แสดงให้เห็นว่า การสอนอ่านเพื่อความเข้าใจโดยใช้เทคนิคการสร้างไคอะแกรมนั้น มีความสำคัญและมีประโยชน์โดยตรงต่อผู้อ่าน คือ ช่วยให้ผู้อ่านมีความเข้าใจเรื่องราวที่อ่านได้ดี รู้จักการวิเคราะห์ วิพากษ์วิจารณ์ อันส่งผลให้ผู้อ่านมีพัฒนาการทางความคิด (สมอง) มากขึ้น

ข้อควรคำนึงในการใช้เทคนิคการสร้างไคอะแกรม

เดวิส และแมคเพอร์สัน (Davis and McPherson. 1989 : 232) เสนอแนวคิดว่า การให้นักเรียนทำไคอะแกรมนั้น จะต้องคำนึงถึงความเหมาะสมในด้านต่าง ๆ ด้วย เช่น วุฒิภาวะของผู้เรียน ในครั้งแรกของการสอนควรให้ผู้เรียนดูไคอะแกรมที่ทำเสร็จแล้ว หลังจากที่ได้อ่านเรื่องนั้นจบ ผู้เรียนยังไม่ต้องลงมือทำไคอะแกรมเอง เพื่อให้ผู้เรียนได้เข้าใจวิธีการและองค์ประกอบของการทำไคอะแกรมก่อน ไคอะแกรมจึงควรนำมาใช้เป็นกิจกรรมหลังการอ่าน เพื่อระลึกความทรงจำในสิ่งที่อ่าน เช่น นำเรื่องที่อ่านมาพูด หรือเขียนอีกครั้งเมื่อดูไคอะแกรมแล้ว

นอกจากนี้ เดวิดสัน (Davidson. 1982 : 52 - 56) ยังได้เสนอแนะว่า เมื่อผู้เรียนได้คุ้นเคยกับไคอะแกรมมากขึ้นแล้ว จึงให้ลงมือทำเอง การให้ผู้เรียนทำไคอะแกรมที่อ่านเองในครั้งแรก ๆ ผู้เรียนจะมีความรู้สึกไม่มั่นใจ แต่ความรู้สึกเช่นนี้จะหมดไป ถ้าให้ผู้เรียนทำกิจกรรมนี้เป็นกลุ่ม เพราะผู้เรียนได้มีโอกาสแลกเปลี่ยนความคิดเห็นกัน การมีปฏิสัมพันธ์กันเกี่ยวกับการทำไคอะแกรม จะทำให้ผู้เรียนเข้าใจและใช้กระบวนการคิดอย่างมีเหตุผล อันจะทำให้มีความเข้าใจในเรื่องที่อ่านดีขึ้น

สินาทรา สตาห์ล - เกเมค และ มอร์แกน (Sinatra, Stahl - Gemake and Morgan. 1986 : 4) เสนอว่า นักเรียนจะทำไคอะแกรมได้ดี หากผู้สอนชี้แนวทางเกี่ยวกับความหมายของคำศัพท์ใหม่ ๆ ที่ปรากฏอยู่ในบทความนั้น ๆ เสียก่อน

ดังนั้น สิ่งที่ครูควรคำนึงในการสอนอ่านโดยใช้เทคนิคการสร้างไคอะแกรม จึงสรุปได้ดังนี้

1. ความยากง่ายของคำศัพท์ และการใช้ภาษา
2. ตัวผู้เรียน เช่น วุฒิภาวะ และประสบการณ์
3. วิธีสอนควรคำนึงถึงขั้นตอนที่ชัดเจน เสนอตัวอย่างด้วยความระมัดระวังตามลำดับจากง่ายไปสู่ยาก เพื่อให้ผู้เรียนเข้าใจได้ง่ายและชัดเจน
4. การเสริมแรง จะช่วยให้ผู้เรียนสนุก พอใจ และมั่นใจมากขึ้น

ลักษณะของเทคนิคการสร้างไคอะแกรม

การสอนอ่านโดยใช้เทคนิคการสร้างไคอะแกรมนั้น นักการศึกษาและผู้เชี่ยวชาญด้าน การอ่านได้กล่าวถึงลักษณะของเทคนิคการสร้างไคอะแกรมไว้หลายประการ ดังนี้

มอร์ริส และสจิวต คอรั (Morris and Stewart - Dore, 1984 : 55) ได้ กล่าวถึงลักษณะของเทคนิคการสร้างไคอะแกรมไว้หลายประการคือ

1. เทคนิคการสร้างไคอะแกรม เป็นการจัดเรียงคำสำคัญ (Key Words) ซึ่งแสดง ให้เห็นความสัมพันธ์ของเหตุการณ์และแนวคิดในบทอ่าน ดังนั้นจุดมุ่งหมายของการทำไคอะแกรม คือ เพื่อแสดงความสัมพันธ์ของเหตุการณ์ และแนวคิดในเรื่องที่อ่าน

2. เทคนิคการสร้างไคอะแกรม สามารถใช้เพื่อเสนอบทเรียน สรุปบทเรียน หรือ ทบทวนบทเรียนก็ได้

3. เทคนิคการสร้างไคอะแกรม ช่วยให้ผู้เรียนได้ฝึกการจัดระบบความคิดต่าง ๆ ใน เรื่องและเห็นความสัมพันธ์ของความคิดเหล่านั้น โดยจะนำแนวความคิดต่าง ๆ มาจำแนก แล้วจัด เข้าเป็นกลุ่มตามหัวข้อ

4. เทคนิคการสร้างไคอะแกรม สอนให้ผู้เรียนได้คิดอย่างมีระบบ

5. เทคนิคการสร้างไคอะแกรม ช่วยให้การเรียนการสอนของครูและนักเรียนเป็นไป อย่างมีจุดมุ่งหมาย

มัวร์ และรีเดนซ์ (Moore and Readence, 1984 : 11 - 17) ได้ทำการศึกษา งานวิจัยต่าง ๆ ที่ศึกษาเกี่ยวกับลักษณะของเทคนิคการสร้างไคอะแกรม และได้เสนอข้อสรุป ไว้ดังต่อไปนี้

1. เทคนิคการสร้างไคอะแกรม มีส่วนช่วยในการเรียนรู้คำศัพท์ของผู้เรียน

2. วุฒิภาวะของผู้เรียนมีผลต่อประสิทธิภาพการใช้เทคนิคการสร้างไคอะแกรม ซึ่งจะ ใ้ประโยชน์ต่อผู้เรียนในระดับอุดมศึกษาได้ดีที่สุด ส่วนในระดับมัธยมศึกษาและประถมศึกษาจะให้ ผลรองลงมา

3. การใช้เทคนิคการสร้างไคอะแกรมหลังการอ่าน ใ้ผลต่อผู้เรียนดีกว่าการใช้ก่อน การอ่านเพราะผู้เรียนจะเกิดการตื่นตัว และใช้ความคิดเพื่อสรุปเนื้อความแล้วแสดงเป็น ไคอะแกรม

4. ครูผู้สอนที่ใช้เทคนิคการสร้างไคอะแกรมกับการสอนอ่าน จะมีการเตรียมตัวและ
มั่นใจในบทเรียนมากกว่าปกติ

จะเห็นได้ว่าเทคนิคการสร้างไคอะแกรมมีลักษณะเด่น ๆ หลายประการ ดังที่
นักการศึกษาได้กล่าวถึงข้างต้นซึ่งลักษณะเด่น ๆ เหล่านี้ สามารถสรุปได้ดังนี้

1. เป็นเทคนิคการสอนอ่านจับใจความ และสอนคำศัพท์ที่มีประสิทธิภาพ
2. เป็นเทคนิคการสอนที่พัฒนาความคิด เหตุผล และการทำงานที่เป็นระบบ มีขั้นตอน
3. เป็นเทคนิคการสอนอ่านที่ช่วยให้ผู้อ่านประสบผลสำเร็จในการอ่านได้ดี ทำให้
อยากอ่าน ชอบอ่าน และมีนิสัยรักการอ่าน นั่นคือ มีเจตคติที่ดีต่อการอ่าน

รูปแบบของการสอนอ่านโดยใช้เทคนิคการสร้างไคอะแกรม

รูปแบบในการสร้างไคอะแกรมจากการอ่านนั้น ผู้อ่านสามารถทำได้หลายรูปแบบด้วยกัน
ซึ่งผู้สอนควรศึกษารูปแบบต่าง ๆ ให้เข้าใจชัดเจนเสียก่อน เพราะรูปแบบลักษณะหนึ่งอาจเหมาะ
กับเนื้อหาใดเนื้อหาหนึ่ง ดังนั้นจึงเป็นสิ่งสำคัญและจำเป็นที่ผู้สอนควรเสนอรูปแบบที่แตกต่างกันของ
ไคอะแกรม เพื่อให้ผู้อ่านมองเห็นแนวทางและทำไคอะแกรม จากการอ่านได้อย่างมีประสิทธิภาพ
ซึ่งนักการศึกษาได้กล่าวถึง รูปแบบของไคอะแกรม ไว้ดังต่อไปนี้

ชมิคท์ (Schmidt. 1986 : 112 - 117) ได้จำแนกรูปแบบของไคอะแกรม ตาม
ลักษณะโครงสร้างของบทอ่านหรืออนุเจตเป็น 5 แบบ คือ

1. ไคอะแกรมรูปแมงมุม (Spider Map) เหมาะสำหรับบทอ่านที่แสดงความสำคัญ
(Main Idea) และรายละเอียดสนับสนุน (Supporting Details) ไว้ชัดเจน ดังรูป

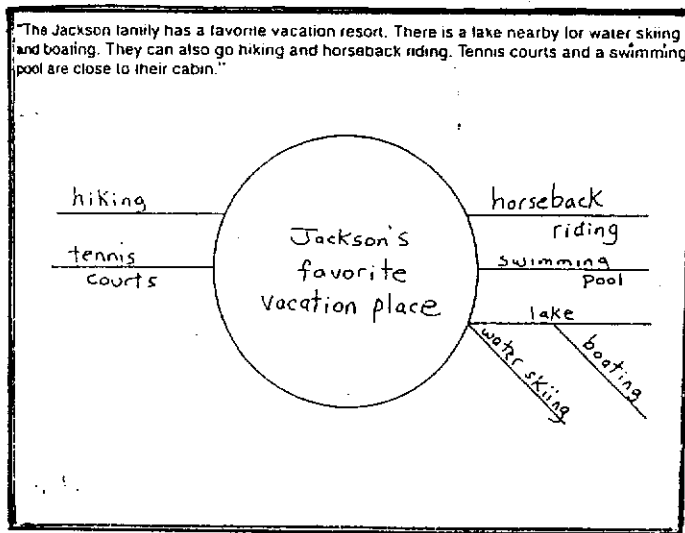

ภาพประกอบ 2 The Spider Map : Main Ideas and Details

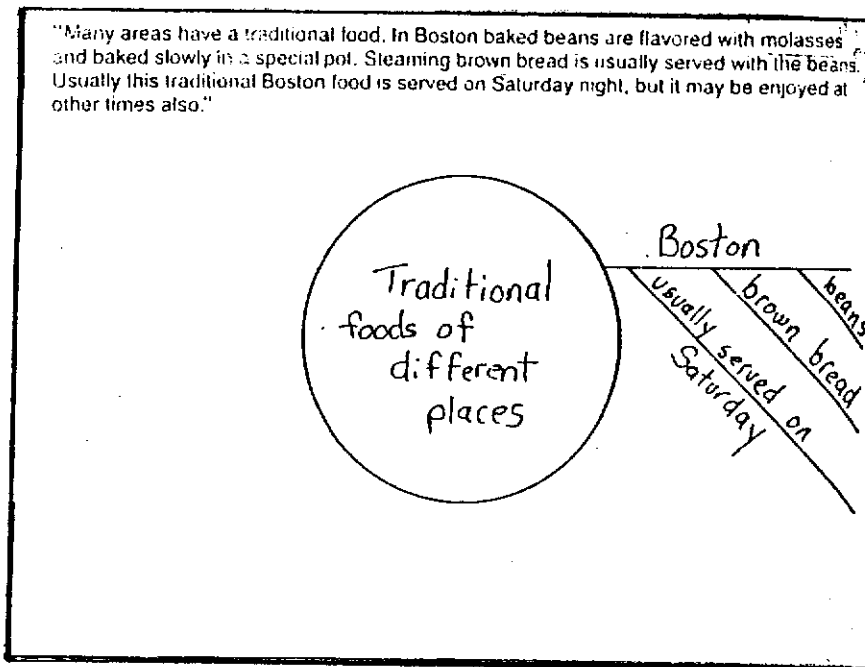

ภาพประกอบ 3 The One-Legged Spider Map : Generalization Plus Examples

2. โค้ดแกรมรูปขั้นบันได (Descending Ladder or Time Ladder Map)
สำหรับบทอ่านที่แสดงลำดับเวลา กระบวนการหรือขั้นตอน ตลอดจนการบรรยายเรื่องราว

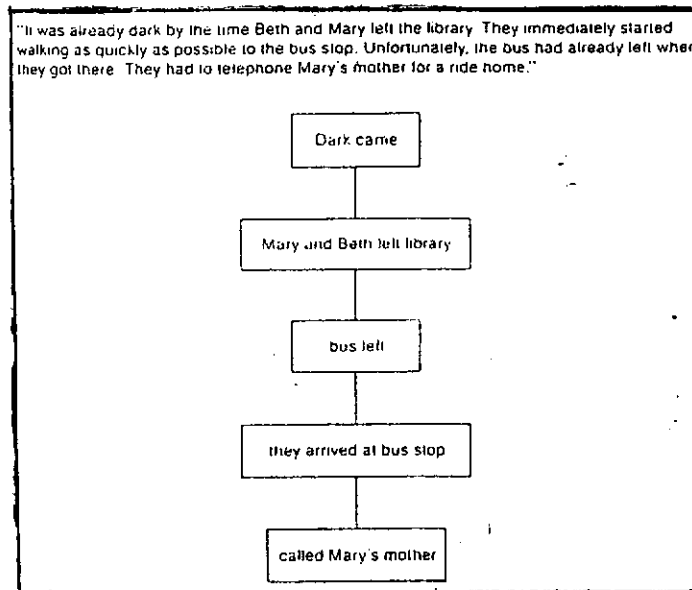

ภาพประกอบ 4 The Time Ladder Map

3. โค้ดแกรมแสดงการเปรียบเทียบหรือความตรงข้าม (Comparison / Contrast or Contrast Overlay Map) สำหรับบทอ่านที่แสดงการเปรียบเทียบหรือความตรงข้าม

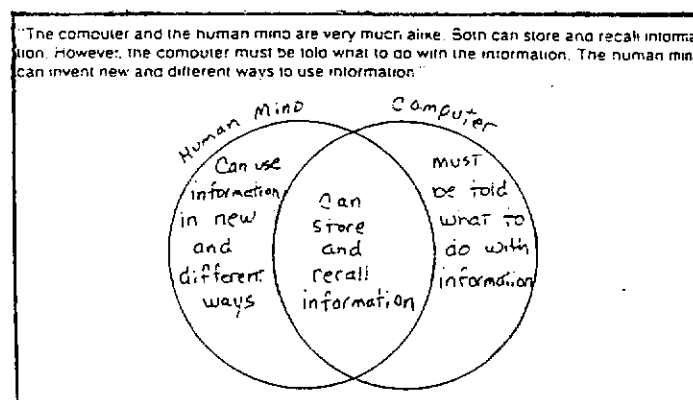

ภาพประกอบ 5 The Contrast Overlay Map

4. ไตอะแกรมแสดงเหตุ - ผล (Cause / Effect Map) สำหรับบทอ่านที่แสดง

เหตุ - ผล

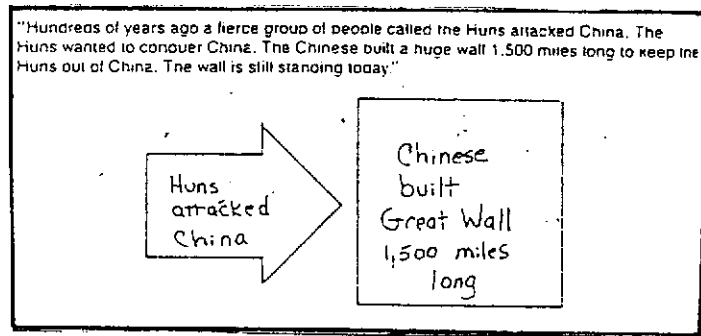

ภาพประกอบ 6 The Cause / Effect Map

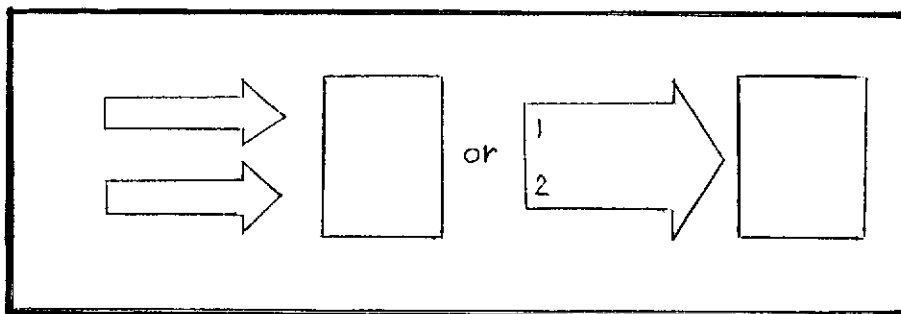

ภาพประกอบ 7 The Multiple Cause, Multiple Effect, or Chain Reaction Map

5. โคอะแกรมแบบผสมผสาน (Combined Maps) สำหรับบทอ่านที่มีเนื้อความซับซ้อน หรือผสมผสานงานเขียนแบบต่าง ๆ ไว้ในเรื่องเดียวกัน

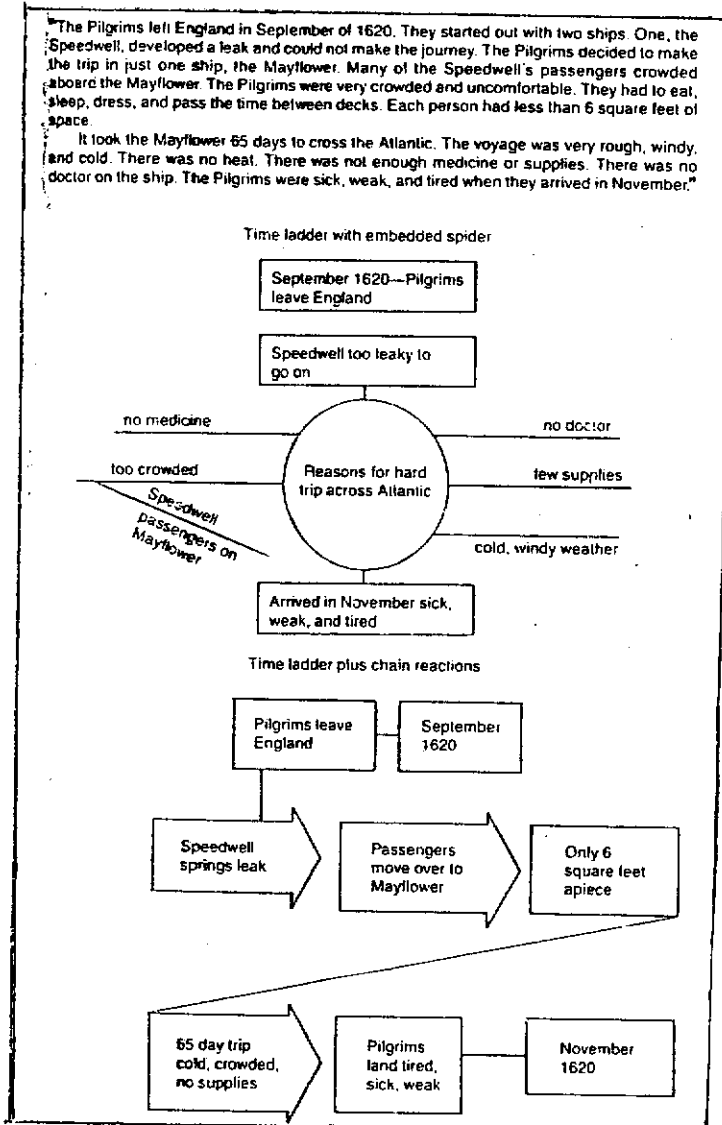

ภาพประกอบ 8 Combined Maps

นอกจากนี้ สีนাত্রา สตาห์ล เกเมค และมอร์แกน (Sinatra, Stahl - Gemake, and Morgan. 1986 : 4 - 12) ได้เสนอรูปแบบการสร้างโคอะแกรม โดยยึดลักษณะของ โครงสร้างการเขียน (Written Discourse) เป็นหลักในการสร้างโคอะแกรมไว้ 4 ประเภท คือ

1. ไคอะแกรมบรรยายลำดับเหตุการณ์ (Narrative Sequential Organization or Sequential Episodic Map) โดยใช้ลูกศรเป็นเครื่องแสดงลำดับเหตุการณ์ และเชื่อมโยงเหตุการณ์สนับสนุนในแต่ละกรอบเหตุการณ์

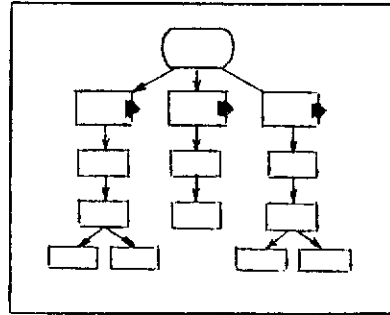

ภาพประกอบ 9 Sequential Episodic Map

2. ไคอะแกรมพรรณนารายละเอียด (Thematic or Descriptive Map) เป็นแผนผังแสดงรายละเอียดเกี่ยวกับบุคคล สถานที่ หรือสิ่งต่าง ๆ โดยมีใจความสำคัญของเรื่องอยู่ตรงกลาง โยงความสัมพันธ์จากใจความสำคัญของเรื่อง ไปสู่หัวข้อสำคัญ (Major Features) ต่าง ๆ ด้วยเส้นตรง และโยงรายละเอียดปลีกย่อยเข้ากับหัวข้อสำคัญ

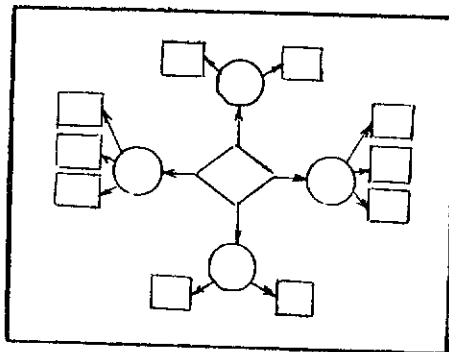

ภาพประกอบ 10 Thematic or Descriptive Map

3. ไคอะแกรมเปรียบเทียบความแตกต่าง (Comparative and Contrastive Map) หัวข้อที่จะเปรียบเทียบอยู่ในกรอบบนสุด โดยมีลูกศรโยงลงมาสู่กรอบซึ่งแสดงความเหมือน (Samenes) ทางซ้ายมือ และลูกศรหัก ๆ สำหรับกรอบแสดงความแตกต่างทางขวามือ จะมีรายละเอียดปลีกย่อยของทั้งสองฝ่ายอยู่ในกรอบด้านข้าง

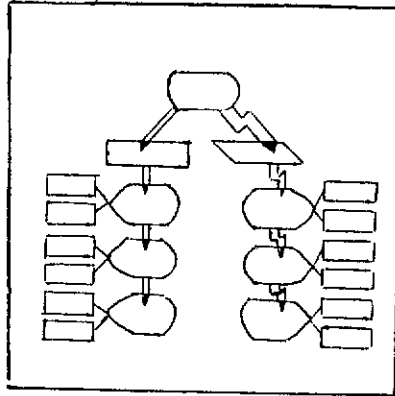

ภาพประกอบ 11 Comparative and Contrastive Map

4. ไคอะแกรมจำแนกประเภท (Classification Map) ไคอะแกรมจะแสดงความสัมพันธ์ของหัวเรื่อง ตัวอย่าง และรายละเอียดสนับสนุน โดยหัวเรื่องที่กล่าวถึง จะอยู่ในกรอบบนสุดส่วนตัวอย่าง หรือหัวข้อที่จำแนก และรายละเอียดสนับสนุนจะอยู่ในกรอบใต้หัวเรื่อง

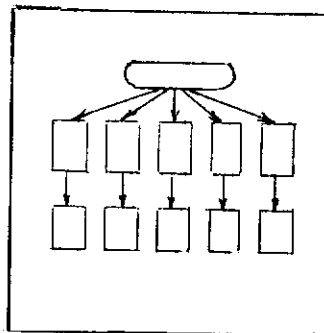

ภาพประกอบ 12 Classification Map

เสาวลักษณ์ รัตนวิทย์ (2534 : 32 - 33) กล่าวถึงรูปแบบของไคอะแกรม และ การสร้างไคอะแกรมว่า การทำไคอะแกรมแสดงความสัมพันธ์ของเรื่องควรทำง่าย ๆ โดยใช้ ปากกา หรือ สีเมจิกสลับและโยงแผนภูมิให้เข้าใจได้ง่าย ๆ เช่น จากคำถามของครู มีตัวละครอะไรบ้างในเรื่อง นักเรียนจำได้ไหม

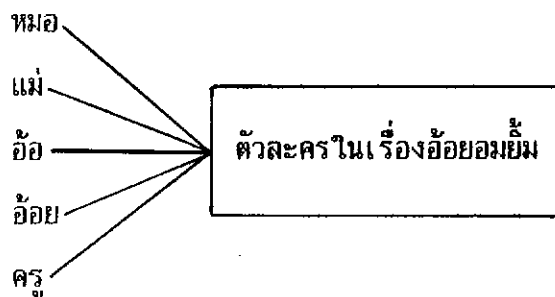
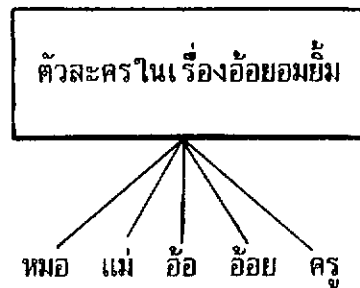

ทำไมอ้อถึงพันผูก นักเรียนตอบได้ไหม แล้วพันผูกทำอะไร

รับประทานอมยิ้ม → อ้อพันผูก → ไปหาหมอพัน

ภาพประกอบ 13 การทำไคอะแกรมแสดงความสัมพันธ์ของเรื่องอย่างง่าย

นอกจากนี้ยังเสนอแนะว่า ผู้สอนจะทำไคอะแกรมได้ง่ายขึ้นหากทำความเข้าใจ และ พิจารณาโครงสร้างระดับยอดของข้อความว่า มีลักษณะอย่างไร ซึ่งรายละเอียด และความสำคัญ ของโครงสร้างระดับยอดนั้น มีดังนี้

โครงสร้างระดับยอด

โครงสร้างระดับยอด (Top - Level Structure) หมายถึง แผนการเขียน หรือโครงการเขียนของผู้เขียน หรือของข้อความที่ผู้เขียนใช้กันอยู่โดยทั่วไป เพื่อเป็นแนวทางในการสื่อความแก่ผู้อ่าน หลักการของการใช้โครงสร้างระดับยอดเพื่อช่วยในการอ่าน จะได้มาจากทฤษฎีปฏิสัมพันธ์ระหว่างผู้อ่านและผู้เขียน ถ้าผู้อ่านเข้าใจโครงการเขียนของผู้เขียนก็จะทำให้เข้าใจเรื่องที่อ่านได้ดีและรวดเร็วขึ้น ทั้งนี้เพราะสามารถจับใจความสำคัญของเรื่องที่อ่านได้เร็วขึ้น เพราะทราบว่าเรื่องที่อ่านเกี่ยวกับอะไร การใช้ประสบการณ์เดิมในการอ่าน (Schema) อันเป็นองค์ประกอบที่สำคัญของการอ่าน จะช่วยให้การเดาความ และการจับใจความดีขึ้น การมีสมาธิในการอ่าน หรือมีใจจดจ่อต่อการอ่าน อย่างตรงประเด็นจะช่วยให้การอ่านมีประสิทธิภาพ สามารถจับใจความ และจับรายละเอียดของเรื่องได้ ในขณะที่เดียวกันจะจำเรื่องได้ดีอีกด้วย การตีความและขยายความก็ย่อมจะทำให้ดีในระดับต่อมา นอกจากนี้ยังจะช่วยให้การเขียนดีขึ้น เพราะจากประสบการณ์การอ่านและการเข้าใจโครงการเขียนของผู้เขียนมามาก เมื่อเราเป็นผู้เขียนเองก็ย่อมมีแนวทางในการวางโครงการเขียนเรื่องได้ดีด้วย ผู้เขียนที่ดีย่อมจะมีโครงการเขียนในการเขียนข้อความต่าง ๆ โครงการเขียนเหล่านี้เมื่ออยู่ด้วยกันหลายชนิด แต่ที่ใช้กันอยู่โดยทั่วไป จะมีอยู่ 4 ชนิดด้วยกัน ได้แก่

1. การบอกรายละเอียด หรือรายการ (Descriptive or Listing)
2. ปัญหาและข้อแก้ไข (Problem - Effect)
3. เหตุและผล (Cause and Effect)
4. การเปรียบเทียบ (Comparison - Contrast)

การเข้าใจโครงสร้างระดับยอดจะช่วยให้ผู้สอนสามารถใช้คำถามถามผู้เรียน เพื่อช่วยในการทำไต่ถามแตรมของเรื่องที่อ่านได้ชัดเจนและง่ายขึ้น เพราะผู้สอนจะเข้าใจว่าควรใช้คำถามประเภทใดให้เหมาะสมกับชนิดของโครงสร้างระดับยอดนั้น ๆ การเขียนไต่ถามแตรมจะง่ายขึ้นตามลักษณะของโครงสร้างระดับยอดนั้น ๆ ด้วย ดังตัวอย่างต่อไปนี้

ตัวอย่างที่ 1 มาลีโปตลาด มาลีชื่อของหลายชนิดของที่มาลีชื่อได้แก่ น้ำปลา น้ำตาลทราย ข้าวสาร หัวหอม และกะปิ

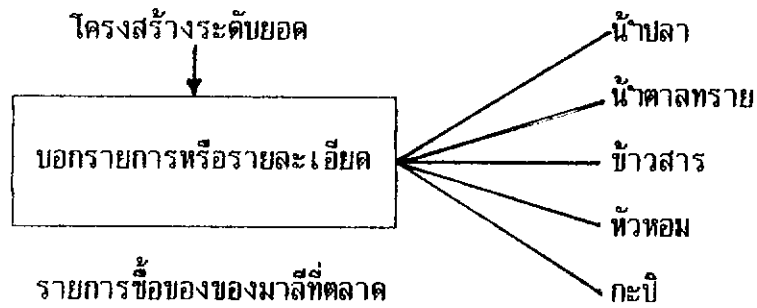

ภาพประกอบ 14 โครงสร้างระดับยอด แสดงการบอกรายละเอียดหรือรายการ

ตัวอย่างที่ 2 ทาไมภาคอีสานจึงแห้งแล้ง ภาคอีสานแห้งแล้งเพราะมีคนตัดไม้ทำลายป่ากันมาก การปลูกป่าจะช่วยแก้ไขปัญหานี้ได้ แต่ใช้เวลานาน วิธีที่ดีที่สุด คือ การไม่ตัดไม้ทำลายป่า ช่วยกันปลูกต้นไม้และรักษาป่าที่มีอยู่ให้ดีที่สุด

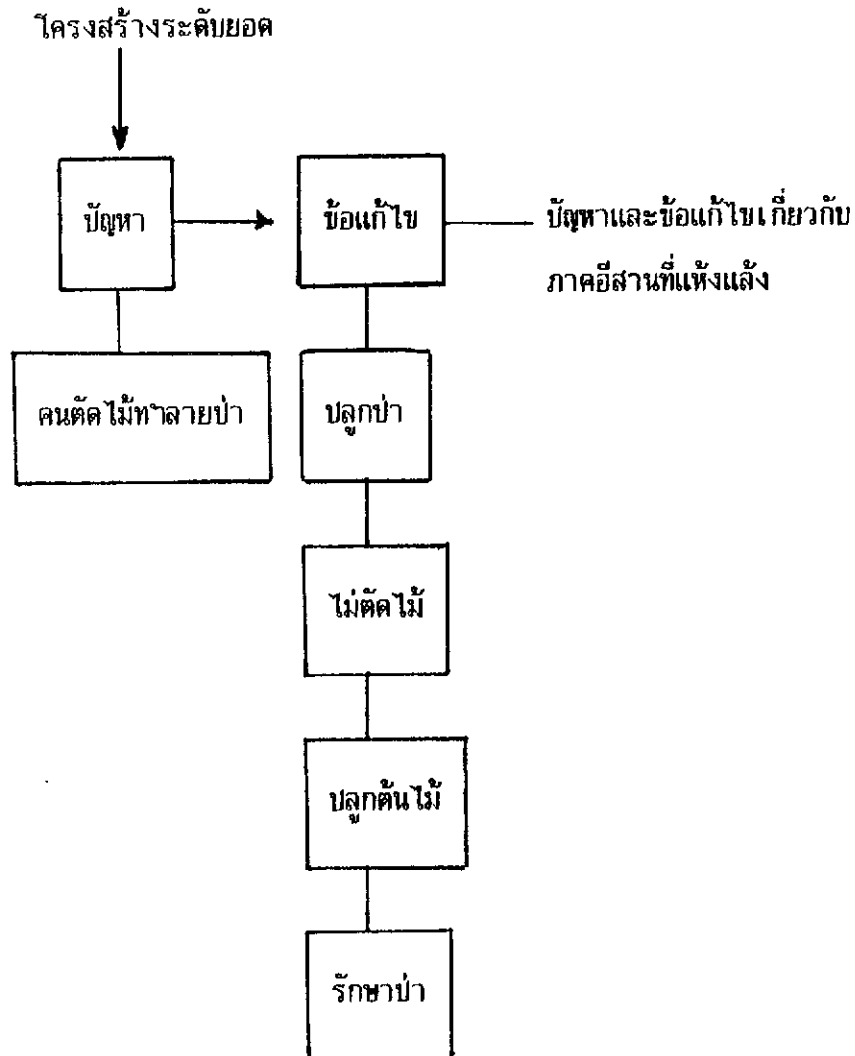

ภาพประกอบ 15 โครงสร้างระดับยอด แสดงปัญหาและข้อแก้ไข

ตัวอย่างที่ 3 ทวีพัฒนาภาษาไทยไม่ได้ เพราะทวีอาศัยอยู่กับลุงและป้าซึ่งเป็นชาวเขมร แต่เมื่อทวีมาเข้าโรงเรียน ทวีเรียนภาษาไทยทุกวัน เดิมนี่ทวีพัฒนาภาษาไทยอย่างคล่องแคล่วและชัดเจน

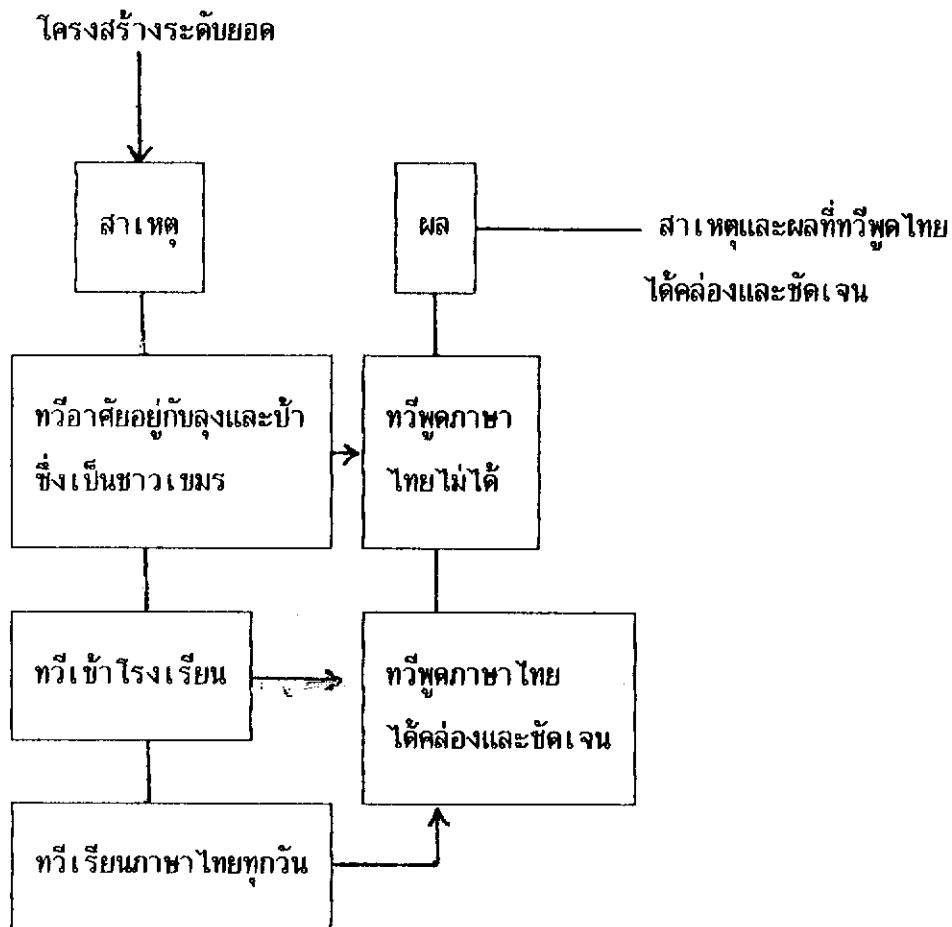

ภาพประกอบ 16 โครงสร้างระดับยอด แสดงเหตุ - ผล

ตัวอย่างที่ 4 แดงและดำเป็นพี่น้องกัน ทั้งสองมีหน้าตาคล้ายคลึงกันมาก แดงมีผิวขาว แต่ดำมีผิวดำ แดงชอบเรียนภาษาไทย ส่วนดำชอบเรียนคณิตศาสตร์

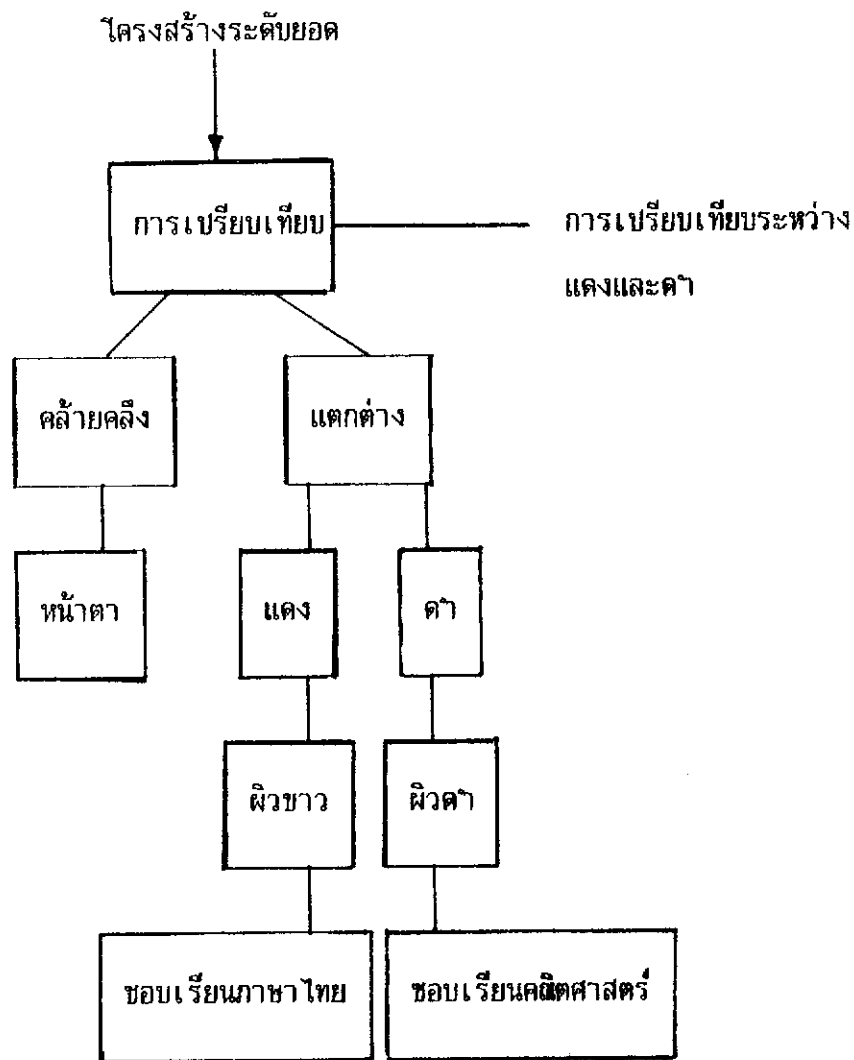

ภาพประกอบ 17 โครงสร้างระดับยอด แสดงการเปรียบเทียบ

จะเห็นว่ารูปแบบของไคอะแกรมนั้นแตกต่างกันออกไปตามลักษณะของบทอ่าน ดังนั้นผู้สอนจึงควรแนะนำให้ผู้เรียนได้ทราบว่า เรื่องที่ตนอ่านอยู่นั้นเป็นข้อเขียนในลักษณะใด เพราะจะช่วยให้ผู้เรียนเข้าใจ เรื่องที่อ่านได้เร็วขึ้นและทำไคอะแกรมจากการอ่านได้ง่ายขึ้น ซึ่งส่งผลให้ประสิทธิภาพการอ่านจับใจความของผู้เรียนดีขึ้น

ทฤษฎีที่เกี่ยวข้อง

การสอนอ่านโดยใช้เทคนิคการสร้างไคอะแกรมนั้น เกี่ยวข้องกับทฤษฎีที่สำคัญหลายทฤษฎีด้วยกัน ได้แก่ ทฤษฎีการสอนเพื่อการสื่อสาร ทฤษฎีการสอนแบบธรรมชาติ ทฤษฎีการสอนอ่าน (จิตวิทยาเชิงภาษาศาสตร์) ทฤษฎีอภิปัญญา และทฤษฎีโครงสร้างประสบการณ์เดิม ซึ่งเสาวลักษณ์ รัตนวิชัย (2534 : 20 - 24) กล่าวถึงประเด็นสำคัญของแต่ละทฤษฎี ดังนี้

1. แนวทฤษฎีการสอนเพื่อการสื่อสาร (The Communicative Teaching Approach)

แนวทฤษฎีการสอนนี้จะเน้นการให้ผู้เรียนสามารถใช้ภาษาเพื่อการสื่อความหมายในชีวิตประจำวันได้โดยอาศัยหลักการของภาษาศาสตร์เชิงสังคมวิทยา (Sociolinguistic) ซึ่งว่าด้วยเนื้อหาในบริบท (Context) และวัฒนธรรมที่แตกต่างกันในแต่ละชุมชนที่อาจใช้ผิดแผกแตกต่างกันไปตามสภาพแวดล้อม

กระบวนการสอนตามแนวทฤษฎีนี้ จะเน้นปฏิสัมพันธ์ในการใช้ภาษาระหว่างผู้สอนกับผู้เรียน และระหว่างผู้เรียนกับผู้เรียนเป็นสำคัญ ประเด็นสำคัญในการสร้างกิจกรรมปฏิสัมพันธ์นี้ ผู้สอนต้องให้โอกาสผู้เรียนได้คิดและใช้ความพยายามของตนเอง เพื่อสื่อความหมายที่ตนต้องการให้ผู้อื่นเข้าใจได้ทั้งการสื่อความหมายด้วยเสียง (การฟัง - การพูด) ด้วยตัวอักษร (การอ่าน - การเขียน) และด้วยการใช้ท่าทาง การให้ผู้เรียนได้ลองฝึกสังเกตในการปฏิบัติกิจกรรมทางภาษา โดยมีผู้สอนคอยแนะนำช่วยเหลือและให้กำลังใจ จะช่วยให้ผู้เรียนเกิดเจตคติในทางบวกในการใช้ภาษาได้

นอกจากนี้ในการจัดกิจกรรมการเรียนการสอน จำเป็นอย่างยิ่งที่ผู้สอนจะต้องจัดให้ผู้เรียนมีโอกาสแสดงออกทางภาษาในลักษณะปฏิสัมพันธ์ระหว่างผู้สอนกับผู้เรียน และผู้เรียนกับ

ผู้เรียน เพื่อให้ฝึกปฏิบัติการใช้ภาษาได้อย่างเป็นธรรมชาติ ผู้สอนจะมีหน้าที่คอยช่วยเหลือแนะนำ และแก้ไขการใช้ภาษาที่ถูกต้องแก่ผู้เรียน กิจกรรมดังกล่าว ได้แก่ การทำงานกลุ่มย่อยเพื่อ การอ่านร่วมกัน การเขียนเรื่องร่วมกัน การโต้ตอบในการฟัง พูดร่วมกัน การแสดงความคิดเห็น ร่วมกันในเรื่องที่อ่าน

2. แนวทฤษฎีการสอนแบบธรรมชาติ (The Natural Approach)

แนวทฤษฎีนี้จะเน้นการเข้าใจกระบวนการรับรู้ และเรียนรู้ภาษาของผู้เรียน เพื่อการจัดลำดับขั้นตอนของกระบวนการให้กิจกรรมการเรียนการสอนที่ต่อเนื่องเหมาะสมแก่ ผู้เรียนตามวัย ความสามารถ ความถนัด และความสนใจ ซึ่งจะช่วยให้เกิดการเรียนรู้ที่ถาวร แก่ผู้เรียนได้

กระบวนการรับรู้และเรียนรู้ดังกล่าว จะเน้นการให้ปัจจัยป้อนที่มีความหมายที่เป็นที่ เข้าใจ (Comprehensible Input) แก่ผู้เรียน โดยใช้กระบวนการสอน (Process) ที่ เหมาะสมกับการรับรู้ทางภาษาของผู้เรียน (Language Acquisition) เป็นหลัก ผลของการ เรียนรู้ (Output) จะประสบความสำเร็จดังที่คาดหมายได้ ถ้าผู้สอนเข้าใจวิธีการให้ปัจจัยป้อน หรือการพัฒนาความคิดรวบยอดอย่างถูกต้อง และเหมาะสมกับผู้เรียนพร้อมทั้งคำนึงถึงจิตวิทยา ด้านการให้แรงจูงใจ การลดความเครียด และลำดับการพัฒนาทักษะภาษาของมนุษย์ด้วย จะทำให้ การสอนภาษาเป็นไปได้อย่างมีประสิทธิภาพ

ประเด็นหลักของการสอนแบบธรรมชาตินั้นเกี่ยวข้องกับปัจจัยสำคัญ 2 ประการ คือ การพัฒนาความคิดรวบยอด และทฤษฎีสมอง 2 ซีก หรือการรับรู้ทางสมอง ซึ่งมีรายละเอียด ดังนี้

การพัฒนาความคิดรวบยอด

หลักการพัฒนาภาษาของผู้เรียนโดยทั่วไป โดยเฉพาะกับผู้เรียนในระดับต้น หรือผู้เริ่ม เรียนจำเป็นต้องอาศัยการพัฒนาความคิดรวบยอด โดยการให้ตัวอย่างเป็นรูปธรรม และให้โอกาส ผู้เรียนได้ค้นคว้า เปรียบเทียบลักษณะภาษาที่คล้ายคลึง และแตกต่างกันในแต่ละสภาพของการใช้ ด้วยตนเอง ผู้เรียนจะสรุปกฎเกณฑ์ต่าง ๆ เป็นของตนเองได้ในที่สุด เช่น หลักไวยากรณ์ การ สะกดคำ การผันเสียง ฯลฯ

การให้ปัจจัยป้อนที่เป็นที่เข้าใจได้แก่ผู้เรียนทุกครั้งที่เสนอเนื้อหาใหม่ จะช่วยให้ผู้เรียนเกิดความเข้าใจ และเกิดความคิดรวบยอดของภาษาได้อย่างรวดเร็ว และพร้อมที่จะรับองค์ประกอบส่วนอื่น ๆ ของภาษา อันได้แก่ เสียงและตัวอักษร ตามลำดับการถ่ายโยงของ ความหมายจากความคิดรวบยอด จะช่วยให้การจำความแตกต่างและความคล้ายคลึงของเสียงและตัวอักษร ที่ประกอบขึ้นเป็นคำนั้นคืออะไร การให้ปัจจัยป้อนที่มีความหมายเป็นที่เข้าใจได้แก่ผู้เรียนนี้จำเป็นต่อองค์กระบวนการสอน ความคิดรวบยอดทางภาษาที่ถูกต้องซึ่งอาจจัดลำดับการสอนได้ดังผังภาพต่อไปนี้

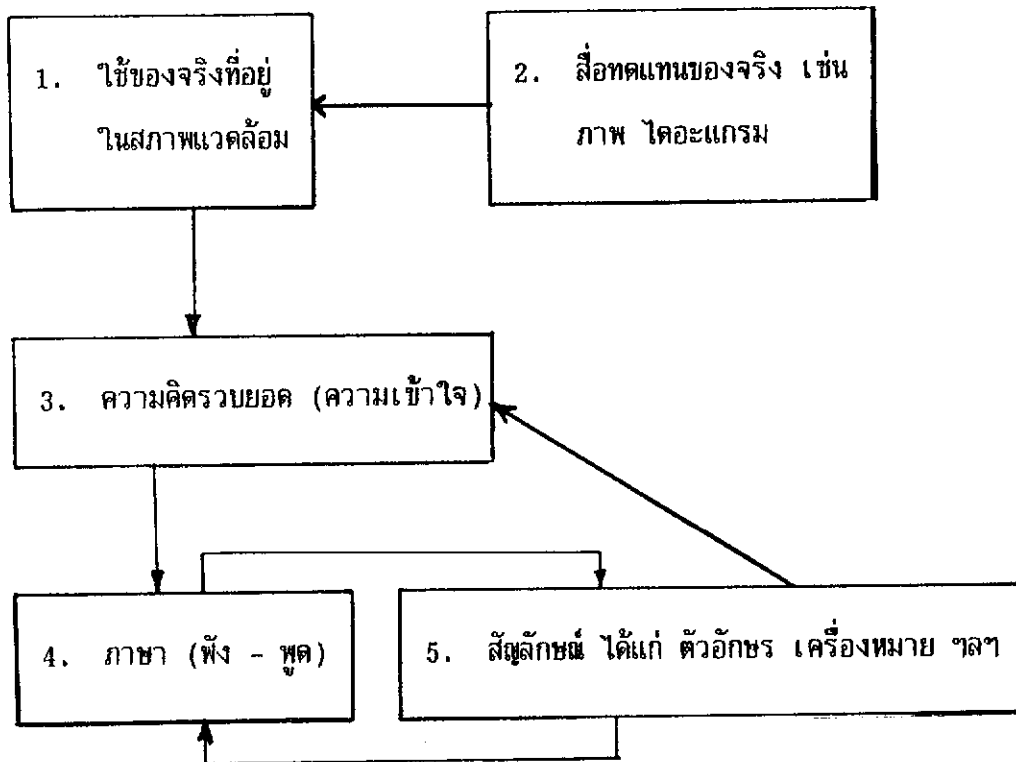

ภาพประกอบ 18 แสดงกระบวนการสอนความคิดรวบยอดทางภาษา

การใช้วัสดุของจริงที่มีอยู่ในสภาพแวดล้อมตั้งผังภาพ หัวข้อที่ 1 เช่น วัตถุต่าง ๆ ที่ผู้เรียนเคยเห็นเคยพบ และเคยใช้ในชีวิตประจำวัน จะช่วยให้ผู้เรียนเข้าใจ และได้รับความคิดรวบยอดเกี่ยวกับความหมายของสิ่งนั้น ๆ ได้อย่างรวดเร็ว

อย่างไรก็ตาม ถ้าเราจะนำของจริงทุกอย่างมาให้ผู้เรียนได้เห็นคงเป็นไปได้ยาก ดังนั้นการใช้สิ่งทดแทนของจริงเหล่านั้น ได้แก่ รูปภาพ ใสอะแกรม ก็อาจช่วยให้ผู้เรียนเข้าใจ และเกิดความคิดรวบยอดเกี่ยวกับความหมายของสิ่งต่าง ๆ เหล่านั้นได้เป็นอย่างดี (ตั้งผังภาพหัวข้อที่ 2) เพราะผู้เรียนสามารถถ่ายโยงความคิดไปยังของจริงที่ตนเคยเห็นมาก่อนได้ การพัฒนาความคิดรวบยอด (ตั้งผังภาพหัวข้อที่ 3) จะง่ายขึ้น หลังจากนั้นเมื่อผู้เรียนมีโอกาสได้ยิน ได้ฟังเกี่ยวกับสิ่งต่าง ๆ ที่เข้าใจมาแล้วว่าเขาพูดกันอย่างไร การพัฒนาการฟัง การพูดมาก่อน การถ่ายโยงความคิดรวบยอดก็จะชัดเจนมากขึ้น ซึ่งกระบวนการนี้จะเป็นกระบวนการสำคัญในการถ่ายโยงการอ่านเพื่อความเข้าใจที่ถูกต้องตามการรับรู้ภาษาของมนุษย์โดยทั่วไป

การรับรู้ทางสมอง (ทฤษฎีสมอง 2 ซีก)

การรับรู้ทางสมอง ซึ่งเป็นกระบวนการทางธรรมชาติเป็นสิ่งสำคัญที่ผู้สอนจำเป็นต้องเข้าใจกลไกในการทำงานของสมอง เมื่อเข้าใจการจัดกิจกรรมการเรียนการสอน ก็จะช่วยให้กระบวนการเรียนรู้ของผู้เรียนเป็นไปอย่างมีประสิทธิภาพ และถาวรได้อย่างเป็นธรรมชาติด้วย

จากงานวิจัยของ สเปอรรี่ (Asher, 1987 : 19 ; citing Sperry, n.d.) ศาสตราจารย์แห่งสถาบันเทคโนโลยีแคลิฟอร์เนีย เกี่ยวกับกระบวนการทำงานของสมองมนุษย์ซึ่งได้รับรางวัลโนเบล ได้แสดงรายละเอียดไว้โดยสรุปว่า สมองมนุษย์จะประกอบไปด้วยเซลล์ (Cell) จำนวนนับพันล้าน ๆ ตัว และมีประสิทธิภาพแตกต่างกันไปตามพันธุกรรมจากบิดามารดาของแต่ละคนซึ่งไม่เหมือนกัน สมองส่วนบนของมนุษย์จะทำหน้าที่คล้ายเป็นสะพานเชื่อมโยงสมอง (Corpus Callosum) ทำหน้าที่รับการถ่ายโอนความรู้ และประสบการณ์ จากการทำงานของสมองทั้งสองข้างนั้น สมองแต่ละซีกจะมีบริเวณรับรู้จากอวัยวะสัมผัสควบคุม การปฏิบัติการเคลื่อนไหวของร่างกาย (Gazzaniga, 1981 : 530) สมองซีกซ้ายจะทำหน้าที่รับรู้และสื่อความทางภาษา เช่น การฟัง และการพูด โดยมีความสามารถแยกแยะความคิดเชิงตรรกวิทยา

ได้แยกแยะความเป็นเหตุเป็นผลได้ เช่น วิชาคณิตศาสตร์ และวิทยาศาสตร์ สมองซีกขวา จะทำหน้าที่ทางความคิด จินตนาการ การใช้ท่าทาง การเคลื่อนไหวโดยไม่ใช้คำพูดเพื่อสื่อความหมาย

การทำงานของสมองทั้ง 2 ซีก หากมีสมดุลกันแล้วการเชื่อมโยงการรับรู้เข้าสู่ประสาทส่วนกลางโดยผ่านสะพานเชื่อมโยงสมองจะมีประสิทธิภาพมาก การรับรู้สั้น ๆ จะคงทนถาวรในระยะยาวได้ ทำให้เกิดความทรงจำระยะยาว เช่น การขับรถ การว่ายน้ำ การเรียนโดยการปฏิบัติ หากการทำงานของสมองมีความโน้มเอียงไปแต่เพียงข้างใดข้างหนึ่ง หรือซีกใดซีกหนึ่งแล้ว การรับรู้ต่าง ๆ จะเกิดขึ้นเป็นความทรงจำในระยะสั้นเท่านั้น เช่น การท่องจำศัพท์ (ใช้สมองซีกซ้ายข้างเดียว) การอ่านออกเสียง (ใช้สมองซีกซ้ายข้างเดียว) การจินตนาการแต่ปราศจากการปฏิบัติ (ใช้สมองซีกขวาข้างเดียว)

ด้วยการทำงานของสมองมนุษย์ มีความมหัศจรรย์และช่วยในการพัฒนาการรับรู้ทางภาษา อยู่แล้วในตัวโดยธรรมชาติ หากผู้สอนตระหนักถึงระบบการทำงานที่แยบยลนี้แล้วจะช่วยให้เกิดความเข้าใจในกระบวนการเรียนการสอนที่จะเอื้อต่อความเข้าใจของผู้เรียนในระยะยาวได้เป็นอย่างดี

3. ทฤษฎีการสอนอ่าน (Teaching Reading Approach)

ทฤษฎีการสอนอ่านในปัจจุบันมีอยู่ด้วยกันหลายทฤษฎี ทฤษฎีที่สำคัญ คือ ทฤษฎีทางภาษาศาสตร์และทฤษฎีทางจิตวิทยา แม้ว่าเป้าหมายของการสอนอ่านจะคล้ายคลึงกัน คือ ต้องการให้ผู้เรียนมีความสามารถในการจับใจความสำคัญ ทารายละเอียดของเรื่อง แปลความ ตีความ ขยายความ และมีเจตคติในการอ่านทางบวก เช่น รักการอ่าน สนใจการอ่าน แต่ทฤษฎีทั้งสองจะมีแนวทางในการพัฒนากระบวนการเรียนการสอน การให้ปัจจัยบ่อนแก่ผู้เรียนแตกต่างกันไปบ้าง

การสอนอ่านโดยใช้เทคนิคการสร้าง โคอะแกรมมีข้อเด่นตรงที่มีลักษณะผสมผสานระหว่างทฤษฎีการสอนอ่านทั้งทางภาษาศาสตร์ และทางจิตวิทยาอยู่ในตัวอย่างบูรณาการ โดยพิจารณาทั้งลักษณะของธรรมชาติทางภาษาศาสตร์ที่มนุษย์พึงรับรู้ และมีประสบการณ์จากวัสดุที่อ่าน หรือสิ่งที่อ่านในชีวิตจริงพร้อมทั้งคำนึงถึงกระบวนการอ่านของมนุษย์โดยธรรมชาติเป็นสำคัญ ซึ่งจะเป็นหลักการทางภาษาศาสตร์เชิงจิตวิทยา (Psycholinguistics) และจะทำให้ผู้อ่านมีเจตคติในการอ่านที่ดีต่อไป

อาจสรุปได้ว่า การสอนอ่านนั้นต้องอาศัยเทคนิคหลายอย่างที่จะเน้นองค์ประกอบของกระบวนการอ่านให้แก่ผู้เรียน ซึ่งกระบวนการนั้น ๆ ย่อมต้องมาจากการให้ผู้อ่านได้ความคิดรวบยอดจับความสำคัญของเรื่องที่อ่านและหารายละเอียดของเรื่องได้จากประสบการณ์เดิม จากการเดาความแฉล้ม จากลักษณะและชนิดของข้อความที่ผู้เขียนเขียนขึ้น เป็นต้น ดังนั้นกระบวนการอ่านที่สมบูรณ์แบบ จึงน่าจะใช้กระบวนการอ่านที่ต้องอาศัยการพัฒนาทั้งกระบวนการบนลงล่าง โดยพิจารณาความโดยรวมของเรื่องลงสู่องค์ประกอบย่อยของภาษาในระยะแรก และใช้กระบวนการล่างขึ้นบนเพื่อวิเคราะห์หน่วยย่อยพื้นฐาน โดยพิจารณาคำ ประโยค และ โครงสร้างอื่น ๆ ในระยะสุดท้าย กระบวนการอ่านแบบนี้ เรียกว่า กระบวนการอ่านเชิงปฏิสัมพันธ์ (Interactive) โดยใช้การสังเคราะห์และวิเคราะห์ เพื่อช่วยให้ผู้อ่านได้ใช้สมองทั้งซีกขวา (กระบวนการอ่านจากบนลงล่าง) และซีกซ้าย (กระบวนการอ่านจากล่างขึ้นบน) ซึ่งจะทำให้ผู้เรียนมีความทรงจำในระยะยาวกับสิ่งที่ตนได้อ่าน

4. ทฤษฎีอภิปัญญา (Meta Cognitive Approach)

เนื่องจากเทคนิคการสร้างไคอะแกรม เป็นเทคนิคการสอนอ่านเพื่อความเข้าใจ และเป็นเทคนิคที่กระตุ้นให้ผู้อ่านได้ใช้ความคิด พิจารณาในสิ่งที่ตนอ่านและแสดงภาพของความเข้าใจออกมาให้ประจักษ์นั้น เป็นขั้นตอนที่ต้องใช้กระบวนการคิด กระบวนการเรียนรู้ผสมผสานกันไป ลักษณะนี้เป็นลักษณะที่สอดคล้องกับหลักการของทฤษฎีอภิปัญญา ซึ่งเยี่ยมจิต บูรณโกคา (2533 : 12) ได้อธิบายไว้ ดังนี้

อภิปัญญา หมายถึง ความสามารถของผู้เรียน ซึ่งแสดงออกถึงความรู้ ความเข้าใจ ในกระบวนการคิดและกระบวนการเรียนรู้ด้วยตนเอง ประกอบด้วย ความรู้เกี่ยวกับกลวิธีต่าง ๆ ที่จะนำไปใช้แก้ปัญหาในขณะที่อ่าน และสามารถเลือกใช้วิธีการได้อย่างเหมาะสมและมีประสิทธิภาพ และนอกจากนี้ยังรวมไปถึงความสามารถในการวางแผน ควบคุม ตรวจสอบ ประเมินผลการเรียนรู้การอ่านและการกระทำของตนเองได้

แนวทฤษฎีอภิปัญญา หมายถึง แนวทฤษฎีที่อธิบายถึงการคิดของบุคคลในลักษณะที่บุคคลมีการตระหนักรู้ถึงกระบวนการคิดของตนเอง และสามารถวางแผนควบคุมตรวจสอบและประเมินการคิดของตนเองได้ นั่นคือ บุคคลมีความรู้เกี่ยวกับกลวิธีในการคิดแบบต่าง ๆ และ

สามารถเลือกใช้ได้อย่างเหมาะสม ตลอดจนสามารถควบคุมตรวจสอบและประเมินการคิดของตนเองได้ นั่นคือ บุคคลมีความรู้เกี่ยวกับกลวิธีในการคิดแบบต่าง ๆ และสามารถเลือกใช้ได้อย่างเหมาะสม ตลอดจนสามารถควบคุมตรวจสอบกลวิธีเหล่านั้น และรู้ว่าจะใช้กลวิธีใดเมื่อไร ใช้อย่างไร เหตุใดต้องใช้ ดังนั้นการใช้เทคนิคกลวิธี ลำดับขั้นตอน หรือวิธีการที่จะส่งเสริมให้เกิดความสามารถดังกล่าวจึงเป็นไปได้หลากหลายรูปแบบ ในขอบข่ายของแนวทฤษฎีนี้ แต่อย่างไรก็ตาม ยังคงยึดหลักการที่ว่าด้วยการคิดเกี่ยวกับการคิด (Thinking about Thinking) และความสามารถในการตระหนักรู้ และควบคุมการคิด การเรียนรู้ของตนเองของแนวทฤษฎีนี้เป็นสำคัญ

5. ทฤษฎีโครงสร้างประสบการณ์เดิม (Schema Theory)

ประสบการณ์เดิม (Schema) หมายถึง โครงสร้างของความคิดในสมองซึ่งมีการจัดกลุ่มข้อมูลเกี่ยวกับความรู้และประสบการณ์ที่เรามี ข้อมูลเหล่านี้จะเป็นประโยชน์ในการคาดคะเน ตีความข้อมูลใหม่ ปรับข้อมูลใหม่ ให้เข้ากับข้อมูลเดิมที่มีอยู่แล้ว และเก็บข้อมูลนั้นไว้ใช้ต่อไป การที่สามารถนำข้อมูลใน Schema มาคาดคะเนข้อมูลใหม่ได้ จะช่วยให้ผู้เรียนอ่านเรื่องนั้น ๆ ได้รวดเร็วยิ่งขึ้น โดยยึดสิ่งที่รู้แล้ว หรือความรู้เดิมเป็นหลัก แล้วทดสอบการเดาและการคาดคะเนนั้นในขณะที่อ่านเรื่อง (สาวิตรี ประเสริฐกุล, 2529 : 41)

ทฤษฎีโครงสร้างประสบการณ์เดิมเป็นทฤษฎีที่ชี้ให้เห็นความสำคัญของความรู้เดิม โดยอิงทฤษฎีภาษาศาสตร์เชิงจิตวิทยา (Carrell and Eisterhold, 1987 : 218) ในขอบข่ายของจิตวิทยาภาษาศาสตร์ที่เกี่ยวกับการอ่าน ซึ่งได้รับอิทธิพลจากจิตวิทยาภาษาศาสตร์ในรูปแบบที่กู๊ดแมน (Goodman, 1977 : 120 - 135) เรียกว่า เกมการทายทางจิตวิทยาภาษาศาสตร์ (Psycholinguistic Guessing Game) ที่เขาอธิบายว่า เป็นกระบวนการซึ่งเป็นวงจรที่เริ่มตั้งแต่การรับข่าวสารจากสิ่งที่อ่าน (Input Text) การแปลความหมายหรือทายสิ่งที่อ่านนั้น การทดสอบ การทบทวน หรือย้ำการทายที่ได้ทายไปแล้ว ในกระบวนการนี้ผู้อ่านถึงแม้ว่าจะเป็นผู้อ่านที่มีความเชี่ยวชาญในการอ่านก็ตาม จะมีได้ใช้ตัวแนะ (Clues) ทั้งหมดซึ่งมีอยู่ในข้อความนั้น ในการเดาความหมายของข้อความที่อ่าน แต่ผู้อ่านจะใช้ความรู้เดิมเกี่ยวกับเรื่องที่อ่าน จึงจะสามารถเข้าใจเรื่องนั้นได้

ผู้ที่ใช้คำว่า Schema คนแรก คือ เฮด (Bartlett. 1978 ; citing Head. 1926) เพื่อใช้อธิบายปรัชญาตามหลักของ คานท์ (Kant. 1987) ซึ่งว่าด้วยธรรมชาติของความรู้ที่เน้นความสำคัญของ "A Priori" ซึ่งหมายถึง สังกกับเบื้องต้น ความรู้เดิม แนวคิดพื้นฐาน โครงข่ายหรือแผนงานพื้นฐานของความรู้ความจำ Kant มีความเชื่อว่า มนุษย์มีความเข้าใจเหตุการณ์รอบข้างตน ต่อเมื่อเหตุการณ์เหล่านั้นสอดคล้องกับสังกับ หรือความรู้เดิมที่มนุษย์มีรองรับอยู่ในสมองก่อนแล้ว

โครงสร้างความรู้เดิม (Schemata) แบ่งออกได้เป็น 2 ชนิด คือ

1. โครงสร้างความรู้เดิมแบบรูปนัย (Formal Schemata) หมายถึง การที่ผู้อ่านมีความรู้เกี่ยวกับลักษณะลีลาการเขียน และโครงสร้างของเรื่องมาก่อน เช่น การเขียนเชิงบรรยาย นิทาน วิทยาศาสตร์ หนังสือพิมพ์ ถ้าผู้อ่านมีความรู้สีกว่ต่อลักษณะโครงสร้างการเขียน และรู้จักใช้ความรู้เดิมเหล่านี้ให้เป็นประโยชน์ในขณะที่อ่าน จะช่วยอย่างมากทางด้านความเข้าใจและความทรงจำ ลักษณะการเขียนเรื่องราวต่าง ๆ จะแตกต่างกันไปและมักจะมีลักษณะ

โครงสร้างการเขียนเฉพาะแต่ละรูปแบบ เช่น นิทาน การบรรยาย การพรรณนา เป็นต้น

2. โครงสร้างความรู้เชิงเนื้อหา (Content Schemata) การที่ผู้อ่านมีความรู้เดิมเกี่ยวกับเนื้อหาของเรื่องในสาขาวิชาใดวิชาหนึ่งมาก่อน เช่น เศรษฐกิจ การแพทย์ ธุรกิจ เป็นต้น จะช่วยทำให้เกิดความเข้าใจดีขึ้น ผู้อ่านที่มีโครงสร้างความคิดแขนงนี้จะรับเรื่องได้เร็วกว่าผู้ที่ไม่เคยมีประสบการณ์ความรู้ทางเนื้อหาเหล่านี้มาก่อน

ผู้อ่านควรจะมีโครงสร้างความรู้ทั้งสองประเภท เพราะการมีความรู้เกี่ยวกับเรื่องมาก่อนจะช่วยเพิ่มความสามารถในการเดาเรื่องได้ดีขึ้น และถ้ามีความรู้เดิมเกี่ยวกับรูปลักษณะการเขียนย่อมน่าได้เปรียบ เพราะประสิทธิภาพการอ่านจะต้องแปรไปตามลักษณะอนุเจต (Paragraph) และการจัดระเบียบการเขียนเรื่อง ดังนั้น ผู้สอนควรพร้อมที่จะจัดเตรียมปัจจัยดังกล่าวให้กับผู้เรียนที่ยังขาดโครงสร้างความรู้เดิมเหล่านี้ และซ่อมเสริมสำหรับผู้เรียนที่ยังไม่มีครบถ้วน (เตื่อนใจ ต้นงามตรง, 2529 : 98 - 99)

ทฤษฎีโครงสร้างประสบการณ์เดิมมีแนวคิดว่า ในการทำความเข้าใจกับบทอ่านนั้น ต้องอาศัยความรู้เดิมของผู้อ่านมาปฏิสัมพันธ์กับบทอ่าน ความเข้าใจในการอ่านจะเกิดขึ้นได้อย่าง

มีประสิทธิภาพนั้น ต้องอาศัยความสามารถในการโยงสิ่งที่อ่านให้สัมพันธ์กับความรู้เดิมที่ผู้อ่านมีอยู่แล้ว การทำความเข้าใจในคำ ประโยค หรือบทอ่าน ทั้งหมดเป็นเพียงการทำความเข้าใจโดยใช้ความรู้ทางภาษาศาสตร์เท่านั้น สำหรับกระบวนการของการตีความนั้น ต้องอาศัยหลักการนำสิ่งที่อ่านมาพิจารณาทบทวนกับความรู้เดิม และการนำความรู้เดิมมาใช้ให้เหมาะสมสอดคล้องกับข้อมูลที่มีอยู่ในบทอ่าน

จากหลักการดังกล่าว เราสามารถเขียนแบบแผนของกระบวนการตีความหมายถึงสิ่งที่อ่านตามทฤษฎีโครงสร้างประสบการณ์ได้ 2 แบบ คือ

1. กระบวนการจากล่างขึ้นบน (Bottom - Up Process) เป็นกระบวนการที่เกิดขึ้นจากการนำข้อมูลภายนอกที่มีอยู่ในบทอ่านมาใช้ในการคิดตัดสินใจเพื่อตีความสิ่งที่อ่าน ในกระบวนการนี้ข้อมูลจากสิ่งที่อ่านจะเป็นตัวตั้งความคิด หรือกระตุ้นให้เกิดกระบวนการอ่านขึ้น จึงเรียกอีกอย่างหนึ่งว่า กระบวนการยึดบทอ่านเป็นหลัก (Text - Based Processing)

2. กระบวนการจากบนลงล่าง (Top - Down Process) เป็นกระบวนการที่มีลักษณะตรงข้ามกับกระบวนการจากล่างขึ้นบน คือ กระบวนการนี้จะใช้ความรู้เดิมหรือประสบการณ์เดิมของผู้อ่านเกี่ยวกับสิ่งที่อ่าน หรือเนื้อหาในบทอ่านมาช่วยในการตีความ โดยเป็นตัวนำให้เกิดกระบวนการอ่านขึ้น จึงเรียกอีกอย่างหนึ่งว่า กระบวนการยึดความรู้เป็นหลัก (Knowledge - Based Processing) (Carrell and Eisterhold. 1987 : 218)

ปัญหาของการอ่านอยู่ตรงที่ว่า ความรู้เดิมที่มีอยู่ของผู้อ่านไม่ตรงกับสิ่งที่ผู้เขียนต้องการจะสื่อ (Carrell and Eisterhold. 1987 : 222) ทำให้ผู้อ่านประสบปัญหาในการเลือกข้อมูลที่เหมาะสมจากความรู้เดิมที่มีอยู่มาใช้ ซึ่งปัญหาเหล่านี้ส่วนหนึ่งมาจากผู้เขียนไม่ได้ชี้แนะไว้อย่างเพียงพอ กูดแมน (Carrell and Eisterhold. 1987 : 227 - 229 ; citing Goodman. 1979 : 658 - 663) ได้เสนอแนะวิธีแก้ไขเพื่อให้บทอ่านมีความเหมาะสมกับนักเรียนที่เรียนภาษาในฐานะภาษาต่างประเทศดังนี้

1. ในด้านเกี่ยวกับบทเรียน กระทำได้โดยการเตรียมบทเรียนที่มีเนื้อหาเกี่ยวข้องกับวัฒนธรรมของผู้เรียน เพื่อเป็นการลดความยากของเรื่องลงและเพิ่มความเข้าใจให้มากยิ่งขึ้น

2. ในด้านเกี่ยวกับผู้อ่าน การเตรียมข้อมูลด้านประสบการณ์เดิมไว้ให้นักเรียน นับว่าเป็นเรื่องที่สำคัญอย่างยิ่ง เพราะนักเรียนมักอ่านโดยการแปลตัวอักษรทีละคำ ทำให้เป็นอุปสรรคต่อการอ่านเพื่อความเข้าใจ ครูควรฝึกฝนให้นักเรียนใช้กระบวนการบนลงล่าง (Top - Down Process) ในการคาดคะเนความหมาย ซึ่งจะช่วยให้ นักเรียน เข้าใจ เรื่อง โดยส่วนรวม ได้ดียิ่งขึ้น

จากทฤษฎีทั้ง 5 ที่กล่าวถึงข้างต้นนั้น จะเห็นว่าเกี่ยวข้องและรองรับเทคนิคการอ่าน โดยการสร้างไต่อะแกรมอย่างชัดเจน ทั้งนี้เพราะการที่ผู้อ่านจะทำไต่อะแกรมจากการอ่าน ได้อย่างมีประสิทธิภาพนั้น ผู้อ่านจะต้องมีความรู้และประสบการณ์เดิมเกี่ยวกับเรื่องที่ทำมาบ้าง จึงจะทำให้อ่านเรื่อง ได้เข้าใจและเร็วขึ้น เมื่ออ่านเรื่องผู้อ่านจะต้องใช้กระบวนการรับรู้ และการเรียนรู้ภาษานั้นหมายถึงว่าผู้อ่านจะต้องใช้ความคิดรวบยอด และการรับรู้ทางสมอง (ทฤษฎีสมอง 2 ซีก) มาช่วยในการอ่านเพื่อความเข้าใจ และใช้หลักการของทฤษฎีภาษาศาสตร์เชิงจิตวิทยาที่เน้นในด้านความหมายโดยรวมจากเรื่องที่อ่าน ตลอดจนการตระหนักรู้ถึง กระบวนการคิดของตน และสามารถวางแผนและประเมินความคิดได้นั้น เป็นเรื่องที่เกี่ยวข้องกับแนวของทฤษฎีอภิปัญญาโดยตรง และเมื่อผู้เรียนทำไต่อะแกรมพร้อมทั้งแสดงไต่อะแกรมของตน และอภิปรายนั้นขั้นตอนนี้สอดคล้องกับแนวทฤษฎีการสอน เพื่อการสื่อสารที่เน้นปฏิสัมพันธ์ของผู้สอนกับ ผู้เรียน และผู้เรียนกับผู้เรียน

ดังนั้น เทคนิคการสอนอ่านโดยใช้เทคนิคการสร้างไต่อะแกรมจึงเกี่ยวข้องกับทฤษฎีทั้ง 5 ด้วยเหตุผลดังกล่าว

การสอนอ่านโดยใช้เทคนิคการสร้างไต่อะแกรม

โฮมลิช และพิทเทลแมน (Heimlich and Pittelman. 1986 : 5) กล่าวว่า เทคนิคการสร้างไต่อะแกรมสามารถนำมาใช้กับการเรียนการสอนภาษาอังกฤษได้ 3 ด้าน คือ

1. สอนคำศัพท์
2. กิจกรรมก่อนและหลังการอ่าน
3. ฝึกทักษะในการอ่าน

1. การสอนคำศัพท์โดยเทคนิคการสร้างไคอะแกรม

จอห์นสัน และเพียร์สัน (Heimlich and Pittelman. 1986 : 5 - 6 ; citing Johnson and Pearson. 1984 : 12 - 13) ได้เสนอหลักในการสอนคำศัพท์โดยใช้เทคนิคการสร้างไคอะแกรม ไว้ดังนี้

1. เลือกคำศัพท์ หรือหัวเรื่องที่เกี่ยวข้องกับสิ่งที่จะเรียนมา 1 คำ หรือ 1 เรื่อง
2. เขียนคำศัพท์ หรือหัวเรื่องนั้นลงบนกระดาษขอลูก
3. กระตุ้นให้ผู้เรียนคิดหาคำศัพท์อื่น ๆ ที่เกี่ยวข้องกับหัวเรื่องให้ได้มากที่สุด แล้วจัดกลุ่มคำศัพท์นั้นเป็นหัวข้อย่อย ๆ (Categories)
4. ผู้เรียนแต่ละคนเสนอรายการคำศัพท์ที่คิดไว้ อภิปราย แล้วจัดคำศัพท์เข้าเป็นกลุ่มหัวข้อ ประกอบกันจนเป็นไคอะแกรมคำศัพท์ของชั้นเรียน
5. พยายามให้ผู้เรียนมีส่วนร่วมในการทำไคอะแกรม
6. ให้ผู้เรียนได้มีการฝึกการจำแนกคำศัพท์โดยใช้หัวข้อย่อยต่าง ๆ ในไคอะแกรม
7. การอภิปรายไคอะแกรมเป็นส่วนที่สำคัญที่สุดในบทเรียน เพราะมีจุดประสงค์เพื่อส่งเสริมให้ผู้เรียนได้เรียนรู้คำศัพท์ใหม่ พร้อมความหมายจากคำศัพท์ที่เคยเรียนรู้มาแล้วและมองเห็นความสัมพันธ์ระหว่างคำศัพท์ในไคอะแกรม

ตัวอย่างการนำไปใช้

ตัวอย่างนี้แสดงการสอนคำศัพท์ด้วยเทคนิคการสร้างไคอะแกรมกับนักเรียนระดับ 2 จำนวน 15 คน และเป็นเด็กมีระดับสติปัญญาดี การทดลองครั้งนี้เป็นการทดลองใช้ไคอะแกรมในการสอนคำศัพท์ก่อนการอ่าน เพื่อพัฒนาการทางความคิดเกี่ยวกับคำศัพท์ก่อนและหลังการอ่านของผู้เรียน โดยครูให้นักเรียนศึกษาคำว่า "Washington, D.C."

จุดประสงค์

1. เพื่อให้มีความรู้พื้นฐานสำหรับการอ่าน
2. เพื่อให้นักเรียนแสดงความคิดเห็นร่วมกันเกี่ยวกับคำศัพท์ใหม่
3. เพื่อเรียนรู้ศัพท์ใหม่อย่างกว้างขวาง
4. เพื่อให้ผู้เรียนทำไคอะแกรมเกี่ยวกับคำศัพท์ได้
5. เพื่อให้ผู้เรียนเล่าเรื่องจากการทำไคอะแกรมอันแสดงถึงการระลึกถึงสิ่งที่อ่านได้

กระบวนการเรียนการสอน

1. ครูนำภาพกรุง Washington, D.C. มาให้นักเรียนดูและบอกว่า จะให้นักเรียนอ่านเรื่อง Washington, D.C.
2. ครูเขียนคำว่า "Washington, D.C. - A Great City" ที่กลางกระดานชอล์กและเขียนวงกลม หรือรูปอะไรก็ได้ล้อมรอบเอาไว้
3. ครูเขียนประโยคคำถามเกี่ยวกับคำศัพท์ใหม่บนกระดานชอล์ก
4. ให้นักเรียนค้นหาคำตอบจากเรื่อง โดยคู่มือหัวข้อสำคัญและหน้าบทเติมในไคอะแกรมด้วยชอล์กสีขาว
5. ให้นักเรียนอภิปรายว่ามีประสบการณ์เกี่ยวกับหัวข้อที่เลือกมาอย่างใดบ้าง โดยเขียนเฉพาะหัวข้อสำคัญลงในไคอะแกรมด้วยชอล์กสีแดง
6. ให้นักเรียนอ่านเรื่องและอภิปรายถึงสิ่งที่ได้รับจากการอ่าน พร้อมทั้งจดบันทึกสิ่งที่ได้รับเพิ่มเติมลงในไคอะแกรมด้วยชอล์กสีขาว (ชอล์กสีขาวเขียนสิ่งที่ได้จากการอ่าน)
7. อภิปรายและรายงานหลังการอ่าน การอภิปรายหลังการอ่าน นักเรียนจะได้รับความรู้เพิ่มเติมอีก ให้นักเรียนจดบันทึกประเด็นสำคัญด้วยชอล์กสีฟ้าลงในไคอะแกรม
8. ให้นักเรียนช่วยกันทำไคอะแกรมของคำศัพท์ให้สมบูรณ์และลอกลงในสมุด

ข้อควรคำนึงในการสอนคำศัพท์โดยใช้เทคนิคการสร้างโดอะแกรม

ในการสอนครูควรกระตุ้นให้นักเรียนใช้ประสบการณ์เดิมของตนมาช่วยโยงคำศัพท์ใหม่ที่
ได้รับ โดยใช้คำถามกระตุ้นให้ผู้เรียนคิด การใช้เทคนิคการสร้างโดอะแกรมในการสอนคำศัพท์
ใหม่นี้ จะช่วยให้ผู้เรียนมีความรู้กว้างขวางเกี่ยวกับคำศัพท์และใช้เป็นเครื่องมือสำคัญในการอ่าน
ทำให้อ่านเรื่องได้เข้าใจชัดเจนและเร็วขึ้น นอกจากนี้ การใช้ข้อลึกลับจะช่วยให้ผู้เรียนมองเห็น
ได้อย่างชัดเจนว่าอะไรคือสิ่งที่รู้ยู่เดิม และอะไรคือ สิ่งที่ได้รับหลังการอ่านโดยใช้เทคนิค
การสร้างโดอะแกรม

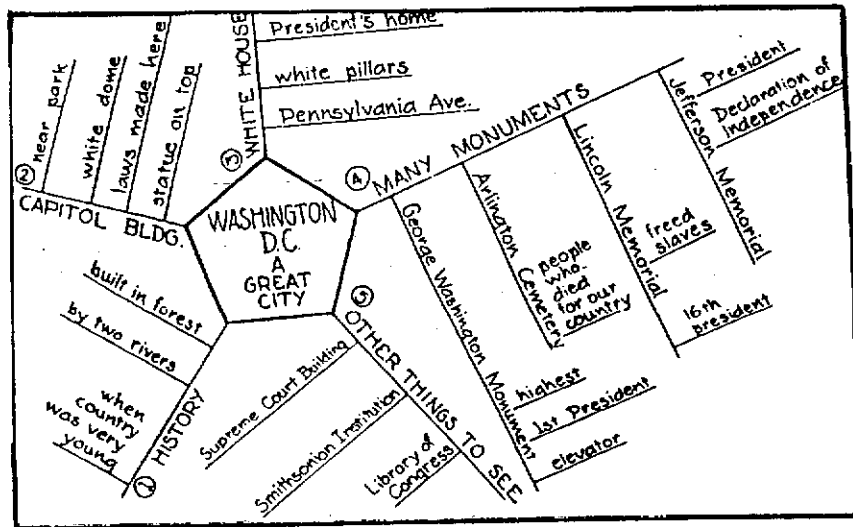

ภาพประกอบ 19 Completed Classroom Map for Washington, D.C.

2. การใช้เทคนิคการสร้างไคอะแกรมก่อน - หลังการอ่าน

แมคเนล (นพดล ปู่ชูประเสริฐ. 2534 : 24 ; อ้างอิงมาจาก McNeil.

1984 : 65) ได้เสนอว่าเทคนิคการสร้างไคอะแกรม นอกจากจะเหมาะสมสำหรับการสอน คำศัพท์แล้ว ยังสามารถนำมาใช้กับการสอนอ่านได้ โดยเทคนิคการสร้างไคอะแกรมจะให้ความรู้ หรือข้อมูลพื้นฐานในเรื่องก่อนการอ่าน ซึ่งช่วยให้ผู้เรียนได้ เชื่อมโยงความรู้ใหม่เข้ากับโครงสร้าง ความรู้เดิม การใช้เทคนิคการสร้างไคอะแกรม ก่อนการอ่านนั้นก็เพื่อประโยชน์ที่สำคัญ 3 ประการ คือ

1. เสนอคำศัพท์ที่สำคัญในเรื่องที่จะอ่าน
2. ประเมินความรู้เดิมของผู้เรียนเกี่ยวกับหัวเรื่องที่จะอ่าน เป็นการเตรียมเพื่อ ให้ผู้เรียนมีความเข้าใจเกี่ยวกับเรื่องที่จะอ่านดีขึ้น
3. กระตุ้นความสนใจของผู้เรียน

ในการสอนนั้นจะมีการสร้างไคอะแกรมของเรื่องก่อนการอ่านเพื่อ กระตุ้นความรู้เดิม และเรียนรู้คำศัพท์ ในขณะที่อ่านผู้เรียนจะมีการเปลี่ยนแปลงไคอะแกรมของตนตามเนื้อเรื่อง ที่อ่าน ในช่วงหลังการอ่านจะมีการอภิปรายเพื่อความเข้าใจที่ชัดเจน และเป็นการผสมผสาน ความรู้ใหม่

สำหรับการใช้เทคนิคการสร้างไคอะแกรมหลังการอ่านนั้น ผู้เรียนจะสร้างไคอะแกรม เองหลังจากที่ได้อ่านเนื้อเรื่อง แล้วมีการอภิปรายไคอะแกรมที่ผู้เรียนทำ เพื่อตรวจสอบใจความ สำคัญในเรื่องที่อ่าน การสร้างไคอะแกรมหลังการอ่านจะช่วยให้ผู้เรียน ได้มีการระลึกความจำ ในเรื่องที่อ่าน สรุปรวบรวม และเสนอแนะข้อมูลที่อ่านออกมาเป็นไคอะแกรม

ตัวอย่างการนำไปใช้

ไฮม์ลิช และพิทเทลแมน (Heimlich and Pittelman. 1986 : 10 - 13) ได้ เสนอตัวอย่างการใช้เทคนิคการสร้างไคอะแกรม เป็นกิจกรรมหลังการอ่านกับนักเรียนระดับ 1 จำนวน 6 คน นักเรียนได้อ่านเรื่อง Kate and the Zoo แล้วทำไคอะแกรม เพื่อเสริม การเรียนรู้คำศัพท์และทักษะความเข้าใจ

จุดประสงค์

1. เพื่อเสริมการเรียนรู้คำศัพท์ใหม่จากเรื่องที่อ่าน
2. เพื่อฝึกความสามารถในการจับและลำดับเหตุการณ์และเนื้อเรื่องที่อ่าน
3. เพื่อให้จับใจความสำคัญของเรื่องได้
4. เพื่อฝึกทักษะการตีความหมายจากรูปภาพและข้อความที่อ่าน

กระบวนการเรียนการสอน

1. ครูแจ้งให้นักเรียนทราบว่า ในคาบนี้พวกเขาจะต้องอ่านเรื่องเกี่ยวกับเด็กหญิงคนหนึ่งซึ่งได้ไปเที่ยวที่สวนสัตว์ แล้วครูสอนคำศัพท์ใหม่ที่สำคัญ
2. ให้นักเรียนลงมืออ่านเนื้อเรื่อง
3. ครูอธิบายแก่นักเรียนว่า พวกเขากำลังจะทำไดอะแกรม ซึ่งใช้แสดงความสำคัญของเรื่องที่อ่าน
4. ครูเขียนชื่อเรื่อง "Kate and the zoo" บนกระดานแล้ววงกลมล้อมรอบ
5. ครูเขียนหัวข้อสำคัญในเรื่องซึ่งสรุปได้จากข้อความและรูปภาพในเรื่องที่อ่าน เช่น "Things Kate does at zoo." "Things Kate sees at the zoo." "Things Kate likes at the zoo." "How Kate looks." "How Kate feels"
6. ครูให้นักเรียนบอกสิ่งที่นักเรียนจำได้จากเรื่องที่อ่าน แล้วให้ตัดสินใจว่า ควรจะนำไปเขียนไว้ภายใต้หัวข้อใด จนได้ข้อมูลครบทุกหัวข้อ
7. ให้นักเรียนอ่านเรื่องอีกครั้งหนึ่ง เพื่อหารายละเอียดที่ยังไม่มีในไดอะแกรม แล้วนำมาเขียนเพิ่มเติมลงในไดอะแกรม
8. ให้นักเรียนจัดลำดับหัวข้อที่สำคัญตามลำดับพร้อมกับครูใช้คำถามถามเพื่อให้นักเรียนจำเรื่องที่อ่านได้
9. ให้โอกาสแก่นักเรียนในการมีส่วนร่วมคิดหัวเรื่องใหม่ ๆ

ในการฝึกครั้งต่อ ๆ ไปควรทำดังนี้

1. ทบทวนไคอะแกรม
2. อธิบายให้นักเรียนฟังถึงเรื่องที่ให้อ่าน และทำไคอะแกรมหลังการอ่าน โดยครู

ไม่ทำไคอะแกรมให้นักเรียนดู

3. ให้นักเรียนอ่านเรื่อง และฝึกทำไคอะแกรมหลังการอ่านเป็นกลุ่มย่อย
4. ให้นักเรียนลอกไคอะแกรมที่ช่วยกันทำแล้วลงสมุด และนำไปเล่าให้ผู้ปกครองฟัง

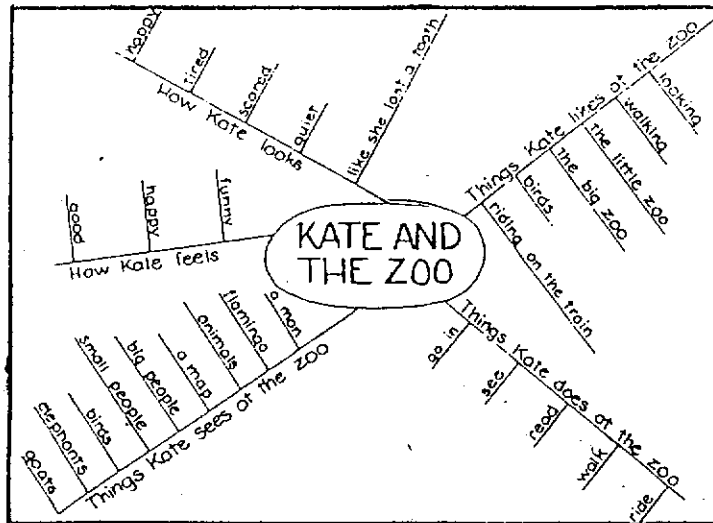

ภาพประกอบ 20 Classroom Map for Kate and the Zoo

3. การใช้เทคนิคการสร้างไคอะแกรมฝึกทักษะในการอ่าน

ฮานท์ (Heimlich and Pittelman, 1986 : 8 - 22 ; citing Hanf, 1971 : 225 - 230) ได้เสนอขั้นตอนในการสร้างไคอะแกรมไว้ดังนี้

1. สรุปใจความสำคัญของเรื่องที่อ่าน (Main Idea) โดยเขียนใจความสำคัญหรือชื่อเรื่อง (Title) ไว้ภายในวงกลม หรือสี่เหลี่ยม หรืออาจจะเป็นรูปทรงอะไรก็ได้

2. สรุปหรือหาหัวข้อย่อย (Second Categories) ที่เนื้อเรื่องกล่าวถึงผู้อ่านจะต้องจำแนกประเภทหรือจัดกลุ่มหัวข้อแนวความคิด ถ้าในเนื้อความไม่ได้กำหนดไว้ชัดเจนผู้อ่านจะต้องสรุปประเด็นและกำหนดเป็นหัวข้อเอง แล้วโยงหัวข้อต่าง ๆ เข้ากับใจความสำคัญหรือชื่อเรื่อง หลังจากที่ได้เขียนวงกลมหรือสี่เหลี่ยมล้อมรอบแล้ว

3. ทารายละเอียดสนับสนุน (Supporting Details) ผู้เรียนจะต้องอ่านอย่างละเอียดเพื่อเก็บรายละเอียดที่จะทำให้การสร้างไดอะแกรมสมบูรณ์ แล้วโยงรายละเอียดที่สนับสนุนเข้ากับหัวข้อย่อย

ตัวอย่างการนำไปใช้

ตัวอย่างนี้เป็นการนำเทคนิคการสร้างไดอะแกรม ไปใช้ในการฝึกทักษะการอ่านกับนักเรียนระดับ 5 จำนวน 22 คน เพื่อเตรียมตัวสอบบทเรียนเรื่องระบบย่อยอาหาร การทำไดอะแกรมจึงเป็นเทคนิคหนึ่งในการทบทวนบทเรียนก่อนการสอน

จุดประสงค์

1. เพื่อให้นักเรียนสามารถสรุปใจความสำคัญจากบทเรียน
2. เพื่อให้นักเรียนสรุปใจความสำคัญของบทเรียนออกมาเป็นไดอะแกรม
3. เพื่อให้นักเรียนได้เรียนรู้คำศัพท์ทางวิชาการเกี่ยวกับระบบการย่อยอาหาร

กระบวนการเรียนการสอน

1. ครูแจ้งให้นักเรียนทราบว่า ครูจะทบทวนบทเรียนเรื่องกระบวนการย่อยอาหาร โดยใช้ไดอะแกรม จากนั้นเขียนคำว่า "Digestion" บนกระดาน แล้วอธิบายกระบวนการสร้างไดอะแกรม
2. ให้นักเรียนเขียนคำว่า "Digestion" ลงในสมุดและลากเส้นเป็นรัศมีออกจากคำศัพท์นี้
3. ให้นักเรียนอ่านบทเรียนอย่างคร่าว ๆ แล้วให้บอกหัวข้อสำคัญ ๆ ของบทเรียน

4. ให้นักเรียนเขียนหัวข้อสำคัญของบทเรียนลงในเส้นรัศมีในไดอะแกรมของตนเอง
5. ให้นักเรียนเปิดหนังสือ แล้วให้แต่ละคนเขียนรายละเอียดจากบทเรียนที่จำได้ในแต่ละหัวข้อสำคัญลงในไดอะแกรมของตนเอง
6. ให้นักเรียนทั้งหมดช่วยกันทำไดอะแกรมบนกระดาน โดยใช้ข้อมูลจากไดอะแกรมของแต่ละคนร่วมกันและอภิปราย
7. เมื่อไดอะแกรมของชั้นเรียนเสร็จแล้ว ให้นักเรียนอ่านบทเรียนจากหนังสืออีกครั้งหนึ่ง เพื่อเพิ่มเติมรายละเอียดลงในไดอะแกรมของแต่ละคน
8. ครูให้นักเรียนอภิปรายข้อมูลที่ได้มาเพิ่ม แล้วเขียนลงในไดอะแกรม "Digestion" ของชั้นเรียน และนักเรียนแต่ละคนแก้ไขไดอะแกรมของตนเองและไดอะแกรมของชั้นเรียน
9. ครูใช้คำถามกระตุ้นให้นักเรียนคิดว่า การทำไดอะแกรมช่วยให้นักเรียนได้รับประสบการณ์เช่นไร และให้เห็นว่า บทเรียนเรื่องระบบการย่อยอาหารนั้นสำคัญและมองเห็นแนวทางในการทำไดอะแกรมด้วยตนเองของแต่ละคน
10. ครูให้นักเรียนทำไดอะแกรม เพื่อช่วยในการเตรียมสอบทั้งเป็นรายบุคคล คู่หรือกลุ่มย่อย ตลอดจนนำไปใช้ที่บ้าน เพื่อให้เห็นว่าการสร้างไดอะแกรม มีประโยชน์และช่วยนักเรียนได้

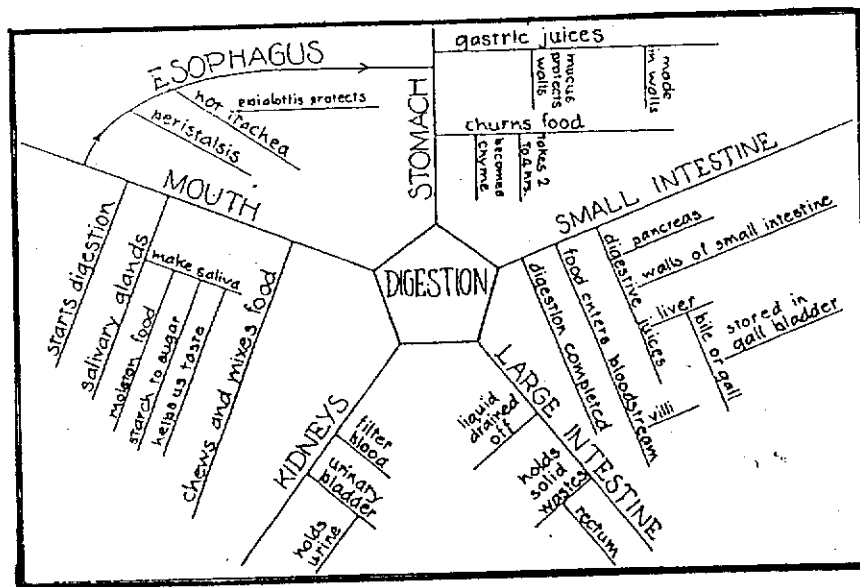

ภาพประกอบ 21 Classroom Map for Digestion

ตัวอย่างการสอนอ่านทั้ง 3 ลักษณะที่ได้นำเสนอข้างต้น เป็นเพียงส่วนหนึ่งเท่านั้น เพราะเทคนิคการสร้าง ไดอะแกรมนั้น ใช้ได้หลายลักษณะตามแต่เนื้อเรื่อง หรือจุดประสงค์ในการเรียน นอกจากนี้ ยังใช้ได้กับหลาย ๆ วิชา เช่น ศิลปะ ดนตรี วิทยาศาสตร์ เป็นต้น เทคนิคการสร้าง ไดอะแกรมนี้ใช้ได้กับนักเรียนตั้งแต่ประถมศึกษา มัธยมศึกษา และอุดมศึกษา การฝึกเทคนิคการสร้าง ไดอะแกรม จะช่วยให้ผู้อ่านเป็นผู้มีความสามารถในการอ่านที่ดี คือ เข้าใจเรื่องที่อ่าน เนื่องจากมองเห็นภาพของสิ่งที่อ่านได้หลายแง่มุม เป็นการสอนที่ฝึกกระบวนการทางความคิดให้แก่ผู้อ่าน ส่งเสริมกระบวนการกลุ่ม และยังเป็นเครื่องมือสำคัญในการนำไปใช้ เพื่อเป็นประโยชน์ในด้านอื่น ๆ เช่น การทำงาน การทำบันทึกส่วนตัว เพื่อประโยชน์โดยตรงในชีวิตประจำวันได้อีกด้วย (Heimlich and Pittleman, 1986 : 45 - 46)

ความเข้าใจในการอ่านเรื่องจะทำให้ผู้อ่านอยากอ่าน และทำให้มีเจตคติที่ดีต่อการอ่าน ซึ่งจะทำให้ผู้อ่านได้รับความรู้มากขึ้นและสามารถนำความรู้มาพัฒนาตนเองให้มีประสิทธิภาพมากขึ้น และนี่คือสิ่งสำคัญที่ได้รับจากการสอนอ่านโดยใช้เทคนิคการสร้าง ไดอะแกรม ที่สนองต่อความต้องการที่แท้จริงของหลักสูตรประถมศึกษา

งานวิจัยที่เกี่ยวข้อง

งานวิจัยต่างประเทศ

จอห์นสัน (Johnson, 1987 : 198-A) ได้ทำการศึกษาผลของการใช้ Cloze Story Map (CSM) ที่มีต่อความเข้าใจในการอ่าน กลุ่มตัวอย่าง คือ นักเรียนระดับ 4 จำนวน 132 คนแบ่งออกเป็น 3 กลุ่ม กลุ่มละ 44 คน กลุ่มแรกเรียนโดยการทำไดอะแกรม (Mapping) ด้วยตนเองหลังจากอ่านเรื่อง กลุ่มที่ 2 เรียนโดย Cloze Story Map ที่ครูสร้างขึ้น กลุ่มที่ 3 เรียนด้วยการตอบคำถามหลังจากการอ่านเรื่อง เครื่องมือที่ใช้ในการวิจัย คือ แบบทดสอบวัดความเข้าใจในการอ่าน และแบบทดสอบวัดความคงทนในการจำเรื่อง ผลการวิจัยพบว่า ความเข้าใจในการอ่านของกลุ่มที่เรียน โดยทำไดอะแกรม (Mapping) ด้วยตนเอง แตกต่างจากกลุ่มที่เรียนด้วยการตอบคำถามอย่างมีนัยสำคัญทางสถิติที่ระดับ .05 แต่ไม่พบความแตกต่างระหว่างทั้ง

2 กลุ่มที่เรียนด้วยการสร้างไคอะแกรม (Mapping) และระหว่างกลุ่มที่ใช้ Cloze Story Map กับกลุ่มที่เรียนด้วยการตอบคำถาม

เบรนท์ (Brent. 1988 : 1998 - A) ได้ศึกษาความเข้าใจและการระลึกเรื่องในการอ่านโดยใช้ Directed Reading Activity (DRA) และเทคนิคการสร้างไคอะแกรม (Mapping) กลุ่มตัวอย่างมีจำนวน 82 คน แบ่งเป็น 3 กลุ่ม กลุ่มละ 24 คน โดยแบ่งเป็นกลุ่มควบคุม 2 กลุ่มทดลอง 2 กลุ่ม กลุ่มหนึ่งเรียนโดย Directed Reading Activity (DRA) และอีกกลุ่มเรียนโดยใช้เทคนิคการสร้างไคอะแกรม ผลการทดลองพบว่า นักเรียนที่ได้รับการสอนแบบ Directed Reading Activity (DRA) มีความสามารถในการจับใจความสำคัญ และรายละเอียดของเรื่องสูงกว่ากลุ่มควบคุม และพบว่านักเรียนที่ได้รับการสอนแบบ Directed Reading Activity (DRA) กับนักเรียนที่ได้รับการสอนด้วยเทคนิคการสร้างไคอะแกรม ไม่มีความแตกต่างกันในด้านความเข้าใจและการระลึกเรื่องที่อ่าน

อัลเวอร์แมน บูธบี และวูล์ฟ (Alverman, Boothby and Wolf. 1988 : 13 - 21) ได้ทำการศึกษาความสามารถในการจับใจความสำคัญของสิ่งที่อ่านมาแล้ว กลุ่มตัวอย่างเป็นนักเรียนระดับ 4 จำนวน 3 กลุ่ม กลุ่มละ 25 คน กลุ่มแรกเรียนโดยใช้เทคนิคการสร้างไคอะแกรม (Mapping) เป็นเวลา 14 วัน กลุ่มที่ 2 เรียนด้วยวิธีเดียวกับวิธีแรกแต่ใช้เวลา 7 วันกลุ่มที่ 3 ไม่ได้เรียนโดยใช้เทคนิคการสร้างไคอะแกรม เครื่องมือที่ใช้ในการวิจัย คือแบบทดสอบวัดความจำในเรื่องที่อ่าน ผลการวิจัยพบว่า นักเรียนกลุ่มที่เรียนด้วยเทคนิคการสร้างไคอะแกรมเป็นเวลา 14 วัน สามารถจำแนกและถ่ายทอดใจความสำคัญในเรื่องที่อ่านมาแล้วได้มากกว่าอีก 2 กลุ่ม

ฮวง (Huang. 1989 : 421 - A) ได้สร้างเครื่องมือวัดทางจิตวิทยา โดยทำเป็นไคอะแกรม ซึ่งใช้วัดโครงสร้างความรู้เกี่ยวกับเนื้อหาที่เรียน แล้วนำมาทดลองใช้กับกลุ่มตัวอย่างซึ่งเป็นนักเรียนระดับ 8 จำนวน 131 คน กลุ่มตัวอย่างทั้งหมดได้รับการฝึกให้เรียนรู้วิธีตอบแบบสอบชนิดไคอะแกรมก่อน แล้วจึงทำการทดลองสอนกลุ่มตัวอย่างทั้งหมด ผลการวิจัยพบว่านักเรียนส่วนมากเรียนรู้วิธีการตอบแบบสอบชนิดไคอะแกรม นอกจากนี้ แบบสอบชนิดนี้ยังมีประสิทธิภาพในการบอกความแตกต่างของระดับความรู้ในเนื้อหา และความสามารถในการจำ ผลการวิจัยสรุปว่า

1. แบบทดสอบไคอะแกรมสามารถวัดความรู้ในเนื้อหาได้อย่างแม่นยำ
2. แบบทดสอบไคอะแกรมมีคุณค่าในการวิจัย เพราะสามารถวัดความสามารถโดยรวมของนักเรียนได้

3. ไคอะแกรมสามารถนำมาใช้เป็นเทคนิคการสอนและสื่อการสอนได้
4. ผู้เรียนสามารถใช้ไคอะแกรมเป็นบันทึกย่อส่วนตัวได้

คาร์เรลล์ ฟาริส และลิเบอร์โต (Carrell, Pharis and Liberto. 1989 : 647 - 671) ได้ศึกษากลวิธีในการอ่านแบบอภิปัญญา (Metacognitive) ของผู้เรียนภาษาอังกฤษเป็นภาษาที่สอง กลุ่มตัวอย่างเป็นนักศึกษาของโครงการศูนย์การเรียนภาษาอังกฤษเป็นภาษาที่สอง (Center for English as a Second Language) จำนวน 26 คน แบ่งออกเป็น 4 กลุ่ม กลุ่มแรกจำนวน 9 คน ได้รับการสอนโดยใช้เทคนิคการสร้างไคอะแกรม (Mapping) กลุ่มที่ 2 จำนวน 9 คน ได้รับการสอนแบบเชื่อมโยงประสบการณ์ (Experience - Text - Relationship) กลุ่มที่ 3 และกลุ่มที่ 4 จำนวน 3 และ 5 คน ตามลำดับ เป็นกลุ่มควบคุม เครื่องมือที่ใช้ในการวิจัยเป็นแบบทดสอบชนิดตัวเลือก แบบทดสอบชนิดเขียนตอบสั้น ๆ แบบทดสอบชนิดเติมแผนผังของเรื่อง และแบบทดสอบชนิดเขียนไคอะแกรมจากเรื่องที่อ่าน ผลการวิจัยพบว่า ไม่มีความแตกต่างอย่างมีนัยสำคัญของคะแนน จากการวัดด้วยแบบทดสอบทั้ง 4 ชนิด เมื่อนำคะแนนทดสอบก่อน (Pretest) มาเปรียบเทียบกับคะแนนทดสอบภายหลัง (Posttest) ในกลุ่มควบคุม แต่พบความแตกต่างของคะแนนอย่างมีนัยสำคัญจากการวัด 2 ชนิด ใน 4 ชนิด ในกลุ่มทดลอง ผลการวิจัยสรุปว่า การฝึกอ่านแบบอภิปัญญาโดยใช้ไคอะแกรมจะช่วยให้การอ่านของผู้ที่เรียนภาษาอังกฤษเป็นภาษาที่สองดีขึ้น

งานวิจัยในประเทศ

งานวิจัยที่เกี่ยวข้องกับการนำเทคนิคการสร้างไคอะแกรม มาใช้ในการสอนอ่าน เพื่อความเข้าใจในการอ่านวิชาภาษาอังกฤษ โดยเฉพาะในระดับประถมศึกษา ยังไม่มีการทดลองมาก่อนในประเทศไทย แต่มีงานวิจัยเกี่ยวกับการนำแผนผังสรุปโยงเรื่อง (Story Map) มาใช้สอนอ่านเพื่อความเข้าใจในวิชาภาษาอังกฤษ ระดับมัธยมศึกษา 1 เรื่อง คือ

งานวิจัยของ นพดล ปู่ชูประเสริฐ (2534 : บทคัดย่อ) ที่ได้ศึกษาเรื่องการเปรียบเทียบผลสัมฤทธิ์ในการอ่านเพื่อความเข้าใจภาษาอังกฤษของนักเรียนชั้นมัธยมศึกษาปีที่ 3 ที่เรียนด้วยการอภิปราย และการทำแผนผังสรุปโยงเรื่องที่อ่าน (Story Map) ผลการวิจัยพบว่า ผลสัมฤทธิ์ในการอ่านเพื่อความเข้าใจภาษาอังกฤษของนักเรียนที่เรียนด้วยการทำแผนผังสรุปโยงเรื่องที่อ่านสูงกว่านักเรียนที่เรียนด้วยการอภิปรายอย่างมีนัยสำคัญทางสถิติที่ระดับ .01 และมีงานวิจัยที่ใช้เทคนิคการสร้างไคอะแกรมเป็นส่วนหนึ่งในการสอน ได้แก่ งานวิจัยที่ใช้วิธีสอนแบบมุ่งประสบการณ์ภาษา (รูปแบบที่ 2 และ 3) กับงานวิจัยที่ใช้สอนตามรูปแบบเอริกา (ERICA MODEL) เช่น

สายสุนีย์ เต็มสินสุข (2535 : 139) ที่ทำการวิจัยเกี่ยวกับการศึกษาเปรียบเทียบความสามารถทางการอ่านและการเขียนภาษาอังกฤษและความรับผิดชอบของนักเรียนชั้นมัธยมศึกษาปีที่ 5 ที่ได้รับการสอนแบบมุ่งประสบการณ์ภาษา รูปแบบที่ 3 กับการสอนตามคู่มือครู ผลการวิจัยพบว่า นักเรียนที่ได้รับการสอนแบบมุ่งประสบการณ์ภาษา รูปแบบที่ 3 มีความสามารถทางการอ่าน การเขียน สูงกว่านักเรียนที่เรียนตามคู่มือครู

เนาวรัตน์ นุ่มอุรา (2534 : 84) ได้ศึกษาการเปรียบเทียบความเข้าใจในการอ่านภาษาอังกฤษ และมนุษยสัมพันธ์ของนักเรียน ชั้นมัธยมศึกษาปีที่ 4 ที่ได้รับการสอนตามรูปแบบเอริกา (ERICA MODEL) และการสอนตามคู่มือครู ผลการวิจัยพบว่า ความเข้าใจในการอ่านภาษาอังกฤษของนักเรียนที่ได้รับการสอนตามรูปแบบเอริกา กับการสอนตามคู่มือครูไม่แตกต่างกัน แต่ความเข้าใจในการอ่านภาษาอังกฤษของกลุ่มทดลองระหว่างก่อนกับหลังการทดลอง แตกต่างกันอย่างมีนัยสำคัญทางสถิติที่ระดับ .01

นอกจากนี้ ยังมีงานวิจัยที่เกี่ยวกับลักษณะและรูปแบบของเทคนิคการสร้างไคอะแกรม ได้แก่ งานวิจัยที่ใช้โครงสร้างระดับยอด เช่น

สงวนศรี เณรฐานันท์ (2532 : 92) ทำการศึกษาเปรียบเทียบความเข้าใจในการอ่าน ความสามารถทางการเขียน และแรงจูงใจในการเรียนภาษาอังกฤษของนักเรียนชั้นมัธยมศึกษาปีที่ 2 โรงเรียนภูเขียว อําเภอกุ๊เขียว จังหวัดชัยภูมิ โดยใช้โครงสร้างระดับยอด กับการสอนตามคู่มือครูผลปรากฏว่า

1. นักเรียนที่ได้รับการสอนอ่านด้วยวิธีใช้โครงสร้างระดับยอกกับนักเรียนที่ได้รับการสอนอ่านตามคู่มือครู มีความเข้าใจในการอ่านแตกต่างกันอย่างมีนัยสำคัญทางสถิติที่ระดับ .01
2. นักเรียนที่ได้รับการสอนอ่านด้วยวิธีใช้โครงสร้างระดับยอกกับนักเรียนที่ได้รับการสอนอ่านตามคู่มือครู มีความสามารถทางการเขียนแตกต่างกันอย่างมีนัยสำคัญทางสถิติที่ระดับ .01
3. นักเรียนที่ได้รับการสอนอ่านด้วยวิธีใช้โครงสร้างระดับยอกกับนักเรียนที่ได้รับการสอนอ่านตามคู่มือครู มีแรงจูงใจในการเรียนภาษาอังกฤษแตกต่างกันอย่างไม่มีนัยสำคัญทางสถิติ

ธวัชชา เดชสุภา (2535 : 100) ได้ศึกษาผลของวิธีสอนแบบโครงสร้างระดับยอกและประสบการณ์เดิมที่มีต่อความสามารถในการอ่าน การเขียนภาษาอังกฤษ และการตั้งประสบการณ์เดิมมาใช้ของนักเรียน ชั้นมัธยมศึกษาปีที่ 1 ที่มีประสบการณ์เดิมและได้รับการสอนต่างกัน ด้วยวิธีสอนแบบโครงสร้างระดับยอก (TLS) กับวิธีสอนตามคู่มือครู ผลการวิจัยพบว่า นักเรียนที่ได้รับการสอนแบบโครงสร้างระดับยอก มีความสามารถในการอ่าน การเขียน สูงกว่านักเรียนที่เรียนตามคู่มือครู และยังพบว่า ประสบการณ์เดิมมีผลต่อความสามารถทางการอ่าน และเขียนของนักเรียนอีกด้วย

จากงานวิจัยที่เกี่ยวข้องกับเทคนิคการอ่าน โดยใช้เทคนิคการสร้างไคอะแกรม จะเห็นได้ว่า หากมีการนำเทคนิคนี้มาใช้ในการสอนอ่าน โดยเฉพาะวิชาภาษาอังกฤษในระดับประถมศึกษาจะช่วยให้ผู้เรียนเกิดความเข้าใจในเรื่องที่อ่านได้ง่ายขึ้น ชัดเจนขึ้น เพราะผู้เรียนมองเห็นภาพตามขั้นตอนเป็นลำดับไป ทำให้ผู้เรียนเรียนด้วยความพอใจ สบายใจและทำให้ผู้เรียนเกิดเจตคติที่ดีต่อการอ่าน ดังนั้นผู้สอนจึงต้องให้ความสนใจต่อการสร้างเจตคติที่ดีให้กับนักเรียนด้วย ทั้งนี้เพื่อให้ผู้เรียนมีแรงจูงใจภายใน อันเป็นสิ่งสำคัญที่จะทำให้ผู้เรียนมีพัฒนาการทางการอ่านดีขึ้น

เอกสารและงานวิจัยที่เกี่ยวข้องกับเจตคติ

เอกสารที่เกี่ยวข้องกับเจตคติ

ความหมายของเจตคติ

เจตคติมีชื่อเรียกต่าง ๆ กันออกไป เช่น เจตคติ ทศนคติ เจตคติ ภาษาอังกฤษใช้คำว่า Attitude เจตคติเป็นองค์ประกอบสำคัญด้านหนึ่งในการเปลี่ยนแปลงพฤติกรรมมนุษย์ ได้มีผู้ให้ความหมายของเจตคติ ไว้ต่างกัน ดังนี้

กู๊ด (Good. 1973 : 48) กล่าวว่า เจตคติ หมายถึง ความพร้อมที่จะแสดงออกในลักษณะใดลักษณะหนึ่ง ซึ่งอาจเป็นการสนับสนุน หรือคัดค้านสถานการณ์บางอย่าง บุคคลหรือสิ่งใด ๆ เช่น รักเกลียดหรือกลัว หรือไม่พอใจมากน้อยเพียงใด ต่อสิ่งนั้น ๆ

เคนเลอร์ (Kendler. 1974 : 572) ให้ความหมายว่า เจตคติ หมายถึง ความพร้อมของบุคคลที่จะแสดงพฤติกรรมตอบสนองต่อสิ่งเร้าในสังคมแวดล้อม หรือเป็นความโน้มเอียงที่จะแสดงพฤติกรรมที่จะสนับสนุน หรือคัดค้านประสบการณ์บางอย่าง บุคคล สถาบัน ตลอดจนแนวความคิดบางอย่าง การแสดงออกของเจตคติโดยอาศัยพฤติกรรม แบ่งออกเป็น 2 ลักษณะ คือ แสดงออกในลักษณะที่เห็นด้วย ฟังพอใจหรือชอบกับไม่เห็นด้วย ไม่ฟังพอใจ ไม่ชอบ

ฮอร์นบี (Hornby. 1974 : 50) ให้ความหมายว่า เจตคติ หมายถึง ท่าที หรือความโน้มเอียงของบุคคลที่มีต่อสิ่งใดสิ่งหนึ่ง ซึ่งประกอบด้วยความรู้สึก (Feeling) การคิด (Thinking) และพฤติกรรม (Behaving)

อนาสตาซี (Anastasi. 1986 : 541) กล่าวว่า เจตคติ หมายถึง ความโน้มเอียงที่จะแสดงออกว่าชอบหรือไม่ชอบต่อสิ่งนั้น ๆ เช่น ขบถธรรมนิยม ประเพณี เชื้อชาติ และสถาบันต่าง ๆ เป็นต้น

สำหรับในประเทศไทยได้มีผู้ให้ความหมายของคำว่า เจตคติ ไว้มากมายหลายท่าน เช่น ปราณี รามสูตร (2528 : 186) กล่าวว่า เจตคติ หมายถึง ความคิด ความเข้าใจ ความเห็น ความรู้สึก และความเชื่อของบุคคลที่มีต่อสิ่งของ บุคคล หรือสถานการณ์เป็นอย่างไร ไป อันมีอิทธิพลต่อการแสดงออกของบุคคลที่มีต่อสิ่งนั้น ๆ บุคคลนั้น ๆ หรือเหตุการณ์นั้น ๆ

บุญเรียง ขจรศิลป์ (2529 : 110) กล่าวว่า เจตคติ หมายถึง สภาพการแสดงออกของจิตใจในการแสดงออกของจิตใจ ในการตอบสนองต่อสิ่งใดสิ่งหนึ่ง เช่น ความรู้สึกชอบไม่ชอบ

ศักดิ์ สุทรเสณี (2531 : 2) กล่าวว่า เจตคติ หมายถึง ความสลับซับซ้อนของความรู้สึก ความอยาก ความกลัว ความเชื่อมั่น ความโลเลเยี่ยง ความไม่เียงต่อสิ่งใดสิ่งหนึ่ง ซึ่งมีการเตรียมตัว หรือมีความพร้อมในทางที่จะตอบสนอง

พจนานุกรมฉบับราชบัณฑิตยสถาน พ.ศ. 2525 (2531 : 238) ให้ความหมายว่า เจตคติ หมายถึง ท่าที หรือความรู้สึกของบุคคล ต่อสิ่งใดสิ่งหนึ่ง

จากความหมายของเจตคติที่กล่าวมา สรุปได้ว่า เจตคติ หมายถึง ความรู้สึกนึกคิดของบุคคลที่มีต่อสิ่งใดสิ่งหนึ่งทั้งในด้านที่เห็นด้วยและไม่เห็นด้วย ชอบไม่ชอบ เจตคติสามารถสร้างให้เกิดขึ้นและเปลี่ยนแปลงได้ ดังนั้น ในการเรียนการสอนครูจึงควรปลูกฝังเจตคติให้แก่ผู้เรียน

ลักษณะของเจตคติ

ส. วาสนา ประवालพฤษ์ (2524 : 5) ได้สรุปลักษณะสำคัญของเจตคติไว้ ดังนี้

1. เจตคติเป็นการเตรียมความพร้อมในการตอบสนองต่อสิ่งเร้าในทางที่ชอบหรือไม่ชอบต่อสิ่งนั้น ๆ ซึ่งการเตรียมนี้เป็นการเตรียมภายในของจิตใจมากกว่าภายนอกที่จะสังเกตเห็นได้
2. สภาวะตอบสนองของบุคคลที่จะยอมรับหรือไม่ยอมรับ ชอบหรือไม่ชอบต่อสิ่งต่าง ๆ นั้นมีลักษณะที่ซับซ้อน ทั้งนี้จะเกี่ยวข้องกับสัมพันธ์กับอารมณ์ด้วย
3. เจตคติไม่ใช่พฤติกรรม แต่เป็นสภาวะของจิตใจที่มีอิทธิพลต่อความรู้สึกนึกคิด และเป็นตัวกำหนดแนวทางในการแสดงออกของพฤติกรรม
4. เจตคติไม่สามารถวัดได้โดยตรง แต่สามารถสร้างเครื่องมือวัดพฤติกรรมที่แสดงออกมาเพื่อใช้เป็นแนวทางในการทำนายหรืออธิบายเจตคติได้

5. เจตคติเกิดจากการเรียนรู้และประสบการณ์ บุคคลจะมีเจตคติในเรื่องเดียวกันแตกต่างกันได้ด้วยสาเหตุหลายประการ เช่น สภาพแวดล้อมทางเศรษฐกิจและสังคม ระยะเวลาเข้าวนปัญหา เป็นต้น

6. เจตคติมีความคงที่และแน่นอนพอสมควร แต่อาจเปลี่ยนแปลงได้

ดังนั้น จะเห็นว่า เจตคติเป็นลักษณะที่เกิดจากบุคคล โดยผ่านการเรียนรู้มานานนับตั้งแต่เด็กประสบการณ์ทั้งหมดที่ได้รับทั้งทางตรงและทางอ้อม จะมีอิทธิพลทำให้บุคคลเกิดความรู้สึกชอบหรือไม่ชอบ ยอมรับหรือปฏิเสธ ตามความคิดเห็นของแต่ละบุคคล ลักษณะของเจตคตินี้สามารถเปลี่ยนแปลงได้ตามวัยต่าง ๆ

องค์ประกอบของเจตคติ

ประกาเพ็ญ สุวรรณ (2526 : 34) กล่าวถึงองค์ประกอบของเจตคติ ไว้ดังนี้

1. องค์ประกอบด้านพุทธิปัญญา (Cognitive Component) ได้แก่ ความคิดที่เป็นองค์ประกอบที่มนุษย์ใช้ในการคิด ความคิดนี้อาจจะอยู่ในรูปใดรูปหนึ่งที่ต่างกัน ขึ้นอยู่กับความคิดของแต่ละบุคคลที่มีต่อสิ่งเร้า

2. องค์ประกอบด้านท่าทีความรู้สึก (Affective Component) เป็นส่วนประกอบด้านอารมณ์ ความรู้สึกซึ่งจะเป็นตัวเร้าความคิดอีกต่อหนึ่ง ถ้าบุคคลมีความรู้สึกที่ดีหรือไม่ดีขณะที่คิดสิ่งหนึ่งสิ่งใด แสดงว่าบุคคลนั้นมีความรู้สึกในด้านบวกและลบตามลำดับต่อสิ่งนั้น

3. องค์ประกอบด้านปฏิบัติ (Behavioral Component) เป็นองค์ประกอบที่มีแนวโน้มในทางปฏิบัติ หรือมีสิ่งเร้าที่เหมาะสมจะเกิดการปฏิบัติอย่างใดอย่างหนึ่ง

จะเห็นได้ว่า องค์ประกอบทั้งสามของเจตคตินี้มีความสัมพันธ์กัน เพราะการแสดงออกทางด้านท่าทางหรืออารมณ์ ย่อมทำให้เกิดความรู้สึกที่แตกต่างกันได้ ในทางกลับกันความรู้สึกนึกคิดก็ส่งผลถึงการแสดงออกทางด้านท่าทาง และอารมณ์ ดังนั้น ในการเรียนการสอนครูจึงควรคำนึงถึงองค์ประกอบทั้งสามด้านนี้ เพื่อช่วยเสริมสร้างเจตคติในทางที่ดีให้แก่ผู้เรียน

หน้าที่ของเจตคติ

ภาณุจนา คำสุวรรณ และนิตยา เสาร์มี (2524 : 227) กล่าวถึง หน้าที่ของเจตคติไว้ดังนี้

1. ทำหน้าที่เป็นแรงจูงใจให้คนปรับตัว เมื่อเรามีเจตคติที่ดีต่อสิ่งใดเราย่อมเข้าหาสิ่งนั้น และยอมพลีชีพ ถ้าเราไม่ชอบสิ่งนั้น
 2. ทำหน้าที่ให้ค่านิยม หรือความชื่นชอบต่อเรื่องไปถึงสิ่งอื่น ๆ เช่น ถ้าเรามีเจตคติว่าการเปลี่ยนแปลงทางสังคมต้องใช้วิธีสันติ ถ้าเราพบใครที่มีแนวความคิดเช่นนี้ เราจะชอบเขาไปด้วย
 3. ทำหน้าที่ช่วยให้เราตีความหมายของสถานการณ์ต่าง ๆ ได้ เช่น ถ้าเรามีเจตคติที่ดีต่อพ่อแม่ แม้บางครั้งพ่อแม่จะขัดใจเรา แต่เราก็เข้าใจว่า พ่อแม่ทำกับเราด้วยความหวังดี
 4. ทำหน้าที่ป้องกันตนเองหรือรักษาหน้าเอาไว้ เช่น คนที่ไม่ยอมรับความสามารถที่แท้จริงของตนเอง ก็จะสร้างเจตคติว่าตนเองเก่งกว่าคนอื่น ไม่ยอมรับรู้สิ่งอื่น ๆ ที่ผ่านเข้ามา
- จากหน้าที่ของเจตคติทำให้เห็นความสำคัญและความจำเป็นในการปลูกฝังให้เกิดเจตคติในทางที่ดี โดยเฉพาะในการเรียนการสอน เพราะถ้าผู้เรียนเกิดเจตคติที่ดีต่อผู้สอนหรือต่อวิชาที่สอน จะทำให้เด็กเรียนวิชานั้น ๆ ได้ดีเป็นส่วนมาก

การเกิดเจตคติ

ภาณุจนา คำสุวรรณ และนิตยา เสาร์มี (2524 : 234) ได้กล่าวถึงการเกิดเจตคติว่าเกิดจาก

1. การอบรมเลี้ยงดู เด็กที่เกิดในครอบครัวที่นับถือศาสนาพุทธก็จะมี ความเลื่อมใสในศาสนาพุทธไปด้วย ทั้งนี้ เนื่องจากได้พบเห็น ได้ปฏิบัติทางด้านพุทธศาสนาอยู่ทุกวัน
2. จากประสบการณ์ส่วนตัว คนที่เคยถูกสุนัขกัดย่อมจะมีเจตคติที่ไม่ดีต่อสุนัขมากกว่าคนทั่ว ๆ ไป
3. จากเหตุการณ์ที่ประทับใจ ซึ่งมักจะเป็นประสบการณ์เพียงครั้งเดียว
4. การรับเอาเจตคติเดิมของผู้อื่นที่มีอยู่แล้วมาเป็นเจตคติของตนเอง เช่น เมื่อเข้าไปเป็นนักศึกษาใหม่ของมหาวิทยาลัย เราก็มักรับเอาเจตคติต่าง ๆ จากนักศึกษาเก่า

5. เกิดจากบุคลิกภาพของแต่ละคน เช่น บางคนที่มีมองโลกในแง่ร้ายก็มีแนวโน้มที่จะมีเจตคติที่ไม่ค่อยดีต่อสิ่งอื่น ๆ

6. เกิดจากอิทธิพลของสื่อมวลชน สื่อมวลชนเป็นแหล่งให้ข้อมูลที่ก่อให้เกิดความเข้าใจและอารมณ์

7. ความต้องการที่จะให้สมปรารถนา ทำให้เกิดเจตคติต่อสิ่งอื่น ๆ เช่น คนไข้มียเจตคติที่ดีต่อหมอ เพราะหมอเป็นผู้ที่รักษาเขาให้หายได้

จะเห็นได้ว่าเจตคติเป็นสิ่งที่สามารถสร้างขึ้นได้ โดยอาศัยสิ่งแวดล้อมทางสังคมและประสบการณ์ ดังนั้นการที่ครูจะให้นักเรียนเกิดเจตคติที่ดีต่อการเรียนจึงเป็นสิ่งที่สามารถจะกระทำได้

การเสริมสร้างเจตคติ

เจตคติเป็นสิ่งที่สามารถเสริมสร้างให้เกิดขึ้นได้ ดังนี้

อัลพอร์ต (Allport, 1985 : 418) กล่าวว่า การเสริมสร้างเจตคติที่ดีต่อการเรียน นับว่ามีความสำคัญมากจึงเป็นหน้าที่ของครูที่จะต้องสร้างความสำเร็จในการเรียนให้เกิดแก่เด็ก

สจูดใจ เหล่าสุนทร (2518 : 143 - 144) กล่าวว่า การเสริมสร้างเจตคติที่ดีขึ้นอยู่กับความรู้ความเข้าใจและประสบการณ์ที่พึงพอใจ เจตคติสามารถเปลี่ยนแปลงได้ โดยการเพิ่มพูนในสิ่งใหม่ ๆ หรือประสบการณ์ใหม่ ๆ

กมลรัตน์ หล้าสว่างษ์ (2528 : 233) กล่าวถึงการสร้างการเปลี่ยนแปลงเจตคติในด้านการเรียนเพื่อให้เกิดเจตคติที่ดีต่อการเรียนสามารถทำได้ดังนี้

1. การสร้างเจตคติที่ดีต่อการเรียน

1.1 จัดสิ่งแวดล้อมหรือประสบการณ์ที่ทำให้ผู้เรียนเกิดความพอใจและความสนุกสนาน

1.2 ครูต้องเป็นแบบฉบับที่ดีทั้งทางด้านความคิด ความประพฤติ และการมีระเบียบวินัยด้านการเรียนรู้และสังคม

2. การเปลี่ยนแปลงเจตคติที่ไม่ดีต่อการเรียน

2.1 ให้การแนะแนว โดยชี้แนะแนวทางปฏิบัติต่อการเรียนรู้ให้ถูกต้องและเหมาะสม ชี้ให้เห็นแนวใหม่ที่จะตอบสนองในทางบวกต่อสิ่งที่ทำคุณประโยชน์แก่ตนเอง

2.2 พยายามให้การเสริมแรงที่ตรงกับความถนัดและความต้องการแก่เด็กแต่ละคน เพื่อให้มีกำลังใจที่จะเรียนรู้มากกว่าการใช้การลงโทษ

2.3 พยายามให้เด็กได้ลงมือกระทำเอง และมีส่วนรับผิดชอบต่อสิ่งนั้น ๆ เช่น การสอนหัวข้อบางอย่าง ครูจะแบ่งให้นักเรียนค้นคว้าทดลองด้วยตนเอง เด็กจะเกิดความเข้าใจภาคภูมิใจต่อบทเรียนนั้น ๆ ทำให้เจตคติที่ไม่ดีต่อบทเรียนนั้นลดลง และในที่สุดกลายเป็นเจตคติที่ดีไปได้

การเสริมสร้างเจตคติเป็นสิ่งที่ควรกระทำด้วยความระมัดระวัง รอบคอบและควรเป็นไปด้วยความสมัครใจมิใช่การบังคับ หรือวางเงื่อนไข เพราะนั่นหมายถึงการเสียเวลาเปล่า ดังนั้นในการเรียนการสอน ครูจึงมีบทบาทที่สำคัญมากในด้านการเสริมสร้างเจตคติที่ดีต่อเด็ก

ประโยชน์ของเจตคติ

ประภาเพ็ญ สุวรรณ (2526 : 5 - 6) กล่าวถึงประโยชน์ของเจตคติไว้ ดังนี้

1. ช่วยทำให้เข้าใจสิ่งแวดล้อมรอบ ๆ ตัว โดยการจัดรูปหรือจัดระบบสิ่งของต่าง ๆ ที่อยู่รอบตัว
2. ช่วยให้มีการเข้าข้างตัวเอง (Self - Esteem) โดยช่วยให้บุคคลหลีกเลี่ยงสิ่งที่ไม่ดีหรือปกปิดความจริงบางอย่าง ซึ่งนำความไม่พอใจมาสู่ตัวเอง
3. ช่วยในการปรับตัวให้เข้ากับสิ่งแวดล้อมที่สลับซับซ้อน ซึ่งการมีปฏิกิริยาได้ตอบหรือการกระทำสิ่งใดสิ่งหนึ่งลงไปในั้น ส่วนมากจะทำในสิ่งที่นำความพอใจมาให้หรือเป็นบาปเห็นจรรยาวัธจากสิ่งแวดล้อม
4. ช่วยให้ผู้บุคคลสามารถแสดงออกถึงค่านิยมของตนเอง ซึ่งแสดงว่าเจตคตินั้นนำความพอใจมาให้บุคคลนั้น

หลักการวัดเจตคติ

ไพศาล หวังพานิช (2526 : 147 - 148) กล่าวว่า การวัดเจตคติเป็นสิ่งที่ยุ่งยากพอสมควร เพราะเป็นการวัดคุณลักษณะภายในของบุคคลซึ่งเกี่ยวข้องกับอารมณ์และความรู้สึกหรือเป็นลักษณะทางจิตใจ คุณลักษณะดังกล่าวมีการแปรเปลี่ยนได้ง่าย แต่อย่างไรก็ตาม เจตคติของบุคคลที่มีต่อสิ่งใดสิ่งหนึ่งก็ยังสามารถวัดได้ โดยอาศัยหลักสำคัญ ดังต่อไปนี้

1. การยอมรับข้อตกลงเบื้องต้น (Basic Assumption) เกี่ยวกับการวัดเจตคติ คือ
 - 1.1 ความคิดเห็น ความรู้สึก หรือเจตคติของบุคคลนั้นจะคงที่อยู่ช่วงหนึ่ง นั่นคือ ความรู้สึกนึกคิดของคนเราไม่ได้เปลี่ยนแปลงหรือผันแปรตลอดเวลา อย่างน้อยจะต้องมีช่วงเวลาใดช่วงเวลาหนึ่งที่ความรู้สึกของคนเรามีความคงที่ ทำให้สามารถวัดได้
 - 1.2 เจตคติของบุคคลไม่สามารถวัดหรือสังเกตเห็นได้โดยตรง การวัดจะเป็นแบบวัดทางอ้อม โดยวัดแนวโน้มที่บุคคลแสดงออกหรือประพฤติอยู่เสมอ
 - 1.3 เจตคตินอกจากแสดงออกในรูปทิศทางของความรู้สึกนึกคิด เช่น สนับสนุนหรือคัดค้าน ยังมีขนาดหรือปริมาณของความคิด ความรู้สึกนั้นอีกด้วย ดังนั้นในการวัดเจตคตินอกจากจะทำให้ทราบลักษณะหรือทิศทางแล้ว ยังสามารถบอกระดับความมากน้อยหรือความเข้มข้นของเจตคติได้ด้วย
2. การวัดเจตคติด้วยวิธีใดก็ตาม จะต้องมีส่วนประกอบ 3 อย่าง คือ ตัวบุคคลที่จะถูกวัด มีสิ่งเร้า เช่นการกระทำ เรื่องราวที่บุคคลแสดงเจตคติตอบสนอง และสุดท้ายต้องมีการตอบสนองซึ่งจะออกมาในระดับสูงต่ำ มากน้อย
3. สิ่งเร้าที่จะนำไปใช้เร้าที่นิยม คือ ข้อความจิตเจตคติ (Attitude Statements) ซึ่งเป็นสิ่งเร้าทางภาษาที่ใช้อธิบายคุณค่า คุณลักษณะของสิ่งนั้น เพื่อให้บุคคลตอบสนองออกมาเป็นระดับความรู้สึก (Attitude Continuum หรือ Scale) เช่น มาก ปานกลาง น้อย เป็นต้น
4. การวัดเจตคติต้องคำนึงถึงความเที่ยงตรง (Validity) ของการวัดเป็นพิเศษ ต้องพยายามให้ผลของการวัดที่ได้ตรงกับสภาพความเป็นจริงของบุคคลทั้งในแง่ทิศทางและระดับ

วิธีเขียนข้อความเจตคติ

ไพศาล หวังพานิช (2526 : 148 - 149) กล่าวว่า มาตรการวัดเจตคติ (Attitude Scale) จะประกอบด้วยข้อคำถาม โดยทำหน้าที่เป็นตัวเร้าให้บุคคลแสดงความคิดเห็น ความรู้สึกออกมา การวัดเจตคติจะได้ผลถูกต้องและเชื่อถือได้มากน้อยเพียงใดขึ้นอยู่กับคุณภาพของข้อคำถามที่ใช้ถาม การเขียนข้อความเพื่อวัดเจตคติจึงเป็นเรื่องสำคัญที่จะต้องพิจารณา โดยยึดหลักดังต่อไปนี้

1. ใช้ข้อความที่กล่าวถึงเหตุการณ์หรือเรื่องราวที่เป็นปัจจุบัน
2. หลีกเลี่ยงข้อคำถามที่เป็นข้อเท็จจริง ทำให้ไม่ทราบความรู้สึกหรือความคิดเห็นของบุคคล
3. ข้อความที่ใช้ต้องให้คำตอบที่สามารถแปลความหมายได้ คือ สามารถบอกทิศทางและระดับความรู้สึกของบุคคลได้
4. ข้อความนั้นต้องมีความเป็นปรนัย คือ มีความชัดเจน มีความหมายแน่นอน ไม่ใช้ภาษาทวนหรือคลุมเครือ
5. ข้อความหนึ่ง ๆ ควรถามความคิดเห็นเพียงอย่างเดียว เพราะถ้ามีหลายความคิดเห็นในข้อความเดียวกันจะกลายเป็นข้อความกำกวม ยุ่งยากต่อการเสนอความคิดเห็น เช่น ไม่ควรให้ผู้ตอบแสดงความคิดเห็นโดยใช้ข้อความที่ว่า "การสอนแบบบรรยายทำให้เสียเวลามาก ได้ผลการเรียนไม่ดี" ควรแยกข้อความนี้ออกเป็นหลาย ๆ ข้อความ เช่น
 - 5.1 การสอนแบบบรรยายทำให้ผู้เรียนเบื่อหน่าย
 - 5.2 การสอนแบบบรรยายทำให้ผู้เรียนขาดความคิดริเริ่มสร้างสรรค์
6. ข้อความที่ใช้ควรมีลักษณะกลาง ๆ เพื่อให้ผู้ตอบสามารถแสดงความคิดเห็นได้ทั้งในทางบวกและทางลบ ควรหลีกเลี่ยงการใช้คำบางคำ เช่น เสมอ ทั้งหมด ไม่เคยเลย เท่านั้น เพียงแต่ เพียงเล็กน้อย
7. หลีกเลี่ยงข้อความที่ไม่อาจแสดงความคิดเห็นได้ หรือข้อความที่ไม่ได้เกี่ยวข้องกับประเด็นที่จะพิจารณา เช่น ข้อความที่กล่าวนอกเรื่องที่จะศึกษา

มาตราวัดเจตคติ

มาตราวัดเจตคติที่ใช้ในการวิจัยมีอยู่หลายชนิด พวงรัตน์ ทวีรัตน์ (2535 : 112 - 115) กล่าวว่าที่นิยมใช้มีอยู่ 3 ชนิด คือ

1. วิธีของเทอร์สไตน์
2. วิธีของลิเคิร์ท
3. วิธีใช้ความหมายทางภาษา

สำหรับมาตราวัดเจตคติที่ผู้วิจัยนำมาใช้ในการวิจัยครั้งนี้ เป็นมาตราวัดเจตคติตามวิธีของลิเคิร์ท ซึ่งมีรายละเอียดดังนี้

มาตราวัดเจตคติตามวิธีของลิเคิร์ท กำหนดช่วงความรู้สึกของคนเป็น 5 ช่วง หรือ 5 ระดับคือ เห็นด้วยอย่างยิ่ง เห็นด้วย เฉย ๆ ไม่เห็นด้วย และไม่เห็นด้วยอย่างยิ่ง ข้อความที่บรรจุลงในมาตราวัดประกอบด้วยข้อความที่แสดงความรู้สึกต่อสิ่งหนึ่งสิ่งใดทั้งในทางที่ดีและในทางที่ไม่ดีโดยมีจำนวนข้อพอ ๆ กัน ข้อความอาจมีประมาณ 18 - 20 ข้อความ การกำหนดน้ำหนักคะแนนการตอบแต่ละตัวเลือก กระทำภายหลังจากที่ได้รวบรวมข้อมูลมาแล้ว โดยกำหนดตามวิธี Arbitrary Weighting Method ซึ่งเป็นที่นิยมใช้มากที่สุด คือ กำหนดคะแนนเป็น 5 4 3 2 1 (หรือ 4 3 2 1 0) สำหรับข้อความทางบวก 1 2 3 4 5 (หรือ 0 1 2 3 4) สำหรับข้อความทางลบ

เจตคติต่อการเรียนภาษาต่างประเทศ

จาโคโบวิทซ์ (Jakobovits. 1971 : 49) กล่าวว่า เจตคติต่อการเรียนภาษาต่างประเทศ เป็นความรู้สึกที่ชอบหรือไม่ชอบ หรือเป็นกลางต่อการเรียนภาษา การสอนภาษา ต่างประเทศต่อเจ้าของภาษาและต่อวัฒนธรรมเจ้าของภาษา

แครชเชน (Krashen. 1981 : 23) กล่าวว่า เจตคติของผู้เรียนที่มีต่อชั้นเรียนและครูผู้สอน มีความสัมพันธ์กับการเรียนรู้ภาษาที่สอง กล่าวคือ ผู้เรียนที่มีความรู้สึกว่าการเรียนในชั้นเรียนมีความสนุกสนานและมีความรู้สึกชอบผู้สอน จะส่งผลให้ผู้เรียนใช้ความพยายามในการเรียนภาษานั้นมากยิ่งขึ้น

จาโคโบวิทซ์ (Jakobovits. 1971 : 110) กล่าวว่า การสร้างเจตคติต่อการเรียนภาษาต่างประเทศนั้น จะต้องคำนึงถึงความต้องการในการประสบความสำเร็จในการเรียนภาษาของผู้เรียน เจตคติต่อครูผู้สอน ความสนใจในการเรียน และเจตคติต่อวัฒนธรรมของเจ้าของภาษา

แครชเชน (Krashen. 1981 : 21) ได้กล่าวสรุปว่า เจตคติเป็นองค์ประกอบที่มีความสัมพันธ์กับการเรียนรู้ภาษาที่สอง ดังนี้

1. ส่งเสริมการเรียนรู้ภาษา คือ เป็นองค์ประกอบในการกระตุ้นให้ผู้เรียนมีความต้องการที่จะใช้ภาษาติดต่อกับเจ้าของภาษาหรือยอมรับในการเรียนรู้ภาษานั้น
2. ส่งเสริมให้ผู้เรียนนำภาษาไปใช้ประโยชน์ โดยที่ผู้เรียนจำเป็นต้องเข้าใจภาษา และสามารถใช้อย่างถูกต้อง

การ์คเนอร์ และแลมเบิร์ต (Gardner and Lambert. 1972 : 266 - 272) ได้เสนอรูปแบบเพื่อแสดงความสัมพันธ์ระหว่างเจตคติและองค์ประกอบอื่น ๆ กับความสามารถในการใช้ภาษาที่สองไว้ดังนี้

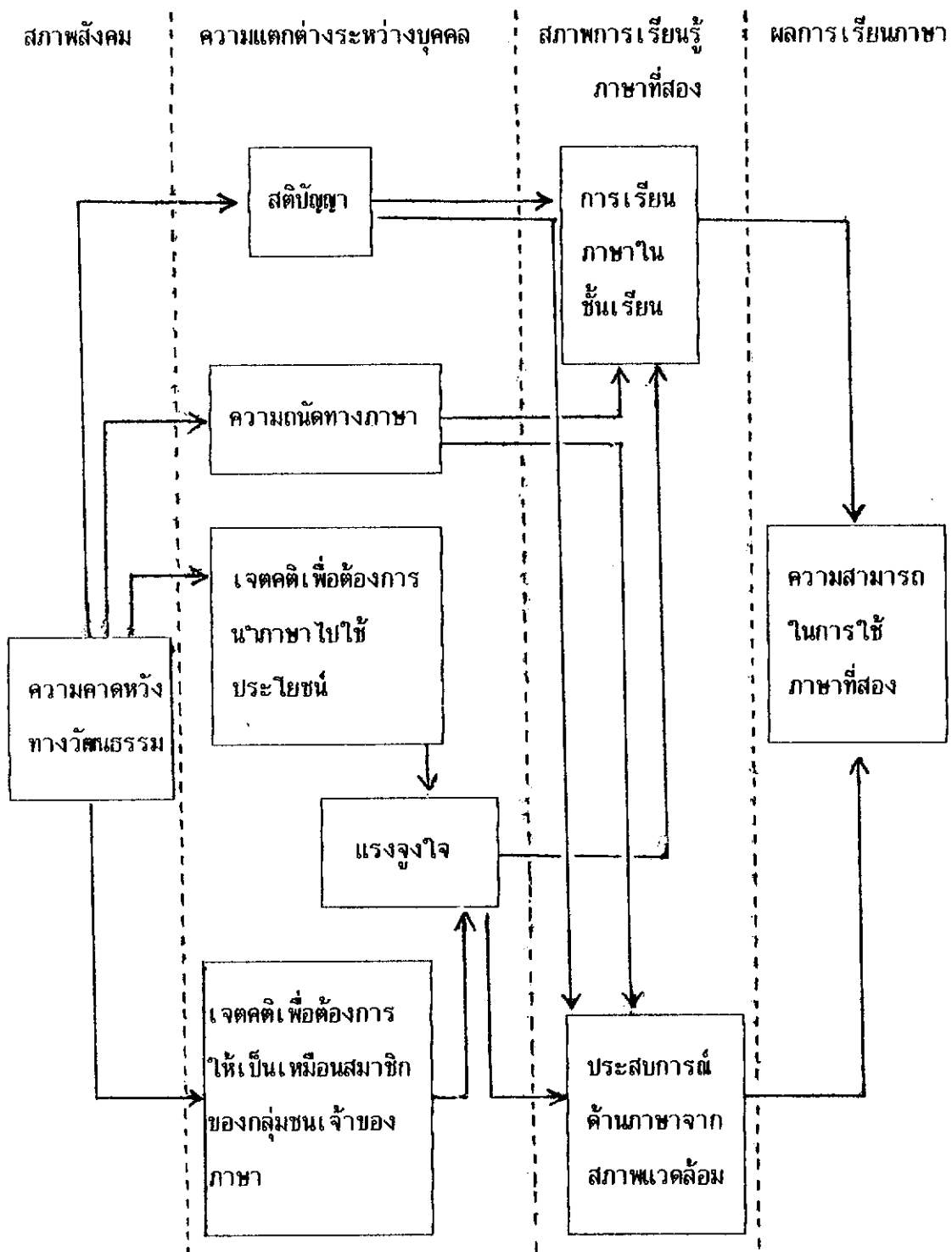

ภาพประกอบ 22 แสดงความสัมพันธ์ระหว่างเจตคติและองค์ประกอบอื่น ๆ กับความสามารถในการใช้ภาษาที่สอง

จะเห็นได้ว่า เจตคติต่อการเรียนภาษาต่างประเทศนั้น เกิดจากการที่ผู้เรียนมองเห็นประโยชน์ในการนำไปใช้ในชีวิตประจำวัน เข้าใจและมองเห็นคุณค่าของภาษาต่างประเทศ จึงให้ความเอาใจใส่ต่อการศึกษารายภาษาต่างประเทศ ดังนั้นการจัดประสบการณ์ในการเรียนภาษาต่างประเทศที่ดีจะช่วยให้ผู้เรียนมีเจตคติที่ดีต่อการเรียนภาษาต่างประเทศต่อไป

งานวิจัยที่เกี่ยวข้องกับเจตคติ

งานวิจัยต่างประเทศ

งานวิจัยที่เกี่ยวกับเจตคติในต่างประเทศ ได้มีผู้ทำการวิจัยไว้หลายท่าน ดังนี้

แอนเดอร์สัน (Anderson. 1972 : 4478 - A) ได้ศึกษาผลการเรียนคำศัพท์ โดยใช้เกมและไม่ใช้เกม ปรากฏว่า เกมช่วยให้ให้นักเรียนเกิดเจตคติที่ดีต่อการเรียนคำศัพท์

การ์เดนอร์ และแลมเบิร์ต (Gardner and Lambert. 1972 : 20) ได้ศึกษาพบว่าเจตคติและแรงจูงใจมีความสัมพันธ์กับผลสัมฤทธิ์ในการเรียนภาษาที่สอง และมีความสัมพันธ์ในลักษณะที่เป็นอิสระจากความถนัดและสติปัญญา

แอสคอฟ และฟิชแบค (Askov and Fishback. 1973 : 1 - 7) ได้ศึกษาพบว่าเจตคติในการอ่านของนักเรียนเกรด 1 - 3 นั้น เพศและระดับชั้นมีผลต่อเจตคติในการอ่านสูงต่างกันแต่ไม่มีผลต่อคะแนนการอ่าน โดยเพศหญิงมีเจตคติต่อการอ่านสูงกว่าเพศชาย

โรเอทเจอร์ และคนอื่น ๆ (Roettger and others. 1979 : 138 - 141) ได้ศึกษาถึงความสัมพันธ์ระหว่างเจตคติและผลสัมฤทธิ์ในการอ่านของนักเรียนระดับ 3 - 6 จากงาน 697 คน พบว่า เจตคติต่อการอ่านของนักเรียนระดับ 5 - 6 สูงกว่านักเรียนในระดับอื่น ๆ และยังพบว่า มีความสัมพันธ์ระหว่างเจตคติในการอ่านกับคะแนนความเข้าใจในการอ่าน ตลอดจนคะแนนด้านคำศัพท์ และผู้ที่มีเจตคติทางการอ่านสูงจะมีผลสัมฤทธิ์ทางการอ่านสูงด้วย

ฮาร์จาซุจานา (Harjasujana. 1985 : 388 - A) ได้ศึกษาความสัมพันธ์ระหว่างลักษณะของข้อความ สภาพแวดล้อมในการอ่าน เจตคติต่อการอ่านกับความสามารถด้านการอ่านของนักเรียนระดับมัธยมศึกษาตอนต้นในชวาตะวันตก ประเทศอินโดนีเซีย ผลการวิจัยพบว่าลักษณะของเรื่องที่อ่าน สภาพแวดล้อมในการอ่าน และความสามารถด้านการอ่าน มีผลต่อเจตคติ

ในการอ่านของนักเรียน นอกจากนี้ยังพบว่า คะแนนที่ได้จากแบบสอบถามเจตคติในการอ่านของนักเรียนเป็นตัวทำนายถึงระดับความสามารถในการอ่านของนักเรียนได้อย่างแม่นยำ

งานวิจัยในประเทศ

มีผู้ทำการวิจัยเกี่ยวกับเจตคติในด้านการอ่านภาษาอังกฤษไว้หลายท่าน ดังนี้

เสาวณีย์ ศศิวิมล (2528 : 116) ได้ศึกษาผลสัมฤทธิ์ทางการอ่านภาษาอังกฤษและเจตคติต่อภาษาอังกฤษของนักเรียนชั้นประถมศึกษา จำนวน 606 คน พบว่า ผลสัมฤทธิ์ทางการเรียนวิชาภาษาอังกฤษของนักเรียนมีความสัมพันธ์กับเจตคติต่อวิชาภาษาอังกฤษอย่างมีนัยสำคัญทางสถิติที่ระดับ .01

อมรา รักขมณี (2529 : 79) ได้ศึกษาความสามารถในการอ่าน เจตคติและความคงทนในการอ่านภาษาอังกฤษของนักเรียนชั้นประถมศึกษาปีที่ 4 ที่ได้รับการสอนโดยวิธีวิเคราะห์ความสัมพันธ์ระหว่างประโยคกับการอ่านตามคู่มือครู พบว่า นักเรียนที่ได้รับการสอนอ่านโดยวิธีวิเคราะห์ความสัมพันธ์ระหว่างประโยค มีเจตคติต่อการเรียนการอ่านดีกว่านักเรียนที่ได้รับการสอนอ่านตามคู่มือครู

พันธ์ศรี สิทธิชัย (2530 : 60 - 61) ได้ศึกษาผลสัมฤทธิ์และเจตคติต่อวิชาภาษาอังกฤษของนักเรียนชั้นมัธยมศึกษาปีที่ 1 ด้วยวิธีสอนโดยใช้เพลงประกอบกับวิธีสอนตามคู่มือครู ผลการวิจัยพบว่า มีความแตกต่างด้านผลสัมฤทธิ์และเจตคติต่อวิชาภาษาอังกฤษของนักเรียนกลุ่มทดลองและกลุ่มควบคุมอย่างมีนัยสำคัญทางสถิติที่ระดับ .01

สมควร เกตุทอง (2534 : 77) ได้ศึกษาเจตคติต่อวิชาภาษาอังกฤษของนักเรียนชั้นประถมศึกษาปีที่ 6 ที่ได้รับการสอนแบบมุ่งประสบการณ์ภาษาและการสอนตามคู่มือครู ผลการวิจัยพบว่า นักเรียนที่ได้รับการสอนแบบมุ่งประสบการณ์ภาษา มีเจตคติต่อวิชาภาษาอังกฤษแตกต่างจากนักเรียนที่ได้รับการสอนตามคู่มือครูอย่างมีนัยสำคัญทางสถิติที่ระดับ .01

ทิพรัตน์ ลิ้มพะสุต (2534 : บทคัดย่อ) ได้ศึกษาเจตคติต่อการเรียนภาษาอังกฤษของนักเรียนชั้นมัธยมศึกษาปีที่ 1, 3 และ 6 ภายในกรุงเทพมหานคร ผลการวิจัยพบว่า เจตคติต่อการเรียนภาษาอังกฤษโดยรวม เจตคติต่อการเรียนภาษาอังกฤษเป็นภาษาต่างประเทศ

เจตคติเพื่อต้องการนำภาษาอังกฤษไปใช้ประโยชน์ และเจตคติต่อการเห็นความสำคัญของการเรียนภาษาอังกฤษ ของนักเรียนชายและหญิงแตกต่างกันอย่างมีนัยสำคัญทางสถิติที่ระดับ .05

จากงานวิจัยที่เกี่ยวกับเจตคติจะพบว่า การที่นักเรียนเกิดเจตคติที่ดีต่อการเรียนภาษาอังกฤษนั้น เกิดจากกิจกรรมต่าง ๆ ที่จัดสำหรับการเรียน ความสามารถทางการเรียนของนักเรียน สื่อการเรียนที่มีประสิทธิภาพ เช่น เพลง วิธีสอนที่เร้าความสนใจ สิ่งเหล่านี้จะช่วยให้ นักเรียนเกิดเจตคติที่ดีต่อการเรียนและจะส่งผลให้นักเรียนประสบความสำเร็จในการเรียนภาษาอังกฤษอีกด้วย

จากการศึกษาเอกสารที่เกี่ยวข้องและผลการวิจัยที่กล่าวมาแล้วทั้งหมด ผู้วิจัยจึงสนใจที่จะนำเทคนิคการสร้างไคอะแกรม (Mapping) มาใช้ในการสอนอ่านเพื่อความเข้าใจในวิชาภาษาอังกฤษระดับประถมศึกษา โดยเปรียบเทียบกับเทคนิคการสอนตามคู่มือครู ซึ่งถ้าผลการวิจัยเป็นไปตามสมมติฐานที่ตั้งไว้ ก็จะไปสู่การแก้ไขปัญหาทางด้านการอ่านเพื่อความเข้าใจในวิชาภาษาอังกฤษได้ต่อไป

สมมติฐานในการศึกษาค้นคว้า

1. นักเรียนที่เรียนด้วยเทคนิคการสอนอ่านโดยการสร้างไคอะแกรมกับนักเรียนที่เรียนด้วยเทคนิคสอนอ่านตามคู่มือครู มีความเข้าใจในการอ่านภาษาอังกฤษแตกต่างกัน
2. นักเรียนที่เรียนด้วยเทคนิคการสอนอ่านโดยการสร้างไคอะแกรมกับนักเรียนที่เรียนด้วยเทคนิคสอนอ่านตามคู่มือครู มีเจตคติต่อการเรียนภาษาอังกฤษแตกต่างกัน

บทที่ 3

วิธีดำเนินการศึกษาค้นคว้า

ผู้วิจัยได้ดำเนินการศึกษาค้นคว้า ตามหัวข้อดังต่อไปนี้

1. ประชากรและกลุ่มตัวอย่าง
2. เครื่องมือที่ใช้ในการศึกษาค้นคว้า
3. การสร้างและหาค่าคุณภาพเครื่องมือ
4. การดำเนินการทดลองและการเก็บรวบรวมข้อมูล
5. การวิเคราะห์ข้อมูล
6. สถิติที่ใช้ในการวิเคราะห์ข้อมูล

ประชากรและกลุ่มตัวอย่าง

ประชากร

ประชากรที่ใช้ในการศึกษาค้นคว้าครั้งนี้ เป็นนักเรียนชั้นประถมศึกษาปีที่ 6 ภาคเรียนที่ 1 ปีการศึกษา 2536 กลุ่มโรงเรียนไร่แก้ว ตำบลไร่แก้ว อำเภอปราณบุรี จังหวัดประจวบคีรีขันธ์ จำนวน 8 โรงเรียน มีจำนวนนักเรียน 280 คน

กลุ่มตัวอย่าง

กลุ่มตัวอย่างที่ใช้ในการศึกษาค้นคว้าครั้งนี้ เป็นนักเรียนชั้นประถมศึกษาปีที่ 6 ภาคเรียนที่ 1 ปีการศึกษา 2536 โรงเรียนบ้านหนองขามและโรงเรียนบ้านศาลาลัย ตำบลไร่แก้ว อำเภอปราณบุรี จังหวัดประจวบคีรีขันธ์ ได้มาโดยการสุ่มอย่างง่าย (Simple Random Sampling) โดยใช้โรงเรียนเป็นหน่วยของการสุ่ม จับสลากโรงเรียน 2 โรงเรียน จาก 8 โรงเรียน โรงเรียนละ 2 ห้องเรียน รวมเป็น 4 ห้องเรียน ห้องเรียนละ 20 คน รวมจำนวนนักเรียน 80 คน

นำกลุ่มตัวอย่างที่ได้จำนวน 4 ห้องเรียนมาจับสลากห้องเรียนอีกครั้งหนึ่ง เพื่อแบ่งเป็นกลุ่มทดลองและกลุ่มควบคุม กลุ่มละ 40 คน

กลุ่มทดลอง ได้รับการสอนอ่านโดยการใช้เทคนิคการสร้างไคอะแกรม

กลุ่มควบคุม ได้รับการสอนอ่านโดยการใช้วิธีสอนตามคู่มือครู English Is Fun

Book III ของกรมวิชาการ กระทรวงศึกษาธิการ

เครื่องมือที่ใช้ในการศึกษาค้นคว้า

1. แผนการสอน

1.1 แผนการสอนกลุ่มทดลอง เป็นแผนการสอนอ่านที่ใช้เทคนิคการสร้าง

ไคอะแกรมจำนวน 75 คาบ

1.2 แผนการสอนกลุ่มควบคุม เป็นแผนการสอนตามคู่มือครูจำนวน 75 คาบ

2. แบบทดสอบวัดความเข้าใจในการอ่านวิชาภาษาอังกฤษ จำนวน 30 ข้อ

3. แบบสอบถามวัดเจตคติต่อการเรียนวิชาภาษาอังกฤษจำนวน 20 ข้อ

การสร้างและหาคู่มือภาพเครื่องมือ

1. แผนการสอน

1.1 แผนการสอนกลุ่มทดลอง ผู้วิจัยได้ดำเนินการสร้างตามขั้นตอน ดังนี้

1.1.1 ศึกษาความมุ่งหมายของหลักสูตร เนื้อหา และจุดประสงค์

การเรียนรู้วิชาภาษาอังกฤษ ชั้นประถมศึกษาปีที่ 6 ของกระทรวงศึกษาธิการ (2532 : 127 - 130) และจากหนังสือคู่มือครู English Is Fun Book III บทที่ 2 - 4 ของกรมวิชาการ กระทรวงศึกษาธิการ (2528 : 22 - 91)

1.1.2 ศึกษาและเลือกเนื้อหาที่จะใช้ในการทดลองสอน โดยนำมา

จากหนังสือ วารสาร สิ่งพิมพ์ต่าง ๆ ที่พบเห็นในชีวิตประจำวัน (Authentic Materials) และพิจารณาถึงความยากง่าย จำนวนคำศัพท์ สำนวนและโครงสร้างไวยากรณ์ในระดับเดียวกันกับหนังสือเรียนภาษาอังกฤษชั้นประถมศึกษาปีที่ 6 ที่กระทรวงศึกษาธิการอนุมัติให้ใช้ได้ โดยจำแนกตามลักษณะโครงสร้างของการเขียน 5 รูปแบบ คือบทอ่านที่แสดงการเปรียบเทียบความแตกต่าง แสดงเหตุ-ผล ลำดับเหตุการณ์ การพรรณารายละเอียดและแบบผสมผสาน

1.1.3 ศึกษาและสร้างแผนการสอนโดยใช้แนวการสอนของ โฮล์มส์ และพิทเทลแมน (Heimlich and Pittelman. 1986 : 10 - 13) โดยใช้แนวทางในการสอนอ่านของเสาวลักษณ์ รัตนวิชัย (2534 : 31 - 34) ซึ่งมีขั้นตอนการสอน ดังนี้

โคอะแกรมร่วมกับครู

ขั้นที่ 1 ให้นักเรียนอ่านเรื่องที่กำหนด อภิปรายและทำ

ร่วมกัน

ขั้นที่ 2 ขั้นปฏิบัติ โดยให้นักเรียนแบ่งกลุ่มและทำโคอะแกรม

และภาษาเขียน

ขั้นที่ 3 ให้นักเรียนแต่ละกลุ่มรายงานโคอะแกรมเป็นภาษาพูด

ขั้นที่ 4 แก้ไขโคอะแกรมร่วมกับครู และจัดบันทึก

ขั้นที่ 5 ทำกิจกรรมเสริมทักษะ เช่น เล่นเกม ร้องเพลง

แสดงบทบาทสมมติ หรือทำแบบฝึกหัด

1.2 แผนการสอนกลุ่มควบคุม ผู้วิจัยได้ดำเนินการสร้างตามขั้นตอน ดังนี้

1.2.1 ศึกษาความมุ่งหมายของหลักสูตร เนื้อหา และจุดประสงค์ การเรียนรู้วิชาภาษาอังกฤษ ชั้นประถมศึกษาปีที่ 6 ของกระทรวงศึกษาธิการ (2532 : 127 - 130) และจากหนังสือคู่มือครู English Is Fun Book III บทที่ 2 - 4 ของกรมวิชาการ กระทรวงศึกษาธิการ (2528 : 22 - 91)

1.2.2 ศึกษาและสร้างแผนการสอนโดยใช้แนวการสอนจากหนังสือคู่มือครู English Is Fun Book III บทที่ 2 - 4 ชั้นประถมศึกษาปีที่ 6 ของกรมวิชาการ กระทรวงศึกษาธิการ (2528 : 22 - 91) ตามขั้นตอนต่อไปนี้

ขั้นที่ 1 นำเข้าสู่บทเรียนโดยใช้เกม เพลงหรือสนทนาซักถาม จากรูปภาพ

ขั้นที่ 2 ทบทวนความรู้เดิมโดยใช้คำถาม Wh-Questions, Yes/No Questions

ขั้นที่ 3 ขั้นสอนเนื้อหาใหม่ ครูอ่านให้นักเรียนฟัง นักเรียนอ่านตาม ครูอธิบายความหมายและโครงสร้างทางไวยากรณ์ โดยใช้อุปกรณ์ต่าง ๆ เช่น รูปภาพ บัตรคำ

ขั้นที่ 4 อ่าน สะกด และคัด โดยให้นักเรียนอ่านจากบัตรคำ บัตรภาพ และอ่านออกเสียงแล้วคัดลงสมุด

ขั้นที่ 5 ให้นักเรียนฝึกเติมคำถาม-ตอบ ที่มีคำถามตรงกับภาพ หรือเล่นเกม

ขั้นที่ 6 อ่านในใจ เล่าเรื่อง อ่านออกเสียง หรือแสดงบทบาทสมมติประกอบ

ขั้นที่ 7 ทำกิจกรรมหลังการอ่าน เช่น ตอบคำถาม ทานแบบฝึกหัด

ขั้นที่ 8 ขั้นสรุปและประเมินผลการเรียน โดยการสังเกตในขณะร่วมกิจกรรมและตรวจผลงาน

1.3 นำแผนการสอนที่สร้างขึ้นทั้ง 2 ชุด ไปให้คณะกรรมการควบคุมประกันคุณภาพ และผู้เชี่ยวชาญ จำนวน 4 ท่าน ตรวจสอบความถูกต้องและความเหมาะสมของเนื้อหา ผู้เชี่ยวชาญ 4 ท่านได้แก่

1. อาจารย์ศิริฟ้า ศรีจิตร โรงเรียนสาธิตมหาวิทยาลัยศรีนครินทรวิโรฒ ประสานมิตร

2. อาจารย์ส่องสี ภักดิ์ผดุงแดน โรงเรียนสาธิตมหาวิทยาลัยศรีนครินทรวิโรฒ ประสานมิตร

3. อาจารย์จรัสธร แหวนทอง ศึกษานิเทศก์กลุ่มประสานการพิเศษ สำนักงานการประถมศึกษาจังหวัดสมุทรปราการ

4. อาจารย์พรพิมล ประสงค์พร หมวดภาษาต่างประเทศ โรงเรียนเตรียมอุดมอ่อนเกล้า กรุงเทพมหานคร

1.4 นำแผนการสอนที่ตรวจแล้วไปแก้ไขปรับปรุงและนำไปทดลองสอนกับนักเรียนชั้นประถมศึกษาปีที่ 6 โรงเรียนบ้านเนินกรวด ภาคเรียนที่ 1 ปีการศึกษา 2536

คําขอลาไร้เก้ํา อาเภอปราณบุรี จังหวัดประจวบคีรีขันธ์ จำนวน 30 คน เพื่อหาข้อบกพร่องและเวลาที่เหมาะสมก่อนนำไปใช้ในการศึกษาจริง

2. แบบทดสอบวัดความเข้าใจในการอ่าน

ผู้วิจัยได้ดำเนินการสร้างแบบทดสอบวัดความเข้าใจในการอ่าน ตามขั้นตอนดังนี้

1. ศึกษาวิธีการสร้างและวิธีเขียนข้อสอบจากหนังสือของชวาล แพร์ตกุล (2520 : 1 - 407) การทดสอบทางภาษาของเสาวลักษณ์ รัตนวิชัย (2531 : 107 - 122) การทดสอบและการประเมินผลสำหรับครูสอนภาษาของกาญจนา ปราบพาล (2532) และงานวิจัยของมลิวลัย ค่ายสงคราม (2534 : 6 - 159)

2. วิเคราะห์หลักสูตร เนื้อหา ความถี่รวมยอด และจุดประสงค์ของเนื้อหาที่ใช้ทดลอง เพื่อใช้ในการเขียนข้อสอบวัดความเข้าใจในการอ่าน

3. สร้างแบบทดสอบโคลงแบบมีตัวเลือก 4 ตัวเลือก และใช้หลักการเว้นคําทุกคําที่ 5 จำนวน 30 ข้อ ให้ครอบคลุมเนื้อหาและจุดประสงค์ที่ได้วิเคราะห์แล้ว

4. นําแบบทดสอบที่สร้างขึ้นเสนอผู้เชี่ยวชาญจำนวน 5 ท่าน ได้แก่

1. อาจารย์อรุณศรี กุมุท สำนักทดสอบทางการศึกษาและจิตวิทยา มหาวิทยาลัยศรีนครินทรวิโรฒ ประสานมิตร

2. อาจารย์ศิริฟ้า ศรีจิตร โรงเรียนสาธิตมหาวิทยาลัยศรีนครินทรวิโรฒ ประสานมิตร

3. อาจารย์ส่องสี ภักดีดงแคน โรงเรียนสาธิตมหาวิทยาลัยศรีนครินทรวิโรฒ ประสานมิตร

4. อาจารย์จรีธร แหวงทอง ศึกษานิเทศก์กลุ่มประสบการณ์พิเศษ สำนักงานการประถมศึกษาจังหวัดสมุทรปราการ

5. อาจารย์พรพิมล ประสงค์พร ทมวดภาษาต่างประเทศ โรงเรียนเตรียมอุดมอ้อมเกล้า กรุงเทพมหานคร

เพื่อตรวจคุณภาพด้านความเที่ยงตรงเชิงเนื้อหา โดยพิจารณาว่าข้อสอบที่เขียนนั้น สอดคล้องกับเนื้อหาและจุดประสงค์การเรียนรู้หรือไม่ โดยใช้เกณฑ์ ดังนี้

คะแนน 1 สำหรับข้อคำถามที่มีความสอดคล้องกับจุดประสงค์การเรียนรู้

คะแนน 0 สำหรับข้อคำถามที่ไม่แน่ใจว่ามีความสอดคล้องกับจุดประสงค์การเรียนรู้

คะแนน -1 สำหรับข้อคำถามที่ไม่สอดคล้องกับจุดประสงค์การเรียนรู้ (บุญ ชิต

ภิญโญนันตพงษ์. 2526 : 88 - 89)

บันทึกผลการพิจารณาความคิดเห็นของผู้เชี่ยวชาญแต่ละคนในแต่ละข้อ แล้วนำไปหาค่าตรงกันความเที่ยงตรงตามเนื้อหา และตรงกันความสอดคล้องระหว่างข้อสอบกับจุดประสงค์การเรียนรู้ แล้วคัดเอาข้อสอบที่มีความเที่ยงตรงตามเนื้อหาตั้งแต่ .50 ขึ้นไป ได้ข้อสอบจำนวน 30 ข้อ

5. นำแบบทดสอบไปทดสอบกับนักเรียนชั้นมัธยมศึกษาปีที่ 1 โรงเรียนสามร้อยยอดวิทยาคม ภาคเรียนที่ 1 ปีการศึกษา 2536 ตำบลไร่เก่า อำเภอปราณบุรี จังหวัดประจวบคีรีขันธ์ จำนวน 100 คน และนำไปตรวจให้คะแนนเป็นรายข้อ ตอบถูกได้ 1 คะแนนตอบผิดได้ 0 คะแนน จากนั้นนำไปวิเคราะห์เพื่อหาค่าความยากง่าย (P) และค่าอำนาจจำแนก (r) ของข้อสอบแต่ละข้อ โดยใช้เทคนิค 27% ของจุง เตห์ ฟาน (ล้วน สายยศ และอังคณา สายยศ. 2531 : 179 - 188) ได้ค่าความยากง่าย (P) อยู่ระหว่าง .20 - .80 และค่าอำนาจจำแนก (r) ตั้งแต่ .20 - .35 ได้ข้อสอบจำนวน 30 ข้อ ซึ่งแสดงผลในภาคผนวก ก หน้า 132

6. นำแบบทดสอบที่วิเคราะห์หาค่าความยากง่ายและค่าอำนาจจำแนกแล้วจำนวน 30 ข้อ ไปทดสอบเพื่อหาค่าความเชื่อมั่นกับนักเรียนชั้นมัธยมศึกษาปีที่ 1 โรงเรียนบ้านหนองขาม ภาคเรียนที่ 1 ปีการศึกษา 2536 ตำบลไร่เก่า อำเภอปราณบุรี จังหวัดประจวบคีรีขันธ์ จำนวน 50 คน แล้วนำผลมาหาค่าความเชื่อมั่นโดยใช้สูตร KR-20 ของคูเดอร์ ริชาร์ดสัน (Kuder - Richardson) (ล้วน สายยศ และอังคณา สายยศ. 2531 : 168) ได้ค่าความเชื่อมั่น .6730 ดังแสดงผลในภาคผนวก ก หน้า 133

3. แบบสอบถามวัดเจตคติ

ผู้วิจัยดำเนินการสร้างและหาคุณภาพของแบบสอบถามวัดเจตคติตามขั้นตอน ดังนี้

1. ศึกษาเอกสารเกี่ยวกับหลักการสร้างและวิเคราะห์เครื่องมือที่ใช้ในการวิจัยของพวงรัตน์ ทวีรัตน์ (2535 : 112 - 115) และศึกษาแนวการสร้างแบบสอบถามเจตคติ

ในการเรียนภาษาอังกฤษของสมควร เกตุทอง (2534 : 225 - 228) สุกานดา ปั้นนาค (2531 : 297 - 300) พุสดี ปทุมรักษ์ (2532 : 108 - 111) และกรรณิการ์ ทองทา (2528 : 122 - 124)

2. สร้างแบบสอบถามวัดเจตคติวิชาภาษาอังกฤษชั้นประถมศึกษาปีที่ 6 แบบมาตราส่วนประมาณค่า 5 หน่วย ของลิเคิร์ต (Likert) จำนวน 40 ข้อและให้ผู้เชี่ยวชาญ 5 ท่าน คือ อาจารย์อรุณศรี กุมุท อาจารย์ศิริฟ้า ศรีจิตร อาจารย์ส่องสี ภักดิ์ผดุงแดน อาจารย์จิรธร แหวนทอง และอาจารย์พรพิมล ประสงค์พร ตรวจสอบคุณภาพด้านความเที่ยงตรงเชิงเนื้อหา โดยเลือกข้อที่มีค่าความเที่ยงตรงเชิงเนื้อหาตั้งแต่ .50 ขึ้นไป ได้ข้อสอบจำนวน 40 ข้อ

3. นำแบบสอบถามที่ทำค่าความเที่ยงตรงเชิงเนื้อหาแล้วไปทดสอบกับนักเรียนชั้นมัธยมศึกษาปีที่ 1 ภาคเรียนที่ 1 ปีการศึกษา 2536 โรงเรียนสามร้อยยอดวิทยาคม ตำบลไร่เก่า อำเภอบางแพะ จังหวัดประจวบคีรีขันธ์ จำนวน 100 คน และนำมาตรวจให้คะแนนความคิดเห็นที่มีต่อข้อความในแต่ละข้อดังนี้

	ข้อความที่เป็นบวก	ข้อความที่เป็นลบ
เห็นด้วยอย่างยิ่ง	5 คะแนน	1 คะแนน
เห็นด้วย	4 คะแนน	2 คะแนน
ไม่แน่ใจ	3 คะแนน	3 คะแนน
ไม่เห็นด้วย	2 คะแนน	4 คะแนน
ไม่เห็นด้วยอย่างยิ่ง	1 คะแนน	5 คะแนน

4. นำผลจากการตรวจให้คะแนนของแบบสอบถามวัดเจตคติมาหาค่าอำนาจจำแนกโดยการแจกแจงแบบที (t - distribution) (ลิวัน สายยศและอังคณา สายยศ. 2531 : 185 - 186) ได้ค่าอำนาจจำแนก 3.2271 - 8.6602 จำนวน 20 ข้อ ดังแสดงผลในภาคผนวก ก. หน้า 134

5. นำแบบสอบถามที่ทำค่าอำนาจจำแนกแล้วจำนวน 20 ข้อ ไปทดสอบหาความเชื่อมั่นกับนักเรียนชั้นมัธยมศึกษาปีที่ 1 โรงเรียนบ้านหนองขาม ตำบลไร่เก่า อำเภอบางแพะ จังหวัดประจวบคีรีขันธ์ จำนวน 50 คน แล้วนำผลมาตรวจให้คะแนนและวิเคราะห์

ค่าความเชื่อมั่นโดยใช้สูตรสัมประสิทธิ์แอลฟา (α -Coefficient) ของครอนบาค (ล้วน
สายยศ และอังคณา สายยศ 2531 : 170 - 172) ได้ค่าความเชื่อมั่น .8295 ดังแสดงผล
ในภาคผนวก ก. หน้า 135

วิธีดำเนินการทดลอง

1. แบบแผนการทดลอง

การวิจัยนี้เป็นการวิจัยเชิงทดลอง โดยใช้แบบแผนการทดลองที่มีกลุ่มทดลอง
และกลุ่มควบคุมแบบสุ่ม มีการสอบครั้งแรกกับสอบครั้งหลัง (Randomized Control - Group
Pretest - Posttest Design) (พวงรัตน์ ทวีรัตน์. 2535 : 67)

ตาราง 1 แบบแผนการทดลอง

กลุ่ม	สอบก่อน	ทดลอง	สอบหลัง
RE	T ₁	X	T ₂
RC	T ₁	~X	T ₂

สัญลักษณ์ที่ใช้ในแบบแผนการทดลอง

- E แทน กลุ่มทดลอง
- C แทน กลุ่มควบคุม
- R แทน การกำหนดกลุ่มตัวอย่างแบบสุ่ม
- T₁ แทน การสอบก่อนที่จะจัดกระทำการทดลอง
- T₂ แทน การสอบหลังจากที่ได้จัดกระทำการทดลอง

X แทน การจัดกระทำ หรือ การให้ตัวแปรทดลองโดยใช้เทคนิคการสร้าง
ไดอะแกรม

~X แทน ไม่มีการจัดกระทำ หรือ การให้ตัวแปรทดลองโดยการสอนตามคู่มือครู

2. ระยะเวลาที่ใช้ในการทดลอง

การทดลองกระทำในภาคเรียนที่ 1 ปีการศึกษา 2536 การทดลองแต่ละกลุ่มใช้เวลาทดลองวันละ 3 คาบ คาบละ 20 นาที สัปดาห์ละ 4 วัน เป็นเวลา 6 สัปดาห์ 1 วันรวม 75 คาบ ตั้งแต่วันจันทร์ - พฤหัสบดี เวลา 9.00 ถึง 10.00 น. เวลา 11.00 ถึง 12.00 น. เวลา 13.00 น. ถึง 14.00 และเวลา 15.00 ถึง 16.00 น. ดังแสดงในตาราง 2

ตาราง 2 กำหนดตารางทดลองสอน

เวลา	9.00 - 10.00	11.00 - 12.00	13.00 - 14.00	15.00 - 16.00
จันทร์	กลุ่มทดลอง (1)	กลุ่มควบคุม (1)	กลุ่มทดลอง (2)	กลุ่มควบคุม (2)
อังคาร	กลุ่มทดลอง (2)	กลุ่มควบคุม (2)	กลุ่มทดลอง (1)	กลุ่มควบคุม (1)
พุธ	กลุ่มควบคุม (1)	กลุ่มทดลอง (1)	กลุ่มควบคุม (2)	กลุ่มทดลอง (2)
พฤหัสบดี	กลุ่มควบคุม (2)	กลุ่มทดลอง (2)	กลุ่มควบคุม (1)	กลุ่มทดลอง (1)

3. ขั้นตอนการดำเนินการทดลอง

1. ทำการทดสอบก่อนเรียน (Pretest) กับกลุ่มทดลองและกลุ่มควบคุม โดยใช้แบบทดสอบวัดความเข้าใจในการอ่านและแบบสอบถามวัดเจตคติวิชาภาษาอังกฤษที่ผู้วิจัยสร้างขึ้น

2. ดำเนินการทดลอง โดยผู้วิจัยเป็นผู้สอนทั้ง 2 กลุ่ม กลุ่มทดลองสอนโดยใช้เทคนิคการสร้างไดอะแกรม ส่วนกลุ่มควบคุมสอนตามคู่มือครู ใช้เวลาในการสอนกลุ่มละ 75 คาบ
3. ทดสอบหลังการทดลอง (Posttest) กับกลุ่มทดลองและกลุ่มควบคุม โดยใช้แบบทดสอบชุดเดิมที่ใช้ก่อนการทดลอง
4. ตรวจสอบผลการทดสอบแล้วนำผลที่ได้มาวิเคราะห์ด้วยวิธีการทางสถิติ เพื่อทดสอบสมมติฐาน

การวิเคราะห์ข้อมูล

เปรียบเทียบความเข้าใจในการอ่านและเจตคติต่อการเรียนภาษาอังกฤษของกลุ่มทดลองและกลุ่มควบคุม โดยใช้ t - test แบบ Independent ในรูปของ Difference Score

สถิติที่ใช้ในการวิเคราะห์ข้อมูล

1. สถิติพื้นฐาน
 - 1.1 หาค่าเฉลี่ย (Mean) ของคะแนนโดยใช้สูตรจากหนังสือของ ล้วน สายยศ และอังคณา สายยศ (2531 : 59)

$$\bar{X} = \frac{\sum X}{N}$$

เมื่อ \bar{X} แทน คะแนนเฉลี่ย

X แทน ผลรวมของคะแนนทั้งหมด

N แทน จำนวนนักเรียนในกลุ่ม

1.2 หาค่าความแปรปรวน (Variance) ของคะแนนโดยใช้สูตรจากหนังสือ
ของ ล้วน สายยศและอังคณา สายยศ (2531 : 63)

$$s^2 = \frac{N \Sigma X^2 - (\Sigma X)^2}{N(N - 1)}$$

เมื่อ s^2 แทน ความแปรปรวนของคะแนน
 ΣX แทน ผลรวมของคะแนนทั้งหมด
 N แทน จำนวนนักเรียนในกลุ่ม

2. สถิติเพื่อตรวจสอบคุณภาพเครื่องมือที่ใช้ในการทดลอง

2.1 หาค่าดัชนีความสอดคล้องระหว่างข้อสอบกับจุดประสงค์การเรียนรู้โดยใช้สูตร
จากหนังสือของ บุญเชิด ภิญโญอนันตพงษ์ (2526 : 89 - 91)

$$IOC = \frac{\Sigma R}{N}$$

เมื่อ IOC แทน ดัชนีความสอดคล้องระหว่างข้อสอบกับจุดประสงค์
 ΣR แทน ผลรวมของคะแนนความคิดเห็นของผู้เชี่ยวชาญ
 N แทน จำนวนผู้เชี่ยวชาญ

2.2 หาค่าความยากง่ายและค่าอำนาจจำแนกของแบบทดสอบวัดความเข้าใจ
ในการอ่าน โดยใช้เทคนิค 27% ของ จุง เตห์ ฟาน (ล้วน สายยศและอังคณา สายยศ,
2531 : 186 - 188)

2.3 ทาค่าความเชื่อมั่น (Reliability) ของแบบทดสอบวัดความเข้าใจ
ในการอ่าน โดยใช้สูตร KR-20 ของคูเดอร์ ริชาร์ดสัน (Kuder Richardson) จากหนังสือ
ของลั้ว น สายยศและอังคณา สายยศ (2531 : 168 - 170)

$$r_{tt} = \frac{n}{n-1} \left\{ 1 - \frac{\sum pq}{s_t^2} \right\}$$

- เมื่อ r_{tt} แทน ค่าความเชื่อมั่นของแบบทดสอบ
- s_t^2 แทน คะแนนความแปรปรวนของแบบทดสอบ
- n แทน จำนวนข้อของแบบทดสอบ
- p แทน สัดส่วนของผู้ทำได้ในข้อหนึ่ง ๆ = $\frac{\text{จำนวนคนที่ทำถูก}}{\text{จำนวนคนทั้งหมด}}$
- q แทน สัดส่วนของผู้ทำผิดในข้อหนึ่ง ๆ หรือ $1-p$

2.4 ทหาค่าอำนาจจำแนกของแบบสอบถามวัดเจตคติต่อการเรียนโดยใช้วิธีการแจกแจงที่ (t - distribution) จากหนังสือของล้วน สายยศ และอังคณา สายยศ (2531 : 185 - 186)

$$t = \frac{\bar{X}_H - \bar{X}_L}{\sqrt{\frac{s_H^2}{n_H} + \frac{s_L^2}{n_L}}}$$

เมื่อ t	แทน	ค่าอำนาจจำแนกของข้อสอบ
\bar{X}_H	แทน	คะแนนเฉลี่ยของกลุ่มสูง
\bar{X}_L	แทน	คะแนนเฉลี่ยของกลุ่มต่ำ
s_H^2	แทน	คะแนนความแปรปรวนของกลุ่มสูง
s_L^2	แทน	คะแนนความแปรปรวนของกลุ่มต่ำ
n_H	แทน	จำนวนกลุ่มตัวอย่างในกลุ่มสูง
n_L	แทน	จำนวนกลุ่มตัวอย่างในกลุ่มต่ำ

2.5 ทหาค่าความเชื่อมั่นของแบบสอบถามวัดเจตคติในการเรียน โดยใช้สูตรการหาค่าสัมประสิทธิ์แอลฟา (α -Coefficient) ของครอนบาค (Cronbach) จากหนังสือของล้วน สายยศและอังคณา สายยศ (2531 : 170 - 172)

$$\alpha = \frac{n}{n-1} \left\{ 1 - \frac{\sum s_i^2}{s_t^2} \right\}$$

เมื่อ α	แทน	ค่าสัมประสิทธิ์ของความเชื่อมั่น
n	แทน	จำนวนข้อของเครื่องมือ
s_i^2	แทน	คะแนนความแปรปรวนเป็นรายข้อ
s_t^2	แทน	คะแนนความแปรปรวนของ เครื่องมือทั้งฉบับ

3. ทดสอบความแตกต่างของคะแนนความเข้าใจในการอ่านและคะแนนเจตคติในการเรียนวิชาภาษาอังกฤษ ระหว่างกลุ่มทดลองและควบคุม โดยใช้สถิติการแจกแจงที (t-test แบบ Independent) ในรูปของ Difference Score (Scott and Wertheimer, 1962 : 264)

$$t = \frac{MD_1 - MD_2}{S_{MD_1 - MD_2}}$$

$$S_{MD_1 - MD_2} = \sqrt{\frac{s_D^2}{n_1} + \frac{s_D^2}{n_2}}$$

$$s_D^2 = \frac{\sum (D_1 - MD_1)^2 + \sum (D_2 - MD_2)^2}{n_1 + n_2 - 2}$$

$$df = n_1 + n_2 - 2$$

เมื่อ t แทน ค่าที่ใช้พิจารณา t - distribution

s_D^2 แทน ความแปรปรวนของคะแนนความแตกต่างระหว่างการทดสอบหลังเรียนและก่อนเรียนของกลุ่มตัวอย่าง

D_1 แทน ผลต่างของคะแนนสอบก่อนเรียนและหลังเรียนของกลุ่มทดลอง

D_2 แทน ผลต่างของคะแนนสอบก่อนเรียนและหลังเรียนของกลุ่มควบคุม

MD_1 แทน คะแนนเฉลี่ยของผลต่างของคะแนนสอบก่อนเรียนและหลังเรียนของทุกคนในกลุ่มทดลอง

MD_2 แทน คะแนนเฉลี่ยของผลต่างของคะแนนสอบก่อนเรียนและหลังเรียนของทุกคนในกลุ่มควบคุม

$S_{MD_1 - MD_2}$ แทน คะแนนความคลาดเคลื่อนมาตรฐานของผลต่างของค่าเฉลี่ยระหว่าง MD_1 และ MD_2

บทที่ 4

ผลการวิเคราะห์ข้อมูล

สัญลักษณ์ที่ใช้ในการวิเคราะห์ข้อมูล

ผู้วิจัยใช้สัญลักษณ์ ดังต่อไปนี้

N แทน จำนวนนักเรียนในกลุ่มตัวอย่าง

\bar{X}_{T1} แทน คะแนนเฉลี่ยก่อนการทดลอง

\bar{X}_{T2} แทน คะแนนเฉลี่ยหลังการทดลอง

\bar{X}_{TD} แทน คะแนนเฉลี่ยของความแตกต่างจากการทดสอบหลังการทดลอง
กับก่อนการทดลอง

S^2_D แทน ความแปรปรวนของคะแนนความแตกต่างจากการทดสอบหลังการทดลอง
กับก่อนการทดลอง

t แทน ค่าที่ใช้พิจารณาใน t - distribution

df แทน ความเป็นอิสระที่คะแนนจะแปรไป

การวิเคราะห์ข้อมูล

การวิเคราะห์ข้อมูลได้เสนอตามลำดับความมุ่งหมายดังนี้

1. เปรียบเทียบความเข้าใจในการอ่านภาษาอังกฤษของนักเรียนชั้นประถมศึกษาปีที่ 6 ที่ได้รับการสอนอ่านโดยใช้เทคนิคการสร้าง ไคอะแกรมกับการสอนอ่านตามคู่มือครู
2. เปรียบเทียบเจตคติต่อการเรียนภาษาอังกฤษของนักเรียนชั้นประถมศึกษาปีที่ 6 ที่ได้รับการสอนอ่านโดยใช้เทคนิคการสร้าง ไคอะแกรม กับเทคนิคการสอนอ่านตามคู่มือครู

ผลการวิเคราะห์ข้อมูล

1. เปรียบเทียบความเข้าใจในการอ่านภาษาอังกฤษของนักเรียนชั้นประถมศึกษาปีที่ 6 ที่ได้รับการสอนอ่านโดยใช้เทคนิคการสร้างไคอะแกรมกับการสอนอ่านตามคู่มือครู โดยนำคะแนนเฉลี่ยของความแตกต่างระหว่างก่อนการทดลองกับหลังการทดลองของนักเรียนทั้งสองกลุ่มมาเปรียบเทียบกัน โดยใช้ t - test แบบ Independent ในรูปของ Difference Score ปรากฏผลในตาราง 3 ดังนี้

ตาราง 3 ผลการวิเคราะห์ความเข้าใจในการอ่านภาษาอังกฤษของกลุ่มทดลองและกลุ่มควบคุม

กลุ่ม	N	\bar{X}_{T1}	\bar{X}_{T2}	\bar{X}_{TD}	S^2_D	t
ทดลอง	40	11.1000	16.8250	5.7250	1.9608	9.6814**
ควบคุม	40	11.3000	12.8500	1.5500	5.4779	

$$t_{.01, 78} = 2.642$$

จากตาราง 3 พบว่า นักเรียนที่ได้รับการสอนอ่านโดยการใช้น้เทคนิคการสร้างไคอะแกรมกับนักเรียนที่ได้รับการสอนอ่านตามคู่มือครู มีผลสัมฤทธิ์ทางการอ่านแตกต่างกันอย่างมีนัยสำคัญทางสถิติที่ระดับ .01 โดยนักเรียนที่ได้รับการสอนอ่านด้วยเทคนิคการสร้างไคอะแกรมมีความเข้าใจในการอ่านสูงกว่านักเรียนที่ได้รับการสอนอ่านตามคู่มือครู ซึ่งเป็นไปตามสมมติฐานข้อที่ 1

2. เปรียบเทียบเจตคติต่อการเรียนภาษาอังกฤษของนักเรียนชั้นประถมศึกษาปีที่ 6 ที่ได้รับการสอนอ่านโดยใช้เทคนิคการสร้างไคอะแกรมกับการสอนอ่านตามคู่มือครู โดยนำคะแนนเฉลี่ยของความแตกต่างระหว่างก่อนการทดลองกับหลังการทดลองของนักเรียนทั้งสองกลุ่มมาเปรียบเทียบกันโดยใช้ t - test แบบ Independent ในรูปของ Difference Score ปรากฏผลในตาราง 4 ดังนี้

ตาราง 4 ผลการวิเคราะห์เจตคติต่อการเรียนภาษาอังกฤษของกลุ่มทดลองและกลุ่มควบคุม

กลุ่ม	N	\bar{X}_{T1}	\bar{X}_{T2}	\bar{X}_{TD}	S^2_D	t
ทดลอง	40	71.7500	79.6000	7.8500	37.2908	3.9736**
ควบคุม	40	71.6000	74.5250	2.9250	24.1492	

$$t_{.01, 78} = 2.642$$

จากตาราง 4 พบว่า นักเรียนที่ได้รับการสอนอ่านโดยใช้เทคนิคการสร้างไคอะแกรมกับนักเรียนที่ได้รับการสอนอ่านตามคู่มือครู มีเจตคติต่อการเรียนภาษาอังกฤษแตกต่างกันอย่างมีนัยสำคัญทางสถิติที่ระดับ .01 โดยนักเรียนที่ได้รับการสอนอ่านด้วยเทคนิคการสร้างไคอะแกรมมีเจตคติที่ดีต่อการเรียนภาษาอังกฤษ สูงกว่านักเรียนที่ได้รับการสอนอ่านตามคู่มือครู ซึ่งเป็นไปตามสมมติฐานข้อ 2

บทที่ 5

สรุปผล อภิปรายผล และข้อเสนอแนะ

การศึกษาค้นคว้าครั้งนี้มีจุดมุ่งหมายเพื่อเปรียบเทียบความเข้าใจในการอ่านภาษาอังกฤษ และเจตคติต่อการเรียนภาษาอังกฤษ ของนักเรียนชั้นประถมศึกษาปีที่ 6 ที่ได้รับการสอนอ่าน โดยใช้เทคนิคการสร้างไคอะแกรมกับการสอนอ่านตามคู่มือครู ซึ่งพอจะสรุปขั้นตอนและผลของการศึกษาได้ดังนี้

ความมุ่งหมายของการศึกษาค้นคว้า

1. เพื่อเปรียบเทียบความเข้าใจในการอ่านภาษาอังกฤษของนักเรียนชั้นประถมศึกษาปีที่ 6 ที่ได้รับการสอนอ่านโดยใช้เทคนิคการสร้างไคอะแกรมกับเทคนิคการสอนอ่านตามคู่มือครู
2. เพื่อเปรียบเทียบเจตคติต่อการเรียนภาษาอังกฤษของนักเรียนชั้นประถมศึกษาปีที่ 6 ที่ได้รับการสอนอ่านโดยใช้เทคนิคการสร้างไคอะแกรมกับเทคนิคการสอนอ่านตามคู่มือครู

สมมติฐานในการศึกษาค้นคว้า

1. ความเข้าใจในการอ่านภาษาอังกฤษของนักเรียนชั้นประถมศึกษาปีที่ 6 ที่ได้รับการสอนอ่านโดยใช้เทคนิคการสร้างไคอะแกรมกับการสอนอ่านตามคู่มือครูแตกต่างกัน
2. เจตคติต่อการเรียนภาษาอังกฤษของนักเรียนชั้นประถมศึกษาปีที่ 6 ที่ได้รับการสอนอ่านโดยใช้เทคนิคการสร้างไคอะแกรมกับการสอนอ่านตามคู่มือครูแตกต่างกัน

วิธีการดำเนินการศึกษาค้นคว้า

1. ประชากรและกลุ่มตัวอย่าง
ประชากร เป็นนักเรียนชั้นประถมศึกษาปีที่ 6 ภาคเรียนที่ 1 ปีการศึกษา 2536 ของกลุ่มโรงเรียนไร่แก้ว ตำบลไร่แก้ว อำเภอปราณบุรี จังหวัดประจวบคีรีขันธ์ จำนวน 280 คน

กลุ่มตัวอย่าง เป็นนักเรียนชั้นประถมศึกษาปีที่ 6 ภาคเรียนที่ 1 ปีการศึกษา 2536 ของโรงเรียนบ้านหนองขามและโรงเรียนบ้านศาลาลัย ตำบลไร่เก่า อำเภอปราณบุรี จังหวัดประจวบคีรีขันธ์ จำนวน 80 คน ซึ่งได้มาจากการสุ่มอย่างง่าย และสุ่มอีกครั้งเป็นกลุ่มทดลอง 40 คน และกลุ่มควบคุม 40 คน

2. เครื่องมือที่ใช้ในการทดลอง

2.1 แผนการสอน

2.1.1 แผนการสอนกลุ่มทดลอง เป็นแผนการสอนอ่านโดยใช้เทคนิคการสร้างไดอะแกรม ซึ่งผู้วิจัยสร้างขึ้นโดยใช้แนวของ ไฮม์ลิช และพิทเทลแมน (Heimlich and Pittelman. 1986 : 10 - 13) และแนวทางในการสอนอ่านของเสาวลักษณ์รัตน์วิชัย (2534 : 31 - 34) ซึ่งได้ผ่านการตรวจแก้ไขในด้านความถูกต้องและความเหมาะสมของเนื้อหา จากนั้นจึงนำไปทดลองใช้และปรับปรุงแก้ไข จำนวน 75 คาบ

2.1.2 แผนการสอนกลุ่มควบคุม เป็นแผนการสอนตามคู่มือครูที่ผู้วิจัยสร้างขึ้น ตามแนวการสอนในหนังสือคู่มือครู English Is Fun Book III บทที่ 2 - 4 ชั้นประถมศึกษาปีที่ 6 ของกระทรวงศึกษาธิการ (2528 : 22 - 91) ซึ่งได้ผ่านการตรวจแก้ไขในด้านความถูกต้องและความเหมาะสมของเนื้อหา จากนั้นจึงนำไปทดลองใช้ปรับปรุงแก้ไข จำนวน 75 คาบ

2.2 แบบทดสอบวัดความเข้าใจในการอ่านภาษาอังกฤษ เป็นแบบทดสอบที่ผู้วิจัยสร้างขึ้นเพื่อวัดความเข้าใจในการอ่านในด้านแปลความ ตีความ ขยายความและจับใจความสำคัญของเรื่องที่อ่าน โดยใช้แบบทดสอบเชิงปฏิบัติการ (Pragmatic Test) ชนิดโคลซ (Cloze Test) แบบปรนัย 4 ตัวเลือก และใช้เกณฑ์การเว้นคำทุกคำที่ 5 จำนวน 30 ข้อ แต่ละข้อมีค่าความยาก (p) ระหว่าง .20 - .80 ค่าอำนาจจำแนก (r) .20 - .35 และมีค่าความเชื่อมั่นของแบบทดสอบทั้งฉบับเท่ากับ .6730

2.3 แบบสอบถามวัดเจตคติต่อการเรียนภาษาอังกฤษ เป็นแบบสอบถามที่ผู้วิจัยสร้างขึ้น เพื่อใช้วัดเจตคติของผู้เรียน โดยใช้วิธีของลิเคิร์ต (Likert) แบบมาตราส่วนประมาณค่า 5 หน่วย จำนวน 40 ข้อ และนำไปหาค่าอำนาจจำแนก (t - distribution)

ได้ค่าอำนาจจำแนก 3.2271 - 8.6602 จำนวน 20 ข้อ และมีค่าความเชื่อมั่นทั้งฉบับเท่ากับ .8295

3. การดำเนินการทดลอง

ผู้วิจัยเป็นผู้ดำเนินการสอนด้วยตนเองกับกลุ่มตัวอย่างทั้ง 2 กลุ่ม ในภาคเรียนที่ 1 ปีการศึกษา 2536 เป็นเวลา 6 สัปดาห์ 1 วัน สัปดาห์ละ 12 คาบ รวมเวลาทำการสอนทั้ง 2 กลุ่ม คือกลุ่มทดลองและกลุ่มควบคุม กลุ่มละ 75 คาบ โดยมีขั้นตอนในการดำเนินการ ดังนี้

3.1 ก่อนการทดลอง ให้นักเรียนทำแบบทดสอบวัดความเข้าใจในการอ่านภาษาอังกฤษและแบบสอบถามวัดเจตคติต่อการเรียนภาษาอังกฤษทั้งกลุ่มทดลองและกลุ่มควบคุม

3.2 ดำเนินการทดลอง ผู้วิจัยเป็นผู้สอนนักเรียนทั้งกลุ่มทดลองและกลุ่มควบคุม โดยกลุ่มทดลองสอนโดยใช้เทคนิคการสร้างไคอะแกรม ส่วนกลุ่มควบคุม สอนตามคู่มือครู ใช้เวลาในการสอน กลุ่มละ 75 คาบ

3.3 หลังจากสิ้นสุดการทดลองแล้ว ให้นักเรียนทั้งกลุ่มทดลองและกลุ่มควบคุม ทำแบบทดสอบวัดความเข้าใจในการอ่านภาษาอังกฤษและแบบสอบถามวัดเจตคติต่อการเรียนภาษาอังกฤษชุดเดียวกับที่ใช้ทดสอบก่อนการทดลอง

3.4 เก็บรวบรวมข้อมูลเพื่อวิเคราะห์ข้อมูลโดยใช้วิธีการทางสถิติ

การวิเคราะห์ข้อมูล

1. เปรียบเทียบความเข้าใจในการอ่านภาษาอังกฤษระหว่างกลุ่มทดลองกับกลุ่มควบคุม โดยใช้ t - test แบบ Independent ในรูปของ Difference Score
2. เปรียบเทียบเจตคติต่อการเรียนภาษาอังกฤษระหว่างกลุ่มทดลองกับกลุ่มควบคุม โดยใช้ t - test แบบ Independent ในรูปของ Difference Score

สรุปผลการศึกษาค้นคว้า

1. นักเรียนที่ได้รับการสอนอ่านโดยใช้เทคนิคการสร้างไคอะแกรมกับนักเรียนที่ได้รับการสอนอ่านตามคู่มือครู มีความเข้าใจในการอ่านภาษาอังกฤษแตกต่างกันอย่างมีนัยสำคัญทางสถิติที่ระดับ .01

2. นักเรียนที่ได้รับการสอนอ่านโดยใช้เทคนิคการสร้างไคอะแกรมกับนักเรียนที่ได้รับการสอนอ่านตามคู่มือครู มีเจตคติต่อการเรียนภาษาอังกฤษแตกต่างกันอย่างมีนัยสำคัญทางสถิติที่ระดับ .01

อภิปรายผลการศึกษาค้นคว้า

การศึกษาในครั้งนี้เป็นการเปรียบเทียบความเข้าใจในการอ่านภาษาอังกฤษและเจตคติต่อการเรียนภาษาอังกฤษของนักเรียนชั้นประถมศึกษาปีที่ 6 ที่ได้รับการสอนอ่านโดยใช้เทคนิคการสร้างไคอะแกรมกับการสอนอ่านตามคู่มือครู จากผลการศึกษาค้นคว้า ผู้วิจัยได้อภิปรายผลตามลำดับหัวข้อดังต่อไปนี้

1. การเปรียบเทียบความเข้าใจในการอ่านภาษาอังกฤษของนักเรียนชั้นประถมศึกษาปีที่ 6 ที่ได้รับการสอนอ่านโดยใช้เทคนิคการสร้างไคอะแกรมกับเทคนิคการสอนอ่านตามคู่มือครู

จากผลการทดลองปรากฏว่า ความเข้าใจในการอ่านภาษาอังกฤษของนักเรียนกลุ่มที่ได้รับการสอนอ่านโดยใช้เทคนิคการสร้างไคอะแกรมกับนักเรียนกลุ่มที่ได้รับการสอนอ่านตามคู่มือครู แตกต่างกันอย่างมีนัยสำคัญทางสถิติที่ระดับ .01 โดยที่ค่าเฉลี่ยของคะแนนความเข้าใจในการอ่านภาษาอังกฤษของนักเรียนกลุ่มที่ได้รับการสอนโดยใช้เทคนิคการสร้างไคอะแกรมสูงกว่าค่าเฉลี่ยของคะแนนของนักเรียนกลุ่มที่ได้รับการสอนด้วยวิธีสอนตามคู่มือครู ซึ่งสอดคล้องกับสมมติฐานข้อที่ 1 ทั้งนี้เนื่องมาจากสาเหตุดังต่อไปนี้

1.1 การสอนอ่านโดยใช้เทคนิคการสร้างไคอะแกรม ช่วยให้ผู้เรียนมองเห็นภาพของการอ่านได้ชัดเจนขึ้น ทำให้เข้าใจในเรื่องได้ง่ายขึ้น เนื่องจากผู้เรียนมองเห็นความสัมพันธ์ของเนื้อเรื่องจากการทำไคอะแกรม ซึ่งมอร์ริส และสจิวต คอว์ (Morris and Steward - Dore, 1984 : 48) กล่าวถึงการสร้างไคอะแกรมว่า ช่วยให้ผู้เรียนมองเห็นความสัมพันธ์ต่าง ๆ ในข้อความที่อ่าน สรุปโยงความสัมพันธ์จัดรวบรวมรายละเอียดต่าง ๆ เข้าเป็นกลุ่มตามหัวข้อหรือประเภทและแยกแยะข้อความที่เกี่ยวข้องได้ โดยจะต้องอ่านอย่างเป็นระบบและมีขั้นตอน กล่าวคือจะต้องศึกษาโครงสร้างของบทอ่าน หาใจความสำคัญและลำดับความสัมพันธ์ของเนื้อเรื่อง ซึ่งสอดคล้องกับอัลเวอร์แมน (Alverman, 1986 : 210 - 211) บอแมน (Baumann,

1987 : 609) ฟลัดและแลปป์ (Flood and Lapp, 1988 : 780) ที่กล่าวถึงโคอะแกรมว่าช่วยให้นักเรียนมองเห็นขั้นตอนและลำดับความสัมพันธ์ของเรื่องที่สามารถอ่านได้เป็นอย่างดี

นอกจากนี้ยังสอดคล้องกับเสาวลักษณ์ รัตนวิชัย (2534 : 31 - 32) ที่ได้กล่าวถึงโคอะแกรมว่า เป็นเทคนิคที่ผู้สอนใช้เพื่อช่วยผู้เรียนในการสอนอ่านจับใจความสำคัญของเรื่อง เช่น ลำดับเรื่อง การโยงความสำคัญของเรื่องที่สัมพันธ์กัน เช่น เป็นเหตุเป็นผลกัน เป็นปัญหาและแก้ไขปัญหานั้น การเปรียบเทียบความคล้ายคลึง ความแตกต่างของเรื่อง และยังเกี่ยวกับการให้รายละเอียดของเรื่องอีกด้วย ซึ่งในการเขียนโคอะแกรมจากการอ่านนั้นผู้เรียนจะต้องอาศัยความเข้าใจในเนื้อเรื่องว่ามีความสัมพันธ์กันในลักษณะเช่นใด ผู้เรียนจึงจะสรุปได้ว่าจะต้องเขียนโคอะแกรมรูปแบบใด จึงจะเหมาะสมกับเนื้อเรื่องที่อ่านนั้น ๆ ซึ่งผู้สอนสามารถที่จะตรวจสอบได้ว่าผู้เรียนเข้าใจในสิ่งที่อ่านมากน้อยเพียงใด และสามารถตรวจสอบได้ว่าผู้เรียนยังไม่เข้าใจตรงจุดใด ทำให้ผู้สอนสามารถช่วยเหลือและเสริมความเข้าใจให้แก่ผู้เรียนได้ตรงตามสภาพของผู้เรียน ซึ่งต่างกับกลุ่มควบคุมที่ได้รับการสอนอ่านตามคู่มือ ที่ใช้การฝึกอ่านโดยให้ผู้เรียนอ่านตาม ฝึกอ่านออกเสียง จากนั้นผู้สอนก็อธิบายคำศัพท์และโครงสร้างที่ยาก ๆ ให้ผู้เรียนฟัง ถามคำถามและให้ผู้เรียนตอบคำถาม การเรียนในลักษณะนี้เป็นเหตุให้ผู้เรียนไม่มีโอกาสฝึกทักษะทางภาษาเท่าที่ควร (กรมวิชาการ กระทรวงศึกษาธิการ, 2531) เป็นผลให้ผู้เรียนไม่สามารถลำดับความสัมพันธ์ของเนื้อเรื่องได้ และที่สำคัญคือผู้สอนไม่สามารถตรวจสอบได้ว่าผู้เรียนเข้าใจหรือไม่เข้าใจในสิ่งที่อ่าน ทำให้ผู้สอนไม่สามารถช่วยเหลือผู้เรียนได้อย่างเต็มที่ และตรงตามสภาพแท้จริงของผู้เรียนได้ ดังนั้นคะแนนเฉลี่ยความเข้าใจในการอ่านภาษาอังกฤษของกลุ่มทดลองจึงสูงกว่ากลุ่มควบคุมด้วยเหตุผลดังกล่าว

1.2 การสอนอ่านโดยใช้เทคนิคการสร้างโคอะแกรม เป็นการสอนที่ยึดหลักของทฤษฎีการสอนแบบธรรมชาติ ซึ่งเน้นการให้ปัจจัยป้อนที่เป็นที่เข้าใจได้ให้แก่ผู้เรียน ซึ่งการที่ผู้สอนให้ผู้เรียนทำโคอะแกรมจากการอ่านจะช่วยผู้เรียนเกิดความคิดรวบยอดได้ดีขึ้น นอกจากนี้การที่ผู้เรียนจินตนาการภาพของโคอะแกรมจากการอ่านในสมองและเขียนภาพโคอะแกรมออกมาให้ประจักษ์นั้น เป็นหลักของการพัฒนาสมอง 2 ซีก ซึ่งจะช่วยให้ผู้เรียนจำเรื่องที่อ่านได้ยาวนานขึ้น

(เสาวลักษณ์ รัตนวิชัย, 2534 : 20 - 22) นอกจากนี้เทคนิคการสร้างไคอะแกรม ยังเน้นกระบวนการกลุ่มในการเรียนการสอนโดยยึดผู้เรียนเป็นศูนย์กลางในการเรียน มีครูเป็นผู้คอยแนะนำ ทำให้ผู้เรียนมีปฏิสัมพันธ์ซึ่งกันและกัน เป็นการฝึกทักษะการใช้ภาษาเพื่อการสื่อสารทั้งในด้านการฟัง - พูด การอ่าน - เขียน ให้แก่ผู้เรียนอีกด้วย ซึ่งเสาวลักษณ์ รัตนวิชัย (2534 : 20) เน้นว่าวิธีนี้จะช่วยให้ผู้เรียนเข้าใจและได้ประสบการณ์ในการปฏิบัติทางภาษาได้มากขึ้น ผู้เรียนจะรู้สึกสนุกสนานกับการเรียนที่ท้าทาย ทำให้ได้ใช้ภาษาที่ตนเองต้องการ และสามารถภาษาที่ตนเองได้ใช้ หรือมีประสบการณ์ได้อย่างแม่นยำ ซึ่งประสบการณ์เหล่านี้จะช่วยให้ผู้เรียนสามารถนำไปใช้ประโยชน์ในการอ่านเรื่องให้เข้าใจได้เร็วขึ้น นับว่าเป็นการสอนที่เชื่อมโยงกับแนวคิดของทฤษฎีโครงสร้างประสบการณ์เดิม ที่เน้นในด้านการจัดเตรียมประสบการณ์ให้แก่ผู้เรียนและให้ผู้เรียนเชื่อมโยงความรู้เดิมกับความรู้ใหม่ได้ ซึ่งสอดคล้องกับบาร์ทเล็ทท์ (Bartlett, 1985 : 99) ที่ยืนยันว่า ประสบการณ์เดิมหรือความรู้เดิมช่วยให้นักเรียน เคารพความ ตีความ ขยายความ จับใจความสำคัญและเรียงลำดับข้อความหรือเนื้อหาที่ใช้ในการสื่อสารได้ดีขึ้น ไม่ว่าจะเป็นการฟัง การพูด การอ่าน และการเขียน ซึ่งสิ่งเหล่านี้เป็นส่วนประกอบสำคัญที่ส่งผลให้ผู้เรียนโดยการใช้เทคนิคการสร้างไคอะแกรมมีความเข้าใจในการอ่านสูงกว่ากลุ่มควบคุม เนื่องจากนักเรียนในกลุ่มควบคุมไม่มีโอกาสในการฝึกทักษะทางภาษาเท่าที่ควร ดังนั้นนักเรียนในกลุ่มควบคุมจึงขาดประสบการณ์ทางภาษา โดยเฉพาะทางด้านการปฏิบัติทางภาษาทำให้ผู้เรียน ซึ่งเรียนโดยเน้นการท่องจำเป็นส่วนใหญ่ (แรมสมร อยู่สภาพร. 2535 : 15) ไม่มีโอกาสได้ใช้สมองทั้ง 2 ซีก อย่างมีสมดุลย์ จึงเป็นเหตุให้ผู้เรียนมีความสามารถทางการจำในระยะสั้น เช่น จากคำศัพท์ใหม่ ๆ ได้ในระยะสั้น นอกจากนี้ยังมีประสบการณ์ในการจับใจความ ตีความ แปลความ ขยายความ จากเรื่องที่อ่านด้วยกระบวนการคิดของตนเองน้อย จึงไม่สามารถพัฒนาการอ่านได้ดีเท่าที่ควร

1.3 การสอนอ่านโดยใช้เทคนิคการสร้างไคอะแกรม เป็นการสอนที่เน้นให้ผู้เรียนได้ฝึกกระบวนการคิดในการอ่านเพื่อให้เข้าใจเรื่อง จับใจความสำคัญของเรื่องที่อ่านและสามารถตีรูปแบบของการทำไคอะแกรมให้เหมาะสมกับเรื่องที่อ่านได้ถูกต้อง การเน้นให้ผู้เรียนได้ใช้กระบวนการคิดนี้เป็นหลักการของทฤษฎีอภิปัญญา ซึ่งเยียมจิต บูรณโกคา (2533 : 12)

อธิบายว่า บุคคลมีความรู้เกี่ยวกับกลวิธีในการคิดแบบต่าง ๆ และสามารถเลือกใช้ได้อย่างเหมาะสม ตลอดจนสามารถควบคุมตรวจสอบกลวิธีเหล่านั้น และรู้ว่าจะใช้กลวิธีใด เมื่อไร ใช้อย่างไร เหตุใดต้องใช้ ซึ่งเทคนิคการสร้างไคอะแกรมช่วยให้ผู้เรียนได้ฝึกทักษะทางด้านกระบวนการคิดเหล่านี้ได้อย่างดี เพราะทุกขั้นตอนของการทำไคอะแกรมที่เริ่มจากการอ่านเรื่อง อภิปรายเรื่องร่วมกัน การทำไคอะแกรม ตลอดจนการรายงานไคอะแกรมและทำกิจกรรมฝึกทักษะ ทุกขั้นตอน ผู้เรียนต้องใช้กระบวนการคิด และเลือกทำกิจกรรมที่เห็นว่าเหมาะสมได้ถูกต้อง ซึ่งสอดคล้องกับงานวิจัยของคาร์เรล ฟาริส และลิเบอร์โต (Carrell, Pharis and Liberto. 1989 : 647 - 671) ที่ศึกษากลวิธีการอ่านแบบอภิปัญญา (Metacognitive) และผลการวิจัยสรุปได้ว่าการฝึกอ่านแบบอภิปัญญาโดยใช้ไคอะแกรม ช่วยให้การอ่านของผู้เรียนภาษาอังกฤษเป็นภาษาที่สองดีขึ้น ทั้งนี้เพราะผู้เรียนได้มีโอกาสฝึกคิดมากกว่ากลุ่มควบคุม ที่เรียนอ่านโดยฟังคำอธิบายของครูและตอบคำถามจากบทอ่าน การเรียนลักษณะนี้ทำให้ผู้เรียนไม่มีโอกาสได้ฝึกคิดเท่าที่ควร ไม่รู้จักวิธีการคิด กล่าวคือ ไม่ได้ฝึกว่าจะทำอย่างไรจึงจะอ่านได้เข้าใจ ตรงตาม ที่ผู้เขียนต้องการ นอกเหนือจากการแปลทีละตัว ซึ่งทำให้เสียเวลามาก และความที่ได้อีกไม่เป็นธรรมชาติ แต่เป็นแบบปะติดปะต่อ ซึ่งตรงข้ามกับผู้เรียนที่ใช้เทคนิคการสร้างไคอะแกรมที่เน้นการฝึกจับความโดยรวม และถ่ายทอดความเข้าใจออกมาในรูปของไคอะแกรม ซึ่งช่วยให้ผู้เรียนใช้ภาษาได้เป็นธรรมชาติ ทั้งยังได้ฝึกทักษะทางการคิด คือ คิดหารูปแบบของการทำไคอะแกรมที่เหมาะสมกับเรื่อง คิดถึงภาษาที่จะใช้ในการเขียนไคอะแกรมเพื่อเสนอต่อเพื่อน ๆ ตามความเข้าใจของตน ซึ่งสิ่งเหล่านี้ช่วยให้ผู้เรียนเรียนโดยใช้กระบวนการทางความคิดของตน มากกว่ากลุ่มควบคุม และส่งผลให้ความเข้าใจในการอ่านภาษาอังกฤษของกลุ่มทดลองสูงกว่ากลุ่มควบคุมด้วยเหตุผลดังกล่าว

2. การเปรียบเทียบเจตคติต่อการเรียนภาษาอังกฤษของนักเรียนชั้นประถมศึกษาปีที่ 6 ที่ได้รับการสอนอ่านโดยใช้เทคนิคการสร้างไคอะแกรมกับเทคนิคการสอนอ่านตามคู่มือครู

จากผลการทดลองปรากฏว่า เจตคติต่อการเรียนภาษาอังกฤษของนักเรียนกลุ่มที่ได้รับการสอนอ่านโดยใช้เทคนิคการสร้างไคอะแกรมกับนักเรียนกลุ่มที่ได้รับการสอนอ่านตามคู่มือครู แตกต่างกันอย่างมีนัยสำคัญทางสถิติที่ระดับ .01 โดยที่ค่าเฉลี่ยของคะแนนเจตคติต่อการเรียน

ภาษาอังกฤษของนักเรียนกลุ่มที่ได้รับการสอนอ่านโดยใช้เทคนิคการสร้างไโคแกรมสูงกว่าคะแนนเฉลี่ยของกลุ่มที่ได้รับการสอนด้วยวิธีสอนตามคู่มือครู ซึ่งสอดคล้องกับสมมติฐานข้อที่ 2 และสอดคล้องกับงานวิจัยของ สมควร เกตุทอง (2534 : 77) ที่ได้ศึกษาเจตคติต่อการเรียนวิชาภาษาอังกฤษของนักเรียนชั้นประถมศึกษาปีที่ 6 ที่ได้รับการสอนอ่านแบบมุ่งประสบการณ์ทางภาษาและการสอนอ่านตามคู่มือครู ซึ่งผลการวิจัยพบว่า นักเรียนที่ได้รับการสอนแบบมุ่งประสบการณ์ทางภาษามีเจตคติต่อวิชาภาษาอังกฤษแตกต่างจากนักเรียนที่ได้รับการสอนตามคู่มือครูอย่างมีนัยสำคัญทางสถิติที่ระดับ .01

จากผลการวิจัยดังกล่าว สรุปได้ว่า การสอนอ่านโดยใช้เทคนิคการสร้างไโคแกรม ทำให้ผู้เรียนมีเจตคติต่อการเรียนภาษาอังกฤษดีขึ้น ทั้งนี้ เนื่องมาจากสาเหตุดังต่อไปนี้

2.1 การสอนอ่านโดยใช้เทคนิคการสร้างไโคแกรม เน้นให้ผู้เรียนทำไโคแกรมแสดงถึงความเข้าใจในเรื่องที่อ่าน ซึ่งช่วยให้ผู้เรียนมองภาพของการอ่านตั้งแต่ต้นจนจบได้ชัดเจนขึ้น ทำให้ผู้เรียนเข้าใจเรื่องที่อ่านได้ง่ายขึ้น ดังที่ บอแมน (Baumann, 1987 : 609) กล่าวว่า การสร้างไโคแกรมเปรียบเสมือนแผนที่เดินทางที่นักขับรถใช้เพื่อเดินทางจากสถานที่หนึ่งไปยังอีกสถานที่หนึ่ง โดยจะนำผู้อ่านจากจุดเริ่มต้นของเรื่องไปจนถึงตอนจบเรื่องที่อ่านด้วย เหตุผลนี้จะช่วยให้ผู้เรียนได้รับความสำเร็จจากการอ่าน และเกิดความภาคภูมิใจในความสามารถของตน ซึ่งจะส่งผลให้ผู้เรียนมีเจตคติที่ดีต่อการเรียนภาษาอังกฤษสูงกว่ากลุ่มควบคุมที่เรียนโดยอ่านตามครู พึงคำอธิบายตอบคำถามจากการอ่านหรือแสดงบทบาทสมมติประกอบบทอ่าน ทำให้ผู้เรียนมองไม่เห็นภาพของการอ่าน และไม่สามารถสื่อสารสิ่งที่อ่านได้ออกมา เพราะไม่มีวิธีที่จะแสดงออกให้เห็นอย่างชัดเจน ผู้เรียนไม่สามารถจับประเด็นสำคัญและให้รายละเอียด เกี่ยวกับเรื่องที่อ่านได้ทำให้เกิดความสับสนในบทอ่าน เกิดความรู้สึกว่ายากลำบากในการอ่านและไม่อยากอ่าน ซึ่งสิ่งเหล่านี้ส่งผลให้เจตคติต่อการเรียนภาษาอังกฤษของกลุ่มควบคุมต่ำกว่ากลุ่มทดลอง

2.2 การสอนอ่านโดยใช้เทคนิคการสร้างไโคแกรม เน้นการเรียนการสอนในรูปของกระบวนการกลุ่ม ซึ่งส่งเสริมให้เกิดปฏิสัมพันธ์ที่ดีระหว่างผู้เรียนกับผู้สอน และระหว่างผู้เรียนกับผู้เรียน คือ ผู้เรียนได้มีโอกาสฝึกทักษะต่างๆ ได้ตรงตามสภาพ โดยมีครูคอยเป็น

ผู้ให้คำแนะนำช่วยเหลือ ซึ่งในการเรียนภาษาอังกฤษเป็นภาษาที่สองนั้น อัลพอร์ต (Allport, 1985 : 418) กล่าวว่า เป็นหน้าที่ของครูที่จะต้องสร้างความสำเร็จในการเรียนให้แก่เด็ก เพื่อเป็นการเสริมสร้างเจตคติที่ดีต่อการเรียน ซึ่งสอดคล้องกับ แครชเชน (Krashen, 1981 : 23) ที่กล่าวว่า เจตคติของผู้เรียนที่มีต่อชั้นเรียนและครูผู้สอน มีความสัมพันธ์กับการเรียนภาษาที่สอง กล่าวคือ ผู้เรียนที่มีความรู้สึกว่าการเรียนในชั้นเรียนมีความสนุกสนานและมีความรู้สึกชอบผู้สอน จะส่งผลให้ผู้เรียนใช้ความพยายามในการเรียนภาษานั้นมากขึ้น และสอดคล้องกับ เสาวลักษณ์ รัตนวิชัย (Rattanavich, 1922 : 48) ที่กล่าวถึงการสอนอ่านโดยใช้เทคนิคการสร้างไคอะแกรมว่าสามารถช่วยให้นักเรียนสรุปใจความสำคัญของเรื่องที่อ่านได้ง่ายขึ้น สนุก และไม่รู้สึกลำบาก นอกจากนี้ความสนุกสนานที่นักเรียนได้รับในการเรียนจะประทับอยู่กับผู้เรียน ทำให้ผู้เรียนจดจำประสบการณ์ต่าง ๆ ที่ตนประทับใจไว้ได้ยาวนานอีกด้วย ซึ่งต่างกับกลุ่มควบคุมที่เน้นการเรียนแบบบรรยาย และท่องจำคำศัพท์ (แรมสมร อยู่สถาพร, 2535 : 15) เป็นผลให้ผู้เรียนเกิดความเบื่อหน่ายไม่ชอบการเรียนการสอน เรียนได้ไม่ดี ผู้สอนก็เคี่ยวเข็ญผู้เรียนทำให้ผู้เรียนไม่ชอบผู้สอนด้วย บรรยากาศในการเรียนการสอนไม่สนุกสนานก่อให้เกิดเจตคติที่ไม่ดีทั้งต่อวิชาที่เรียนและผู้สอน ดังนั้นจึงสรุปได้ว่า กิจกรรมที่นักเรียนได้รับจากการเรียนโดยการสร้างไคอะแกรม ช่วยเสริมให้ผู้เรียนเกิดเจตคติที่ดีต่อการเรียนภาษาอังกฤษ ด้วยเหตุผลที่กล่าวข้างต้น

2.3 การสอนอ่านโดยใช้เทคนิคการสร้างไคอะแกรมนั้น เป็นการสอนที่คำนึงถึงหลักการสอนตามแนวทฤษฎีการสอนภาษาเพื่อการสื่อสาร ที่เน้นให้ผู้เรียนสามารถเข้าใจภาษาเพื่อการสื่อความหมายในชีวิตประจำวันได้ ดังนั้นสื่อการเรียนและเนื้อเรื่องที่ผู้เรียนจะได้รับจึงเป็นเรื่องที่เกี่ยวข้องกับชีวิตประจำวันของผู้เรียน และเป็นเรื่องที่อยู่ในความสนใจของผู้เรียน ทั้งนี้เพราะยึดหลักการสอนตามแนวของทฤษฎีการสอนแบบธรรมชาติ ที่เน้นปัจจัยป้อนที่มีความหมายที่เป็นที่เข้าใจได้ให้แก่ผู้เรียน และในเรื่องของสื่อการเรียนนั้น โรสเบอร์รี่ (Rosebery, 1985 : 2249 - A) กล่าวว่าสื่อการเรียนจะมีผลต่อความสามารถทางการอ่านของผู้เรียนมาก เป็นสิ่งที่ทำให้ผู้อ่านหรือผู้เรียนได้รู้จักการวิเคราะห์ลักษณะหรือชนิด เนื้อความของผู้เรียนได้ และจะทำให้เข้าใจในสิ่งที่อ่านได้เป็นอย่างดี

นอกจากนี้การสอนอ่านโดยใช้เทคนิคการสร้าง โคอะแกรม ยังเป็นการสอนที่ผสมผสานทฤษฎีภาษาศาสตร์เชิงระบบ ภาษาศาสตร์เชิงจิตวิทยาและจิตวิทยาการเรียนรู้เข้าด้วยกัน โดยจะช่วยให้ผู้เรียนได้พัฒนากระบวนการเรียนรู้ภาษาด้วยตนเอง โดยใช้กระบวนการทางความคิด การพิจารณาถึงลักษณะของธรรมชาติทางประสบการณ์ทางภาษาเชิงจิตวิทยาที่มนุษย์พึงรับรู้ และมีประสบการณ์จากวัสดุที่อ่าน หรือสิ่งที่อ่านในชีวิตจริงหรือชีวิตประจำวันจะทำให้ผู้อ่านมีเจตคติที่ดีต่อการอ่าน (เสาวลักษณ์ รัตนวิชัย. 2533 : 12) อันจะทำให้ผู้เรียนตระหนักในคุณค่าและประโยชน์ที่จะได้รับจากการอ่านภาษาอังกฤษมากขึ้นและเกิดเจตคติที่ดีต่อการเรียนภาษาอังกฤษมากขึ้นด้วย

สำหรับเรื่องของสื่อ (วัสดุอ่าน) นี้กลุ่มควบคุมจะมีโอกาสได้เรียนเฉพาะเนื้อเรื่องที่กำหนดในหนังสือเรียนเท่านั้น ทำให้ประสบการณ์เกี่ยวกับการอ่านไม่กว้างขวาง และไม่สอดคล้องกับการใช้ภาษาในชีวิตจริง ทำให้ผู้เรียนมองไม่เห็นประโยชน์ที่ตนจะได้รับ และไม่เห็นความสำคัญของการเรียนภาษาอังกฤษ (คารณี รักดี. 2530 : 3) ซึ่งสิ่งเหล่านี้เป็นเหตุผลสำคัญที่ส่งผลให้เจตคติต่อการเรียนภาษาอังกฤษของกลุ่มควบคุมต่ำกว่ากลุ่มทดลอง

ดังนั้นจึงสรุปได้ว่า การสอนอ่านโดยใช้เทคนิคการสร้าง โคอะแกรมมีกระบวนการที่ทำให้นักเรียนมีความเข้าใจในการอ่าน และมีเจตคติต่อการเรียนภาษาอังกฤษสูงขึ้น

ข้อเสนอแนะ

จากการศึกษาครั้งนี้ ผู้วิจัยมีข้อเสนอแนะที่อาจเป็นประโยชน์ต่อการเรียนการสอนและการศึกษาค้นคว้าต่อไปนี้

1. ข้อเสนอแนะในการเรียนการสอน

1.1 จากผลของการศึกษาครั้งนี้พบว่า การสอนอ่านโดยใช้เทคนิคการสร้างโคอะแกรมส่งผลดีต่อนักเรียนทั้งในด้านความเข้าใจในการอ่านและเจตคติต่อการเรียนภาษาอังกฤษ ดังนั้นครูผู้สอนภาษาอังกฤษ จึงควรพิจารณาเอาเทคนิคการสอนและกิจกรรมทางภาษาไปใช้เป็นแนวทางในการใช้สอนอ่านภาษาอังกฤษต่อไป

1.2 การสอนโดยใช้เทคนิคการสร้างไอะแกรม เป็นการสอนที่เน้นให้ผู้เรียนทำไอะแกรมจากการอ่าน ซึ่งเป็นกระบวนการรับรู้และการถ่ายทอดความเข้าใจโดยผู้เรียนต้องใช้กระบวนการคิด การเขียนไอะแกรม ซึ่งครูต้องคำนึงถึงความแตกต่างระหว่างบุคคล สภาพความพร้อมทางร่างกาย จิตใจ อารมณ์ สังคม สติปัญญา และพื้นความรู้เดิมของนักเรียนแต่ละคนด้วย

1.3 ครูผู้สอนควรส่งเสริมให้ผู้เรียนนำเทคนิคการสร้างไอะแกรมไปใช้ให้เกิดประโยชน์ต่อตนเองทั้งในการเรียนวิชาอื่น ๆ และในชีวิตประจำวัน เช่น ทาบันทึกย่อส่วนตัว เป็นต้น

1.4 เทคนิคการสร้างไอะแกรมเป็นเทคนิคที่ใช้ได้ทั้งในการสอนคำศัพท์ การฝึกกิจกรรมก่อนและหลังการอ่าน ตลอดจนใช้ฝึกทักษะในการอ่านได้เป็นอย่างดี ดังนั้นผู้สอนจึงควรนำเทคนิคนี้ไปใช้ปรับปรุงการสอนภาษาอังกฤษในด้านต่าง ๆ เพื่อช่วยพัฒนาการสอนภาษาอังกฤษให้มีประสิทธิภาพสูงขึ้น

1.5 เทคนิคการสร้างไอะแกรม เป็นวิธีการสอนที่เน้นกระบวนการทำงานกลุ่มและการคิดอย่างเป็นระบบ มีลำดับขั้นตอนซึ่งครูผู้สอนควรระมัดระวัง ในการปลูกฝังคุณลักษณะด้านนี้ โดยเฉพาะในระยะแรกของการฝึก ครูควรให้ผู้เรียนได้มีโอกาสฝึกกระทำด้วยตนเองให้มากที่สุด การช่วยเหลือผู้เรียนควรกระทำอย่างระมัดระวัง เพื่อส่งเสริมให้ผู้เรียนมีทักษะกระบวนการทางการคิดที่ถูกต้องต่อไป

2. ข้อเสนอแนะสำหรับการศึกษาค้นคว้าครั้งต่อไป

2.1 ควรมีการศึกษาทดลองใช้เทคนิคการสร้างไอะแกรมในวิชาอื่น ๆ และในระดับชั้นที่แตกต่างกันออกไป โดยเฉพาะในระดับชั้นประถมศึกษาตอนต้น เพื่อเปรียบเทียบพัฒนาการของเด็ก ในระดับต่าง ๆ

2.2 ควรมีการศึกษาทดลองโดยพิจารณาตัวแปรอื่น ๆ เช่น ความสามารถทางการเขียน ความคงทนในการเรียนรู้ ความคิดสร้างสรรค์ ความสนใจ ความมีมนุษยสัมพันธ์ การกล้าแสดงออก และบุคลิกภาพการเป็นผู้นำ เป็นต้น

บรรณานุกรม

บรรณานุกรม

- กมลรัตน์ หล้าสูงษ์. จิตวิทยาการศึกษา. พิมพ์ครั้งที่ 2. กรุงเทพฯ : ห้างหุ้นส่วนจำกัด ศรีเดชา, 2528.
- กรรณิการ์ ทองทา. การศึกษาเปรียบเทียบความเข้าใจและเจตคติต่อการอ่านภาษาอังกฤษของนักเรียนชั้นมัธยมศึกษาปีที่ 3 ที่เรียนโดยการสอนด้วยวิธีอาร์ เอส เอ็ม และวิธีการโคลซ. ปรียุณานิพนธ์ กศ.ม. กรุงเทพฯ : มหาวิทยาลัยศรีนครินทรวิโรฒ ประสานมิตร, 2528. อัดสำเนา.
- กาญจนา คำสุวรรณ และนิตยา เสาร์มณี. จิตวิทยาเบื้องต้น. พิมพ์ครั้งที่ 2. กรุงเทพฯ : ศิลปาบรรณาการ, 2524.
- กาญจนา ปราบพาล. การทดสอบและประเมินผลสำหรับครูสอนภาษาอังกฤษ. กรุงเทพฯ : สำนักพิมพ์จุฬาลงกรณ์มหาวิทยาลัย, 2532.
- ชวาล แพร่ตกุล. เทคนิคการเขียนข้อสอบ. กรุงเทพฯ : โรงพิมพ์ครุสภา, 2520.
- ระปะเนย์ นาคทรพรพ. การสอนทักษะเพื่อการสื่อสารระดับมัธยมศึกษาตอนต้น. กรุงเทพฯ : มหาวิทยาลัยสุโขทัยธรรมาธิราช, 2525.
- คารณี รักดี. การเปรียบเทียบผลสัมฤทธิ์ในการเรียนภาษาอังกฤษของนักเรียนชั้นประถมศึกษาปีที่ 6 ที่ได้รับการฝึกจากเพื่อนแบบรายบุคคลและแบบกลุ่ม. วิทยานิพนธ์ ค.ม. กรุงเทพฯ : จุฬาลงกรณ์มหาวิทยาลัย, 2530. อัดสำเนา.
- เดือนใจ ตันงามตรง. "ทฤษฎีการอ่านและแนวความคิดในการสอนอ่านภาษาอังกฤษ," วารสารครุศาสตร์. 14(4) : 94 - 108 ; เมษายน 2529.
- ทิพรัตน์ ลิ้มพะสุต. การเปรียบเทียบเจตคติต่อการเรียนภาษาอังกฤษของนักเรียนชั้นมัธยมศึกษาปีที่ 1 ชั้นมัธยมศึกษาปีที่ 3 และชั้นมัธยมศึกษาปีที่ 6. วิทยานิพนธ์ ค.ม. กรุงเทพฯ : จุฬาลงกรณ์มหาวิทยาลัย, 2534. อัดสำเนา.

- ธวัศธา เศษสุภา. ผลของวิธีสอนแบบโครงสร้างระดับยอดและประสบการณ์เดิมที่มีต่อความสามารถในการอ่าน การเขียนภาษาอังกฤษ และการตั้งประสบการณ์เดิมมาใช้ ของนักเรียนชั้นมัธยมศึกษาปีที่ 1 ที่มีประสบการณ์เดิมและได้รับการสอนต่างกัน ด้วยวิธีการสอนแบบโครงสร้าง ระดับยอด (TLS) กับวิธีสอนตามคู่มือครู. ปรินิพพานินทร์ กศ.ม. กรุงเทพฯ : มหาวิทยาลัยศรีนครินทรวิโรฒ ประสานมิตร, 2528. อัดสำเนา.
- นพดล ปู่ชูประเสริฐ. การเปรียบเทียบผลสัมฤทธิ์ในการอ่านเพื่อความเข้าใจภาษาอังกฤษของนักเรียนชั้นมัธยมศึกษาปีที่ 3 ที่เรียนด้วยการอภิปรายและการทำแผนผังสรุปโยงเรื่อง ที่อ่าน. วิทยานิพนธ์ ค.ม. กรุงเทพฯ : จุฬาลงกรณ์มหาวิทยาลัย, 2534. อัดสำเนา.
- นฤมล กังวาลไกล. การเปรียบเทียบความเข้าใจในการอ่าน ความสามารถในการเขียน และเจตคติต่อการเรียนภาษาไทยของนักเรียนชั้นประถมศึกษาปีที่ 4 ที่ได้รับการสอนแบบมุ่งประสบการณ์ภาษากับการสอนปกติ. ปรินิพพานินทร์ กศ.ม. กรุงเทพฯ : มหาวิทยาลัยศรีนครินทรวิโรฒ ประสานมิตร, 2534. อัดสำเนา.
- นันทนา ไสภณิก. สัมฤทธิ์ผลในการอ่านภาษาอังกฤษของนักเรียนชั้นประถมศึกษาปีที่ 6 ของโรงเรียนสาธิตแห่งมหาวิทยาลัยเกษตรศาสตร์. วิทยานิพนธ์ ศศ.ม. กรุงเทพฯ : มหาวิทยาลัยเกษตรศาสตร์, 2526. อัดสำเนา.
- เนาวรัตน์ นุ่มอรุษา. การเปรียบเทียบความเข้าใจในการอ่านภาษาอังกฤษและมนุษยสัมพันธ์ของนักเรียนชั้นมัธยมศึกษาปีที่ 4 ที่ได้รับการสอนตามรูปแบบเอริกา (ERICA MODEL) และ การสอนตามคู่มือครู. ปรินิพพานินทร์ กศ.ม. กรุงเทพฯ : มหาวิทยาลัยศรีนครินทรวิโรฒ ประสานมิตร, 2534. อัดสำเนา.
- บันลือ พฤกษ์วัน. "การสร้างและการสอนประสบการณ์ภาษาของมนุษย์," เอกสารประกอบคำบรรยาย. ๗ สำนักงานศึกษาธิการเขต เขตการศึกษา 8 จังหวัดเชียงใหม่ 25 พฤษภาคม 2533.
- _____. "แผนภูมิประสบการณ์ หัวใจของการพัฒนาทักษะทางภาษา," มหาวิทยาลัยนเรศวร พิษณุโลก, 2533. อัดสำเนา.

- บันลือ พุกพะวัน. "เอกสารหมายเลข 21 แบบเรียนในระดับการอ่านขั้นก้าวหน้า,"
เอกสารประกอบการประชุมปฏิบัติการผลิตแบบเรียน ป. 5 ในโครงการพัฒนาการสอน
ภาษาไทยด้วยวิธีการสอนแบบ มปก. (CLE). ศูนย์วิจัยและพัฒนาการสอนภาษาไทย
 ความร่วมมือระหว่างมหาวิทยาลัยศรีนครินทรวิโรฒ มูลนิธิโรตารีสากล 15 ตุลาคม
 2533 จังหวัดระยอง.
- บุญเชิด ภิญญอนันตพงษ์. การทดสอบแบบอิงเกณฑ์ : แนวคิดและวิธีการ. กรุงเทพฯ :
 บริษัทไอเอสพริ้นติ้งเฮ้าส์ จำกัด, 2526.
- บุญเรียง ขจรศิลป์. วิธีวิจัยทางการศึกษา. กรุงเทพฯ : พิสิกเซ็นเตอร์การพิมพ์, 2529.
- ประเทิน มหาพันธ์. การอ่านเบื้องต้น. กรุงเทพฯ : โอเดียนสโตร์, 2530.
- ประภาเพ็ญ สุวรรณ. ทัศนคติ : การวัดการเปลี่ยนแปลงและพฤติกรรมอนามัย. กรุงเทพฯ :
 โอเดียนสโตร์, 2526.
- ปราณี รามสูต. จิตวิทยาการศึกษา. พิมพ์ครั้งที่ 3. กรุงเทพฯ : บุรพาสาน์, 2528.
- พสุดี บทมารักษ์. การเปรียบเทียบความเข้าใจในการอ่าน เจตคติและการระลึกสิ่งที่อ่านได้
ของนักเรียนชั้นมัธยมศึกษาปีที่ 6 ที่ได้รับการสอนอ่านตามวิธี MIA และการสอนตาม
คู่มือครู. ปริชญานีพนธ์ กศ.ม. กรุงเทพฯ : มหาวิทยาลัยศรีนครินทรวิโรฒ
 ประสานมิตร, 2532. อัดสำเนา.
- พวงรัตน์ ทวีรัตน์. วิธีการวิจัยทางพฤติกรรมศาสตร์และสังคมศาสตร์. พิมพ์ครั้งที่ 4.
 กรุงเทพฯ : ฟิงเกอร์ปรีนเอนด์มีเดีย, 2535.
- พันธ์ศรี สนิธิชัย. เปรียบเทียบผลสัมฤทธิ์และเจตคติต่อวิธีสอนภาษาอังกฤษของนักเรียน
ชั้นมัธยมศึกษาปีที่ 1 ด้วยวิธีสอนโดยใช้เพลงประกอบและด้วยวิธีสอนตามคู่มือครู.
 ปริชญานีพนธ์ กศ.ม. กรุงเทพฯ : มหาวิทยาลัยศรีนครินทรวิโรฒ ประสานมิตร,
 2530. อัดสำเนา.
- ไพจิตรา ขวัญสุวรรณ. การเปรียบเทียบความเข้าใจในการอ่านภาษาอังกฤษของนักเรียนแผนก
พัฒนการระดับประกาศนียบัตรวิชาชีพชั้นปีที่ 1 ที่ได้เรียนบทเรียนที่มีบทสรุปก่อนการอ่าน
และบทเรียนที่มีบทสรุปหลังการอ่าน. วิทยานีพนธ์ ค.ม. กรุงเทพฯ : จุฬาลงกรณ์
 มหาวิทยาลัย, 2534. อัดสำเนา.

- ไพศาล หวังพานิช. การวัดผลการศึกษา. กรุงเทพฯ : ไทยวัฒนาพานิช, 2526.
- มลิวลส์ ค่ายสงคราม. การเปรียบเทียบความเข้าใจในการอ่านระหว่างการทาบแบบฝึกหัดปฏิบัติ การอ่านภาษาอังกฤษสำหรับนักเรียนไทยกับกระบวนการโคลซ. ปรินซ์ตันเพนน์ กศ.ม. กรุงเทพฯ : มหาวิทยาลัยศรีนครินทรวิโรฒ ประสานมิตร, 2534. อัดสำเนา.
- เยี่ยมจิต บูรณ์โกศา. การเปรียบเทียบความเข้าใจในการอ่านภาษาอังกฤษและความเข้าใจในการเรียนวิชาการอ่านภาษาอังกฤษ ของนักเรียนชั้นมัธยมศึกษาปีที่ 5 ที่ได้รับการสอนโดยวิธีสอนที่อิงแนวทฤษฎีอภิปัญญา กับวิธีการสอนตามคู่มือครู. ปรินซ์ตันเพนน์ กศ.ม. กรุงเทพฯ : มหาวิทยาลัยศรีนครินทรวิโรฒ ประสานมิตร, 2533. อัดสำเนา.
- รัตนา ศุภจตุรัส. การเปรียบเทียบความเข้าใจในการอ่านและความสามารถในการเขียนของนักเรียนชั้นมัธยมศึกษาปีที่ 3 ที่ได้รับการสอนอ่านโดยการใช้โครงสร้างระดับยอด (TLS) กับการสอนตามคู่มือครู. ปรินซ์ตันเพนน์ กศ.ม. กรุงเทพฯ : มหาวิทยาลัยศรีนครินทรวิโรฒ ประสานมิตร, 2534. อัดสำเนา.
- ราชบัณฑิตยสถาน. พจนานุกรมฉบับราชบัณฑิตยสถาน พ.ศ. 2525. พิมพ์ครั้งที่ 3. กรุงเทพฯ : อักษรเจริญทัศน์, 2531.
- รุ่งทิพย์ จุฑาทักดิ์. การเปรียบเทียบผลสัมฤทธิ์ในการอ่านเพื่อความเข้าใจภาษาอังกฤษของนักเรียนชั้นมัธยมศึกษาปีที่ 3 ที่ฝึกการอ่านในใจอย่างเดียวกับที่ฝึกการอ่านในใจพร้อมกับการฟัง เทปบันทึกเสียงด้วยความเร็วปกติและด้วยความเร็วที่ช้ากว่าปกติ. วิทยานิพนธ์ ค.ม. กรุงเทพฯ : จุฬาลงกรณ์มหาวิทยาลัย, 2534. อัดสำเนา.
- แรมสมร อยู่สถาพร. "การเสริมสร้างคุณลักษณะที่พึงประสงค์ในนักเรียนระดับประถมศึกษาด้วยการเรียนการสอนที่เป็นกระบวนการ," เอกสารทางวิชาการเนื่องในงานประถมศึกษาสัมพันธ์ครั้งที่ 10. บัณฑิตวิทยาลัย มหาวิทยาลัยบูรพา, 2535.
- ล้วน สายยศ และอังคณา สายยศ. หลักการวิจัยทางการศึกษา. พิมพ์ครั้งที่ 2. กรุงเทพฯ : บริษัทศึกษาพร จำกัด, 2531.
- วิชาการ, กรม. คู่มือครู English is Fun Book III. กรุงเทพฯ : โรงพิมพ์คุรุสภาลาดพร้าว, 2528

- วิชาการ, กรม. รายงานการวิจัยสังเคราะห์กระบวนการหลักสูตรมัธยมศึกษาตอนต้น
พุทธศักราช 2521 (ฉบับสมบูรณ์). ม.ป.ท., 2531.
- วิชาการ, กรม. กระทรวงศึกษาธิการ. หลักสูตรประถมศึกษา พุทธศักราช 2521
(ฉบับปรับปรุง พ.ศ. 2533). กรุงเทพฯ : โรงพิมพ์การศาสนา, 2532.
- ศรีนครินทร์วิโรฒ ปทุมวัน, มหาวิทยาลัย. รายงานการวิจัยเรื่องความรู้ทางภาษาศาสตร์ของครู
สอนภาษาอังกฤษ ระดับมัธยมศึกษาตอนต้น. กรุงเทพฯ : คณะมนุษยศาสตร์
มหาวิทยาลัยศรีนครินทร์วิโรฒ ปทุมวัน, 2528. อัดสำเนา.
- ศักดิ์ สุทรเสณี. เจตคติ. กรุงเทพฯ : ดี ดี บุ๊คส์ไตร์, 2531.
- ศิริรัตน์ นิละคุปต์. "ทักษะการอ่านที่ต้องพัฒนาเพื่อฝ่าฟันเข้าสู่...ประตูมหาวิทยาลัย,"
การสอนอ่าน...เพื่อเดินเข้าสู่ประตูมหาวิทยาลัย. กรุงเทพฯ : สมาคมการอ่าน
แห่งประเทศไทย, 2532.
- ส. วาสนา ประवालพุกษ์. "ทัศนคติในแง่ของจิตวิทยา," วัดผลการศึกษา. กรุงเทพฯ :
ศูนย์ส่งเสริมวิชาการ, 2524.
- สงวนศรี เจริญนันท์. เปรียบเทียบความเข้าใจในการอ่าน ความสามารถในการเขียน
และแรงจูงใจในการเรียนภาษาอังกฤษของนักเรียนชั้นมัธยมศึกษาปีที่ 2 ที่ได้รับการสอน
ด้วยวิธีโครงสร้างระดับยอด้กับคู่มือครู. ปรินญานิพนธ์ กศ.ม. กรุงเทพฯ :
มหาวิทยาลัยศรีนครินทร์วิโรฒ ประสานมิตร, 2532. อัดสำเนา.
- สมควร เกตุทอง. การศึกษาเปรียบเทียบความสามารถในการอ่าน การเขียน การระลึกสิ่งที่
อ่านได้ในวิชาภาษาอังกฤษ และทัศนคติต่อวิชาภาษาอังกฤษของนักเรียนชั้นประถมศึกษา
ปีที่ 6 ที่ได้รับการสอนแบบมุ่งประสบการณ์ภาษา และการสอนตามคู่มือครู.
ปรินญานิพนธ์ กศ.ม. กรุงเทพฯ : มหาวิทยาลัยศรีนครินทร์วิโรฒ ประสานมิตร,
2534. อัดสำเนา.
- สมบูรณ์ ชิตพงษ์. "การประเมินคุณภาพของเครื่องมือวิจัย," เอกสารประกอบวิชาการวิจัย
521 วิธีวิจัยทางพฤติกรรมศาสตร์และสังคมศาสตร์. ปรินญานิพนธ์ กศ.ม.
กรุงเทพฯ : มหาวิทยาลัยศรีนครินทร์วิโรฒ ประสานมิตร, 2527. อัดสำเนา.
- สมุทร เข็มเขาวนิช. การอ่านภาษาอังกฤษ. กรุงเทพฯ : มหาวิทยาลัยสุโขทัยธรรมาธิราช,
2531.

- สมุทร เข็มเขาวนิช. เทคนิคการอ่านภาษาอังกฤษ. พิมพ์ครั้งที่ 5. กรุงเทพฯ : มหาวิทยาลัยสุโขทัยธรรมาธิราช, 2530.
- สายสุนีย์ เต็มสินสุข. การศึกษาเปรียบเทียบความสามารถทางการอ่านและการเขียนภาษาอังกฤษ และความรับผิดชอบของนักเรียนชั้นมัธยมศึกษาปีที่ 5 ที่ได้รับการสอนแบบมุ่งประสบการณ์ภาษา รูปแบบที่ 3 กับการสอนตามคู่มือครู. ปรินิพนธ์ กศ.ม. กรุงเทพฯ : มหาวิทยาลัยศรีนครินทรวิโรฒ ประสานมิตร, 2535. อัดสำเนา.
- สาวตรี ประเสริฐกุล. "วิธีสอนอ่านโดยใช้หลักของความรู้เดิม," ภาษาปริทัศน์. 7(1) : 40 - 48 : ภาคต้นปีการศึกษา 2529.
- สุกัญญา เศรษฐรังสรรค์. การเปรียบเทียบความเข้าใจในการอ่านและความสามารถในการเขียนภาษาอังกฤษของนักเรียนชั้นมัธยมศึกษาปีที่ 2 ที่ได้รับการสอนด้วยวิธีโคลซ และการสอนตามคู่มือครู. ปรินิพนธ์ กศ.ม. กรุงเทพฯ : มหาวิทยาลัยศรีนครินทรวิโรฒ ประสานมิตร, 2533. อัดสำเนา.
- สุกานดา ปันนาค. การศึกษาความเข้าใจและเจตคติในการอ่านภาษาอังกฤษของนักเรียนชั้นมัธยมศึกษาปีที่ 5 ที่เรียนด้วยการสอนที่ใช้บทเรียนคอมพิวเตอร์ช่วยสอน. ปรินิพนธ์ กศ.ม. กรุงเทพฯ : มหาวิทยาลัยศรีนครินทรวิโรฒ ประสานมิตร, 2531. อัดสำเนา.
- สุณีย์ สิงห์ประไพ. การเปรียบเทียบความเข้าใจในการอ่านภาษาอังกฤษของนักเรียนชั้นมัธยมศึกษาปีที่ 5 ระหว่างกลุ่มที่ฝึกอ่านด้วยการเล่าเรื่องและกลุ่มที่ฝึกอ่านด้วยการเขียนเรื่อง. วิทยานิพนธ์ ค.ม. กรุงเทพฯ : จุฬาลงกรณ์มหาวิทยาลัย, 2534. อัดสำเนา.
- สุคใจ เหล่าสมุทร. จิตวิทยาการศึกษา. กรุงเทพฯ : หลักไทย, 2518.
- สุปราณี สีใสคา. การเปรียบเทียบความเข้าใจในการอ่านภาษาอังกฤษ ความรับผิดชอบและความสนใจในการอ่านภาษาอังกฤษ ของนักเรียนชั้นมัธยมศึกษาปีที่ 4 ที่ได้รับการสอนโดยใช้สื่อจากการเรียนกับการสอนตามคู่มือครู. ปรินิพนธ์ กศ.ม. กรุงเทพฯ : มหาวิทยาลัยศรีนครินทรวิโรฒ ประสานมิตร, 2531. อัดสำเนา.

- สุทัศน์ สุกมลสันต์. "คุณภาพของการเรียนการสอนภาษาอังกฤษในระดับประถมศึกษาของไทย,"
วารสารการศึกษาแห่งชาติ, 24 : 4 ; เมษายน - พฤษภาคม 2533.
- สุไร พงษ์ทองเจริญ. วิธีการสอนภาษาอังกฤษสำหรับผู้เริ่มเรียน. กรุงเทพฯ : โรงพิมพ์
ประมวลศิลป์, 2526.
- เสาวนีย์ ศศิวิมล. การศึกษผลสัมฤทธิ์ในการอ่านและทัศนคติต่อวิชาภาษาอังกฤษของนักเรียน
ชั้นประถมศึกษาในเขตการศึกษาที่ 7. ปรินญาณิพนธ์ กศ.ม. กรุงเทพฯ :
มหาวิทยาลัยศรีนครินทรวิโรฒ ประสานมิตร, 2528. อัสสาเนา.
- เสาวลักษณ์ รัตนวิชัย. การพัฒนาการสอนภาษาไทยแบบมุ่งประสบการณ์ภาษา. กรุงเทพฯ :
บริษัทประยูรวงศ์ จำกัด, 2533.
- _____ . การพัฒนาการสอนภาษาไทยแบบมุ่งประสบการณ์ภาษาเล่ม 2. กรุงเทพฯ :
บริษัทประยูรวงศ์ จำกัด, 2534.
- _____ . เอกสารคำสอนหลักสูตรและการสอนภาษาอังกฤษในโรงเรียนมัธยมศึกษา.
กรุงเทพฯ : โรงพิมพ์ประยูรวงศ์, 2531.
- อัมรา รักขมณี. การศึกษาเปรียบเทียบความสามารถในการอ่านภาษาอังกฤษ เจตคติและความ
คงทนในการอ่านภาษาอังกฤษของนักเรียนชั้นมัธยมศึกษาปีที่ 4 ที่ได้รับการสอนโดยวิธี
วิเคราะห์ความสัมพันธ์ระหว่างประโยคกับการสอนโดยใช้คู่มือครู. ปรินญาณิพนธ์
กศ.ม. กรุงเทพฯ : มหาวิทยาลัยศรีนครินทรวิโรฒ ประสานมิตร, 2529.
อัสสาเนา.
- อัจฉรา วงศ์โสธร. เทคนิคการสร้างข้อสอบภาษาอังกฤษ : สำหรับการวัดและประเมินผล
การใช้ภาษาเพื่อการสื่อสาร. กรุงเทพฯ : อักษรเจริญทัศน์, 2529.

- Aitken, Kenneth. "Using Cloze Procedure as an Overall Language," TESOL Quarterly. 11(1) : 59 - 67 ; 1977.
- Allport, Gordon. "Attitude," in C. Murchison ed. Handbook of Social Psychology, Massachusetts : Clark University Press, Woreestor, 1985.
- Alvermann, Donna E. "Graphic Organizers : Cuing Devices for Comprehending and Ramembering Main Ideas." in Teaching Main Idea Comprehension, p. 210 - 217. Edited by James F. Baumann. International Reading Association, 1986.
- Alvermann, Donna E. P.R. Boothby and J. Wolfe. "The Effect of Graphic Organizer Instruction on Fourth Graders' Comprehension of School Studies Text," Journal of Social Studies Research. 8 : 13 - 21 ; January, 1988.
- Anastasi, Anne. Psycholotical Testing. 5th ed. New York : Macmillan Co., 1986.
- Anderson, John Robert. "Classroom Interaction Academic Achievement and Creative Performance in Sixth Grade Classroom," Dissertation Abstracts International. 34(08) : 185 - A ; July, 1972.
- Asher, J.J. Learning Another Language Through Action : The Complete Teacher's Guide Book. 2nd ed. California : Sky Oaks Production, 1987.
- Askov, Funice, and Thomas J. Fishback. "An Investigation of Primary Pupils Attitude Towards Reading," The Journal of Experimental Education. 41 : 1 - 7 ; 1973.
- Babbs, Patricia Joan. "The Effects of Instruction in the Use of a Metacongitive Comprehension Monitoring Strategy Upon Fourth Grader's Reading Comprehension and Performance," Dissertation Abstracts International. 44 : 1741 - A ; December, 1983.
- Bartlett, B.J. "Top - Level Structure as an Orgaizational Strategy for Recall of Classroom Text. Doctoral Disertation, Arizona a State University," Dissertation Abstracts International. 1978.
-
- . Reading for Memory : Where Top - Level Structure Helps. Puper Presented at the Annual Conference of the Australian Reading Association. Perth. July. 1986.

- Baumann, James F. and Peg Quigley Ballard. "A Two Step Model for Promoting Independence in Comprehension," Journal of Reading 30 : 609 - 612 ; April, 1987.
- Brent, Claudia Rebecca. "The Effects of The Directed Reading Activity and Mapping on Fifth and sixth - Grader's Recall of Expository Text," Dissertation Abstracts International. 50 : 1998 - A ; July, 1988.
- Carr, Eileen M. and others. "The Effect of Inference Training on Children's Comprehension of Expository Text," Journal of Reading Behavior. 15(3) : 1 - 18 ; 1983.
- Carrell, Patricia L. and Joan C. Eisterhold. "School Theory and ESL Reading Padagogy," in Methodology in TESOL. p. 218 - 282. Edited by Micheal H. Long and Jeck C. Richard, New burry House Publishers, 1987.
- Carrell, Patricia L., Becky G. Pharis and Joseph C. Liberto. "Metacognitive Strategy Praining for ESL Reading," TESOL Quarterly. 23 : 647 - 671 ; December, 1989.
- Cooper, J. David and others. To What and How of Reading Instruction Second Edition. Ohio : Merill Publishing Company, 1988.
- Davidson, Jane L. "The Group Mapping Activity for Instruction in Reading and Thinking," Journal of Reading. 26 : 52 - 56 ; October, 1982.
- Davis, Zephaniah T. and Michael D. McPherson. "Story Map Instruction : A Reading Map for Reading Comprehension," The Reading Teacher. 43 : 232 - 240 ; December, 1989.
- Decker, Norma Caillier. "The Effect of Writing in the Expressive Mode upon the Reading Achievement of Remedial Readers in the Socondary School," Dissertation Abstract International. 49 : 1746 - A ; January, 1988.
- Delanay, Norman Mc Luckie. "The Effect of Strategy Training on Comprehension of Implicit and Explicit Information in Familiar and Unfamiliar Expository Test," Dissertation Abstracts International. 46(01) : 111 - A ; July, 1985.
- Dubin, Fraida. "What Every EFL Teacher Should Know about Reading," English Teaching Forum. 20 : 14 - 16 ; July, 1982.

- Eskey, David E. "Theoretical Foundations," in Teaching Secondary Language Reading for Academic Purposes. p. 3 - 23. Edited by Fraida Dubin, David E. Eskey, and William Grabe. Massachusettes : Addison - Wesley, 1986.
- Finoechiaro Mary and Sydney Sako. Foreign Language Testion : A Practical Approach. New York : Regent Publishing Company, 1983.
- Flood, J. "The Text, the Student and the Teacher : Learning form Exposition in Middle School," The Reading Teacher. 39 : 735 ; April, 1986.
- Flood, James and Diane Lapp. "Conceptual Mapping Strategies for Understanding Information Text," The Reading Teacher. 41 : 780 - 783 ; April, 1988.
- Foley, Ann Elizabeth. "The Effects of a Mapping Training Program on The Reading Comprehension of Middle School Strudents," Dissertation Abstracts International. 47 : 2527 - A ; June, 1986.
- Gardner, R.C. and Wallace E. Lambert. "Motivation Variables in Second Language Acquisition," in Attitude and Motivation in Second Language Learning. edited by R.C. Gardner and W.E. Lambert. p. 266 - 272. Massachusettes : New Berry House, 1972.
- Gazzaniga, M.S. "Language Comprehension ;in the Right Hemisphere with Prolonged Laterlized Assessment Procedures," American Psychologist. 528 - 536 ; May, 1981.
- Gbenedio, U.B. "Two Methods of Teaching Reading in Nigerian Primary Classses," ELt Journal. 40 : 46 - 51 ; January, 1986.
- Gebhard, Jerry G. "Teaching Reading through Assumptions about learnign," English Teaching Forum. 23 : 16 - 20 ; July, 1985.
- Good, Carter V. Dictionary of Education. 3rd ed. New York : McGraw - Hill Book Company, 1973.
- Goodman, Kenneth S. "Analysis of Oral Reading Miscues : applied Psycholinguistics," in Psycholinguistics and Reading. p. 158 - 176. New York : Holt, Rinehart and Winston, 1977.
- Hanf, M. Buckley, "Mapping : A Technique for Translating Reading into Thinking," Journal of Reading. 14 : 225 - 230 ; January, 1971.

- Harjasujana, Ahmad S. "Relationships among Reading Modles, Environments, Attitueds, and abilities of the Junior high Schook Students in West Java Indonesia," Dissertation Abstract International. 45 : 388-A ; August, 1985.
- Harris, Albert J. and Edward R. Sipay. How to Teach Reading. New York : Longmans, Inc., 1979.
- Heimlich, Joan E. and Susan D. Pittellman. Semantic Mapping : Classroom Application. International Reading Association, 1986.
- Hornby, A.S. Oxford Advanced Learner's Dictionary of Current English. London : Oxford University Press, 1974.
- Hoye, Marjorie. "The Effect of Summary Writing on the Reading Comprehension of American and ESL University Freshmen," Dissertation Abstract International. 49 : 3291 - A ; May, 1988.
- Huang, Shang - Cheng Chiu. "Assessing Knowledge Structure : The Develop and Try Out of a Mapping Technique," Dissertation Abstracts International. 50 : 421 - A ; August, 1989.
- Hughes, Arthur. Testing for Language Teachers. New York : Cambridge University Press, 1989.
- Jakobovits, Leon A. Foreign Language Learning : A Psycholinguistic Analysis of the Issues. Rowley, Massachusettes : New Berry House, 1971.
- Johnson, Dale D. and Pearson P. David. Teaching Reading Vocabulary. New York : Holt Rinehart and Winston, 1984.
- Johnson, Keith and Keith Morrow. "Writing," in Communication in the Classroom. London : Longman Group Ltd., 1981.
- Johnson, Martha Russell. "Effects of Cloze Story Map Strategy on Reading Comprehension," Dissertation Abstracts International. 49 : 198 - A ; August, 1987.
- Jonz, Jon. "Improving on the Basic Eng : The M.C.Cloze, " language Learning. 26(2) : 225 - 265 ; 1976.
- Kendler, Howard H. Basic Psychology. 3nd ed. Menlo Park Calif, W.A. Benjamin, 1974.

- Krashen, Stephen D. "The Case for Narrow Reading," TESOL Newsletter. 15(6) : 23 ; 1981.
- Lono, Luz Paredes. "Teaching Reading Skills : A Guide for the New ESL Teaching," in A TESOL Professional Anthology : Listening, Speaking and Reading. p. 68 - 85. Edited by Carol Cargill. Illinois : Volumed Publishers, 1987.
- Madsen, Harold S. Techniques in Testing. New York : Oxford, 1983.
- McNeil, John D. Reading Comprehension. Glencoe : Scott, Foresman, 1984.
- Miller, Bonnie L. "Reading and Writing : Is There a Connection," Education Resources Information Center. 44 : cs 207262 ; June, 1982.
- Moore, D.W., and J.B. Readence. "A Quantitative and Qualitative Review of Graphic Organizer Research," Journal of Educational Research. 78 : 11 - 17 ; 1984.
- Morris, A., and N. Stewart - Dore. Learning to Learn from Text. Singapore : Addison - Wesley Publishing Company, 1984.
- O'Shea, Michael. "Vocabulary Selection Through Word List Comprehension," Passa. 4 : 91 - 98 ; March, 1974.
- Ozete, Oscar. "The Cloze Procedure : A Modification," Foreign Language Annals. 10(s) : 565 - 568 ; 1977.
- Paulston, Christina Bratt and Maryh N. Burder. Teaching English as a Second Language : Techniques and Procedures. Cambridge : Winston, 1978.
- Pett, James. "Reading An ESL Skill at the University," English Teaching Forum. 3 : 23 ; July, 1982.
- Porter, D. "Modified Cloze Procedure : a More valid reading Comprehension Test," English Language Teaching Journal. 30(2) : 151 - 155 ; 1976.
- Rattanavich, Saowalak and others. Teaching all the children to read: The concentrated language encounter approach. London : Open University, 1992.
- Roettger, Doris and others. "Validity on of a Reading Attitude Scale for Elementary Students and an Investigation of the Relationship between Attitude and Achievement," The Journal of Education Research. 72 : 138 - 142 ; January/Frebruary, 1979.

- Rosebery, Ann Stuart. "Semantic and Syntactic Base of Text Comprehension," Dissertation Abstracts International. 46(08) : 2249 - A ; February, 1986.
- Schmidt, Marion B. "The Shape of Content : Four Semantic Map Structures for Expository Paragraphs," The Reading Teacher. 40 : 113 - 117 ; October, 1986.
- Scott, William A. and Micheal Werthiemer. Instroduction to Psychological Research. New York : John Wiley and Sons Inc., 1962.
- Scruggs, Thomas E. and Marogo A. Mastrojpoiri. "Using Content Maps to Increase Children's Comprehension and Recall," The Reading Teacher. 38 : 806 - 807 ; January, 1985.
- Sinatra, Richard C., Josephine Stahl - Gemake and David N. Berg. "Improving reading comprehension of disabled readers through semantic mapping," The Reading Teacher. 38 : 22 - 29 ; October, 1984.
- Sinatra, Richard C., Josephine Stahl - Gemake and Nancy Wyche Morgan. "Using Semantic Mapping after Reading to Organize and Write Original Discourse," Journal of Reading. 30 : 4 - 12; October, 1986.
- White, Ronald V. "Reading," in Communication in the Classroom : Application and Methods for a Communicative Approach. p. 87 - 92. Edited by Keith Johnson and Keith Morrow. Harlow Essex : Longman, 1981.
- Widdowson, H.G. Teaching Language as Communication. Oxford : Oxford University Press, 1979.
- Williams, Eddie. Reading in the Language Classroom. London : MacMillan Publisher, 1986.

ภาคผนวก

ภาคผนวก ก.

- แสดงค่าความยากง่าย (P) ค่าอำนาจจำแนก (r) และค่าความเชื่อมั่นของแบบทดสอบวัดความเข้าใจในการอ่านภาษาอังกฤษ
- แสดงค่าอำนาจจำแนก (t - distribution) และค่าความเชื่อมั่นของแบบสอบถามวัดเจตคติต่อการเรียนภาษาอังกฤษ

ตาราง 5 แสดงค่าความยากง่าย (p) แสดงค่าอำนาจจำแนก (r) ของแบบทดสอบวัดความเข้าใจในการอ่านภาษาอังกฤษ จำนวน 30 ข้อ โดยใช้เทคนิค 27% ของ จุง เทห์ ฟาน (ล้วน สายยศ และอังคณา สายยศ, 2531 : 178 - 188)

ข้อที่	P	r	ข้อที่	P	r
1	.54	.27	16	.23	.35
2	.59	.23	17	.44	.24
3	.52	.22	18	.21	.31
4	.61	.28	19	.46	.34
5	.75	.28	20	.21	.31
6	.41	.31	21	.56	.30
7	.71	.26	22	.61	.28
8	.56	.30	23	.59	.31
9	.80	.28	24	.59	.23
10	.59	.23	25	.67	.25
11	.79	.31	26	.65	.20
12	.23	.35	27	.63	.24
13	.29	.26	28	.50	.26
14	.37	.24	29	.76	.24
15	.75	.28	30	.48	.22

การคำนวณหาค่าความเชื่อมั่นของแบบทดสอบวัดความเข้าใจในการอ่านภาษาอังกฤษ
โดยใช้สูตร KR - 20 ของคูเดอร์ ริชาร์ดสัน (Kuder Richardson) (ล้วน สายยศ
และอังคณา สายยศ. 2531 : 168 - 170)

$$\begin{aligned}
 \text{สูตร} \quad s_t^2 &= \frac{N \sum x^2 - (\sum x)^2}{N^2} \\
 \text{แทนค่า} &= \frac{50 \times 14424 - (822)^2}{50 \times 50} \\
 &= \frac{721200 - 675684}{2500} = \frac{45516}{2500} \\
 &= 18.21 \\
 \text{สูตร} \quad r_{tt} &= \frac{n}{n-1} \left\{ 1 - \frac{pq}{s_t^2} \right\} \\
 \text{แทนค่า} &= \frac{30}{30-1} \left\{ 1 - \frac{6.31}{1.21} \right\} \\
 &= \frac{30}{29} \left\{ 1 - .35 \right\} \\
 &= 1.03 \times .65 = .673002 \\
 &= .6730
 \end{aligned}$$

แสดงว่าแบบทดสอบวัดความเข้าใจในการอ่านภาษาอังกฤษมีค่าความเชื่อมั่นทั้งฉบับเท่ากับ .6730

ตาราง 6 แสดงค่าอำนาจจํานน (t - distribution) ของแบบสอบถามวัดเจตคติต่อ
 การเรียนภาษาอังกฤษ จำนวน 20 ข้อ โดยการแจกแจงแบบที (t - distribution)
 (ล้วน สายยศ และอังคณา สายยศ. 2531 : 185 - 186)

ข้อที่	ค่า t - distribution	ข้อที่	ค่า t - distribution
1	8.660	11	4.330
2	6.430	12	4.230
3	5.800	13	4.019
4	5.380	14	3.998
5	4.950	15	3.900
6	4.810	16	3.790
7	4.590	17	3.771
8	4.450	18	3.770
9	4.430	19	3.390
10	4.405	20	3.227

การคำนวณหาค่าความเชื่อมั่นของแบบสอบถามวัดเจตคติต่อการเรียนภาษาอังกฤษ โดยใช้สูตรสัมประสิทธิ์แอลฟา (α - Coefficient) ของครอนบาค (ล้วน สายยศ และอังคณา สายยศ. 2531 : 170 - 172)

$$\begin{aligned}
 \text{สูตร } s_t^2 &= \frac{N \sum x^2 - (\sum x)^2}{N^2} \\
 \text{แทนค่า} &= \frac{50 \times 256990 - (3558)^2}{50 \times 50} \\
 &= \frac{1289500 - 12659364}{2500} = \frac{190136}{2500} \\
 &= 76.05 \\
 \text{สูตร } \alpha &= \frac{n}{n-1} \left\{ 1 - \frac{s_i^2}{s_t^2} \right\} \\
 \text{แทนค่า} &= \frac{20}{20-1} \left\{ 1 - \frac{16.35}{76.05} \right\} \\
 &= \frac{20}{19} \left\{ 1 - .21 \right\} \\
 &= 1.05 \times .79 \\
 &= 0.8295
 \end{aligned}$$

แสดงว่าแบบสอบถามวัดเจตคติต่อการเรียนภาษาอังกฤษ มีค่าความเชื่อมั่นทั้งฉบับเท่ากับ .8295

ภาคผนวก ข.

- แสดงคะแนนความเข้าใจในการอ่านภาษาอังกฤษระหว่างก่อน - หลัง การทดลองของกลุ่มทดลองและกลุ่มควบคุม
- การเปรียบเทียบความเข้าใจในการอ่านภาษาอังกฤษหลังการทดลอง ของกลุ่มทดลอง และกลุ่มควบคุม
- แสดงคะแนนเจตคติต่อการเรียนภาษาอังกฤษระหว่างก่อน - หลัง การทดลองของกลุ่มทดลอง และกลุ่มควบคุม
- การเปรียบเทียบเจตคติต่อการเรียนภาษาอังกฤษ หลังการทดลอง ของกลุ่มทดลอง และกลุ่มควบคุม

ตาราง 7 แสดงคะแนนความเข้าใจในการอ่านภาษาอังกฤษก่อนและหลังการทดลองของ นักเรียนกลุ่มทดลองและกลุ่มควบคุม

ที่	กลุ่มทดลอง		ที่	กลุ่มทดลอง		ที่	กลุ่มควบคุม		ที่	กลุ่มควบคุม	
	Pre-test	Post-test		Pre-test	Post-test		Pre-test	Post-test		Pre-test	Post-test
1	14	16	13	13	21	1	9	9	13	7	12
2	13	23	14	14	23	2	12	18	14	10	8
3	15	22	11	11	9	3	8	17	15	9	9
4	15	21	6	6	16	4	10	10	16	6	9
5	7	9	15	15	23	5	12	18	17	12	13
6	6	7	17	17	24	6	11	21	18	12	15
7	12	19	13	13	21	7	15	12	19	14	14
8	13	20	14	14	15	8	10	10	20	12	13
9	13	8	7	7	14	9	10	19	21	15	17
10	15	22	19	19	24	10	16	22	22	15	16
11	8	7	7	7	12	11	17	23	23	14	11
12	9	8	5	5	14	12	8	8	24	14	12

ตาราง 7 (ต่อ)

ปี	กลุ่มทดลอง		ปี	กลุ่มทดลอง		ปี	กลุ่มควบคุม		ปี	กลุ่มควบคุม	
	Pre-test	Post-test		Pre-test	Post-test		Pre-test	Post-test		Pre-test	Post-test
25	9	8	33	17	23	25	8	9	33	9	10
26	9	18	34	9	18	26	8	10	34	15	13
27	5	12	35	9	20	27	10	8	35	6	14
28	16	22	36	8	18	28	13	11	36	14	11
29	8	18	37	9	11	29	9	9	37	12	10
30	9	19	38	8	16	30	14	12	38	15	12
31	6	14	39	18	22	31	9	11	39	11	10
32	8	15	40	15	21	32	7	12	40	14	16

Σ pre = 444

Σ post = 673

Σ pre = 452

Σ post = 514

การเปรียบเทียบความเข้าใจในการอ่านภาษาอังกฤษ หลังการทดลองของกลุ่มทดลอง และกลุ่มควบคุม โดยใช้สถิติการแจกแจงของที (t - test แบบ Independent) ในรูปของ Difference Score (Scott and Wertheimer, 1962 : 264)

$$\begin{aligned}
 \text{สูตร } s_D^2 &= \frac{\Sigma(D_1 - MD_1)^2 + \Sigma(D_2 - MD_2)^2}{n_1 + n_2 - 2} \\
 \text{แทนค่า} &= \frac{76.4712 + 213.64}{40 + 40 - 2} = \frac{290.1112}{78} \\
 &= 3.7193743 \\
 \text{สูตร } s_{MD_1 - MD_2} &= \sqrt{\frac{s_D^2}{n_1} + \frac{s_D^2}{n_2}} \\
 \text{แทนค่า} &= \sqrt{\frac{3.7193743}{40} + \frac{3.7193743}{40}} \\
 &= \sqrt{0.1859686} = 0.4312407 \\
 \text{สูตร } t &= \frac{MD_1 - MD_2}{s_{MD_1 - MD_2}} \\
 \text{แทนค่า} &= \frac{5.725 - 1.55}{0.4312407} = 9.6814
 \end{aligned}$$

เปิดตาราง t, 78 ที่ระดับ .01 ได้ = 2.642

ความเข้าใจในการอ่านภาษาอังกฤษของกลุ่มทดลองกับกลุ่มควบคุมแตกต่างกันอย่างมีนัยสำคัญทางสถิติที่ระดับ .01

ตาราง 8 แสดงคะแนนเฉลี่ยต่อการเรียนภาษาอังกฤษก่อนและหลังการทดลองของนักเรียนกลุ่มทดลองและกลุ่มควบคุม

ที่	กลุ่มทดลอง		ที่	กลุ่มทดลอง		ที่	กลุ่มควบคุม		ที่	กลุ่มควบคุม	
	Pre-test	Post-test		Pre-test	Post-test		Pre-test	Post-test		Pre-test	Post-test
1	82	84	13	77	79	1	65	69	13	63	64
2	75	81	14	73	81	2	63	78	14	65	70
3	68	71	15	70	72	3	70	74	15	69	74
4	79	86	16	69	76	4	73	78	16	57	70
5	68	89	17	70	75	5	78	89	17	75	73
6	82	87	18	78	81	6	77	75	18	63	66
7	86	90	19	59	82	7	66	74	19	66	73
8	71	77	20	79	89	8	66	66	20	63	67
9	49	75	21	67	92	9	80	91	21	61	62
10	78	80	22	81	84	10	70	89	22	63	71
11	74	78	23	64	87	11	71	91	23	71	78
12	77	81	24	68	77	12	79	75	24	74	75

ตาราง 8 (ต่อ)

ที่	กลุ่มทดลอง		ที่	กลุ่มทดลอง		ที่	กลุ่มควบคุม		ที่	กลุ่มควบคุม	
	Pre-test	Post-test		Pre-test	Post-test		Pre-test	Post-test		Pre-test	Post-test
25	71	75	33	76	84	25	84	80	33	79	75
26	71	73	34	76	81	26	70	69	34	92	100
27	67	71	35	72	73	27	77	72	35	67	75
28	65	70	36	65	72	28	75	59	36	80	80
29	65	82	37	79	80	29	75	79	37	74	69
30	84	85	38	54	80	30	67	80	38	89	77
31	65	69	39	71	80	31	79	72	39	61	58
32	70	76	40	75	79	32	74	72	40	73	72

Σ pre = 2870

Σ post = 3184

Σ pre = 2864

Σ post = 2981

การเปรียบเทียบเจตคติต่อการเรียนภาษาอังกฤษหลังการทดลองของกลุ่มทดลองและกลุ่มควบคุม โดยใช้สถิติการแจกแจงของที (t - test แบบ Independent) ในรูปของ Difference Score (Scott and Wertheimer. 1962 : 264)

$$\begin{aligned} \text{สูตร} \quad s_D^2 &= \frac{\sum(D_1 - MD_1)^2 + \sum(D_2 - MD_2)^2}{n_1 + n_2 - 2} \\ \text{แทนค่า} &= \frac{1454.3425 + 941.8176}{40 + 40 - 2} = \frac{2396.1601}{78} \\ &= 30.720001 \end{aligned}$$

$$\begin{aligned} \text{สูตร} \quad s_{MD_1 - MD_2} &= \sqrt{\frac{s_D^2}{n_1} + \frac{s_D^2}{n_2}} \\ \text{แทนค่า} &= \sqrt{\frac{30.720001}{40} + \frac{30.720001}{40}} \\ &= \sqrt{1.536} = 1.2393546 \end{aligned}$$

$$\begin{aligned} \text{สูตร} \quad t &= \frac{MD_1 - MD_2}{s_{MD_1 - MD_2}} \\ \text{แทนค่า} &= \frac{7.85 - 2.925}{1.2393546} \\ &= 3.9738 \end{aligned}$$

เปิดตาราง t, 78 ที่ระดับ .01 ได้ = 2.642

เจตคติต่อการเรียนภาษาอังกฤษของกลุ่มทดลองกับกลุ่มควบคุมแตกต่างกันอย่างมีนัยสำคัญทางสถิติที่ระดับ .01

ภาคผนวก ค.

- แผนการสอนกลุ่มทดลอง (สอนโดยใช้เทคนิคการสร้างโคอะแกรม) จำนวน 25 แผน
- ตัวอย่างแผนการสอนกลุ่มควบคุม (สอนตามคู่มือครู) บทที่ 2 จำนวน 8 แผน
จาก 25 แผน (บทที่ 2 - 4)

โครงการสอนกลุ่มทดลอง

วิชาภาษาอังกฤษ ชั้นประถมศึกษาปีที่ 6 บทที่ 2 - 4 (75 คาบ) คาบละ 20 นาที

ความมุ่งหมาย

นักเรียนสามารถอ่านข้อความ บทความ หรือสถานการณ์ที่กำหนดให้ แล้วสามารถจับใจความสำคัญ แปลความ ตีความ ขยายความ หรือเรียงลำดับเหตุการณ์ของเรื่องที่ได้ถูกต้องเหมาะสม

เนื้อหา

เนื้อหาที่ใช้ในการทดลองครั้งนี้ ผู้วิจัยนำมาจากหนังสือวารสาร และสิ่งพิมพ์ต่าง ๆ ที่พบเห็นในชีวิตประจำวัน (Authentic Materials) โดยพิจารณาถึงความยากง่าย จำนวนคำศัพท์ สำนวนและโครงสร้างทางไวยากรณ์ในระดับเดียวกันกับหนังสือเรียนภาษาอังกฤษในระดับประถมศึกษาปีที่ 6 ที่กระทรวงศึกษาธิการอนุมัติให้ใช้ โดยจำแนกเนื้อหาออกตามลักษณะโครงสร้างของการเขียน 5 รูปแบบ คือ บทอ่านที่แสดงการเปรียบเทียบความแตกต่าง แสดงเหตุผล ลำดับเหตุการณ์ การพรรณนารายละเอียด และแบบผสมผสาน

กิจกรรม

กิจกรรมการเรียนการสอนของกลุ่มทดลอง จัดโดยใช้แนวการสอนอ่านโดยใช้ไต่อะแกรมตามแนวของไฮม์ลิช และพิทเทลแมน (Heimlich and Pittelman, 1986 : 10 - 13) และแนวทางในการสอนอ่านของเสาวลักษณ์ รัตนวิษย์ (2534 : 31 - 34) ซึ่งมีขั้นตอนดังนี้

- ขั้นที่ 1 ให้นักเรียนอ่านเรื่องที่กำหนด อภิปรายและทำไต่อะแกรมร่วมกันกับครู
- ขั้นที่ 2 ปฏิบัติ โดยให้นักเรียนแบ่งกลุ่มและทำไต่อะแกรมร่วมกัน
- ขั้นที่ 3 ให้นักเรียนแต่ละกลุ่มรายงานไต่อะแกรมเป็นภาษาพูดและภาษาเขียน
- ขั้นที่ 4 แก้ไขไต่อะแกรมร่วมกับครู และจับบันทึก

ขั้นที่ 5 ทำกิจกรรมเสริมทักษะ เช่น เล่นเกม ร้องเพลง แสดงบทบาทสมมติ หรือ
ทำแบบฝึกหัดเพิ่มเติม

สื่อการเรียนรู้

1. ของจริง เช่น สมุด หนังสือ ยางลบ กระเป๋านักเรียน
2. บัตรคำ บัตรภาพ บัตรอักษร
3. แถบประโยค
4. แผนภูมิเพลง เทปเพลง
5. หนังสือเรียน หนังสือแบบฝึก หนังสือนิตยสาร วารสาร และสิ่งพิมพ์ต่าง ๆ ที่

พบเห็นในชีวิตประจำวัน

การประเมินผล

1. สังเกตจากการเข้าร่วมกิจกรรม และความสนใจ
2. ตรวจสอบผลงานจากการทำไดอะแกรม (Mapping) แบบฝึกหัด และแบบทดสอบ
3. การทดสอบด้วยวาจา

แผนการสอนกลุ่มทดลอง
 แผนการสอนวิชาภาษาอังกฤษ ชั้นประถมศึกษาปีที่ 6
 จำนวน 75 คาบ สอนครั้งละ 3 คาบ

สัปดาห์ที่ 1

ครั้งที่ 1 (การพรรณารายละเอียด)

จุดประสงค์

1. นักเรียนสามารถอ่านเรื่องและบอกความหมายของคำศัพท์ได้
2. นักเรียนสามารถสรุปใจความสำคัญของเรื่องที่อ่าน โดยเขียนไดอะแกรมสรุปความตามลักษณะของบทอ่าน (การพรรณารายละเอียด) ได้
3. นักเรียนสามารถรายงานไดอะแกรมด้วยภาษาพูดและภาษาเขียนได้
4. นักเรียนทำกิจกรรมเสริมทักษะ เช่นร้องเพลงที่กำหนดได้

เนื้อเรื่อง

What are mice?

Mice have furry bodies. Their tails have no hair on them.

Many pet mice are white. Others are black, tan, and a mix of colors. There are about seventy shades of color in all.

Mice can have lots of babies. There are about seven babies in a litter. Some mice may have as many as fifteen litters in just one year. (Broekel, Ray. Rats. U.S.A. Canada, Regensteiner Publishing Enterprises, Inc. 1983 : 35 - 36)

กิจกรรม

ขั้นนำ

ให้นักเรียนร้องเพลง "Oh! What is that?"

ขั้นสอน

1. ให้นักเรียนแต่ละกลุ่มอ่านเรื่อง "What are mice?" ปรีกษาและเปิดพจนานุกรมได้ เพื่ออภิปรายสรุปลักษณะของบทอ่าน และจับใจความสำคัญของบทอ่านเพื่อทำไคอะแกรมร่วมกัน โดยครูอธิบายถึงลักษณะโครงสร้างของการทำไคอะแกรมแสดงการพรรณนารายละเอียด
2. ขั้นปฏิบัติ ให้นักเรียนแต่ละกลุ่มฝึกทำไคอะแกรมแสดงการพรรณนารายละเอียดจากบทอ่าน
3. ให้นักเรียนแต่ละกลุ่มรายงานไคอะแกรมเป็นภาษาพูดและภาษาเขียน
4. แก้ไขไคอะแกรมร่วมกันกับครู และจัดบันทึก

ขั้นสรุป

ให้นักเรียนร้องเพลง "Oh! What is that?" โดยเปลี่ยนคำศัพท์ในเนื้อเพลงตรงที่ขีดเส้นใต้ตามบัตรคำที่ครูกำหนด ดังนี้

Oh! What is that? Oh! What is that?

It's a rat. It's a rat.

How do you spell it? How do you spell it?

r - a - t, r - a - t

(bat, dog, cat...)

สื่อการเรียนรู้

1. แผนภูมิเพลง บัตรคำ บัตรอักษร
2. เนื้อเรื่อง "What are mice?"

3. ภาพประกอบแสดงรูปแบบของโคอะแกรมแสดงการพรรณารายละเอียด
4. แบบฝึก

การประเมินผล

1. การสังเกต จากการร่วมกิจกรรม เช่น ความสนใจ ความถูกต้องในการโต้ตอบ
2. ตรวจสอบผลงานนักเรียน

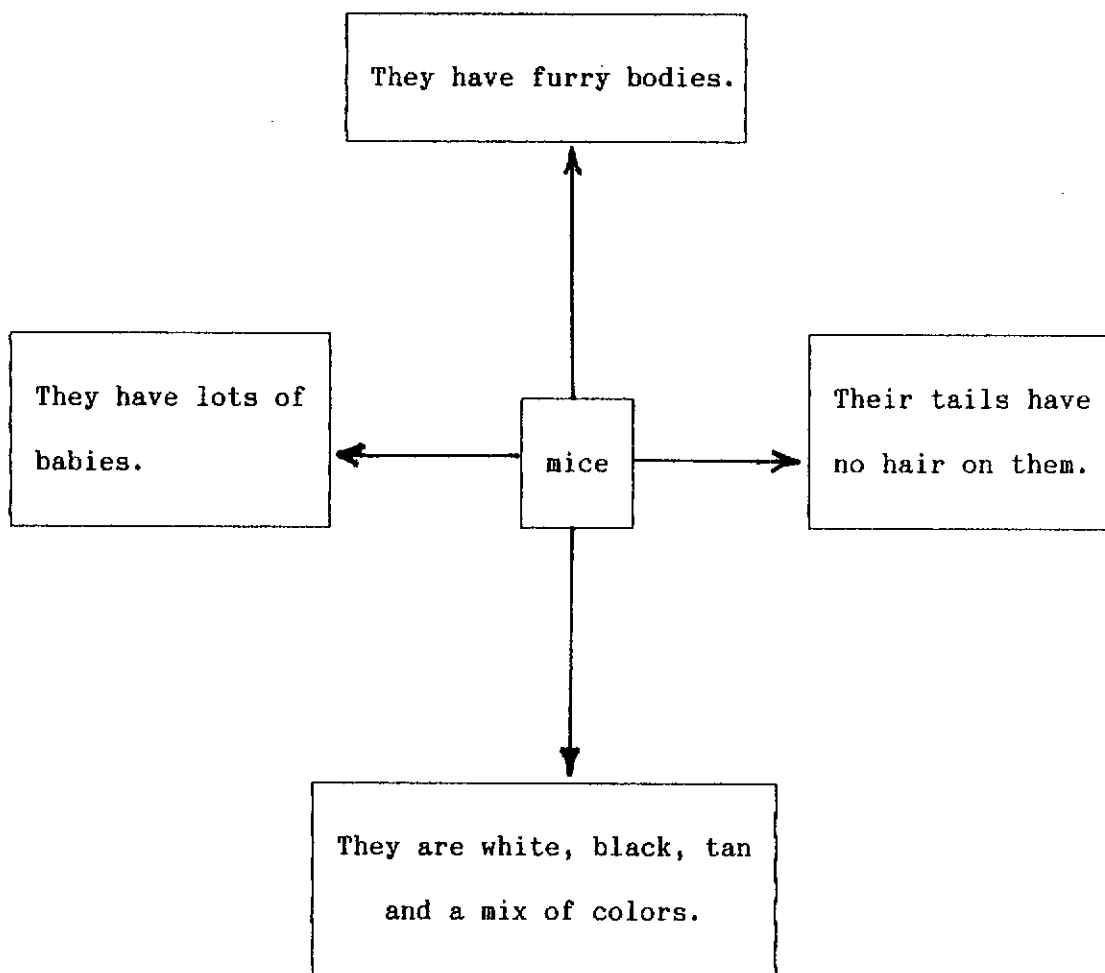

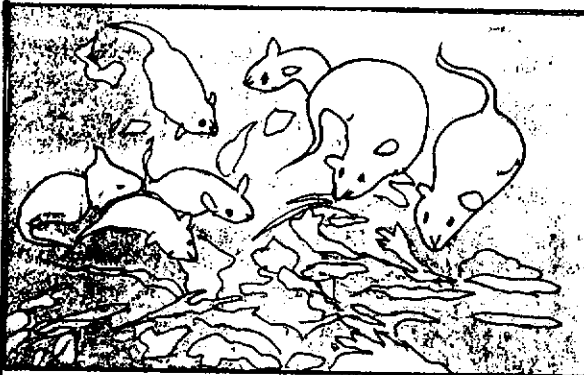

WHAT ARE MICE?

Mice have furry bodies. Their tails have no hair on them.

Many pet mice are white. Others are black, tan, and a mix of colors. There are about seventy shades of color in all.

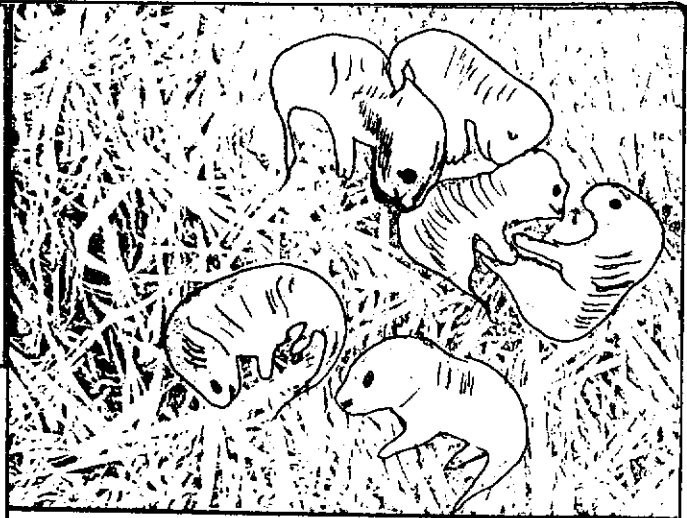

Baby mice are born blind and without hair.

Mice can have lots of babies. There are about seven babies in a litter. Some mice may have as many as fifteen litters in just one year.

ครั้งที่ 2 (ลำดับเหตุการณ์)

จุดประสงค์

1. นักเรียนสามารถอ่านเรื่องและบอกความหมายของคำศัพท์ได้
2. นักเรียนสามารถสรุปใจความสำคัญของเรื่องที่อ่าน โดยเขียนไดอะแกรมสรุปความตามลักษณะของบทอ่าน (ลำดับเหตุการณ์) ได้
3. นักเรียนสามารถรายงานไดอะแกรมด้วยภาษาพูดและภาษาเขียนได้
4. นักเรียนทำกิจกรรมเสริมทักษะ เช่น จับคู่บัตรคำกับบัตรภาพ และแสดงบทบาทสมมติได้

เนื้อเรื่อง

Hair

Mummy is washing my hair. I have got shampoo in my eyes. I am rubbing my hair with a towel. Soon it will be dry.

Now I must brush my hair. I make a parting with a comb. My hair is very long. My fringe is long. So Mummy cuts my hair.

(Robertshaw, William. Hair. London : Macdonald and Company Limited. 1974 : 1 - 4)

กิจกรรม

ขั้นนำ

ให้นักเรียนเล่นเกมบุฟเฟต์สนนิวาสน โดยครูแจกรูปหัวใจแบ่งครึ่งให้นักเรียนแต่ละคน ซีกหนึ่งจะเป็นคำศัพท์เกี่ยวกับอวัยวะต่าง ๆ ของร่างกาย เช่น arm, ear, eye เป็นต้น อีกซีกเป็นภาพ ให้นักเรียนนำมาต่อกัน เช่น

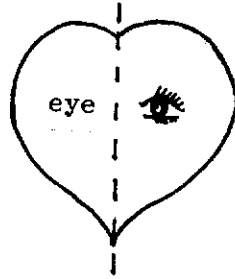

ขั้นสอน

1. ให้นักเรียนแต่ละกลุ่มอ่านเรื่อง "Hair" ปรึกษาและเปิดพจนานุกรมได้ เพื่ออภิปรายสรุปลักษณะของบทอ่าน และจับใจความสำคัญของบทอ่านเพื่อทำไคอะแกรมร่วมกัน โดยครูอธิบายถึงลักษณะ โครงสร้างของการทำไคอะแกรมแสดงลำดับเหตุการณ์
2. ชี้แบบปฏิบัติ ให้นักเรียนแต่ละกลุ่มฝึกทำไคอะแกรมแสดงลำดับเหตุการณ์จากบทอ่าน
3. ให้นักเรียนแต่ละกลุ่มรายงานไคอะแกรมเป็นภาษาพูดและภาษาเขียน
4. แก้ไขไคอะแกรมร่วมกันกับครู และจัดบันทึก

ขั้นสรุป

ให้นักเรียนแต่ละกลุ่มอ่านเรื่องและแสดงบทบาทสมมติจากบทอ่าน

สื่อการเรียนรู้

1. บัตรรูปภาพ : บัตรภาพ บัตรคำ
2. เนื้อเรื่อง "Hair"
3. ภาพประกอบแสดงรูปแบบของไคอะแกรมแสดงลำดับเหตุการณ์
4. แบบฝึก

การประเมินผล

1. สังเกตจากการร่วมกิจกรรม เช่น ความร่วมมือ ความสนใจ
2. ตรวจสอบผลงานนักเรียน

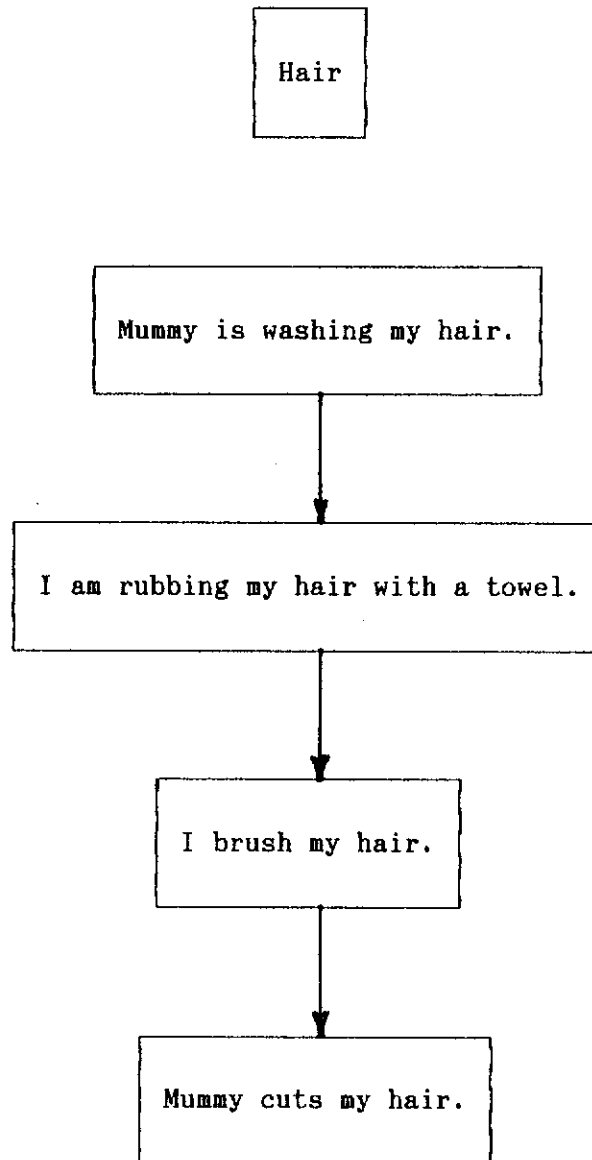

ภาพประกอบ 24 การทำไต่อะแกรมแสดงลำดับเหตุการณ์

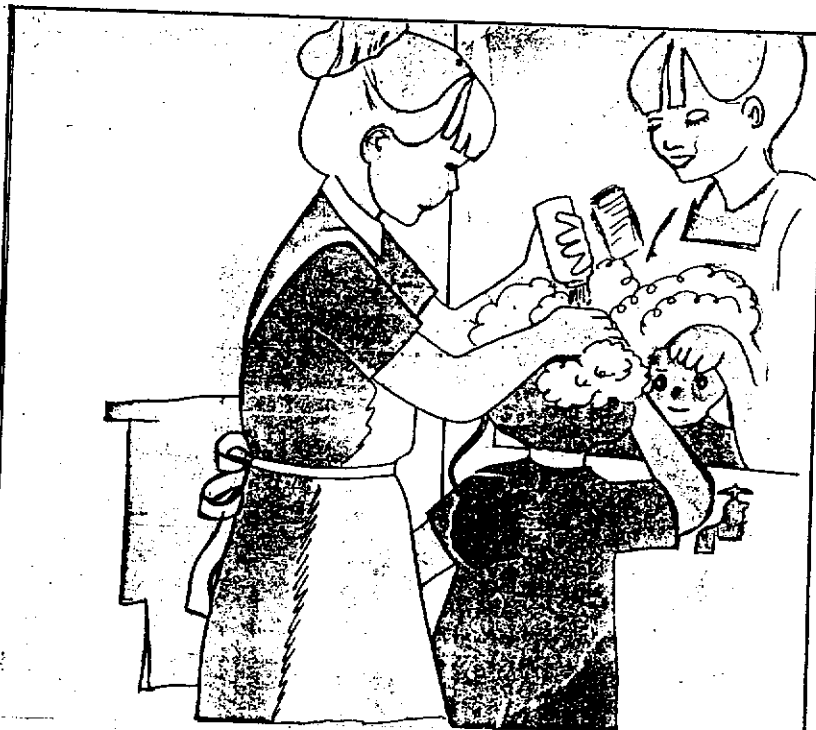

Mummy is washing my hair.
I have got shampoo in my eyes.

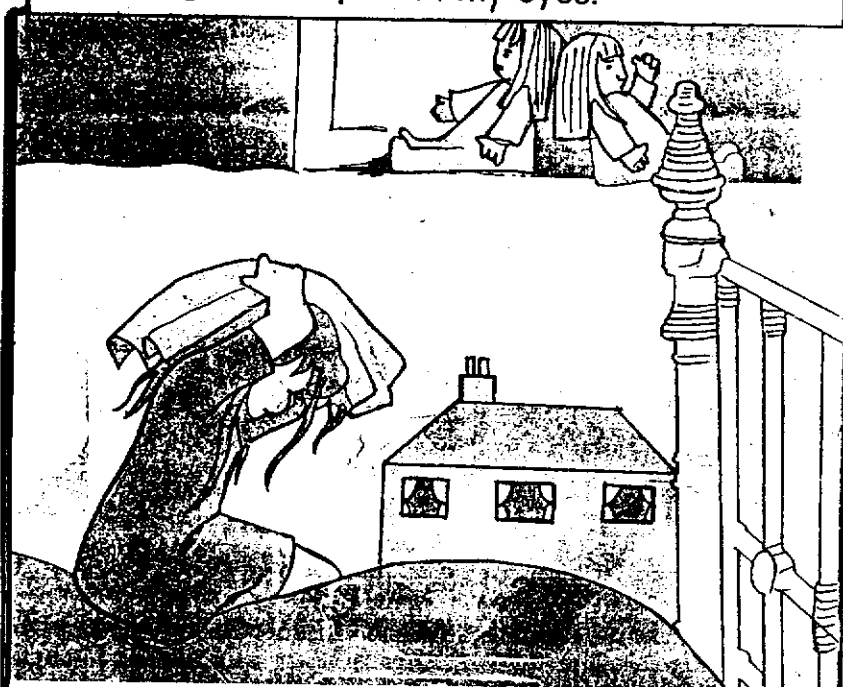

I am rubbing my hair
with a towel.
Soon it will be dry.

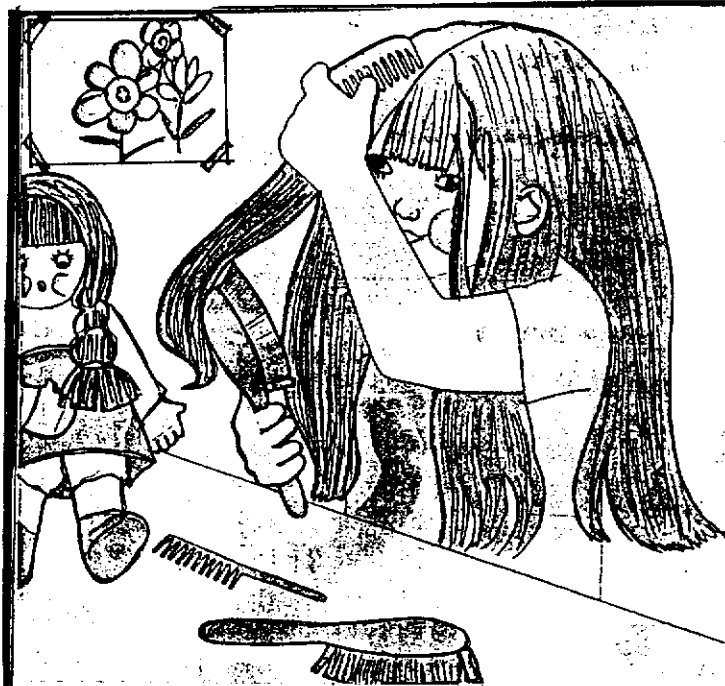

Now I must brush my hair.
I make a parting
with a comb.



My hair is very long.
My fringe is long.
So Mummy cuts my hair.

ครั้งที่ 3 (การเปรียบเทียบความแตกต่าง)

จุดประสงค์

1. นักเรียนสามารถอ่านเรื่องและบอกความหมายของคำศัพท์ได้
2. นักเรียนสามารถสรุปใจความสำคัญของเรื่องที่อ่าน โดยเขียนไคอะแกรมสรุปความตามลักษณะของบทอ่าน (การเปรียบเทียบความแตกต่าง) ได้
3. นักเรียนสามารถรายงานไคอะแกรมด้วยภาษาพูดและเขียนได้
4. นักเรียนทำกิจกรรมเสริมทักษะ เช่น ต่อภาพปริศนาและวาดภาพที่กำหนดให้ได้

เนื้อเรื่อง

Different Kinds Of Dogs.

People who know about dogs have divided them into six groups.

Two groups of dogs are good hunting dogs. Another group - the terriers - were once hunting dogs but now they are kept for pets.

There is a group of dogs that work. The last two groups of dogs are neither hunting dogs nor working dogs. They stay close to their masters as pets or to protect them. All these different dogs can be good pets. (Posell, Elsa Z. dogs. Canada : Regensteiner Publishing Enterprises, Inc. 1981 : 6 - 7)

กิจกรรม

ขั้น นำ

ให้นักเรียนแต่ละกลุ่มเล่นเกมภาพปริศนาโดยแข่งขันต่อภาพสุนัขประเภทต่าง ๆ
กลุ่มใดต่อได้เร็วและถูกต้อง เป็นฝ่ายชนะ

ขั้น สอน

1. ให้นักเรียนแต่ละกลุ่มอ่านเรื่อง "Different Kinds Of Dogs." ปรัชษาและ
เปิดพจนานุกรมได้ เพื่ออภิปรายสรุปลักษณะของบทอ่าน และจับใจความสำคัญของบทอ่านเพื่อทำ
ไดอะแกรมร่วมกัน โดยครูอธิบายถึงลักษณะโครงสร้างของการทำไดอะแกรมแสดงการเปรียบเทียบ
เทียบความแตกต่าง
2. ขั้นปฏิบัติ ให้นักเรียนแต่ละกลุ่มฝึกทำไดอะแกรมแสดงการเปรียบเทียบเทียบความ
แตกต่างจากบทอ่าน
3. ให้นักเรียนแต่ละกลุ่มรายงานไดอะแกรมเป็นภาษาพูดและภาษาเขียน
4. แก้ไขไดอะแกรมร่วมกันกับครู และจัดบันทึก

ขั้น สรุป

ให้นักเรียนวาดภาพสุนัขที่นักเรียนชอบ

สื่อการเรียนรู้

1. ภาพปริศนา
2. เนื้อเรื่อง "Different Kinds Of Dogs"
3. ภาพประกอบแสดงรูปแบบของไดอะแกรมการเปรียบเทียบเทียบความแตกต่าง
4. แบบฝึกหัด

การประเมินผล

1. สังเกต จากการตอบคำถาม การสนทนา ความร่วมมือในขณะร่วมกิจกรรม
2. ตรวจผลงานนักเรียน

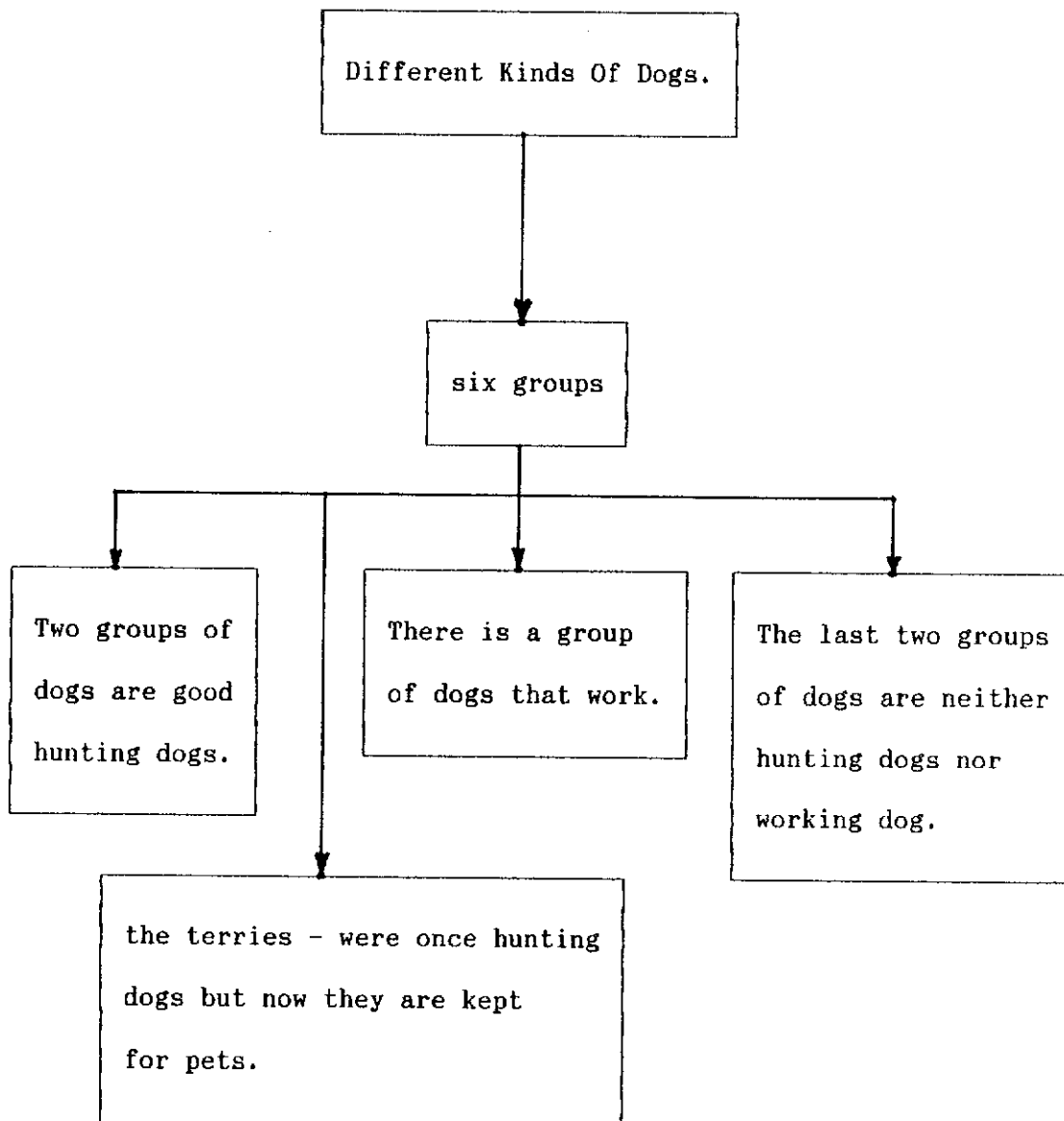

ภาพประกอบ 25 การทำไดอะแกรมแสดงการเปรียบเทียบความแตกต่าง

DIFFERENT KINDS OF DOGS

People who know about dogs have divided them into six groups.

Two groups of dogs are good hunting dogs.

Another group—the terriers—were once hunting dogs but now they are kept for pets.

There is a group of dogs that work.



The last two groups of dogs are neither hunting dogs nor working dogs. They stay close to their masters as pets or to protect them.

All these different dogs can be good pets.

ครั้งที่ 4 (แสดงเหตุ - ผล)

จุดประสงค์

1. นักเรียนสามารถอ่านเรื่อง และบอกความหมายของคำศัพท์ได้
2. นักเรียนสามารถสรุปใจความสำคัญของเรื่องที่อ่านโดยเขียนไต่กระบวนการสรุปความตามลักษณะของบทอ่าน (แสดงเหตุ - ผล) ได้
3. นักเรียนสามารถรายงานไต่กระบวนการเป็นภาษาพูดและภาษาเขียนได้
4. นักเรียนสามารถทำกิจกรรมเสริมทักษะ เช่น เรียงคำศัพท์ และทำท่าเลียนแบบสัตว์ต่าง ๆ ได้

เนื้อเรื่อง

Cats

Most farmers keep cats. The cats live in the barns. They hunt rats and mice.

Sailors once kept cats. They kept cats on ships. Lots of rats lived on the ships. The cats hunted the rats.

(McDonald Starters. Cats. Canada : Regensteiner Publishing Enterprises, Inc. 1983 : 12 - 13)

กิจกรรม

ขั้นนำ

ให้นักเรียนเล่นเกมต่อภาพดอกไม้ เป็นคำศัพท์ โดยใช้อักษรตามกลีบดอก กลุ่มใดเรียงได้ถูกต้อง และมากเป็นฝ่ายชนะ เช่น

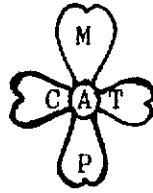

ขั้นสอน

1. ให้นักเรียนแต่ละกลุ่มอ่านเรื่อง "Cats" ปรึกษาและเปิดพจนานุกรมได้ เพื่ออภิปรายสรุปลักษณะของบทอ่าน และจับใจความสำคัญของบทอ่าน เพื่อทำไดอะแกรมร่วมกัน โดยครูอธิบายถึงลักษณะโครงสร้างของการทำไดอะแกรมแสดงเหตุ - ผล
2. ขั้นปฏิบัติ ให้นักเรียนแต่ละกลุ่มฝึกทำไดอะแกรมแสดงเหตุ - ผลจากบทอ่าน
3. ให้นักเรียนแต่ละกลุ่มรายงานไดอะแกรมเป็นภาษาพูด และภาษาเขียน
4. แก้ไขไดอะแกรมร่วมกันกับครู และจัดบันทึก

ขั้นสรุป

ให้นักเรียนแต่ละกลุ่มจับสลาก และแสดงท่าทางเลียนแบบสัตว์ตามสลากและให้เพื่อน กลุ่มอื่น ๆ ทาย

สื่อการเรียนรู้

1. บัตรอักษรรูปดอกไม้
2. เนื้อเรื่อง "Cats"
3. ภาพประกอบแสดงรูปแบบของไดอะแกรมแสดงเหตุ - ผล
4. แบบฝึก

การประเมินผล

1. สังเกต จากการร่วมกิจกรรม เช่น ความสนใจ ความถูกต้องในการโต้ตอบ
2. ตรวจสอบงานนักเรียน

Cats.

The cats hunt rats
and mice.

Farmers keep cats in
the barns.
Sailors kept cats on
the ships.

ภาพประกอบ 26 การทำไคอะแกรมแสดงเหตุ - ผล



Most farmers keep cats.
The cats live in the barns.
They hunt rats and mice.

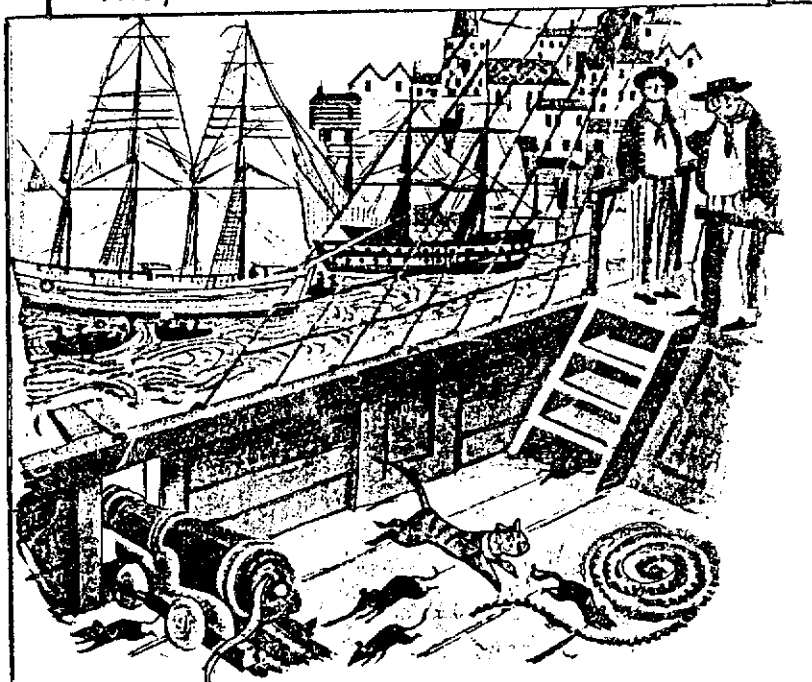

Sailors once kept cats.
They kept cats on ships.
Lots of rats lived on the ships.
The cats hunted the rats.

สัปดาห์ที่ 2

ครั้งที่ 5 (แบบผสมผสาน)

จุดประสงค์

1. นักเรียนสามารถอ่านเรื่อง และบอกความหมายของคำศัพท์ได้
2. นักเรียนสามารถสรุปใจความสำคัญของเรื่องที่อ่านโดยเขียนไดอะแกรมสรุปความตามลักษณะของบทอ่าน (แบบผสมผสาน) ได้
3. นักเรียนสามารถรายงานไดอะแกรมเป็นภาษาพูดและภาษาเขียนได้
4. นักเรียนสามารถทำกิจกรรมเสริมทักษะ เช่น เล่นเกมภาพปริศนา เขียนพูดเกี่ยวกับภาพได้

เนื้อเรื่อง

Trucks

Trucks are used in many ways. Trucks are used to help people get the things they need to live and work.

Some trucks even make people smile. Trucks are motor vehicles. A vehicle is something that carries people or things.

Some trucks are small in size. Others are monsters.

They all run on wheels and have motors.

(Broekel, Ray. Trucks. Canada : Regensteiner Publishing Enterprises, Inc. 1983 : 5 - 6)

กิจกรรม

ขั้นนำ

ให้นักเรียนเล่นเกมภาพปริศนา (ภาพเกี่ยวกับรถชนิดต่าง ๆ) กลุ่มใดต่อได้ถูกต้อง และเสร็จก่อนเป็นฝ่ายชนะ

ขั้นสอน

1. ให้นักเรียนแต่ละกลุ่มอ่านเรื่อง "Trucks" ปรีกษาและเปิดพจนานุกรมได้ เพื่ออภิปรายรายละเอียดของบทอ่าน และจับใจความสำคัญของบทอ่านเพื่อทำไคอะแกรมร่วมกัน โดยครูอธิบายถึงลักษณะ โครงสร้างของการทำไคอะแกรมแบบผสมผสาน
2. ขั้นปฏิบัติ ให้นักเรียนแต่ละกลุ่มฝึกทำไคอะแกรมแบบผสมผสานจากบทอ่าน
3. ให้นักเรียนแต่ละกลุ่มรายงานไคอะแกรมเป็นภาษาพูด และภาษาเขียน
4. แก้ไขไคอะแกรมร่วมกันกับครู และจัดบันทึก

ขั้นสรุป

ให้นักเรียนแต่ละกลุ่มช่วยกันเรียนบรรยายภาพปริศนา กลุ่มละ 2 - 3 ประโยค แล้วรายงานให้เพื่อน ๆ ฟัง

สื่อการเรียนรู้

1. ภาพปริศนา
2. เนื้อเรื่อง "Trucks"
3. ภาพประกอบ แสดงรูปแบบของไคอะแกรมแบบผสมผสาน
4. แบบฝึก

การประเมินผล

1. สังเกตจากการร่วมกิจกรรม เช่น ความถูกต้องในการสนทนา ความสนใจ
2. ตรวจสอบผลงานนักเรียน

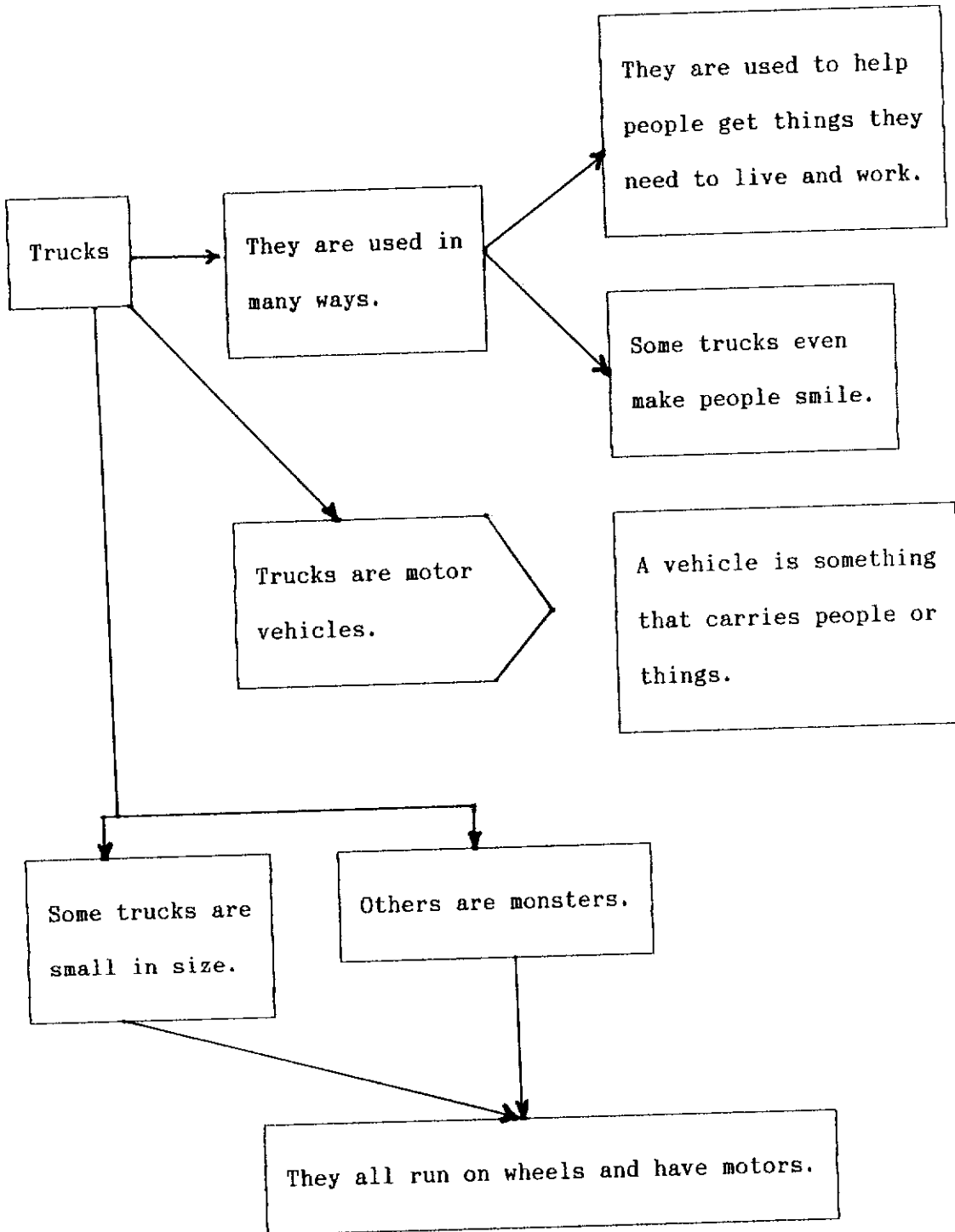

ภาพประกอบ 27 แสดงการทำไต่กระแสแบบผสมผสาน

TRUCKS

Trucks are used in many ways.

Trucks are used to help people get the things they need to live and work.

Some trucks even make people smile.

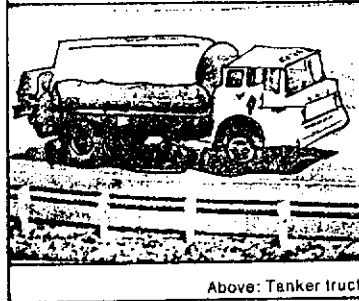

Above: Tanker truck

Trucks are motor vehicles. A vehicle is something that carries people or things.

Some trucks are small in size. Others are monsters.

They all run on wheels and have motors.

ครั้งที่ 6 (แสดงเหตุ - ผล)

จุดประสงค์

1. นักเรียนสามารถอ่านเรื่อง และบอกความหมายของคำศัพท์ได้
2. นักเรียนสามารถสรุปใจความสำคัญของเรื่องที่อ่านโดยเขียนไต่อาแกรมสรุปความตามลักษณะของบทอ่าน (แสดงเหตุ - ผล) ได้
3. นักเรียนสามารถรายงานไต่อาแกรมด้วยภาษาพูด และภาษาเขียนได้
4. นักเรียนสามารถทำกิจกรรมเสริมทักษะ เช่นร้องเพลงและทำท่าประกอบเพลงได้

เนื้อเรื่อง

Sleep

A long time ago people slept on dry grass. Animal skins kept them warm. They did not have pillows.

The ground can be hard and cold. So people made beds. The beds were softer.

(Mousedale, John. Sleep. London : Mcdonald Educational Ltd. 1971)

กิจกรรม

บทนำ

ให้นักเรียนร้องเพลง "Are you sleeping" ดังนี้

Are you sleeping? Are you sleeping?

Brother's John. Brother's John.

Morning Bells are ringing. Morning Bells are ringing.

Ding! Ding! Dong! Ding! Ding! Dong!

ขั้นสอน

1. ให้นักเรียนแต่ละกลุ่มอ่านเรื่อง "Sleep" ปรึกษาและเปิดพจนานุกรมได้ เพื่ออภิปรายสรุปลักษณะของบทอ่าน และจับใจความสำคัญของบทอ่านเพื่อทำไคอะแกรมร่วมกัน โดยครูอธิบายถึงลักษณะโครงสร้างของการทำไคอะแกรมแสดงเหตุ - ผล
2. ขั้มปฏิบัติ ให้นักเรียนแต่ละกลุ่มฝึกทำไคอะแกรมแสดงเหตุ - ผลจากบทอ่าน
3. ให้นักเรียนแต่ละกลุ่มรายงานไคอะแกรมเป็นภาษาพูด และภาษาเขียน
4. แก้ไขไคอะแกรมร่วมกันกับครู และจัดบันทึก

ขั้นสรุป

ให้นักเรียนแต่ละกลุ่มผลัดกันร้องและแสดงท่าทางประกอบเพลง "Are you sleeping?"

สื่อการเรียนรู้

1. แผนภูมิเพลง
2. เนื้อเรื่อง "Sleep"
3. ภาพประกอบ แสดงการทำไคอะแกรมแสดงเหตุ - ผล
4. แบบฝึก

การประเมินผล

1. สังเกตจากการร่วมกิจกรรม เช่น ความสนใจ ความถูกต้องในการโต้ตอบ
2. ตรวจสอบผลงานนักเรียน

- People slept on dry grass.
- Animal skins kept them warm.
- They did not have pillows.
- The ground can be hard and cold.

- People made beds.
- The beds were softer.

ภาพประกอบ 28 การทำโต๊ะแกรมแสดงเหตุ - ผล

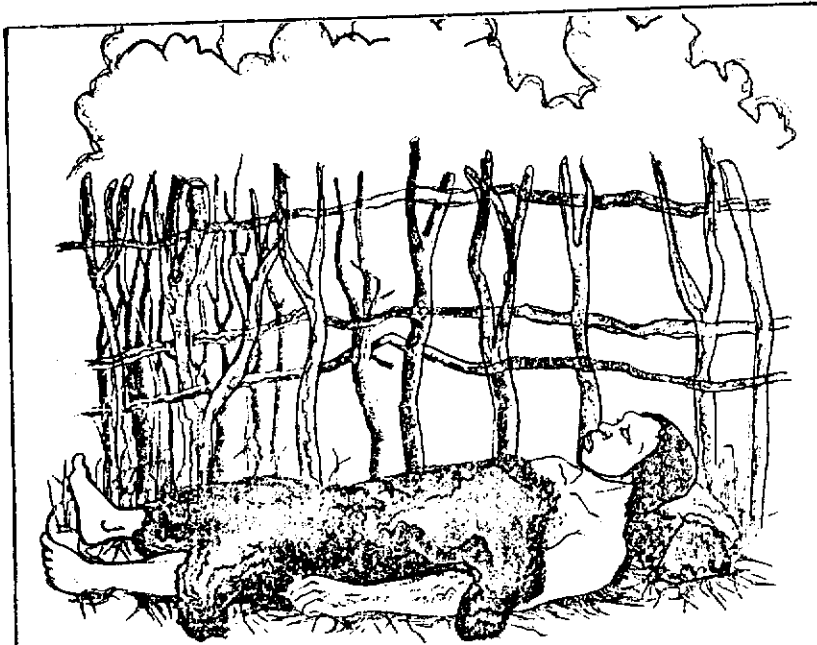

A long time ago
people slept on dry grass.
Animal skins kept them warm.
They did not have pillows.

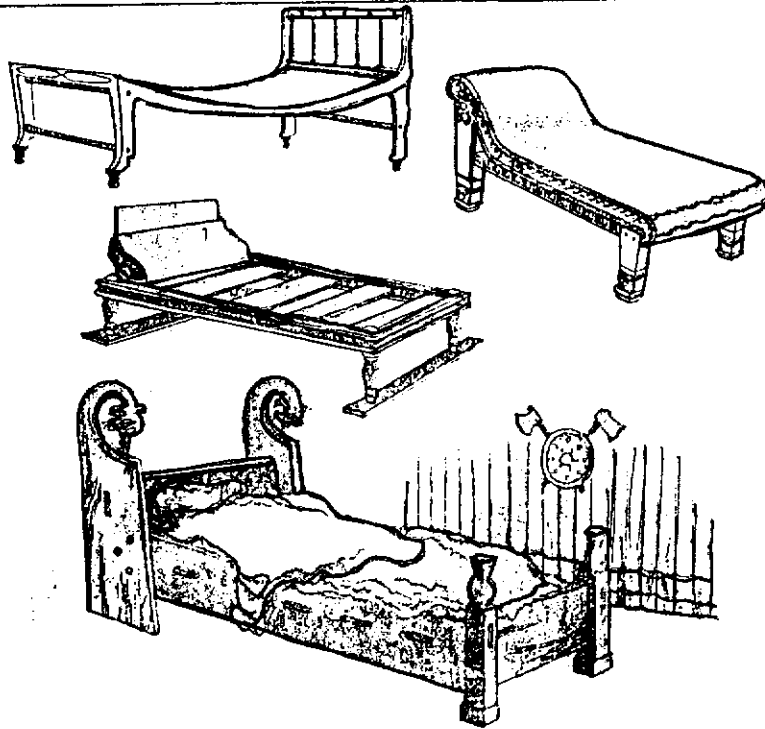

The ground can be hard and cold.
So people made beds.
The beds were softer.

ครั้งที่ 7 (การเปรียบเทียบความแตกต่าง)

จุดประสงค์

1. นักเรียนสามารถอ่านเรื่อง และบอกความหมายของคำศัพท์ได้
2. นักเรียนสามารถสรุปใจความสำคัญของเรื่องที่อ่านโดยเขียนไคอะแกรมสรุปความตามลักษณะของบทอ่าน (การเปรียบเทียบความแตกต่าง) ได้
3. นักเรียนสามารถรายงานไคอะแกรมด้วยภาษาพูดและภาษาเขียนได้
4. นักเรียนทำกิจกรรมเสริมทักษะเช่น ร้องเพลง และต่อคำศัพท์ที่กำหนดได้

เนื้อเรื่อง

The city mouse and the garden mouse.

The city mouse lives in a house ; The garden mouse lives in a bower, He's friendly with the frogs and toads, He sees the pretty plants in flower.

The city mouse eats bread and cheese ; The garden mouse eats what he can ; We will not grudge him seeds and stalks, Poor little, timid furry man.

Christina Rossetti

(Thomson, Ruth. worms wiggle, bugs jiggle. The reader's Digest Association Limited.)

กิจกรรม

ขั้นนำ

ให้นักเรียนทบทวนเพลง "Oh! What is that?" และปรบมือประกอบจังหวะ

ขั้นสอน

1. ให้นักเรียนแต่ละกลุ่มอ่านเรื่อง "The city mouse and the garden mouse" ปรีกษาและเปิดพจนานุกรมได้ เพื่ออภิปรายสรุปลักษณะของบทอ่าน และทำไดอะแกรมร่วมกันโดยครูอธิบายถึงลักษณะโครงสร้างของการทำไดอะแกรมแสดงการเปรียบเทียบความแตกต่าง
2. ขั้นปฏิบัติ ให้นักเรียนแต่ละกลุ่มฝึกทำไดอะแกรมแสดงการเปรียบเทียบความแตกต่างจากบทอ่าน
3. ให้นักเรียนแต่ละกลุ่มรายงานไดอะแกรมเป็นภาษาพูดและภาษาเขียน
4. แก้ไขไดอะแกรมร่วมกันกับครู และจัดบันทึก

ขั้นสรุป

ให้นักเรียนแต่ละกลุ่มแข่งขันกันเล่นเกมกินหาง โดยครูกำหนดคำศัพท์ "rat" และให้นักเรียนใช้อักษร "t" ซึ่งเป็นตัวท้ายขึ้นต้นศัพท์คำต่อไป เช่น "tree" เป็นต้น ดังภาพ

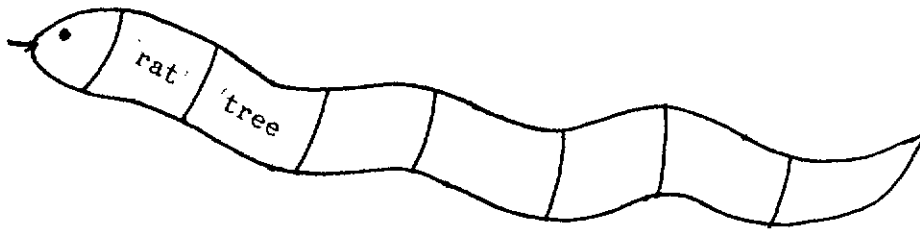

สื่อการเรียน

1. แผนภูมิเพลง "Oh! What is that?"
2. เนื้อเรื่อง "The city mouse and the garden mouse."
3. ภาพประกอบ แสดงการทำไดอะแกรมเปรียบเทียบความแตกต่าง
4. ภาพและบัตรคำประกอบเกมกินหาง
5. แบบฝึก

การประเมินผล

1. สังเกตจากการร่วมกิจกรรม เช่น ความสนใจ ความกระตือรือร้นในการร่วมกิจกรรม
2. ตรวจสอบผลงานนักเรียน

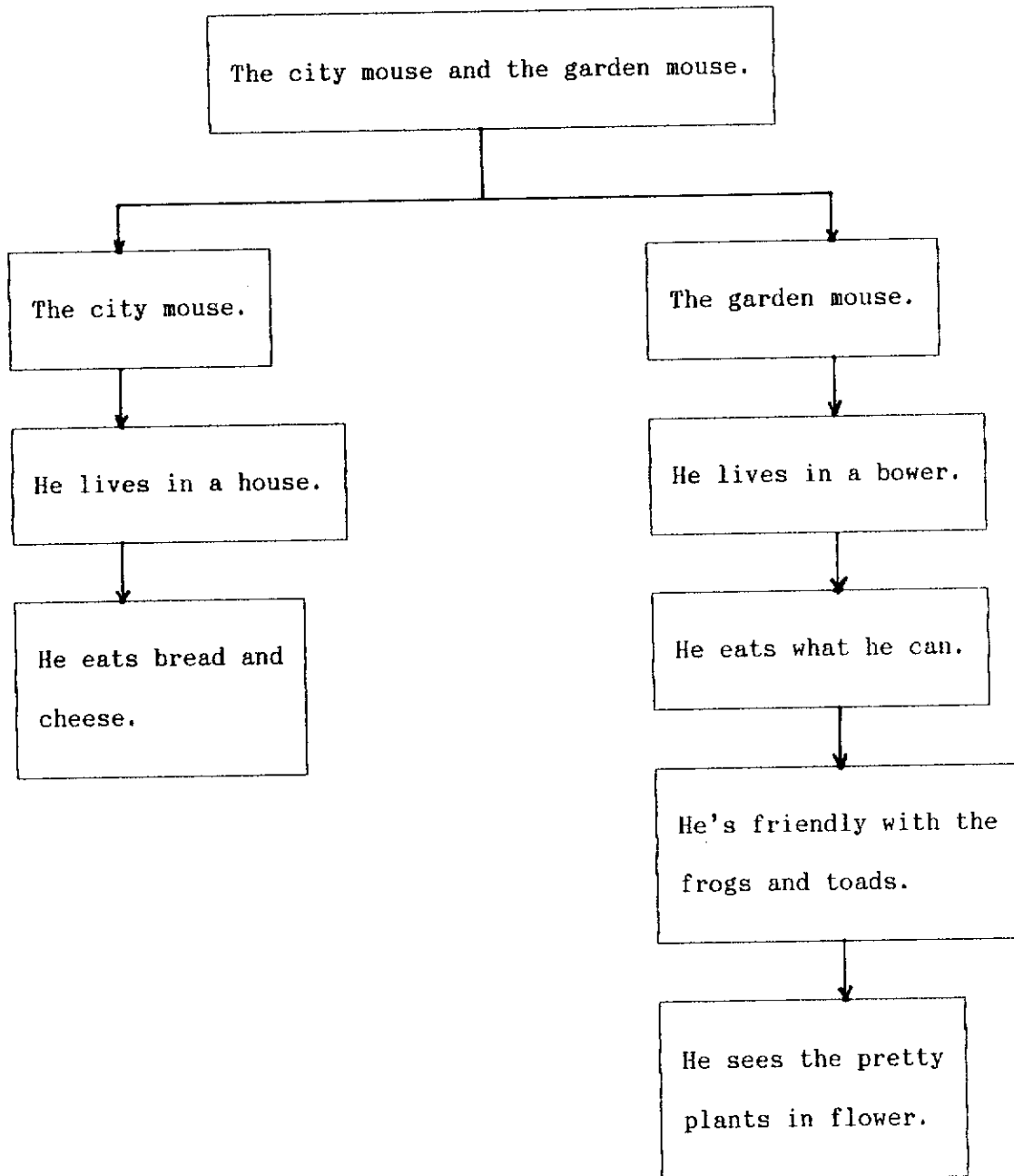

ภาพประกอบ 29 การทำไดอะแกรมแสดงการเปรียบเทียบความแตกต่าง

THE CITY MOUSE AND THE GARDEN MOUSE

The city mouse lives in a house;
 The garden mouse lives in a bower,
 He's friendly with the frogs and
 toads,
 He sees the pretty plants in
 flower.

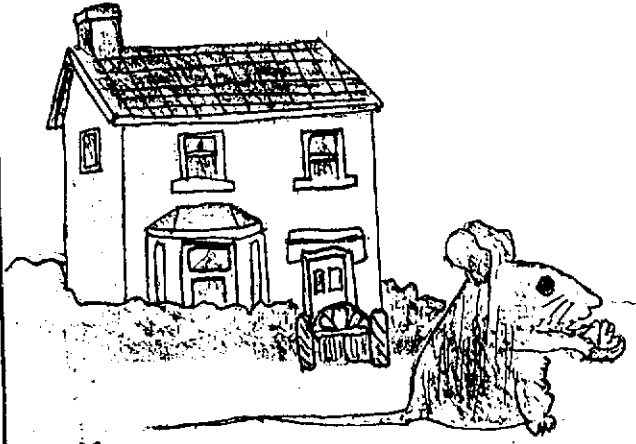

The city mouse eats bread and cheese;
 The garden mouse eats what he can;
 We will not grudge him seeds and
 stalks,
 Poor little, timid furry man.

CHRISTINA ROSSETTI



ครั้งที่ 8 (ลำดับเหตุการณ์)

จุดประสงค์

1. นักเรียนสามารถอ่านเรื่อง และบอกความหมายของคำศัพท์ได้
2. นักเรียนสามารถสรุปใจความสำคัญของเรื่องที่อ่านโดยเขียนไต่กระบวนการสรุปความตามลักษณะของบทอ่าน (ลำดับเหตุการณ์) ได้
3. นักเรียนสามารถรายงานไต่กระบวนการด้วยภาษาพูดและภาษาเขียนได้
4. นักเรียนทำกิจกรรมเสริมทักษะ เช่น เขียนศัพท์จากเกม Target และประดิษฐ์ของเล่นได้

เนื้อเรื่อง

Gliders

Cut a rectangular piece of paper, about 30 cm by 20 cm. Make a crease down the centre (Fig.1). Fold the top two corners down into the middle so that they just touch (Fig.2). Fold the two triangles inwards again so that they touch the centre crease (Fig.3). Raise the sides by folding the crease again. Now fold the wings down at right angles to the body, so that the centre crease becomes a keel to hold your glider by (Fig.4). Launch your glider and see how it flies. Where does it fly best? Does it fly better with the wind or into the wind? How far will it fly?

(Weston, Graham. "In the Air" Young Engineer Series. England : Wayland Publishers Limited. 1983)

กิจกรรม

ขั้นนำ

ให้นักเรียนเล่นเกม Target โดยครูให้นักเรียนจับสลากอักษร 1 ตัว เช่น "n" นักเรียนจะต้องช่วยกันเขียนศัพท์ที่มี "n" เป็นส่วนร่วม กลุ่มใดเขียนได้มากเป็นฝ่ายชนะ เช่น snake, net, pin เป็นต้น (ภายในเวลา 3 นาที)

ขั้นสอน

1. ให้นักเรียนแต่ละกลุ่มอ่านเรื่อง "Gliders" ปรีกษาและเปิดพจนานุกรมได้ เพื่ออภิปรายสรุปลักษณะของบทอ่าน และทำไดอะแกรมร่วมกัน โดยครูอธิบายถึงลักษณะโครงสร้างของการทำไดอะแกรมแสดงลำดับเหตุการณ์
2. ขั้นปฏิบัติ ให้นักเรียนแต่ละกลุ่มฝึกทำไดอะแกรมแสดงลำดับเหตุการณ์จากบทอ่าน
3. ให้นักเรียนแต่ละกลุ่มรายงานไดอะแกรมเป็นภาษาพูด และภาษาเขียน
4. แก้ไขไดอะแกรมร่วมกันกับครู และจัดบันทึก

ขั้นสรุป

ให้นักเรียนแต่ละกลุ่มช่วยกันประดิษฐ์ของเล่นตามบทอ่านและแข่งขันพุงในอากาศ กลุ่มใดสามารถลอยตัวอยู่ในอากาศได้นานเป็นฝ่ายชนะ

สื่อการเรียนรู้

1. บัตรอักษร
2. เนื้อเรื่อง "Gliders"
3. ภาพประกอบ แสดงการทำไดอะแกรมแบบลำดับเหตุการณ์
4. แบบฝึกหัด

การประเมินผล

1. สังเกตจากการร่วมกิจกรรม เช่น ความกระตือรือร้น ความถูกต้องในการสนทนา
2. ตรวจสอบผลงานนักเรียน

Gliders

Cut a rectangular piece of paper about 30 cm by 20 cm. Make a crease down the centre.

Fold the top two corners down into the middle so that they just touch.

Fold the two triangles inwards again so that they touch the centre crease.

Raise the sides by folding the crease again. Now fold the wings down at right - angles to the body, so that the centre crease becomes a keel to hold your glider by.

Chapter
3
Gliders

A paper glider

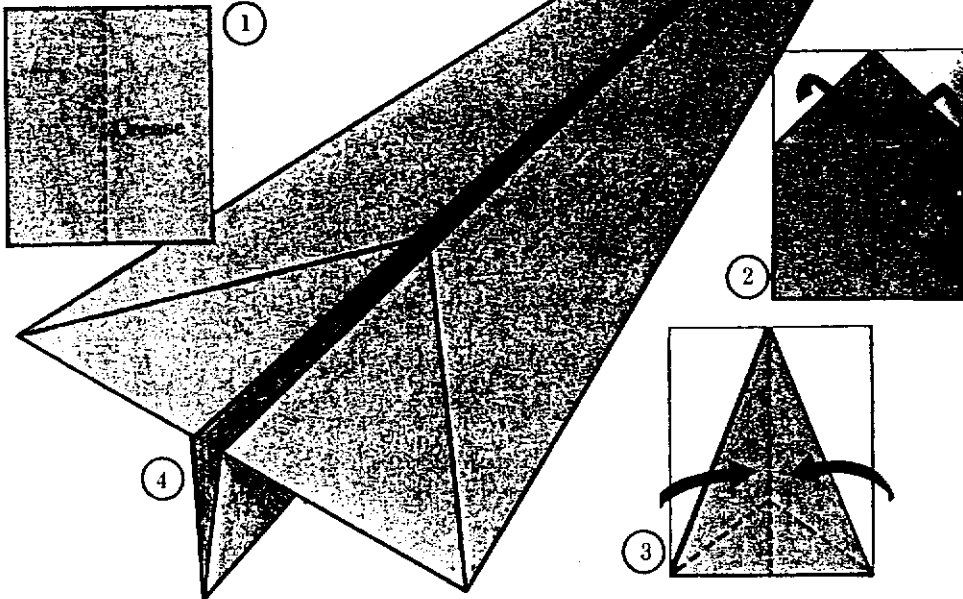

Cut a rectangular piece of paper, about 30cm by 20cm.
 Make a crease down the centre (Fig. 1).
 Fold the top two corners down into the middle so that they just touch (Fig. 2).
 Fold the two triangles inwards again so that they touch the centre crease (Fig. 3).
 Raise the sides by folding the

crease again.
 Now fold the wings down at right-angles to the body, so that the centre crease becomes a keel to hold your glider by (Fig. 4).
 Launch your glider and see how it flies.
 Where does it fly best?
 Does it fly better with the wind or into the wind?
 How far will it fly?

สัปดาห์ที่ 3

ครั้งที่ 9 (แบบผสมผสาน)

จุดประสงค์

1. นักเรียนสามารถอ่านเรื่องและบอกความหมายของคำศัพท์ได้
2. นักเรียนสามารถสรุปใจความสำคัญของเรื่องที่อ่านโดยเขียนไคอะแกรมสรุปความตามลักษณะของบทอ่าน (แบบผสมผสาน) ได้
3. นักเรียนสามารถรายงานไคอะแกรมด้วยภาษาพูดและภาษาเขียนได้
4. นักเรียนทำกิจกรรมเสริมทักษะ เช่น ปฏิบัติตามคำสั่งและเล่นเกมบิงโกได้

เนื้อเรื่อง

Camels

There are two kinds of camels. African camels have one hump on their backs. Asiatic camels have two humps.

The humps are used to store fat. Well - fed camels have big humps. Hungry camels have small humps. If they must, camels can go far a long time without food or water.

(Jacobsen, Karen. Zoo. Canada : Regensteiner Publishing Enterprises, Inc. 1982 : 17)

กิจกรรม

ขั้นนำ

ให้นักเรียนแต่ละกลุ่มจับสลากคำสิ่ง และทำตามคำสั่งให้เพื่อนทาย เช่น "Draw a picture" ฝึกเรียนทาท่างวาดภาพเป็นต้น

ขั้นสอน

1. ให้นักเรียนแต่ละกลุ่มอ่านเรื่อง "Camels" ปรึกษาและเปิดพจนานุกรมได้ เพื่ออภิปรายสรุปลักษณะของบทอ่าน และทำไคอะแกรมร่วมกัน โดยครูอธิบายถึงลักษณะโครงสร้างของการทำไคอะแกรมแบบผสมผสาน

2. ขั้นปฏิบัติ ให้นักเรียนแต่ละกลุ่มฝึกทำไคอะแกรมแบบผสมผสานจากบทอ่าน

3. ให้นักเรียนแต่ละกลุ่มรายงานไคอะแกรมเป็นภาษาพูด และภาษาเขียน

4. แก้ไขไคอะแกรมร่วมกันกับครู และจัดบันทึก

ขั้นสรุป

ให้นักเรียนเล่นเกมบิงโก โดยให้แต่ละกลุ่มเขียนชื่อสัตว์ที่ตนรู้จักกลุ่มละ 5 ชื่อ แล้วส่งครู เมื่อครูจับสลากได้ชื่อสัตว์กลุ่มใดก็ให้ทำเครื่องหมายในตาราง กลุ่มใดทำเครื่องหมายได้ครบเป็นฝ่ายชนะ (พูดว่า บิงโก)

สื่อการเรียนรู้

1. สลากคำสิ่ง
2. เนื้อเรื่อง "Camels"
3. ภาพประกอบ แสดงรูปแบบของการทำไคอะแกรมแบบผสมผสาน

การประเมินผล

1. สังเกตจากการร่วมกิจกรรม เช่น ความสนใจ การสนทนาโต้ตอบ
2. ตรวจสอบผลงานนักเรียน

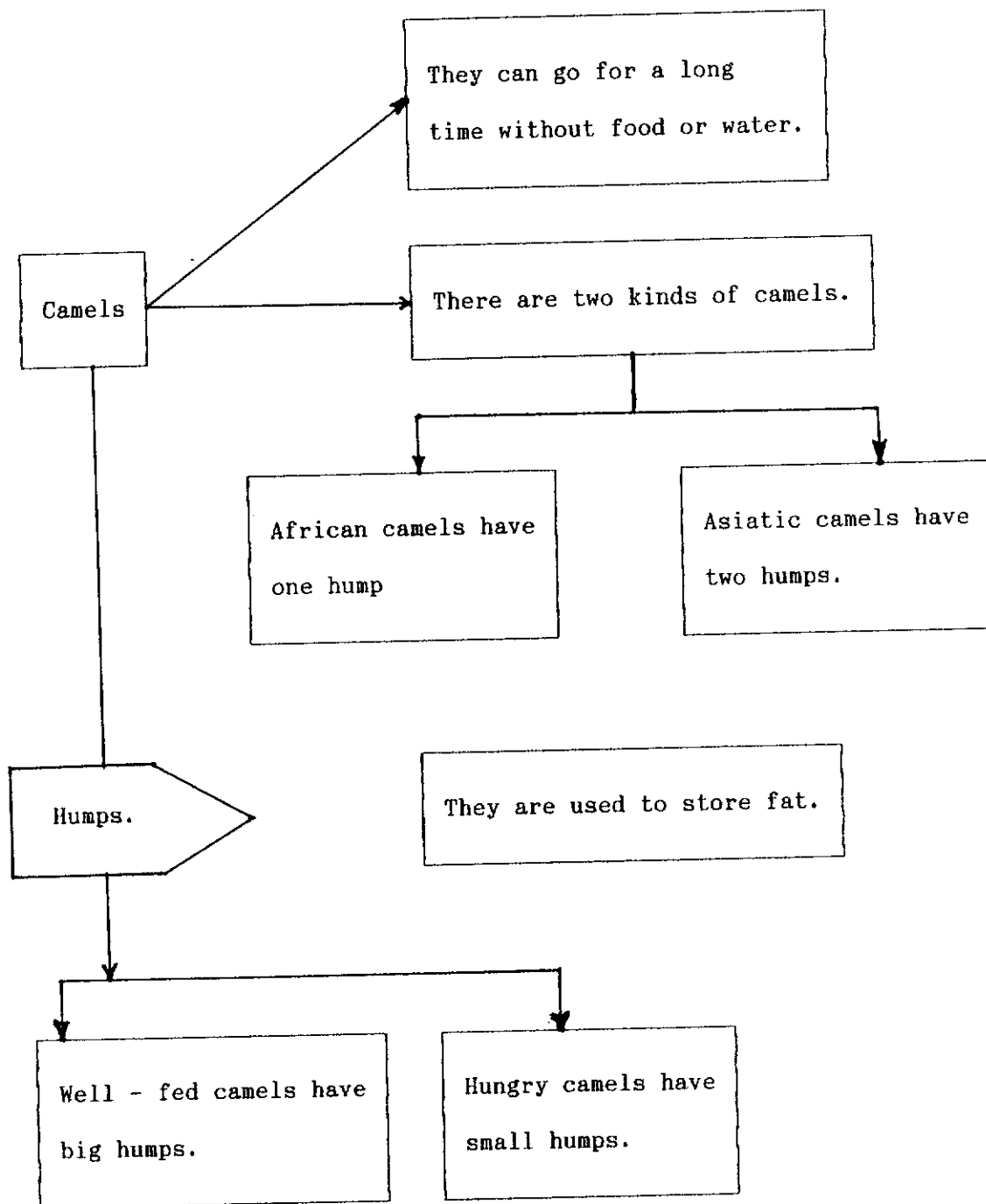

ภาพประกอบ 31 แสดงการทำไดอะแกรมแบบผสมผสาน

CAMELS

There are two kinds of camels. African camels have one hump on their backs. Asiatic camels have two humps.

The humps are used to store fat. Well-fed camels have big humps. Hungry camels have small humps. If they must, camels can go for a long time without food or water.

ครั้งที่ 10 (การพรรณนารายละเอียด)

จุดประสงค์

1. นักเรียนอ่านเรื่องและบอกความหมายของคำศัพท์ได้
2. นักเรียนสามารถสรุปใจความสำคัญของเรื่องที่อ่านโดยเขียนไดอะแกรมสรุปความตามลักษณะของบทอ่าน (การพรรณนารายละเอียด) ได้
3. นักเรียนสามารถรายงานไดอะแกรมด้วยภาษาพูดและภาษาเขียนได้
4. นักเรียนทำกิจกรรมเสริมทักษะ เช่น อ่านบัตรคำ เล่นเสียงร้องของสัตว์ และแยกคำนามเอกพจน์พหูพจน์ได้

เนื้อเรื่อง

SHoop

Sheep stay together. All day long they eat grass out in the fields. At night they stay together under the stars.

During the winter sheep grow thick wool coats. The wool protects them from rain and snow. It keeps them warm.

In early summer the wool is cut off the sheep. The sheep are not hurt. They start to grow a new wool coat right away.

(Jacobsen, Karen. Farm animals. Canada : Regensteiner Publishing Enterprises, Inc. 1981 : 25 - 26)

กิจกรรม

ขั้น บทนำ

ให้นักเรียนจับบัตรภาพ และอ่านชื่อภาพพร้อมทำเสียงร้องของสัตว์ในภาพที่ตนจับได้

ขั้นสอน

1. ให้นักเรียนแต่ละกลุ่มอ่านเรื่อง "Sheep" ปรีक्षाและเปิดพจนานุกรมได้เพื่ออภิปรายสรุปลักษณะของบทอ่าน และทำไต่ถามแกรมร่วมกัน โดยครูอธิบายถึงลักษณะโครงสร้างของการทำไต่ถามแกรมแบบพรรณารายละเอียด
2. ขั้นปฏิบัติ ให้นักเรียนแต่ละกลุ่มฝึกทำไต่ถามแกรมแบบพรรณารายละเอียดจากบทอ่าน
3. ให้นักเรียนแต่ละกลุ่มรายงานไต่ถามแกรมเป็นภาษาพูด และภาษาเขียน
4. แก้ไขไต่ถามแกรมร่วมกันกับครู และจัดบันทึก

ขั้นสรุป

ให้นักเรียนเล่นเกมเก็บดอกไม้ โดยให้นักเรียนแต่ละกลุ่มแข่งขันกันเก็บดอกไม้และแยกออกเป็นนามเอกพจน์ และนามพหูพจน์ กลุ่มใดเก็บได้ถูกต้องและมากภายในเวลาที่กำหนดเป็นฝ่ายชนะ

สื่อการเรียนรู้

1. บัตรคำ
2. เนื้อเรื่อง "Sheep"
3. ภาพประกอบ แสดงรูปแบบของการทำไต่ถามแกรมแบบพรรณารายละเอียด
4. แบบฝึกหัด

การประเมินผล

1. การสังเกตจากความสนใจในการร่วมกิจกรรม เช่น ความร่วมมือในกิจกรรม
2. ตรวจสอบผลงานนักเรียน

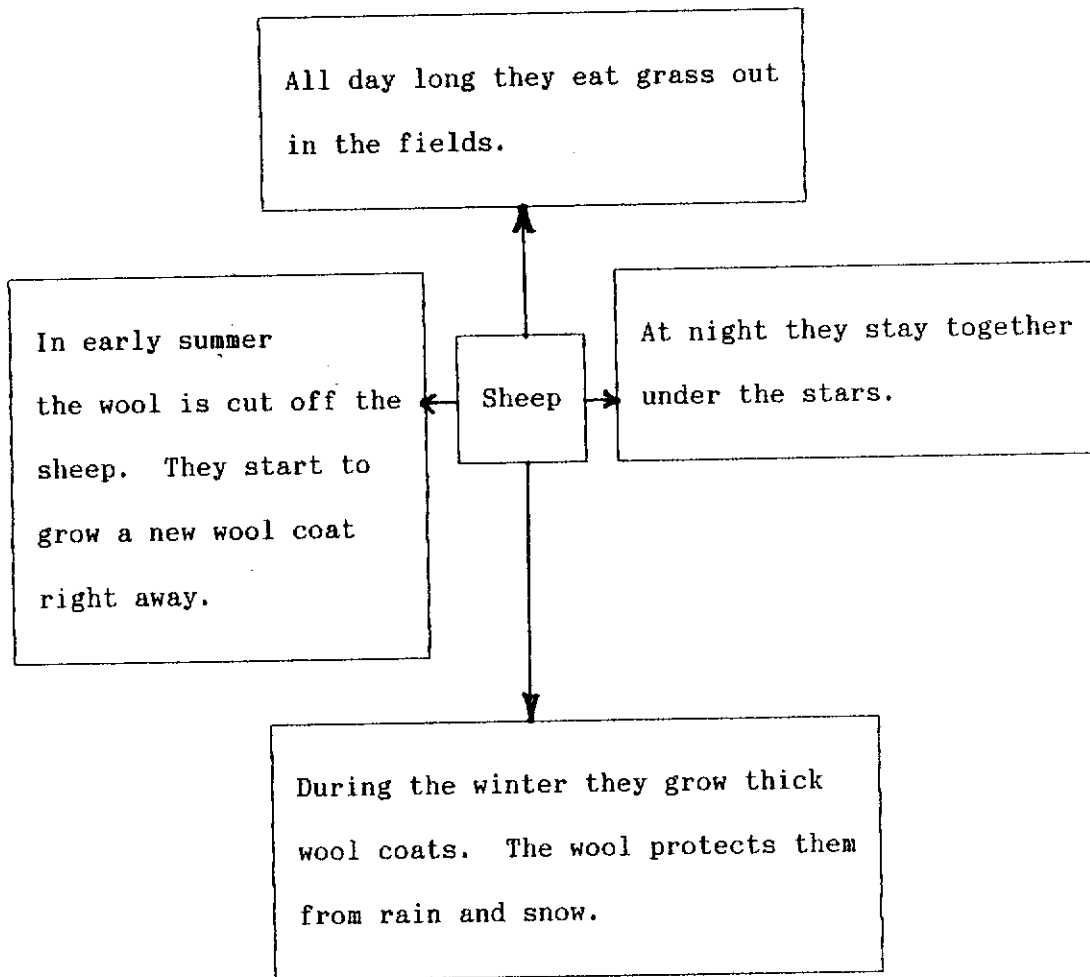

ภาพประกอบ 32 แสดงการทำไคอะแกรมแบบพรรณานารายละเอียด

SHEEP

Sheep stay together.
All day long they
eat grass out in the fields.
At night they stay together
under the stars.

During the winter sheep
grow thick wool coats. The
wool protects them from
rain and snow. It keeps
them warm.

In early summer the
wool is cut off the sheep.
The sheep are not hurt.
They start to grow a new
wool coat right away.

ครั้งที่ 11 (ลำดับเหตุการณ์)

จุดประสงค์

1. นักเรียนอ่านเรื่องและบอกความหมายของคำศัพท์ได้
2. นักเรียนสามารถสรุปใจความสำคัญของเรื่องที่อ่านโดยเขียนไต่อาแกรมสรุปความตามลักษณะของบทอ่าน (การลำดับเหตุการณ์) ได้
3. นักเรียนสามารถรายงานไต่อาแกรมด้วยภาษาพูดและภาษาเขียนได้
4. นักเรียนสามารถทำกิจกรรมเสริมทักษะเช่น เกมกระชับ และทายปริศนาคำทายได้

เนื้อเรื่อง

Postman.

When people send letters they post them in a letter box. The postman takes the letters to the sorting office.

The postman sort the letters. They put the letters into bags. The bags are called mail bags.

All these mail bags are going to the same town. Men put the mail bags on to the train.

(Mousdale, John. Postman. London : Macdonald Educational Limited, 1972 : 2 - 6)

กิจกรรม

บ้าน

ให้นักเรียนแต่ละกลุ่มเล่นเกมกระชับโดยครูให้นักเรียนกระชับ 1 ครั้ง และเริ่มจากคนที่ 1 เป็นต้นไป คนสุดท้ายต้องพูดประโยคที่ตนได้ยินดัง ๆ จากนั้นให้คนที่ 1 เฉลย

ขั้นสอน

1. ให้นักเรียนแต่ละกลุ่มอ่านเรื่อง "Postman" ปรึกษาและเปิดพจนานุกรมได้ เพื่ออภิปรายสรุปลักษณะของบทอ่าน และทำไคอะแกรมร่วมกัน โดยครูอธิบายถึงลักษณะโครงสร้างของการทำไคอะแกรมแบบลำดับเหตุการณ์
2. ขั้นปฏิบัติ ให้นักเรียนแต่ละกลุ่มฝึกทำไคอะแกรมแบบลำดับเหตุการณ์จากบทอ่าน
3. ให้นักเรียนแต่ละกลุ่มรายงานไคอะแกรมเป็นภาษาพูดและภาษาเขียน
4. แก้ไขไคอะแกรมร่วมกับครู และจดบันทึก

ขั้นสรุป

ให้นักเรียนแต่ละกลุ่มจับสลากปริศนาคำทาย อ่านปริศนา และทายคำปริศนา

เช่น I am a woman. I work in a school. I like to teach children.

What am I ?... (Teacher.)

สื่อการเรียนรู้

1. แถบประโยค, ปริศนาคำทาย
2. เนื้อเรื่อง "Postman"
3. ภาพประกอบ แสดงการทำไคอะแกรมแบบลำดับเหตุการณ์
4. แบบฝึก

การประเมินผล

1. สังเกตจากการร่วมกิจกรรมกลุ่ม เช่น ความสนใจ
2. ตรวจสอบผลงานนักเรียน

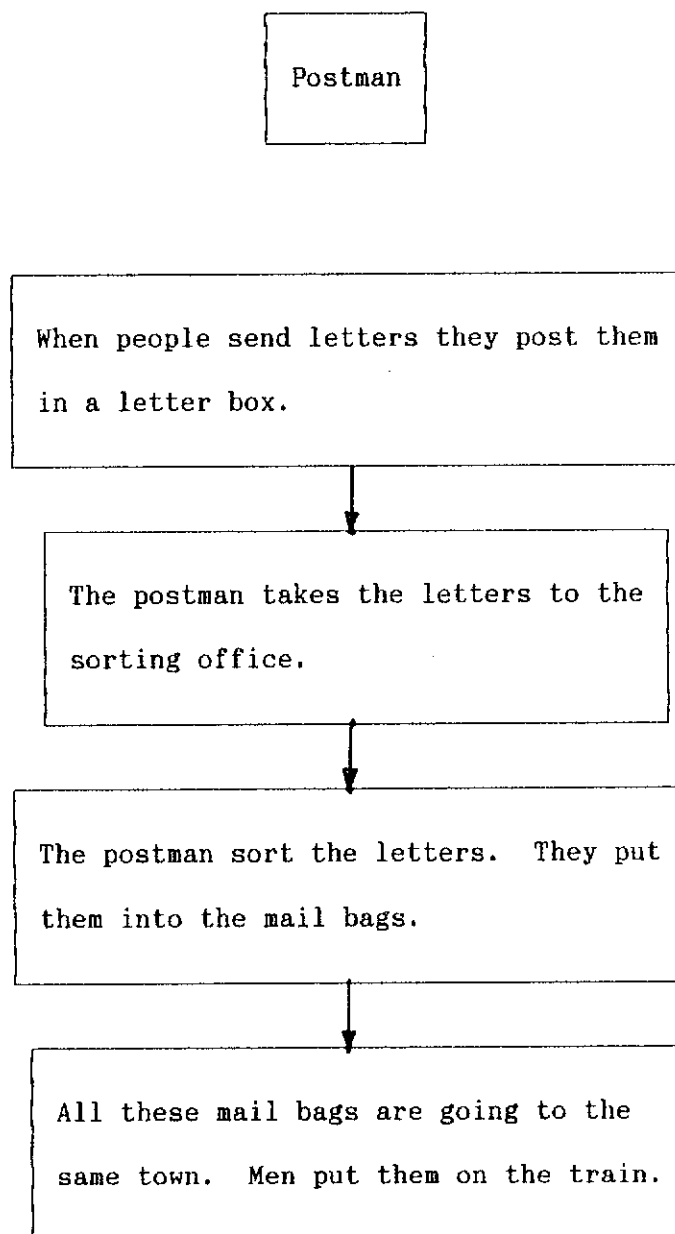

ภาพประกอบ 33 การทำไดอะแกรมแสดงลำดับเหตุการณ์

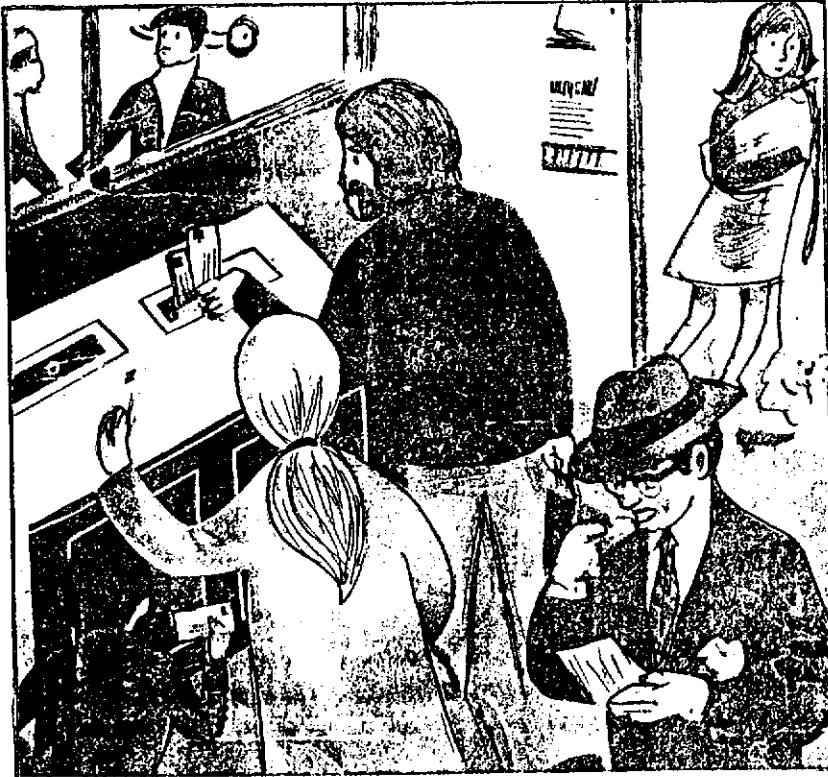

When people send letters
they post them in a letter box.



The postman takes the letters
to the sorting office.

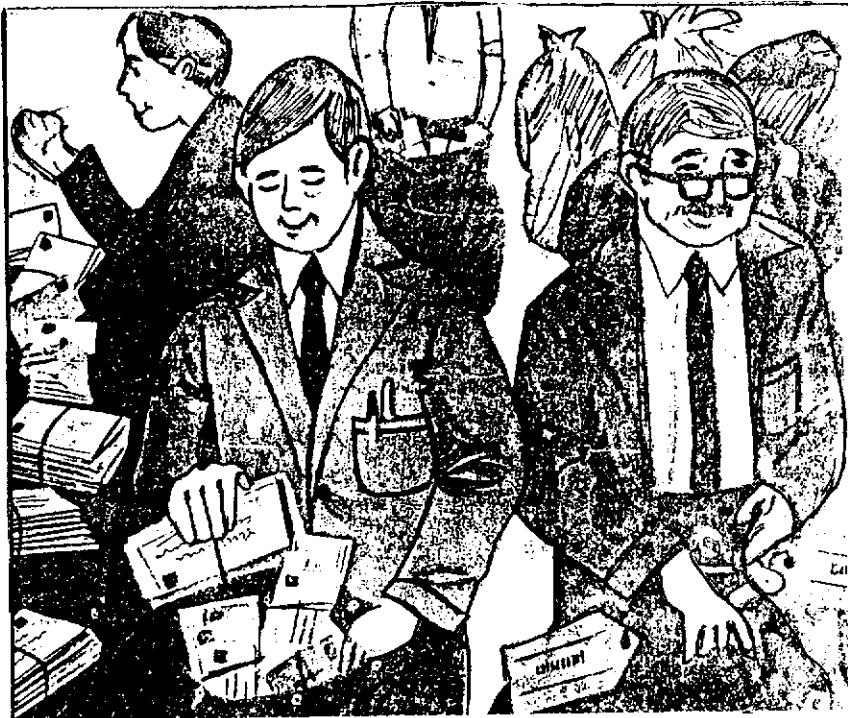

The postmen sort the letters.
They put the letters into bags.
The bags are called mail bags.



All these mail bags
are going to the same town.
Men put the mail bags
on to the train.

ครั้งที่ 12 (การแสดงเหตุ - ผล)

จุดประสงค์

1. นักเรียนอ่านเรื่องและบอกความหมายของคำศัพท์ได้
2. นักเรียนสามารถสรุปใจความสำคัญของเรื่องที่อ่านโดยเขียนไคอะแกรมสรุปความตามลักษณะของบทอ่าน (เหตุ - ผล) ได้
3. นักเรียนสามารถรายงานไคอะแกรมด้วยภาษาพูดและภาษาเขียนได้
4. นักเรียนสามารถทำกิจกรรมเสริมทักษะ เช่น ปฏิบัติตามคำสั่งและเขียนคำตรงข้ามได้

เนื้อเรื่อง

It's raining

It's raining. My umbrella keeps me dry. My hat keeps me dry.
My raincoat keeps me dry.

Rain makes puddles. My boots keep my feet dry.

(Michael, Ricketts. It's raining. London : Macdonald Educational Limited, 1971 : 1 - 3)

กิจกรรม

ขั้นนำ

ให้นักเรียนเล่นเกม Simon says _____. โดยครูเป็นผู้ออกคำสั่งและให้นักเรียนปฏิบัติตาม และให้นักเรียนลองฝึกเล่นกันเองภายในกลุ่มโดยใช้บัตรคำสั่งช่วยในกรณีที่นักเรียนคิดประโยคไม่ได้

ขั้นสอน

1. ให้นักเรียนอ่านเรื่อง "It's raining" ปรีक्षाและเปิดพจนานุกรมได้ เพื่ออภิปรายสรุปลักษณะของบทอ่าน เพื่อทำไต่ถามแกรมร่วมกัน โดยครูอธิบายถึงลักษณะโครงสร้างของการทำไต่ถามแกรมแสดงเหตุ - ผล
2. ขั้นปฏิบัติ ให้นักเรียนแต่ละกลุ่มฝึกทำไต่ถามแกรมแสดงเหตุ - ผลจากบทอ่าน
3. ให้นักเรียนแต่ละกลุ่มรายงานไต่ถามแกรมเป็นภาษาพูด และภาษาเขียน
4. แก้ไขไต่ถามแกรมร่วมกันกับครู และจับคู่ฝึก

ขั้นสรุป

ให้นักเรียนแต่ละกลุ่มแข่งขันกัน เขียนคำตรงข้ามให้ได้มากที่สุด และรายงานให้เพื่อน ฟัง

สื่อการเรียนรู้

1. บัตรคำสั่ง
2. เนื้อเรื่อง "It's raining"
3. ภาพประกอบ แสดงการทำไต่ถามแกรมแบบเหตุ - ผล
4. แบบฝึก

การประเมินผล

1. สังเกตจากการร่วมปฏิบัติกิจกรรมกลุ่ม เช่น ความร่วมมือ ความสนใจ
2. ตรวจสอบผลงานนักเรียน

It's raining.

I have umbrella, hat,
raincoat and boots.

They keep me dry.

ภาพประกอบ 34 การทำไดอะแกรมแสดงเหตุ - ผล

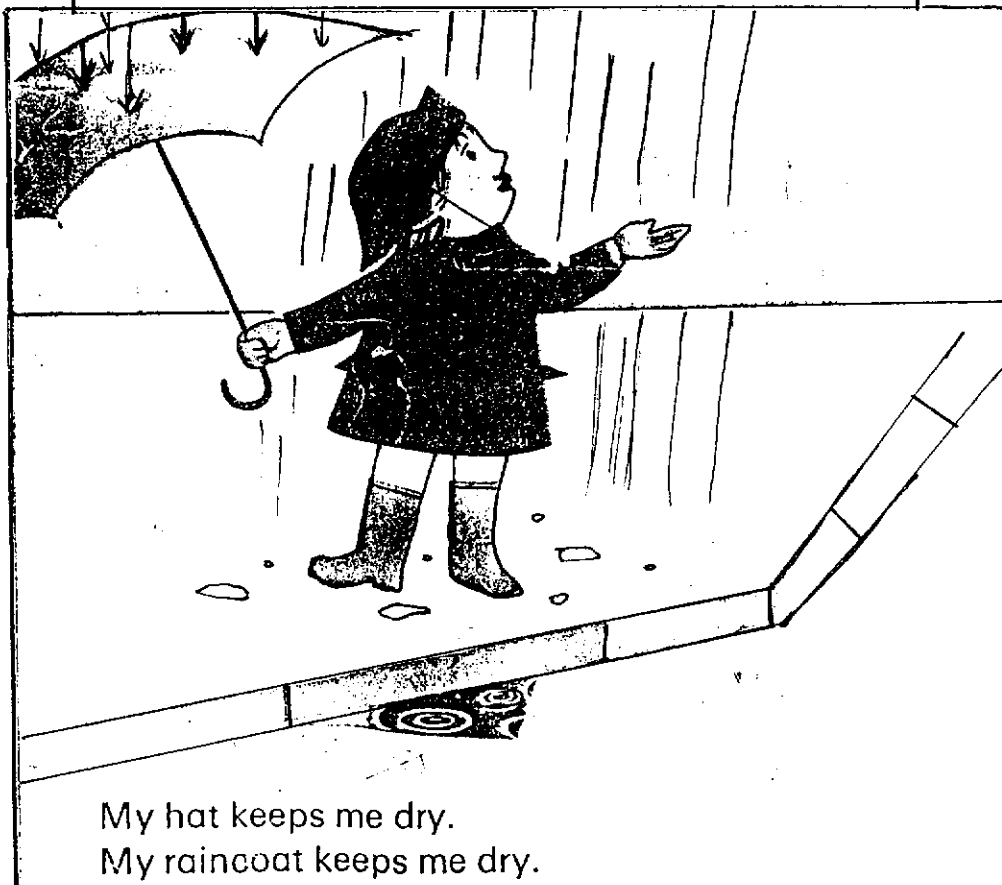



Rain makes puddles.
My boots keep my feet dry.

สัปดาห์ที่ 4

ครั้งที่ 13 (การพรรณนารายละเอียด)

จุดประสงค์

1. นักเรียนอ่านเรื่อง และบอกความหมายของคำศัพท์ได้
2. นักเรียนสามารถสรุปใจความสำคัญของเรื่องที่อ่าน โดยเขียนไดอะแกรมสรุปความตามลักษณะของบทอ่าน (การพรรณนารายละเอียด) ได้
3. นักเรียนสามารถรายงานไดอะแกรมด้วยภาษาพูดและภาษาเขียนได้
4. นักเรียนสามารถทำกิจกรรมเสริมทักษะ เช่น แข่งขันต่อภาพงู เขียนบรรยายความรู้สึกเกี่ยวกับงู และหาคำคล้องจองเสียงสระที่กำหนดได้

เนื้อเรื่อง

Snakes.

Snakes eat things that are alive. Insects are eaten by some snakes. Worms, frogs, and mice are eaten. Rats, rabbits, fish, and eggs are eaten, too.

Some snakes even eat other snakes. King cobras and king snakes eat other snakes.

Some snakes lay eggs. Others have their young alive. Many snakes have about 12 babies. Others may have almost 100 at one time. (Broekel, Ray. Snakes. Canada : Regensteiner Publishing Enterprises, Inc. 1982 : 19 - 22)

กิจกรรม

ขั้นนำ

ให้นักเรียนแต่ละกลุ่มแข่งขันต่อภาพ "งู" และให้นักเรียนเขียนและพูดบรรยายเกี่ยวกับความรู้สึกที่มีต่องู ประมาณ 3 - 4 ประโยค

ขั้นสอน

1. ให้นักเรียนอ่านเรื่อง "Snakes" ปรึกษาและเปิดพจนานุกรมได้เพื่ออภิปรายสรุปลักษณะของบทอ่าน และเพื่อทำไดอะแกรมร่วมกัน โดยให้นักเรียนทบทวนถึงลักษณะโครงสร้างของการทำไดอะแกรมแสดงการพรรณารายละเอียด
2. ขั้นปฏิบัติ ให้นักเรียนแต่ละกลุ่มฝึกทำไดอะแกรมแสดงการพรรณารายละเอียดจากบทอ่าน
3. ให้นักเรียนแต่ละกลุ่มรายงานไดอะแกรมเป็นภาษาพูด และภาษาเขียน
4. แก้ไขไดอะแกรมร่วมกันกับครู และจัดบันทึก

ขั้นสรุป

ให้นักเรียนทุกกลุ่มแข่งขันกัน เขียนคำคล้องจองที่มีเสียงสระเข้าเดียวกับคำ "Snake" กลุ่มใดเขียนได้มากและถูกต้อง เป็นฝ่ายชนะ

สื่อการเรียนรู้

1. ภาพงู
2. เนื้อเรื่อง "Snakes"
3. ภาพประกอบ แสดงการทำไดอะแกรมแบบพรรณารายละเอียด
4. แบบฝึก

การประเมินผล

1. สืบเกิดจากการร่วมกิจกรรม เช่น ความสนใจ การสนทนาโต้ตอบ
2. ตรวจสอบผลงานนักเรียน

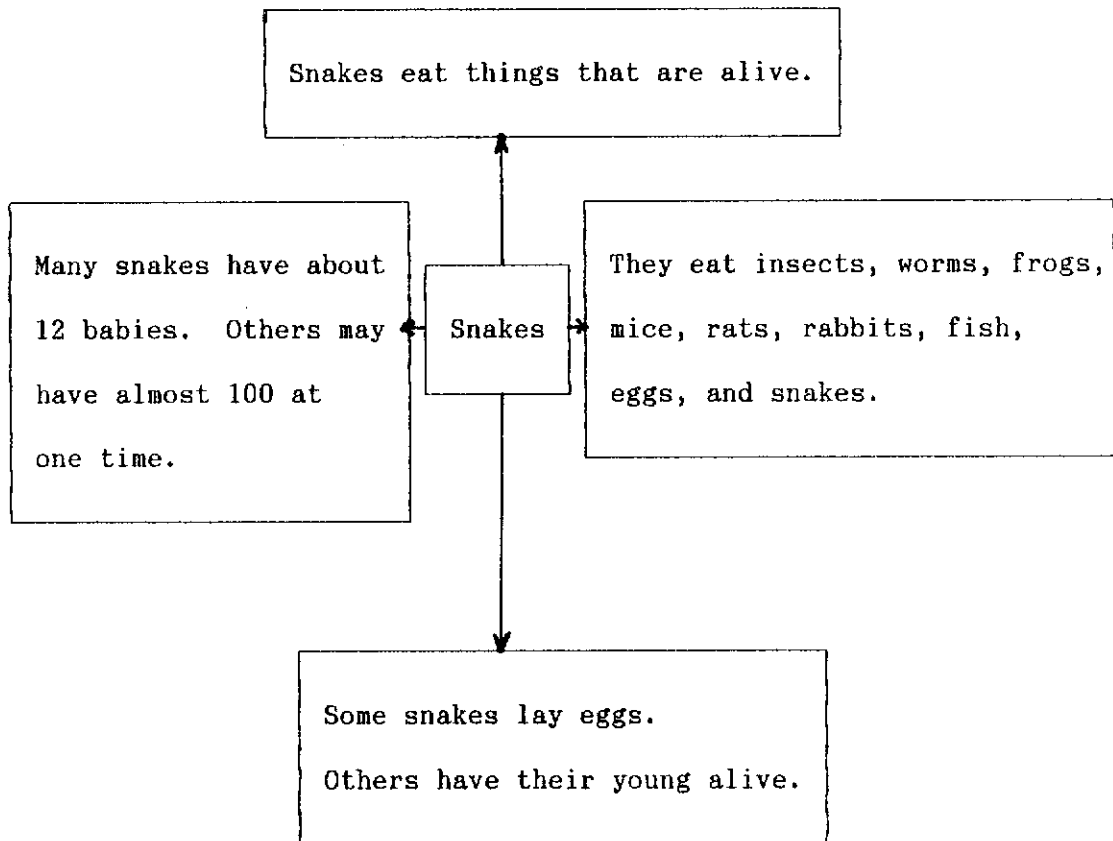

ภาพประกอบ 35 แสดงการทำไดอะแกรมแบบพรรณนารายละเอียด

WHAT SNAKES EAT

Snakes eat things that are alive.

Insects are eaten by some snakes.

Worms, frogs, and mice are eaten.

Rats, rabbits, fish, and eggs are eaten, too.

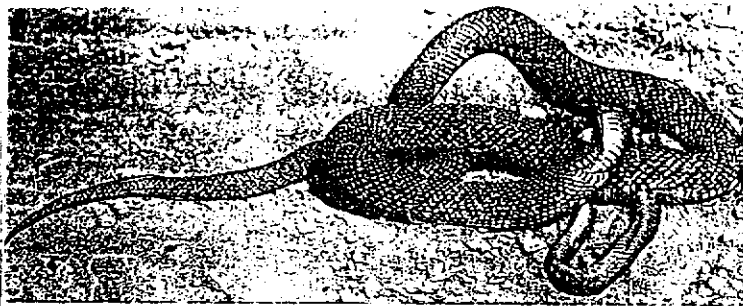

King snake eating a live garter snake

Some snakes even eat other snakes. King cobras and king snakes eat other snakes.

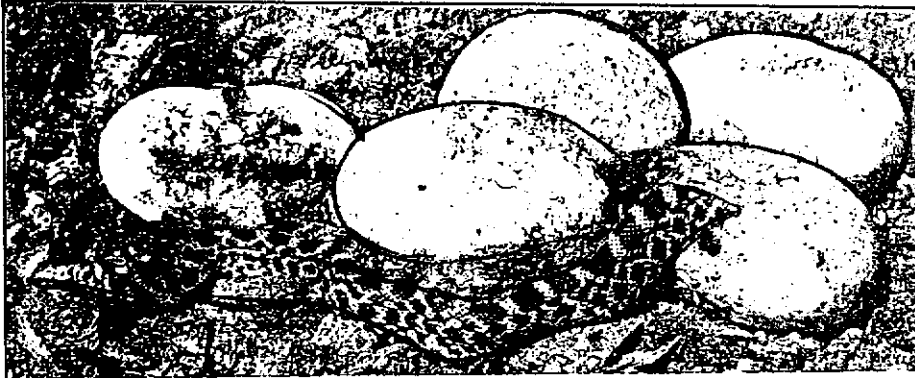

Bullsnakes hatching from eggs

THE YOUNG

Some snakes lay eggs.
Others have their young
alive.

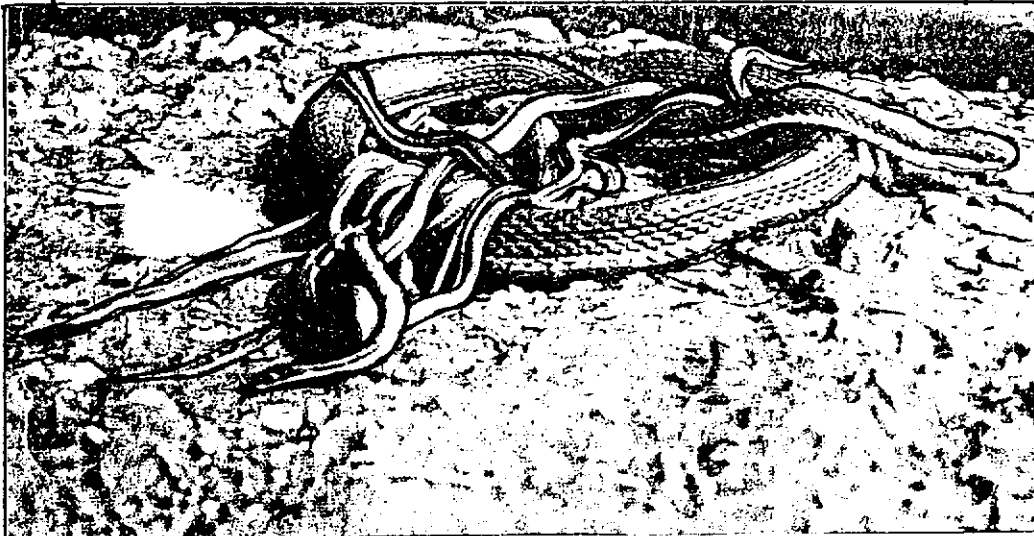

Queen snake with her newly-born young

Many snakes have about
12 babies.

Others may have almost
100 at one time.

ครั้งที่ 14 (การเปรียบเทียบความแตกต่าง)

จุดประสงค์

1. นักเรียนอ่านเรื่อง และบอกความหมายของคำศัพท์ได้
2. นักเรียนสามารถสรุปใจความสำคัญของเรื่องที่อ่าน โดยเขียนไดอะแกรมสรุปความตามลักษณะของบทอ่าน (การเปรียบเทียบความแตกต่าง) ได้
3. นักเรียนสามารถรายงานไดอะแกรมด้วยภาษาพูดและภาษาเขียนได้
4. นักเรียนสามารถทำกิจกรรมเสริมทักษะ เช่น ให้นักเรียนเขียนคำศัพท์ที่กำหนดได้

เนื้อเรื่อง

Teeth.

Teeth have different shapes. Front teeth are sharp. Back teeth are flat.

Animals that eat meat have sharp teeth. These animals eat meat. Look at their sharp teeth. These fishes eat other fishes. They have sharp teeth too.

Cows eat grass. Their teeth are flatter. The flat teeth chew the grass. These animals eat grass and other plants. Their teeth are mostly flat.

(Elizabeth, Wray. Teeth. London : Macdonald Educational Limited, 1972 : 13 - 17)

กิจกรรม

ขั้นนำ

ให้นักเรียนเล่นเกมแข่งคำศัพท์ เช่น นักเรียนจับบัตรคำว่า "ear" นักเรียนจะต้องคิดคำศัพท์โดยใช้อักษร e, a, r เป็นพยัญชนะต้นของศัพท์ใหม่ เช่น ear = eat, arm, run เป็นต้น

ขั้นสอน

1. ให้นักเรียนอ่านเรื่อง "Teeth" ปรึกษาและเปิดพจนานุกรมได้ เพื่ออภิปรายสรุปลักษณะของบทอ่าน และทำไดอะแกรมร่วมกัน โดยให้นักเรียนทบทวนถึงลักษณะโครงสร้างของการทำไดอะแกรมแสดงการเปรียบเทียบความแตกต่าง
2. ขั้นปฏิบัติ ให้นักเรียนแต่ละกลุ่มฝึกทำไดอะแกรมแสดงการเปรียบเทียบความแตกต่างจากบทอ่าน
3. ให้นักเรียนแต่ละกลุ่มรายงานไดอะแกรมเป็นภาษาพูด และภาษาเขียน
4. แก้ไขไดอะแกรมร่วมกับครู และจัดบันทึก

ขั้นสรุป

ให้นักเรียนแต่ละกลุ่มเพิ่มชื่ออวัยวะลงในแผนภาพที่กำหนด กลุ่มใดเติมได้ถูกต้องและเสร็จภายในเวลา เป็นฝ่ายชนะ

สื่อการเรียนรู้

1. บัตรคำ, ภาพร่างกายคน, สัตว์
2. เนื้อเรื่อง "Teeth"
3. ภาพประกอบแสดงการทำไดอะแกรมเปรียบเทียบความแตกต่าง
4. แบบฝึก

การประเมินผล

1. สังเกตจากการร่วมกิจกรรม เช่น การตอบคำถาม การช่วยเหลือเพื่อนในขณะปฏิบัติกิจกรรม

2. ตรวจสอบผลงานนักเรียน

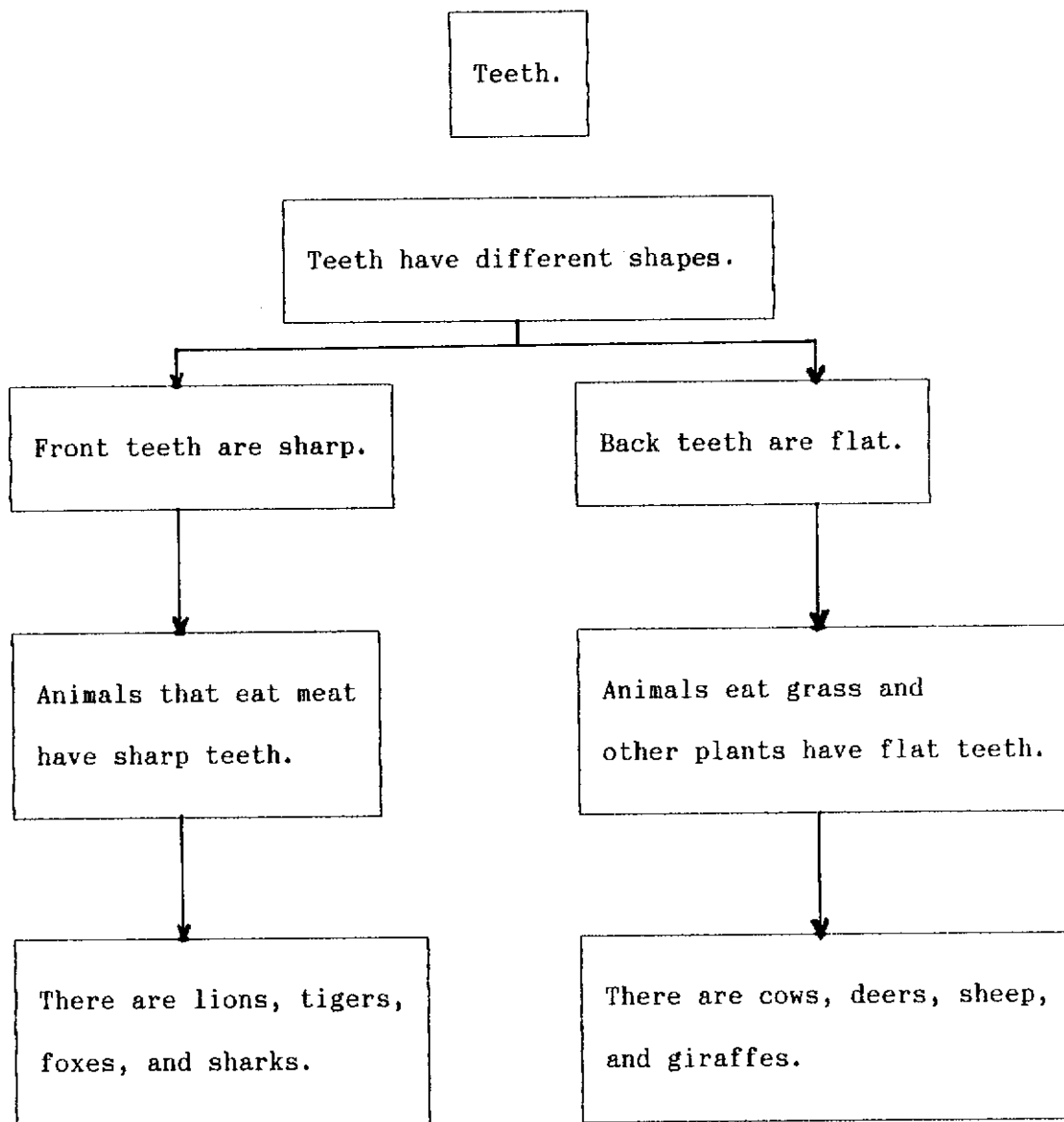

ภาพประกอบ 36 แสดงการทำไดอะแกรมเปรียบเทียบความแตกต่าง

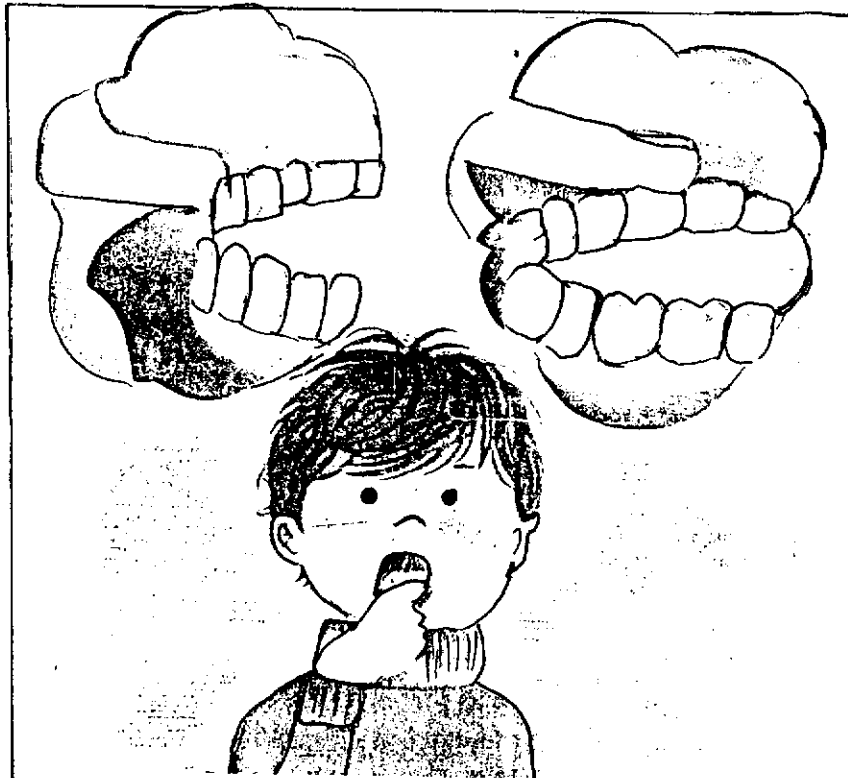

Teeth have different shapes.

Front teeth are sharp.

Back teeth are flat.

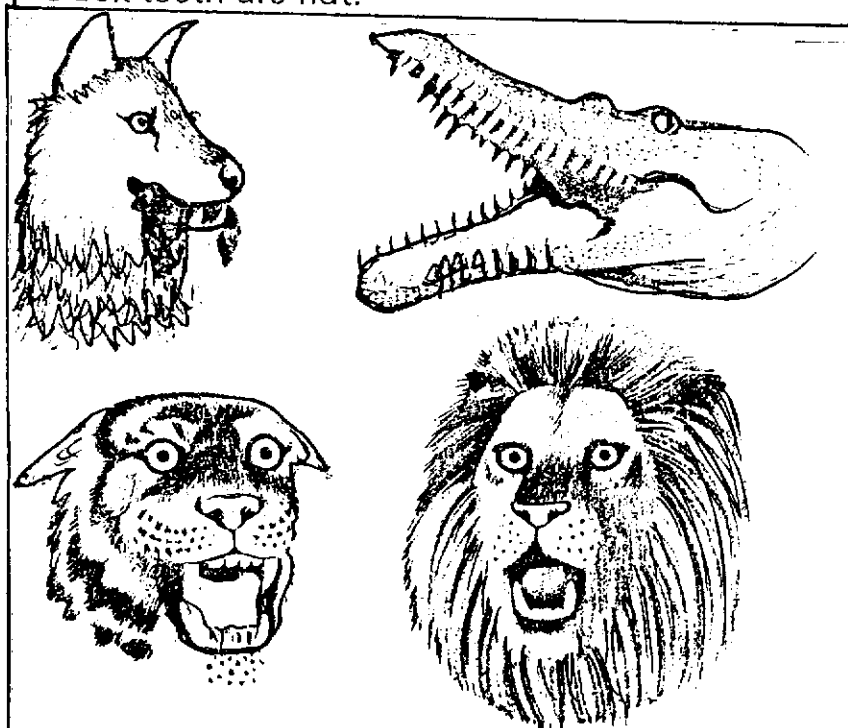

Animals that eat meat
have sharp teeth.

These animals eat meat.

Look at their sharp teeth.

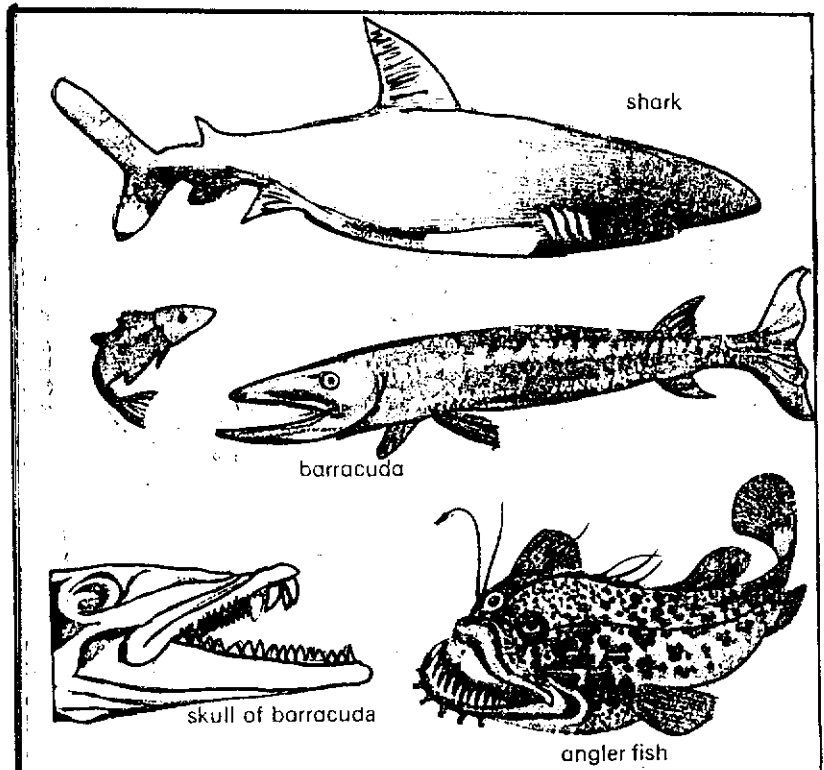

These fishes eat other fishes.
They have sharp teeth too.

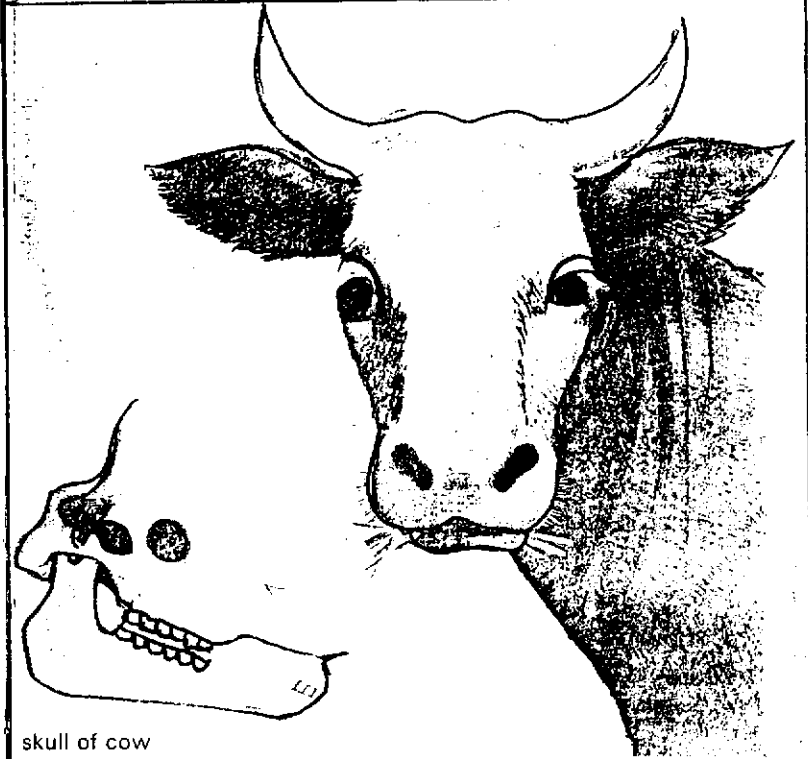

skull of cow

Cows eat grass.
Their teeth are flatter.
The flat teeth chew the grass.

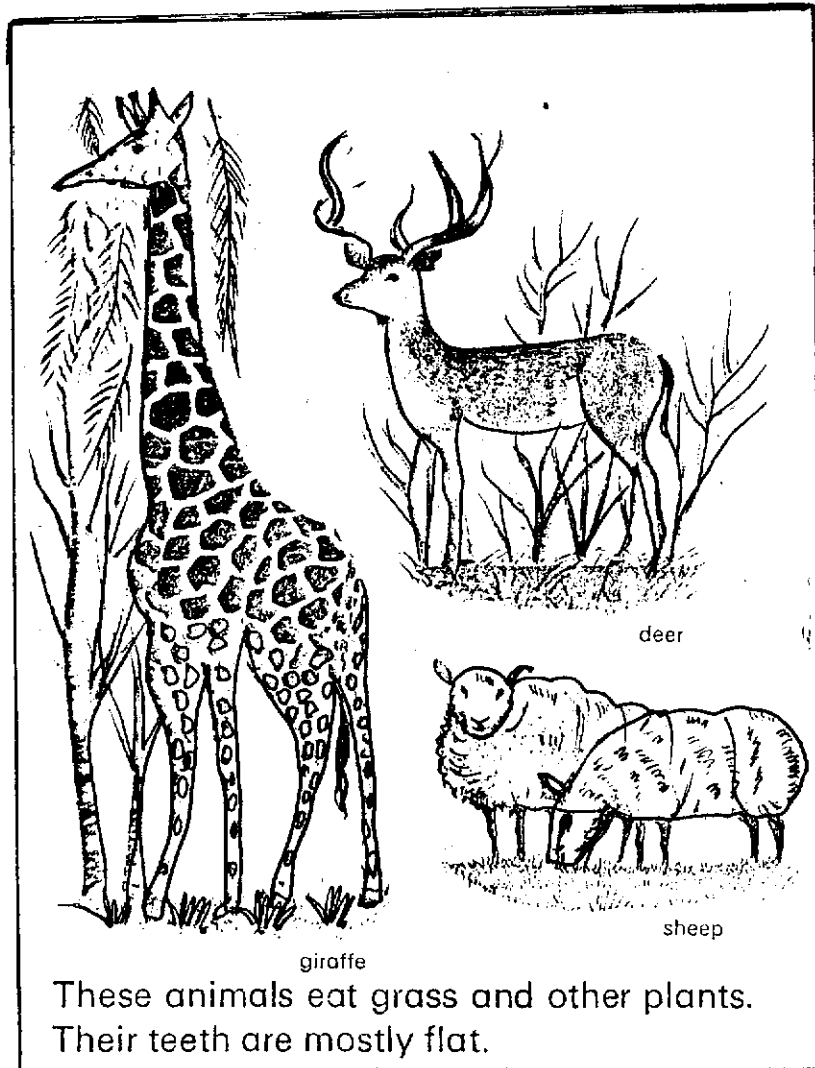

ครั้งที่ 15 (แบบผสมผสาน)

จุดประสงค์

1. นักเรียนอ่านเรื่อง และบอกความหมายของคำศัพท์ได้
2. นักเรียนสามารถ สรุปใจความสำคัญของเรื่องที่อ่าน โดยเขียนไออะแกรม สรุปความตามลักษณะของบทอ่าน (แบบผสมผสาน) ได้
3. นักเรียนสามารถรายงานไออะแกรมด้วยภาษาพูดและภาษาเขียนได้
4. นักเรียนสามารถทำกิจกรรมเสริมทักษะ เช่น ร้องเพลง และทำท่าทางประกอบได้

เนื้อเรื่อง

The beach

We are on the beach. The sun is very bright. Mummy is sunbathing. Daddy likes to keep cool. He sits in the shadow of a big umbrella.

The sun burns Mummy's skin. She is pink all over. She hopes she will get brown. Then she will have a suntan. (Gray, Long. The beach. London : Macdonald Educational Ltd. 1979 : 1 - 3)

กิจกรรม

ขั้น นำเสนอ

ให้นักเรียนแต่ละกลุ่มร้องเพลง Swimming ดังนี้

Swimming Swimming

In the swimming pool

When days are hot

When days are cool

In the Swimming pool

Front stroke

Side stroke

Fancy driving too

OH, don't you wish,

you were a fish

with nothing else to do...

But...

ขั้นสอน

1. ให้นักเรียนอ่านเรื่อง "The beach" ปรีกษาและเปิดพจนานุกรมได้ เพื่ออภิปรายสรุปลักษณะของบ่ออ่าน และทำไคอะแกรมพร้อมกัน โดยให้นักเรียนทบทวนถึงลักษณะโครงสร้างของการทำไคอะแกรมแบบผสมผสาน

2. ขึ้นปฏิบัติ ให้นักเรียนแต่ละกลุ่มฝึกทำไคอะแกรมแบบผสมผสานจากบ่ออ่าน
3. ให้นักเรียนแต่ละกลุ่มรายงานไคอะแกรมเป็นภาษาพูด และภาษาเขียน
4. แก้ไขไคอะแกรมร่วมกันกับครู และจัดบันทึก

ขั้นสรุป

ให้นักเรียนแต่ละกลุ่มร้องเพลง Swimming และทำท่าทางประกอบเพลง

สื่อการเรียน

1. แผนภูมิเพลง เทปเพลง
2. เนื้อเรื่อง "The beach."
3. ภาพประกอบ แสดงการทำไคอะแกรมแบบผสมผสาน
4. แบบฝึก

การประเมินผล

1. สังเกต ความสนใจในการร่วมกิจกรรม การกล้าแสดงออก
2. ตรวจสอบผลงานนักเรียน

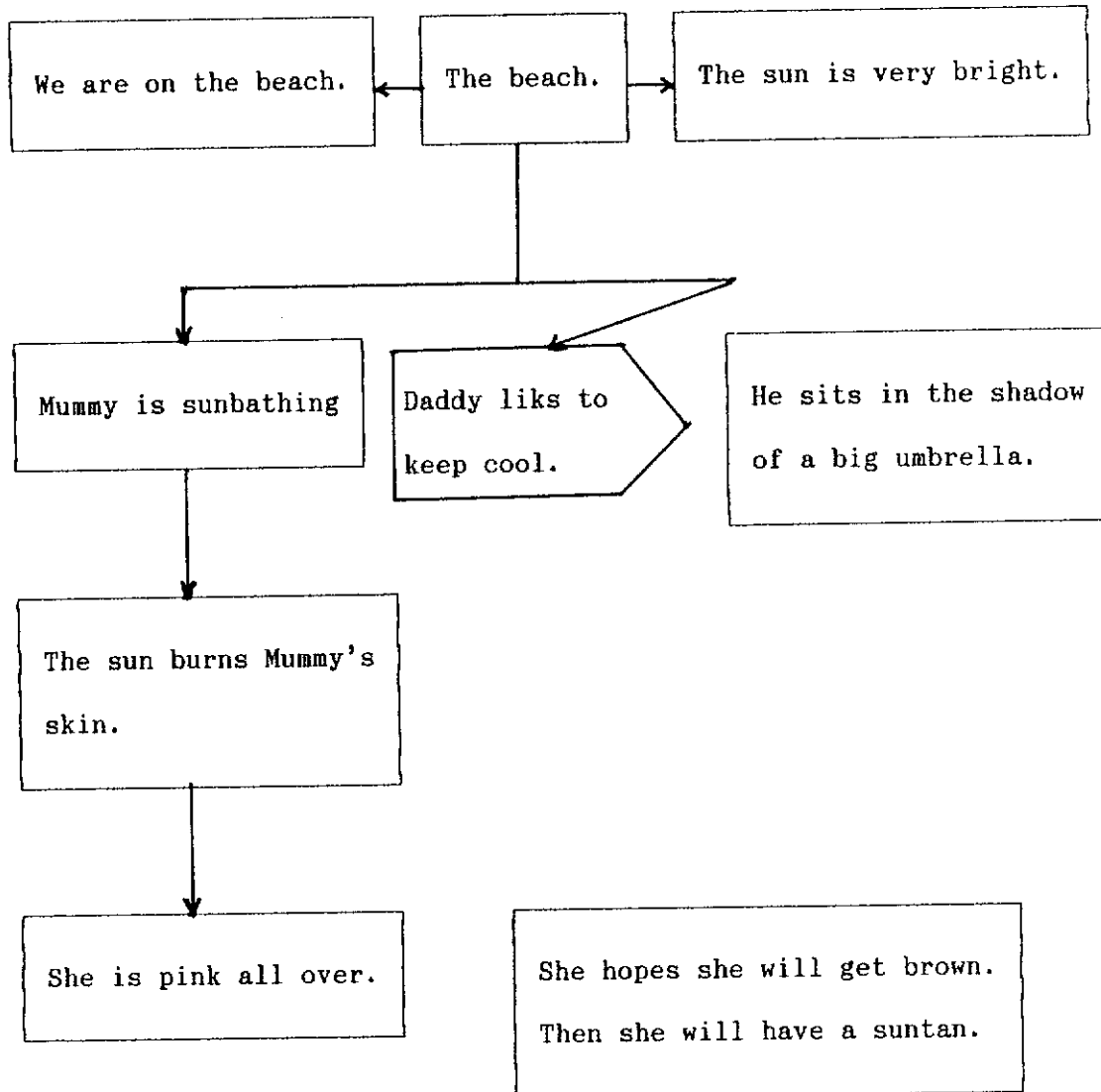



We are on the beach.
The sun is very bright.
Mummy is sunbathing!



Daddy likes to keep cool.
He sits in the shadow
of a big umbrella.



The sun burns Mummy's skin.
She is pink all over.
She hopes she will get brown.
Then she will have a suntan.

ครั้งที่ 16 (การเปรียบเทียบความแตกต่าง)

จุดประสงค์

1. นักเรียนอ่านเรื่อง และบอกความหมายของคำศัพท์ได้
2. นักเรียนสรุปใจความสำคัญของเรื่องที่อ่าน โดยเขียนไคอะแกรมสรุปความตามลักษณะของบทอ่าน (การเปรียบเทียบความแตกต่าง) ได้
3. นักเรียนสามารถรายงานไคอะแกรมด้วยภาษาพูดและภาษาเขียนได้
4. นักเรียนสามารถทำกิจกรรมเสริมทักษะเช่น ต่อคำศัพท์ ได้

เนื้อเรื่อง

Time.

The short hand points to the hours. It takes one hour for the short hand to move from one number to the next. There are 24 hours in a day.

The long hand points to the minutes in an hour. There are 5 minutes between each number. The long hand tells how many minutes after the hour it is.

The long hand moves all around the clock while the short hand is going from one number to the next.

There are 60 seconds in one minute. Some clocks are 24 hour clocks. Each hour has its own number.

(Ziner, Feenie. Time. Canada : Regensteiner Publishing Enterprises, Inc. 1982 : 41 - 45)

กิจกรรม

ขั้น นำเสนอ

ให้นักเรียนเล่นเกมบันไดสี่สวรรค์ โดยให้นักเรียนต่อคำศัพท์ กลุ่มใดเสร็จก่อนและถูกต้องเป็นฝ่ายชนะ

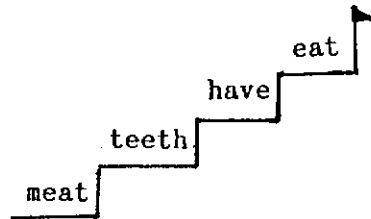

ขั้น นำเสนอ

1. ให้นักเรียนอ่านเรื่อง "Time" ปรึกษาและเปิดพจนานุกรมได้เพื่ออภิปรายสรุปลักษณะของบทอ่าน และทำไคอะแกรมร่วมกัน โดยให้นักเรียนทบทวนถึงลักษณะโครงสร้างของการทำไคอะแกรมแสดงการเปรียบเทียบความแตกต่าง
2. ขั้นปฏิบัติ ให้นักเรียนแต่ละกลุ่มฝึกทำไคอะแกรมเปรียบเทียบความแตกต่างจากบทอ่าน
3. ให้นักเรียนแต่ละกลุ่มรายงานไคอะแกรมเป็นภาษาพูด และภาษาเขียน
4. แก้ไขไคอะแกรมร่วมกันกับครู และจัดบันทึก

ขั้น สรุป

ให้นักเรียนแต่ละกลุ่มจดคำศัพท์ที่ตนเองได้ลงในสมุด และอ่านคำศัพท์พร้อมบอกความหมายของคำศัพท์

สื่อการเรียนรู้

1. ภาพบันไดสี่สวรรค์
2. เนื้อเรื่อง "Time"
3. ภาพประกอบ แสดงการทำไคอะแกรมเปรียบเทียบความแตกต่าง
4. แบบฝึก

การประเมินผล

1. สังเกตจากการร่วมกิจกรรม เช่น การสนทนา ความสนใจ
2. ตรวจสอบผลงานนักเรียน

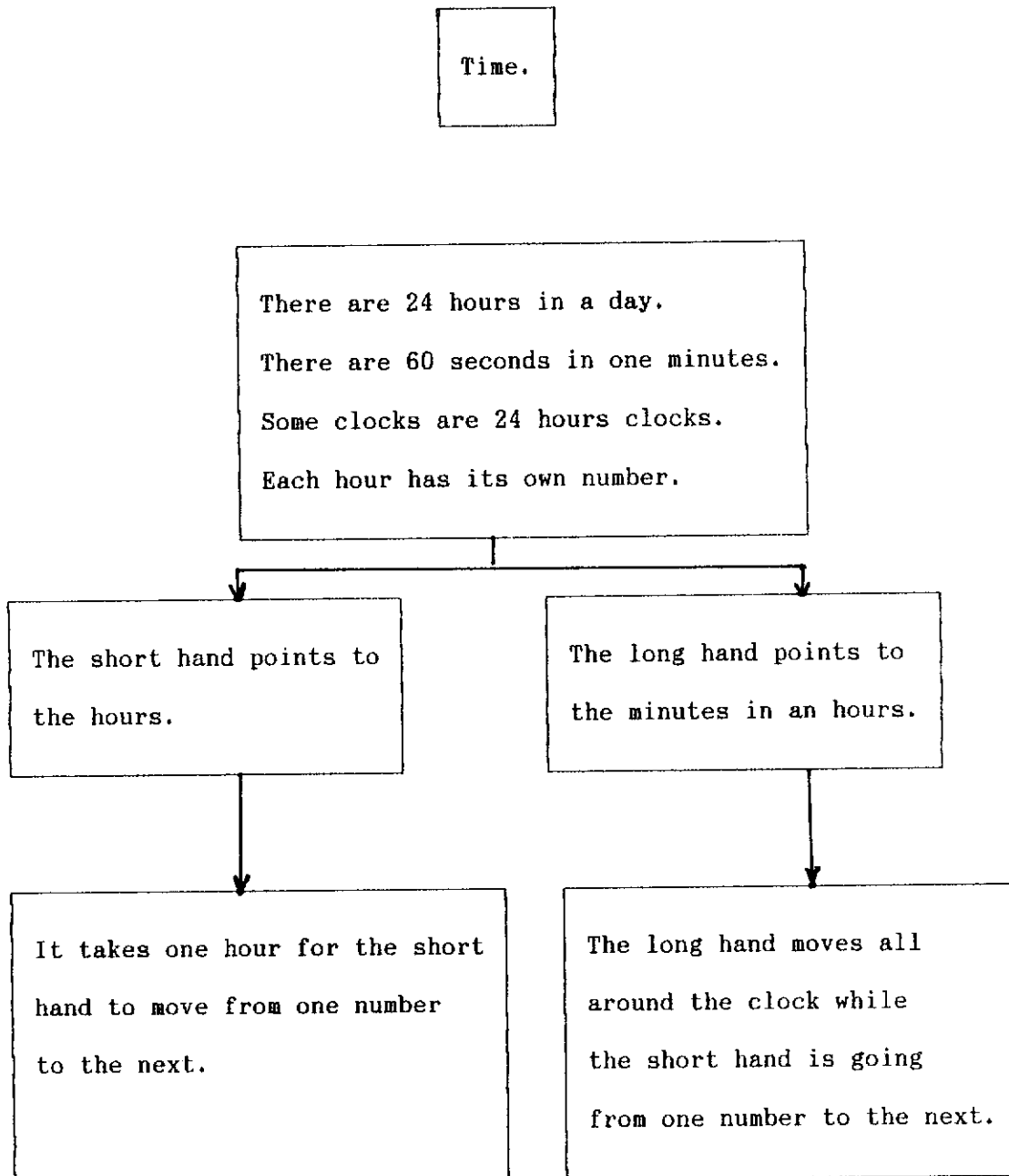

ภาพประกอบ 38 แสดงการทำไดอะแกรมเปรียบเทียบความแตกต่าง

THINGS TO REMEMBER

The short hand points to the hours.

It takes one hour for the short hand to move from one number to the next.

There are 24 hours in a day.

The long hand points to the minutes in an hour.

There are 5 minutes between each number. The long hand tells how many minutes after the hour it is.

The long hand moves all around the clock while the short hand is going from one number to the next.

There are 60 seconds in one minute.

Some clocks are 24-hour clocks. Each hour has its own number.

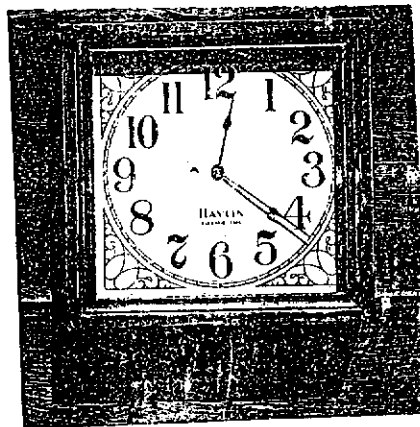

Sometimes it is hard to tell the hour hand from the minute hand. But if you look closely you can see a difference. This clock tells you it's 21 minutes after twelve.

สัปดาห์ที่ 5

ครั้งที่ 17 (แบบผสมผสาน)

จุดประสงค์

1. นักเรียนอ่านเรื่องและบอกความหมายของคำศัพท์ได้
2. นักเรียนสรุปใจความสำคัญของเรื่องที่อ่านโดยเขียนไต่กระบวนการสรุปความตามลักษณะของบทอ่าน (แบบผสมผสาน) ได้
3. นักเรียนสามารถรายงานไต่กระบวนการด้วยภาษาพูดและภาษาเขียนได้
4. นักเรียนสามารถทำกิจกรรมเสริมทักษะ เช่น เล่นเกมบิงโก และแสดงบทบาทสมมติได้

เนื้อเรื่อง

SHERLOCK HEMLOCK DOES IT AGAIN!

"Hello. Are you Sherlock Hemlock, world - famous detective?"
 "I am." "My name is Little Bo Beep...and I've lost my car. Can you find it?" "Certainly, young lady. What does it look like?" "It's red!" "I have it right here." "That's a cup...not a car! A car is long." "What about this? This is long and red." "No! No!! That's a canoe. A car has wheels."

"Long and red with wheels, eh?...I have just the thing."
 "Huh, that's a cycle. A car has doors and windows and four wheels."
 "Then I've found it!" "No, you haven't. That's a caravan. A car has an engine."

"Red with wheels, eh?... I have just the thing. Egad! I've got it!" "Hey! Did anybody lose a car? I found it over there in the bushes!" "My car! You found it! Oh, thank you!" "Sherlock Hemlock does it again!!!"

กิจกรรม

ขั้นนำ

ให้นักเรียนเล่นเกมบิงโก โดยให้นักเรียนแต่ละกลุ่มเขียนศัพท์เกี่ยวกับสีและขนาดกลุ่มใดเล่นได้ก่อนชนะ

ขั้นสอน

1. ให้นักเรียนอ่านเรื่อง "Sherlock Hemlock does it again!" ปรัชชาและเปิดพจนานุกรมได้เพื่ออภิปรายสรุปลักษณะของบทอ่าน และทำไคอะแกรมร่วมกัน
2. ขั้นปฏิบัติ ให้นักเรียนแต่ละกลุ่มฝึกทำไคอะแกรมแบบผสมผสานจากบทอ่าน
3. ให้นักเรียนแต่ละกลุ่มรายงานไคอะแกรมเป็นภาษาพูดและภาษาเขียน
4. แก้ไขไคอะแกรมร่วมกับครู และจัดบันทึก

ขั้นสรุป

ให้นักเรียนแต่ละกลุ่มแสดงบทบาทสมมติจากบทอ่าน

สื่อการเรียนรู้

1. บัตรคำ
2. เนื้อเรื่อง "Sherlock Hemlock does it again!"
3. ภาพประกอบแสดงการทำไคอะแกรมแบบผสมผสาน
4. แบบฝึก

การประเมินผล

1. สังเกตจากการร่วมกิจกรรม เช่น การพูดสนทนา เป็นต้น
2. ตรวจสอบผลงานนักเรียน

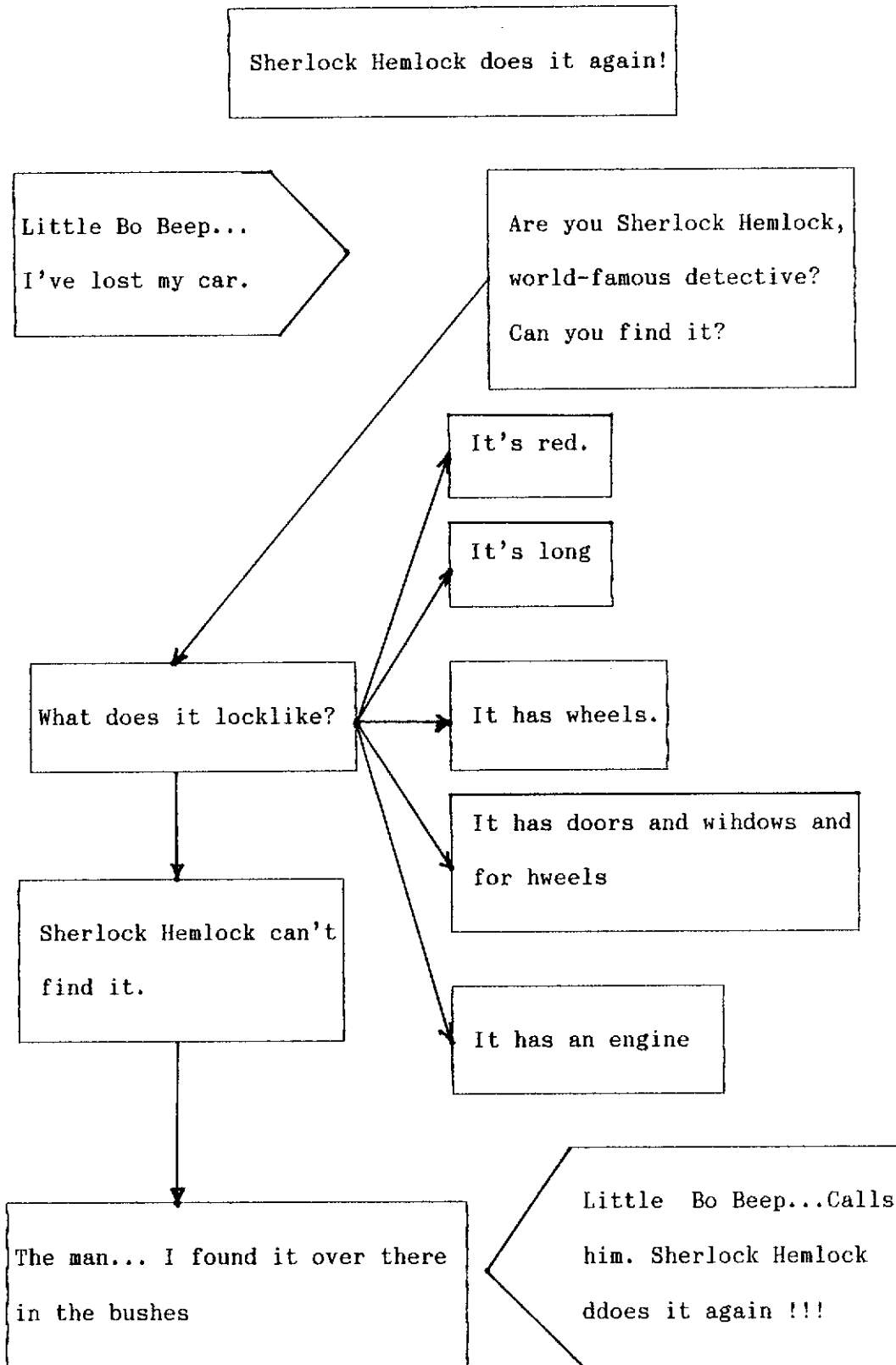

ภาพประกอบ 39 แสดงการทำไดอะแกรมแบบผสมผสาน



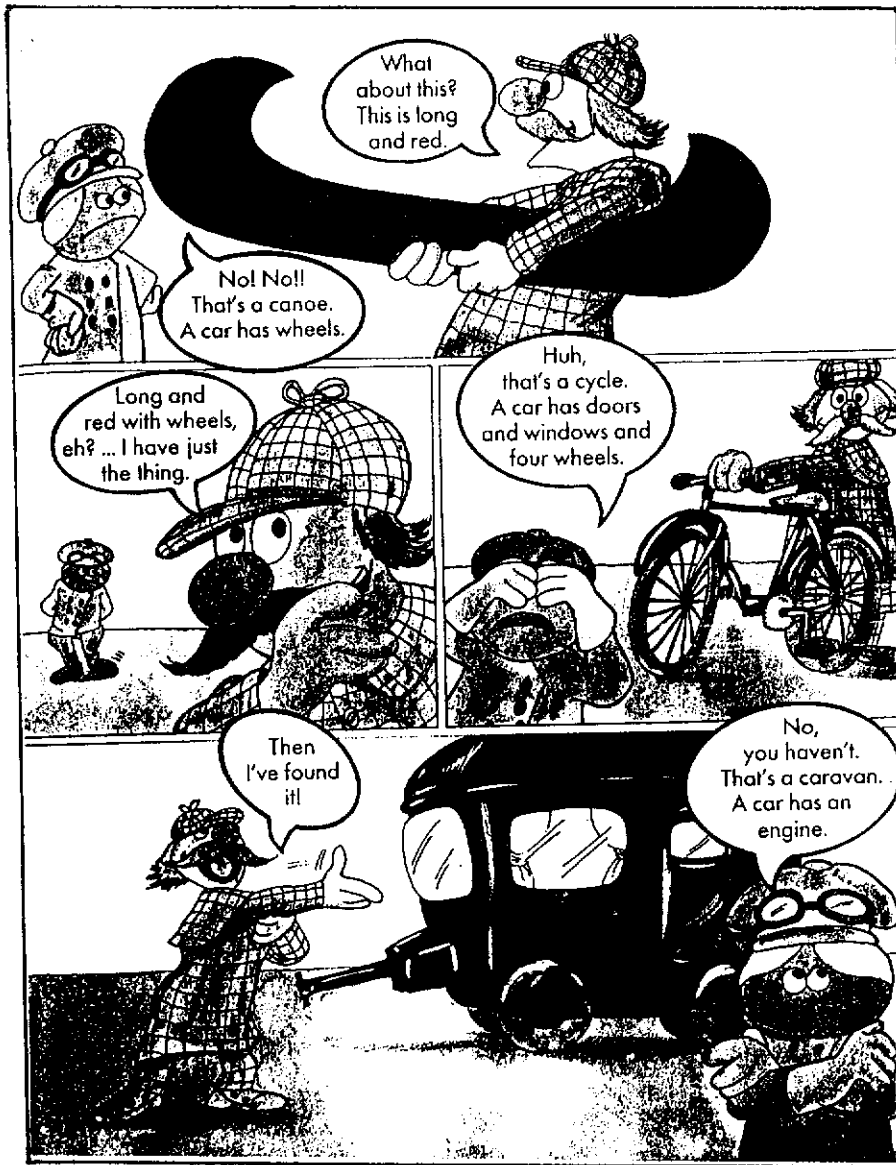



ครั้งที่ 18 (ลำดับเหตุการณ์)

จุดประสงค์

1. นักเรียนอ่านเรื่อง และบอกความหมายของคำศัพท์ได้
2. นักเรียนสรุปใจความสำคัญของเรื่องที่อ่าน โดยเขียนไคอะแกรมสรุปความตามลักษณะของบทอ่าน (ลำดับเหตุการณ์) ได้
3. นักเรียนสามารถรายงานไคอะแกรมด้วยภาษาพูด และภาษาเขียนได้
4. นักเรียนสามารถทำกิจกรรมเสริมทักษะ เช่น เขียนศัพท์จากเกม Target และ วาดภาพที่กำหนดได้

เนื้อเรื่อง

A wind vane

Experiment

Make a wind vane and see

Which way the wind is blowing.

Put a long pin through a spool.

Slip a drinking straw over the pin.

The straw should be able to turn easily.

Glue a paper arrow to one end of the straw.

Put your wind vane outside.

Which way is the wind blowing?

(Webstyer, Vera R. "Weather experiments" Earth from space. Canada : Regenstiner Publishing Enterprises, Inc., 1981 : 15)

กิจกรรม

ขั้นนำ

ให้นักเรียนเล่นเกม Target โดยจับบัตรอักษร และให้นักเรียนแต่ละกลุ่มเขียนคำศัพท์ที่ใช้อักษรที่จับได้เป็นส่วนร่วม เช่น "r" ได้แก่ rubber, turn, There, very เป็นต้น

ขั้นสอน

1. ให้นักเรียนอ่านเรื่อง "A wind vane" ปรีกษาและเปิดพจนานุกรมได้เพื่ออภิปรายสรุปลักษณะของบทอ่าน และทำไต่ถามร่วมกัน
2. ขั้นปฏิบัติ ให้นักเรียนแต่ละกลุ่มฝึกทำไต่ถามแสดงลำดับเหตุการณ์จากบทอ่าน
3. ให้นักเรียนแต่ละกลุ่มรายงานไต่ถามเป็นภาษาพูด และภาษาเขียน
4. แก้ไขไต่ถามร่วมกับครู และจัดบันทึก

ขั้นสรุป

ให้นักเรียนแต่ละกลุ่มปฏิบัติงานตามบทอ่าน

สื่อการเรียนรู้

1. บัตรอักษร
2. เนื้อเรื่อง "A wind vane"
3. ภาพประกอบ แสดงการทำไต่ถามแสดงลำดับเหตุการณ์
4. แบบฝึก

การประเมินผล

1. สังเกตจากการร่วมกิจกรรม เช่น ความสนใจ การพูดโต้ตอบ
2. ตรวจสอบผลงานนักเรียน

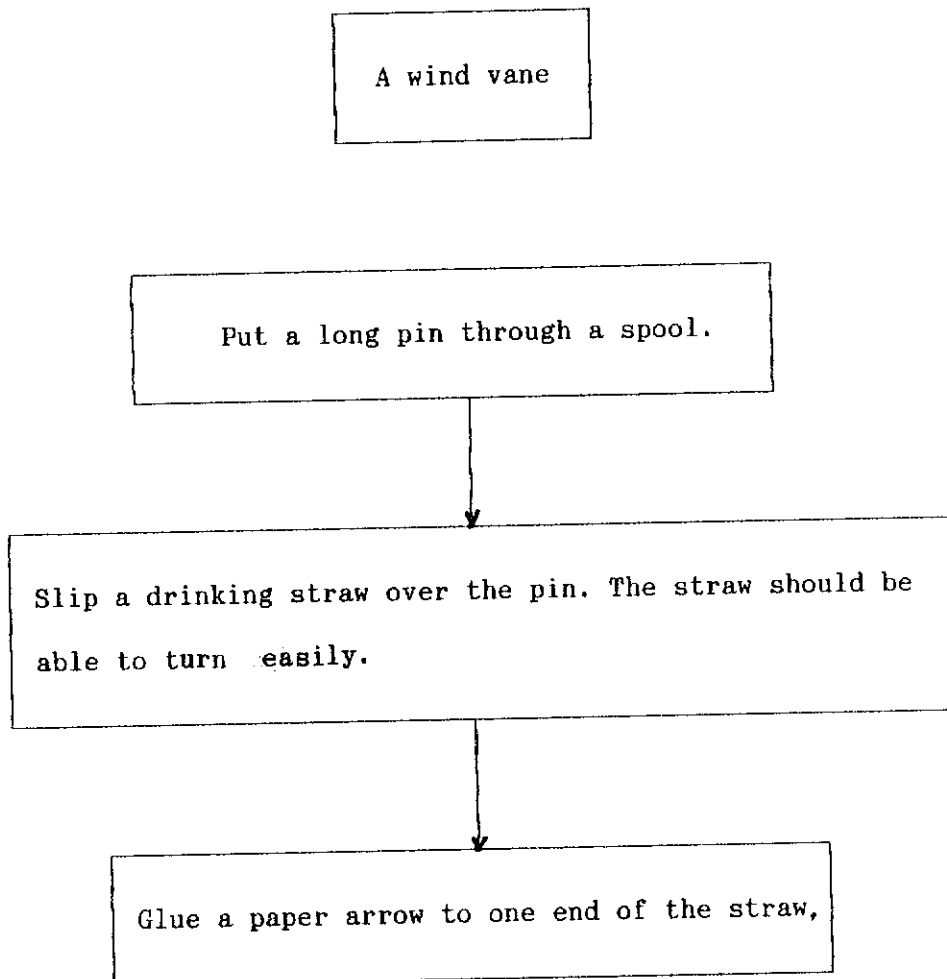

ภาพประกอบ 40 แสดงการทำโดอะแกรมแบบลำดับเหตุการณ์

EXPERIMENT

Make a wind vane and see which way the wind is blowing.

Put a long pin through a spool.

Slip a drinking straw over the pin. The straw should be able to turn easily.

Glue a paper arrow to one end of the straw.

Put your wind vane outside.

Which way is the wind blowing?

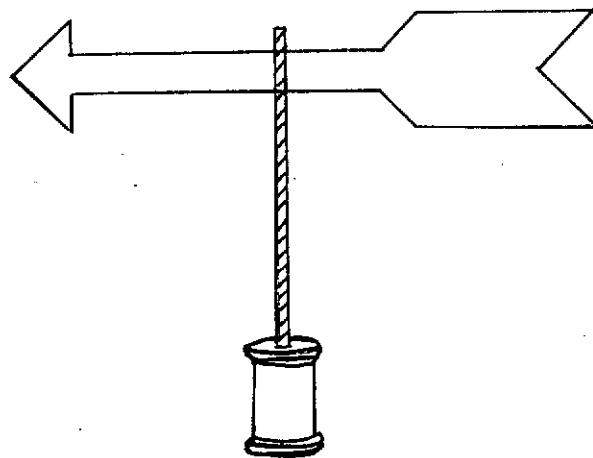

ครั้งที่ 19 (การพรรณารายละเอียด)

จุดประสงค์

1. นักเรียนสามารถอ่านเรื่องและบอกความหมายของคำศัพท์ได้
2. นักเรียนสามารถสรุปใจความสำคัญของเรื่องที่อ่านโดยเขียนไต่กระแสสรุปความตามลักษณะของบทอ่าน (การพรรณารายละเอียด) ได้
3. นักเรียนสามารถรายงานไต่กระแสด้วยภาษาพูดและภาษาเขียนได้
4. นักเรียนสามารถทำกิจกรรมเสริมทักษะ เช่น แยกประเภทคำศัพท์ อ่านและสะกดคำศัพท์ที่กำหนดได้

เนื้อเรื่อง

Monkeys

There are dozens of kinds of monkeys in the world. They come from Africa, Asia, and South America.

Monkeys like to eat fruit and vegetables.

Sometimes monkeys are very quiet. Other times they race around and make a lot of noise.

(Posell, Elsa Z. Monkeys. Canada : Regensteiner Publishing Enterprises, Inc. 1981 : 37)

กิจกรรม

ขั้นนำ

ให้นักเรียนแต่ละกลุ่มแข่งขันเล่นเกมตกปลาชื่อสัตว์ต่าง ๆ โดยแยกประเภทเป็นสัตว์สี่เท้าและสองเท้า กลุ่มใดตกได้มากและแยกประเภทได้ถูกต้องภายในเวลาที่กำหนดเป็นฝ่ายชนะ

ขั้นสอน

1. ให้นักเรียนแต่ละกลุ่มอ่านเรื่อง "Monkey" ปรีกษาและเปิดพจนานุกรมได้ เพื่ออภิปรายสรุปลักษณะของบทอ่าน และจับใจความสำคัญของบทอ่าน เพื่อทำไดอะแกรมร่วมกัน
2. ขั้นปฏิบัติ ให้นักเรียนแต่ละกลุ่มฝึกทำไดอะแกรมแบบพรรณารายละเอียดจากบทอ่าน
3. ให้นักเรียนแต่ละกลุ่มรายงานไดอะแกรมเป็นภาษาพูดและภาษาเขียน
4. แก้ไขไดอะแกรมร่วมกันกับครู และจัดบันทึก

ขั้นสรุป

ให้นักเรียนแต่ละกลุ่มแข่งขันสร้างบ้าน โดยให้แต่ละกลุ่มหยิบบัตรภาพสัตว์ต่าง ๆ อ่าน และสะกดให้ถูกต้อง จึงจะต่อเติมบ้านได้ 1 ครั้ง กลุ่มใดต่อเติมบ้านได้เสร็จก่อนเป็นฝ่ายชนะ
ตั้งภาพ

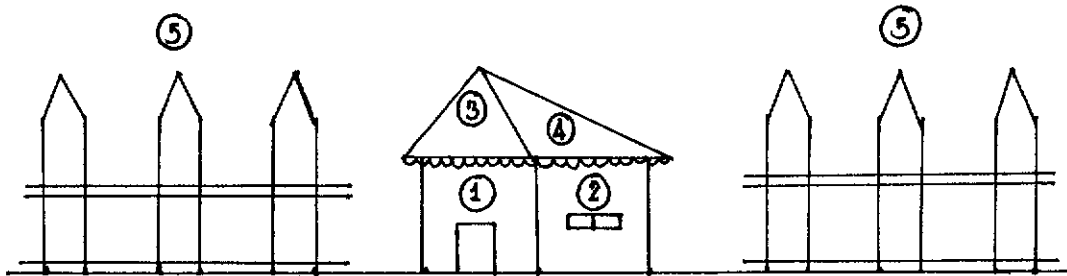

สื่อการเรียนรู้

1. บัตรคำ, บัตรภาพ
2. เนื้อเรื่อง "Monkeys"
3. ภาพประกอบ แสดงรูปแบบของไดอะแกรมแบบพรรณารายละเอียด
4. แบบฝึก

การประเมินผล

1. สังเกตจากการร่วมกิจกรรม เช่น ความสนใจ ความร่วมมือในขณะปฏิบัติกิจกรรม
2. ตรวจสอบผลงานนักเรียน

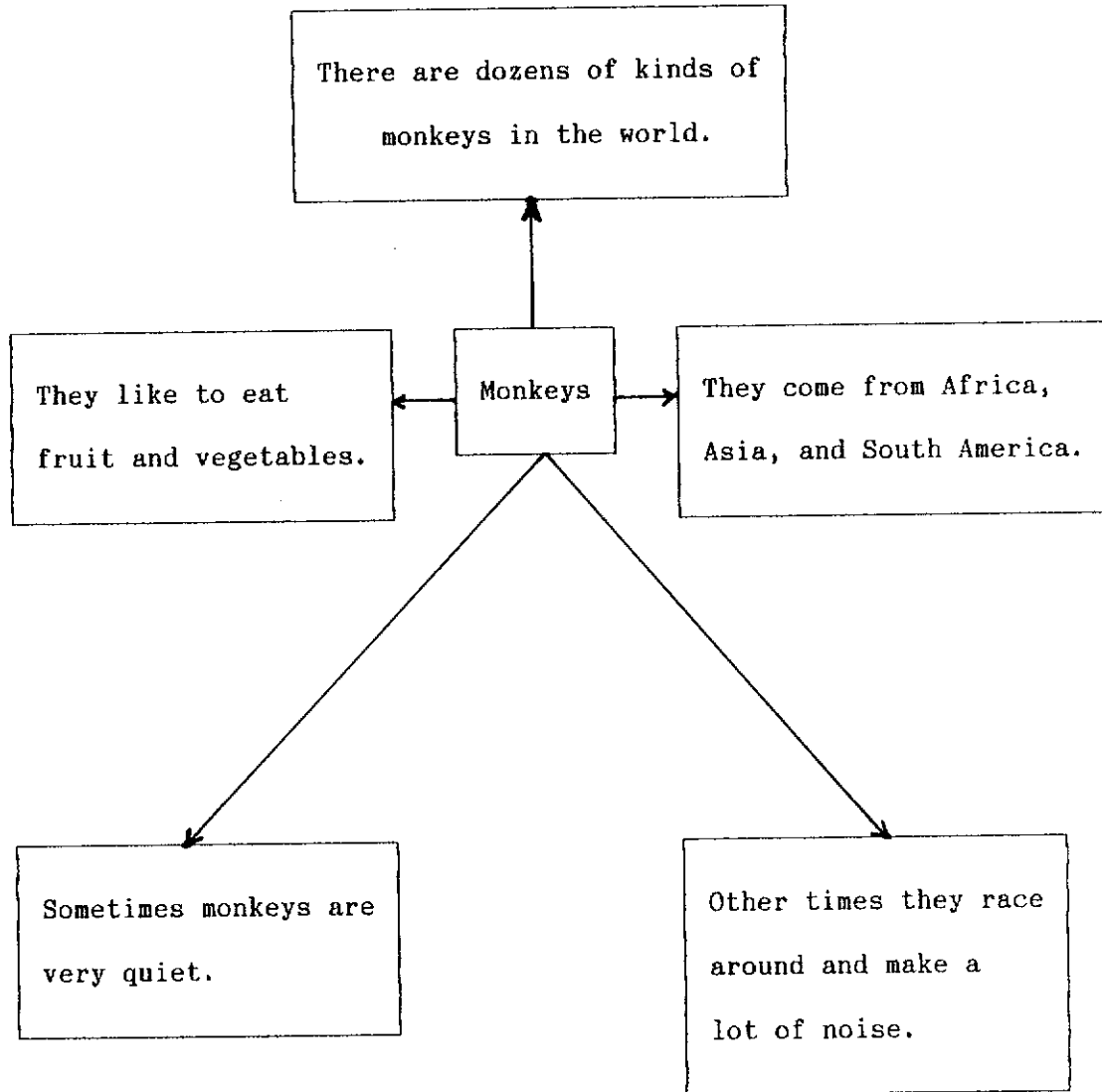

ภาพประกอบ 41 การทำไดอะแกรมแสดงการพัฒนารายละเอียด

There are dozens of kinds of monkeys in the world. They come from Africa, Asia, and South America.

Monkeys like to eat fruit and vegetables.

Sometimes monkeys are very quiet. Other times they race around and make a lot of noise.

ครั้งที่ 20 (การแสดงเหตุ - ผล)

จุดประสงค์

1. นักเรียนสามารถอ่านเรื่องและบอกความหมายของคำศัพท์ได้
2. นักเรียนสามารถสรุปใจความสำคัญของเรื่องที่อ่านโดยเขียนไดอะแกรมสรุปความตามลักษณะของบทอ่าน (การแสดงเหตุ - ผล) ได้
3. นักเรียนสามารถรายงานไดอะแกรมด้วยภาษาพูดและเขียนได้
4. นักเรียนสามารถทำกิจกรรมเสริมทักษะ เช่น เล่นเกมกระดานและแยกประเภทสัตว์ได้

เนื้อเรื่อง

Eggs.

Some animals eat eggs. Rats steal eggs to eat. Birds try to keep eggs safe. Some birds make nests high up. Some birds lay eggs that are hard to see. The colours help to hide the eggs.

Here is a seabird's egg. Look at the shape. It does not roll into the sea. It rolls round.

(Elizabeth, Wray. Eggs. London : Macdonald Educational Limited, 1979 : 15 - 18)

กิจกรรม

ขั้นนำ

ให้นักเรียนเล่นเกมกระดาน โดยครูกำหนดประโยชน์และแบ่งนักเรียนออกเป็นกลุ่ม ๆ

ขั้นสอน

1. ให้นักเรียนแต่ละกลุ่มอ่านเรื่อง "Eggs" ปรีกษาและเปิดพจนานุกรมได้เพื่ออภิปรายสรุปลักษณะของบ่ออ่าน และจับใจความสำคัญของบ่ออ่าน เพื่อทำไคอะแกรมร่วมกัน
2. ขึ้นปฏิบัติ ให้นักเรียนแต่ละกลุ่มฝึกทำไคอะแกรมแสดงเหตุ - ผลจากบ่ออ่าน
3. ให้นักเรียนแต่ละกลุ่มรายงานไคอะแกรมเป็นภาษาพูดและภาษาเขียน
4. แกะไขไคอะแกรมร่วมกับครู และจดบันทึก

ขั้นสรุป

ให้นักเรียนแต่ละกลุ่มเล่นเกมเก็บดอกไม้ โดยพิจารณาว่าดอกไม้ที่เก็บได้เป็นสัตว์ประเภทที่ออกลูกเป็นไข่หรือเป็นตัว แยกไว้คนละประเภท

สื่อการเรียนรู้

1. แถบประโยค, บัตรคำ
2. เนื้อเรื่อง "Eggs"
3. ภาพประกอบ แสดงรูปแบบของไคอะแกรมแบบแสดงเหตุผล
4. แบบฝึก

การประเมินผล

1. สังเกตจากการร่วมกิจกรรม เช่น ความถูกต้องในการโต้ตอบ ความร่วมมือในการทำกิจกรรม
2. ตรวจผลงานนักเรียน

Eggs.

Some animals eat eggs.
Rats steal eggs to eat.

Birds try to keep eggs.
Some birds make nests high up.
Some birds lay eggs that are
hard to see.
The colours help to hide the
eggs.

ภาพประกอบ 42 การทำไดอะแกรมเหตุผล



Some animals eat eggs.
Rats steal eggs to eat.



Birds try to keep eggs safe.
Some birds make nests high up.

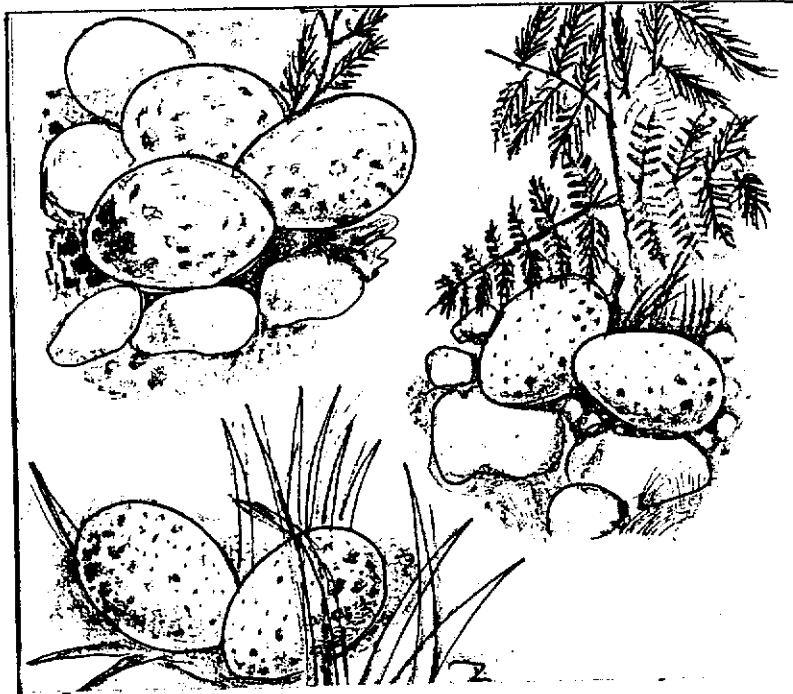

Some birds lay eggs that are hard to see.
The colours help to hide the eggs.



Here is a seabird's egg.
Look at the shape.
It does not roll into the sea.
It rolls round.

สัปดาห์ที่ 6

ครั้งที่ 21 (การพรรณนารายละเอียด)

จุดประสงค์

1. นักเรียนอ่านเรื่องและบอกความหมายของคำศัพท์ได้
2. นักเรียนสามารถสรุปใจความสำคัญของเรื่องที่อ่านโดยเขียนไดอะแกรมสรุปความตามลักษณะของบทอ่าน (การพรรณนารายละเอียด) ได้
3. นักเรียนสามารถรายงานไดอะแกรมด้วยภาษาพูดและภาษาเขียนได้
4. นักเรียนสามารถทำกิจกรรมเสริมทักษะ เช่น เล่นเกมรวมใจ วาดภาพ เขียนบรรยายและรายงานได้

เนื้อเรื่อง

Plants that are weeds.

A weed is a plant. It grows where it is not wanted. Plants that are wanted are not weeds.

People like plants when they grow in the right places. Most people do not like weeds. Weeds grow in the wrong places.

(Rodendorf, Lilla. Weeds and wild flowers. Canada : Regensteiner Publishing Enterprises, Inc. 1981 : 5)

กิจกรรม

ขั้นนำ

ให้นักเรียนเล่นเกมรวมใจ โดยครูแจกหัวใจที่เขียนคำต่าง ๆ ไว้ แบ่งครึ่งหัวใจออกเป็น 2 ซีก และให้นักเรียนนำมาต่อกันให้สนิทและอ่านเป็นศัพท์ที่มีความหมายได้

ขั้นสอน

1. ให้นักเรียนแต่ละกลุ่มอ่านเรื่อง "Plants that are weeds" ปรีक्षाและเปิดพจนานุกรมได้เพื่ออภิปรายสรุปลักษณะของบ่ออ่าน และจับใจความสำคัญของบ่ออ่านเพื่อทำไคอะแกรมร่วมกัน
2. ขั้นปฏิบัติ ให้นักเรียนแต่ละกลุ่มฝึกทำไคอะแกรมแสดงการพรรณารายละเอียดจากบ่ออ่าน
3. ให้นักเรียนแต่ละกลุ่มรายงานไคอะแกรมเป็นภาษาพูดและภาษาเขียน
4. แก้ไขไคอะแกรมร่วมกับครู และจัดบันทึก

ขั้นสรุป

ให้นักเรียนแต่ละกลุ่มวาดภาพต้นไม้ที่ชอบและเขียนบรรยายโดยใช้ like / want ในประโยค ความยาวประมาณ 5 - 7 ประโยค และรายงานหน้าชั้น

สื่อการเรียนรู้

1. บัตรภาพรูปหัวใจ
2. เนื้อเรื่อง "Plants that are weeds"
3. ภาพประกอบ แสดงรูปแบบของไคอะแกรมแบบพรรณารายละเอียด
4. แบบฝึก

การประเมินผล

1. สังเกตจากการร่วมกิจกรรม เช่น ความสนใจ การพูดได้ตอบ
2. ตรวจสอบผลงานนักเรียน

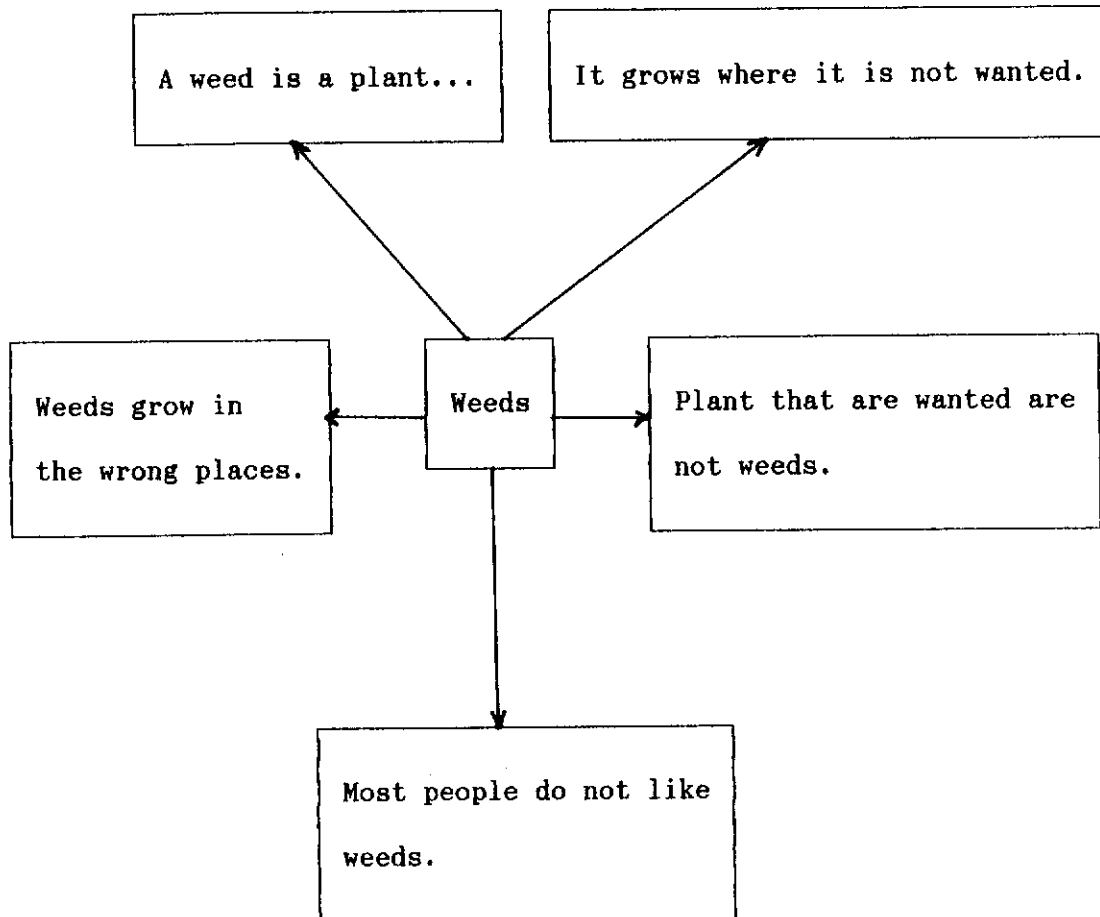

ภาพประกอบ 43 แสดงการทำไดอะแกรมแบบพรรณนารายละเอียด

PLANTS THAT ARE WEEDS

A weed is a plant. It grows where it is not wanted. Plants that are wanted are not weeds.

People like plants when they grow in the right places. Most people do not like weeds. Weeds grow in the wrong places.

ครั้งที่ 22 (การเปรียบเทียบความแตกต่าง)

จุดประสงค์

1. นักเรียนอ่านเรื่องและบอกความหมายของคำศัพท์ได้
2. นักเรียนสามารถสรุปใจความสำคัญของเรื่องที่อ่านโดยเขียนไคอะแกรมสรุปความตามลักษณะของบทอ่าน (การเปรียบเทียบความแตกต่าง) ได้
3. นักเรียนสามารถรายงานไคอะแกรมด้วยภาษาพูดและภาษาเขียนได้
4. นักเรียนสามารถทำกิจกรรมเสริมทักษะ เช่น สักดคำจากภาพและอ่านออกเสียงได้

เนื้อเรื่อง

Cargo Ships Today.

Ships that carry things from one place to another are called merchant ships.

The things that merchant ships carry are called cargo. Ships that carry dry cargo are called freighters. Some freighters are built to carry one kind of cargo.

Ships that carry liquid cargo are called tankers. Tankers have tanks. Their tanks hold millions of gallons of liquid cargo. A tanker may carry oil, gasoline, molasses, or fruit juice.

(Carter, Katharine Jones. Ships and seaports. Canada : Regensteiner Publishing Enterprises, Inc, 1982 : 8 - 11)

กิจกรรม

ขั้นนำ

ให้นักเรียนเล่นเกมแข่งเรือใบ โดยให้นักเรียนสะกดคำจากบัตรภาพ กลุ่มใดสะกดได้ถูกต้องจะได้เดินเรือและเมื่อเดินถึงจุดหมายก่อนจะชนะ

ขั้นสอน

1. ให้นักเรียนแต่ละกลุ่มอ่านเรื่อง "Cargo Ships Today" ปรึกษาและเปิดพจนานุกรมได้เพื่ออภิปรายสรุปลักษณะของบทอ่าน และจับใจความสำคัญของบทอ่านเพื่อทำไดอะแกรมร่วมกัน
2. ขั้นปฏิบัติ ให้นักเรียนแต่ละกลุ่มฝึกทำไดอะแกรมแสดงการเปรียบเทียบความแตกต่างจากบทอ่าน
3. ให้นักเรียนแต่ละกลุ่มรายงานไดอะแกรมเป็นภาษาพูดและภาษาเขียน
4. แก้ไขไดอะแกรมพร้อมกับครูและจัดบันทึก

ขั้นสรุป

ให้นักเรียนเล่นเกมประสานเสียง โดยให้นักเรียนแต่ละกลุ่มฝึกอ่านออกเสียงจากบทอ่านให้พร้อม ถูกต้อง ชัดเจน และอ่านออกเสียงประกวดกัน

สื่อการเรียนรู้

1. เรือใบ, บัตรภาพ
2. เนื้อเรื่อง "Cargo Ships Today"
3. ภาพประกอบ แสดงรูปแบบของไดอะแกรมเปรียบเทียบความแตกต่าง
4. แบบฝึก

การประเมินผล

1. สังเกตจากการร่วมกิจกรรม เช่น การตอบคำถาม ความสนใจ
2. ตรวจสอบผลงานนักเรียน

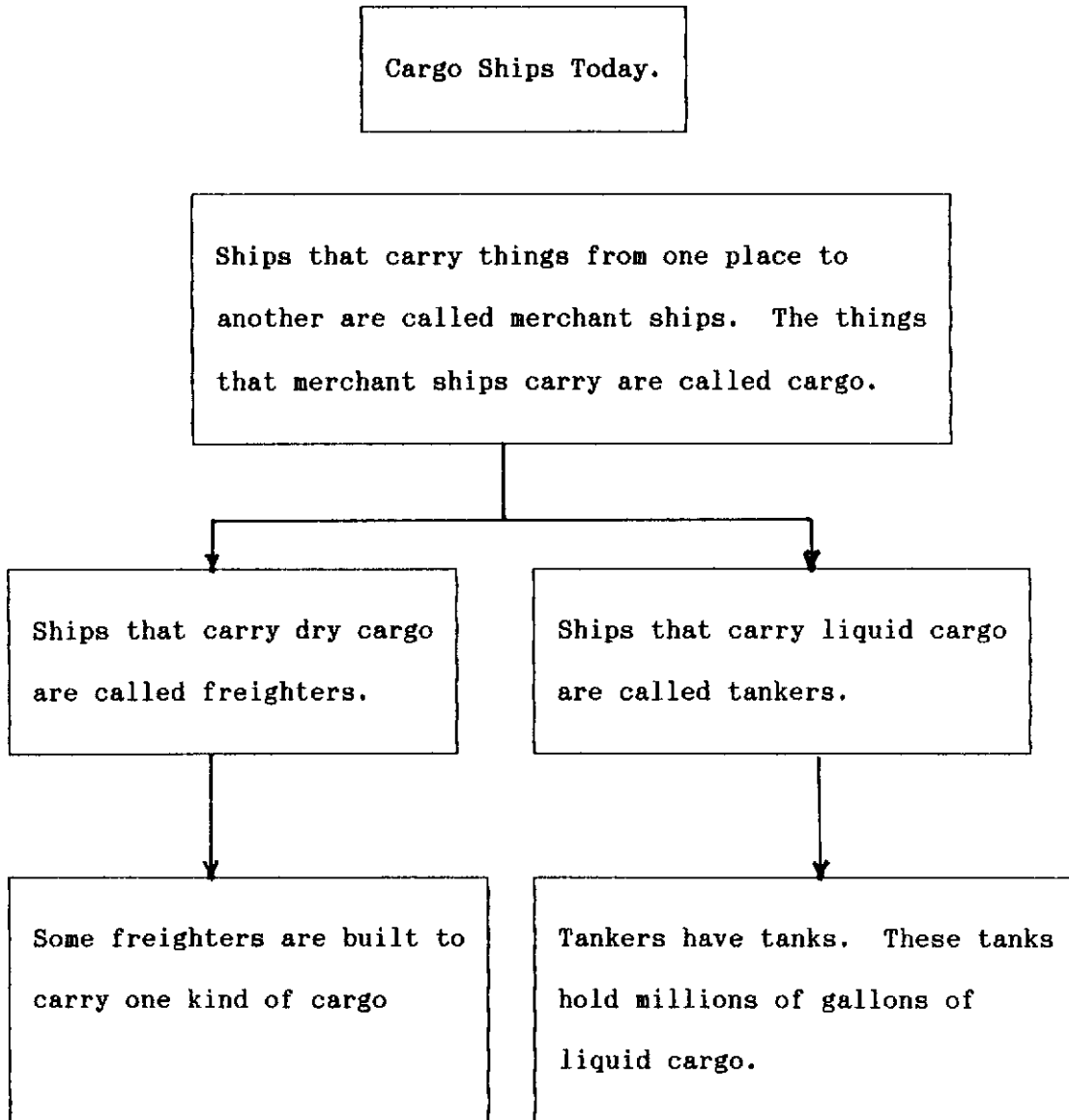

CARGO SHIPS TODAY

Ships that carry things from one place to another are called merchant ships.

The things that merchant ships carry are called cargo.

Ships that carry dry cargo are called freighters.

Some freighters are built to carry one kind of cargo.

Ships that carry liquid cargo are called tankers.

Tankers have tanks. These tanks hold millions of gallons of liquid cargo.

A tanker may carry oil, gasoline, molasses, or fruit juice.

ครั้งที่ 23 (การแสดงเหตุ - ผล)

จุดประสงค์

1. นักเรียนอ่านเรื่อง และบอกความหมายของคำศัพท์ได้
2. นักเรียนสามารถสรุปใจความสำคัญของเรื่องที่อ่านโดยเขียนไดอะแกรมสรุปความตามลักษณะของบทอ่าน (การแสดงเหตุ - ผล) ได้
3. นักเรียนสามารถรายงานไดอะแกรมด้วยภาษาพูด และภาษาเขียนได้
4. นักเรียนสามารถทำกิจกรรมเสริมทักษะ เช่น เขียนศัพท์ และเขียนบรรยายตามที่กำหนดให้ได้

เนื้อเรื่อง

Sun.

The sun rises every morning. It rises in the East. The sun sets in the evening. It sets in the West.

At mid - day the sun is high in the sky. It makes short shadows. In the morning and evening it makes longer shadows.

You can use the sun to tell the time. Here is a sundial. The shadow shows the time.

(Wray, Elizabeth. Sun. London : Macdonald Educational Limited, 1979 : 6 - 8)

กิจกรรม

ขั้น หน้า

ให้นักเรียนเล่นเกมกินทาง โดยพิจารณาความถูกต้องของศัพท์ จำนวนคำศัพท์ และเวลาที่กำหนดให้

ขั้นสอน

1. ให้นักเรียนแต่ละกลุ่มอ่านเรื่อง "Sun" ปรีक्षाและเปิดพจนานุกรมได้เพื่ออภิปรายสรุปลักษณะของบ่ออ่าน และจับใจความสำคัญของบ่ออ่านเพื่อทำไดอะแกรมร่วมกัน
2. ขั้นปฏิบัติ ให้นักเรียนแต่ละกลุ่มฝึกทำไดอะแกรมแสดงเหตุ - ผลจากบ่ออ่าน
3. ให้นักเรียนแต่ละกลุ่มรายงานไดอะแกรมเป็นภาษาพูด และภาษาเขียน
4. แก้ไขไดอะแกรมร่วมกับครู และจัดบันทึก

ขั้นสรุป

ให้นักเรียนแต่ละกลุ่มเขียนและวาดภาพเกี่ยวกับประโยชน์ที่เราได้รับจากดวงอาทิตย์

สื่อการเรียน

1. ภาพงูกินหาง
2. เนื้อเรื่อง "Sun"
3. ภาพประกอบ แสดงรูปแบบของไดอะแกรมแบบเหตุ - ผล
4. แบบฝึก

การประเมินผล

1. สังเกตจากการร่วมกิจกรรม เช่น ความสนใจ การพูดสนทนา การตอบคำถาม
2. ตรวจสอบผลงานนักเรียน

Sun

- The sun rises every morning.
- It rises in the East.
- The sun sets in the evening.
- It sets in the West.
- At mid - day the sun is high in the sky. It makes short shadow. In the morning and evening it makes longer shadow.

- You can use the sun to tell the time.
- Here is a sundial.
- The shadow shows the times.



The sun rises every morning.
It rises in the East.
The sun sets in the evening.
It sets in the West.

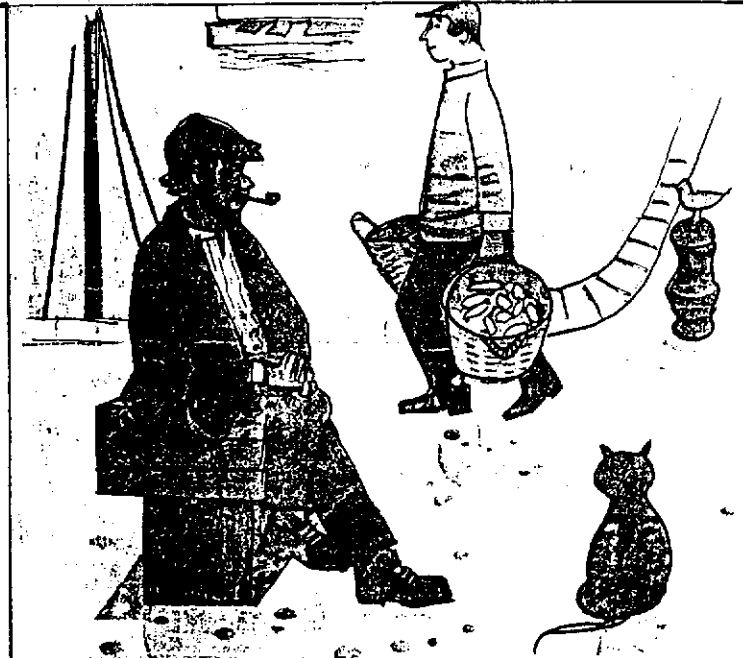

At mid-day the sun is high
in the sky.
It makes short shadows.
In the morning and evening
it makes longer shadows.

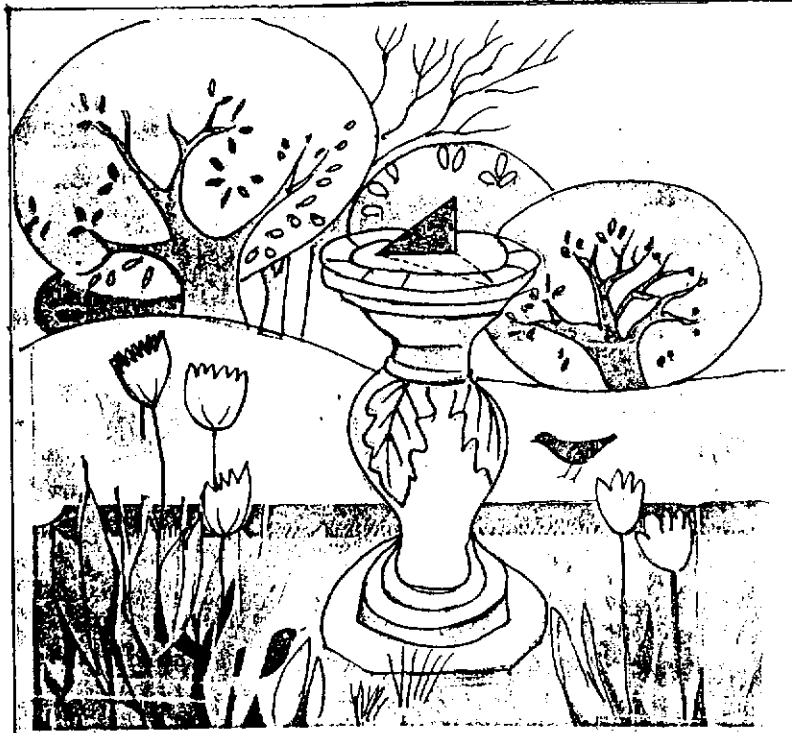

You can use the sun
to tell the time.
Here is a sundial.
The shadow shows the time.

ครั้งที่ 24 (ลำดับเหตุการณ์)

จุดประสงค์

1. นักเรียนอ่านเรื่องและบอกความหมายของคำศัพท์ได้
2. นักเรียนสามารถสรุปใจความสำคัญของเรื่องที่อ่านโดยเขียนไคอะแกรมสรุปความตามลักษณะของบทอ่าน (ลำดับเหตุการณ์) ได้
3. นักเรียนสามารถรายงานไคอะแกรมด้วยภาษาพูด และภาษาเขียนได้
4. นักเรียนสามารถทำกิจกรรมเสริมทักษะ เช่น เล่นเกม และทำท่าประกอบบทอ่านได้

เนื้อเรื่อง

Big Bird's Busy Day.

Good morning, Radar! Time to get up. It's another busy day on Sesame Street.

Let's eat breakfast!

Let's clean up our next!

We have important things to do at play group.

We like digging.

We like swinging.

We like playing.

Dinnertime!

Bath time!

Story time! Good night, Radar. Tomorrow is another busy day.

Sleep tight.

(Funk and Wagnalls. On My Way with Sesame Street : Morning to Night.

Volum 11. 1989)

กิจกรรม

ขั้นนำ

ให้นักเรียนเล่นเกม Simon says____. โดยครูเป็นผู้ออกคำสั่ง

ขั้นสอน

1. ให้นักเรียนแต่ละกลุ่มอ่านเรื่อง "Big Bird's Busy Day" ปรึกษาและเปิดพจนานุกรมได้ เพื่ออภิปรายสรุปลักษณะของบทร้อยกรองและจับใจความสำคัญของบทร้อยกรองเพื่อทำ

ไดอะแกรม

2. ขั้นปฏิบัติ ให้นักเรียนแต่ละกลุ่มฝึกทำไดอะแกรมลำดับเหตุการณ์จากบทร้อยกรอง
3. ให้นักเรียนแต่ละกลุ่มรายงานไดอะแกรมเป็นภาษาพูดและภาษาเขียน
4. แก้ไขไดอะแกรมร่วมกับครู และจัดบันทึก

ขั้นสรุป

ให้นักเรียนแต่ละกลุ่มอ่านเรื่องและให้เพื่อนทำท่าทางประกอบบทร้อยกรอง

สื่อการเรียนรู้

1. เนื้อเรื่อง "Big Bird's Busy Day"
2. ภาพประกอบ แสดงรูปแบบของไดอะแกรมลำดับเหตุการณ์
3. แบบฝึก

การประเมินผล

1. สังเกตจากการร่วมกิจกรรม เช่น ความถูกต้องในการสนทนา ตอบคำถาม
2. ตรวจสอบผลงานนักเรียน

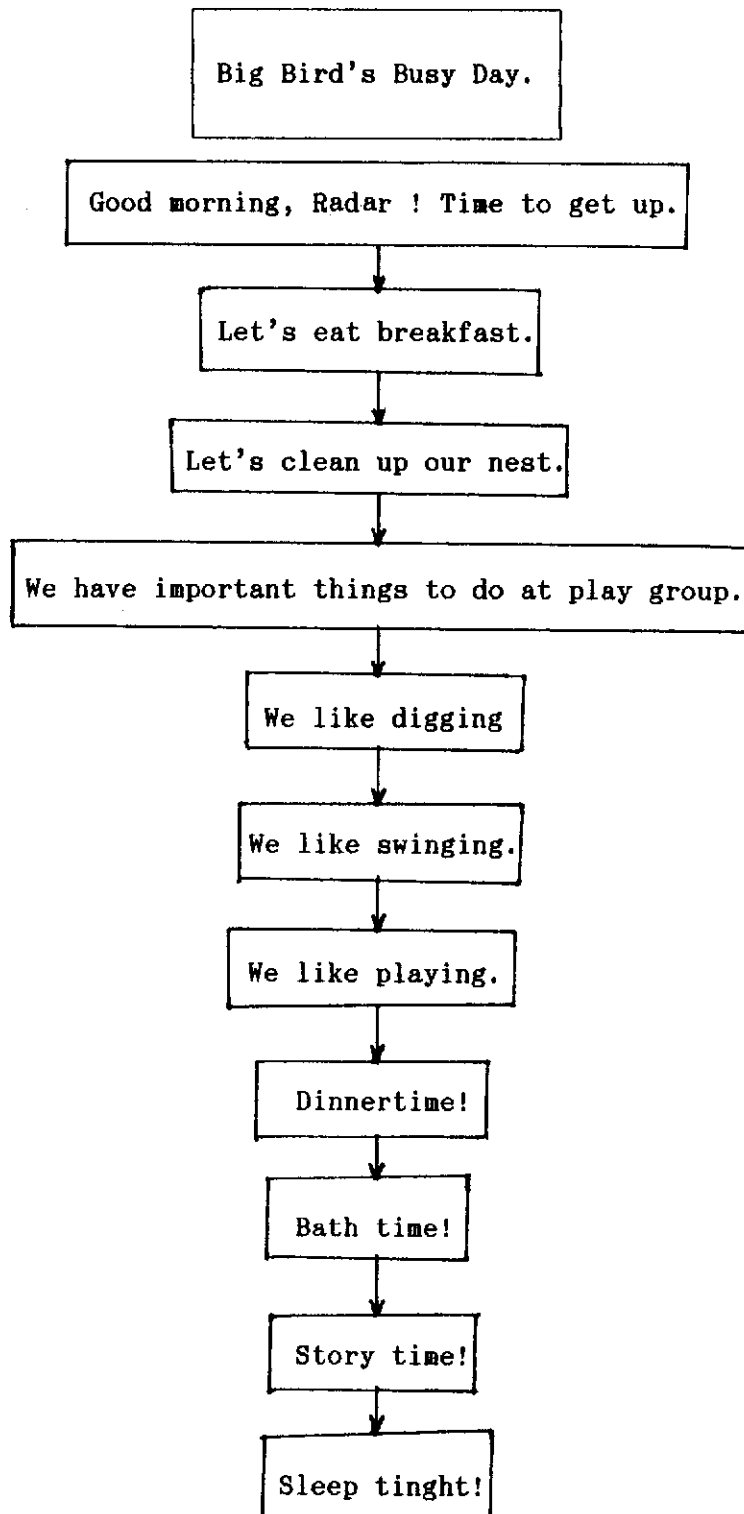

Big Bird's Busy Day

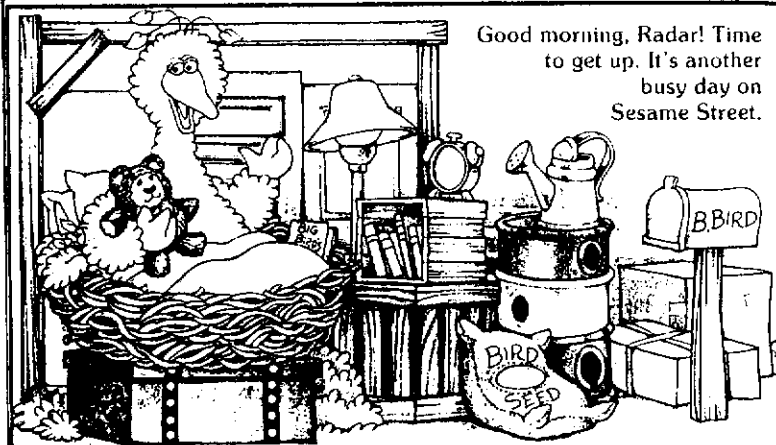

Good morning, Radar! Time to get up. It's another busy day on Sesame Street.

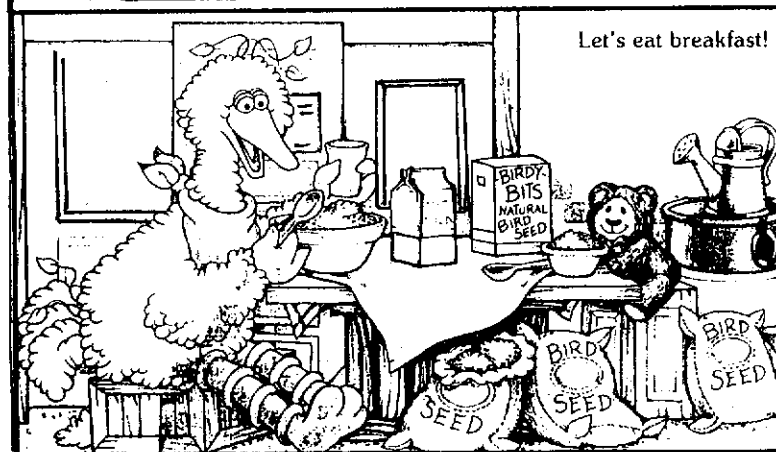

Let's eat breakfast!

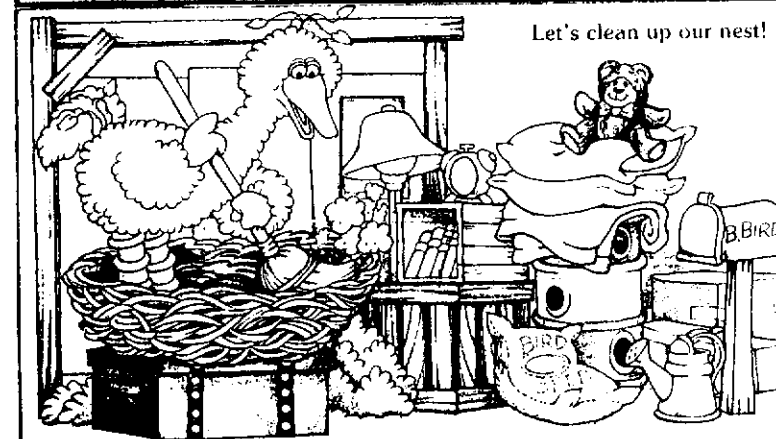

Let's clean up our nest!



We have important things to do at play group.

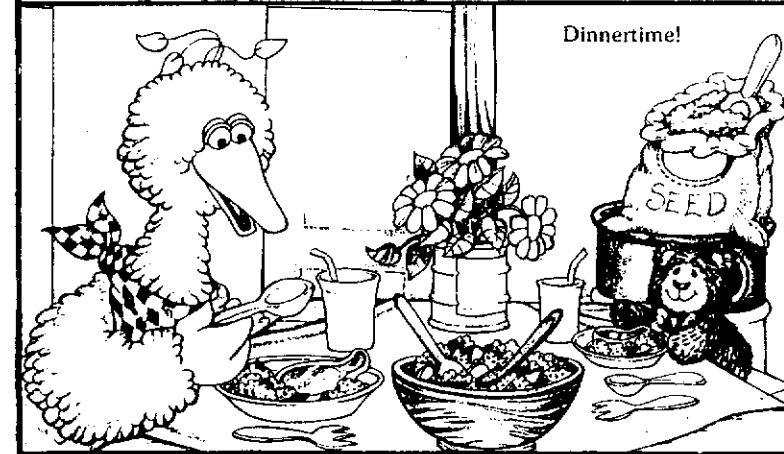
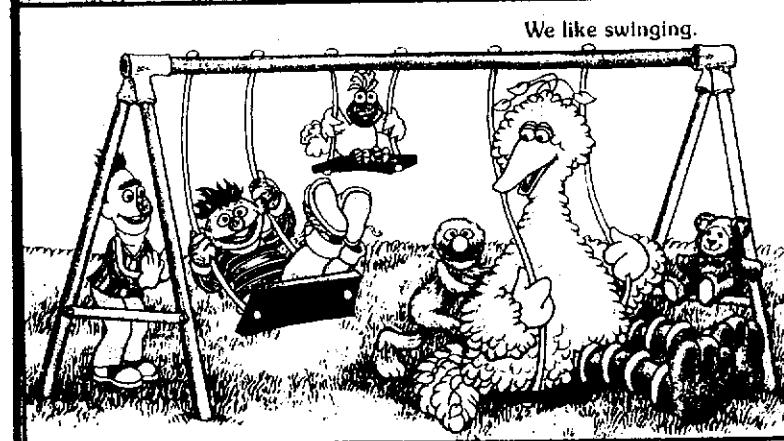

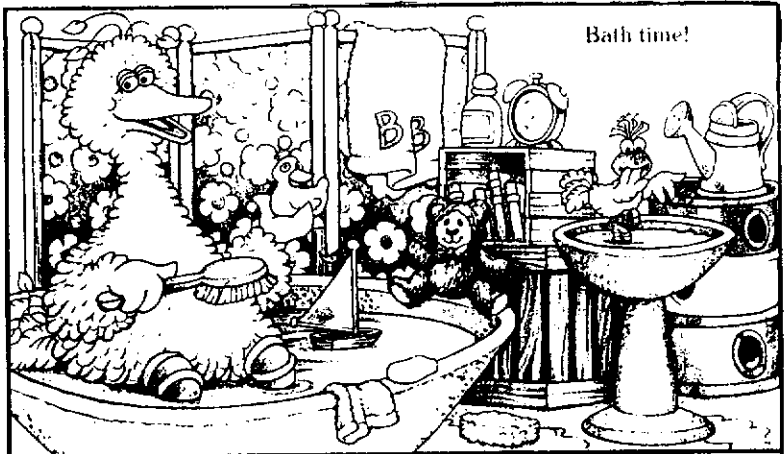

Bath time!

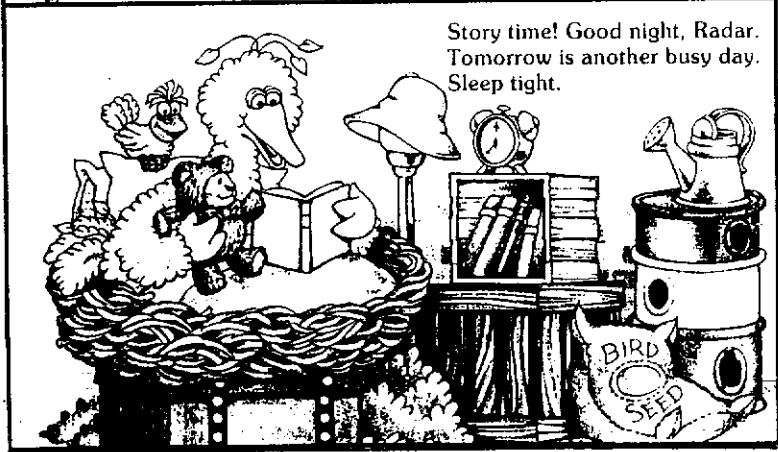

Story time! Good night, Radar.
Tomorrow is another busy day.
Sleep tight.

สัปดาห์ที่ 7ครั้งที่ 25 (แบบผสมผสาน)จุดประสงค์

1. นักเรียนอ่านเรื่อง และบอกความหมายของคำศัพท์ได้
2. นักเรียนสามารถสรุปใจความสำคัญของเรื่องที่อ่านโดยเขียนไคอะแกรมสรุปความตามลักษณะของบทอ่าน (แบบผสมผสาน) ได้
3. นักเรียนสามารถรายงานไคอะแกรมด้วยภาษาพูด และภาษาเขียนได้
4. นักเรียนสามารถทำกิจกรรมเสริม เช่น ต่อกภาพปริศนา วาดภาพกิจกรรมที่ทำที่บ้าน และเขียนบรรยายได้

เนื้อเรื่อง

Home

This is our home. We live at home with Mummy and Daddy. There are five rooms in our home. Our home is a bungalow. It has no upstairs.

This is our room. It has a red carpet. We have funny pictures on the wall.

This is the kitchen. Mummy cooks in the kitchen. She can see out of the window. Our kitchen has electricity, gas and water.

(Elizabeth, Wray. Home. London : Macdonald Educational Limited, 1979 : 1 - 5)

กิจกรรมขั้น
นำ

ให้นักเรียนแต่ละกลุ่มแข่งขันต่อภาพปริศนา (บ้าน)

ขั้น
สอน

1. ให้นักเรียนแต่ละกลุ่มอ่านเรื่อง Home ปรีक्षाและเปิดพจนานุกรมได้เพื่ออภิปรายสรุปลักษณะของบทอ่าน และจับใจความสำคัญของบทอ่านเพื่อทำไดอะแกรมร่วมกัน
2. ขั้นปฏิบัติ ให้นักเรียนแต่ละกลุ่มฝึกทำไดอะแกรมแบบผสมผสานจากบทอ่าน
3. ให้นักเรียนแต่ละกลุ่มรายงานไดอะแกรมเป็นภาษาพูด และภาษาเขียน
4. แก้ไขไดอะแกรมร่วมกับครู และจัดบันทึก

ขั้น
สรุป

ให้นักเรียนวาดภาพกิจกรรมที่ชอบทำที่บ้าน และเขียนบรรยายประกอบ ความยาวประมาณ 5 - 7 ประโยค

สื่อการเรียนรู้

1. ภาพปริศนา
2. เนื้อเรื่อง "Home"
3. ภาพประกอบ แสดงรูปแบบของไดอะแกรมแบบผสมผสาน
4. แบบฝึก

การประเมินผล

1. สังเกตจากการร่วมกิจกรรม เช่น ความสนใจ การร่วมมือ
2. ตรวจสอบผลงานนักเรียน

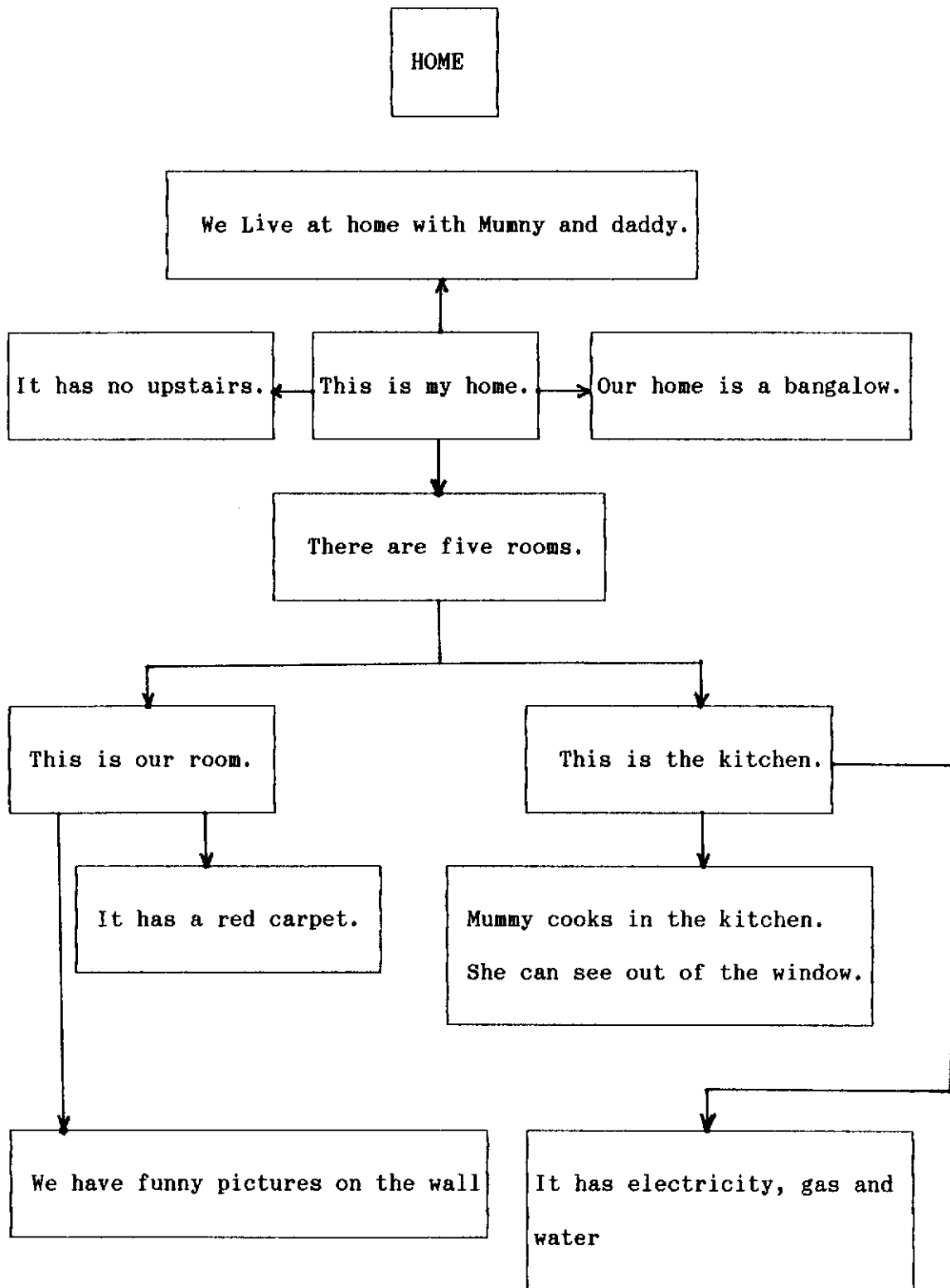

ภาพประกอบ 47 แสดงการทำไต่อะแกรมแบบผสมผสาน

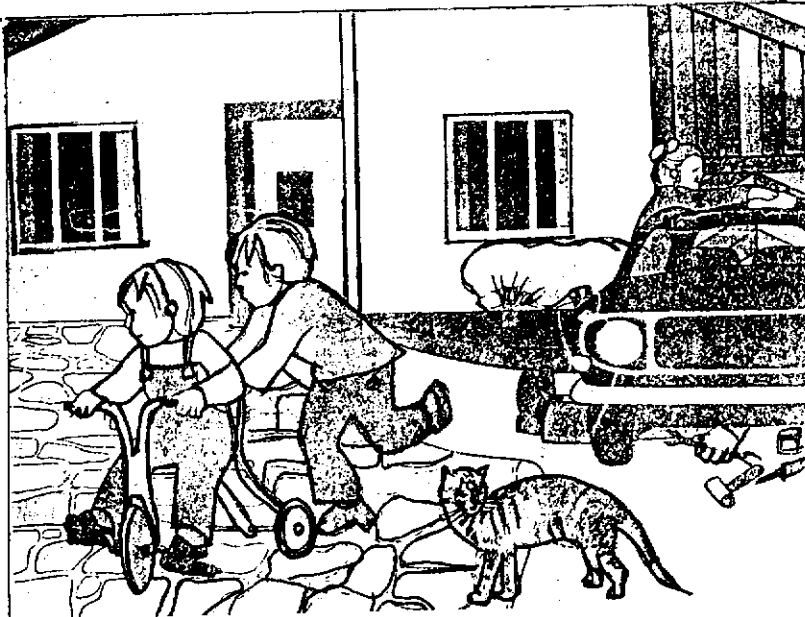

This is our home.
We live at home
with Mummy and Daddy.

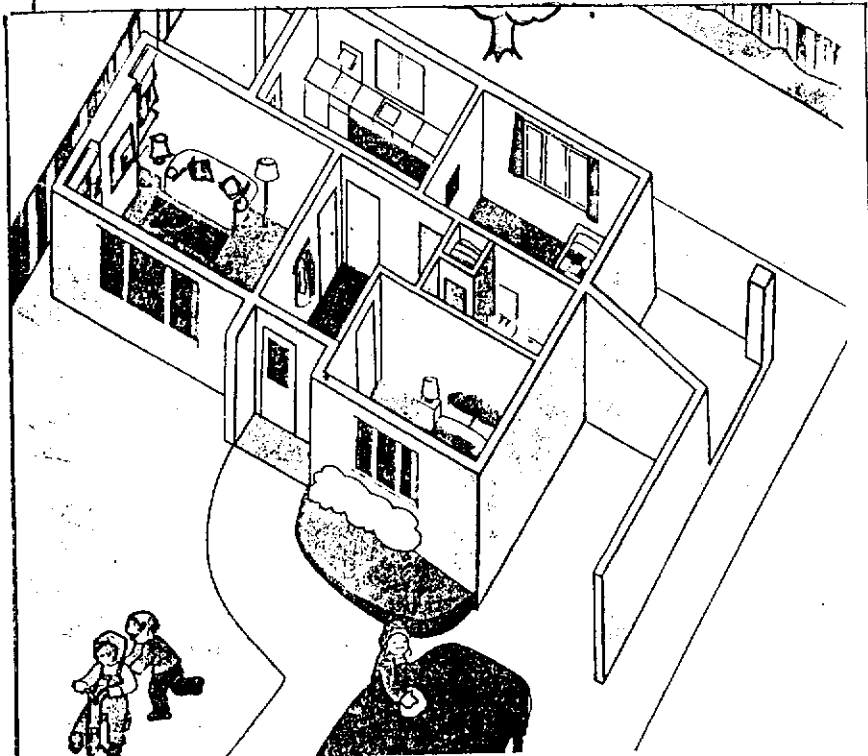

There are five rooms in our home.
Our home is a bungalow.
It has no upstairs.



This is our room.
It has a red carpet.
We have funny pictures on the wall.

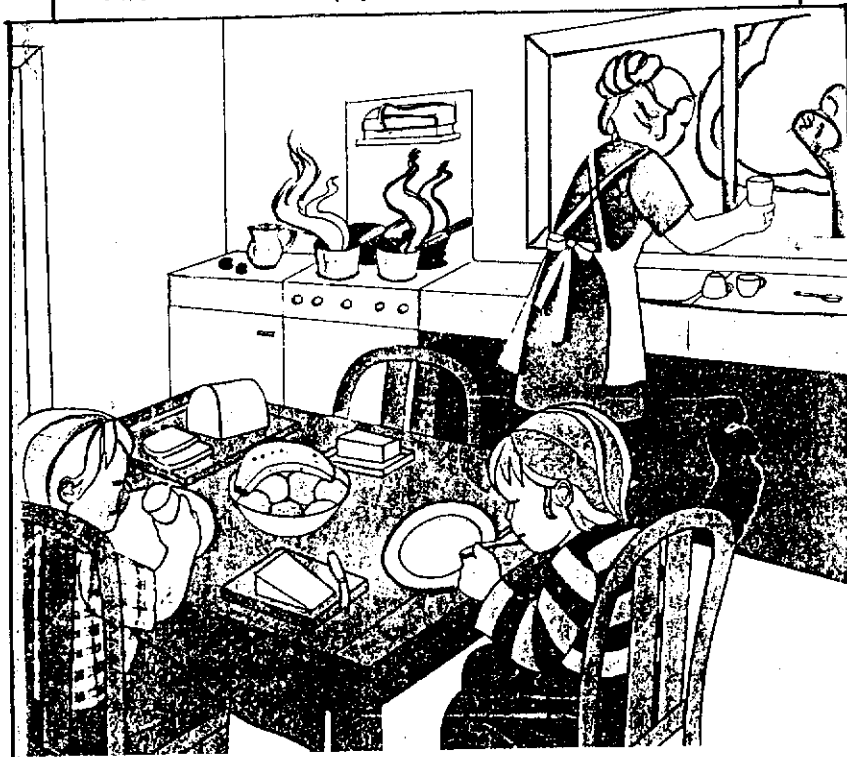

This is the kitchen.
Mummy cooks in the kitchen.
She can see out of the window.

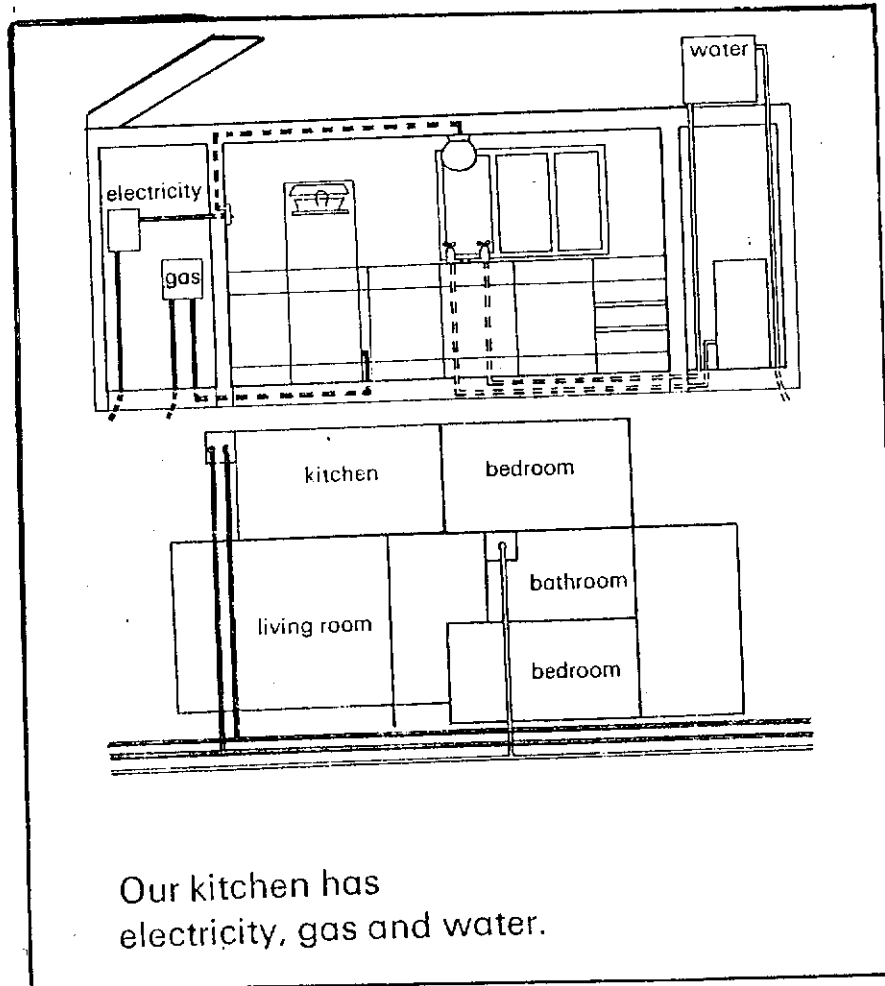

Our kitchen has
electricity, gas and water.

โครงการสอนกลุ่มความคุม

วิชาภาษาอังกฤษ ชั้นประถมศึกษาปีที่ 6 บทที่ 2 - 4 (75 คาบ) คาบละ 20 นาที

ความมุ่งหมาย

นักเรียนสามารถอ่านข้อความ บทความ หรือสถานการณ์ที่กำหนดให้แล้วสามารถ
จับใจความ แผลความ ตีความ ขยายความ หรือเรียงลำดับเหตุการณ์ของเรื่องที่ได้ถูกต้อง
เหมาะสม

เนื้อหา

คำศัพท์ : grape (s), radio (s), television, cook, like,
listen to, sew, speak, watch, best, beef, chicken, coffee, fish,
milk, noodles, pork, rice, tea, plate, spoon, want, take, throw,
hungry, thirsty, iced tea / coffee, chalk, fish sauce, food, paper,
peper, powder, salt, soap, sugar, tissue paper, toothpaste, bowl,
cake, cookie, flour, shop, come back, come on, buy

โครงสร้างประโยค

1. การถามตอบโดยใช้ประโยคที่มีคำว่า What, Who, Where, How many, Is, Do, Does
2. การใช้ He, She, I, You, His, Her, My, Your
3. การใช้ like/likes + to V. ในประโยคบอกเล่า ปฏิเสธ และคำถาม
4. การใช้ like/likes + N. ในประโยคบอกเล่า ปฏิเสธ และคำถาม
5. การใช้กริยาที่สอดคล้องกับประธานที่เป็นเอกพจน์ และพหูพจน์
6. การใช้ want (s) + N ในประโยคบอกเล่า ปฏิเสธ และคำถาม
7. การใช้ want (s) + to V. ในประโยคบอกเล่า ปฏิเสธ และคำถาม

8. การใช้ like และ want ตามความหมายที่ถูกต้อง
9. การใช้คำถามที่นับได้ในรูปเอกพจน์ และพหูพจน์
10. การใช้ some กับคำนามที่นับได้ และคำนามที่ไม่นับจำนวน
11. การใช้ some, one และ any เป็นคำแทนคำนาม
12. การใช้กริยา is/are ใน Here's one. Here is / are some.

กิจกรรม

กิจกรรมการเรียนรู้การสอนของกลุ่มควบคุม จัดตามขั้นตอนการสอนในหนังสือคู่มือครู English Is Fun Book III บทที่ 2 - 4 ของกรมวิชาการ (2528 : 22 - 91) มีขั้นตอน ดังนี้

- ขั้นที่ 1 นำเข้าสู่บทเรียนโดยใช้เกม เพลง หรือสนทนาซักถามจากรูปภาพ
- ขั้นที่ 2 ทบทวนความรู้เดิมโดยใช้คำถาม Wh - Questions, Yes/No Questions
- ขั้นที่ 3 ชี้สอนเนื้อหาใหม่ ครูอ่านให้นักเรียนฟัง นักเรียนอ่านตาม ครูอธิบายความหมาย และโครงสร้างทางไวยากรณ์ โดยใช้อุปกรณ์ต่าง ๆ เช่น รูปภาพ บัตรคำ
- ขั้นที่ 4 อ่าน สะกด และคัด โดยให้นักเรียนอ่านจากบัตรคำ บัตรภาพ และอ่านออกเสียง แล้วคัดลงสมุด
- ขั้นที่ 5 ให้นักเรียนฝึกเติมคำถาม - ตอบ ที่มีคำถามตรงกับภาพ หรือเล่นเกม
- ขั้นที่ 6 อ่านในใจ เล่าเรื่อง อ่านออกเสียง หรือแสดงบทบาทสมมติประกอบ
- ขั้นที่ 7 ทำกิจกรรมหลังการอ่าน เช่น ตอบคำถาม ทำแบบฝึกหัด
- ขั้นที่ 8 ขั้นสรุป และประเมินผลการเรียน โดยการสังเกตในขณะที่ร่วมกิจกรรม และตรวจผลงาน

สื่อการเรียนรู้

1. ของจริง เช่น สมุด หนังสือ ยางลบ กระเป๋านักเรียน ฯลฯ
2. บัตรคำ บัตรภาพ บัตรอักษร

3. แถบประโยค
4. แผนภูมิเพลง เทปเพลง
5. หนังสือเรียน หนังสือแบบฝึก

ประเมินผล

1. สังเกตจากการเข้าร่วมกิจกรรม และความสนใจ
2. ตรวจสอบผลงานจากการทำแบบฝึกหัด และแบบทดสอบ
3. การทดสอบด้วยวาจา

ตัวอย่าง

แผนการสอนกลุ่มควบคุม

วิชาภาษาอังกฤษ ชั้นประถมศึกษาปีที่ 6 บทที่ 2 จำนวน 24 คาบ สอนครั้งละ 3 คาบ

ครั้งที่ 1

จุดประสงค์เชิงพฤติกรรม

1. พังบทสนทนาแล้วเข้าใจ และพูดเลียนแบบบทสนทนาได้
2. สามารถใช้ like + N ได้ถูกต้องทั้งในประโยคคำถาม ปฏิเสธ และบอกเล่าได้
3. ใช้คำถามที่ขึ้นต้นด้วย What, Do ได้
4. คัดตัวอักษรตัวเขียนใหญ่ และเล็กได้

เนื้อหา

คำศัพท์ : grape (s), like

ประโยค : Do you like N (s)? Yes, I do. No, I don't.

กิจกรรม

ขั้นนำ

ให้นักเรียนเล่นเกมแข่งขันต่อคำศัพท์จากอักษรของคำที่กำหนดให้ 4 คำโดย

จับเวลา และนับจำนวนคำที่ต่อได้ ใครทำได้มาก และถูกต้องเป็นผู้ชนะ

ขั้นสอน

1. ทบทวนคำศัพท์เก่าที่เคยเรียนโดยใช้บัตรภาพ และให้นักเรียนผลัดกันถาม -

ตอบ ภายในกลุ่ม โดยใช้ประโยค

A : What's this? หรือ What are these?

B : It's a _____. หรือ They' re _____ s.

2. ครูถามนักเรียนคนหนึ่งว่า ชอบส้มไหม Do you like oranges? ครูชี้า
ประโยคคำถามสัก 2 - 3 ครั้ง ให้นักเรียนฟัง ถ้านักเรียนชอบให้ตอบ Yes, I do. ถ้า
ไม่ชอบให้ตอบ No, I don't. จากนั้นให้นักเรียนผลัดกันถาม - ตอบ จนคล่อง

3. ครูสรุปการใช้ like และคำนามในรูปพหูพจน์ เช่น I like dogs.

4. ให้นักเรียนคัดอักษรตัวพิมพ์ และตัวเขียนจากบัตรอักษรของ s, t, q, h,

p, r, m, u

ขั้นสรุป

ให้นักเรียนอ่าน เขียน ฟัง พูด A เป็นการบ้าน

สื่อการเรียนรู้

บัตรภาพ แถบประโยค บัตรอักษร

การประเมินผล

สังเกตจากการถาม - ตอบ และตรวจผลงาน

ครั้งที่ 2

จุดประสงค์เชิงพฤติกรรม

1. บอกความหมาย และใช้คำศัพท์ได้ถูกต้องทั้งในการพูด และเขียน
2. ฟังบทสนทนา แล้วเข้าใจ และพูดเลียนแบบบทสนทนาได้
3. สามารถใช้ like / likes + to V. ได้ถูกต้องในประโยคบอกเล่า ปฏิเสธ และคำถาม ทั้งในการพูด และการเขียน

เนื้อหา

คำศัพท์ : sew, cook, radio (s), television, watch, speak,

listen to, like

ประโยค : Do you like to ____? Yes, I do. No, I don't.

Does she / he like to ____? yes, he / she does.

No, he / she doesn't.

What $\left\{ \begin{array}{l} \text{do you} \\ \text{does he/she} \end{array} \right\}$ like to do on ____ ?

I/You/We/They like to ____ . He/She likes to ____ .

กิจกรรม

ขั้นนำ

ให้นักเรียนทำกิจกรรมการออกคำสั่ง และให้เพื่อนปฏิบัติตาม

ขั้นสอน

1. ทบทวนการใช้ประโยค Do you like N (s).? Yes, I do.

No, I don't. โดยให้นักเรียนผลัดกันถาม - ตอบโดยใช้บัตรภาพ

2. ครูให้นักเรียนฝึกทักษะการฟัง - พูด ประโยค ดังนี้

A : Do you like to sew? B : Yes, I do. Do you?

A : No, I don't. I like to cook.

โดยให้นักเรียนฝึกเป็นรายคู่ และกลุ่ม

3. ครูให้นักเรียนฝึกบทสนทนาดังนี้

A : What do you like to do on Sunday?

B : I like to watch television.

โดยให้นักเรียนฝึกเป็นรายคู่ และกลุ่ม

ขั้นสรุป

ให้นักเรียน อ่าน และเขียน ฟัง และพูด B เป็นการบ้าน

สื่อการเรียนรู้

บัตรภาพ แถบประโยค

การประเมินผล

สังเกตการถาม - ตอบ และตรวจผลงาน

ครั้งที่ 3

จุดประสงค์เชิงพฤติกรรม

1. บอกความหมาย และใช้คำศัพท์ได้ถูกต้องทั้งในการพูด และการเขียน
2. ฟังบทสนทนาแล้วเข้าใจ และพูดเลียนแบบบทสนทนาได้
3. สามารถใช้คำถามที่ขึ้นต้นด้วย What + n ____ ? ได้
4. ใช้คำถามที่ขึ้นต้นด้วย Who, What ได้

เนื้อหา

คำศัพท์ : best, like

ประโยค : Who do you like best? I like ____ best.

What color do you like? Pink.

กิจกรรม

ขั้น บทนำ

ให้นักเรียนร้องเพลง I like to sleep (ท่อน 1)

ขั้น บทสอน

1. ทบทวนการเรียกชื่อสี โดยใช้บัตรคำ และบัตรภาพ ครูพูดประโยค และให้นักเรียนตอบพร้อมวางบัตรคำให้ตรงกับภาพ เช่น

ครู : What color this? นักเรียน : It's ____ และวางบัตรคำ

ให้ตรงกับภาพ

2. ครูให้นักเรียนสนทนาตามประโยคที่กำหนดโดยให้นักเรียนฝึกเป็นรายคู่ และกลุ่ม โดยฝึกทีละประโยคดังนี้

A : What color do you like best? B : Pink.

A : What animal do you like best? B : I like
elephants.

A : What fruit do you like best? B : I like grapes.

A : Who do you like best? B : I like Mani.

ขั้นสรุป

ให้นักเรียนทำแบบฝึกหัดข้อ 2 ในหนังสือแบบฝึกหัด เป็นการบ้าน

สื่อการเรียนรู้

แผนภูมิเพลง เทปเพลง บัตรภาพ บัตรคำ แถบประโยค

การประเมินผล

สังเกตการถาม - ตอบ และตรวจผลงาน

ครั้งที่ 4

จุดประสงค์เชิงพฤติกรรม

1. พึงบทสนทนาแล้วเข้าใจ และพูดเลียนแบบบทสนทนาได้
2. สามารถใช้ like / likes + N ได้ถูกต้องทั้งในประโยคบอกเล่า ปฏิเสธ และคำถาม ทั้งในการพูด และการเขียน
3. สามารถใช้คำถามที่ขึ้นต้นด้วย What + N ____? และ Do ได้
4. ใช้รูปของกริยาที่สอดคล้องกับประธานที่เป็นเอกพจน์ และพหูพจน์ได้

เนื้อหา

คำศัพท์ : best, like

ประโยค : What color $\left\{ \begin{array}{l} \text{do you} \\ \text{does B} \end{array} \right\}$ like? Pink.
He / She likes pink.

Do you like pink? Yes, I do. No, I don't.

I like yellow.

กิจกรรม

ขั้นนำ

ให้นักเรียนแข่งขันตอบคำถาม โดยครูให้นักเรียนดูบัตรภาพ และถาม What color is this? นักเรียนตอบ It's ____ . ครูพูด Spell it. นักเรียนสะกด กลุ่มใดตอบได้ก่อน และถูกต้องมากเป็นฝ่ายชนะ

ขั้นสอน

1. ทบทวนประโยค What color do you like? โดยให้นักเรียนแต่ละคนตอบตามที่ตนชอบ และครูให้นักเรียนจาสีของเพื่อน ๆ ที่ชอบ

2. ครูถามนักเรียนคนหนึ่งด้วยประโยค What color does B like? นักเรียนตอบ Blue.
3. ครูสรุปการใช้ do, does โดยเขียนประโยคคำถามบนกระดานดำพร้อมประโยคคำตอบ และให้นักเรียนฝึกกิจกรรม โดยใช้ประโยค ดังนี้
- A : B, What color does C like? B : She likes blue.
- A : C, do you like blue? C : Yes, I do.

ขั้นสรุป

ให้นักเรียนทำแบบฝึกหัดข้อที่ 3 ในหนังสือแบบฝึกหัดเป็นการบ้าน

สื่อการเรียนรู้

บัตรภาพ บัตรคำ แถบประโยค

การประเมินผล

สังเกตจากการถาม - ตอบ และตรวจผลงาน

ครั้งที่ 5จุดประสงค์เชิงพฤติกรรม

1. ฟังบทสนทนาแล้วเข้าใจ และพูดเลียนแบบบทสนทนาได้
2. สามารถใช้ like / likes + N ได้ถูกต้องทั้งในประโยคบอกเล่า ปฏิเสธ และคำถาม ทั้งในการพูด และการเขียน
3. สามารถใช้คำถามที่ขึ้นต้นด้วย What + N ____? และ Do ได้
4. ใช้รูปของกริยาที่สอดคล้องกับประธานที่เป็นเอกพจน์ และพหูพจน์ได้

เนื้อหา

คำศัพท์ : radio (s), television, like, listen to, watch

ประโยค : Do you like N (s)? Yes, I do. No, I don't.

What $\left\{ \begin{array}{l} \text{do you} \\ \text{does he / she} \end{array} \right\}$ like to do on ____ ?

กิจกรรมขั้นนำ

ให้นักเรียนร้องเพลง I Like To Sleep. (ท่อน 1 - 2)

ขั้นสอน

1. ครูทบทวนเนื้อหาเดิมโดยให้นักเรียนทำกิจกรรมการสนทนาต่อไปนี้

A : B, What color does C like? B : She likes blue.

A : C, do you like blue? C : Yes, I do.

2. ครูแจกบัตรภาพ และบัตรคำเกี่ยวกับสัตว์ และให้นักเรียนฝึกสนทนาเป็นรายคู่ และกลุ่ม พร้อมรายงานประกอบ

A : B, What animal does C like? B : He likes dogs.

A : C, do you like dogs? C : No, I like birds.

3. ครูแจกบัตรภาพกริยาทำทางต่าง ๆ หรือบัตรคำ และให้นักเรียนฝึกสนทนาเป็นรายคู่ และกลุ่มพร้อมทั้งเขียนรายงานประกอบ

A : B, What does C like to do on sunday? B : He likes to sleep.

A : C, do you like to sleep on sunday? C : Yes, I do.

ขั้นสรุป

ให้นักเรียนทำแบบฝึกหัดคัดลายมือข้อ 3 เป็นการบ้าน

สื่อการเรียนรู้

แผนภูมิเพลง เทปเพลง บัตรภาพ บัตรคำ แถบประโยค

การประเมินผล

สังเกตจากการถาม - ตอบ และตรวจผลงาน

ครั้งที่ 6

จุดประสงค์เชิงพฤติกรรม

1. บอกความหมาย และใช้คำศัพท์ในบทได้ถูกต้องทั้งในการพูด และการเขียน
2. สามารถใช้ like / likes + to V. และ like / likes + N.

ได้ถูกต้องทั้งประโยคบอกเล่า ปฏิเสธ และคำถามทั้งในการพูด และการเขียน

3. สามารถใช้คำถามที่ขึ้นต้นด้วย What + N ____?, Who, Do, Does, What

ได้

4. ใช้รูปกริยาที่สอดคล้องกับประธานที่เป็นเอกพจน์ และพหูพจน์ได้

เนื้อหา

คำศัพท์ : grape (s), radio (s), television, cook, like,

listen to, sew, speak, watch, best

ประโยค : What + N ____? , What do you like to do on ____?

Who do you like? , Do you like to ____?,

Do you like N (s)?

Does he / she like do ____? , Does he / she

like N (s)?

กิจกรรม

ขั้นนำ

ครูให้นักเรียนดูบัตรภาพ บัตรคำ ของศัพท์ใหม่ และพูด What's this?

นักเรียน It's a ____ . ครูพูด Spell it นักเรียนสะกด ครูวางบัตรลง และพูด Write it

ทำเช่นนี้ซ้ำหมด

ขั้นสอน

1. ทบทวนประโยค What animal / fruit does ____ like? โดยให้นักเรียนฝึกพูดเป็นรายคู่
2. ให้นักเรียนเขียนคำถามให้เพื่อนเขียนตอบ แยกเป็นสิ่งที่เพื่อนชอบ และสิ่งที่เพื่อนไม่ชอบ และนำมาเขียนรายงาน โดยใช้ประโยคคำถามที่ขึ้นต้นด้วย What, Who เช่น What colors / animals / fruits do you like? , Who do you like best? เป็นต้น
3. ให้นักเรียนถาม และรายงานสิ่งที่เพื่อนคนหนึ่งชอบ และไม่ชอบเกี่ยวกับ ส้ม ฝรั่ง และสัตว์เลี้ยง โดยให้นักเรียนฝึกกิจกรรมเป็นรายคู่ และกลุ่ม

A : Does B like cats? C : No. she likes dogs.

A : B doesn't like cats. B : That's right. หรือ

B : that's not right. I like cat.

ขั้นสรุป

ให้นักเรียนทำแบบฝึกหัดคัดลายมือข้อ 2 เป็นกาบบ้าน

สื่อการสอน

บัตรภาพ บัตรคำ แถบประโยค

การประเมินผล

สังเกตการถาม - ตอบ และตรวจผลงาน

ครั้งที่ 7จุดประสงค์เชิงพฤติกรรม

1. ดูภาพ และเขียนเติมคำในช่องว่างได้
2. ทำปริศนาอักษรได้

เนื้อหา

- แบบฝึกเติมคำในช่องว่างเพื่ออธิบายสิ่งที่บุคคลชอบ / ไม่ชอบ
- ปริศนาอักษร

กิจกรรมขั้นนำ

ให้นักเรียนร้องเพลง I like to sleep

ขั้นสอน

1. ทบทวนประโยค What does B like to do on ____? โดยให้

นักเรียนฝึกเป็นรายคู่ และกลุ่ม

2. ให้นักเรียนเติมคำในช่องว่างเพื่ออธิบายสิ่งที่บุคคลชอบ/ไม่ชอบ
3. ให้นักเรียนทำปริศนาอักษร
4. ครูตรวจ และแก้ไข

ขั้นสรุป

ให้นักเรียนทำแบบฝึกหัดคัดลายมือข้อ 4 เป็นการบ้าน

สื่อการเรียนรู้

แผนภูมิเพลง เทปเพลง หนังสือแบบเรียน หนังสือแบบฝึกหัด

การประเมินผล

สังเกตการถาม - ตอบ และตรวจผลงาน

ครั้งที่ 8

จุดประสงค์เชิงพฤติกรรม

1. อ่านเรื่องส่วนตัวของฉัน และเติมคำในช่องว่างได้
2. อ่านปริศนา แล้วมีความเข้าใจ ตอบปริศนาได้ และเขียนปริศนาใหม่ได้

เนื้อหา

เนื้อเรื่อง : เรื่องส่วนตัวของฉัน, ปริศนาคำทาย

กิจกรรม

ขั้นนำ

ให้นักเรียนร้องเพลง I like to sleep

ขั้นสอน

1. ทบทวนการเติมคำในช่องว่างเพื่ออธิบายถึงสิ่งที่บุคคลชอบ/ไม่ชอบ
2. ให้นักเรียนอ่าน "เรื่องส่วนตัวของฉัน" และทำเครื่องหมาย x หรือเติมคำ

ในช่องว่างเพื่อให้ได้ความหมายที่ถูกต้อง

3. ให้นักเรียนลอกเนื้อความที่เติมคำแล้วลงสมุด
4. ให้นักเรียนอ่านเนื้อความให้เพื่อนฟัง
5. ให้นักเรียนแบ่งกลุ่มเลือกปริศนา แต่งปริศนา และทายเพื่อน ๆ

ขั้นสรุป

ให้นักเรียนทำแบบฝึกหัดคัดลายมือข้อ 1

สื่อการเรียนรู้

บัตรคำ หนังสือแบบเรียน หนังสือแบบฝึกหัด แผนภูมิเพลง เทปเพลง

การประเมินผล

สังเกตจากการถาม - ตอบ และการตรวจผลงาน

ภาคผนวก ง.

- ตัวอย่างแบบทดสอบวัดความเข้าใจในการอ่านภาษาอังกฤษ
- ตัวอย่างแบบสอบถามวัดเจตคติต่อการเรียนภาษาอังกฤษ

แบบทดสอบวัดความเข้าใจในการอ่านภาษาอังกฤษ
 ชั้นประถมศึกษาปีที่ 6

คำชี้แจง

1. แบบทดสอบฉบับนี้ต้องการวัดความเข้าใจในการอ่านภาษาอังกฤษ มีจำนวน 30 ข้อ เวลา 40 นาที
2. แบบทดสอบฉบับนี้เป็นการทดสอบเชิงปฏิบัติการ (Pragmatic Test) โดยใช้แบบทดสอบโคลซ (cloze test) แบบมี ตัวเลือก และใช้หลักการเว้นคำ ทุกคำที่ 5
3. ให้นักเรียนอ่านข้อความ หรือเรื่องราวที่กำหนดให้ แล้วเลือกตัวที่เหมาะสมมาเติมในช่องว่างให้ถูกต้อง โดยทำเครื่องหมาย X ลงในกระดาษคำตอบให้ตรงกับข้อที่ต้องการตอบ

ตัวอย่าง

คำชี้แจง อ่านข้อความต่อไปนี้ แล้วเลือกคำตอบที่เหมาะสม ตอบคำถามข้อ 0

My tooth hurts. I have toothache. I (0) go to the dentist.

(0) a. an b. must c. want d. walk

	a	b	c	d
0		X		
00				

คำชี้แจง อ่านข้อความต่อไปนี้ แล้วเลือกคำตอบที่เหมาะสมกับเนื้อเรื่อง ตามคำถามข้อ 1 - 5

Tigers are very big cats. Tiger can weigh more (1) are usually longer than (2).

Tigers do not live (3) in groups. They like (4) hunt alone at night. (5) are very good swimmers.

1. a. and b. but c. so d. that
2. a. tigers b. cats c. lions d. dogs
3. a. alone b. together c. with d. both
4. a. at b. in c. on d. to
5. a. Those b. Cats c. They d. Lions

คำชี้แจง อ่านเรื่องต่อไปนี้ แล้วเลือกคำตอบที่เหมาะสมกับเนื้อเรื่อง ตอบคำถาม ข้อ 6 - 11

My tooth is wobbly. It will come out (6). A new tooth is (7). It is pushing my (8) tooth out. The old (9) has come out now. (10) is a gap in (11) teeth. The new tooth grows slowly.

6. a. now b. again c. together d. soon
7. a. coming b. growing c. beginning d. making
8. a. young b. middle c. old d. dead

9. a. tooth b. mouth c. nose d. ear
10. a. Mouth b. That c. There d. Those
11. a. my b. your c. her d. his

ตัวอย่าง

แบบสอบถามวัดเจตคติต่อวิชาภาษาอังกฤษ

คำชี้แจง

1. แบบสอบถามฉบับนี้ สร้างขึ้นเพื่อถามความรู้สึก และความคิดเห็นของนักเรียนที่มีต่อวิชาภาษาอังกฤษในด้านความสำคัญ และคุณประโยชน์ นักเรียนเมื่อสละที่จะพิจารณา และเลือกตอบว่า เห็นด้วย หรือ ไม่เห็นด้วยเพียงใดต่อข้อความในแต่ละข้อ จำนวน 20 ข้อ เวลา 20 นาที
2. ขอให้นักเรียนอ่าน และใช้ความคิดตัดสินใจเลือกข้อความด้วยตนเอง
3. การตอบแบบสอบถาม ไม่มีคำตอบที่ถูก หรือผิด เพราะแต่ละคนย่อมมีความคิดที่ไม่เหมือนกัน
4. วิธีตอบแบบสอบถาม ในข้อความหนึ่ง ๆ ให้นักเรียนเลือกตอบว่า เห็นด้วยหรือไม่เห็นด้วยอยู่ในระดับใด กล่าวคือ เห็นด้วยอย่างยิ่ง เห็นด้วย ไม่แน่ใจ ไม่เห็นด้วย ไม่เห็นด้วยอย่างยิ่ง เมื่อนักเรียนอ่านแล้วคิดจะตอบในช่วงใด ก็ให้ทำเครื่องหมายให้ตรงช่องนั้น ๆ

ตัวอย่าง

ข้อ	ความรู้สึก	เห็นด้วย อย่างยิ่ง	เห็นด้วย	ไม่แน่ใจ	ไม่เห็น ด้วย	ไม่เห็นด้วย อย่างยิ่ง
0	ข้าพเจ้าเรียนวิชาภาษาอังกฤษด้วยความสนุกสนานเพลิดเพลิน.	.. /

คำอธิบาย

จากตัวอย่างข้อ (0) แสดงว่านักเรียนอ่านข้อความแล้วมีความรู้สึกว่าเห็นด้วยอย่างยิ่ง

คำสั่ง ให้ทำเครื่องหมาย / ลงในช่องว่างทางขวามือของนักเรียน โดยให้ตรงกับความรู้สึก
ของนักเรียนมากที่สุดเพียงข้อเดียว

ข้อ	ความรู้สึก	เห็นด้วย อย่างยิ่ง	เห็นด้วย	ไม่แน่ใจ	ไม่เห็น ด้วย	ไม่เห็นด้วย อย่างยิ่ง
1	ข้าพเจ้าคิดว่าวิชาภาษาอังกฤษ มีประโยชน์ต่อการหางานทำ...
2	ข้าพเจ้าคิดว่าควรจัดวิชาภาษาอังกฤษ ให้อยู่ในชั่วโมงแรกของ ทุกวัน.....
3	ข้าพเจ้ารู้สึกไม่พอใจถ้าครูให้ แบบฝึกหัดวิชาภาษาอังกฤษ เพิ่มเติม.....
4	ข้าพเจ้าไม่ชอบเรียนภาษา อังกฤษเพราะเรียนไม่รู้เรื่อง..
5	เมื่อครูกำหนดให้อ่านหนังสือ ภาษาอังกฤษข้าพเจ้ารู้สึก ไม่สบายใจ.....
6	ข้าพเจ้าคิดว่านักเรียนไทย ไม่จำเป็นต้องเรียนภาษา อังกฤษก็ได้.....

ประวัติย่อผู้วิจัย

ชื่อ นางสาวอุษณีย์ ชื่อสกุล	วรรณจิย์
เกิดวันที่ 5 เดือนธันวาคม	พุทธศักราช 2501
สถานที่อยู่ปัจจุบัน	39/1 หมู่ 18 ตำบล บางพิง อำเภอพระประแดง จังหวัดสมุทรปราการ 10130
สถานที่ทำงานปัจจุบัน	โรงเรียนบ้านหนองขาม ตำบลไร่เก่า อำเภอปราณบุรี จังหวัดประจวบคีรีขันธ์ 77180
ประวัติการศึกษา	
พ.ศ. 2524	ปริญญาครุศาสตร์บัณฑิต (ค.บ.) จากวิทยาลัยครูธนบุรี
พ.ศ. 2536	ปริญญาการศึกษามหาบัณฑิต (กศ.ม.) จากมหาวิทยาลัย ศรีนครินทรวิโรฒ ประสานมิตร

การเปรียบเทียบความเข้าใจในการอ่านภาษาอังกฤษและเจตคติ
ต่อการเรียนภาษาอังกฤษของนักเรียนชั้นประถมศึกษาปีที่ 6
ที่ได้รับการสอนอ่านโดยใช้เทคนิคการสร้างไดอะแกรม
กับการสอนอ่านตามคู่มือครู

บทคัดย่อ

ของ

อุษณีย์ วรรณจรรย์

เสนอต่อมหาวิทยาลัยศรีนครินทรวิโรฒ ประสานมิตร เพื่อเป็นส่วนหนึ่งของการศึกษา

ตามหลักสูตรปริญญาการศึกษามหาบัณฑิต วิชาเอกการประถมศึกษา

พฤษภาคม 2536

การศึกษาครั้งนี้มีจุดมุ่งหมาย เพื่อเปรียบเทียบความเข้าใจในการอ่านภาษาอังกฤษ และเจตคติต่อการเรียนภาษาอังกฤษของนักเรียนชั้นประถมศึกษาปีที่ 6 ที่ได้รับการสอนอ่าน โดยใช้เทคนิคการสร้างไคอะแกรมกับการสอนอ่านตามคู่มือครู

กลุ่มตัวอย่างเป็นนักเรียนชั้นประถมศึกษาปีที่ 6 ภาคเรียนที่ 1 ปีการศึกษา 2536 ของโรงเรียนบ้านหนองขาม และโรงเรียนบ้านศาลาลัย ตำบลไร่เก่า อำเภอปราณบุรี จังหวัดประจวบคีรีขันธ์ จำนวน 80 คน ได้มาโดยวิธีสุ่มอย่างง่าย เป็นกลุ่มทดลองและกลุ่มควบคุม กลุ่มละ 40 คน กลุ่มทดลอง เรียนโดยใช้เทคนิคการสร้างไคอะแกรม ส่วนกลุ่มควบคุม เรียนตามคู่มือครู ระยะเวลาในการทดลองกลุ่มละ 75 คาบ คาบละ 20 นาที

แบบแผนการทดลองครั้งนี้คือ Randomized Control Group Pretest - Posttest Design สถิติที่ใช้ในการวิเคราะห์ข้อมูลได้แก่ t - test แบบ Independent ในรูป Difference Score

ผลการวิเคราะห์ข้อมูลปรากฏว่า

1. ความเข้าใจในการอ่านภาษาอังกฤษของนักเรียนกลุ่มทดลอง และกลุ่มควบคุมแตกต่างกันอย่างมีนัยสำคัญทางสถิติที่ระดับ .01
2. เจตคติต่อการเรียนภาษาอังกฤษของนักเรียนกลุ่มทดลองและกลุ่มควบคุมแตกต่างกันอย่างมีนัยสำคัญทางสถิติที่ระดับ .01

A COMPARISON OF PRATHOM SUKSA VI STUDENTS ENGLISH
READING COMPREHENSION AND ATTITUDES TOWARD
ENGLISH THROUGH THE MAPPING TECHNIQUE
AND THE TEACHER'S MANUAL

AN ABSTRACT

BY

USANEE WANNAJIYEE

Presented in partial fulfillment of the requirements for the
Master of Education degree in Elementary Education
at Srinakharinwirot University

November 1993

The purpose of this study was to compare the English reading Comprehension and attitudes toward English of Prathom Suksa VI Students Through the Mapping Technique and the Teacher's Manual

The subjects for this study consisted 80 students of Prathom Suksa VI at Bannongkham School and Bansalarai School, Tambol Raikao, Amphoe Pranburi, Prachaubkirikhan, during the first of the 1993 academic year. They were randomly selected by using simple random sampling into 2 groups as the experimental and control groups, with 40 students in each. The experimental group was taught through the Mapping Technique ; whereas the control group was taught through the teacher's manual. Both group were taught by the researcher for 75 periods with 20 minutes in each.

This study was designed by using the randomized control group pretest - posttest design. The data was statistically analized by using the t - test difference scores.

The finding revealed that :

1. The English reading comprehension of the experimental and control groups was significantly different at the .01 level.
2. The Attitudes toward English of the experimental and control groups was significantly different at the .01 level