

๗๙๖-๐๗๑
๙๒๘๗
๙๒

การประเมินหลักสูตรครุศาสตรบัณฑิต วิชาเอกพลศึกษา ของสภาการฝึกหัดครู
(ฉบับปรับปรุง) พุทธศักราช ๒๕๒๔

ปริญญานิพนธ์

ของ

สมหญิง จันทฤทธิ์

๗๗ ค.ย. ๒๕๓๑

เสนอต่อมหาวิทยาลัยศรีนครินทรวิโรฒ ประสานมิตร
เพื่อเป็นส่วนหนึ่งของการศึกษาตามหลักสูตร
ปริญญาการศึกษามหาบัณฑิต
กันยายน ๒๕๓๐
ลิขสิทธิ์เป็นของมหาวิทยาลัยศรีนครินทรวิโรฒ

การประเมินหลักสูตรครุศาสตร์บัณฑิต วิชาเอกพลศึกษา ของสภาการฝึกหัดครู
(ฉบับปรับปรุง) พุทธศักราช 2524

บทคัดย่อ

ของ

สมหญิง จันทุไทย

เสนอต่อมหาวิทยาลัยศรีนครินทรวิโรฒ ประสานมิตร
เป็นส่วนหนึ่งของการศึกษาตามหลักสูตร
ปริญญาการศึกษามหาบัณฑิต
กันยายน 2530

การวิจัยครั้งนี้มีความมุ่งหมายเพื่อประเมินหลักสูตรครุศาสตร์บัณฑิต วิชาเอกพลศึกษาของสภาการฝึกหัดครู (ฉบับปรับปรุง) พุทธศักราช 2524 โดยใช้แบบจำลองชิปประเมิน บริบท ปัจจัยเบื้องต้น กระบวนการ และผลผลิต การประเมินบริบท ได้แก่ ความมุ่งหมาย โครงสร้าง และเนื้อหาของหลักสูตร การประเมินปัจจัยเบื้องต้น ได้แก่ อุปกรณ์การเรียนการสอน ตำราเรียน และสถานที่เรียน การประเมินกระบวนการ ได้แก่ การเรียนการสอน การวัดและการประเมินผล และการประเมินผลผลิต ได้แก่ คุณสมบัติของบัณฑิตและความต้องการของผู้บังคับบัญชาของบัณฑิต กลุ่มตัวอย่างได้แก่ผู้เชี่ยวชาญหลักสูตร จำนวน 5 คน อาจารย์และนักศึกษาในวิทยาลัยครูที่เปิดสอนวิชาเอกพลศึกษาตามหลักสูตรครุศาสตร์บัณฑิตของสภาการฝึกหัดครู (ฉบับปรับปรุง) พุทธศักราช 2524 จำนวนอาจารย์ 40 คน จำนวนนักศึกษา 302 คน บัณฑิตวิชาเอกพลศึกษาตามหลักสูตรครุศาสตร์บัณฑิตของสภาการฝึกหัดครู (ฉบับปรับปรุง) พุทธศักราช 2524 จำนวน 40 คน และผู้บังคับบัญชาของบัณฑิตจำนวน 40 คน รวมกลุ่มตัวอย่างทั้งหมด 427 คน โดยวิธีการสุ่มแบบง่าย วิธีดำเนินการวิจัยแบ่งเป็น 4 ส่วนคือ วิเคราะห์จากเอกสารหลักสูตร ใช้แบบสอบถาม การสัมภาษณ์ และการสังเกต การวิเคราะห์ข้อมูลใช้การร้อยละ ค่าเฉลี่ย และความเบี่ยงเบนมาตรฐาน

ผลการวิจัยพบว่า ค่านับบริบท ความมุ่งหมายของหลักสูตรวิชาเอกพลศึกษาสอดคล้องกับความมุ่งหมายทั่วไปของหลักสูตรสภาการฝึกหัดครู และสอดคล้องตามแนวการจำแนกความมุ่งหมายการศึกษาทั้ง 3 ด้าน คือ พุทธิพิสัย จิตพิสัย และทักษะพิสัย แต่เน้นในด้านจิตพิสัยมากที่สุด ความมุ่งหมายของหลักสูตรบางข้อยังไม่เหมาะสมเท่าที่ควรในด้านการใช้ภาษา ควรปรับปรุงความมุ่งหมาย ให้เหมาะสมสอดคล้องกับสภาพสังคมปัจจุบัน และควรเรียงลำดับความสำคัญของความมุ่งหมาย ในด้านโครงสร้างของหลักสูตร ควรปรับปรุงจำนวนหน่วยกิตวิชาเอกพลศึกษาทั้งภาคทฤษฎีและภาคปฏิบัติ เนื้อหาของหลักสูตรไม่สัมพันธ์สอดคล้องกับความมุ่งหมายของหลักสูตรครบทุกข้อ โดยเฉพาะอย่างยิ่งขาดเนื้อหาด้านจิตพิสัย เนื้อหาบางรายวิชาซ้ำซ้อนกัน

ค่านับปัจจัยเบื้องต้น ปัจจัยที่สนับสนุนการนำหลักสูตรไปใช้ไม่เหมาะสมเท่าที่ควร เพราะอุปกรณ์การเรียนการสอนมีค่อนข้างน้อยและมีไม่ครบตามรายวิชาในหลักสูตร ตำราเรียนมีน้อยไม่ทันสมัย สถานที่เรียนมีไม่เพียงพอ เช่น ขาดสระว่ายน้ำ สนามเทนนิส และโรงยิมส์

ด้านกระบวนการ กระบวนการของหลักสูตรโดยส่วนรวมมีความเหมาะสมในด้านการสอนของ
อาจารย์ แต่ในด้านการเรียนของนักศึกษายังไม่เหมาะสมเท่าที่ควรเพราะนักศึกษามีลักษณะเป็นผู้รับมี
การซักถาม และแสดงความคิดเห็นน้อย ส่วนในด้านการวัด และการประเมินผล โดยส่วนรวมมีความ
เหมาะสม แต่มีบางเรื่องที่ต้องปรับปรุง เช่น อาจารย์ผู้สอนลำเอียง และไม่มีเกณฑ์มาตรฐานในการวัด
และประเมินผล

ด้านผลผลิต บัณฑิตโดยส่วนรวมมีคุณสมบัติที่เหมาะสมกับการเป็นครูพลศึกษา แต่ผู้บังคับบัญชาของ
บัณฑิตยังมีความต้องการให้บัณฑิตมีคุณสมบัติสูงกว่าที่เป็นจริง

AN EVALUATION OF PHYSICAL EDUCATION CURRICULUM
AT THE BACHELOR'S DEGREE LEVEL OF THE BOARD
OF TEACHER EDUCATION (THE IMPROVED PROGRAM)
B E. 2524

AN ABSTRACT

BY

SOMYING CHUNTARUTHAI

PRESENTED IN PARTIAL FULFILLMENT OF THE REQUIREMENTS
FOR THE MASTER OF EDUCATION DEGREE
AT SRINAKHARINWIROT UNIVERSITY
SEPTEMBER 1987

The purpose of this study was to evaluate the Physical Education Curriculum at the Bachelor's Degree Level of the Board of Teacher Education (The Improved Program) B.E.2524 by using CIPP model : context, input, process and product. The objectives, the structures and the content of the curriculum were evaluated as the context, whereas teaching materials, text-books and facilities were evaluated as the input, the teaching - learning process and the test and measurement were evaluated as the process while the graduates' characteristics and the needs of their employers were evaluated as the product. The simple random sampling technique was used in selecting four hundred and twenty - seven samples which consisted of five experts in the field of curriculum development, forty physical education instructors who were teaching in the Teachers' Colleges, three hundred and two students majoring in physical education, forty physical education graduates and forty employers of the graduates.

The research methodology consisted of four procedures : the document and literature analyses , the questionnaire, the observation, and the interview. The data were analyzed by percentage, mean and standard deviation.

The findings were as follows :

The Context : The objectives of the physical education curriculum were concordant with the general objectives of the curriculum of the Board of Teacher Education and the classification of the three goals of education : cognitive, affective and psychomotor domains, but emphasizing most on the affective domain. However, the language used in some curriculum objectives was too broad to implement. Besides, the objectives should be revised to serve the needs of the present society, and they should be ordered in priority of their importance. As for the curriculum structure the credits of physical education courses in both theory and practice

should be revised. The contents of the curriculum were not concordant with some objectives, especially, the affective contents were not included at all in the course description. Moreover, some of the course contents were also overlapped.

The Input : The facilities for curriculum implementation were not appropriate since there were insufficient instructional materials, textbooks and physical education accommodations such as swimming pools, tennis courts, and gymnasiums.

The Process : As a whole, the instructors' teaching process was appropriate, but the students' learning still needed improvement, for example, the students were passive and not enthusiastic in asking questions and expressing ideas. The evaluation procedure as a whole was appropriate. However, there were some comments on the teacher's injustice and no set standard for evaluation.

The Product : Most graduates achieved the competencies required for physical education teachers. Nevertheless, their employers still wanted them to gain higher competencies.

คณะกรรมการที่ปรึกษาประจำตัวนิสิต และคณะกรรมการสอบได้พิจารณา
ปริญญาโทฉบับนี้แล้ว เห็นสมควรรับเป็นส่วนหนึ่งของการศึกษาตามหลักสูตรปริญญา
การศึกษามหาบัณฑิตของมหาวิทยาลัยศรีนครินทรวิโรฒได้

คณะกรรมการที่ปรึกษา

คณะกรรมการสอบ

.....
.....กรรมการ

.....
.....กรรมการ

.....
.....กรรมการ

ประกาศคุณูปการ

ปริญญาบัตรฉบับนี้สำเร็จลงได้ เพราะได้รับคำแนะนำ ปรีกษาทางค่านวิชาการจาก ผู้ช่วยศาสตราจารย์ ดร. ชมพันธ์ กุญชร ณ อยุธยา ประธานกรรมการควบคุมปริญญาบัตร และรองศาสตราจารย์ ดร. โชติ เพชรชื่น กรรมการควบคุมปริญญาบัตร และได้รับความอนุเคราะห์จาก ดร. สมสุข ธีระพิจิตร เป็นกรรมการในการสอบ รวมทั้งได้รับความกรุณาจาก ผู้ช่วยศาสตราจารย์ ดร. วิจิตร สินสิริ อาจารย์ที่ปรึกษา ที่ได้ช่วยเหลือแนะนำต่าง ๆ ผู้วิจัยขอกราบขอบพระคุณไว้ ณ โอกาสนี้ด้วย

ขอขอบพระคุณผู้ทรงคุณวุฒิทุกท่าน ที่กรุณาพิจารณาและตรวจแก้ไขเกณฑ์ในการประเมินหลักสูตร รวมทั้งตรวจแก้ไขภาษาสำนวนของคำถามที่ใช้ในการวิจัย

ขอขอบพระคุณ ดร. วิจิตร จันทรากุล ดร. ศักดิ์ชาย หัพสุวรรณ ดร.เป็รื่อง กิจรัตน์ ผู้ช่วยศาสตราจารย์อุคม หิมพา และผู้ช่วยศาสตราจารย์สุจิตต์ ปรีชามารต ที่กรุณาเป็นผู้เชี่ยวชาญหลักสูตร และให้ความร่วมมือในการออกแบบสอบถาม

ขอขอบพระคุณอธิการ ผู้อำนวยการศูนย์ฝึกประสบการณ์วิชาชีพ และหัวหน้าภาคพลศึกษา และสันทนาการของวิทยาลัยครูต่าง ๆ ที่อนุเคราะห์และให้ความร่วมมือในการเก็บข้อมูล

ขอขอบพระคุณอาจารย์ นักศึกษา บัณฑิต และผู้บังคับบัญชาของบัณฑิตที่เป็นกลุ่มตัวอย่าง และให้ความร่วมมือในการออกแบบสอบถามและสัมภาษณ์

คุณค่าและประโยชน์ที่สิ่งมีจากปริญญาบัตรเล่มนี้ ขอมอบเป็นที่ระลึกแก่พระคุณของบิดามารดา อาจารย์ พี่ และเพื่อนผู้มีพระคุณยิ่งของผู้วิจัย

สมหญิง จันทรไทย

สารบัญ

บทที่		หน้า
1	บทนำ	1
	จุดประสงค์	1
	ความมุ่งหมายของการศึกษาค้นคว้า	3
	ความรับผิดชอบของการศึกษาค้นคว้า	3
	ขอบเขตของการศึกษาค้นคว้า	4
	คำจำกัดความศัพท์เฉพาะ	4
2	เอกสารระจางานวิจัยที่เกี่ยวข้อง	6
	ความรู้เกี่ยวกับหลักสูตร	6
	งานวิจัยที่เกี่ยวข้อง	17
3	วิธีการในการศึกษาค้นคว้า	26
	ประชากร กลุ่มตัวอย่างและการเลือกกลุ่มตัวอย่าง	26
	เครื่องมือที่ใช้ในการรวบรวมข้อมูล	28
	การเก็บรวบรวมข้อมูล	35
	สถิติที่ใช้ในการวิเคราะห์ข้อมูล	36
4	ผลการวิเคราะห์ข้อมูล	39
	การวิเคราะห์ปริมาณ	39
	การวิเคราะห์ปัจจัยเบื้องต้น	69
	การวิเคราะห์กระบวนการ	74
	การวิเคราะห์ผลผลิต	86
	ข้อเสนอแนะและความคิดเห็นทั่วไปเกี่ยวกับหลักสูตร	92

สารบัญ (ต่อ)

บทที่		หน้า
5	สรุปผลการศึกษากันถั่ว อภิปรายผล และข้อเสนอแนะ	101
	ความมุ่งหมายของการศึกษากันถั่ว	101
	วิธีดำเนินการศึกษากันถั่ว	101
	วัตถุประสงค์การศึกษากันถั่ว	102
	วิธีปรายผล	106
	ข้อเสนอแนะ	115
	สรุปภาพรวม	118
ภาคผนวก ก.	หนังสือขอความร่วมมือ	124
ภาคผนวก ข.	แบบสอบถามการประเมินหลักสูตร	126
ภาคผนวก ค.	หลักสูตรครุศาสตรบัณฑิตวิชาเอกพลศึกษา (ฉบับปรับปรุง) พุทธศักราช 2524	152
ภาคผนวก ง.	รายชื่อผู้ทรงคุณวุฒิ	161

บัญชีตาราง

พาราว		หน้า
1	ประชากรของแต่ละกลุ่มตัวอย่างที่ใช้ในการศึกษาจำแนกความสอดคล้องตาม	28
2	จำแนกแบบสอบถามที่ส่งไปและได้รับคืนจำแนกตามสถานภาพ	36
3	ผลการวิเคราะห์ความสอดคล้องตามแนวการจำแนกความ มุ่งหมายการศึกษาจากเอกสารหลักสูตร	42
4	ผลการวิเคราะห์ความสอดคล้องระหว่างความมุ่งหมาย ทั่วไปของหลักสูตรการฝึกหัดครูกับความมุ่งหมายของหลักสูตร วิชาเอกพลศึกษา	44
5	เปรียบเทียบจำนวนหน่วยกิตของหลักสูตรสภาการศึกษา (ฉบับปรับปรุง) พุทธศักราช 2524 กับจำนวนหน่วยกิต ตามเกณฑ์ของทบวงมหาวิทยาลัย	46
6	เปรียบเทียบจำนวนหน่วยกิตและร้อยละของกลุ่มวิชาบังคับและ กลุ่มวิชาเลือกของหลักสูตรครุศาสตรบัณฑิตวิชาเอกพลศึกษา	47
7	เปรียบเทียบจำนวนหน่วยกิตและร้อยละของกลุ่มวิชาภาคเสริม และกลุ่มวิชาภาคปฏิบัติของหลักสูตรครุศาสตรบัณฑิต วิชาเอก พลศึกษา	48
8	ผลการวิเคราะห์ความสอดคล้องของเนื้อหาในความมุ่งหมายของ หลักสูตรวิชาเอกพลศึกษา	49
9	คะแนนเฉลี่ยและความเบี่ยงเบนมาตรฐานจากการประเมินของ ผู้เกี่ยวข้อง อาจารย์ นักศึกษา และบัณฑิตเกี่ยวกับความมุ่งหมาย ของหลักสูตร	54
10	คะแนนเฉลี่ยและความเบี่ยงเบนมาตรฐานจากการประเมินของ ผู้เกี่ยวข้อง อาจารย์ นักศึกษา และบัณฑิตเกี่ยวกับโครงสร้าง ของหลักสูตร	58

บัญชีตาราง (ต่อ)

ตาราง	หน้า	
11	คะแนนเฉลี่ยและความเบี่ยงเบนมาตรฐานจากการประเมินของ ผู้เชี่ยวชาญ อาจารย์ นักศึกษา และบัณฑิต เกี่ยวกับเนื้อหาของ หลักสูตร	59
12	ผลการวิเคราะห์การสัมมนาอาจารย์ผู้สอน เกี่ยวกับความ มุ่งหมาย โครงสร้าง และเนื้อหา เรียงความลำดับความดี	62
13	ผลการวิเคราะห์การสัมมนานักศึกษา เกี่ยวกับความมุ่งหมาย โครงสร้าง และเนื้อหา เรียงความลำดับความดี	65
14	ผลการวิเคราะห์การสัมมนาบัณฑิต เกี่ยวกับความมุ่งหมาย โครงสร้าง และเนื้อหา เรียงความลำดับความดี	67
15	คะแนนเฉลี่ยและความเบี่ยงเบนมาตรฐานจากการประเมินของ อาจารย์ และนักศึกษาเกี่ยวกับปัจจัยเบื้องต้น	69
16	ผลการวิเคราะห์การสัมมนาอาจารย์ เกี่ยวกับอุปกรณ์การเรียน การสอน ตำราเรียน และสถานที่เรียน เรียงตามลำดับความดี	71
17	ผลการวิเคราะห์การสัมมนานักศึกษา เกี่ยวกับอุปกรณ์การเรียน การสอน ตำราเรียน และสถานที่เรียน เรียงตามลำดับความดี	73
18	คะแนนเฉลี่ยและความเบี่ยงเบนมาตรฐานจากการประเมินของ อาจารย์ และนักศึกษา เกี่ยวกับกระบวนการเรียนการสอน	76
19	คะแนนเฉลี่ยและความเบี่ยงเบนมาตรฐาน จากการประเมิน ของนักศึกษาเกี่ยวกับการเรียนของนักศึกษา	77
20	คะแนนเฉลี่ยและความเบี่ยงเบนมาตรฐานจากการประเมินของ อาจารย์ และนักศึกษา เกี่ยวกับการวัดและการประเมินผล	78

บัญชีตาราง (ต่อ)

ตาราง	หน้า
21 ผลการวิเคราะห์การสัมมนาอาจารย์เกี่ยวกับการเรียนการสอนและการวัดและการประเมินผลเรียงความลำค้ำความดี	80
22 ผลการวิเคราะห์การสัมมนาณัฎถีกษษาเกี่ยวกับการเรียนการสอนและการวัดและการประเมินผลเรียงความลำค้ำความดี	83
23 คะแนนเฉลี่ยและความเบี่ยงเบนมาตรฐานจากการประเมินของบัณฑิตเกี่ยวกับคุณสมบัตินัฎถีกษษา	86
24 คะแนนเฉลี่ยและความเบี่ยงเบนมาตรฐานจากการประเมินของผู้บังคับบัญชษาของบัณฑิตเกี่ยวกับคุณสมบัตินัฎถีกษษาและความต้องการของผู้บังคับบัญชษา	88
25 ผลการวิเคราะห์การสัมมนาบัณฑิตเกี่ยวกับบัณฑิตเรียงความลำค้ำความดี	90
26 ผลการวิเคราะห์การสัมมนาผู้บังคับบัญชษาของบัณฑิตเกี่ยวกับคุณสมบัตินัฎถีกษษาเรียงความลำค้ำความดี	91
27 ข้อเสนอแนะและความคิดเห็นของผู้เชี่ยวชาญเกี่ยวกับหลักสูตรเรียงความลำค้ำความดี	92
28 ข้อเสนอแนะและความคิดเห็นของอาจารย์เกี่ยวกับหลักสูตรเรียงตามลำค้ำความดี	94
29 ข้อเสนอแนะและความคิดเห็นของนักศึกษษาเกี่ยวกับหลักสูตรเรียงตามลำค้ำความดี	97
30 ข้อเสนอแนะและความคิดเห็นของบัณฑิตเกี่ยวกับหลักสูตรเรียงตามลำค้ำความดี	99
31 ข้อเสนอแนะและความคิดเห็นของผู้บังคับบัญชษาของบัณฑิตเรียงความลำค้ำความดี	100

บัญชีภาพประกอบ

ภาพประกอบ		หน้า
1	รูปพรรณสัณฐานการประเมินความไม่สอดคล้องของโครงสร้าง	14
2	การประเมินหลักฐานการบูรณาการระดับต้น วิชานอกการศึกษาศึกษา	35

บทที่ 1

บทนำ

ภูมิหลัง

หลักสูตรเป็นหัวใจสำคัญของการศึกษา การจัดการศึกษาจะสำเร็จลุล่วงไปไม่ได้ ถ้าปราศจากหลักสูตรซึ่งเปรียบเสมือนเครื่องชี้นำแนวทาง (ชมพันธุ์ ฤๅชกร ณ อยุธยา 2525 : 1) หลักสูตรเป็นเครื่องมืออย่างหนึ่งที่จะทำให้ปรัชญาหรือความมุ่งหมายในการจัดการศึกษาบรรลุผลสมความมุ่งหมายของแผนการศึกษาชาติ เพราะหลักสูตรมีความสำคัญในการช่วยพัฒนาบุคคลในด้าน พุทธิพิสัย จิตพิสัย และทักษะพิสัย นอกจากนี้หลักสูตรยังมีความสำคัญต่อสังคม การเมือง และเศรษฐกิจด้วย นักพัฒนาหลักสูตรสามารถที่จะกำหนดจุดมุ่งหมายและเนื้อหาวิชาของหลักสูตร เพื่อวางรากฐานทางความคิดและความประพฤติกของผู้เรียนให้มีคุณธรรม มีความสำนึกในสิทธิหน้าที่ของพลเมืองดี เป็นสมาชิกที่ดีของสังคม หลักสูตรจะช่วยให้ผู้เรียนได้ค้นพบความสามารถ ความถนัด และความสนใจของตนเอง ตลอดจนรู้จักกำหนดแนวทางในการประกอบอาชีพที่ตนสามารถและถนัด ทำให้เยาวชนในวันนี้เป็นผู้ใหญ่ที่มีประสิทธิภาพในอนาคต เป็นกำลังทางสมองและทางเศรษฐกิจของชาติที่จะนำไปสู่ทางปฏิบัติให้บรรลุความสำเร็จ (กาญจนา कुमारภัทร์ 2527 : 4)

หลักสูตรทางการศึกษาระดับอุดมศึกษาในประเทศไทยยังมีปัญหามากมายหลายประการ เช่น ขาดปรัชญาและจุดมุ่งหมายที่ชัดเจนต่อการปฏิบัติที่จะนำความมุ่งหมายทางการศึกษาไปสู่ผู้สำเร็จ ทำให้ผู้สอนและผู้เรียนเกิดความสับสน เนื้อหาหลักสูตรเป็นวิชาการเฉพาะด้านเกินไป ไม่สัมพันธ์กับสังคม การจัดหลักสูตรเปิดโอกาสให้ผู้เรียนเลือกเรียนน้อย หลักสูตรและการสอนไม่สัมพันธ์กันทำให้เกิดความซ้ำซ้อนในเนื้อหาวิชาและหลักสูตรวิชาที่เพียงให้การฝึกฝนงานอาชีพน้อยไป (ไพฑูริย์ สีนลารัตน์ 2524 : 32 - 33)

การประเมินหลักสูตรทำให้ทราบปัญหาและแนวทางในการปรับปรุงหลักสูตรชัดเจนขึ้น เพราะการประเมินหลักสูตรมีจุดมุ่งหมายเพื่อหาคุณค่าของหลักสูตรตามความมุ่งหมายที่ตั้งไว้ เพื่อ

คัดสรรการวางเค้าโครงระบบของหลักสูตร ตลอดจนการบริหารงานและการสอนตามหลักสูตร ให้เป็นไปในทิศทางที่ถูกต้อง และเพื่อวัดประสิทธิภาพของผลผลิต คือ ผู้เรียน (ทีศนา ขมมณี 2526 : 53, เจียรนัย ทิริสวัสดิ์ 2526 : 52) การประเมินหลักสูตรเป็นกระบวนการที่สำคัญประการหนึ่งของการพัฒนาหลักสูตร (ธวัชชัย ชัยจิรฉายากุล 2527 : 256) ดังนั้นการประเมินหลักสูตรควรดำเนินการเป็นระยะ ๆ เพื่อให้ได้ข้อมูลสำคัญทำให้ผู้เกี่ยวข้องได้ทราบคุณค่าและแนวทางในการปรับปรุงพัฒนาหลักสูตรให้มีประสิทธิภาพอยู่เสมอ

วิทยาลัยครูเปิดสอนตามหลักสูตรครุศาสตรบัณฑิต ของสภาการฝึกหัดครู (ฉบับปรับปรุง) พุทธศักราช 2524 เมื่อปีการศึกษา 2523 สำหรับวิชาเอกพลศึกษาตามหลักสูตรครุศาสตรบัณฑิตของสภาการฝึกหัดครู (ฉบับปรับปรุง) พุทธศักราช 2524 เปิดสอนครั้งแรกที่วิทยาลัยครูจันทระเกษม ต่อมาได้เปิดสอนเพิ่มขึ้นตามความต้องการของท้องถิ่นและความพร้อมของวิทยาลัยครูต่าง ๆ รวม 17 แห่ง ในปีการศึกษา 2528 (กรมการฝึกหัดครู 2528 30 - 33) จากประสบการณ์ของผู้วิจัยเองที่ได้สอนวิชาเอกพลศึกษา ทั้งในระดับประกาศนียบัตรวิชาการศึกษาชั้นสูงและระดับปริญญาตรี มีความเห็นว่า การเรียนการสอนวิชาเอกพลศึกษาตามหลักสูตรครุศาสตรบัณฑิตของสภาการฝึกหัดครู (ฉบับปรับปรุง) พุทธศักราช 2524 นั้น ทั้งตัวอาจารย์ผู้สอนและนักศึกษาที่เรียนมีปัญหาเกิดขึ้นจากการใช้หลักสูตร เช่นเข้าใจจุดมุ่งหมายของวิชาเอกพลศึกษาไม่ตรงกัน ไม่เข้าใจโครงสร้างของหลักสูตร ผู้สอนไม่ค่อยประยุกต์เนื้อหาให้เข้ากับสภาพแวดล้อมของสังคมปัจจุบัน อาจเป็นเพราะตัวหลักสูตรมีความหมายไม่ชัดเจนไม่สอดคล้องกับเนื้อหาหลักสูตรเป็นภาคทฤษฎีมากเกินไป ไม่เป็นประโยชน์ต่อการนำไปใช้ ทำให้การเรียนการสอนไม่บรรลุตามความมุ่งหมายที่วางไว้ จากผลการวิจัยของวิชิต สุวรรณโนภาส (วิชิต สุวรรณโนภาส 2524 310 - 330) ที่ได้ศึกษาปัญหาการใช้หลักสูตรการฝึกหัดครูวิชาเอกพลศึกษา ของสภาการฝึกหัดครู พบว่ามีปัญหาเกี่ยวกับลักษณะเนื้อหาวิชาในภาคทฤษฎี การเรียนของนักศึกษาและการสอนของอาจารย์ สถานที่เรียนและสภาพทั่วไป อุปกรณ์การเรียน การวัดผลและแหล่งศึกษากันคว้า เลิศชัย สอนสุภาพ (เลิศชัย สอนสุภาพ 2528 ก - ข) ได้ศึกษาวิจัยเรื่องปัญหาการเรียนการสอนวิชาพลศึกษาในวิทยาลัยครู พบว่ามีปัญหามากคือ นักศึกษาขาดความกระตือรือร้นในการเรียน ขาดการวิพากษ์วิจารณ์และซักถาม สถานที่ อุปกรณ์การสอน สิ่งอำนวยความสะดวก

สะดวก และแหล่งค้นคว้าทางวิชาการไม่เพียงพอ นอกจากนี้ผู้วิจัยได้สัมภาษณ์ผู้บริหาร อาจารย์ และนักศึกษาจำนวนกลุ่มละ 3 คน ให้ความเห็นว่า จุดมุ่งหมายของหลักสูตรยังไม่ชัดเจน โครงสร้างของหลักสูตรในหมวดวิชาเอกไม่เหมาะสม ควรจะเพิ่มจำนวนหน่วยกิตในรายวิชาเอก และลดจำนวนหน่วยกิตวิชาพื้นฐานให้น้อยลง เนื้อหาวิชาในหลักสูตรมีความซ้ำซ้อนกัน สถานที่และอุปกรณ์ประกอบการเรียนยังไม่เพียงพอ เช่น สระว่ายน้ำ อุปกรณ์การเรียนยิมนาสติก จากสภาพการณ์ดังกล่าว ผู้วิจัยมีความสนใจที่จะประเมินหลักสูตรครุศาสตรบัณฑิต วิชาเอกพลศึกษา ของสภาการฝึกหัดครู (ฉบับปรับปรุง) พุทธศักราช 2524 ในด้านบริบท บัณฑิตเบื้องต้น กระบวนการ และผลผลิตของหลักสูตร เพื่อพิจารณาถึงส่วนที่ ส่วนบกพร่อง และส่วนที่ควรปรับปรุงแก้ไข โดยผู้วิจัยหวังว่าผลของการวิจัยครั้งนี้ จะเป็นแนวทางในการปรับปรุงและพัฒนาหลักสูตรครุศาสตรบัณฑิต วิชาเอกพลศึกษา ของสภาการฝึกหัดครู (ฉบับปรับปรุง) พุทธศักราช 2524 ให้มีประสิทธิภาพยิ่งขึ้น

ความมุ่งหมายของการศึกษาค้นคว้า

เพื่อประเมินหลักสูตรครุศาสตรบัณฑิต วิชาเอกพลศึกษา ของสภาการฝึกหัดครู (ฉบับปรับปรุง) พุทธศักราช 2524 ในด้านต่อไปนี้

1. บริบท เกี่ยวกับความมุ่งหมาย โครงสร้าง และเนื้อหา
2. บัณฑิตเบื้องต้น เกี่ยวกับอุปกรณ์การเรียนการสอน ตำราเรียน และสถานที่เรียน
3. กระบวนการ เกี่ยวกับกระบวนการเรียนการสอน
4. ผลผลิต เกี่ยวกับคุณสมบัติของบัณฑิต

ความสำคัญของการศึกษาค้นคว้า

ผลของการศึกษาค้นคว้าครั้งนี้ สามารถนำมาใช้เป็นแนวทางในการตัดสินใจเกี่ยวกับการปรับปรุงและพัฒนาหลักสูตรครุศาสตรบัณฑิต วิชาเอกพลศึกษา ของสภาการฝึกหัดครู (ฉบับปรับปรุง) พุทธศักราช 2524 ให้มีประสิทธิภาพมากยิ่งขึ้น

ขอบเขตของการศึกษาค้นคว้า

การประเมินหลักสูตรครั้งนี้ ประเมินหลักสูตรครุศาสตรบัณฑิต วิชาเอกพลศึกษา ของสภาการฝึกหัดครู (ฉบับปรับปรุง) พุทธศักราช 2524 ที่ใช้สำหรับจัดสอนในวิทยาลัยครู ตั้งแต่ พุทธศักราช 2524 จนถึงปัจจุบัน โดยประเมินหลักสูตรในด้านต่อไปนี้

- 1 การประเมินบริบท เป็นการประเมินความมุ่งหมาย โครงสร้าง และเนื้อหาของหลักสูตร ซึ่งหมายถึงตัวหลักสูตร
- 2 การประเมินปัจจัยเบื้องต้น เป็นการประเมินอุปกรณ์การเรียนการสอน ตำราเรียน และสถานที่เรียน ซึ่งหมายถึงส่วนประกอบของหลักสูตร
- 3 การประเมินกระบวนการ เป็นการประเมินกระบวนการเรียนการสอน ซึ่งหมายถึง การนำหลักสูตรไปใช้
- 4 การประเมินผลผลิต เป็นการประเมินคุณสมบัติของบัณฑิต ซึ่งหมายถึงผลผลิตที่ได้จากหลักสูตร

คำจำกัดความศัพท์เฉพาะ

1 หลักสูตร หมายถึง ข้อกำหนดอันประกอบด้วย หลักการ จุดหมาย โครงสร้าง แนวทาง วิธีการ เนื้อหา วัสดุอุปกรณ์และการจัดกิจกรรมการเรียนการสอน (Good. 1973 157) สำหรับหลักสูตรในวิจัยนี้ หมายถึงหลักสูตรครุศาสตรบัณฑิต วิชาเอกพลศึกษา ของสภาการฝึกหัดครู (ฉบับปรับปรุง) พุทธศักราช 2524

2. การประเมิน หมายถึง ความสามารถในการวินิจฉัยที่ราคา คุณภาพของสิ่งของ หรือเรื่องราวต่าง ๆ อย่างมีหลักเกณฑ์ ส่วนการประเมินหลักสูตร หมายถึง การหาคำตอบว่าหลักสูตรสัมฤทธิ์ผลตามที่กำหนดไว้ในความมุ่งหมายหรือไม่ อะไรเป็นสาเหตุ

3. วิทยาลัยครู หมายถึง สถาบันการฝึกหัดครู สังกัดกรมการฝึกหัดครู กระทรวงศึกษาธิการ ที่เปิดสอนวิชาเอกพลศึกษา หลักสูตรครุศาสตรบัณฑิต (ฉบับปรับปรุง) พุทธศักราช 2524 ภาคเรียนที่ 2 ปีการศึกษา 2529

4. อาจารย์ หมายถึง อาจารย์ที่สอนวิชาเอกพลศึกษา สังกัดภาควิชาพลศึกษาและ
สหนาการ ในวิทยาลัยครูที่เปิดสอนวิชาเอกพลศึกษา ตามหลักสูตรครุศาสตร์บัณฑิต ของสภา
การฝึกหัดครู (ฉบับปรับปรุง) พุทธศักราช 2524
5. นักศึกษา หมายถึง นักศึกษาวิชาเอกพลศึกษา ตามหลักสูตรครุศาสตร์บัณฑิต ของ
สภาการฝึกหัดครู (ฉบับปรับปรุง) พุทธศักราช 2524
6. บัณฑิต หมายถึง นักศึกษาที่สำเร็จการศึกษาจากหลักสูตรครุศาสตร์บัณฑิต ของ
สภาการฝึกหัดครู (ฉบับปรับปรุง) พุทธศักราช 2524 ตั้งแต่ปีการศึกษา 2523 - 2525
7. ผู้บังคับบัญชาของบัณฑิต หมายถึง ผู้บังคับบัญชาของบัณฑิตในสถานศึกษาที่บัณฑิต
จากหลักสูตรครุศาสตร์บัณฑิต วิชาเอกพลศึกษา ของสภาการฝึกหัดครู (ฉบับปรับปรุง) พุทธ-
ศักราช 2524 สังกัดอยู่

เอกสารและงานวิจัยที่เกี่ยวข้อง

ในการศึกษาเอกสารและงานวิจัยที่เกี่ยวข้องกับการวิจัยครั้งนี้ ผู้วิจัยแยกกล่าวเป็น 2 ตอน และเสนอตามลำดับดังนี้

1. ความรู้เกี่ยวกับหลักสูตร
2. งานวิจัยที่เกี่ยวข้อง

1 ความรู้เกี่ยวกับหลักสูตร จำแนกเป็นหัวข้อย่อย ๆ ดังต่อไปนี้

- 1.1 ความหมายของหลักสูตร
- 1.2 องค์ประกอบของหลักสูตร
- 1.3 ทฤษฎีหลักสูตร
- 1.4 หลักการของหลักสูตรการฝึกหัดครู
- 1.5 การประเมินหลักสูตร
- 1.6 รูปแบบการประเมินหลักสูตร

1.1 ความหมายของหลักสูตร

หลักสูตรในความหมายกว้าง หมายถึงโครงการให้การศึกษาเพื่อพัฒนาผู้เรียนให้มีความรู้ความสามารถ และคุณลักษณะที่สอดคล้องกับความมุ่งหมายทางการศึกษาที่วางไว้ (สุมิตร คุณานุกร 2518 2) กู๊ด (Good. 1973 157) ได้ให้ความหมายของหลักสูตรไว้ 3 ประการ คือ (1) หมายถึงระบบของกลุ่มวิชาหรือลำดับของรายวิชาที่ต้องเรียนเพื่อให้สำเร็จการศึกษาหรือประกาศนียบัตรในวิชาเอกที่ศึกษา เช่น หลักสูตรสังคมศึกษา หลักสูตรพลศึกษา (2) หมายถึงโครงการทั้งหมดของเนื้อหาวิชา อุปกรณ์การเรียนการสอนพิเศษ ซึ่งโรงเรียนได้จัดไว้เพื่อให้นักเรียนมีคุณสมบัติเพียงพอที่จะจบการศึกษาหรือได้ประกาศนียบัตรที่จะเข้าสู่อาชีพหรือวิชาชีพ และ (3) หมายถึงกลุ่มรายวิชาและประสบการณ์ที่นักเรียนได้เรียนรู้อย่างจริงจังหรือประสบการณ์ที่ผู้เรียนได้ทั้งหมดจากโรงเรียน เสริมศรี ไชยศรี (เสริมศรี ไชยศรี 2526 3)

ให้ความหมายของหลักสูตรไว้ว่าเป็นประสบการณ์ทั้งหมดของผู้เรียนในความรับผิดชอบของสถาบันหนึ่งหรือแผนประสบการณ์ที่เกิดขึ้นก่อนการเรียนหรือก่อนการปฏิบัติจริงในโครงการใดก็ตาม อีกความหมายหนึ่งของหลักสูตร ภาณุจนา คุณารักษ์ (ภาณุจนา คุณารักษ์ 2527 : 11 - 14) กล่าวไว้ว่า หลักสูตรเป็นโครงการ หรือแผน หรือข้อกำหนดอันประกอบด้วยหลักการ จุดหมาย โครงสร้าง กิจกรรม และวัสดุอุปกรณ์ต่าง ๆ ในการจัดการเรียนการสอนที่จะพัฒนาผู้เรียนให้เกิดความรู้ ความสามารถ โดยส่งเสริมให้เอ็กต์บุคคลไปสู่ศักยภาพสูงสุดของตนเอง และรวมถึงลำดับขั้นของประสบการณ์ที่โรงเรียนจัดให้แก่ผู้เรียน

1.2 องค์ประกอบของหลักสูตร

องค์ประกอบของหลักสูตร หมายถึง ส่วนประกอบที่สำคัญของหลักสูตร มักจะหมายถึง จุดมุ่งหมาย เนื้อหา กิจกรรมการเรียนการสอนและการประเมินผล ทาบา (Taba. 1962 : 422 - 425) และเคอร์ (Kerr. 1968 : 17) ได้แบ่งองค์ประกอบของหลักสูตรออกเป็น 4 ประการเหมือนกัน คือ จุดมุ่งหมายของหลักสูตร เนื้อหาวิชา การเรียนการสอน และการประเมินผล ไทเลอร์ (Tyler. 1970 : 22) ได้กำหนดองค์ประกอบ และกล่าวถึงความสัมพันธ์ระหว่างองค์ประกอบที่สำคัญของหลักสูตรเหมือนของทาบาและเคอร์ คือ หลักสูตรประกอบด้วยจุดมุ่งหมายเชิงพฤติกรรม กิจกรรมการเรียนการสอนและการประเมินผล จากงานวิจัยของ ลมุล รัตตากร และคนอื่น ๆ (ลมุล รัตตากร และคนอื่น ๆ 2528 : 22) กล่าวว่า องค์ประกอบที่สำคัญของหลักสูตรที่ควรจะต้องนำมาพิจารณาในการพัฒนาหลักสูตร ควรประกอบด้วยจุดมุ่งหมายของหลักสูตร เนื้อหาวิชา กิจกรรมการเรียนการสอน การประเมินผลและการบริหารหลักสูตร คำกล่าวนี้ใกล้เคียงกับการพิจารณาองค์ประกอบของหลักสูตรตามแนวความคิดของ สุมิตร คุณานุกร (สุมิตร คุณานุกร 2523 : 9) ที่ให้กล่าวเอาไว้ว่ามี 4 ประการ คือ ความมุ่งหมาย เนื้อหา การนำหลักสูตรไปใช้ และการประเมินผล และถ้าจะพิจารณาให้ลึกซึ้งในด้านการนำหลักสูตรไปใช้ ซึ่งหมายถึงการเรียนการสอนเป็นปฏิสัมพันธ์ระหว่างครูกับผู้เรียนแล้วจะเห็นว่า ในขั้นนี้ครูเป็นผู้มีบทบาทสำคัญในการช่วยให้หลักสูตรประสบความสำเร็จตามความมุ่งหมาย เพราะครูเป็นผู้ถ่ายทอด ปลุกฝังและชี้แนะ เป็นผู้เลือกว่าวิธีสอนให้เหมาะสมกับเนื้อหา

วิชา เลือกว่าวัสดุอุปกรณ์ เลือกและจัดกิจกรรมประกอบการเรียนการสอน และท้ายสุดดำเนินการ ประเมินผลให้บรรลุถึงเป้าหมายของการศึกษาที่กำหนดไว้เมื่อเป็นเช่นนั้นองค์ประกอบของหลักสูตร ควรประกอบด้วย ความมุ่งหมาย เนื้อหาวิชาและประสบการณ์ วิธีการสอน วัสดุอุปกรณ์การสอน กิจกรรมการเรียนการสอนและการประเมินผล (กาญจนา คุณารักษ์ 2527 11 - 14)

1.3 ทฤษฎีหลักสูตร

ทฤษฎีหลักสูตร เป็นส่วนหนึ่งของทฤษฎีทางการศึกษา ที่จะช่วยให้การบริหารงาน เกี่ยวกับหลักสูตร มีคุณค่า มีหลักเกณฑ์ มีหลักการ มีระบบมากยิ่งขึ้น โบแชมพ์ (Beauchamp. 1981 . 15) ได้ให้ความหมายของทฤษฎีหลักสูตรไว้ว่า คือ ข้อความที่อธิบายความหมายของ หลักสูตร โดยชี้ให้เห็นถึงความสัมพันธ์ระหว่างองค์ประกอบต่าง ๆ ชี้นำแนวทางการพัฒนา การ ใช้ และการประเมินผลของหลักสูตรประกอบกัน แมคเซีย (Maccia. 1964 10) ได้สร้าง ทฤษฎีหลักสูตรขึ้น 4 ทฤษฎี คือ ทฤษฎีแม่บท เป็นทฤษฎีหลักที่กล่าวถึงหลักการ กฎเกณฑ์ทั่วไป ตลอดถึงโครงสร้างของหลักสูตร ทฤษฎีเนื้อหา เป็นทฤษฎีเกี่ยวกับเนื้อหาวิชาและกล่าวถึงความสัมพันธ์ขององค์ประกอบต่าง ๆ ทฤษฎีจุดประสงค์ เป็นทฤษฎีที่กล่าวถึงวัตถุประสงค์ หรือความ มุ่งหมายของหลักสูตร และทฤษฎีดำเนินการ เป็นทฤษฎีที่กล่าวถึงว่า จะทำ หรือดำเนินการให้ บรรลุวัตถุประสงค์ที่ตั้งไว้ ในการสร้างทฤษฎีหลักสูตร เคอร์ (Kerr. 1968 17) กล่าวว่า มีวิธีสร้างอยู่ 2 วิธีด้วยกัน คือวิธีอนุมาน เป็นวิธีที่อาศัยความรู้จากศาสตร์อื่นมารวมกันเพื่อสร้าง ทฤษฎีขึ้น และวิธีอุปมาน เป็นวิธีรวมเอาทฤษฎีนั้นบ้าง ทฤษฎีนี้บ้างมาผสมกัน อาศัยข้อมูลที่สังเกต ได้เป็นเครื่องชี้นำ

1.4 หลักการของหลักสูตรที่เรฝีกหักครุ

กวินน์ (Gwynn. 1961 374 - 375) ได้เสนอหลักการของหลักสูตรการ ฝีกหักครุ ไว้ดังนี้

1. จะต้องพิจารณาปรัชญาการฝีกหักครุต่อเนื่องกันที่จะผลิตครุให้มีคุณภาพ คือ มีทั้งประสบการณ์ สมรรถภาพ และทัศนคติที่ดี
2. จะต้องมุ่งสร้างประสบการณ์การทำกิจกรรมต่าง ๆ ด้วยกระบวนการกลุ่ม ให้รู้จักทำงานร่วมกับผู้อื่นและรู้จักประเมินตัวเอง

3. จะต้องให้มีโอกาสศึกษาปฏิบัติงานในชุมชนในโรงเรียนจริง ๆ ให้ได้แสดงบทบาทเกี่ยวข้องกับชุมชนและนักเรียนเท่าที่จะทำได้
4. จะต้องให้มีโอกาสศึกษาปฏิบัติงานด้านการพัฒนาและทำงานร่วมกัน
5. จะต้องคัดเลือกนักศึกษาบรรจุเข้าทำงาน และติดตามผลการปฏิบัติงานด้วยความละเอียดรอบคอบรัดกุมที่สุด
6. จะต้องมีการติดตามผล กระตุ้นเร้าให้ครูที่ประจำการอยู่แล้วได้พัฒนาตนเองขึ้นไปเรื่อย ๆ อย่างไม่หยุดยั้ง

1.5 การประเมินผล

1.5.1 ความหมายของการประเมินและการประเมินหลักสูตร

ประเมิน หมายความว่า กะ ประมาณค่า หรือราคาเท่าที่ควรจะเป็น เช่น ประเมินราคา กะประมาณคุณค่าหรือผล เช่น ประเมินผลการศึกษา ประเมินการสัมมนา (ราชบัณฑิตยสถาน 2525 : 502) การประเมิน หมายถึง การตัดสินคุณค่าของสิ่งใดสิ่งหนึ่ง หรือเป็นกระบวนการให้ได้มาซึ่งสารสนเทศ สำหรับตัดสินคุณค่าของโปรแกรมการศึกษา ผลิผลกระบวนการ จุดมุ่งหมายของโครงการหรือทางเลือกต่าง ๆ ที่ออกแบบเพื่อนำไปปฏิบัติให้บรรลุจุดมุ่งหมาย (สมหวัง พิธิยานุวัฒน์ 2524 : 3 - 4) การประเมินเป็นกระบวนการของการตัดสินใจ และตัดสินคุณค่าในการบรรลุผลของจุดมุ่งหมายทางการศึกษา (Taba. 1962 : 312) สำหรับการประเมินหลักสูตรนั้น ทิศนา ขัมมณี ให้ความหมายไว้ว่า หมายถึงกระบวนการหาข้อมูล เก็บข้อมูล เพื่อที่จะนำมาใช้ให้เป็นประโยชน์ในการตัดสินใจเลือกวิถีทางที่ดีกว่าเดิม (ทิศนา ขัมมณี 2526 : 51) สันต์ ธรรมบำรุง ให้ความหมายไว้ว่าหมายถึงกระบวนการในการศึกษาส่วนประกอบต่าง ๆ ของหลักสูตร ได้แก่ หลักสูตร ความมุ่งหมาย โครงสร้าง จุดประสงค์การเรียนรู้ เนื้อหา กิจกรรม สื่อการเรียนการสอน วิธีสอนและการวัดผล (สันต์ ธรรมบำรุง 2525 : 173)

1.5.2 จุดมุ่งหมายของการประเมินหลักสูตร,

การประเมินหลักสูตร เป็นขั้นตอนที่สำคัญอันหนึ่งของกระบวนการพัฒนาหลักสูตร ประโยชน์ของขั้นตอนนี้ คือผลที่ได้จากการประเมินจะเป็นข้อมูลในการตัดสินใจแก้ไข

และปรับปรุงหลักสูตรต่อไป (ธวัชชัย ชัยจิรณายกุล 2527 : 258) การประเมินหลักสูตรเป็นการพิจารณาเกี่ยวกับคุณค่าของหลักสูตร โดยใช้ผลจากการวัดในแง่มุมต่าง ๆ ของสิ่งที่จะประเมินเพื่อนำมาพิจารณาร่วมกัน และสรุปว่าจะให้คุณค่าของหลักสูตรที่พัฒนาขึ้นมาในมีคุณภาพได้ผลตามวัตถุประสงค์ที่วางไว้ หรือต้องปรับปรุงแก้ไข โดยมีจุดมุ่งหมายของการประเมินหลักสูตร 2 ประการ คือ ประเมินผลเพื่อปรับปรุงหลักสูตร โดยมีวัตถุประสงค์เพื่อให้ผลการประเมินนั้นเป็นประโยชน์ในการปรับปรุงเปลี่ยนแปลงหลักสูตร และประเมินผลเพื่อสรุปคุณค่าของการพัฒนาหลักสูตรว่าดีหรือควรปรับปรุงแก้ไขควรใช้ต่อไปหรือยกเลิกทั้งหมด หรืออาจยกเลิกเพียงบางส่วน (วิชัย วงษ์ใหญ่ 2527 : 149 - 150) การประเมินหลักสูตรนั้น อาจมีจุดมุ่งหมายในการประเมินเพื่อหาคุณค่าของหลักสูตร เพื่อตัดสินความถูกต้องในการวางเค้าโครง และรูปแบบของหลักสูตร การบริหารงานด้านวิชาการและด้านหลักสูตร และเพื่อศึกษาผลผลิตที่ได้จากหลักสูตร (ทิศนา แชนมณี 2520 : 227, สันต์ ธรรมบำรุง 2525 : 175) การประเมินหลักสูตรเป็นเรื่องที่ผู้วางแผนประสบการณ์การเรียนรู้จะต้องคำนึงถึง นักพัฒนาหลักสูตรนั้นจะต้องคิดถึงวิธีการที่จะพิจารณาคัดสินว่าหลักสูตรหรือประสบการณ์ที่จัดขึ้นถูกหลักการจัดมากหรือน้อย ถ้าต้องการความเป็นเลิศหรือคุณภาพที่ยอกระยะของการศึกษา จำเป็นต้องมีการตรวจสอบพิจารณาวิเคราะห์ถึงส่วนดีและส่วนบกพร่องของชั้นเรียนต่าง ๆ ในการจัดประสบการณ์เพื่อปรับปรุงแก้ไขให้บรรลุเป้าหมายให้ดีที่สุด ในการประเมินผลหลักสูตร อาจเริ่มศึกษาจากสิ่งต่อไปนี้ คือ ความมุ่งหมายของหลักสูตร เนื้อหา หรือสิ่งที่ต้องให้ผู้เรียนคิดและปฏิบัติ กิจกรรม แหล่งวิทยาการ การประเมินผลและวิชาชีพ และอิทธิพลที่มีผลกระทบต่อประสิทธิภาพของโปรแกรม (เสริมศรี ไชยศรี 2526 : 151 - 152)

1.5 3 เกณฑ์การประเมินหลักสูตร

นีกลีย์และอีแวนส์ (Neagley and Evans. 1967 : 15 - 16)

ได้กำหนดเกณฑ์การประเมินหลักสูตรไว้ 7 ประการ คือ

1. หลักสูตรที่ดีจะต้องมีการวางแผนจัดทำ และประเมินผลอย่างเป็นระบบ
2. หลักสูตรที่ดีจะต้องสะท้อนวัตถุประสงค์ของสถานศึกษาออกมา

แก่นหลัก

- 3 หลักสูตรที่จะต้องรักษาคุณภาพของวัตถุประสงค์ด้านต่าง ๆ ไว้
โดยตลอด
- 4 หลักสูตรที่จะต้องส่งเสริมให้ได้ประสบการณ์ที่ต่อเนื่องกัน
- 5 หลักสูตรที่จะต้องยืดหยุ่นเหมาะสมกับสถานการณ์ และสภาพของ
ผู้เรียน
6. หลักสูตรที่จะต้องใช้ประโยชน์จากประสบการณ์การเรียนรู้ และ
จากทรัพยากรต่าง ๆ ที่มีอยู่ให้มากที่สุด
- 7 หลักสูตรที่จะต้องให้ผู้เรียนแต่ละคนมีโอกาสได้พัฒนาตนเองไป
ให้ถึงขีดสุด

1.6 รูปแบบการประเมินหลักสูตร

รูปแบบการประเมินหลักสูตรนั้น นักการศึกษาได้เสนอรูปแบบที่แตกต่างกันออกไป
หลายรูปแบบ ซึ่งแบ่งออกได้เป็นประเภทใหญ่ ๆ ได้ 3 ประเภทดังนี้

1. รูปแบบที่ยึดจุดมุ่งหมายเป็นหลัก (Goal-Attainment Model) เป็น
รูปแบบที่เน้นจุดมุ่งหมาย เป้าหมาย หรือวัตถุประสงค์เป็นหลัก โดยพยายามกำหนดจุดมุ่งหมาย
และตีค่าจุดมุ่งหมาย การประเมินจะให้คุณค่ามากหรือน้อย พิจารณาจากวัตถุประสงค์ที่บรรลุผล
สำเร็จ ผู้นำในการประเมินนี้ได้แก่ ไทเลอร์ (Tyler) และแฮมมอนด์ (Hammond) (อุทุมพร
ทองอุไทย 2520 5)

2. รูปแบบที่ยึดเกณฑ์เป็นหลัก (Criterion Model) รูปแบบนี้อาศัยเกณฑ์
เป็นหลัก แบ่งได้ 2 ประเภท คือ

2.1 เกณฑ์ภายใน ได้แก่ กระบวนการต่าง ๆ ที่จะช่วยให้วัตถุประสงค์
บรรลุผล เช่น การประเมินกระบวนการหรือวิธีการ

2.2 เกณฑ์ภายนอก ได้แก่ ผลของการที่วัตถุประสงค์บรรลุผล เช่น การ
ประเมินผล

ผู้นำในการประเมินแบบนี้ได้แก่ สกริเวน (Scriven) และสแตก
(Stake) (เจียรนัย ศิริสวัสดิ์ 2526 81)

3. รูปแบบที่ช่วยการตัดสินใจ (Decision Model) เป็นรูปแบบที่สร้างขึ้น เพื่อช่วยในการตัดสินใจของผู้ที่มีหน้าที่ตัดสินใจ ผู้นำในการประเมินนี้ได้แก่ สตัฟเฟิลบีม (Stufflebeam) โพรวัส (Provus) และอัลคิน (Alkin) (อุทุมพร ทองอุไทย 2520 - 20)

รายละเอียดของรูปแบบการประเมินหลักสูตรแต่ละรูปแบบนั้น แตกต่างกันไป สำหรับการศึกษาวิจัยครั้งนี้ได้ใช้รูปแบบที่ช่วยในการตัดสินใจ (Decision Model) เป็นแนวทางในการศึกษาวิจัย ทั้งนี้ผู้วิจัยจะกล่าวเฉพาะรูปแบบที่ช่วยในการตัดสินใจที่ผู้วิจัยได้ใช้เป็นแนวทางในการศึกษาวิจัย ซึ่งมีรายละเอียดดังนี้

รูปแบบ ซี เอส อี (CSE or Center for the Study of Evaluation)

อัลคิน (Alkin. 1970 1 - 15) ได้เสนอรูปแบบ ซี เอส อี (CSE Model) เป็นรูปแบบในการประเมินหลักสูตร โดยกล่าวว่า การประเมินหลักสูตรเป็นกระบวนการที่ใช้เพื่อการตัดสินใจต่าง ๆ ได้แก่การเลือก การรวบรวม การวิเคราะห์ และการรายงาน สาระให้กับผู้ตัดสินใจ รูปแบบ ซี เอส อี (CSE Model) แบ่งการประเมินออกเป็น 5 แบบ คือ

1 การศึกษาความต้องการหรือวัตถุประสงค์ (Needs Assessment) นักประเมินมีบทบาทในด้านจัดหาสาระที่วัดด้วยขอบเขตของโครงการศึกษา จุดมุ่งหมายของโครงการ ตลอดจนผลที่ต้องการของโครงการ โดยพยายามกำหนดจุดมุ่งหมายของโครงการให้ได้ การตัดสินใจตอนนั้นคือการเลือกเนื้อหา

2. การวางแผนโครงการ (Program Planning) ผู้ประเมินพยายามหาสาระต่าง ๆ ที่เกี่ยวข้องกับโครงการสอน วางแผนว่าต้องมีสาระอะไรบ้างในส่วนที่เกี่ยวข้องกับจุดมุ่งหมายที่ตั้งไว้ การตัดสินใจในตอนนั้นคือ การเลือกโครงการ

3. การประเมินการปฏิบัติ (Implementation Evaluation) มุ่งที่โครงการว่าจะทำได้มากน้อยเพียงใดจึงจะสอดคล้องกับแผนที่วางไว้ การตัดสินใจในขั้นนี้คือ การปรับปรุงเปลี่ยนแปลงโครงการ

4. การประเมินความก้าวหน้า (Progress Evaluation) กำกับถึงขอบเขตที่โครงการวางแผนไว้ว่าบรรลุจุดมุ่งหมายมากน้อยเพียงใด เพื่อชี้แนะความสำเร็จของส่วนที่เกี่ยวข้องกับโครงการ พยายามมองหาจุดอ่อนต่าง ๆ การตัดสินใจในขั้นนี้คือ การปรับปรุงเปลี่ยนแปลงโครงการ

5. การประเมินผลผลิต (Outcome Evaluation) เป็นการประเมินคุณค่าของโครงการจากผลของโครงการ เพื่อดูว่าจุดมุ่งหมายที่ตั้งไว้บรรลุผลเพียงใด นักประเมินต้องเสนอสาระต่าง ๆ ให้ผู้ตัดสินใจพิจารณาว่า โครงการนี้ควรยุติ เปลี่ยนแปลง คงไว้ หรือขยายให้กว้างและลึกเพียงใด การตัดสินใจในขั้นนี้คือการรับรองหรือยุติโครงการ

รูปแบบการประเมินความไม่สอดคล้องของโพรวัส (Provus' Discrepancy Evaluation Model)

รูปแบบการประเมินของโพรวัส เรียกว่า รูปแบบการประเมินความไม่สอดคล้องกัน คือในการประเมินหลักสูตรควรกระทำ 4 ขั้นตอนหลัก คือการนิยามหลักสูตร การเตรียมการหรือดำเนินการ กระบวนการและผลผลิต กระบวนการประเมินดังกล่าวนี้เป็นการพิจารณาตัดสินในแต่ละขั้นตอนสืบเนื่องกัน โดยการเปรียบเทียบผลการปฏิบัติจริงกับมาตรฐานที่ตั้งไว้ ขณะเดียวกันก็พิจารณามาตรฐานที่ตั้งไว้ชั้น เพื่อใช้สำหรับเปรียบเทียบในครั้งต่อไปอีกด้วย ดังภาพประกอบ 1

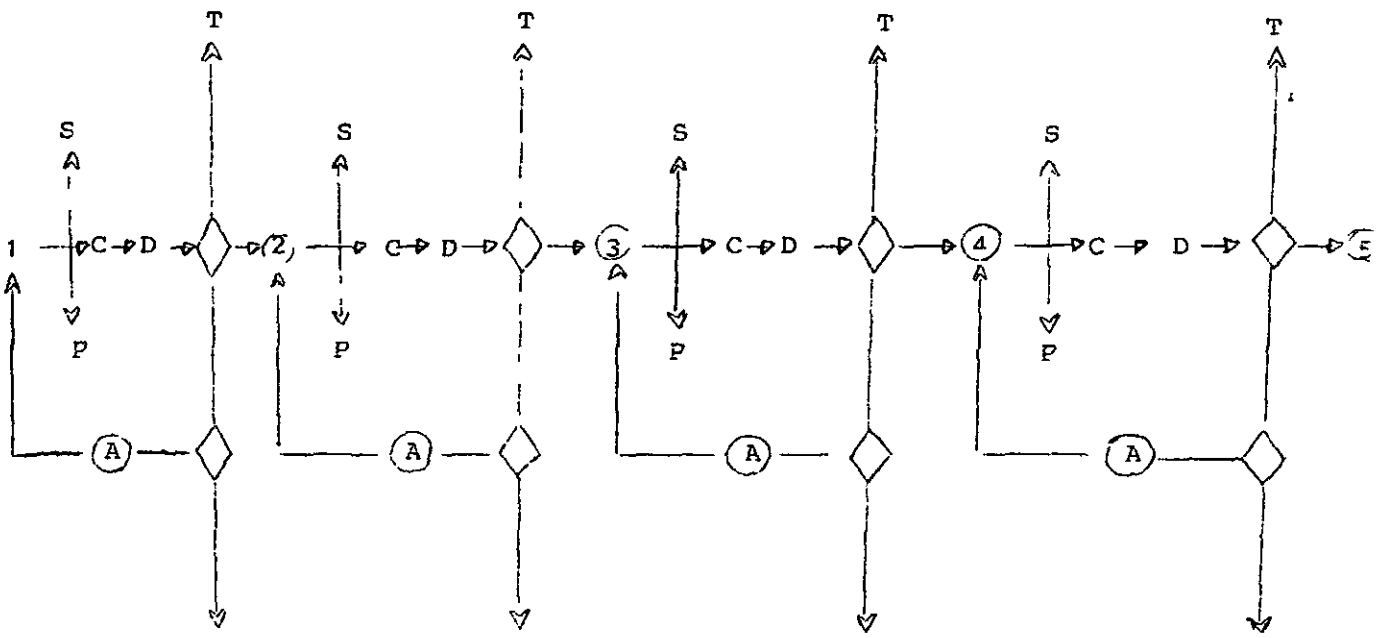

- S = Standard
- P = Program Performance
- C = Comparison
- D = Discrepancy
- A = To change program performance or standard
- T = To terminate program

- 1, 2, 3, 4 = Program Definition, Installation, Process, Product
- 5 = Cost - Benefit

ภาพประกอบ 1 รูปแบบการประเมินความไม่สอดคล้องของไทรวิสัย

ภาพประกอบดังกล่าวมีขั้นตอนหลัก 4 ขั้นตอน และขั้นตอนที่ 5 ทำได้ง่ายและผลประโยชน์ที่ได้รับเพิ่มเข้ามาอีกขั้นหนึ่ง ในขั้นนี้จะทำการวิเคราะห์หรือไม่วิเคราะห์ก็ได้ ในด้านการประเมินทางการศึกษาขั้นตอนที่ 5 นี้อาจสำคัญน้อย ในแต่ละขั้นตอนจะมีกระบวนการเหมือนกันคือมีการเปรียบเทียบ (C) ระหว่างมาตรฐาน (S) กับการปฏิบัติจริง (P) ว่ามีความ

ไม่สอดคล้อง (D) หรือไม่ ถ้าเพื่อไม่สอดคล้องก็มีทางเลือกตัดสินใจอยู่ 4 ทาง คือ

1. ดำเนินการขั้นต่อไปได้
2. ดำเนินการขั้นเดิมซ้ำอีกทีหลังจากได้ปรับปรุงเปลี่ยนแปลง (A) การปฏิบัติ

จริง (P) หรือปรับปรุงมาตรฐาน (S)

3. ย้อนกลับไปดำเนินการขั้นตอนที่ 1 ใหม่
4. สิ้นสุดหรือยกเลิกโครงการ หรือหลักสูตร

ความไม่สอดคล้องของการดำเนินการแต่ละขั้นตอนจะทำให้เกิดการเปลี่ยนแปลง การดำเนินการใหม่ หรือเปลี่ยนแปลงเงื่อนไข เพื่อให้บรรลุวัตถุประสงค์เร็วที่สุด เพราะยิ่งถ้า ช่วงระยะเวลายาวนาน ความเสี่ยงก็จะยิ่งมาก ยิ่งการดำเนินการไปถึงขั้นที่ 3 - 4 แล้ว ค่าใช้จ่ายก็จะยิ่งเพิ่มขึ้น แต่ถ้าหลักสูตรใดมีความไม่สอดคล้องค่อนข้างน้อย คือเป็นไปตามมาตรฐาน มาก โอกาสล้มเหลวก็ลดลงในขั้นต่อไปเช่นเดียวกัน (โชติ เพชรชื่น 2530 107 - 111)

รูปแบบซีบี (The CIPP Model)

สตีฟเฟิลบีม และคณะ (Saylor and Alexander. 1974 307 - 308 citing Stufflebeam 1969 201 - 205) ได้เสนอรูปแบบซีบี (CIPP Model) เป็นรูปแบบในการประเมินหลักสูตรโดยกล่าวว่า การประเมินหลักสูตรคือกระบวนการในการหาข้อมูล เก็บข้อมูลและใช้ข้อมูล เพื่อเป็นประโยชน์ในการตัดสินใจหาวิธีการที่ดีกว่าเดิม โดยพิจารณาว่า ควรใช้การประเมินแบบใด เพื่อเป็นข้อมูลในการตัดสินใจในแต่ละขั้นตอนหลักสูตร การประเมินพิจารณาใน 4 ด้าน คือ

1. การประเมินบริบท (Context Evaluation C) วัตถุประสงค์ของการประเมินเพื่อให้ได้หลักการและเหตุผลในการพิจารณาจุดมุ่งหมายของโครงการ เช่น การศึกษาสภาพปัญหาและสิ่งต่าง ๆ ที่เกี่ยวกับสภาวะแวดล้อม

2. การประเมินปัจจัยเบื้องต้น (Input Evaluation I) การศึกษาเกี่ยวกับตัวแปรต่าง ๆ ที่นำมาใช้ในการดำเนินงานเพื่อให้เกิดการเปลี่ยนแปลง

3. การประเมินกระบวนการ (Process Evaluation · P) ทำให้ทราบผลเป็นระยะ ๆ โดยมีจุดมุ่งหมายของการประเมินอยู่ 3 ประการ คือ (1) เพื่อตรวจหาหรือทำนายข้อบกพร่องในขณะที่กระบวนการกำลังดำเนินอยู่ (2) เพื่อให้ได้ข้อมูลสำหรับการตัดสินใจเกี่ยวกับโครงการ (3) เพื่อจางไว้ซึ่งสิ่งบันทึกที่เกิดขึ้นขณะดำเนินการ

4 การประเมินผลผลิต (Product Evaluation P) คือ การประเมินผลกระทบของโครงการ การประเมินส่วนนี้ เพื่อช่วยในการตัดสินใจเกี่ยวกับการปรับปรุงข้อบกพร่องของการวางแผนการบริหารหลักสูตร การนำหลักสูตรไปใช้ว่าต้องมีการปรับปรุงเปลี่ยนแปลงอะไรบ้าง และเมื่อดำเนินการปรับปรุงแล้วต้องทำการประเมินในกระบวนการเดิมอีก เพื่อให้ได้หลักสูตรที่มีประสิทธิภาพสูง

การประเมินหลักสูตรมีหลายแนวคิดและวิธีการด้วยกัน ขึ้นอยู่กับผู้ประเมินว่าต้องการจะประเมินอะไรเกี่ยวกับหลักสูตรที่สร้างขึ้น โดยมีจุดมุ่งหมายเดียวกัน คือต้องการปรับปรุงหลักสูตรนั้นให้เหมาะสมและสอดคล้องกับความต้องการของผู้ใช้มากที่สุด สำหรับผู้วิจัยเองเห็นว่าแบบจำลองซิป (CJPP Model) เป็นรูปแบบที่มีการประเมินเป็นระบบครอบคลุมตั้งแต่แผนการการดำเนินงานและผลผลิตช่วยให้มองเห็นความสัมพันธ์สอดคล้องกันของส่วนต่าง ๆ ของหลักสูตรและจุดแก้ไขของหลักสูตร ดังนั้น ในการศึกษาวิจัยครั้งนี้ ผู้วิจัยได้เลือกแบบจำลองซิป (CIPP Model) เป็นแนวทางในการประเมินหลักสูตรครุศาสตรบัณฑิต วิชาเอกพลศึกษา ของสภาการศึกษาฬักหัตถครู (ฉบับปรับปรุง) พุทธศักราช 2524 ในการประเมินดังต่อไปนี้

1. การประเมินบริบท เป็นการประเมินความมุ่งหมาย โครงสร้าง และเนื้อหาของหลักสูตร ซึ่งเป็นตัวหลักสูตร
- 2 การประเมินปัจจัยเบื้องต้น เป็นการประเมินอุปกรณ์การเรียนการสอน ตำราเรียนและสถานที่เรียน ซึ่งเป็นส่วนประกอบของหลักสูตร
3. การประเมินกระบวนการ เป็นการประเมินกระบวนการเรียนการสอนและผลสัมฤทธิ์จากกระบวนการเรียนการสอน ซึ่งเป็น การนำหลักสูตรไปปฏิบัติ
- 4 การประเมินผลผลิต เป็นการประเมินบัณฑิตซึ่งเป็นผลผลิตที่ได้จากหลักสูตร

2. งานวิจัยที่เกี่ยวข้อง จำแนกเป็นเรื่องดังนี้

2.1 งานวิจัยที่เกี่ยวข้องกับการประเมินหลักสูตร

2.2 งานวิจัยที่เกี่ยวข้องกับหลักสูตรพลศึกษา

2.1 งานวิจัยที่เกี่ยวข้องกับการประเมินหลักสูตร

งานวิจัยภายในประเทศ

ปี พ.ศ. 2522 สมหวัง พิธิยานุวัฒน์ และคนอื่น ๆ (สมหวัง พิธิยานุวัฒน์ และคนอื่น ๆ 2522 20 - 70) ได้ประเมินหลักสูตรครุศาสตรบัณฑิต สาขาจิตวิทยา การศึกษาโดยใช้แบบจำลองซิป (CIPP) ผลการวิจัยพบว่า วัตถุประสงค์ของหลักสูตรชัดเจน เนื้อหาสาระสอดคล้องกับวัตถุประสงค์ตลอดจนความคาดหวังของหลักสูตรอย่างเด่นชัด แต่สภาพแวดล้อมยังไม่เป็นที่พอใจ ปี พ.ศ. 2524 จุฬารัตน์ บวรสิน (จุฬารัตน์ บวรสิน 2524 บทคัดย่อ) ได้ประเมินผลหลักสูตรระดับปริญญาตรี วิชาเอกพลศึกษา ของคณะศึกษาศาสตร์ มหาวิทยาลัยเชียงใหม่ ในด้านจุดมุ่งหมาย องค์ประกอบของหลักสูตร การเลือกและการจัดเนื้อหา กระบวนการนำหลักสูตรไปใช้ และสัมฤทธิ์ผลทางการศึกษาของนักศึกษาพบว่ามีความเหมาะสมทุกด้าน ปี พ.ศ. 2525 ได้มีผู้ประเมินหลักสูตรหลายท่าน เช่น เจียรนัย ศิริสวัสดิ์ (เจียรนัย ศิริสวัสดิ์ 2525 บทคัดย่อ) ได้ประเมินหลักสูตรปริญญาครุศาสตรบัณฑิต สาขาวิชาการสอน ภาษาไทย ภาควิชามัธยมศึกษา จุฬาลงกรณ์มหาวิทยาลัย ในด้านจุดมุ่งหมาย เนื้อหา การนำหลักสูตรไปใช้ และการประเมินผล พบว่า วัตถุประสงค์ เนื้อหา และการประเมินผล มีความเหมาะสมที่ ส่วนการนำไปใช้ยังไม่สอดคล้องกับวัตถุประสงค์ ประชน แสงจักร์ (ประชน แสงจักร์ 2525 126 - 137) ได้ศึกษาสภาพปัจจุบันของหลักสูตรการฝึกหัดครูตามที่คณะของ ผู้บริหาร อาจารย์ และนักศึกษา ในวิทยาลัยครูส่วนกลาง ในด้านความมุ่งหมายของหลักสูตร เนื้อหาวิชา การจัดการเรียนการสอน การวัดผลและประเมินผล การบริหารหลักสูตร และการบริหารวิชาการ เพื่อเป็นแนวทางในการปรับปรุงหลักสูตรการฝึกหัดครูให้เหมาะสมสอดคล้องกับ ความต้องการของสังคม ผลการวิจัยพบว่า สมควรปรับปรุงหลักสูตรให้เหมาะสมยิ่งขึ้น และ ปรีชา สัมฤทธิ์ผล (ปรีชา สัมฤทธิ์ผล 2525 232 - 237) ได้ทำการประเมินหลักสูตร

การศึกษาบัณฑิต พุทธศักราช 2517 ของมหาวิทยาลัยศรีนครินทรวิโรฒ ผลการศึกษาพบว่าผู้บริหารและอาจารย์มีความเห็นว่าเป็นหลักสูตรที่เหมาะสมกับการผลิตบัณฑิต และผู้บังคับบัญชามีความพึงพอใจในความสามารถการปฏิบัติงานของบัณฑิต ปี พ.ศ. 2527 สutherland วิวัฒน์ประที (Sutherland วิวัฒน์ประที 2527 ก - จ) ได้ประเมินหลักสูตรกายภาพบำบัด คณะแพทยศาสตร์ศิริราช มหาวิทยาลัยมหิดล โดยใช้แบบจำลองซิป (CIPP) ประเมินเพื่อเสนอแนวทางในการปรับปรุงและพัฒนาหลักสูตร ผลการวิจัยพบว่า ด้านบริบท จุดมุ่งหมายของหลักสูตร อยู่ในระดับทั่วไป โครงสร้างหลักสูตรเป็นด้านทฤษฎีมากกว่าปฏิบัติ ด้านปัจจัยเบื้องต้นยังไม่เหมาะสม ด้านกระบวนการกิจกรรมบางอย่างควรปรับปรุงแก้ไข ด้านผลิตผลตรงตามจุดมุ่งหมายของหลักสูตร ในปี พ.ศ. 2528 พานิช มณีบุญดี (พานิช มณีบุญดี 2528 95 - 103) ได้ประเมินหลักสูตรโดยใช้แบบจำลองซิป (CIPP) เป็นแนวทางในการปรับปรุงหลักสูตรเช่นกัน โดยประเมินหลักสูตรประกาศนียบัตรวิชาการศึกษาระดับสูง วิชาเอกสุขศึกษา พุทธศักราช 2525 ในวิทยาลัยพลศึกษา ผลการวิจัยพบว่า หลักสูตรควรต้องปรับปรุง ในปีเดียวกันนี้ ลมูล รัตตากร และคนอื่น ๆ (ลมูล รัตตากร และคนอื่น ๆ 2528 440 - 448) ได้ศึกษาวิจัยความสัมพันธ์ระหว่างหลักสูตรและการทำงานของบัณฑิต คณะมนุษยศาสตร์ ที่จบปริญญาศิลปศาสตรบัณฑิต มหาวิทยาลัยศรีนครินทรวิโรฒ โดยศึกษาความคิดเห็นของอาจารย์และบัณฑิตในด้านโครงสร้าง ความมุ่งหมาย การเลือกและการจัดเนื้อหาวิชา การเรียนการสอน การวัดผลและการประเมินผล การบริหารหลักสูตรและการบริการวิชาการ รายวิชาที่สัมพันธ์กับการทำงานของบัณฑิต และการประเมินและพัฒนาหลักสูตร (เฉพาะอาจารย์) พบว่า หลักสูตรปริญญาตรีศิลปศาสตร์ ของคณะมนุษยศาสตร์ มหาวิทยาลัยศรีนครินทรวิโรฒ ทั้งในด้านองค์ประกอบต่าง ๆ ของหลักสูตร และในด้านรายวิชาต่าง ๆ ในหลักสูตรส่วนใหญ่มีความถูกต้องเหมาะสมและสัมพันธ์กับการทำงานของบัณฑิตในระดับปานกลาง การศึกษาความคิดเห็นของผู้บังคับบัญชาของบัณฑิต เกี่ยวกับการทำงานในด้านวิชาการ การปฏิบัติงาน บุคลิกภาพและมนุษยสัมพันธ์พบว่าแตกต่างกับความต้องการของผู้บังคับบัญชาอย่างมีนัยสำคัญทางสถิติที่ระดับ 01 ทุกด้าน

งานวิจัยต่างประเทศ

เคอร์คบี (Kirkeby 1975 4227 - A) ได้ประเมินผลผู้สำเร็จหลักสูตรปริญญาเอกทางการศึกษา ของมหาวิทยาลัยมอนทานา ระหว่างปี 1958 - 1974 จำนวน 199 คน พบว่า ผู้สำเร็จการศึกษาส่วนใหญ่พอใจโปรแกรมการเรียน เมื่อสำเร็จการศึกษาแล้วส่วนใหญ่จะกลับไปทำงานยังสถานที่ทำงานเดิม โดยดำรงตำแหน่งทางวิชาการสูงขึ้น ด้านรายวิชาที่ศึกษาเห็นว่า วิชาพื้นฐานทั่วไปมีประโยชน์มาก ในขณะที่การวิจัยมีประโยชน์ต่อการทำงานและวิธีการสอนที่เห็นว่าดีที่สุดคือการสัมมนา การอภิปราย และการทำงาน ตามลำดับ

ชิลเดรส (Childress. 1977 6224 - A) ได้ประเมินหลักสูตรวิชาธุรกิจศึกษา ของมหาวิทยาลัยอริโซนา พบว่า ผู้สำเร็จการศึกษาส่วนใหญ่ทำงานในสถาบันการศึกษาชั้นสูง และได้รับเงินเดือน 15,000 - 19,999 ดอลลาร์ต่อปี เหตุที่เข้าศึกษาในมหาวิทยาลัยแห่งนี้ ก็คือชื่อเสียงของมหาวิทยาลัย และการมีทุนให้แก่ผู้ที่เรียนที่ต้องการปรับปรุงด้านความสัมพันธ์ระหว่างอาจารย์กับนิสิต ปรับปรุงการสัมมนาวิชาเรียน ส่วนระดับปริญญาโทพบว่า หลักสูตรไม่ตอบสนองกับสภาพของผู้ที่จะไปสอน อาจารย์วิชาภาคบังคับและเพิ่มวิธีสอน อย่างไรก็ตามผู้จบหลักสูตรระดับปริญญาโทส่วนใหญ่พอใจในหลักสูตรที่ศึกษา ไคส์ส (Dyess. 1982 4702 - A) ได้ศึกษามผลนักศึกษาด้านบริหารธุรกิจปี 1977 - 1981 ของวิทยาลัยซานจาซิโต ประเทศอาร์เจนตินา เพื่อศึกษาการเรียนการสอนของวิทยาลัยที่จัดขึ้นว่า นักศึกษาสามารถนำไปใช้ให้เป็นประโยชน์ในการทำงานเพียงใด ผลการศึกษาพบว่า ไม่มีความแตกต่างกันระหว่างงานที่ทำการเตรียมตัวเพื่อประกอบอาชีพ ซาฟาร์ (Zafar. 1982 1415 A - 1416 A) ได้ประเมินหลักสูตรคณิตศาสตร์ ของวิทยาลัยเมกกะ ประเทศซาอุดีอาระเบีย ความทัศนะของผู้สำเร็จการศึกษา ในช่วงปี ค.ศ. 1976 - 1980 พบว่ารายวิชามีความสัมพันธ์กับประสิทธิภาพด้านความเป็นครูของผู้สำเร็จการศึกษาสูง และหลักสูตรคณิตศาสตร์ล้มเหลว เรื่องการเน้นปัญหาทางค่านิยมปฏิบัติ

จากผลงานวิจัยที่เกี่ยวข้องกับการประเมินหลักสูตรจะเห็นได้ว่า การประเมินหลักสูตรในสาขาวิชาต่าง ๆ มีจุดมุ่งหมายเพื่อแสวงหาแนวทางในการปรับปรุงและพัฒนาหลักสูตรให้เหมาะสมสอดคล้องกับความต้องการของสังคม โดยประเมินในด้านจุดมุ่งหมาย โครงสร้าง

เนื้อหา การเรียนการสอน การวัดผลและการประเมินผล หรือประเมินโดยใช้รูปแบบการประเมิน หลักสูตรเป็นแนวทาง รูปแบบที่นิยมใช้ก็ได้แก่ รูปแบบซิป (CIPP Model) ตัวแปรที่ศึกษาได้แก่ ผู้บริหาร อาจารย์ นักศึกษา บัณฑิต และผู้บังคับบัญชาของบัณฑิต

2 2 งานวิจัยที่เกี่ยวข้องกับหลักสูตรพลศึกษา

งานวิจัยภายในประเทศ

ในปี พ.ศ. 2522 กาญจนา กงเจริญ (กาญจนา กงเจริญ 2522 . บทคัดย่อ) ได้ศึกษาปัญหาการใช้หลักสูตรของวิทยาลัยพลศึกษา ฉะบับพุทธศักราช 2520 ในด้านความมุ่งหมาย เนื้อหาวิชา การเรียนการสอน อุปกรณ์การสอน สิ่งอำนวยความสะดวก การจัดกิจกรรมเสริมหลักสูตรและด้านการประเมินผลการเรียน ผลการวิจัยพบว่า มีความเหมาะสมในด้านความมุ่งหมายและเนื้อหาวิชา ด้านที่เป็นปัญหาและควรปรับปรุงแก้ไข คือ หมวดวิชาโท (นันทนาการ) ภาควิชาเลือกเรียน งบประมาณในการจัดหาอุปกรณ์ โสตทัศนูปกรณ์ ค่ารายประกอบการเรียน การสอน การดำเนินกิจกรรมเสริมหลักสูตรและด้านการประเมินผล ปี พ.ศ. 2525 สมบูรณ์ มิ่งเมือง (สมบูรณ์ มิ่งเมือง 2525 . บทคัดย่อ) ได้ศึกษาปัญหาการจัดและดำเนินการอบรมครู และบุคลากรทางการศึกษาประจำการระดับปริญญาตรี ในวิทยาลัยครู พบว่า ประสบปัญหามากในทุก ๆ ด้าน และในปี พ.ศ. 2528 ชวลิต ไกรว่อง (ชวลิต ไกรว่อง 2528 . บทคัดย่อ) ได้ศึกษาปัญหาการวัดและประเมินผลการเรียนวิชากิจกรรมพลศึกษาในวิทยาลัยครู ในด้านระเบียบการวัดและประเมินผล ด้านแบบทดสอบทักษะ ด้านสมรรถภาพทางกาย ด้านทักษะ และด้านเจตคติ พบว่า ประสบปัญหาทั้งอาจารย์ผู้สอนและนักศึกษา ในปีเดียวกันนี้ มนูญ มณีปัญดี (มนูญ มณีปัญดี 2528 . 83 - 92) ได้ศึกษาความคิดเห็นของอาจารย์ นักศึกษา ผู้สำเร็จการศึกษา และผู้บังคับบัญชาของผู้สำเร็จการศึกษาเกี่ยวกับหลักสูตรประกาศนียบัตรวิชาชีพการศึกษาระดับสูงพลศึกษา พุทธศักราช 2525 ในด้านวัตถุประสงค์ การจัดกิจกรรม และปัจจัยที่เอื้ออำนวยต่อการเรียนการสอน โครงสร้างเนื้อหาและการประเมินผล ผลการศึกษาพบว่า อาจารย์ผู้สอน นักศึกษาปัจจุบัน และผู้สำเร็จการศึกษา เห็นว่าทุกด้านมีความเหมาะสมอยู่ในระดับมาก ผลผลิตมีประสิทธิภาพ

งานวิจัยต่างประเทศ

เยทส์ (Yates 1978 3451 A - 3452 A) ได้วิจัยเรื่องการประเมินผลหลักสูตรการเตรียมตัวในสาขาอาชีพของภาคธุรกิจศึกษา พลศึกษา และสันนทาการ ของวิทยาลัยฮาร์วาร์ด โดยอาศัยความคึกเห็นของบัณฑิตที่เพิ่งจบการศึกษา ผลการวิจัยพบว่า

1. เนื้อหาที่เน้นมา มี 5 อย่าง คือ การป้องกันการบาดเจ็บทางการกีฬา ทฤษฎีของการสอนทักษะกีฬา 1 และ 2 สรีรวิทยาของการออกกำลังกาย รายวิชากิจกรรมต่าง ๆ และการเรียนรู้การเคลื่อนไหว
2. โปรแกรมที่คึกที่สุด คือ การเตรียมการเป็นครู โปรแกรมการแข่งขันภายใน และการสอนทักษะกีฬา
3. โปรแกรมการเตรียมวิชาชีพที่ควรได้รับการปรับปรุงมากที่สุด คือ การเตรียมการเป็นผู้ฝึกกีฬา และบางรายวิชานำไปใช้ในการปฏิบัติงานจริงได้น้อยมาก
4. วิชาที่เกี่ยวกับการเป็นผู้ฝึกสอนกีฬา สุขภาพ สันนทาการกิจกรรม ระเบียบของโรงเรียน ควรมีระยะเวลาฝึกปฏิบัติยาวขึ้น จะช่วยยกระดับโปรแกรมการเตรียมวิชาชีพได้
5. ร้อยละ 80 ของหน้าที่ครูได้รับการประเมินผลว่าดี และร้อยละ 20-22 ของหลักสูตรและรายวิชาที่เปิดสอนได้รับการประเมินผลในทางดี
6. หน้าที่ต่อไปนี้มี การเตรียมตัวไม่พอเพียง ได้แก่ การสอนชั้นเรียนสหศึกษา การสอนชั้นเรียนการศึกษาผู้ใหญ่ การสอนเด็กพิการ การเลือกตำรา การออกกฎระเบียบ การเข้าร่วมเป็นกรรมการกลุ่มต่าง ๆ การสอนฟุตบอล การตั้งคลินิก การเตรียมข่าวใหม่ ๆ การให้คำแนะนำในด้านต่าง ๆ การเป็นผู้ฝึกสอนมวยปล้ำ และผู้ฝึกสอนวอลเลย์บอล
7. บัณฑิตมีปรัชญาเกี่ยวกับการสอนพลศึกษาต่าง ๆ กันและมีความเห็นแตกต่างกันเกี่ยวกับปรัชญาของภาควิชา สุขศึกษา พลศึกษา และสันนทาการ
8. ร้อยละ 61.80 ของบัณฑิตได้เรียนในระดับบัณฑิตศึกษา
9. บัณฑิตหญิงและชายเห็นว่า การเป็นผู้ฝึกสอนในด้านต่าง ๆ ที่มีในหลักสูตร ควรได้รับการปรับปรุง

10. บัณฑิตที่เรียนวิชาเอกสุขศึกษา พลศึกษา และสหนาการ ส่วนมากละทิ้งกิจกรรมในสนาม
11. คุณค่าของวิชาและการบรรลุวัตถุประสงค์ มีค่าตรงกันสำหรับบัณฑิตต่างชั้นเรียน
12. บัณฑิต ปี 1970 - 1975 พอใจกับหลักสูตรวิชาชีพของตน
13. บัณฑิตหญิงมีความเห็นว่า วัตถุประสงค์ของหลักสูตรและการจัดพลศึกษา มีความเหมาะสมน้อยกว่าบัณฑิตชาย
14. บัณฑิตชายและบัณฑิตหญิง มีความเห็นไม่แตกต่างกันในด้านจุดมุ่งหมายของหลักสูตร คุณค่าของหลักสูตรตลอดจนเนื้อหาวิชาทั้งหมดของหลักสูตรในภาควิชาสุขศึกษา พลศึกษา และสหนาการ

ฮอร์ตัน (Horton. 1978 . 3450 - A) ได้ประเมินผลโปรแกรมการสอนพลศึกษาในวิทยาลัยชุมชนของอาร์คันซอ โดยมีวัตถุประสงค์เพื่อประเมินสถานภาพของโปรแกรมการสอนพลศึกษาในวิทยาลัยชุมชนของอาร์คันซอโดยใช้ Nielson - Comer - Allsen Score Card เป็นเครื่องมือในการศึกษา เพื่อที่ว่า กลุ่มครูผู้สอน อุปรณ์การสอน การจัดรูปแบบโปรแกรม กิจกรรมของโปรแกรม ผู้ฝึกสอนที่มีความชำนาญเฉพาะด้านและการสอนมีขอบเขตแค่ไหนตามมาตรฐานของ Score Card ผลของการศึกษาพบว่า

1. กลุ่มครูผู้สอนมีระดับความสามารถปานกลาง
2. อุปกรณ์การสอนอยู่ในระดับไม่เป็นที่พอใจ
3. การจัดรูปแบบโปรแกรมอยู่ในระดับพอ
4. กิจกรรมของโปรแกรมอยู่ในระดับไม่เป็นที่น่าพอใจ
5. ผู้ฝึกสอนที่มีความเฉพาะด้านอยู่ในเกณฑ์สูงกว่าเฉลี่ย
6. โปรแกรมการสอนอยู่ในเกณฑ์ต่ำกว่ามาตรฐาน การประเมินผลโดยรวมของวิทยาลัยชุมชนของรัฐอยู่ในระดับต่ำ

ความพร้อมของโปรแกรมการสอนพลศึกษาในวิทยาลัยชุมชนของอาร์คันซอ ได้แก่

1. ห้องสมุดของวิทยาลัยชุมชนมีหนังสือเฉพาะสาขามากเพียงพอ

2. กลุ่มครูผู้สอนมีคุณสมบัติที่เชื่อมโยง ในด้านการเตรียมตัวสำหรับอาชีพ และ ประสบการณ์สอน

3. บริเวณที่ตั้งของโรงเรียนเหมาะสมสำหรับจำนวนนักศึกษาในปัจจุบัน และ อนาคตตามมาตรฐานของ Score Card

4. จากการประเมินผลพบว่า ร้อยละ 80 ของนักศึกษาในวิทยาลัยชุมชน ลง ทะเบียนเรียนในชั้นซึ่งมีนักศึกษาอย่างมาก 25 คน

5. จำนวนชั่วโมงสอนของครูดีมากตามมาตรฐานของ Score Card

6. วิทยาลัยชุมชนมีวิชาบังคับทางวิทยาศาสตร์พื้นฐานและการศึกษาทั่วไปอยู่ใน ระดับที่เชื่อมตามโปรแกรมการศึกษา

สิ่งต่อไปนี้เห็นจุดบกพร่องของโปรแกรมการอุดมศึกษา ในวิทยาลัยชุมชนของ อาร์กันซอ

1. จำนวนการเป็นสมาชิกของในกลุ่ม หรือชมรมอาชีพโดยกลุ่มครูผู้สอนอยู่ใน เกณฑ์ต่ำ

2. การเข้าร่วมประชุมระดับอาชีพของผู้สอนอยู่ในระดับต่ำกว่าค่าเฉลี่ย

3. อุปกรณ์กลางแจ้ง สถานที่ เครื่องอำนวยความสะดวกทั่วไป อยู่ในระดับต่ำ

4. โปรแกรมกีฬาระหว่างวิทยาลัยเน้นเฉพาะบาสเกตบอล

5. กิจกรรมภายในวิทยาลัยสำหรับนักศึกษายังมีน้อย

6. วิชาเกี่ยวกับกิจกรรมเปิดให้ เลือกเรียนน้อยมากสำหรับนักศึกษาที่ลงทะเบียน เรียนวิชาเอกพลศึกษา

หลายวิทยาลัยกำลังพัฒนาอุปกรณ์และขยายโปรแกรมจึงควรมีการติดตามผลอีกครั้ง ในช่วง 3 - 5 ปี สำหรับวิทยาลัยชุมชนของอาร์กันซอ

มัวร์เฮด (Moorehead, 1974, 7029 - A) ได้วิจัยเรื่องการประเมินผล โปรแกรมวิชาพลศึกษาระดับปริญญาตรี ของมหาวิทยาลัยของรัฐอลาแบมา ปี 1972 - 1973 โดยศึกษากลุ่มตัวอย่างประชากรที่เป็นสมาชิกในคณะพลศึกษา คือ อาจารย์แต่อยู่สายวิชาอื่น

นักศึกษาระดับปริญญาโท ชั้นปีที่ 2 ชั้นปีที่ 3 และชั้นปีที่ 4 ผลการวิจัยพบว่า ทั้ง 4 กลุ่ม มีความคิดเห็นไม่แตกต่างกันในเรื่องการสอนกิจกรรมพลศึกษา กิจกรรมเสริมหลักสูตร ห้องสมุด โสตทัศนูปกรณ์ และสิ่งอำนวยความสะดวกในกิจกรรมกลางแจ้ง และมีความเห็นแตกต่างกันเรื่อง การบริการ นักศึกษา อุปกรณ์ และสิ่งอำนวยความสะดวก

งานวิจัยที่เกี่ยวข้องกับหลักสูตรพลศึกษา ส่วนใหญ่จะเป็นการศึกษาสภาพการใช้หลักสูตร ในด้านต่าง ๆ ของหลักสูตร คือ ความมุ่งหมาย เนื้อหาวิชา การเรียนการสอน อุปกรณ์การสอน สิ่งอำนวยความสะดวก การจัดกิจกรรมเสริมหลักสูตรและการประเมินผล โดยวิธีการสร้างแบบสอบถาม ตามความคิดเห็นผู้ที่เกี่ยวข้องกับหลักสูตร คือ ผู้บริหาร อาจารย์ นักศึกษา บัณฑิต หรือ ผู้สำเร็จการศึกษา และผู้บังคับบัญชาของบัณฑิตหรือสำเร็จการศึกษา

การประเมินหลักสูตรเป็นการรวบรวมข้อมูลในด้านต่าง ๆ ขององค์ประกอบของหลักสูตร ดังต่อไปนี้

1. ตัวหลักสูตร ได้แก่ ความมุ่งหมาย เนื้อหา เนื้อเรื่อง รายวิชา
2. ส่วนประกอบของหลักสูตร ได้แก่ อุปกรณ์ ตำราเรียน สถานที่ อาจารย์ผู้สอน

ผู้เรียน

3. การนำหลักสูตรไปใช้ ได้แก่ กระบวนการจัดประสบการณ์ การบริหารหลักสูตร การเรียนการสอน การวัดผล การประเมินผล

- 4 ผลการใช้หลักสูตร ได้แก่ ผลผลิตหรือผู้สำเร็จการศึกษา

การรวบรวมข้อมูล รวบรวมข้อมูลจากเอกสารและผู้เกี่ยวข้องกับหลักสูตร ทั้งทางตรง และทางอ้อม ได้แก่ ผู้สอน ผู้บริหารหลักสูตร ผู้บริหาร ผู้ร่างหลักสูตร ผู้เชี่ยวชาญหลักสูตร ผู้เรียน ผู้สำเร็จการศึกษา ผู้ใช้ผู้สำเร็จการศึกษา

การประเมินหลักสูตร มีทั้งการประเมินที่ไม่เป็นระบบและเป็นระบบ โดยอาศัยแบบจำลอง แบบจำลองที่ใช้ส่วนใหญ่ได้แก่ แบบจำลองชิป (CIPP Model) ดังที่ ทิศนา ขัมมณี (ทิศนา ขัมมณี 2520 29) กล่าวถึงการประเมินหลักสูตรโดยใช้แบบจำลองชิป (CIPP Model) ไว้ว่า การประเมินบริบท หมายถึง การประเมินวัตถุประสงค์หรือจุดมุ่งหมายต่าง ๆ

ที่มีในหลักสูตร การประเมินปัจจัยเบื้องต้น หมายถึง การประเมินระบบโครงสร้างของหลักสูตร รวมทั้งการบริหารหลักสูตรต่าง ๆ การประเมินกระบวนการ หมายถึง การประเมินการจัดกิจกรรมการเรียนการสอน และการประเมินผลผลิต หมายถึง การประเมินผลที่เกิดขึ้นจากการใช้หลักสูตรนั้น วิธีการประเมินจะทำ เรประเมินด้านต่าง ๆ ทั้ง 4 ด้านแล้วนำมาเทียบกันดูว่า มีความสอดคล้องและสัมพันธ์กันเพียงใด และมีจุดใดควรแก้ไข การประเมินหลักสูตรที่เป็นระบบ โดยอาศัยแบบจำลองชิป (CIPP Model) จะครอบคลุมตั้งแต่แผนการ การดำเนินงาน และผลผลิต ช่วยให้เห็นความสัมพันธ์และสอดคล้องกันของหลักสูตร จุดที่ควรแก้ไขปรับปรุง ผู้วิจัยจึงได้เลือกแบบจำลองชิป (CIPP Model) ในการประเมินหลักสูตรครุศาสตรบัณฑิต วิชาเอกพลศึกษา ของสภาการฝึกหัดครู (ฉบับปรับปรุง) พุทธศักราช 2524 เป็นแนวทางในการศึกษาวิจัยครั้งนี้

บทที่ 3

วิธีดำเนินการศึกษาค้นคว้า

การประเมินหลักสูตรครุศาสตรบัณฑิต วิชาเอกพลศึกษา ของสภาการฝึกหัดครู (ฉบับปรับปรุง) พุทธศักราช 2524 นี้ ผู้วิจัยศึกษาโดยอาศัยแบบจำลองซีพี (CIPP Model) เป็นแนวทางและเพื่อให้การศึกษาค้นคว้าเป็นไปตามความมุ่งหมายที่กำหนดไว้ ผู้วิจัยได้ดำเนินการตามสาระดังต่อไปนี้

1. ประชากร กลุ่มตัวอย่าง และการเลือกกลุ่มตัวอย่าง
2. เครื่องมือที่ใช้ในการเก็บรวบรวมข้อมูล
- 3 การเก็บรวบรวมข้อมูล
- 4 สถิติที่ใช้ในการวิเคราะห์ข้อมูล

1. ประชากร กลุ่มตัวอย่างและการเลือกกลุ่มตัวอย่าง

ประชากร

ประชากรที่ใช้ในการศึกษาวิจัย เป็นผู้ที่เกี่ยวข้องกับหลักสูตรและผลผลิตของหลักสูตร ได้แก่ อาจารย์จำนวน 44 คน นักศึกษากว่า 1,413 คน ในวิทยาลัยครูที่เปิดสอนวิชาเอกพลศึกษา ตามหลักสูตรครุศาสตรบัณฑิต ของสภาการฝึกหัดครู (ฉบับปรับปรุง) พุทธศักราช 2524 จำนวน 17 แห่ง บัณฑิตวิชาเอกพลศึกษา ตามหลักสูตรครุศาสตรบัณฑิต ของสภาการฝึกหัดครู (ฉบับปรับปรุง) พุทธศักราช 2524 จำนวน 410 คน ผู้บังคับบัญชาของบัณฑิต จำนวน 105 คน และผู้เชี่ยวชาญหลักสูตร จำนวน 5 คน รวมประชากรทั้งหมด 1,979 คน

กลุ่มตัวอย่างและการเลือกกลุ่มตัวอย่าง

กลุ่มตัวอย่าง ได้แก่ ผู้เชี่ยวชาญหลักสูตรจำนวน 5 คน อาจารย์ นักศึกษาในวิทยาลัยครูที่เปิดสอนวิชาเอกพลศึกษาตามหลักสูตรครุศาสตรบัณฑิต ของสภาการฝึกหัดครู (ฉบับปรับปรุง)

พุทธศักราช 2524 จำนวนอาจารย์ 40 คน จำนวนนักศึกษา 302 คน บัณฑิตวิชาเอก
พลศึกษาตามหลักสูตรครุศาสตรบัณฑิต ของสภาการฝึกหัดครู (ฉบับปรับปรุง) พุทธศักราช 2524
จำนวน 40 คน และผู้บังคับบัญชาของบัณฑิต จำนวน 40 คน รวมเป็นกลุ่มตัวอย่างทั้งหมด
จำนวน 427 คน ซึ่งได้มาโดยวิธีการสุ่มแบบง่าย (Simple random Sampling) โดยมี
ลำดับขั้นในการเลือกกลุ่มตัวอย่างดังนี้ คือ

1. จำแนกกลุ่มตัวอย่างออกเป็น 5 กลุ่ม คือ อาจารย์ นักศึกษา บัณฑิต ผู้บังคับบัญชา
ของบัณฑิต และผู้เชี่ยวชาญหลักสูตร

2. ผู้เชี่ยวชาญหลักสูตร จำนวน 5 คน คือ ดร. วิจิตร จันทรากุล ดร.ศักดิ์ชาย
ทัฬหสุวรรณ ดร.เป็รื่อง กิจรัตน์ ผู้ช่วยศาสตราจารย์อุคม พิมพา และผู้ช่วยศาสตราจารย์
สุจินต์ ปรีชามารถ โดยพิจารณา ดังนี้

- มีความรู้ ความชำนาญในด้านหลักสูตร หรือ
- มีความรู้ ความชำนาญในสาขาวิชาเอกพลศึกษา หรือ
- มีทักษะและประสบการณ์สูงในสาขาวิชาเอกพลศึกษา

3. อาจารย์และนักศึกษาในวิทยาลัยครูที่เปิดสอนวิชาเอกพลศึกษา ตามหลักสูตร
ครุศาสตรบัณฑิต ของสภาการฝึกหัดครู (ฉบับปรับปรุง) พุทธศักราช 2524 จำนวน 9 แห่ง คือ
วิทยาลัยครูเชียงใหม่ วิทยาลัยครูสุรินทร์ วิทยาลัยครูเพชรบุรีวิทยาลัยการณณ์ วิทยาลัยครูรำไพ
พรรณี วิทยาลัยครูเพชรบุรี วิทยาลัยครูหมู่บ้านจอมขี้มิ่ง วิทยาลัยครูนครปฐม วิทยาลัยครู
กาญจนบุรี และวิทยาลัยครูบ้านสมเด็จเจ้าพระยา โดยใช้ตารางจำนวนของเครจิจและมอร์แกน
(Krejcie and Morgan. 1970 607 - 610) ใ้กลุ่มตัวอย่างอาจารย์และนักศึกษารวม
342 คน

4. บัณฑิตและผู้บังคับบัญชาของบัณฑิต เลือกโดยใช้วิธีการสัมภาษณ์ประกอบกับการใช้
แบบสอบถาม ใ้กลุ่มตัวอย่างบัณฑิตที่สอนในสถานศึกษาและผู้บังคับบัญชาของบัณฑิต รวม 80 คน
รวมกลุ่มตัวอย่างทั้ง 5 กลุ่ม จำนวน 427 คน ถึงรายละเอียดในตาราง 1

ตาราง 1 ประชากรและกลุ่มตัวอย่างที่ใช้ในการศึกษา จำแนกตามสถานภาพ

สถานภาพ	ประชากร	กลุ่มตัวอย่าง	ร้อยละ
ผู้เชี่ยวชาญหลักสูตร	5	5	100
อาจารย์	44	40	90.90
นักศึกษา	1,413	302	21.37
บัณฑิต	410	40	9.756
ผู้บังคับบัญชาของบัณฑิต	105	40	38.09
รวม	1,977	427	21.598

2. เครื่องมือที่ใช้ในการเก็บรวบรวมข้อมูล

เครื่องมือที่ใช้ในการเก็บรวบรวมข้อมูลในการศึกษาวิจัยครั้งนี้ ได้แก่ การวิเคราะห์เอกสาร แบบสอบถาม แบบสัมภาษณ์ และแบบสังเกต

2.1 การวิเคราะห์เอกสาร เอกสารที่นำมาวิเคราะห์ในการวิจัยนี้ ได้แก่ เอกสารหลักสูตรครุศาสตร์บัณฑิต วิชาเอกพลศึกษา ของสภาการฝึกหัดครู (ฉบับปรับปรุง) พุทธศักราช 2524 โดยมีจุดมุ่งหมายของการวิเคราะห์ดังนี้

2.1 1 วิเคราะห์ความมุ่งหมายของหลักสูตรวิชาเอกพลศึกษา ตามการจำแนกความมุ่งหมายการศึกษาของขบถุม ซึ่งได้แก่ด้านพุทธิพิสัย จิตพิสัย และทักษะพิสัย และวิเคราะห์ความเหมาะสมของความมุ่งหมายหลักสูตรในด้านความชัดเจนของภาษาและการเรียงลำดับ ตามความมุ่งหมายของการศึกษา

2 1 2 วิเคราะห์โครงสร้างและเนื้อหา ได้แก่ สักส่วนวิชาบังคับกับวิชาเลือก สักส่วนภาคทฤษฎีกับภาคปฏิบัติ

2.1.3 วิเคราะห์ความมุ่งหมายทั่วไปของหลักสูตรการฝึกหัดครู ของสภาการฝึกหัดครู (ฉบับปรับปรุง) พุทธศักราช 2524

2.1.4 วิเคราะห์ความสอดคล้องระหว่างความมุ่งหมายทั่วไป ของหลักสูตรการฝึกหัดครู กับความมุ่งหมายของหลักสูตรวิชาเอกพลศึกษา

2.1.5 วิเคราะห์ความสอดคล้องของเนื้อหากับความมุ่งหมาย ของหลักสูตรวิชาเอกพลศึกษา

2.2 แบบสอบถาม ผู้วิจัยสร้างขึ้นโดยมีขั้นตอนในการสร้างดังนี้

2.2.1 ศึกษาเอกสาร ตำราและงานวิจัยที่เกี่ยวข้องกับหลักสูตรการวิเคราะห์หลักสูตรและการประเมินหลักสูตร เพื่อเป็นพื้นฐานในการกำหนดองค์ประกอบของหลักสูตรที่จะประเมิน ผลจากการศึกษาได้องค์ประกอบของหลักสูตรที่ประเมิน ดังนี้

องค์ประกอบของหลักสูตรที่ประเมิน

ในการประเมินหลักสูตรครุศาสตรบัณฑิต วิชาเอกพลศึกษา ของสภาการฝึกหัดครู (ฉบับปรับปรุง) พุทธศักราช 2524 ผู้วิจัยประเมินองค์ประกอบ 4 ด้าน ดังนี้

1. ด้านบริบท ได้แก่ ความมุ่งหมาย โครงสร้าง และเนื้อหา ความมุ่งหมาย

- 1) ความชัดเจนของความมุ่งหมาย
- 2) การส่งเสริมให้ผู้เรียนพัฒนาในด้านพุทธิพิสัย จิตพิสัย และทักษะพิสัย
- 3) ความสอดคล้องระหว่างความมุ่งหมายกับคุณลักษณะของครูพลศึกษา
- 4) ความมุ่งหมายกับการนำความรู้ไปใช้

โครงสร้าง

1) ความเหมาะสมของจำนวนหน่วยกิตที่เรียนตลอดหลักสูตร 4 ปี และจำนวนหน่วยกิตที่เรียนในหมวดวิชาเอกพลศึกษา

2) ความเหมาะสมของจำนวนหน่วยกิตในภาคทฤษฎีและภาคปฏิบัติ ของวิชาเอกพลศึกษา

เนื้อหา

- เอกพลศึกษา
- 1) ความน่าสนใจของเนื้อหาวิชาในภาคทฤษฎี และภาคปฏิบัติ ของวิชาเอกพลศึกษา
 - 2) ความทันสมัยของเนื้อหาวิชาเอกพลศึกษา
 - 3) ความสมคูลย์ของเนื้อหาวิชาเอกพลศึกษา กับจำนวนหน่วยกิตและกับเวลาที่กำหนดให้เรียน

- 4) ความสอดคล้องระหว่างเนื้อหากับความมุ่งหมายของหลักสูตร

- สถานที่เรียน
2. ด้านปัจจัยเบื้องต้น ได้แก่ อุปกรณ์การเรียนการสอน ตำราเรียน และสถานที่เรียน

- 2.1 ความเหมาะสมของอุปกรณ์การเรียนการสอน ตำราเรียน และสถานที่เรียน

- 2.2 ความสะดวกในการได้รับบริการด้านต่าง ๆ เกี่ยวกับอุปกรณ์การเรียนการสอน ตำราเรียน และสถานที่เรียน

3. ด้านกระบวนการ ได้แก่ กระบวนการเรียนการสอน และการวัดและการประเมินผล

กระบวนการเรียนการสอน

- 1) ความชัดเจนของการกำหนดจุดมุ่งหมาย ขอบข่าย กิจกรรมการเรียน และการประเมินผล

- 2) การจัดกิจกรรมการเรียนการสอน

- 3) การจัดกิจกรรมส่งเสริมความรู้และทักษะนอกเหนือจากในชั้นเรียน

การวัดและการประเมินผล

- 1) มาตรฐานการวัดและการประเมินผล

- 2) การวัดและการประเมินผล มุ่งวัดในด้านพุทธิพิสัย จิตพิสัย หรือทักษะ

พิสัย

- 3) ความสอดคล้องระหว่างความมุ่งหมายกับการวัดและการประเมินผล

4) การเปิดโอกาสให้นักศึกษามีส่วนร่วมในการวัดและประเมินผลในด้านการวางหลักเกณฑ์การประเมินผลตนเอง และการประเมินผลการสอนของอาจารย์

4. ด้านผลผลิตของหลักสูตร ได้แก่ การประเมินบัณฑิต ในด้านพุทธิพิสัย จิตพิสัย และทักษะพิสัย

ด้านพุทธิพิสัย

- 1) ความรู้ความสามารถในการสอนพลศึกษา
- 2) ความรู้ในการเป็นผู้ฝึกสอนกีฬา
- 3) ความรู้ในด้านการดำเนินการจัดแข่งขันกีฬา
- 4) ความรู้ในการเป็นเจ้าหน้าที่และผู้ตัดสินกีฬา

ด้านจิตพิสัย

- 1) ความคิดริเริ่มสร้างสรรค์ รู้จักคิด และวิจารณ์
- 2) ความมีน้ำใจเป็นนักกีฬา
- 3) ความรับผิดชอบในการปฏิบัติงาน
- 4) คุณธรรมและจรรยาบรรณในอาชีพครูพลศึกษา
- 5) ทักษะคติที่มีต่อวิชาเอกพลศึกษา

ด้านทักษะพิสัย

1) ความสามารถในการนำความรู้ทางพลศึกษา ไปใช้ในการสอน และการปฏิบัติงาน

- 2) ความสามารถในการเป็นผู้ฝึกสอนกีฬา
- 3) ความสามารถในการดำเนินการจัดการแข่งขันกีฬา
- 4) ความสามารถในการเป็นเจ้าหน้าที่และผู้ตัดสินกีฬา
- 5) ความสามารถในการทักษะกีฬาพื้นฐาน
- 6) ความสามารถในการเป็นผู้นำทางด้านพลศึกษา และจัดดำเนินการ

ด้านพลศึกษาเพื่อบริการสังคม

2.2.2 นำองค์ประกอบของหลักสูตรดังกล่าว ไปให้ผู้ทรงคุณวุฒิจำนวน 5 ท่าน คือ ผู้ช่วยศาสตราจารย์ ดร.ชมพันธ์ กุญชร ณ อยุธยา รองศาสตราจารย์ ดร.โชติ เพชรชื่น ดร.โกศล มีคุณ ดร.กรองกาญจน์ วิเศษสุข และ ดร.จิตบรรจง สมครุฑ พิจารณาให้ข้อคิดเห็น เสร็จแล้วผู้วิจัยได้สร้างแบบสอบถามเกี่ยวกับองค์ประกอบที่ใช้ในการประเมินหลักสูตรขึ้น

2.2.3 สร้างแบบสอบถามการประเมินหลักสูตรครุศาสตรบัณฑิต วิชาเอก พลศึกษา ของสภาการศึกษา (ฉบับปรับปรุง) พุทธศักราช 2524 โดยยึดข้อมูลจากข้อ 2.2.2 เป็นแนวทาง และใช้แนวคำถามจากแบบสอบถามของจุฬารัตน์ บวรสิน (จุฬารัตน์ บวรสิน 2524 ภาคผนวก) ลมุล รัตตากร และคนอื่น ๆ (ลมุล รัตตากร และคนอื่น ๆ 2528 484 - 502) และสุทัศน์ีย์ วิวัฒน์ประที (สุทัศน์ีย์ วิวัฒน์ประที 2527 76 - 95)

2.2.4 นำแบบสอบถามไปให้ผู้ทรงคุณวุฒิ คือ อาจารย์ที่ปรึกษา กรรมการควบคุมปริญญาโท และผู้เชี่ยวชาญด้านหลักสูตรการเรียนการสอน และวิชาเอกพลศึกษา ได้แก่ ผู้ช่วยศาสตราจารย์ ดร.ชมพันธ์ กุญชร ณ อยุธยา รองศาสตราจารย์ ดร.โชติ เพชรชื่น ดร.สมสุข ธีระพิจิตร ผู้ช่วยศาสตราจารย์ไพรัช พันธุ์ชาติ อาจารย์ ผาณิต บิลมาศ อาจารย์ทองใบ เอี่ยมกิจ อาจารย์ฉัตรชัย วิจักขณะ และอาจารย์สมจิต สง่าพันธุ์ เพื่อตรวจแก้ภาษาสำนวนของข้อคำถาม และตรวจสอบความเที่ยงตรงด้านเนื้อหา

2.2.5 นำแบบสอบถามไปดำเนินการแก้ไขปรับปรุง แล้วนำเสนอกรรมการควบคุมปริญญาโท เพื่อตรวจสอบอีกครั้งหนึ่ง

2.2.6 นำแบบสอบถามที่แก้ไขปรับปรุงสมบูรณ์แล้วไปทดลองใช้ (Try-out) กับอาจารย์ นักศึกษา วิชาเอกพลศึกษา วิทยาลัยครูเทพสตรี อาจารย์จำนวน 8 คน นักศึกษา จำนวน 50 คน บัณฑิตและผู้บังคับบัญชาบัณฑิตที่สอนในจังหวัดลพบุรี จำนวน 30 คน รวม 88 คน ซึ่งมีได้เป็นกลุ่มตัวอย่าง แล้วนำแบบสอบถามไปวิเคราะห์ตรวจหาค่าความเชื่อมั่นโดยวิธีหาค่าความสอดคล้องภายในแบบสัมประสิทธิ์อัลฟา (Alpha - Coefficient) ปรากฏว่าแบบสอบถามสำหรับอาจารย์ผู้สอนได้ค่าความเชื่อมั่นเท่ากับ 0.95 แบบสอบถามสำหรับนักศึกษาได้ค่าความเชื่อมั่นเท่ากับ 0.95 แบบสอบถามสำหรับบัณฑิตได้ค่าความเชื่อมั่นเท่ากับ 0.88 และแบบสอบถามสำหรับผู้บังคับบัญชาของบัณฑิตได้ค่าความเชื่อมั่นเท่ากับ 0.87 ซึ่งถือว่าเป็นแบบสอบถามที่มีค่าความเชื่อมั่นสูง

ลักษณะของแบบสอบถาม

แบบสอบถามที่ใช้ในการวิจัยแบ่งออกเป็น 2 ตอน ประกอบด้วย

ตอนที่ 1 แบบสอบถามที่มีลักษณะเป็นมาตราส่วนประมาณค่า (Rating scale) สร้างตามแนวของลิเคิร์ท (Likert) ตามกรอบกลุ่มองค์ประกอบในด้านต่าง ๆ ดังนี้

1. ความมุ่งหมายของหลักสูตร
2. โครงสร้างของหลักสูตร
3. เนื้อหาของหลักสูตร
4. อุปกรณ์การเรียน ตำราเรียน และสถานที่เรียน
5. กระบวนการเรียนการสอน
6. การวัดและการประเมินผล
7. คุณลักษณะของผลผลิต

ตอนที่ 2 เป็นคำถามแบบปลายเปิด (Open ended) เกี่ยวกับข้อเสนอแนะและความคิดเห็นทั่วไปเกี่ยวกับองค์ประกอบของหลักสูตรในตอนที่ 1

เกณฑ์ความสำคัญของคำถามและคะแนน

ในการกำหนดค่าลำดับความสำคัญของคำถามแต่ละข้อผู้วิจัยกำหนดค่าลำดับความสำคัญตามเกณฑ์ต่อไปนี้

- 4 หมายถึง มีค่าความสำคัญมากที่สุด หรือเหมาะสมมากที่สุด
- 3 หมายถึง มีค่าความสำคัญมาก หรือเหมาะสมมาก
- 2 หมายถึง มีค่าความสำคัญน้อย หรือเหมาะสมน้อย
- 1 หมายถึง มีค่าความสำคัญน้อยที่สุด หรือเหมาะสมน้อยที่สุด

เกณฑ์ในการพิจารณาคะแนนเฉลี่ยนั้น ผู้วิจัยใช้คุณสมบัติเรื่องความต่อเนื่องของคะแนนไว้เป็นแนวเทียบความหมายดังนี้

ค่าเฉลี่ยระหว่าง 3.50 - 4.00 ถือว่ามีค่าความสำคัญมากหรือเหมาะสมมากที่สุด

ค่าเฉลี่ยระหว่าง 2.50 - 3.49 ถือว่ามีค่าความสำคัญมากหรือเหมาะสมมาก

ค่าเฉลี่ยระหว่าง 1.50 - 2.49 ถือว่ามีค่าความสำคัญน้อยหรือเหมาะสมน้อย
 ค่าเฉลี่ยระหว่าง 0.50 - 1.49 ถือว่ามีค่าความสำคัญน้อยที่สุดหรือเหมาะสม
 น้อยที่สุด

2.3 แบบสัมภาษณ์ แบบสัมภาษณ์เป็นแบบไม่มีโครงสร้าง (Unstructure) คือเป็น
 แบบปลายเปิด มีใจความเกี่ยวกับความมุ่งหมาย โครงสร้าง เนื้อหา อุปกรณ์การเรียน ตำรา
 เรียน สถานที่เรียน กระบวนการเรียนการสอน การวัดและการประเมินผล และคุณลักษณะของ
 บัณฑิต

2.4 แบบสังเกต ผู้วิจัยได้สร้างแบบสังเกต เพื่อสังเกตเกี่ยวกับอุปกรณ์การเรียน
 ตำราเรียน และสถานที่เรียน

จากวิธีการดำเนินการศึกษาค้นคว้าที่กล่าวมาทั้งหมดนั้น สามารถสรุปสาระสำคัญ
 ได้ดังภาพประกอบ 2

	การประเมิน บริบท	การประเมินปัจจัย เบื้องต้น	การประเมิน กระบวนการ	การประเมิน ผลผลิต
สิ่งที่ประเมิน	จุดมุ่งหมาย โครงสร้าง เนื้อหา	อุปกรณ์ ตำราเรียน สถานที่เรียน	กระบวนการจัด การเรียนการสอนและการวัด และการประเมิน ผล	คุณสมบัติของ บัณฑิต
แหล่งข้อมูล	เอกสาร หลักสูตร ผู้เชี่ยวชาญ อาจารย์ นักศึกษา	อาจารย์ นักศึกษา	อาจารย์ นักศึกษา	ผู้บังคับบัญชา บัณฑิต บัณฑิต

ภาพประกอบ 2 (ต่อ)

เครื่องมือ	การวิเคราะห์ เอกสารหลัก สูตร แบบสอบถาม แบบสัมภาษณ์	แบบสอบถาม แบบสัมภาษณ์ แบบสังเกต	แบบสอบถาม แบบสัมภาษณ์	แบบสอบถาม แบบสัมภาษณ์
------------	--	---------------------------------------	--------------------------	--------------------------

ภาพประกอบ 2 การประเมินหลักสูตรครุศาสตร์บัณฑิต วิชาเอกพลศึกษา

3 การเก็บรวบรวมข้อมูล

การเก็บรวบรวมข้อมูล ผู้วิจัยได้เก็บรวบรวมข้อมูลในภาคเรียนที่ 2 ปีการศึกษา 2529 โดยดำเนินการตามลำดับขั้นตอนต่อไปนี้

3.1 ข้อมูลเกี่ยวกับอาจารย์และนักศึกษา ผู้วิจัยนำแบบสอบถามไปส่งด้วยตนเอง รับข้อมูลด้วยตนเอง พร้อมสัมภาษณ์อาจารย์และนักศึกษา และสังเกตอุปกรณ์การเรียน ตำราเรียน และสถานที่เรียน ที่วิทยาลัยครูเชียงราย วิทยาลัยครูเพชรบุรีวิทยาลัยการณณ์ วิทยาลัยครูรำไพพรรณี วิทยาลัยครูเพชรบุรี วิทยาลัยครูหมู่บ้านจอมบึง วิทยาลัยครูนครปฐม วิทยาลัยครูกาญจนบุรี และวิทยาลัยครูบ้านสมเด็จเจ้าพระยา สำหรับวิทยาลัยครูสุรินทร์ ได้จัดส่งแบบสอบถามและจำแนกประกอบไปยังหัวหน้าภาควิชาพลศึกษา โดยทางไปรษณีย์ และขอความอนุเคราะห์ให้หัวหน้าภาควิชาพลศึกษาส่งกลับให้ผู้วิจัยทางไปรษณีย์ โดยผู้วิจัยสอดซองผนึกดวงตราไปรษณียากร และจ่ายหน้าซองถึงผู้วิจัยเรียบร้อยแล้ว

3.2 ข้อมูลเกี่ยวกับบัณฑิตที่สอนในสถานศึกษาและผู้บังคับบัญชาของบัณฑิตในเขตจังหวัด เชียงราย กาญจนบุรี นครปฐม และเพชรบุรี ทั้งแบบสอบถามและแบบสัมภาษณ์ได้ขอความร่วมมือในการเก็บข้อมูลจากหัวหน้าภาควิชาพลศึกษา อาจารย์ภาควิชาพลศึกษา และผู้อำนวยการศูนย์ประสบการณ์วิชาชีพ วิทยาลัยครู เชียงราย วิทยาลัยครูกาญจนบุรี วิทยาลัยครูนครปฐม และวิทยาลัยครูเพชรบุรี เป็นผู้เก็บรวบรวมให้ และผู้วิจัยเดินทางไปรับด้วยตนเอง

3.3 การเก็บข้อมูลจากบัณฑิตและผู้บังคับบัญชาของบัณฑิต ในเขตจังหวัดราชบุรี และสมุทรสงคราม ผู้วิจัยเก็บข้อมูลและสัมภาษณ์ด้วยตนเอง

3.4 ข้อมูลเกี่ยวกับผู้เชี่ยวชาญด้านหลักสูตร ผู้วิจัยนำส่งและเก็บข้อมูลด้วยตนเอง

3.5 นำแบบสอบถามที่ได้รับคืนมาจำนวน 420 ฉบับ จากแบบสอบถามทั้งหมด 427 ฉบับ มาคัดเลือกรวบรวมเฉพาะแบบสอบถามที่ได้ข้อมูลครบสมบูรณ์จำนวน 420 ฉบับ คิดเป็นร้อยละ 98.36 ดังรายละเอียดปรากฏในตาราง 2

ตาราง 2 จำนวนแบบสอบถามที่ส่งไปและได้รับคืน จำแนกตามสถานภาพ

แบบสอบถาม สถานภาพ	แบบสอบถามที่ ส่งให้ตอบ	แบบสอบถามที่ ได้รับคืน	แบบสอบถามที่ได้รับคืน คิดเป็นร้อยละ
อาจารย์	40	40	100
นักศึกษา	302	295	97.68
บัณฑิต	40	40	100
ผู้บังคับบัญชาบัณฑิต	40	40	100
ผู้เชี่ยวชาญหลักสูตร	5	5	100
รวม	427	420	98.36

4. สถิติที่ใช้ในการวิเคราะห์ข้อมูล

ในการวิเคราะห์ข้อมูล ผู้วิจัยใช้ค่าสถิติดังต่อไปนี้

1. ค่าสถิติพื้นฐาน

1.1 ค่าเฉลี่ย (Mean) โดยใช้สูตร

$$\bar{X} = \frac{\sum fX}{N}$$

เมื่อ \bar{X} แทน ค่าคะแนนเฉลี่ย

f แทน ความถี่

$\sum fX$ แทน ผลรวมทั้งหมดของความถี่คูณคะแนน

N แทน ผลรวมทั้งหมดของความถี่ ซึ่งมีค่าเท่ากับจำนวนข้อมูลทั้งหมด

(ล้วน สายยศ และอังคณา สายยศ 2528 60)

1.2 ค่าความเบี่ยงเบนมาตรฐาน (Standard deviation) โดยใช้สูตร

$$S = \sqrt{\frac{N\sum fX^2 - (\sum fX)^2}{N(N-1)}}$$

เมื่อ S แทน ความเบี่ยงเบนมาตรฐาน

X แทน ผลรวมของคะแนนทั้งหมด

$\sum fX^2$ แทน ผลรวมทั้งหมดของความถี่คูณคะแนนยกกำลังสอง

$(\sum fX)^2$ แทน ผลรวมของคะแนนทั้งหมดยกกำลังสอง

N แทน จำนวนคนในกลุ่มตัวอย่าง

(ล้วน สายยศ และอังคณา สายยศ 2528 64 - 65)

2 หากค่าความเชื่อมั่นของแบบสอบถาม โดยวิธีหาค่าความสอดคล้องภายใน แบบสัมประสิทธิ์อัลฟา (α - Coefficient) โดยใช้สูตร

$$\alpha = \frac{n}{n-1} \left\{ 1 - \frac{\sum s_1^2}{s_t^2} \right\}$$

เมื่อ	α	แทน	ค่าสัมประสิทธิ์ความเชื่อมั่น
	n	แทน	จำนวนข้อของเครื่องมือ
	S^2_1	แทน	คะแนนความแปรปรวนเป็นรายข้อ
	S^2_c	แทน	คะแนนความแปรปรวนของเครื่องมือทั้งฉบับ
(ล้วน	สายยศ	และ	อังกฤษ สายยศ 2528 170 - 171)

บทที่ 4

ผลการวิเคราะห์ข้อมูล

สัญลักษณ์ที่ใช้ในการเสนอผลการวิเคราะห์ข้อมูล

เพื่อความสะดวกและเป็นที่เข้าใจตรงกัน ผู้วิจัยจึงกำหนดสัญลักษณ์ที่ใช้ในการเสนอผลการวิเคราะห์ข้อมูล ดังนี้

N แทน จำนวนคนในกลุ่มตัวอย่าง

\bar{X} แทน คะแนนเฉลี่ยของกลุ่มตัวอย่าง

S แทน ความเบี่ยงเบนมาตรฐานของกลุ่มตัวอย่าง

การเสนอผลการวิเคราะห์ข้อมูล ผู้วิจัยนำเสนอตามลำดับ ดังนี้

ตอนที่ 1 ผลการวิเคราะห์บริบท ได้แก่ ความมุ่งหมาย โครงสร้าง และเนื้อหา

ตอนที่ 2 ผลการวิเคราะห์ปัจจัยเบื้องต้น ได้แก่ อุปกรณ์การเรียนการสอน ตำราเรียน และสถานที่เรียน

ตอนที่ 3 ผลการวิเคราะห์กระบวนการ ได้แก่ การเรียนการสอน และการวัดและการประเมินผล

ตอนที่ 4 ผลการวิเคราะห์ผลผลิต ได้แก่ คุณสมบัติของบัณฑิต และความต้องการของผู้บังคับบัญชาของบัณฑิต

ตอนที่ 5 ข้อเสนอแนะและความคิดเห็นทั่วไปเกี่ยวกับหลักสูตร

ตอนที่ 1 การวิเคราะห์บริบท ได้แก่ การวิเคราะห์ความมุ่งหมาย โครงสร้าง และเนื้อหา แบ่งการวิเคราะห์ออกเป็น 3 ส่วน คือ วิเคราะห์จากเอกสารหลักสูตร วิเคราะห์จากแบบสอบถาม และจากการสัมภาษณ์

วิเคราะห์จากเอกสารหลักสูตร

ก. การวิเคราะห์บริบทจากเอกสารหลักสูตร

ในการวิเคราะห์บริบทจากเอกสารหลักสูตร ผู้วิจัยได้วิเคราะห์ในด้านต่อไปนี้

1. การวิเคราะห์ความมุ่งหมายของหลักสูตร จากเอกสารหลักสูตร วิชาเอกพลศึกษา ของสภาการฝึกหัดครู (ฉบับปรับปรุง) พุทธศักราช 2524 ผู้วิจัยได้พิจารณาในแง่ต่าง ๆ ดังนี้

1.1 ความมุ่งหมายของหลักสูตรวิชาเอกพลศึกษา ตามการจำแนกความมุ่งหมายการศึกษาของบลูม ซึ่งแบ่งออกเป็นด้านพุทธิพิสัย จิตพิสัย และทักษะพิสัย และความเหมาะสมของความมุ่งหมายหลักสูตร ในด้านความชัดเจนของภาษา และการเรียงลำดับตามความสำคัญของความมุ่งหมายของการศึกษา

1.2 ความสอดคล้องระหว่างความมุ่งหมายทั่วไปของหลักสูตรการฝึกหัดครู กับความมุ่งหมายของหลักสูตรวิชาเอกพลศึกษา

2. การวิเคราะห์โครงสร้างของหลักสูตร ได้แก่ สัดส่วนกลุ่มวิชาบังคับกับกลุ่มวิชาเลือก และสัดส่วนกลุ่มวิชาภาคทฤษฎีกับกลุ่มวิชาภาคปฏิบัติ

3. การวิเคราะห์เนื้อหาของหลักสูตร ได้แก่ ความสอดคล้องของเนื้อหา กับความมุ่งหมายของหลักสูตรวิชาเอกพลศึกษา

1. การวิเคราะห์ความมุ่งหมายของหลักสูตร

จากเอกสารหลักสูตรวิชาเอกพลศึกษา ของสภาการฝึกหัดครู (ฉบับปรับปรุง) พุทธศักราช 2524 ได้ระบุความมุ่งหมายไว้ 6 ประการ ดังนี้

1) ให้เป็นผู้มีทักษะความสามารถในกิจกรรมพลศึกษา สามารถนำไปถ่ายทอดและบริการสังคม

2) ให้มีศรัทธาต่ออาชีพ ยึดมั่นในจรรยาบรรณของครูพลศึกษา

3) ให้มีคุณธรรม จริยธรรม ตลอดจนปลูกฝังความมีน้ำใจนักกีฬา

4) ให้สามารถนำความรู้ความสามารถในวิชาการต่าง ๆ ไปใช้ให้เป็นประโยชน์ในชีวิตประจำวัน

5) ให้ความรู้ที่ถูกต้อง มีนิสัย และบุคลิกภาพที่เหมาะสมตามแบบฉบับ
วัฒนธรรมไทย

6) ให้ความรู้ที่จะนำความรู้ทางพลศึกษาไปสอนในโรงเรียนได้

จากความมุ่งหมายดังกล่าว ผู้วิจัยได้วิเคราะห์โดยพิจารณาใน 2 ประการ
ประการที่ 1 ความสอดคล้องตามแนวการจำแนกความมุ่งหมายการศึกษาของบลูม และความ
เหมาะสมของหลักสูตรในด้านความชัดเจนของภาษา และการเรียงลำดับความสำคัญของความมุ่ง
หมายการศึกษา ประการที่ 2 ความสอดคล้องระหว่างความมุ่งหมายทั่วไป ของหลักสูตรการ
ฝึกหัดครู กับความมุ่งหมายของหลักสูตรวิชาเอกพลศึกษา

1. ความสอดคล้องตามแนวการจำแนกความมุ่งหมายการศึกษาของบลูม
และความเหมาะสมของหลักสูตรในด้านความชัดเจนของภาษาและการเรียงลำดับความสำคัญของ
ความมุ่งหมายการศึกษา

ความสอดคล้องตามแนวการจำแนกความมุ่งหมายการศึกษาของบลูม
(Bloom et al. 1981 . 331 - 337) ซึ่งจำแนกความมุ่งหมายการศึกษาเป็น 3 ด้าน คือ

1. พุทธิพิสัย (Cognitive Domain) เกี่ยวกับความรู้ ความ
สามารถทางสติปัญญา

2. จิตพิสัย (Affective Domain) เกี่ยวกับทัศนคติ ถิ่นนิยมและ
ความซาบซึ้ง

3. ทักษะพิสัย (Psychomotor Domain) เกี่ยวกับทักษะการ
เคลื่อนไหว และการใช้อวัยวะต่าง ๆ ของร่างกาย

ผลการวิเคราะห์ปรากฏดังตาราง 3

ตาราง 3 ผลการวิเคราะห์ความสอดคล้องตามแนวการจำแนกความมุ่งหมายการศึกษา จาก
เอกสารหลักสูตร

ความมุ่งหมายจากเอกสารหลักสูตร	พุทธิพิสัย	จิตพิสัย	ทักษะพิสัย
1. ให้เป็นผู้มีทักษะความสามารถในกิจกรรม ผลศึกษา สามารถนำไปถ่ายทอด และ บริการสังคม			✓
2. ให้มีศรัทธาต่ออาชีพ ยึดมั่นในจรรยาบรรณ ของครูผลศึกษา		✓	
3. ให้มีคุณธรรม จริยธรรม ตลอดจนปลูกฝัง ความมีน้ำใจนักกีฬา		✓	
4. ให้สามารถนำความรู้ความสามารถใน วิชาการต่าง ๆ ไปใช้ให้เป็นประโยชน์ ในชีวิตประจำวัน	✓		
5. ให้มีความรับผิดชอบ มีรสนิยมและบุคลิกภาพ ที่เหมาะสมตามแบบฉบับวัฒนธรรมไทย		✓	
6. ให้มีความสามารถที่จะนำความรู้ทาง ผลศึกษาไปสอนในโรงเรียนได้	✓		✓

จากตาราง 3 แสดงให้เห็นว่า ความมุ่งหมายของหลักสูตรครุศาสตรบัณฑิต วิชาเอกพลศึกษา ของสภาการฝึกหัดครู (ฉบับปรับปรุง) พุทธศักราช 2524 ข้อ 4 และข้อ 6 เป็นความมุ่งหมายในด้านพุทธิพิสัย ข้อ 2 ข้อ 3 และข้อ 5 เป็นความมุ่งหมายในด้านจิตพิสัย ข้อ 1 และข้อ 6 เป็นความมุ่งหมายในด้านทักษะพิสัย

ความเหมาะสมของหลักสูตรในด้านความชัดเจนของภาษา และการเรียงลำดับความสำคัญของความมุ่งหมายการศึกษา เมื่อพิจารณาถึงความเหมาะสมของหลักสูตร วิชาเอกพลศึกษา ของสภาการฝึกหัดครู (ฉบับปรับปรุง) พุทธศักราช 2524 ในด้านความชัดเจนของภาษาที่ใช้ในการเขียนความมุ่งหมาย พบว่า ภาษาที่ใช้ในการเขียนความมุ่งหมายบางข้อยากแก่การนำไปปฏิบัติซึ่งได้แก่ความมุ่งหมายในข้อ 5 ให้มีความรับผิดชอบ มีรสนิยม และบุคลิกภาพที่เหมาะสมตามแบบฉบับวัฒนธรรมไทย และเมื่อพิจารณาเรียงลำดับความสำคัญของความมุ่งหมายการศึกษาพบว่า ความมุ่งหมายยังเขียนกระจัดกระจาย ไม่เป็นหมวดหมู่ตามการจำแนกความมุ่งหมายการศึกษา และการเขียนความมุ่งหมายยังไม่ได้เรียงลำดับความสำคัญของความมุ่งหมาย

2. ความสอดคล้องระหว่างความมุ่งหมายทั่วไปของหลักสูตรการฝึกหัดครู กับความมุ่งหมายของหลักสูตรวิชาเอกพลศึกษา

หลักสูตรการฝึกหัดครู ของสภาการฝึกหัดครู (ฉบับปรับปรุง) พุทธศักราช 2524 ได้ระบุความมุ่งหมายที่จะผลิตนักศึกษาให้เป็นผู้มีลักษณะ 3 ประการ คือ เป็นคนดี ครูดี และเป็นผู้มีความรู้ดี และกำหนดโครงสร้างวิชาดังนี้

- 1) กลุ่มวิชาพื้นฐานมุ่งให้นักศึกษามีความรู้กว้างขวางในสหวิทยาการ และมีคุณธรรม สามารถจะดำเนินชีวิตให้เป็นประโยชน์ต่อสังคมและประเทศชาติ
- 2) กลุ่มวิชาที่หครมุ่งที่จะสร้างเสริมความรู้ความสามารถในการปฏิบัติงานทางวิชาการ และความเป็นครูที่ดี
- 3) กลุ่มวิชาเฉพาะ (วิชาเอก - โท) มุ่งเสริมสร้างความเป็นคนดี ครูดี และเป็นผู้มีความรู้
- 4) กลุ่มวิชาเลือกอื่น ๆ มุ่งเสริมสร้างความเป็นผู้มีความรู้ดี

จากความมุ่งหมาย และการกำหนดโครงสร้างวิชาดังกล่าว ผู้วิจัยสรุปความมุ่งหมายทั่วไปของหลักสูตรการฝึกหัดครู ของสภาการฝึกหัดครู (ฉบับปรับปรุง) พุทธศักราช 2524 ได้ 4 ประการดังนี้

1. ให้เป็นผู้มีความกว้างขวาง
2. ให้เป็นผู้มีคุณธรรม
3. ให้ทำคนให้เป็นประโยชน์ต่อสังคมและประเทศชาติ
4. ให้เป็นครูที่ดี มีทักษะความสามารถในการสอน และการปฏิบัติงาน

วิชาการ

จากความมุ่งหมายทั่วไปดังกล่าว ผู้วิจัยได้วิเคราะห์เกี่ยวกับความสอดคล้องระหว่างความมุ่งหมายทั่วไป ของหลักสูตรการฝึกหัดครู ของสภาการฝึกหัดครู (ฉบับปรับปรุง) พุทธศักราช 2524 กับความมุ่งหมาย ของหลักสูตรวิชาเอกพลศึกษา ของสภาการฝึกหัดครู (ฉบับปรับปรุง) พุทธศักราช 2524 ผลการวิเคราะห์ปรากฏดังตาราง 4

ตาราง 4 ผลการวิเคราะห์ความสอดคล้องระหว่างความมุ่งหมายทั่วไปของหลักสูตรการฝึกหัดครู กับความมุ่งหมายของหลักสูตรวิชาเอกพลศึกษา

ความมุ่งหมายของหลักสูตรวิชาเอกพลศึกษา	ความมุ่งหมายทั่วไปของหลักสูตรการฝึกหัดครู			
	ข้อ 1	ข้อ 2	ข้อ 3	ข้อ 4
1. ให้เป็นผู้มีทักษะความสามารถในกิจกรรมพลศึกษา สามารถนำไปถ่ายทอด และบริการสังคม	✓		✓	✓
2. ให้มีศรัทธาต่ออาชีพ ยึดมั่นในจรรยาบรรณของครูพลศึกษา		✓	✓	

ตาราง 4 (ต่อ)

ความมุ่งหมายของหลักสูตรวิชาเอกพลศึกษา	ความมุ่งหมายทั่วไปของหลักสูตรการฝึกหัดครู			
	ข้อ 1	ข้อ 2	ข้อ 3	ข้อ 4
3. ให้มีคุณธรรม จริยธรรม ตลอดจนปลูกฝัง ความมีน้ำใจนักกีฬา		✓	✓	
4. ให้สามารถนำความรู้ความสามารถใน วิชาการต่าง ๆ ไปใช้ให้เป็นประโยชน์ ในชีวิตประจำวัน	✓		✓	✓
5. ให้มีความรับผิดชอบ มีรสนิยมและบุคลิก ภาพที่เหมาะสมตามแบบฉบับวัฒนธรรม ไทย		✓	✓	
6. ให้มีความสามารถที่จะนำความรู้ทาง พลศึกษาไปสอนในโรงเรียนได้	✓			✓

จากตาราง 4 แสดงให้เห็นว่า ความมุ่งหมายของหลักสูตรวิชาเอกพลศึกษา ของ
สภาการฝึกหัดครู (ฉบับปรับปรุง) พุทธศักราช 2524 มีความสอดคล้องกับความมุ่งหมายทั่วไป
ของหลักสูตรการฝึกหัดครู ของสภาการฝึกหัดครู (ฉบับปรับปรุง) พุทธศักราช 2524 เป็นส่วน
มาก

2. การวิเคราะห์โครงสร้างของหลักสูตร

การวิเคราะห์โครงสร้างของหลักสูตร ผู้วิจัยวิเคราะห์โดยพิจารณาใน 2

ประการ คือ เปรียบเทียบจำนวนหน่วยกิตของหลักสูตรสภาการฝึกหัดครู (ฉบับปรับปรุง) พุทธศักราช 2524 กับจำนวนหน่วยกิตตามเกณฑ์ของทบวงมหาวิทยาลัย และวิเคราะห์สัดส่วนระหว่างกลุ่มวิชาบังคับกับกลุ่มวิชาเลือก กลุ่มวิชาภาคทฤษฎีกับกลุ่มวิชาภาคปฏิบัติ

2.1 เปรียบเทียบจำนวนหน่วยกิตของหลักสูตรสภาการฝึกหัดครู (ฉบับปรับปรุง) พุทธศักราช 2524 กับจำนวนหน่วยกิตตามเกณฑ์ของทบวงมหาวิทยาลัย จำนวนหน่วยกิตของโครงสร้างหลักสูตรสภาการฝึกหัดครู (ฉบับปรับปรุง) พุทธศักราช 2524 เมื่อเปรียบเทียบกับจำนวนหน่วยกิตที่ทบวงมหาวิทยาลัยกำหนดไว้เป็นเกณฑ์มาตรฐานหลักสูตรปริญญาตรีทางการศึกษา พ.ศ. 2522 (ทบวงมหาวิทยาลัย 2523 - 35) ดังตาราง 5

ตาราง 5 เปรียบเทียบจำนวนหน่วยกิต ของหลักสูตรสภาการฝึกหัดครู (ฉบับปรับปรุง) พุทธศักราช 2524 กับจำนวนหน่วยกิตตามเกณฑ์ของทบวงมหาวิทยาลัย

	จำนวนหน่วยกิตขั้นต่ำในแต่ละหมวด				รวม
	หมวดวิชาพื้นฐานทั่วไป	หมวดวิชาชีพครู	หมวดวิชาเฉพาะ	หมวดวิชาเลือกเสรี	
ทบวงมหาวิทยาลัย	30	30	45	5	120
หลักสูตรสภาการฝึกหัดครู	38	42	54	6	140

จากตาราง 5 แสดงให้เห็นว่า โครงสร้างของหลักสูตรสภาการฝึกหัดครู (ฉบับปรับปรุง) พุทธศักราช 2524 สอดคล้องกับ โครงสร้างของหลักสูตรที่ทบวงมหาวิทยาลัย กำหนดไว้เป็นเกณฑ์มาตรฐาน และจำนวนหน่วยกิตในแต่ละหมวดวิชาสูงกว่าจำนวนหน่วยกิตขั้นต่ำที่ทบวงมหาวิทยาลัยกำหนดไว้

2.2 วิเคราะห์สัดส่วนระหว่างกลุ่มวิชาบังคับกับกลุ่มวิชาเลือก และสัดส่วนระหว่างกลุ่มวิชาภาคทฤษฎีกับกลุ่มวิชาภาคปฏิบัติ

2.2.1 สัดส่วนระหว่างกลุ่มวิชาบังคับกับกลุ่มวิชาเลือก หลักสูตรวิชาเอกพลศึกษา มีจำนวนหน่วยกิตของกลุ่มวิชาบังคับกับของกลุ่มวิชาเลือกดังตาราง 6

ตาราง 6 เปรียบเทียบจำนวนหน่วยกิตและร้อยละ ของกลุ่มวิชาบังคับและกลุ่มวิชาเลือกของ
หลักสูตรครุศาสตรบัณฑิต วิชาเอกพลศึกษา

กลุ่มวิชา	จำนวนหน่วยกิตและร้อยละ	
	จำนวนหน่วยกิต	ร้อยละ
บังคับ	40	70.175
เลือก	17	29.825
รวม	57	100

จากตาราง 6 แสดงให้เห็นว่า โครงสร้างของหลักสูตรครุศาสตรบัณฑิต วิชาเอกพลศึกษา ของสภาการฝึกหัดครู (ฉบับปรับปรุง) พุทธศักราช 2524 มีจำนวนหน่วยกิตของกลุ่มวิชาบังคับกับกลุ่มวิชาเลือกรวม 57 หน่วยกิต โดยมีจำนวนหน่วยกิตของกลุ่มวิชาบังคับ กับจำนวนหน่วยกิตของกลุ่มวิชาเลือกเป็นสัดส่วน 2 : 35 : 1

2.2.2 สัดส่วนระหว่างกลุ่มวิชาภาคทฤษฎี กับกลุ่มวิชาภาคปฏิบัติ
หลักสูตรวิชาเอกพลศึกษา จำแนกจำนวนหน่วยกิตของภาคทฤษฎี กับของภาคปฏิบัติ ดังตาราง 7

ตาราง 7 เปรียบเทียบจำนวนหน่วยกิตและร้อยละของกลุ่มวิชาภาคทฤษฎีกับกลุ่มวิชาภาคปฏิบัติ
ในหลักสูตรครุศาสตรบัณฑิต วิชาเอกพลศึกษา

รายวิชา	กลุ่มวิชาบังคับ		กลุ่มวิชาเลือก		รวม	
	จำนวนหน่วยกิต	ร้อยละ	จำนวนหน่วยกิต	ร้อยละ	จำนวนหน่วยกิต	ร้อยละ
ภาคทฤษฎี	22	38.596	3	5.263	25	43.86
ภาคปฏิบัติ	18	31.579	14	24.561	32	56.14
รวม	40	70.175	17	29.824	57	100

จากตาราง 7 แสดงให้เห็นว่า โครงสร้างของหลักสูตรครุศาสตรบัณฑิต วิชาเอกพลศึกษา ของสภาการศึกษาศรี (ฉบับปรับปรุง) พุทธศักราช 2524 จำนวนหน่วยกิตของกลุ่มวิชาภาคทฤษฎีกับของกลุ่มวิชาภาคปฏิบัติ คิดเป็นสัดส่วน 1 : 1.28 สำหรับกลุ่มวิชาบังคับจำนวนหน่วยกิตของภาคทฤษฎีกับของภาคปฏิบัติคิดเป็นสัดส่วน 1.22 : 1 ส่วนกลุ่มวิชาเลือก จำนวนหน่วยกิตของภาคทฤษฎีกับของภาคปฏิบัติคิดเป็นสัดส่วน 1 : 4.67

3. การวิเคราะห์ เนื้อหาของหลักสูตร

การวิเคราะห์ เนื้อหาของหลักสูตร ผู้วิจัยวิเคราะห์เกี่ยวกับความสอดคล้องของเนื้อหากับความมุ่งหมายของหลักสูตรวิชาเอกพลศึกษา ผลการวิเคราะห์ปรากฏดังตาราง 8

ตาราง 8 ผลการวิเคราะห์ความสอดคล้องของเนื้อหากับความมุ่งหมายหลักสูตร วิชาเอกพลศึกษา

เนื้อหารายวิชา	ความมุ่งหมายของหลักสูตร					
	ข้อ 1	ข้อ 2	ข้อ 3	ข้อ 4	ข้อ 5	ข้อ 6
ภาคทฤษฎี กลุ่มวิชาบังคับ 22 หน่วยกิต 15 รายวิชา ได้แก่						
พละ 221 กายวิภาคและสรีรวิทยา				✓		✓
พละ 231 การรักษาและการป้องกันบาดเจ็บทางกีฬา				✓		✓
พละ 311 หลักและวิธีการฝึกกีฬา	✓			✓		✓
พละ 312 การจัดการและบริหารพลศึกษา	✓			✓		✓
พละ 321 วิทยาศาสตร์การเคลื่อนไหว	✓			✓		✓
พละ 411 การทดสอบและการประเมินผลพลศึกษา				✓		✓
พละ 111 ประวัติกีฬาและหลักการพลศึกษา				✓		✓
พละ 141 ลูกเสือ				✓		✓
พละ 142 หลักการและการบริหารนันทนาการ				✓		✓
พละ 241 ยวกาชาด				✓		✓
พละ 242 การอยู่ค่ายพักแรม	✓			✓		✓
พละ 331 บรรณการทางพลศึกษา	✓			✓		✓
พละ 421 สรีรวิทยาการออกกำลังกาย	✓			✓		✓

ตาราง 8 (ต่อ)

เนื้อหารายวิชา	ความมุ่งหมายของหลักสูตร					
	ข้อ 1	ข้อ 2	ข้อ 3	ข้อ 4	ข้อ 5	ข้อ 6
<u>ภาคปฏิบัติ</u> กลุ่มวิชาบังคับ 18 หน่วยกิต 18 รายวิชา ได้แก่						
พละ 151 กรีฑา	✓			✓		✓
พละ 172 แบดมินตัน	✓			✓		✓
พละ 173 ยิมนาสติก	✓			✓		✓
พละ 174 เทเบิลเทนนิส	✓			✓		✓
พละ 251 กรีฑา 2	✓			✓		✓
พละ 341 กิจกรรมเข้าจังหวะ	✓			✓		✓
พละ 381 ตะกร้อและเซปักตะกร้อ	✓			✓		✓
พละ 462 แชนกอล์ฟ	✓			✓		✓
พละ 481 กระบี่กระบอง	✓			✓		✓
พละ 342 เกมเบ็คเคิลด์	✓			✓		✓
พละ 161 ฟุตบอล 1	✓			✓		✓
พละ 162 รักบี้ฟุตบอล (เฉพาะชาย)	✓			✓		✓
พละ 464 เนตบอล (เฉพาะหญิง)	✓			✓		✓
พละ 163 บาสเกตบอล 1	✓			✓		✓
พละ 164 วอลเลย์บอล 1	✓			✓		✓
พละ 261 ฟุตบอล 2	✓			✓		✓
พละ 262 รักบี้ฟุตบอล 2 (เฉพาะชาย)	✓			✓		✓
พละ 461 ซอห์นบอล (เฉพาะหญิง)	✓			✓		✓

ตาราง 8 (ต่อ)

เนื้อหารายวิชา	ความมุ่งหมายของหลักสูตร					
	ข้อ 1	ข้อ 2	ข้อ 3	ข้อ 4	ข้อ 5	ข้อ 6
ผละ 263 บาสเกตบอล 2	✓			✓		✓
ผละ 264 วอลเลย์บอล 2	✓			✓		✓
<u>ภาคทฤษฎี</u> กลุ่มวิชาเลือกจากรายวิชาใน หมวด ก 7 หน่วยกิต 7 รายวิชา ได้แก่						
ผละ 351 ผู้ฝึกและกรรมการกีฬากรีฑา	✓			✓		✓
ผละ 361 ผู้ฝึกและกรรมการกีฬาฟุตบอล	✓			✓		✓
ผละ 362 ผู้ฝึกและกรรมการกีฬารักบี้ฟุตบอล	✓			✓		✓
ผละ 363 ผู้ฝึกและกรรมการกีฬาบาสเกตบอล	✓			✓		✓
ผละ 364 ผู้ฝึกและกรรมการกีฬาบาสเกตบอล	✓			✓		✓
ผละ 373 ผู้ฝึกและกรรมการกีฬาโยนิมาสถิก	✓			✓		✓
ผละ 374 ผู้ฝึกและกรรมการกีฬาว่ายน้ำ	✓			✓		✓
<u>ภาคปฏิบัติ</u> กลุ่มวิชาเลือกจากรายวิชาใน หมวด ข 24 หน่วยกิต 32 รายวิชา ได้แก่						
ผละ 143 ลูกเสือ - เนตรนารี 1	✓			✓		✓
ผละ 171 มวยสากล 1	✓			✓		✓
ผละ 175 ห่วงข้ามตาข่าย	✓			✓		✓
ผละ 181 มวยไทย 1	✓			✓		✓

ตาราง 8 (ต่อ)

เข้าหารายวิชา	ความมุ่งหมายของหลักสูตร			
	ข้อ 1	ข้อ 2	ข้อ 5	ข้อ 6
พละ 191 ยูโค 1	✓		✓	✓
พละ 245 ภาวะบริหาร	✓		✓	✓
พละ 246 ภาวะบริหารสำหรับหญิง	✓		✓	✓
พละ 271 มวยสากล 2	✓		✓	✓
พละ 272 วาฬน้ำ	✓		✓	✓
พละ 273 ยิมนาสติก 2	✓		✓	✓
พละ 281 มวยไทย 2	✓		✓	✓
พละ 291 ยูโค 2	✓		✓	✓
พละ 343 ลูกเสือ - เนตรนารี 2	✓		✓	✓
พละ 371 เทนนิส 1	✓		✓	✓
พละ 372 กระโดดน้ำ	✓		✓	✓
พละ 432 การช่วยชีวิตและความปลอดภัย ทางน้ำ	✓		✓	✓
พละ 435 โปโลน้ำ	✓		✓	✓
พละ 441 การลีดส์และร่ววงเบ๊วงตัน	✓		✓	✓
พละ 442 การเดินร่วพันเมืองของไทยและ นานาชาติ	✓		✓	✓
พละ 443 โมเคอร์นคานซ์	✓		✓	✓
พละ 461 ซอฟท์บอล	✓		✓	✓
พละ 463 ซ็อกกี	✓		✓	✓
พละ 464 เนสบอล	✓		✓	✓

ตาราง 8 (ต่อ)

เนื้อหารายวิชา	ความมุ่งหมายของหลักสูตร					
	ข้อ 1	ข้อ 2	ข้อ 3	ข้อ 4	ข้อ 5	ข้อ 6
พละ 471 เทนนิส 2	✓			✓		✓
พละ 472 ยิงธนู	✓			✓		✓
พละ 473 กอล์ฟ	✓			✓		✓
พละ 474 โบว์ลิ่ง	✓			✓		✓
พละ 475 คาบสากกล	✓			✓		✓
พละ 476 จักรยาน	✓			✓		✓
พละ 477 ยกน้ำหนัก	✓			✓		✓
พละ 491 ไอกีโด	✓			✓		✓
พละ 492 มวยปล้ำ	✓			✓		✓

จากตาราง 8 แสดงให้เห็นว่า ความมุ่งหมายข้อ 1 ให้เป็นผู้มีทักษะความสามารถในกิจกรรมพลศึกษา สามารถนำไปถ่ายทอดและบริการสังคม มีเนื้อหาสอดคล้องกับความมุ่งหมายดังนี้ คือ ภาคทฤษฎีกลุ่มวิชาบังคับจำนวน 13 รายวิชา มีเนื้อหาสอดคล้องกับความมุ่งหมายจำนวน 6 รายวิชา ได้แก่ พละ 311 หลักและวิธีการฝึกกีฬา พละ 312 การจัด และบริหารพลศึกษา พละ 321 วิทยาศาสตร์การเคลื่อนไหว พละ 242 การอยู่ค่ายพักแรม พละ 311 บรรณกิจทางพลศึกษา และ พละ 421 สรีรวิทยาการออกกำลังกาย ภาคปฏิบัติกลุ่มวิชาบังคับจำนวน 18 รายวิชา มีเนื้อหาสอดคล้องกับความมุ่งหมายทุกรายวิชา ภาคทฤษฎีกลุ่มวิชาเลือกจำนวน 7 รายวิชา มีเนื้อหาสอดคล้องกับความมุ่งหมายทุกรายวิชาภาคปฏิบัติกลุ่มวิชาเลือกจำนวน 32 รายวิชา มีเนื้อหาสอดคล้องกับความมุ่งหมายทุกรายวิชา

ความมุ่งหมายข้อ 2 ให้มีศรัทธาต่ออาชีพ ยึดมั่นในจรรยาบรรณของครูพลศึกษา
ทุกกลุ่มวิชาไม่มีเนื้อหาสอดคล้องกับความมุ่งหมายในข้อนี้

ความมุ่งหมายข้อ 3 ให้มีคุณธรรม จริยธรรม ตลอดจนปลูกฝังความมีน้ำใจนัก
กีฬา ทุกกลุ่มวิชาไม่มีเนื้อหาสอดคล้องกับความมุ่งหมายในข้อนี้

ความมุ่งหมายข้อ 4 ให้สามารถนำความรู้ความสามารถในวิชาการต่าง ๆ ไปใช้
ให้เป็นประโยชน์ในชีวิตประจำวัน ทุกกลุ่มวิชาไม่มีเนื้อหาสอดคล้องกับความมุ่งหมายในข้อนี้

ความมุ่งหมายข้อ 5 ให้มีความรับผิดชอบ มีรสนิยมและบุคลิกภาพที่เหมาะสมตาม
แบบฉบับวัฒนธรรมไทย ทุกกลุ่มวิชาไม่มีเนื้อหาสอดคล้องกับความมุ่งหมายในข้อนี้

ความมุ่งหมายข้อ 6 ให้มีความสามารถที่จะนำความรู้ทางพลศึกษา ไปสอนใน
โรงเรียนได้ ทุกกลุ่มวิชาไม่มีเนื้อหาสอดคล้องกับความมุ่งหมายในข้อนี้

ข. การวิเคราะห์บริบทจากแบบสอบถาม

การวิเคราะห์บริบท ได้แก่ การวิเคราะห์ความมุ่งหมาย โครงสร้าง และเนื้อหา
จากแบบสอบถามซึ่งได้จากผู้เชี่ยวชาญ อาจารย์ นักศึกษา และบัณฑิต ผลการวิเคราะห์ปรากฏ
ดังตาราง 9 ตาราง 10 และตาราง 11

ตาราง 9 คะแนนเฉลี่ยและความเบี่ยงเบนมาตรฐาน จากการประเมินของผู้เชี่ยวชาญ
อาจารย์ นักศึกษา และบัณฑิต เกี่ยวกับความมุ่งหมายของหลักสูตร

ความมุ่งหมาย	ผู้เชี่ยวชาญ		อาจารย์		นักศึกษา		บัณฑิต	
	\bar{X}	S	\bar{X}	S	\bar{X}	S	\bar{X}	S
1 มีความชัดเจนทางภาษา และเข้าใจง่าย	2.800	0.837	2.800	0.560	2.881	0.602	2.975	0.576

ตาราง 9 (ต่อ)

ความมุ่งหมาย	ผู้เชี่ยวชาญ		อาจารย์		นักศึกษา		บัณฑิต	
	S	\bar{X}	S	\bar{X}	S	\bar{X}	S	\bar{X}
2 ส่งเสริมให้ผู้เรียนมีทักษะ ความสามารถในกิจกรรม พลศึกษา	3.600	0.548	3.375	0.490	3.207	0.516	3.175	0.594
3 ส่งเสริมให้ผู้เรียนสามารถ นำทักษะไปถ่ายทอด และ บริการสังคม	3.400	0.548	2.825	0.446	2.993	0.723	2.925	0.693
4 ส่งเสริมผู้เรียนให้มีความ รักและศรัทธาในอาชีพครู พลศึกษา	3.400	0.548	3.000	0.506	2.949	0.685	3.025	0.659
5 ส่งเสริมให้ผู้เรียนเห็น ความสำคัญของอาชีพครู พลศึกษา	3.000	0.707	2.950	0.503	3.068	0.770	3.025	0.733
6 ส่งเสริมให้ผู้เรียนมีน้ำใจ เป็นนักกีฬา	3.200	0.447	2.600	0.545	2.942	0.837	3.025	0.767
7 ส่งเสริมให้ผู้เรียนมีความ คิดริเริ่มสร้างสรรค์	2.400	0.548	2.250	0.669	2.702	0.799	2.800	0.757
8 ส่งเสริมให้ผู้เรียนมีสติ ปัญญาเฉลียวฉลาด	2.300	0.447	2.500	0.506	2.709	0.739	2.550	0.749
9 ส่งเสริมให้ผู้เรียนมีความ สามัคคี รู้จักรับผิดชอบ ร่วมกัน	3.200	0.447	2.875	0.607	3.088	0.708	3.100	0.744

ตาราง 9 (ต่อ)

ความมุ่งหมาย	ผู้เชี่ยวชาญ		อาจารย์		นักศึกษา		บัณฑิต	
	\bar{x}	S	\bar{x}	S	\bar{x}	S	\bar{x}	S
10 ส่งเสริมให้ผู้เรียนมี บุคลิกภาพเหมาะสมกับ ความเป็นครูนักศึกษาที่ศ	3 000	1 000	2 900	0.632	3 098	0 765	2.975	0.767
11 สอดคล้องกับคุณลักษณะ ของครูศึกษาตามที่ ชุมชนต้องการ	2.800	0 837	2 900	0 632	2 908	0 766	2 675	0.797
12 สอดคล้องกับคุณลักษณะ ของครูศึกษาตามที่ โรงเรียนต้องการ	3 000	0 707	2 850	0 622	2.912	0 723	2.875	0 757
13 เน้นการนำความรู้ไปใช้ สอนในระดับประถม ศึกษา	2 600	1 341	2 357	0 867	2 166	0.842	2.050	0.845
14 เน้นการนำความรู้ไปใช้ สอนในระดับมัธยมศึกษา	2 800	1 304	2.875	0 607	3 159	0.673	3 125	0.607
15. สอดคล้องกับความต้องการ การของผู้เรียน	2 600	0 548	2.475	0.716	2.715	0.719	2.525	0 678
16 เหมาะสมกับสภาพ สังคมปัจจุบัน	2.800	0 447	2.775	0 659	2.732	0.820	2.700	0.648
17 สามารถนำไปปฏิบัติได้	3.200	0 447	2.625	0.586	3.071	0.713	2.925	0.615
รวม	2.976	0 739	2.760	0.653	2.900	0 772	2 850	0 753

จากตาราง 9 เมื่อพิจารณาคะแนนเฉลี่ยรวม ผู้เชี่ยวชาญหลักสูตรประเมินความมุ่งหมายของหลักสูตรว่า มีความเหมาะสมมาก และเมื่อพิจารณาคะแนนเฉลี่ยรายข้อ ความมุ่งหมายของหลักสูตรข้อที่มีความเหมาะสมมากที่สุด คือ ส่งเสริมให้ผู้เรียนมีทักษะ ความสามารถ ในกิจกรรมพลศึกษา และข้อที่มีความเหมาะสมน้อย คือ ส่งเสริมให้ผู้เรียนมีความคิดริเริ่มสร้างสรรค์ ส่วนในข้ออื่น ๆ ผู้เชี่ยวชาญหลักสูตรประเมินว่ามีความเหมาะสมมาก

การประเมินบริบทของอาจารย์ในด้านความมุ่งหมายของหลักสูตรเมื่อพิจารณาจากคะแนนเฉลี่ยรวม ความมุ่งหมายมีความเหมาะสมมาก และเมื่อพิจารณาคะแนนเฉลี่ยรายข้อแล้ว ความมุ่งหมายของหลักสูตรส่วนใหญ่มีความเหมาะสมมาก คงมีเพียง 3 ข้อที่มีความเหมาะสมน้อย เรียงลำดับดังนี้ คือ ส่งเสริมให้ผู้เรียนมีความคิดริเริ่มสร้างสรรค์ เน้นการนำความรู้ไปใช้สอนในระดับประถมศึกษา และสอดคล้องกับความต้องการของผู้เรียน

การประเมินบริบทของนักศึกษาในด้านความมุ่งหมายของหลักสูตรเมื่อพิจารณาจากคะแนนเฉลี่ยรวมความมุ่งหมายมีความเหมาะสมมาก และเมื่อพิจารณาคะแนนเฉลี่ยรายข้อแล้ว ความมุ่งหมายของหลักสูตรมีความเหมาะสมมาก เกือบทุกข้อ คงมีเพียงข้อเดียวที่มีความเหมาะสมน้อย คือ เน้นการนำความรู้ไปใช้สอนในระดับประถมศึกษา

การประเมินบริบทของบัณฑิตในด้านความมุ่งหมายของหลักสูตร เมื่อพิจารณาจากคะแนนเฉลี่ยรวม ความมุ่งหมายมีความเหมาะสมมาก และเมื่อพิจารณาคะแนนเฉลี่ยรายข้อแล้ว ความมุ่งหมายของหลักสูตรมีความเหมาะสมมาก เกือบทุกข้อ คงมีเพียงข้อเดียวที่มีความเหมาะสมน้อย คือ เน้นการนำความรู้ไปใช้สอนในระดับประถมศึกษา

การประเมินบริบทในด้านความมุ่งหมายของหลักสูตร โดยผู้เชี่ยวชาญหลักสูตร อาจารย์ นักศึกษา และบัณฑิต เมื่อพิจารณาจากคะแนนเฉลี่ยรวม มีความเหมาะสมมาก

ตาราง 10 คะแนนเฉลี่ยและความเบี่ยงเบนมาตรฐาน จากการประเมินของ ผู้เชี่ยวชาญ อาจารย์ นักศึกษา และบัณฑิต เกี่ยวกับโครงสร้างของหลักสูตร

โครงสร้างของหลักสูตร	ผู้เชี่ยวชาญ		อาจารย์		นักศึกษา		บัณฑิต	
	\bar{X}	S	\bar{X}	S	\bar{X}	S	\bar{X}	S
1. จำนวนหน่วยกิตที่จะต้องเรียนตลอดหลักสูตร 4 ปี	3.400	0.548	2.825	0.594	2.929	0.693	2.775	0.659
2. จำนวนหน่วยกิตที่เรียนตลอดหลักสูตรในหมวดวิชาเอก	3.200	0.447	2.500	0.641	2.715	0.728	2.725	0.678
3. จำนวนหน่วยกิตที่เรียนในภาคทฤษฎี	2.800	0.837	2.575	0.549	2.164	0.689	2.700	0.723
4. จำนวนหน่วยกิตที่เรียนในภาคปฏิบัติ	2.800	0.837	2.475	0.599	2.641	0.677	2.775	0.831
5. จำนวนหน่วยกิตในแต่ละรายวิชาของภาคทฤษฎี	3.000	0.000	2.850	0.533	2.702	0.643	2.750	0.588
6. จำนวนหน่วยกิตในแต่ละรายวิชาของภาคปฏิบัติ	3.000	0.707	2.500	0.641	2.603	0.757	2.500	0.816
รวม	3.033	0.615	2.621	0.609	2.701	0.707	2.704	0.720

จากตาราง 10 เมื่อพิจารณาคะแนนเฉลี่ยรวม ผู้เชี่ยวชาญหลักสูตรประเมินโครงสร้างของหลักสูตรว่า มีความเหมาะสมมาก และเมื่อพิจารณาคะแนนเฉลี่ยรายข้อแล้ว โครงสร้างของหลักสูตรมีความเหมาะสมมากทุกข้อ

การประเมินบริบทของอาจารย์ในด้านโครงสร้างของหลักสูตร เมื่อพิจารณาจากคะแนนเฉลี่ยรวมมีความเหมาะสมมาก และเมื่อพิจารณาคะแนนเฉลี่ยรายข้อแล้ว โครงสร้างของหลักสูตรมีความเหมาะสมมากเกือบทุกข้อ มีเพียงข้อเดียวที่มีความเหมาะสมน้อย คือ จำนวนหน่วยกิตที่เรียนในภาคปฏิบัติมีความเหมาะสม

การประเมินบริบทของนักศึกษาในด้านโครงสร้างของหลักสูตร เมื่อพิจารณาจากคะแนนเฉลี่ยรวมมีความเหมาะสมมาก และเมื่อพิจารณาคะแนนเฉลี่ยรายข้อแล้ว โครงสร้างของหลักสูตรมีความเหมาะสมมากเกือบทุกข้อ มีเพียงข้อเดียวที่มีความเหมาะสมน้อย คือจำนวนหน่วยกิตที่เรียนในภาคทฤษฎีมีความเหมาะสม

การประเมินบริบทของบัณฑิตในด้านโครงสร้างของหลักสูตร เมื่อพิจารณาจากคะแนนเฉลี่ยรวมมีความเหมาะสมมาก และเมื่อพิจารณาคะแนนเฉลี่ยรายข้อแล้ว โครงสร้างของหลักสูตรมีความเหมาะสมมากทุกข้อ

การประเมินบริบทในด้านโครงสร้างของหลักสูตร โดยผู้เชี่ยวชาญหลักสูตร อาจารย์ นักศึกษา และบัณฑิต เมื่อพิจารณาจากคะแนนเฉลี่ยรวมมีความเหมาะสมมาก

ตาราง 11 คะแนนเฉลี่ย และความเบี่ยงเบนมาตรฐาน จากการประเมินของ ผู้เชี่ยวชาญ อาจารย์ นักศึกษา และบัณฑิต เกี่ยวกับเนื้อหาของหลักสูตร

เนื้อหาหลักสูตร	ผู้เชี่ยวชาญ		อาจารย์		นักศึกษา		บัณฑิต	
	\bar{X}	S	\bar{X}	S	\bar{X}	S	\bar{X}	S
1. หลักสูตรนี้มีเนื้อหาที่น่าสนใจ	2.800	0.447	2.775	0.423	2.858	0.606	2.950	0.450
2. หลักสูตรเน้นทางภาคปฏิบัติ	2.800	0.447	2.375	0.490	2.705	0.707	2.725	0.669

ตาราง 11 (ต่อ)

เนื้อหาหลักสูตร	ผู้เชี่ยวชาญ		อาจารย์		นักศึกษา		บัณฑิต	
	\bar{x}	S	\bar{x}	S	\bar{x}	S	\bar{x}	S
3. หลักสูตรเน้นทางทฤษฎี	2.400	0.548	2.925	0.417	2.688	0.647	2.850	0.426
4. รายวิชาในหลักสูตรเป็น ความรู้ใหม่ที่ทันสมัย	2.400	0.548	2.450	0.656	2.529	0.722	2.600	0.671
5. รายวิชาในหลักสูตรเป็น พื้นฐานทางกีฬาทั่วไป	2.800	0.447	2.675	0.526	2.942	0.659	2.850	0.662
6. มีปริมาณเหมาะสมกับ จำนวนหน่วยกิต	2.800	0.447	2.475	0.679	2.576	0.704	2.800	0.607
7. ความสอดคล้องกับเวลา ที่กำหนดให้เรียน	2.600	0.548	2.500	0.506	2.494	0.708	2.500	0.640
8. ส่งเสริมและปลูกฝังให้มี น้ำใจเป็นนักกีฬา	2.200	0.837	2.600	0.545	2.932	0.842	2.650	0.769
9. สามารถนำไปถ่ายทอด และบริการสังคม	2.400	0.894	2.875	0.098	2.993	0.718	2.950	0.597
10. เนื้อหาวิชาในหลักสูตรมี ความซ้ำซ้อนกัน	2.200	0.000	2.675	0.729	2.654	0.775	2.525	0.598
รวม	2.520	0.579	2.630	0.559	2.737	0.732	2.743	0.630

จากตาราง 11 เมื่อพิจารณาคะแนนเฉลี่ยรวม ผู้เชี่ยวชาญหลักสูตรประเมินเนื้อหาหลักสูตรว่ามีความเหมาะสมมาก และเมื่อพิจารณาคะแนนเฉลี่ยรายข้อแล้ว เนื้อหาของหลักสูตร

มีความเหมาะสมมาก 5 ข้อ เรียงตามลำดับดังนี้ คือ หลักสูตรมีเนื้อหาที่น่าสนใจ หลักสูตรเน้นทางภาคปฏิบัติ รายวิชาในหลักสูตรเป็นพื้นฐานทางกีฬาทั่วไป และเนื้อหาหลักสูตรสอดคล้องกับเวลาที่กำหนดให้เรียน ส่วนเนื้อหาของหลักสูตรอีก 5 ข้อ มีความเหมาะสมน้อยเรียงตามลำดับดังนี้คือ เนื้อหาวิชาในหลักสูตรมีความซ้ำซ้อนกัน ส่งเสริมและปลูกฝังให้มีความสนใจนักกีฬา สามารถนำไปถ่ายทอดและบริการสังคม รายวิชาในหลักสูตรเป็นความรู้ใหม่ทันสมัย และหลักสูตรเน้นทางภาคทฤษฎี

การประเมินบริบทของอาจารย์ในด้านเนื้อหาของหลักสูตร เมื่อพิจารณาจากคะแนนเฉลี่ยรวมมีความเหมาะสมมาก และเมื่อพิจารณาคะแนนเฉลี่ยรายข้อแล้ว เนื้อหาของหลักสูตรส่วนใหญ่มีความเหมาะสมมาก มีเพียง 3 ข้อ ที่เนื้อหาของหลักสูตรมีความเหมาะสมน้อยเรียงตามลำดับดังนี้ คือ มีปริมาณเหมาะสมกับจำนวนหน่วยกิต รายวิชาในหลักสูตรเป็นความรู้ใหม่ที่ทันสมัย และหลักสูตรเน้นทางภาคปฏิบัติ

การประเมินบริบทของนักศึกษาในด้านเนื้อหาของหลักสูตร เมื่อพิจารณาจากคะแนนเฉลี่ยรวมมีความเหมาะสมมาก และเมื่อพิจารณาคะแนนเฉลี่ยรายข้อแล้ว เนื้อหาของหลักสูตรมีความเหมาะสมมากเกือบทุกข้อ จะมีเพียงข้อเดียวที่มีความเหมาะสมน้อย คือ สอดคล้องกับเวลาที่กำหนดให้เรียน

การประเมินบริบทของบัณฑิตในด้านเนื้อหาของหลักสูตร เมื่อพิจารณาจากคะแนนเฉลี่ยรวมมีความเหมาะสมมาก และเมื่อพิจารณาคะแนนเฉลี่ยรายข้อแล้ว เนื้อหาของหลักสูตรมีความเหมาะสมมากทุกข้อ

การประเมินบริบทในด้านเนื้อหาของหลักสูตร โดยผู้เชี่ยวชาญหลักสูตร อาจารย์ นักศึกษา บัณฑิต เมื่อพิจารณาจากคะแนนเฉลี่ยรวมมีความเหมาะสมมาก

ก. การวิเคราะห์บริบทจากการสัมภาษณ์

การสัมภาษณ์อาจารย์ผู้สอนวิชาเอกพลศึกษาในวิทยาลัยครู จำนวน 40 คน นักศึกษาวิชาเอกพลศึกษา ในวิทยาลัยครูตามหลักสูตรครุศาสตรบัณฑิต ของสภาการฝึกหัดครู (ฉบับปรับปรุง) พุทธศักราช 2524 จำนวน 40 คน และบัณฑิตวิชาเอกพลศึกษา ตาม

หลักสูตรครุศาสตรบัณฑิต ของสภาการฝึกหัดครู (ฉบับปรับปรุง) พุทธศักราช 2524 จำนวน 40 คน เพื่อให้ได้ข้อมูลเพิ่มเติมจากแบบสอบถามในด้านบริบท ได้แก่ ความมุ่งหมาย โครงสร้าง และเนื้อหาสรุปได้ทั้งตาราง 12 ตาราง 13 และตาราง 14

ตาราง 12 ผลการวิเคราะห์การสัมภาษณ์อาจารย์ผู้สอน เกี่ยวกับความมุ่งหมาย โครงสร้าง และเนื้อหา เรียงตามลำดับความถี่

ลำดับที่	ข้อความ	ความถี่
	<u>ความมุ่งหมาย</u>	
1	ความมุ่งหมายมีความเหมาะสมกับหลักสูตรที่จะผลิตนักศึกษาออกไปเป็นครู	15
2	ความมุ่งหมายบางข้อมีความหมายกว้างเกินไป เช่น มีรสนิยมและบุคลิกภาพที่เหมาะสมตามแบบฉบับวัฒนธรรมไทย ซึ่งไม่สามารถปฏิบัติให้บรรลุเป้าหมายได้	14
3	ความมุ่งหมายบางข้อขาดความชัดเจนทางภาษา	13
4	ความมุ่งหมายสอดคล้องกับปรัชญาของสภาการฝึกหัดครู	6
5	ความมุ่งหมายบางข้อตั้งชั้นลอย ๆ เพื่อให้ให้นักศึกษารับทราบ เช่น ความมุ่งหมายข้อ 2 ยึดมั่นในจรรยาบรรณของครูพลศึกษา แต่เนื้อหา รายวิชา ในหลักสูตรไม่เอื้ออำนวย	5
6	ความมุ่งหมายของหลักสูตรบางข้อ ไม่สอดคล้องกับปรัชญาของวิทยาลัยครู	4
	<u>ข้อเสนอแนะ</u>	
1	ควรเขียนความมุ่งหมายให้ชัดเจน และให้เหมาะสมสอดคล้องกับสภาพสังคมปัจจุบัน	17
2	ความมุ่งหมายควรเรียงความสำคัญตามลำดับก่อน หลัง	13

ตาราง 12 (ต่อ)

ลำดับที่	ข้อความ	ความถี่
	<u>โครงสร้างของหลักสูตร</u>	
1	จำนวนหน่วยกิตในแต่ละ รายวิชาของภาคปฏิบัติน้อยไปไม่คุ้มกับลงทุนสำหรับวัสดุอุปกรณ์ ทำให้นักศึกษาไม่เห็นความสำคัญของวิชาภาคปฏิบัติ	17
2	โครงสร้างหลักสูตร 4 ปี เหมาะสมสอดคล้องต่ออาชีพครูพลศึกษา	10
3	หลักสูตรปัจจุบันไม่เหมาะสมกับนักศึกษาวิทยาลัยครู เพราะมีผู้เรียนน้อย แต่กีฬาบางประเภทเป็นประเภทที่มิทำให้ไม่บรรลุเป้าหมาย	9
4	จำนวนหน่วยกิตในวิชาเอกน้อยเกินไปเมื่อเทียบกับเนื้อหาวิชาที่เรียนและกับวิชาเอกอื่น ๆ	8
5	จำนวนหน่วยกิตในแต่ละ รายวิชาของภาคทฤษฎีมากกว่าภาคปฏิบัติ ทำให้นักศึกษาเห็นความสำคัญของวิชาภาคทฤษฎีมากกว่าวิชาภาคปฏิบัติ	4
	<u>ข้อเสนอแนะ</u>	
1	ควรเพิ่มจำนวนหน่วยกิตให้แก่วิชาเอก	8
2	รายวิชาเอกบางวิชาที่ไม่ได้เปิดสอนควรตัดทิ้ง เช่น กอล์ฟ โบว์ลิง จักรยาน	6
3	ควรมีการเปลี่ยนแปลงโครงสร้างของหลักสูตร โดยเพิ่มวิชาเอกบางรายวิชาให้เหมาะสมยิ่งขึ้น	6
4	ควรเพิ่มจำนวนหน่วยกิตให้รายวิชาในภาคปฏิบัติ	4

ตาราง 12 (ต่อ)

ลำดับที่	ข้อความ	ความถี่
	<u>เนื้อหาวิชา</u>	
1	เนื้อหาบางวิชาซ้ำซ้อนกัน เช่น พละ 341 กิจกรรมเข้าจังหวะและพละ 442 การเดินรำพื้นเมืองของไทยและนานาชาติ -	15
2	ขาดเนื้อหาวิชาที่สอดคล้องกับความมุ่งหมายบางข้อ เช่น ความมุ่งหมายข้อ 2 ให้มีศรัทธาต่ออาชีพ ยึดมั่นในจรรยาบรรณของครูพลศึกษา และความมุ่งหมายข้อ 3 ให้มีคุณธรรม จริยธรรมตลอดทั้งปลูกฝังความมีน้ำใจนักกีฬา	14
3	เนื้อหาหนักแต่ชั่วโมงสอนน้อย	8
	<u>ข้อเสนอแนะ</u>	
1	ควรปรับปรุงเนื้อหาให้สอดคล้องกับความมุ่งหมาย	9
2	ควรปรับปรุงเนื้อหาให้ทันสมัย	5

จากตาราง 12 แสดงว่า อาจารย์ส่วนหนึ่งมีความคิดเห็นเกี่ยวกับความมุ่งหมายของหลักสูตรว่า ความมุ่งหมายบางข้อยังไม่เหมาะสม เช่น มีความมุ่งหมายกว้างไป ใช้ภาษาอ่านแล้วเข้าใจยากต้องตีความอีกครั้งหนึ่ง ความมุ่งหมายบางข้อไม่สอดคล้องกับเนื้อหาในหลักสูตร ควรปรับปรุงความมุ่งหมายให้ดีขึ้น ให้เหมาะสมสอดคล้องกับสภาพสังคมปัจจุบัน และควรเรียงความสำคัญตามลำดับก่อนหลัง สำหรับโครงสร้างของหลักสูตร อาจารย์ส่วนหนึ่งมีความเห็นว่ายังไม่เหมาะสมในเรื่องจำนวนหน่วยกิตของวิชาเอกทั้งภาคทฤษฎีและภาคปฏิบัติ กล่าวคือ จำนวนหน่วยกิตของวิชาเอกและของรายวิชาภาคปฏิบัติควรเพิ่มขึ้น รายวิชาเอกบางวิชาควรตัดทิ้ง และควรเพิ่มวิชาเอกบางรายวิชาให้เหมาะสมขึ้น ส่วนเนื้อหาวิชาอาจารย์ส่วนหนึ่งมีความคิดเห็นว่ายังไม่เหมาะสมหลายประการ เช่น เนื้อหาบางรายวิชาซ้ำซ้อนกัน เนื้อหาบางวิชายังไม่ครบตามความมุ่งหมายบางข้อ และเนื้อหาหนักแต่ชั่วโมงสอนน้อย

ตาราง 13 ผลการวิเคราะห์การสัมภาษณ์นักศึกษาเกี่ยวกับ ความมุ่งหมาย โครงสร้าง และ เนื้อหา เรียงตามลำดับความถี่

ลำดับที่	ข้อความ	ความถี่
<u>ความมุ่งหมาย</u>		
1	ความมุ่งหมายบางข้อขาดความชัดเจนทางด้านภาษา	20
2	ความมุ่งหมายชัดเจน	12
3	ความมุ่งหมายบางข้อซ้ำซ้อนกัน เช่น ความมุ่งหมายข้อ 4 ให้สามารถนำความรู้ความสามารถในวิชาการต่าง ๆ ไปใช้ให้เป็นประโยชน์ในชีวิตประจำวัน กับความมุ่งหมายข้อ 6 ให้มีความสามารถที่จะนำความรู้ทางพลศึกษาไปสอนในโรงเรียนได้	8
4	ความมุ่งหมายครอบคลุมทุกด้านของคุณสมบัติในการเป็นครูพลศึกษาที่ดี	8
5	ความมุ่งหมายบางข้อตั้งเอาไว้อู้งเกินไปไม่สามารถปฏิบัติได้	4
<u>ข้อเสนอแนะ</u>		
1	ควรเขียนความมุ่งหมายให้ชัดเจน อ่านแล้วเข้าใจได้โดยไม่ต้องตีความอีกครั้งหนึ่ง	16
2	การกำหนดความมุ่งหมายควรคำนึงถึงบุคลิกภาพของนักศึกษาที่จบวิชาเอกพลศึกษาด้วย	4
<u>โครงสร้างของหลักสูตร</u>		
1	จำนวนหน่วยกิตในวิชาเอกน้อยไป ทำให้นักศึกษามองเห็นความสำคัญของวิชาเอกค่อนข้างน้อย	16
2	จำนวนหน่วยกิตในรายวิชาภาคปฏิบัติรายวิชาละ 1 หน่วยกิตน้อยเกินไป	16

ตาราง 13 (ต่อ)

ลำดับที่	ข้อความ	ความถี่
3	โครงสร้างหลักสูตรเหมาะสมสอดคล้องที่จะออกไปเป็นครูสอน พลศึกษา	4
4	จำนวนหน่วยกิตวิชาพื้นฐานทางการศึกษามากเกินไป	4
	<u>ข้อเสนอแนะ</u>	
1	รายวิชาเอกบางรายวิชาควรตัดออก เช่น กอล์ฟ โบว์ลิ่ง ห่วง ข้ามตาข่าย	12
2	ควรเพิ่มจำนวนหน่วยกิตวิชาเอก	12
3	ควรเพิ่มจำนวนหน่วยกิตในรายวิชาภาคปฏิบัติ	4
4	ควรให้จำนวนหน่วยกิตในแต่ละรายวิชาเท่า ๆ กัน เพราะ หลักสูตรทุกวิชามีคุณค่าเท่ากัน	4
	<u>เนื้อหาวิชา</u>	
1	เนื้อหาบางรายวิชาซ้ำซ้อนกัน	4
2	ขาดเนื้อหาวิชาที่สอดคล้องกับความมุ่งหมายบางข้อ	4
	<u>ข้อเสนอแนะ</u>	
1	ควรปรับปรุงเนื้อหาวิชาไม่ให้ซ้ำซ้อนกัน	4
2	ควรปรับปรุงเนื้อหาให้สอดคล้องกับความมุ่งหมายและให้ทันสมัย	4

จากตาราง 13 แสดงว่านักศึกษาส่วนหนึ่งมีความคิดเห็นเกี่ยวกับความมุ่งหมาย
ทั้ง ข้อดีและข้อเสีย ข้อดีคือความมุ่งหมายชัดเจนและครอบคลุมทุกด้านของคุณสมบัติในการเป็นครู

ผลที่ศึกษาที่ชี้ ข้อเสียคือความมุ่งหมายบางข้อใช้ภาษาซึ่งอ่านเข้าใจยาก ต้องตีความอีกครั้งหนึ่ง บางข้อซ้ำซ้อนกัน และบางข้อตั้งเอาไว้สูงเกินไปไม่สามารถปฏิบัติได้ ควรปรับปรุงความมุ่งหมายให้ดีขึ้น สำหรับโครงสร้างของหลักสูตร นักศึกษาส่วนหนึ่งมีความคิดเห็นว่า จำนวนหน่วยกิตของวิชาเอกยังไม่เหมาะสม กล่าวคือ ควรเพิ่มจำนวนหน่วยกิตวิชาเอก และรายวิชาในภาคปฏิบัติ รายวิชาเอกบางวิชาควรตัดทิ้ง ส่วนเนื้อหาวิชานักศึกษาส่วนหนึ่งมีความคิดเห็นว่าบางรายวิชาซ้ำซ้อนกัน เนื้อหาบางวิชาไม่สอดคล้องกับความมุ่งหมาย

ตาราง 14 ผลการวิเคราะห์การสัมภาษณ์มัดพิติดเกี่ยวกับ ความมุ่งหมาย โครงสร้าง และเนื้อหา เรียงตามลำดับความดี

ลำดับที่	ข้อความ	ความดี
	<u>ความมุ่งหมาย</u>	
1	ความมุ่งหมายใช้ได้ สามารถนำไปใช้ในชีวิตประจำวันได้	14
2	ความมุ่งหมายสอดคล้องกับอาชีพครูพลศึกษา	4
	<u>ข้อเสนอแนะ</u>	
1	ควรเรียงลำดับความสำคัญของความมุ่งหมาย	4
	<u>โครงสร้างของหลักสูตร</u>	
1	จำนวนหน่วยกิตวิชาเอกน้อยเกินไป	15
2	โครงสร้างหลักสูตรเหมาะสม	11
3	จำนวนหน่วยกิตในรายวิชาภาคปฏิบัติค่อยไป ทำให้ผู้เรียนปล่อยปละละเลย ซาดความสนใจและมีแรงจูงใจในการเรียนน้อย เมื่อเปรียบเทียบกับวิชาอื่น ๆ	5

ตาราง 14 (ต่อ)

ลำดับที่	ข้อความ	ความถี่
	<u>ข้อเสนอแนะ</u>	
1	ควรเพิ่มจำนวนหน่วยกิตให้แก่วิชาเอก	7
2	ควรเพิ่มจำนวนหน่วยกิตในรายวิชาภาคปฏิบัติ	7
3	การจัดทำหลักสูตรควรมีการประสานงานกันระหว่างกรรมการ ฝึกหัดครูกับสำนักงานการประถมศึกษาแห่งชาติ และกรม สามัญศึกษา	7
4	ควรเพิ่มวิชาเอกให้ทันสมัยและทันต่อเหตุการณ์ เช่น เพิ่มวิชา แอมโบริคค่านช	4
	<u>เนื้อหาวิชา</u>	
1	เนื้อหาวิชาซ้ำซ้อนกันมาก	7
2	เนื้อหาวิชาภาคปฏิบัติไม่เหมาะสมกับจำนวนหน่วยกิต	4
	<u>ข้อเสนอแนะ</u>	
1	ควรปรับปรุงเนื้อหาวิชาไม่ให้เกิดความซ้ำซ้อน	7

จากตาราง 14 แสดงว่า บัณฑิตส่วนหนึ่งมีความคิดเห็นเกี่ยวกับความมุ่งหมายของหลักสูตรว่าเหมาะสมเพราะเป็นความมุ่งหมายที่ใช้ได้ สามารถนำไปปฏิบัติได้ และสอดคล้องกับการนำไปใช้ในชีวิตประจำวัน สำหรับโครงสร้างของหลักสูตรบัณฑิตส่วนหนึ่งมีความคิดเห็นว่ายังไม่เหมาะสม กล่าวคือ จำนวนหน่วยกิตในวิชาเอกน้อยไป ทำให้ผู้เรียนขาดความสนใจและมีแรงจูงใจในการเรียนน้อย ควรเพิ่มจำนวนหน่วยกิตให้แก่วิชาเอกและรายวิชาในภาคปฏิบัติ ส่วนเนื้อหาวิชาบัณฑิตส่วนหนึ่งมีความคิดเห็นว่ เนื้อหาวิชาซ้ำซ้อนกันมาก และเนื้อหาวิชาภาคปฏิบัติไม่เหมาะสมกับจำนวนหน่วยกิต

ตอนที่ 2 การวิเคราะห์ปัจจัยเบื้องต้น ได้แก่ การวิเคราะห์อุปกรณ์การเรียนการสอน ตำราเรียน และสถานที่เรียน แบ่งการวิเคราะห์ออกเป็น 3 ส่วน คือ การวิเคราะห์ข้อมูลจากแบบสอบถาม จากการสัมภาษณ์อาจารย์และนักศึกษา และจากการสังเกตของผู้วิจัย

ก. การวิเคราะห์ปัจจัยเบื้องต้นจากแบบสอบถาม

การวิเคราะห์ปัจจัยเบื้องต้น ได้แก่ อุปกรณ์การเรียนการสอน ตำราเรียน และสถานที่เรียน ผลการวิเคราะห์ปรากฏดังตาราง 15

ตาราง 15 คะแนนเฉลี่ยและความเบี่ยงเบนมาตรฐาน จากการประเมินของอาจารย์ และนักศึกษาเกี่ยวกับปัจจัยเบื้องต้น ที่เลือกอำนวยความสะดวกการเรียนการสอน

ปัจจัยที่เลือกอำนวยความสะดวกการเรียนการสอน	อาจารย์		นักศึกษา	
	\bar{x}	S	\bar{x}	S
1. อุปกรณ์การสอนมีจำนวนเพียงพอ	2.575	0.594	2.532	0.759
2. อุปกรณ์การสอนมีคุณภาพดี	2.550	0.504	2.549	0.641
3. ความสะดวกในการยืมอุปกรณ์การสอน	2.775	0.531	2.397	0.761
4. ห้องสมุดมีหนังสือพลศึกษาที่ทันสมัย	1.925	0.267	1.986	0.664
5. ห้องสมุดมีจำนวนหนังสือพลศึกษาเพียงพอ	1.825	0.447	1.915	0.625
6. ห้องสมุดมีจำนวนหนังสือพลศึกษาสอดคล้องกับความต้องการของผู้เรียน	1.775	0.423	2.027	0.622
7. สถานที่เรียนภาคปฏิบัติมีความเหมาะสม	2.425	0.712	2.610	0.728
8. สถานที่ใช้ในการเปลี่ยนเครื่องแต่งกายมีความสะดวก	2.125	0.686	2.044	0.686
9. สถานที่ใช้ในการเปลี่ยนเครื่องแต่งกายมีจำนวนเพียงพอ	2.150	0.622	1.973	0.704

ตาราง 15 (ต่อ)

ปัจจัยที่เอื้ออำนวยต่อการเรียนการสอน	อาจารย์		นักศึกษา	
	\bar{X}	S	\bar{X}	S
10 มีสถานที่เพียงพอสำหรับการเรียน	2.450	0.749	2.505	0.694
11. มีสถานที่เพียงพอสำหรับการฝึกซ้อม นอกเวลา	2.650	0.699	2.519	0.815
รวม	2.293	0.668	2.278	0.752

จากตาราง 15 เมื่อพิจารณาคะแนนเฉลี่ยรวมอาจารย์ประเมินปัจจัยเบื้องต้นในด้านอุปกรณ์การเรียน ตำราเรียน และสถานที่เรียนว่ามีความเหมาะสมน้อย และเมื่อพิจารณาคะแนนเฉลี่ยรวมรายชื่อแล้ว อุปกรณ์การเรียนการสอน ตำราเรียน และสถานที่เรียน มีความเหมาะสมน้อยเป็นส่วนใหญ่ มีเพียง 4 ข้อ ที่มีความเหมาะสมมากเรียงตามลำดับดังนี้ คือ ความสะดวกในการยืมอุปกรณ์การสอน สถานที่เพียงพอสำหรับการฝึกซ้อมนอกเวลา อุปกรณ์การสอนมีจำนวนเพียงพอ และอุปกรณ์การสอนมีคุณภาพดี

การประเมินปัจจัยเบื้องต้นของนักศึกษาในด้านอุปกรณ์การเรียนการสอน ตำราเรียนและสถานที่เรียน เมื่อพิจารณาจากคะแนนเฉลี่ยรวมมีความเหมาะสมน้อย และเมื่อพิจารณาเป็นรายชื่อแล้ว อุปกรณ์การเรียนการสอน ตำราเรียน และสถานที่เรียน มีความเหมาะสมน้อย 6 ข้อ เรียงตามลำดับดังนี้ ห้องสมุดมีจำนวนหนังสือพลศึกษาเพียงพอ สถานที่ใช้ในการเปลี่ยนเครื่องแต่งกายเหมาะสม ห้องสมุดมีหนังสือพลศึกษาที่ทันสมัย ห้องสมุดมีจำนวนหนังสือพลศึกษาสอดคล้องกับความต้องการของผู้เรียน สถานที่ในการเปลี่ยนเครื่องแต่งกายมีความสะดวกและความสะดวกในการยืมอุปกรณ์การสอน ส่วนอุปกรณ์การเรียนการสอน ตำราเรียน และสถานที่เรียนในข้อที่ 4 มีความเหมาะสมมาก

การประเมินปัจจัยเบื้องต้นในด้านอุปกรณ์การเรียนการสอน ตำราเรียนและสถานที่เรียน โดยอาจารย์และนักศึกษา เมื่อพิจารณาคะแนนเฉลี่ยรวมมีความเหมาะสมน้อย

ข. การวิเคราะห์ปัจจัยเบื้องต้นที่เอื้ออำนวยต่อการเรียนการสอนจากการสัมภาษณ์

การสัมภาษณ์อาจารย์ผู้สอนวิชาเอกพลศึกษาในวิทยาลัยครู จำนวน 40 คน นักศึกษาวิชาเอกพลศึกษาในวิทยาลัยครู ตามหลักสูตรครุศาสตรบัณฑิต ของสภาการฝึกหัดครู (ฉบับปรับปรุง) พุทธศักราช 2524 จำนวน 40 คน เพื่อให้ได้ข้อมูลเพิ่มเติมจากแบบสอบถามในด้านปัจจัยเบื้องต้นได้แก่ อุปกรณ์การเรียนการสอน ตำราเรียน และสถานที่เรียน สรุปได้ดังตาราง 16 และตาราง 17

ตาราง 16 ผลการวิเคราะห์การสัมภาษณ์ของอาจารย์ เกี่ยวกับ อุปกรณ์การเรียนการสอน ตำราเรียน และสถานที่เรียน เรียงตามลำดับความดี

ลำดับที่	ข้อความ	ความดี
	<u>อุปกรณ์การเรียนการสอน</u>	
1	อุปกรณ์การเรียนการสอนตามรายวิชาในหลักสูตรมีไม่ครบ	16
2	อุปกรณ์ที่ใช้ในการเรียนการสอนไม่เพียงพอ	13
3	สื่อเทปมีจำนวนไม่เพียงพอ	7
4	อุปกรณ์การเรียนการสอนเพียงพอเฉพาะกีฬาหลัก เช่น ฟุตบอล	
	บาสเกตบอล และวอลเลย์บอล	7
5	อุปกรณ์การเรียนการสอนมีครบค่อนข้างใหม่ แต่ไม่ค่อยได้ใช้ และไม่มีสถานที่ติดตั้งถาวร	5
	<u>ข้อเสนอแนะ</u>	
1	วิทยาลัยควรเพิ่มงบประมาณเพื่อใช้ในการซื้ออุปกรณ์	6

ตาราง 16 (ต่อ)

ลำดับที่	ข้อความ	ความถี่
	<u>ตำราเรียน</u>	
1	ตำราเรียนและกติกากีฬาต่าง ๆ มีน้อยมากและไม่ทันสมัย	23
2	หนังสือวารสารและเอกสารทางพลศึกษาทั่ว ๆ ไปมีน้อย ไม่เพียงพอสำหรับการค้นคว้า	9
3	ตำราเรียนภาษาอังกฤษมีน้อยมาก	4
	<u>สถานที่เรียน</u>	
1	สถานที่เรียนสำหรับกีฬาบางประเภทยังไม่พร้อม เช่น สระว่ายน้ำ สนามเทนนิส	26
2	สถานที่เรียนตามรายวิชาที่ระบุในหลักสูตร สำหรับนักศึกษาเลือกเรียนตามความถนัดและความสนใจมีไม่ครบ	11
3	สถานที่เรียนสำหรับวิชาบางวิชา เช่น แบดมินตัน วอลเลย์บอล บาสเกตบอล มีไม่เพียงพอ ทำให้มีปัญหาเมื่อตารางเรียนตรงกัน	5
4	ไม่มีสถานที่เปลี่ยนเครื่องแต่งกาย	4

จากตาราง 16 แสดงว่า อาจารย์ส่วนหนึ่งมีความคิดเห็นเกี่ยวกับอุปกรณ์การเรียนการสอน ตำราเรียน และสถานที่เรียนว่ายังไม่เหมาะสม เพราะอุปกรณ์การเรียนการสอนมีไม่ครบ ไม่เพียงพอ ตำราเรียน กติกากีฬาต่าง ๆ และวารสารทางพลศึกษามีน้อยไม่เพียงพอและไม่ทันสมัย สถานที่เรียนยังไม่พร้อม วิทยาลัยควรเพิ่มงบประมาณเพื่อใช้ในการซื้ออุปกรณ์

ตาราง 17 ผลการวิเคราะห์การสัมภาษณ์นักศึกษา เกี่ยวกับอุปกรณ์การเรียนการสอน คำราเรียน และสถานที่เรียน เรียงตามลำดับความถี่

ลำดับที่	ข้อความ	ความถี่
	<u>อุปกรณ์การเรียนการสอน</u>	
1	อุปกรณ์การเรียนการสอนมีไม่เพียงพอ	20
2	อุปกรณ์กีฬาไม่ครบทุกประเภท	13
3	ลอคเกอร์มีจำนวนน้อยและมีลักษณะไม่เหมาะสมกับการใช้งาน	12
4	อุปกรณ์อาคารบำรุงรักษา	6
	<u>ข้อเสนอแนะ</u>	
1	ควรเพิ่มอุปกรณ์กีฬาให้ครบทุกประเภท	7
	<u>คำราเรียน</u>	
1	คำราเรียนมีน้อยและไม่ทันสมัย	20
2	ห้องสมุดมีหนังสือด้านพลศึกษาไม่เพียงพอ	10
3	กติกากีฬามีไม่ทันสมัย	10
	<u>ข้อเสนอแนะ</u>	
1	ภาควิชาพลศึกษาควรมีห้องสมุดของภาควิชาโดยเฉพาะ	7
2	ควรจัดทำคำราเรียนและกติกากีฬาที่ทันสมัยเพื่อการค้นคว้า	4
	<u>สถานที่เรียน</u>	
1	สถานที่เรียนสำหรับกีฬาบางประเภทยังไม่พร้อม เช่น สระว่ายน้ำ สนามเทนนิส	23
2	สถานที่อาคารบำรุงรักษา	5

ตาราง 17 (ต่อ)

ลำดับที่	ข้อความ	ความถี่
3	โรงยิมส์ไม้ได้มาตรฐาน	4
4	สนามฝึกซ้อมกีฬาไม่น้อยเกินไป	4
5	ไม่มีสถานที่เปลี่ยนเครื่องแต่งกาย	4
	<u>ข้อเสนอแนะ</u>	
1	ควรบำรุงรักษาสถานที่ตลอดเวลา	5

จากตาราง 17 แสดงว่า นักศึกษาส่วนหนึ่งมีความคิดเห็นเกี่ยวกับอุปกรณ์การเรียนการสอน ตำราเรียน และสถานที่เรียนว่าไม่เหมาะสม เพราะอุปกรณ์การเรียนการสอนมีจำนวนไม่เพียงพอ และขาดการบำรุงรักษา ควรเพิ่มอุปกรณ์กีฬาให้ครบทุกประเภท ตำราเรียนมีน้อย และไม่ทันสมัย ภาควิชาควรมีห้องสมุดของภาค ส่วนสถานที่เรียนนั้นก็ยังไม่ครบสำหรับกีฬาทุกประเภท และขาดการบำรุงรักษา

ค. การวิเคราะห์ปัจจัยเบื้องต้นจากการสังเกต

การสังเกตของผู้วิจัยที่วิทยาลัยครูเพชรบุรีวิทยาลัยการณธ์ วิทยาลัยครูบ้านสมเด็จเจ้าพระยา วิทยาลัยครูหมู่บ้านจอมบึง วิทยาลัยครูเพชรบุรี วิทยาลัยครูเชียงใหม่ วิทยาลัยครูกาญจนบุรี และวิทยาลัยครูนครปฐม เพื่อให้ได้ข้อมูลเพิ่มเติมจากแบบสอบถามและการสัมภาษณ์ในด้านปัจจัยเบื้องต้นได้แก่ อุปกรณ์การเรียนการสอน ตำราเรียน และสถานที่เรียน พบว่า

1 อุปกรณ์การเรียนการสอนที่ใช้สอนมีค่อนข้างน้อย แต่ไม่ถึงกับเป็นอุปสรรคสำหรับวิชาที่เปิดสอน เพราะวิทยาลัยครูเปิดสอนเฉพาะกีฬาพื้นฐานหลักเท่านั้น

2. อุปกรณ์การเรียนการสอนตามรายวิชาในหลักสูตรชวคมาก เช่น อุปกรณ์ประเภททดสอบสมรรถภาพทางกาย ยิมนาสติก โบว์ลิ่ง จักรยาน คาบสากล ยิงธนู รักบี้ ซอฟบอล ซ็อกกี ยูโด ยกน้ำหนัก ยิงปืน
3. ตำราเรียนทั้งภาษาไทย ภาษาอังกฤษ มีน้อยมาก
4. ตำราเรียน ภาติกาต่าง ๆ ไม่ทันสมัย
5. สถานที่เรียนไม่ครบตามหลักสูตร ได้แก่ สระว่ายน้ำ ห้องลีลาศ โบว์ลิ่ง ยกน้ำหนัก ยิงปืน ยิงธนู
6. สถานที่เรียนสมมูลย์กับจำนวนนักศึกษา ได้แก่ สนามฟุตบอล วอลเลย์บอล บาสเกตบอล และแฮนด์บอล

ตอนที่ 3 การวิเคราะห์กระบวนการ ได้แก่ การวิเคราะห์การเรียนการสอน และการวัดการประเมินผล แบ่งการวิเคราะห์ออกเป็น 2 ส่วน คือ วิเคราะห์ข้อมูลจากแบบสอบถาม และจากการสัมภาษณ์อาจารย์และนักศึกษา

ก. การวิเคราะห์กระบวนการเรียนการสอนจากแบบสอบถาม

การวิเคราะห์กระบวนการ ได้แก่ วิเคราะห์กระบวนการเรียนการสอน การวัดและการประเมินผลจากแบบสอบถาม ผลการวิเคราะห์ปรากฏดังตาราง 18 ตาราง 19 และ ตาราง 20

ตาราง 18 คะแนนเฉลี่ยและความเบี่ยงเบนมาตรฐาน จากการประเมินของอาจารย์ และ นักศึกษาเกี่ยวกับกระบวนการเรียนการสอน

กระบวนการเรียนการสอน	อาจารย์		นักศึกษา	
	\bar{x}	S	\bar{x}	S
1. การกำหนดจุดมุ่งหมาย ขอบข่าย กิจกรรม การเรียนและการประเมินผลของวิชา	2.525	0.679	2.742	0.705
2. การเตรียมการสอนมาอย่างดี	2.600	0.496	2.583	0.674
3. การใช้สื่อการเรียนการสอน	2.450	0.430	2.692	0.687
4. มีความรู้ในวิชาที่สอน	2.775	0.479	2.912	0.643
5. นักศึกษามีส่วนร่วมในการเรียนการสอน	2.725	0.452	2.736	0.673
6. แบบฝึกกิจกรรมและงานประกอบการเรียนการสอน	2.700	0.516	2.624	0.693
7. คำแนะนำการเรียนการสอนครบถ้วนตามที่กำหนดไว้ในหลักสูตร	2.600	0.496	2.529	0.694
8. กิจกรรมส่งเสริมความรู้และทักษะนอกเหนือในชั้นเรียน	2.700	0.564	2.461	0.702
รวม	2.634	0.532	2.659	0.702

จากตาราง 18 เมื่อพิจารณาคะแนนเฉลี่ยรวม อาจารย์ประเมินกระบวนการในด้านการเรียนการสอนว่ามีความเหมาะสมมาก เมื่อพิจารณาคะแนนเฉลี่ยรายข้อแล้ว การเรียนการสอนมีความเหมาะสมมากเกือบทุกข้อ คงมีเพียงข้อเดียวที่มีความเหมาะสมน้อย ก็การใช้สื่อการเรียนการสอน

การประเมินกระบวนการของนักศึกษาในด้านการเรียนการสอน เมื่อพิจารณาจากคะแนนเฉลี่ยรวมแล้วมีความเหมาะสมมาก เมื่อพิจารณาเป็นรายข้อ กระบวนการเรียนการสอนมีความเหมาะสมมากเกือบทุกข้อ คงมีเพียงข้อเดียวที่มีความเหมาะสมน้อย คือ มีกิจกรรมส่งเสริมความรู้และทักษะนอกเหนือในชั้นเรียน

ตาราง 19 คะแนนเฉลี่ยและความเบี่ยงเบนมาตรฐาน จากการประเมินของนักศึกษาเกี่ยวกับการเรียนของนักศึกษา

การเรียนของนักศึกษา	นักศึกษา	
	\bar{X}	S
1. ทราบจุดมุ่งหมายและขอบข่ายของวิชาชัดเจน	2.579	0.638
2. ติดตามทำความเข้าใจเนื้อหาวิชาทุกชั้นตอน	2.410	0.615
3. ค้นคว้าศึกษาหาความรู้เพิ่มเติม	2.379	0.688
4. เข้าเรียนตรงเวลา	2.556	0.730
5. แสดงความคิดเห็นของตนในชั่วโมงเรียน	2.302	0.655
6. ชักถามเมื่อเกิดความสงสัยหรือไม่เข้าใจ	2.441	0.640
7. ทบทวนและฝึกฝนวิชาที่เรียนสม่ำเสมอ	2.336	0.694
8. ทำงานและเสนอผลงานที่ได้รับมอบหมายครบถ้วน	2.817	0.675
9. ฝึกหัดและทำกิจกรรมเพิ่มเติมนอกเหนือจากชั้นเรียน	2.600	0.744
10. มีส่วนร่วมทำให้การเรียนวิชาต่าง ๆ บรรลุจุดมุ่งหมาย	2.729	0.644
รวม	2.515	0.692

จากตาราง 19 เมื่อพิจารณาคะแนนเฉลี่ยรวมนักศึกษาประเมินกระบวนการใน
 ด้านการเรียนของนักศึกษาว่ามีความเหมาะสมมาก เมื่อพิจารณาคะแนนเฉลี่ยรายข้อแล้ว การ
 เรียนของนักศึกษามีความเหมาะสมมาก 5 ข้อ เรียงตามลำดับดังนี้คือ ทำงานและเสนอผลงาน
 ที่ได้รับมอบหมายครบถ้วน มีส่วนร่วมทำให้การเรียนวิชาต่าง ๆ บรรลุจุดมุ่งหมาย ฝึกหัดและทำ
 กิจกรรมเพิ่มเติมนอกเหนือจากชั้นเรียน ทราบจุดมุ่งหมายและขอบข่ายของวิชาชัดเจน และเข้า
 เรียนตรงเวลา ส่วนข้ออื่น ๆ ในการเรียนของนักศึกษามีความเหมาะสมน้อย

การประเมินกระบวนการในด้านการเรียนของนักศึกษาโดยนักศึกษา เมื่อพิจารณา
 จากคะแนนเฉลี่ยรวมมีความเหมาะสมมาก

ตาราง 20 คะแนนเฉลี่ยและความเบี่ยงเบนมาตรฐาน จากการประเมินของ อาจารย์ และ
 นักศึกษา เกี่ยวกับการวัดและการประเมินผลการเรียนการสอน

การวัดและการประเมินผล	นักศึกษา			
				S
1. การให้คะแนนมีมาตรฐานชัดเจน	3.125	0.686	2.525	0.768
2. การวัดและการประเมินผลมุ่งวัดด้านทักษะ ความสามารถในกิจกรรมพลศึกษา	3.450	0.504	2.824	0.619
3. การวัดและการประเมินผลมุ่งวัดด้านความจำ	2.525	0.640	2.410	0.615
4. การวัดและการประเมินผลมุ่งวัดด้านความคิด	2.725	0.452	2.329	0.614
5. การวัดและการประเมินผลมุ่งวัดด้านความมี น้ำใจนักกีฬา	2.900	0.810	2.478	0.689
6. การวัดและการประเมินผลสอดคล้องกับ จุดมุ่งหมายและเนื้อหา	3.250	0.494	2.566	0.618
7. เปิดโอกาสให้นักศึกษามีส่วนร่วมในการวาง หลักสูตร	2.250	0.669	2.058	0.704

ตาราง 20 (ต่อ)

การวัดและการประเมินผล	อาจารย์		นักศึกษา	
	\bar{X}	S	\bar{X}	S
8. เปิดโอกาสให้นักศึกษาได้ประเมินตนเอง	2.275	0.640	2.020	0.684
9. เปิดโอกาสให้นักศึกษาได้ประเมินผล การสอนของอาจารย์	1.850	0.622	1.776	0.636
10. ผู้สอนนำผลจากการวัดและการ ประเมินผลมาปรับปรุงการเรียนการสอน	2.325	0.729	2.136	0.596
11. ความยุติธรรมในการให้คะแนนของผู้สอน	3.125	0.404	2.115	0.778
12. การประเมินผลการเรียนการสอนมี ประสิทธิภาพ	2.600	0.404	2.444	0.706
รวม	2.700	0.757	2.308	0.727

จากตาราง 20 เมื่อพิจารณาคะแนนเฉลี่ยรวมอาจารย์ประเมินกระบวนการในด้านการวัดและการประเมินผลว่ามีความเหมาะสมมาก และเมื่อพิจารณาคะแนนเฉลี่ยรายข้อแล้ว การวัดและการประเมินผลการเรียนการสอนมีความเหมาะสมมากเป็นส่วนใหญ่ มีข้อที่มีความเหมาะสมน้อย 4 ข้อ เรียงตามลำดับดังนี้ เปิดโอกาสให้นักศึกษาได้ประเมินผลการสอนของอาจารย์ เปิดโอกาสให้นักศึกษามีส่วนร่วมในการวางหลักสูตร เปิดโอกาสให้นักศึกษาได้ประเมินตนเอง และผู้สอนนำผลจากการวัดและประเมินผลมาปรับปรุงการเรียนการสอน

การประเมินกระบวนการของนักศึกษาในด้านการวัดและการประเมินผล เมื่อพิจารณาจากคะแนนเฉลี่ยรวมมีความเหมาะสมน้อยและเมื่อพิจารณาคะแนนเฉลี่ยรายข้อแล้ว การวัดและการประเมินผลการเรียนการสอนมีความเหมาะสมน้อยเป็นส่วนใหญ่มีข้อที่มีความเหมาะสม

3 ข้อ เรียงตามลำดับดังนี้ การวัดและการประเมินผลมุ่งส่งเสริมศักยภาพความสามารถในกิจกรรมพลศึกษา การวัดและการประเมินผลสอดคล้องกับความมุ่งหมายและเนื้อหา และการให้คะแนนมีมาตรฐานชัดเจน

การประเมินกระบวนการในด้านการวัดและการประเมินผลการเรียนการสอนของอาจารย์ เมื่อพิจารณาจากคะแนนเฉลี่ยรวมมีความเหมาะสมมาก ส่วนการวัดและการประเมินผลการเรียนการสอนของนักศึกษา เมื่อพิจารณาจากคะแนนเฉลี่ยรวมมีความเหมาะสมน้อย

ข. การวิเคราะห์กระบวนการจากการสัมภาษณ์

จากการสัมภาษณ์อาจารย์ผู้สอนวิชาเอกพลศึกษา ในวิทยาลัยครู จำนวน 40 คน นักศึกษาวิชาเอกพลศึกษาในวิทยาลัยครู ตามหลักสูตรครุศาสตรบัณฑิต ของสภาการฝึกหัดครู (ฉบับปรับปรุง) พุทธศักราช 2524 จำนวน 40 คน เพื่อให้ได้ข้อมูลเพิ่มเติมจากแบบสอบถาม ในด้านกระบวนการ ได้แก่ การเรียนการสอน การวัดและการประเมินผล สรุปได้ดังตาราง 21 และตาราง 22

ตาราง 21 ผลการวิเคราะห์การสัมภาษณ์อาจารย์เกี่ยวกับการเรียนการสอน การวัดและการประเมินผล เรียงตามลำดับความถี่

ลำดับที่	ข้อความ	ความถี่
	<u>การเรียนการสอน</u>	
1	ไม่สามารถเปิดสอนได้ครบตามรายวิชาในหลักสูตร	15
2	เปิดวิชาเรียนตามความสามารถและความพร้อมของอาจารย์ผู้สอนเท่านั้น	15
3	การสอนภาคทฤษฎีใช้วิธีการสอนแบบบรรยายเป็นหลัก	13
4	การสอนภาคปฏิบัติใช้วิธีการสาธิตและให้ฝึกปฏิบัติ	13

ตาราง 21 (ต่อ)

ลำดับที่	ข้อความ	ความถี่
5	จำนวนอาจารย์ผู้สอนไม่เพียงพอ	12
6	อาจารย์ผู้สอนบางคนขาดความเอาใจใส่ในการสอน	11
7	อาจารย์ผู้สอนบางคน เข้มงวดจนเกินไป	11
8	การสอนภาคปฏิบัติมุ่ง สอนด้านทักษะก่อนเสมอ	9
9	ขาดอาจารย์ผู้สอนที่มีความสามารถในทักษะที่ห้าตามหลักสูตร	9
10	อาจารย์ผู้สอนขาดระเบียบวินัยในตัวเอง	9
11	นักศึกษาขาดการค้นคว้าหาความรู้เพิ่มเติม ขาดความกระตือรือร้นในการเรียน และขาดการวิพากษ์วิจารณ์ซักถาม	7
12	การจัดกิจกรรมเสริมหลักสูตรขาดการสนับสนุนด้านการเงิน และไม่มีความร่วมมือที่ดีระหว่างนักศึกษา อาจารย์ และผู้บริหาร	6
13	นักศึกษาที่เรียนในวิชาเอกมีน้อย ทำให้การเรียนการสอนที่ห้า บางประเภทที่ ใช้ผู้เล่นจำนวนมากไม่บรรลุตามเป้าหมาย	5
14	อาจารย์ผู้สอนบางคนขาดคุณธรรม เช่น ความยุติธรรม ขาดความรับผิดชอบ	4
	<u>ข้อเสนอแนะ</u>	
1	อาจารย์ผู้สอนควรปรับปรุงตัวเอง	10
2	ควรมีการอบรมอาจารย์ผู้สอนเพื่อเพิ่มพูนความรู้	8
	<u>การวัดและการประเมินผล</u>	
1	การวัดและประเมินผลมุ่งวัดทักษะ เป็นประการแรก	13

ตาราง 21 (ต่อ)

ลำดับที่	ข้อความ	ความถี่
2	การวัดและประเมินผลจะวัดทักษะ ความรู้ และน้ำใจเป็น นักกีฬา เรียงตามลำดับ	10
3	ให้นักศึกษาทราบล่วงหน้าทุกครั้งที่มีการวัดและการประเมินผล	7
4	การวัดและการประเมินผลไม่มีเกณฑ์มาตรฐานชัดเจนสำหรับการทดสอบทักษะ	7
5	ไม่เปิดโอกาสให้นักศึกษาได้มีส่วนร่วมในการประเมินผลตัวเอง	7
6	การวัดและการประเมินผลส่วนมากลำเอียงเพื่อช่วยเหลือ นักศึกษาให้จบการศึกษา หรือสำหรับนักกีฬาที่ช่วยเหลือใน ค่านักกีฬา	7
7	การวัดและประเมินผลวัดตามเกณฑ์ปฏิบัติ 80% ทฤษฎี 20%	5
8	การวัดและประเมินผลวัดตามเกณฑ์ปฏิบัติ 60% ทฤษฎี 40%	5
9	นักศึกษาไม่ทราบระเบียบการวัดและประเมินผลของสภา การฝึกหัดครู	4
	<u>ข้อเสนอแนะ</u>	
1	ผู้สอนควรมีความยุติธรรม	12
2	ควรมีการวัดและประเมินผลบ่อย ๆ	7
3	อาจารย์ผู้สอนควรร่วมกันจัดทำ เกณฑ์มาตรฐานสำหรับแบบ ทดสอบทักษะ	5
4	ผู้สอนควรจะแนะนำให้นักศึกษา เตรียมตัวให้พร้อมอยู่เสมอสำหรับการวัดและการประเมินผล	

จากตาราง 21 แสดงว่า อาจารย์ส่วนหนึ่งมีความคิดเห็นเกี่ยวกับการเรียนการสอนว่ายังไม่เหมาะสมอยู่หลายด้านด้วยกัน ทั้งด้านการดำเนินการเปิดสอนตามรายวิชาในหลักสูตร ด้านนักศึกษา และด้านจัดกิจกรรมเสริมหลักสูตร ส่วนการวัดและการประเมินผลนั้น อาจารย์ส่วนหนึ่งมีความคิดเห็นทั้งข้อดีและข้อเสีย ข้อดีคือ การวัดและการประเมินผลมุ่งวัดทักษะความรู้ และน้ำใจเป็นนักกีฬา บอกรับทราบล่วงหน้าทุกครั้งที่จะวัด และตั้งเกณฑ์การวัดและการประเมินผล ข้อเสียคือ ไม่มีเกณฑ์มาตรฐานสำหรับแบบทดสอบทักษะ ไม่ให้โอกาสนักศึกษาได้มีส่วนร่วมในการประเมินผลตัวเอง อาจารย์ผู้สอนควรมีความยุติธรรมในการวัดและประเมินผล ควรมีการวัดและประเมินผลบ่อย ๆ

ตาราง 22 ผลการวิเคราะห์การสัมภาษณ์นักศึกษาเกี่ยวกับการเรียนการสอน และการวัดและการประเมินผล เรียงตามลำดับความถี่

ลำดับที่	ข้อความ	ความถี่
	<u>การเรียนการสอน</u>	
1	จำนวนอาจารย์ผู้สอนน้อยเกินไป	14
2	ขาดอาจารย์ผู้สอนที่มีความรู้ มีทักษะในการกีฬาไม่ครบทุกประเภท	14
3	อาจารย์ผู้สอนปล่อยปละละเลยในการเรียนการสอน	11
4	เปิดวิชาเรียนตามความสามารถของผู้สอนมากกว่าเปิดโอกาสให้นักศึกษาเลือกเรียนตามความสนใจ	10
5	อาจารย์ผู้สอนไม่ตรงเวลา	10
6	อาจารย์ผู้สอนขาดความรับผิดชอบ	8
7	บรรยากาศในห้องเรียนไม่เหมาะสม	8

ตาราง 22 (ต่อ)

ลำดับที่	ข้อความ	ความถี่
8	อาจารย์ผู้สอนเข้มงวดในการเรียนการสอนมากเกินไป	7
9	อาจารย์ผู้สอนใช้อารมณ์ในการสอน	7
10	อาจารย์ผู้สอนไม่เปิดโอกาสให้นักศึกษาแสดงความคิดเห็นในการเรียนการสอน	7
11	อาจารย์ผู้สอนไม่ใช้สื่อการสอนนอกจากบรรยาย	7
12	อาจารย์ผู้สอนใช้วาจาไม่สุภาพในการสอน	5
13	อาจารย์ผู้สอนไม่เตรียมการสอน	4
14	อาจารย์ผู้สอนบางคนขาดทักษะความรู้ความสามารถที่จะสอนในบางวิชา	4
15	การสอนยั่วยุให้นักศึกษาแตกความสามัคคี	4
16	ไม่มีระบบการลงโทษ	4
17	มีอคติต่อนักศึกษาเป็นส่วนตัว	4
	<u>ข้อเสนอแนะ</u>	
1	อาจารย์ผู้สอนควรปรับปรุงตัวเอง	10
2	ควรเชิญวิทยากรผู้ทรงคุณวุฒิมาบรรยายหรือสาธิตบ้าง	7
3	ควรเพิ่มจำนวนอาจารย์ผู้สอนให้มากกว่านี้	7
	<u>การวัดและประเมินผล</u>	
1	อาจารย์ผู้สอนมีความลำเอียงให้เกรดไม่ยุติธรรม	15
2	ไม่มีเกณฑ์มาตรฐานในการวัดและประเมินผลทั้งภาคทฤษฎีและภาคปฏิบัติ	12
3	ใช้ตัวผู้สอนเป็นหลักในการให้คะแนน	7

ตาราง 22 (ต่อ)

ลำดับที่	ข้อความ	ความถี่
	<u>ข้อเสนอแนะ</u>	
1	อาจารย์ผู้สอนควรมีความยุติธรรม	17
2	ควรมีเกณฑ์มาตรฐานในการวัดและประเมินผล โดยไม่ใช้ตัวอาจารย์ผู้สอนหรือตัวนักศึกษาที่มีความสามารถเป็นเกณฑ์	17
3	ควรให้นักศึกษามีส่วนร่วมในการวัดและประเมินผล	7
4	ควรมีการวัดและประเมินผลหลาย ๆ ครั้ง และควรวัดผลจากผลงานด้านอื่น ๆ นอกเหนือจากทักษะอีกด้วย	4

จากตาราง 22 แสดงว่านักศึกษาส่วนหนึ่งมีความคิดเห็นเกี่ยวกับการเรียนการสอนว่ายังไม่เหมาะสม เนื่องจากขาดอาจารย์ผู้สอนทั้งด้านปริมาณและคุณลักษณะของความเป็นครู ควรมีการปรับปรุงอาจารย์ผู้สอนเพื่อให้การเรียนการสอนมีประสิทธิภาพขึ้น ส่วนด้านการวัดและการประเมินผลนักศึกษาส่วนหนึ่งมีความคิดเห็นว่ายังไม่เหมาะสมเช่นกัน กล่าวคือ ลำเอียง ไม่มีเกณฑ์มาตรฐานในการวัดและประเมินผลทั้งภาคทฤษฎีและภาคปฏิบัติ และใช้ตัวอาจารย์ผู้สอนเป็นหลักในการให้คะแนน

ตอนที่ 4 การวิเคราะห์ผลผลิต ได้แก่ การวิเคราะห์คุณสมบัติของบัณฑิต และความต้องการของผู้บังคับบัญชา แบ่งการวิเคราะห์ออกเป็น 2 ส่วน คือ วิเคราะห์ข้อมูลจากแบบสอบถาม และจากการสัมภาษณ์บัณฑิตและผู้บังคับบัญชาบัณฑิต

ก. การวิเคราะห์ผลผลิตจากแบบสอบถาม

การวิเคราะห์ผลผลิต ได้แก่ การวิเคราะห์คุณสมบัติของบัณฑิตและความต้องการของผู้บังคับบัญชา จากแบบสอบถามผลการวิเคราะห์ปรากฏดังตาราง 23 และตาราง 24 ตาราง 23 คะแนนเฉลี่ยและความเบี่ยงเบนมาตรฐานจากการประเมินของบัณฑิตเกี่ยวกับคุณสมบัติของบัณฑิตพลศึกษา

คุณสมบัติของบัณฑิต	บัณฑิต	
	\bar{X}	S
1. มีความรู้ความสามารถในวิชาพลศึกษา	2.800	0.686
2. มีความสามารถในทักษะพื้นฐานทางกีฬา	2.775	0.659
3. มีความรู้ความสามารถในการเป็นผู้ฝึกสอนกีฬา	2.725	0.678
4. มีบุคลิกลักษณะของการเป็นผู้นำด้านกีฬาและ สหนาการ	2.825	0.635
5. มีความสามารถในการเป็นเจ้าหน้าที่และผู้ตัดสินกีฬา	2.675	0.655
6. มีความสามารถในการดำเนินการจัดการแข่งขันกีฬา	2.625	0.667
7. มีความสามารถในการบริหารการพลศึกษา	2.600	0.744
8. มีความรับผิดชอบ ในการปฏิบัติงานที่ได้รับมอบหมาย	2.825	0.594
9. มีมนุษยสัมพันธ์ดีและทำงานร่วมกับผู้อื่นได้	3.025	0.479
10. มีความคิดริเริ่มสร้างสรรค์	2.550	0.597
11. สามารถนำความรู้ทางพลศึกษาไปใช้ในชีวิต ประจำวันได้	2.875	0.647

ตาราง 23 (ต่อ)

คุณสมบัติของบัณฑิต	บัณฑิต	
	\bar{X}	S
12. มีคุณธรรมและจรรยาบรรณในอาชีพครูพลศึกษา	2.800	0.563
13. มีความประพฤติและมีมารยาทเรียบร้อย	1.950	1.259
14. รู้จักวิเคราะห์ วิจัย	2.525	0.715
15. ศึกษาและติดตามความรู้และก้าวหน้าทางวิชาการ อยู่เสมอ	2.675	0.797
รวม	2.683	0.742

จากตาราง 23 เมื่อพิจารณาคะแนนเฉลี่ยรวม บัณฑิตประเมินคุณลักษณะของบัณฑิตพลศึกษาโดยส่วนรวมว่ามีความเหมาะสมมาก เมื่อพิจารณาคูณลักษณะเป็นรายข้อบัณฑิตมีความเหมาะสมมากเกือบทุกข้อ มีเพียงข้อเดียวที่มีความเหมาะสมน้อย คือ มีความประพฤติ และมีมารยาทเรียบร้อย

ตาราง 24 คะแนนเฉลี่ยและความเบี่ยงเบนมาตรฐานจากการประเมินของผู้บังคับบัญชาของ
บัณฑิต เกี่ยวกับคุณสมบัติของบัณฑิตและความต้องการของผู้บังคับบัญชาของบัณฑิต

ข้อความ	คุณสมบัติของบัณฑิต		ความต้องการของผู้บังคับบัญชานักศึกษา	
	\bar{x}	s	\bar{x}	s
1. ความสามารถในการสอนผลศึกษา	2.925	0.635	3.275	0.452
2. ความสามารถในการเป็นโค้ช	2.850	0.579	3.200	0.405
3. ความสามารถในการเล่นฟุตบอล	2.750	0.898	3.150	0.622
4. ความสามารถในการเล่นวอลเลย์บอล	2.800	0.686	3.325	0.525
5. ความสามารถในการเล่นบาสเกตบอล	2.475	0.986	2.875	0.790
6. ความสามารถในการเล่นยิมนาสติก	2.375	0.978	2.850	0.769
7. ความสามารถในการเล่นกระบี่กระบอง	2.225	1.025	2.650	0.802
8. ความสามารถในการเล่นกรีฑา	2.850	0.698	3.025	0.422
9. ความสามารถในการจัดการแข่งขัน	3.000	0.599	3.375	0.490
10. ความรับผิดชอบและเอาใจใส่ต่อการสอน	3.025	0.619	3.475	0.505
11. ความรับผิดชอบและเอาใจใส่ต่องานพิเศษ ที่ได้รับมอบหมาย	3.050	0.714	3.450	0.503
12. ความสนใจในการแสวงหาความรู้เพิ่มเติม	2.825	0.549	3.175	0.384
13. ความสามารถในการแก้ปัญหาเฉพาะหน้า	2.900	0.545	3.200	0.405
14. ความสามารถนำความรู้ทางผลศึกษามาใช้ ในชีวิตประจำวัน	2.825	0.549	3.250	0.438
15. เป็นผู้รู้จักคิด วิเคราะห์ และวิจารณ์	2.800	0.464	3.175	0.384
16. ความเป็นผู้มีมนุษยสัมพันธ์ดี	3.000	0.679	3.075	0.266

ตาราง 24 (ต่อ)

ข้อความ	คุณสมบัติของบัณฑิต		ความต้องการของผู้บังคับบัญชาบัณฑิต	
	\bar{X}	S	\bar{X}	S
17. ความคิดริเริ่มสร้างสรรค์	2.825	0.594	3.325	0.474
18. ความเชื่อมั่นในตัวเอง	3.000	0.452	3.275	0.452
19. การวางตัวให้เหมาะสมกับกาลเทศะ	3.025	0.422	3.225	0.422
20. แต่งกายได้เหมาะสมกับกาลเทศะ	2.675	0.655	3.375	0.490
21. ความเป็นผู้ยอมรับคำวิพากษ์วิจารณ์ เพื่อปรับปรุงตนเอง	2.825	0.747	3.260	0.438
22. บุคลิกของการเป็นผู้นำด้านกีฬาและ สันทนาการ	2.875	0.563	3.375	0.490
23. ความมั่นใจเป็นนักกีฬา	2.975	0.733	3.325	0.474
รวม	2.821	0.711	3.212	0.571

จากตาราง 24 เมื่อพิจารณาคะแนนเฉลี่ยรวม ผู้บังคับบัญชาของบัณฑิตประเมินคุณสมบัติของบัณฑิตว่ามีความเหมาะสมมาก เมื่อพิจารณาคุณสมบัติของบัณฑิตเป็นรายข้อแล้ว ปรากฏว่ามีความเหมาะสมมากเป็นส่วนใหญ่ มีข้อที่มีความเหมาะสมน้อย 3 ข้อ เรียงตามลำดับดังนี้ ความสามารถในการเล่นกระดานกระบอง ความสามารถในการเล่นยิมนาสติก และความสามารถในการเล่นบาสเกตบอล

ในด้านความต้องการของผู้บังคับบัญชาเกี่ยวกับคุณสมบัติที่ต้องการ ปรากฏว่าคุณสมบัติดังกล่าวเป็นที่ต้องการมาก และเมื่อพิจารณาคุณสมบัติที่ต้องการเป็นรายข้อ ปรากฏว่าทุกข้อเป็นคุณสมบัติที่พึงปรารถนาเช่นเดียวกัน

การวิเคราะห์ผลผลิตจากการสัมภาษณ์บัณฑิต

จากการสัมภาษณ์บัณฑิตวิชาเอกพลศึกษาตามหลักสูตรครุศาสตรบัณฑิตของสภาการฝึกหัดครู (ฉบับปรับปรุง) พุทธศักราช 2524 จำนวน 40 คน และผู้บังคับบัญชาของบัณฑิตจำนวน 40 คน เพื่อให้ได้ข้อมูลเพิ่มเติมจากแบบสอบถามในด้านผลผลิตสรุปได้ดังตาราง 25 และตาราง 26

ตาราง 25 ผลการวิเคราะห์การสัมภาษณ์บัณฑิตเกี่ยวกับคุณสมบัติทั่วไปของบัณฑิต เรียงตามลำดับความถี่

ลำดับที่	ข้อความ	ความถี่
1	สามารถนำความรู้ที่ได้รับจากหลักสูตรไปใช้เป็นประโยชน์ต่อการสอนได้อย่างพอเพียง	14
2	ไม่มี ปัญหาในการสอนภาคปฏิบัติเพราะสอนตามทักษะความสามารถ	12
3	อุปกรณ์ที่ใช้ในการเรียนการสอนไม่เพียงพอ	12
4	ขาดทักษะกีฬาบางประเภท เช่น กระบี่ กระบอง ค่ายสองมือ ยิมนาสติก กิจกรรรมเข้าจังหวะ	12
5	สถานที่ใช้ในการสอนพลศึกษาไม่เพียงพอ	11
๖	วิชาเอกบางรายวิชา เรียนแล้วไม่ได้นำไปใช้ เช่น วายน้ำ ขอบบอล รักบี้ฟุตบอล ซ็อกเก็ต	8

จากตาราง 25 แสดงว่าบัณฑิตส่วนหนึ่งมีความคิดเห็นเกี่ยวกับคุณสมบัติทั่วไปของบัณฑิตมีทั้งข้อดีและข้อเสีย ข้อดีคือ บัณฑิตสามารถนำความรู้ที่ได้รับจากหลักสูตรไปใช้เป็นประโยชน์ต่อการสอนได้อย่างพอเพียง ข้อเสียคือ อุปกรณ์การเรียนการสอนและสถานที่ในโรงเรียนมีไม่เพียงพอ ไม่มีความสามารถในทักษะกีฬาบางประเภท และวิชาเอกบางรายวิชา เรียนแล้วไม่ได้นำไปใช้

ตาราง 26 ผลการวิเคราะห์ข้อมูลที่ได้จากการสัมภาษณ์ผู้บังคับบัญชาของบัณฑิตเกี่ยวกับคุณสมบัติของบัณฑิตเรียงตามลำดับความถี่

ลำดับที่	ข้อความ	ความถี่
1	มีความรับผิดชอบและเอาใจใส่ต่อการสอนดี	16
2	มีมนุษยสัมพันธ์ดี	14
3	มีทักษะความสามารถในการสอนภาคปฏิบัติ	12
4	มีความเชื่อมั่นสูง	12
5	มีความกระตือรือร้น ช่วยเหลือบริการสังคม	8
6	ขาดการบำรุงรักษาอุปกรณ์การสอน	8
7	มีน้ำใจ โอบอ้อมอารี	6
8	ขาดความเกรงใจ และไม่คอยมีระเบียบวินัยในตัวเอง	6
9	การสอนภาคทฤษฎี ใช้วิธีบรรยาย และเปิดหนังสือสอน	5

จากตาราง 26 แสดงว่าผู้บังคับบัญชาของบัณฑิตมีความคิดเห็นเกี่ยวกับคุณสมบัติของบัณฑิตว่ามีทั้งข้อดีและข้อเสีย ข้อดี เช่น มีความรับผิดชอบและเอาใจใส่ต่อการสอน มีมนุษยสัมพันธ์ดี มีทักษะและความสามารถในการสอนภาคปฏิบัติ และมีความเชื่อมั่นสูง เป็นต้น ส่วนข้อเสีย ได้แก่ ไม่เอาใจใส่อุปกรณ์การสอน ขาดความเกรงใจ ไม่มีระเบียบวินัยในตัวเอง และการสอนภาคทฤษฎีใช้วิธีเปิดหนังสือสอน

ตอนที่ 5 ข้อเสนอแนะและความคิดเห็นทั่วไปเกี่ยวกับหลักสูตร วิเคราะห์จากแบบสอบถามปลายเปิด ดังแสดงไว้ในตาราง 27 ตาราง 28 ตาราง 29 ตาราง 30 และ ตาราง 31

ตาราง 27 ข้อเสนอแนะและความคิดเห็นของผู้เชี่ยวชาญหลักสูตรเรียงลำดับตามความดี

ลำดับที่	ข้อเสนอแนะและความคิดเห็นทั่วไป	ความดี
1	ความมุ่งหมายบางข้อไม่ชัดเจน	2
2	ความมุ่งหมายเขียนคลุมเครือ ไม่ระบุชัดเจนถึงเป้าหมาย	1
3	ความมุ่งหมายระบุกว้างเกินไป	1
4	ความมุ่งหมายมีมากเกินไปและซ้ำซ้อน	1
5	รายวิชาไม่สอดคล้องกับความมุ่งหมาย	1
6	จำนวนหน่วยกิตภาคปฏิบัติไม่เหมาะสม	1
<u>ข้อเสนอแนะ</u>		
1	การเขียนความมุ่งหมาย (ข้อ 1 - 6) ควรเรียงลำดับตามลักษณะของการกำหนดความมุ่งหมายการศึกษา (Domain)	1
2	ควรเพิ่มวิชาว่ายนน้ำเป็น 2 ระดับ คือ ระดับ 1 และระดับ 2	1
3	กิจกรรมเลือกควรเพิ่มวิชา แอโรบิกแดนซ์	1
4	ในภาคทฤษฎีควรเพิ่มวิชาปรัชญาพลศึกษา การสอนพลศึกษา	1
5	การสอนควรเน้นกระบวนการส่งเสริมความรู้ไปใช้สอน	1

จากตาราง 27 แสดงว่าผู้เชี่ยวชาญหลักสูตรส่วนหนึ่งมีความคิดเห็นเกี่ยวกับความมุ่งหมายของหลักสูตรว่า ความมุ่งหมายบางข้อยังไม่เหมาะสม การเขียนความมุ่งหมาย (ข้อ 1 - 6) ควรเรียงลำดับตามลักษณะของการกำหนดความมุ่งหมายการศึกษา นอกจากนี้ผู้เชี่ยวชาญส่วนหนึ่ง

มีความคิดเห็นว่า รายวิชาในหลักสูตรไม่สอดคล้องกับความมุ่งหมาย จำนวนหน่วยกิตภาคปฏิบัติ ไม่เหมาะสม ควรเพิ่มรายวิชาบางวิชาทั้งภาคปฏิบัติและภาคทฤษฎี ในด้านการสอนควรเน้น กระบวนการส่งเสริมความรู้ไบโไซสสอน

ตาราง 28 ข้อเสนอแนะและความคิดเห็นของอาจารย์เกี่ยวกับหลักสูตรเรียงตามลำดับความถี่

ลำดับที่	ข้อเสนอแนะและความคิดเห็นทั่วไป	ความถี่
	<u>ความมุ่งหมายของหลักสูตร</u>	
1	ความมุ่งหมายบางข้อควรปรับปรุงให้แคบลงเพื่อให้สามารถปฏิบัติได้บรรลุเป้าหมาย	6
2	ควรกำหนดความมุ่งหมายให้ชัดเจน ให้อยู่ในลักษณะของรูปธรรมมากกว่านามธรรม	5
3	ควรเขียนความมุ่งหมายให้สอดคล้องกับสภาพสังคมปัจจุบัน เน้นการเป็นผู้นำและตัวอย่างที่ดีในสังคม	5
	<u>โครงสร้างของหลักสูตร</u>	
1	ควรเพิ่มจำนวนหน่วยกิตวิชาเอกให้มากขึ้นกว่าเดิม	7
2	ควรให้จำนวนหน่วยกิตในรายวิชาภาคปฏิบัติมากกว่าภาคทฤษฎี	4
3	ควรลดจำนวนหน่วยกิตกลุ่มวิชาพื้นฐานการศึกษา	4
4	ควรปรับปรุงรายวิชาเลือกเอกให้เหลือเฉพาะที่ควรเป็นไปได้ และสามารถเปิดสอนได้	4
	<u>เนื้อหาของหลักสูตร</u>	
1	ควรปรับปรุงเนื้อหาให้สอดคล้องกับความมุ่งหมายและความต้องการของสังคม	8
2	ควรลดความซ้ำซ้อนของเนื้อหาวิชาและเพิ่มเนื้อหาบางวิชาให้ทันสมัย	6
3	ควรกำหนดขอบข่ายเนื้อหาวิชาให้รัดกุมและชัดเจนให้เหลือเฉพาะที่นำไปใช้ประโยชน์ได้โดยตรง	5

ตาราง 28 (ต่อ)

ลำดับที่	ชื่อ, สอนแนะและความคิดเห็นทั่วไป	ความถี่
4	<p>ควรเน้นการเรียนการสอนภาคปฏิบัติเพิ่มขึ้น</p> <p><u>ปัจจัยเบื้องต้น</u></p>	4
1	<p>ควรมีอุปกรณ์ สถานที่ ตลอดจนเครื่องอำนวยความสะดวก</p> <p>เพียงพอต่อการเรียนการสอน</p>	11
2	<p>ควรรอำนวยความสะดวกเกี่ยวกับการขอยืมอุปกรณ์ประกอบ</p> <p>การเรียนการสอน</p> <p><u>กระบวนการเรียนการสอน</u></p>	4
1	<p>อาจารย์ผู้สอนควรเอาใจใส่ต่อการเรียนการสอนเท่าที่ควร</p>	6
2	<p>อาจารย์ผู้สอนควรปรับปรุงและพัฒนาตนเองตลอดเวลา</p>	5
3	<p>ควรสอดแทรกคุณธรรม จริยธรรม และความมีน้ำใจเป็นนักกีฬา</p> <p>ในการสอนแต่ละวิชา</p> <p><u>การวัดและการประเมินผล</u></p>	4
1	<p>ควรมีความยุติธรรมในการวัดและประเมินผล</p>	6
2	<p>ควรมีการวัดและประเมินผลบ่อย ๆ และวัดจากผลงานอื่น ๆ</p> <p>ด้วย เช่น ความรับผิดชอบ ความมีน้ำใจ ความเอาใจใส่</p> <p>และรายงาน</p>	6
3	<p>ควรมีเกณฑ์ที่ตั้งไว้เป็นหลักในการวัดและประเมินผลตามความ</p> <p>มุ่งหมายของแต่ละวิชา</p>	5

จากตาราง 28 แสดงว่าอาจารย์ส่วนหนึ่งให้ข้อเสนอแนะเกี่ยวกับ ความมุ่งหมาย โครงสร้าง เนื้อหาของหลักสูตร ปัจจัยเบื้องต้น กระบวนการเรียนการสอน การวัดและการ ประเมินผลว่าควรมีการปรับปรุงให้เหมาะสมและให้ดีขึ้นในทุกด้าน

ตาราง 29 ข้อเสนอนะ และความคิดเห็นของนักศึกษาเกี่ยวกับหลักสูตร เรียงลำดับตาม
ความถี่

ลำดับที่	ข้อ เสนอนะและความคิดเห็นทั่วไป	ความถี่
	<u>ความมุ่งหมายของหลักสูตร</u>	
1	ควรกำหนดความมุ่งหมายให้ชัดเจน	9
2	ควรกำหนดความมุ่งหมายให้สอดคล้องกับสภาพสังคมปัจจุบัน และควรคำนึงถึงความต้องการของผู้เรียนด้วย	6
	<u>โครงสร้างของหลักสูตร</u>	
1	ควรเพิ่มจำนวนหน่วยกิตที่เรียนในภาควิชาปฏิบัติ	13
2	ควรลดจำนวนหน่วยกิตในรายวิชาภาคทฤษฎี	6
3	จำนวนหน่วยกิตในรายวิชาภาคทฤษฎีและภาคปฏิบัติควรสมดุลย์กัน	4
4	ควรเพิ่มรายวิชาภาคปฏิบัติให้ทันสมัย	4
	<u>เนื้อหาของหลักสูตร</u>	
1	ควรเน้นภาควิชาปฏิบัติ	6
2	ควรเพิ่มเนื้อหาและความรู้ให้เหมาะสมกับสภาพปัจจุบัน	6
3	เนื้อหาวิชาควรมีปริมาณเหมาะสมกับจำนวนหน่วยกิต	5
	<u>ปัจจัยเบื้องต้น</u>	
1	ควรมีอุปกรณ์และสถานที่ประกอบการเรียนการสอนให้เพียงพอ	28
2	ควรมีหนังสือด้านพลศึกษาที่ทันสมัยและเพียงพอต่อการค้นคว้า	22
3	ควรมีห้องเปลี่ยนเครื่องแต่งกายและล็อกเกอร์เพียงพอต่อจำนวน นักศึกษา	8
4	ควรจัดดำเนินการเบิกจ่ายอุปกรณ์สำหรับฝึกซ้อมให้สะดวก และรวดเร็ว	5

ตาราง 29 (ต่อ)

ลำดับที่	ข้อเสนอแนะและความคิดเห็นทั่วไป	ความถี่
	<u>กระบวนการเรียนการสอน</u>	
1	อาจารย์ผู้สอนควรมีคุณลักษณะของครูที่ดี คือตรงต่อเวลา ไม่ใช้อารมณ์ สร้างบรรยากาศที่ดีในการเรียนการสอน และอุทิศเวลาให้กับการเรียนการสอน	7
2	ควรมีกิจกรรมเสริมประสบการณ์นอกเหนือจากในชั้นเรียน ให้มากขึ้น	6
3	อาจารย์ผู้สอนควรมีการเตรียมการสอนมาอย่างดี	4
	<u>การวัดและการประเมินผล</u>	
1	ควรมีความยุติธรรมในการวัดและประเมินผล	9
2	การประเมินผลควรเป็นไปตามเกณฑ์ที่ตั้งไว้	6

จากตาราง 29 แสดงว่านักศึกษาส่วนหนึ่งให้ข้อเสนอแนะเกี่ยวกับความมุ่งหมาย
โครงสร้าง เนื้อหา บัณฑิตเบื้องต้น กระบวนการเรียนการสอน การวัดและการประเมินผลว่า
ควรมีการปรับปรุงให้เหมาะสมและให้ดีขึ้น

ตาราง 30 ข้อเสนอแนะและความคิดเห็นของบัณฑิตเกี่ยวกับหลักสูตร เรียงลำดับตามความถี่

ลำดับที่	ข้อเสนอแนะและความคิดเห็นทั่วไป	ความถี่
1	การเรียนการสอนควรเน้นภาคปฏิบัติให้มาก	4
2	ควรเพิ่มชั่วโมงเรียนวิชาภาคปฏิบัติ	4
3	ควรส่งเสริมให้ผู้เรียนมีทักษะ และความสามารถในกีฬาประเภทต่าง ๆ ให้มากขึ้น	4
4	เนื้อหาหลักสูตรควรสอดคล้องกับหลักสูตรประถมศึกษา เพื่อสามารถนำไปปฏิบัติจริงได้ในโรงเรียน	4
5	การเรียนการสอนควรเน้นด้านจิตพิสัย เช่น ความรับผิดชอบ การปลูกฝังเกี่ยวกับจริยธรรม กฎระเบียบให้แก่ผู้เรียน	4

จากตาราง 30 แสดงว่าบัณฑิตส่วนหนึ่งให้ข้อเสนอแนะเกี่ยวกับคุณลักษณะของหลักสูตรว่าควรมีการปรับปรุงในด้านโครงสร้าง เนื้อหา และกระบวนการเรียนการสอนให้เหมาะสม และควรเน้นด้านจิตพิสัย

ตาราง 31 ข้อเสนอแนะและความคิดเห็นของผู้บังคับบัญชาของบัณฑิต เรียงลำดับตามความถ

ลำดับที่	ข้อเสนอแนะและความคิดเห็นทั่วไป	ความถี่
1	การเรียนการสอนควรเน้นด้านจิตพิสัย เช่น เน้นการรู้แพ้ รู้ชนะ รู้ภัย มีระเบียบวินัย ปลูกฝังเกี่ยวกับคุณธรรม จริยธรรม และความมีน้ำใจ มีมนุษยสัมพันธ์ ควบคู่ไปกับการเรียน	6
2	หลักสูตรควรเน้นทักษะกีฬาทุกประเภทเพื่อนำไปใช้สอนและการ จัดการพลศึกษาในโรงเรียนได้	4
3	หลักสูตรควรมีเนื้อหาวิชาเหมาะสมกับท้องถิ่น บางวิชาบัณฑิตมี ความสามารถแต่ไม่ได้ใช้ความสามารถ เพราะโรงเรียนขาด อุปกรณ์ และสถานที่	4

จากตาราง 31 แสดงว่าผู้บังคับบัญชาของบัณฑิตให้ข้อเสนอแนะเกี่ยวกับคุณลักษณะ
ของหลักสูตรว่า ควรเน้นกระบวนการเรียนการสอนในด้านจิตพิสัยและทักษะพิสัย นอกจากนี้
ยังให้ข้อเสนอแนะว่าหลักสูตรควรมีเนื้อหาเหมาะสมกับท้องถิ่น

สรุป อภิปรายผล และข้อเสนอแนะ

ความมุ่งหมายของการศึกษาค้นคว้า

ความมุ่งหมายของการศึกษาค้นคว้า เพื่อประเมินหลักสูตรครุศาสตร์บัณฑิต วิชาเอก
พลศึกษา ของสภาการฝึกหัดครู (ฉบับปรับปรุง) พุทธศักราช 2524 โดยประเมินในด้านบริบท
ปัจจัยเบื้องต้น กระบวนการ และผลผลิตของหลักสูตร

วิธีดำเนินการศึกษาค้นคว้า

วิธีดำเนินการศึกษาค้นคว้าแบ่งเป็น 4 ส่วน คือ วิเคราะห์จากเอกสารหลักสูตร
จากแบบสอบถาม การสัมภาษณ์ และการสังเกต

กลุ่มตัวอย่าง

กลุ่มตัวอย่างที่ใช้ในการศึกษาค้นคว้าได้แก่ ผู้เชี่ยวชาญหลักสูตร จำนวน 5 คน
อาจารย์ นักศึกษาในวิทยาลัยครูที่เปิดสอนวิชาเอกพลศึกษา ตามหลักสูตรครุศาสตร์บัณฑิต ของ
สภาการฝึกหัดครู (ฉบับปรับปรุง) พุทธศักราช 2524 จำนวนอาจารย์ 40 คน จำนวนนักศึกษา
302 คน บัณฑิตวิชาเอกพลศึกษาตามหลักสูตรครุศาสตร์บัณฑิต ของสภาการฝึกหัดครู (ฉบับปรับปรุง)
พุทธศักราช 2524 จำนวน 40 คน และผู้บังคับบัญชาของบัณฑิต จำนวน 40 คน รวมกลุ่มตัวอย่าง
ทั้งหมดจำนวน 427 คน ซึ่งได้มาโดยวิธีการสุ่มแบบง่าย (Simple random sampling)

เครื่องมือที่ใช้ในการรวบรวมข้อมูล

เครื่องมือที่ใช้ในการรวบรวมข้อมูล ได้แก่ เอกสารหลักสูตร แบบสอบถามแบบประมาณ
ค่า (Rating scale) 7 ประการ เกี่ยวกับความมุ่งหมาย โครงสร้าง เนื้อหาของหลักสูตร
อุปกรณ์การเรียนการสอน การวัดและการประเมินผล และผลผลิตเกี่ยวกับหลักสูตร แบบสัมภาษณ์
อย่างไม่มีโครงสร้าง (Unstructure) และแบบสังเกต

การวิเคราะห์ข้อมูล

การวิเคราะห์ข้อมูล ผู้วิจัยได้ดำเนินการเป็นขั้นตอนดังนี้

1. วิเคราะห์เอกสารหลักสูตรในด้านบริบท
2. หาค่าเฉลี่ยและค่าเบี่ยงเบนมาตรฐานรายข้อและรวมจากคำตอบของผู้เชี่ยวชาญหลักสูตร อาจารย์ นักศึกษา บัณฑิตและผู้บังคับบัญชาของบัณฑิต โดยใช้เครื่องคำนวณ กล แล้วประเมินระดับคะแนนเฉลี่ยรายข้อโดยอาศัยเกณฑ์ในการพิจารณาคะแนนเฉลี่ยที่ผู้วิจัยใช้คุณสมบัติของความต่อเนื่องของคะแนนเป็นแนวเทียบผลการวิเคราะห์คะแนนเฉลี่ย
3. ประมวลคำตอบจากแบบสอบถามปลายเปิดของผู้เชี่ยวชาญหลักสูตร อาจารย์ นักศึกษา บัณฑิต และผู้บังคับบัญชาของบัณฑิต แล้วจัดเรียงตามลำดับความถี่
4. วิเคราะห์ข้อมูลจากแบบสัมภาษณ์ของอาจารย์ นักศึกษา บัณฑิต และผู้บังคับบัญชาของบัณฑิต แล้วจัดเรียงตามลำดับความถี่
5. วิเคราะห์ข้อมูลจากการสังเกตของผู้วิจัยในด้านปัจจัยเบื้องต้น แล้วจัดเรียงตามลำดับความถี่

ผลการวิเคราะห์ข้อมูล

ผลการวิเคราะห์ข้อมูลสรุปเป็น 5 ตอนดังนี้

- ตอนที่ 1 ด้านบริบท เกี่ยวกับความมุ่งหมาย โครงสร้าง และเนื้อหา
- ตอนที่ 2 ด้านปัจจัยเบื้องต้น เกี่ยวกับอุปกรณ์การเรียนการสอน ตำราเรียน และสถานที่เรียน
- ตอนที่ 3 ด้านกระบวนการ เกี่ยวกับการเรียนการสอน และการวัดและการประเมินผล
- ตอนที่ 4 ด้านผลผลิต เกี่ยวกับคุณสมบัติของบัณฑิต และความต้องการเกี่ยวกับคุณสมบัติของบัณฑิตของผู้บังคับบัญชา
- ตอนที่ 5 ข้อเสนอแนะและความคิดเห็นทั่วไปเกี่ยวกับหลักสูตร

ตอนที่ 1 ผลการวิเคราะห์ด้านบริบท

1. ความมุ่งหมายของหลักสูตร

จากการวิเคราะห์ความมุ่งหมายของหลักสูตรพบประเด็นต่าง ๆ ดังนี้

1.1 ความมุ่งหมายของหลักสูตรวิชาเอกพลศึกษา 6 ข้อ สอดคล้องตามแนวการจำแนกความมุ่งหมายการศึกษาคือ มุ่งพัฒนาผู้เรียนครบทั้ง 3 ด้าน ได้แก่พุทธิพิสัย จิตพิสัย และทักษะพิสัย โดยเน้นด้านจิตพิสัยมากที่สุด 3 ข้อ ส่วนด้านพุทธิพิสัยและทักษะพิสัยเน้นเท่ากัน 2 ข้อ

1.2 เมื่อพิจารณาถึงความเหมาะสมของหลักสูตรในด้านความชัดเจนของภาษาที่ใช้ในการเขียนความมุ่งหมายพบว่า ภาษาที่ใช้ในการเขียนความมุ่งหมายบางข้อยากแก่การนำไปปฏิบัติ

1.3 เมื่อพิจารณาการเรียงลำดับความสำคัญของความมุ่งหมายของการศึกษาพบว่า ความมุ่งหมายยังเขียนกระจัดกระจายไม่เป็นหมวดหมู่ ไม่เรียงลำดับความสำคัญของความมุ่งหมาย

1.4 เมื่อวิเคราะห์ความสอดคล้องระหว่างความมุ่งหมายของหลักสูตรวิชาเอกพลศึกษากับความมุ่งหมายทั่วไปของหลักสูตรการฝึกหัดครู พบว่ามีความสอดคล้องกันเป็นส่วนมาก

1.5 ผู้เชี่ยวชาญหลักสูตร อาจารย์ นักศึกษา และบัณฑิตส่วนหนึ่งมีความคิดเห็นเกี่ยวกับความมุ่งหมายของหลักสูตรว่า ความมุ่งหมายบางข้อยังไม่เหมาะสมควรปรับปรุงความมุ่งหมายให้ดีขึ้นให้เหมาะสมสอดคล้องกับสภาพสังคมปัจจุบันและควรเรียงความสำคัญตามลำดับก่อนหลัง

2. โครงสร้างของหลักสูตร

โครงสร้างของหลักสูตรสภาการฝึกหัดครู (ฉบับปรับปรุง) พุทธศักราช 2524 สอดคล้องกับโครงสร้างของหลักสูตรที่ทบวงมหาวิทยาลัยกำหนดไว้เป็นเกณฑ์มาตรฐาน และจำนวนหน่วยกิตในแต่ละหมวดวิชาสูงกว่าจำนวนหน่วยกิตขั้นต่ำที่ทบวงมหาวิทยาลัยกำหนดไว้ หลักสูตรวิชาเอกพลศึกษาเป็นหลักสูตรเฉพาะ (เอก - โท) แบ่งรายวิชาเป็น 2 กลุ่ม คือ

กลุ่มวิชาบังคับกับกลุ่มวิชาเลือก กลุ่มวิชาภาคทฤษฎีกับกลุ่มวิชาภาคปฏิบัติ รวม 57 หน่วยกิต โดยมีจำนวนหน่วยกิตของกลุ่มวิชาบังคับกับจำนวนหน่วยกิตของกลุ่มวิชาเลือกเป็นสัดส่วน 2.35 1 จำนวนหน่วยกิตของกลุ่มวิชาภาคทฤษฎีกับจำนวนหน่วยกิตของกลุ่มวิชาภาคปฏิบัติ เป็นสัดส่วน 1 1.28 เมื่อวิเคราะห์รายละเอียดของกลุ่มวิชาบังคับปรากฏว่า จำนวนหน่วยกิตของภาคทฤษฎีกับของภาคปฏิบัติคิดเป็นสัดส่วน 1.22 1 ส่วนกลุ่มวิชาเลือกจำนวนหน่วยกิตของภาคทฤษฎีกับของภาคปฏิบัติเป็นสัดส่วน 1 . 4.67

ผู้เชี่ยวชาญหลักสูตร อาจารย์ นักศึกษา และบัณฑิตส่วนหนึ่งมีความคิดเห็นเกี่ยวกับโครงสร้างของหลักสูตรว่า โครงสร้างของหลักสูตรยังไม่เหมาะสมในเรื่องจำนวนหน่วยกิต และรายวิชาเอกบางรายวิชา

3. เนื้อหาของหลักสูตร

จากการวิเคราะห์ความสอดคล้องของเนื้อหาหลักสูตรกับความมุ่งหมายของหลักสูตรวิชาเอกพลศึกษาพบว่า มีเนื้อหาหลักสูตรของกลุ่มวิชาภาคทฤษฎีกับกลุ่มวิชาภาคปฏิบัติ กลุ่มวิชาบังคับกับกลุ่มวิชาเลือก สอดคล้องกับความมุ่งหมายในข้อที่ 1 ข้อที่ 4 และข้อที่ 6 ซึ่งระบุไว้ว่าให้เป็นผู้มีทักษะความสามารถในกิจกรรมพลศึกษาสามารถนำไปถ่ายทอดและบริการสังคม ให้สามารถนำความรู้ความสามารถในวิชาการต่าง ๆ ไปใช้ให้เป็นประโยชน์ในชีวิตประจำวัน และให้มีความสามารถที่จะนำความรู้ทางพลศึกษาไปสอนในโรงเรียนได้ ส่วนความมุ่งหมายในข้อที่ 2 ข้อที่ 3 และข้อที่ 5 ซึ่งระบุไว้ว่าให้มีศรัทธาต่ออาชีพ ยึดมั่นในจรรยาบรรณของครูพลศึกษา ให้มีคุณธรรม จริยธรรม ตลอดจนปลูกฝังความมีน้ำใจนักกีฬา และให้มีความรับผิดชอบ มีรสนิยมและบุคลิกภาพที่เหมาะสมตามแบบฉบับวัฒนธรรมไทย ปรากฏว่าทุกกลุ่มวิชาไม่มีเนื้อหาหลักสูตรสอดคล้องโดยตรง

ผู้เชี่ยวชาญหลักสูตร อาจารย์ นักศึกษา และบัณฑิตส่วนหนึ่งมีความคิดเห็นเกี่ยวกับเนื้อหาของหลักสูตรว่า เนื้อหาของหลักสูตรในบางรายวิชายังไม่เหมาะสม

ตอนที่ 2 ผลการวิเคราะห์ด้านปัจจัยเบื้องต้น

จากการสังเกตของผู้วิจัย รวมทั้งความคิดเห็นของอาจารย์และนักศึกษาส่วนหนึ่งเกี่ยวกับอุปกรณ์การเรียนการสอน ตำราเรียน และสถานที่เรียนว่า ยังไม่เหมาะสมทั้งด้านปริมาณและด้านคุณภาพ

ตอนที่ 3 ผลการวิเคราะห์ด้านกระบวนการ

ษา

จากการวิเคราะห์ด้านกระบวนการเกี่ยวกับการเรียนการสอน การวัดและการประเมินผลพบว่า

1. อาจารย์และนักศึกษาส่วนหนึ่งมีความคิดเห็นเกี่ยวกับการเรียนการสอนว่า บางอย่างยังไม่เหมาะสม เช่น การจัดกิจกรรมส่งเสริมความรู้และทักษะนอกเหนือชั้นเรียน
2. นักศึกษาส่วนหนึ่งมีความคิดเห็นเกี่ยวกับการเรียนของนักศึกษาว่า บางอย่างยังไม่เหมาะสม เช่น การแสดงความคิดเห็นของตนในชั่วโมงเรียน
3. อาจารย์ส่วนหนึ่งมีความคิดเห็นเกี่ยวกับการวัดและการประเมินผล ทั้งแง่ดีและแง่เสีย ส่วนนักศึกษาส่วนหนึ่งมีความคิดเห็นว่าการวัดและการประเมินผลว่ายังไม่เหมาะสม

ตอนที่ 4 ผลการวิเคราะห์ด้านผลผลิต

จากการวิเคราะห์ด้านผลผลิตเกี่ยวกับคุณสมบัติของบัณฑิตและความต้องการของผู้บังคับบัญชาของบัณฑิต พบว่า

1. บัณฑิตมีความคิดเห็นเกี่ยวกับคุณสมบัติของบัณฑิตพลศึกษาโดยส่วนรวมว่า มีคุณสมบัติที่เหมาะสมเป็นส่วนใหญ่ คุณสมบัติที่ไม่เหมาะสมคือความประพฤติและมารยาท
2. ผู้บังคับบัญชาของบัณฑิตมีความคิดเห็นเกี่ยวกับคุณสมบัติของบัณฑิตพลศึกษาว่า มีคุณสมบัติที่เหมาะสมเป็นส่วนใหญ่ มีเพียงส่วนน้อยที่ไม่เหมาะสมคือขาดความเกรงใจ ไม่ค่อยมีระเบียบวินัยในตัวเอง วางตัวไม่เหมาะสม ไม่ถูกกาลเทศะ และบัณฑิตขาดทักษะกีฬาบางประเภท
3. ผู้บังคับบัญชาของบัณฑิตมีความต้องการให้บัณฑิตมีคุณสมบัติที่เหมาะสมมากกว่าที่เป็นอยู่ปัจจุบัน

ตอนที่ 5 ข้อเสนอแนะและความคิดเห็นทั่วไปเกี่ยวกับหลักสูตร

จากการวิเคราะห์ข้อมูลเกี่ยวกับข้อเสนอแนะและความคิดเห็นทั่วไปเกี่ยวกับหลักสูตรสรุปได้ดังต่อไปนี้

ผู้เชี่ยวชาญหลักสูตรส่วนหนึ่งมีความคิดเห็นเกี่ยวกับความมุ่งหมายของหลักสูตรว่าความมุ่งหมายบางข้อยังไม่เหมาะสม การเขียนความมุ่งหมาย (ข้อ 1 - 6) ควรเรียงลำดับตามลักษณะของการกำหนดความมุ่งหมายการศึกษา รายวิชาในหลักสูตรไม่สอดคล้องกับความมุ่งหมาย จำนวนหน่วยกิตภาคปฏิบัติไม่เหมาะสม ควรเพิ่มรายวิชาทั้งภาคปฏิบัติและภาคทฤษฎีในด้านการสอนควรเน้นกระบวนการส่งเสริมความรู้ไปใช้สอน

อาจารย์ส่วนหนึ่ง และนักศึกษาส่วนหนึ่ง ให้ข้อเสนอแนะเกี่ยวกับความมุ่งหมายโครงสร้าง เนื้อหาของหลักสูตร บัณฑิตเบื้องต้น กระบวนการเรียนการสอน การวัดและการประเมินผลว่าควรมีการปรับปรุงให้เหมาะสมและให้ดีขึ้น สำหรับบัณฑิตนั้นให้ข้อเสนอแนะว่าควรมีการปรับปรุงเกี่ยวกับโครงสร้าง เนื้อหา และกระบวนการเรียนการสอนให้เหมาะสม ส่วนผู้บังคับบัญชาของบัณฑิต ให้ข้อเสนอแนะว่า กระบวนการเรียนการสอนควรเน้นในด้านจิตพิสัยและทักษะพิสัย และหลักสูตรควรมีเนื้อหาวิชาที่เหมาะสมกับท้องถิ่น

อภิปรายผล

จากการศึกษาวิจัยครั้งนี้ทำให้ได้ข้อมูลที่ควรนำมาอภิปรายดังนี้

ด้านบริบท

1. ความมุ่งหมายของหลักสูตร

จากการวิเคราะห์เอกสารหลักสูตร ตามหลักการกำหนดความมุ่งหมายทางการศึกษาของบลูมพบว่า ความมุ่งหมายของหลักสูตรวิชาเอกพลศึกษา ของสภาการฝึกหัดครู (ฉบับปรับปรุง) พุทธศักราช 2524 ทั้ง 6 ข้อ สอดคล้องตามแนวการจำแนกความมุ่งหมายการศึกษา คือมุ่งพัฒนาผู้เรียนครบทั้ง 3 ด้าน คือ พุทธิพิสัย จิตพิสัย และทักษะพิสัย จึงควร

เป็นความมุ่งหมายที่ดีและเหมาะสมเพราะครอบคลุมพฤติกรรมการเรียนรู้ของผู้เรียนอย่างครบถ้วน แต่เมื่อวิเคราะห์รายละเอียดลงไปปรากฏว่าความมุ่งหมายเน้นด้านจิตพิสัยมากกว่าพุทธิพิสัย และทักษะพิสัย ที่จริงการเน้นจิตพิสัยก็เป็นสิ่งที่ดี แต่ควรให้สมดุลย์กับพุทธิพิสัย และทักษะพิสัยด้วย ดังนั้นการที่ความมุ่งหมายเน้นด้านจิตพิสัยมาก จึงขาดความสมดุลย์สำหรับวิชาพลศึกษาที่เป็นวิชาทักษะเน้นด้านปฏิบัติ ดังที่วรศักดิ์ เพียรชอบ (วรศักดิ์ เพียรชอบ 2523 : 2) กล่าวไว้ว่า พลศึกษาคือการศึกษาแขนงหนึ่ง ซึ่งชีวิตอุปสรรคและความมุ่งหมายเช่นเดียวกับการศึกษาแขนงอื่นจะแตกต่างกับวิชาอื่นตรงวิธีการและสิ่งให้นำมาใช้คือ พลศึกษาใช้กิจกรรมการออกกำลังกายหรือการเล่นกีฬาเป็นสื่อกลางของการเรียน เมื่อเป็นเช่นนั้นการที่ความมุ่งหมายขาดความสมดุลย์ อาจเป็นเพราะความมุ่งหมายของหลักสูตรระบุดังกล่าวเกินไป เป็นอุดมคติมาก ต้องการครอบคลุม ค่านิยมทางการศึกษา หรืออาจเป็นเพราะหลักสูตรการฝึกหัดครูของสภาการฝึกหัดครู มุ่งที่จะผลิตนักศึกษาออกไปเป็นครูที่ดี ตามลักษณะของครูที่ดี ดังที่เจลีเยว บุรีภักดิ์ และคนอื่น ๆ (เจลีเยว บุรีภักดิ์ และคนอื่น ๆ 2520 : 367 - 374) ได้วิจัยเรื่องลักษณะครูที่ดีพบว่า ลักษณะครูที่ดี อันดับแรกคือ ครูที่มีคุณธรรมและความประพฤติ รองลงมาคือการเป็นพลเมืองดี และเมื่อพิจารณาถึงความเหมาะสมของหลักสูตรในด้านความชัดเจนของภาษา และการเรียงลำดับความสำคัญของความมุ่งหมายของการศึกษาพบว่าภาษาที่ใช้ในการเขียนความมุ่งหมายบางซ้ยากแก่การนำไปปฏิบัติ นอกจากนี้แล้วความมุ่งหมายยังเขียนกระจัดกระจายไม่เป็นหมวดหมู่ไม่เรียงลำดับความสำคัญของความมุ่งหมาย ซึ่งสอดคล้องกับผลจากการสัมภาษณ์อาจารย์ นักศึกษา และบัณฑิตรวม ทั้งจากความคิดเห็นจากแบบสอบถามปลายเปิดของผู้เชี่ยวชาญ ต่างมีความเห็นว่า ความมุ่งหมายบางข้อไม่ชัดเจน และยากต่อการปฏิบัติให้บรรลุเป้าหมาย และมีข้อเสนอแนะจากการสัมภาษณ์ และจากแบบสอบถามปลายเปิดของอาจารย์ นักศึกษา และบัณฑิตให้ปรับปรุงความมุ่งหมาย และจากข้อเสนอแนะของผู้เชี่ยวชาญว่า การเขียนความมุ่งหมาย (ข้อ 1 - 6) ควรเรียงลำดับตามลักษณะของการกำหนดความมุ่งหมาย ทั้งนี้อาจเป็นเพราะความมุ่งหมายที่กำหนดไว้มีขอบเขตกว้างขวางมาก มีปริมาณมากเกินไป ไม่เรียงตามแนวการจำแนกความมุ่งหมายการศึกษา และค่อนข้างเป็นนามธรรมจึงยากต่อการตีความ ดังที่สุมิตร คุณานุกร (สุมิตร คุณานุกร 2523 : 58 - 64) กล่าวไว้ว่า การใช้ภาษามักเป็นจุดอ่อนในการกำหนดความมุ่งหมาย โดยทั่วไปมักใช้ภาษาที่ส่ายหรือศัพท์ที่เข้าใจยากซึ่งก่อให้เกิดการสับสนมากกว่าความเข้าใจตรงกัน และสาเหตุที่

ไม่สามารถนำความมุ่งหมายไปปฏิบัติให้สัมฤทธิ์ผลอย่างสมบูรณ์ได้ เนื่องจากเป็นข้อความที่อยู่บนกระดาษมากกว่าแนวปฏิบัติ และเนื่องจากความคลุมเครือ ความกว้าง และปริมาณของความมุ่งหมาย และการขาดการคัดแปลงความมุ่งหมายให้เหมาะสมสอดคล้องกับความต้องการของโรงเรียนและชุมชน

2 โครงสร้างของหลักสูตร

จากการวิเคราะห์เอกสารหลักสูตร โครงสร้างของหลักสูตรสภากาการฝึกหัดครู (ฉบับปรับปรุง) พุทธศักราช 2524 มีจำนวนหน่วยกิตอยู่ในเกณฑ์ที่ทบวงมหาวิทยาลัยกำหนดไว้ จำนวนหน่วยกิตในแต่ละหมวดวิชาสูงกว่าจำนวนหน่วยกิตขั้นต่ำที่ทบวงมหาวิทยาลัยกำหนดไว้ โครงสร้างของหลักสูตรแบ่งรายวิชาเป็น 2 กลุ่ม คือกลุ่มวิชาบังคับกับกลุ่มวิชาเลือก กลุ่มวิชาภาคทฤษฎีกับกลุ่มวิชาภาคปฏิบัติรวม 57 หน่วยกิต โดยมีจำนวนของกลุ่มวิชาภาคปฏิบัติมากกว่าจำนวนหน่วยกิตของกลุ่มวิชาภาคทฤษฎี ทั้งนี้อาจเป็นเพราะลักษณะของวิชาพลศึกษาเป็นวิชาทักษะที่ต้องเน้นด้านปฏิบัติ เมื่อวิเคราะห์รายละเอียดสัดส่วนกลุ่มวิชามักปรากฏว่าเป็นภาคทฤษฎีมากกว่าภาคปฏิบัติ ส่วนกลุ่มวิชาเลือกปรากฏว่าเป็นภาคปฏิบัติมากกว่าภาคทฤษฎี ทั้งนี้อาจเป็นเพราะเป็นลักษณะการจัดหลักสูตรให้เรียนวิชาภาคทฤษฎีบังคับมาก เพื่อให้ผู้เรียนมีความรู้พื้นฐานทางทฤษฎีอย่างเพียงพอ ส่วนกลุ่มวิชาเลือกให้มีภาคปฏิบัติมากอาจเป็นเพราะเปิดโอกาสให้ผู้เรียนได้เลือกเรียนวิชาต่าง ๆ ตามความถนัด และความสนใจใฝ่ใจใฝ่มาก และเมื่อพิจารณาจากการประเมินแบบสอบถามในด้านโครงสร้างหลักสูตร ของผู้เชี่ยวชาญ อาจารย์ นักศึกษา และบัณฑิต โดยส่วนรวมประเมินโครงสร้างของหลักสูตรว่ามีความเหมาะสมมาก แต่เมื่อพิจารณาจากการสัมภาษณ์อาจารย์ นักศึกษา และบัณฑิต ปรากฏว่า อาจารย์ส่วนหนึ่งเห็นว่าจำนวนหน่วยกิตในแต่ละรายวิชาเอกของภาคปฏิบัติน้อยไป ไม่คุ้มค่าต่อการลงทุน นักศึกษาส่วนหนึ่งเห็นว่า จำนวนหน่วยกิตในวิชาเอกน้อยไปทำให้เห็นความสำคัญของวิชาเอกค่อนข้างน้อยและจำนวนหน่วยกิตในรายวิชาภาคปฏิบัติจำนวน 1 หน่วยกิตน้อยไป บัณฑิตส่วนหนึ่งเห็นว่าจำนวนหน่วยกิตวิชาเอกน้อยไปซึ่งเป็นความเห็นที่สอดคล้องกัน นอกจากนี้ยังมีข้อเสนอแนะตรงกับการสัมภาษณ์ และจากแบบสอบถามปลายเปิด คือให้เพิ่มจำนวนหน่วยกิตวิชาเอก การที่กลุ่มตัวอย่างให้สัมภาษณ์ และข้อเสนอแนะสอดคล้องกันอาจเป็นเพราะว่ากลุ่มตัวอย่างเป็นผู้ได้รับ

ประสบการณ์ตรงในการใช้หลักสูตร จึงเห็นว่าวิชาเอกพลศึกษาภาคปฏิบัติในแต่ละรายวิชา มีจำนวน 1 หน่วยกิตนี้ไม่เหมาะสมเพราะผู้เรียนจะต้องเรียนทั้งภาคทฤษฎีและภาคปฏิบัติ หรืออาจเป็นเพราะตัวอาจารย์ผู้สอนสังเกตพบว่า นักศึกษาจะให้ความสำคัญแก่รายวิชาที่มีจำนวนหน่วยกิตมากกว่ารายวิชาที่มีจำนวนหน่วยกิตน้อยกว่า

3 เนื้อหาของหลักสูตร

จากการวิเคราะห์เอกสารหลักสูตร ผู้วิจัยสรุปความมุ่งหมายทั่วไปของหลักสูตร ได้ 4 ประการ คือ เพื่อให้มีความรู้กว้างขวาง เพื่อให้มีคุณธรรม เพื่อนำความรู้ไปใช้ให้เป็นประโยชน์ต่อสังคมและประเทศชาติ และเพื่อให้มีทักษะความสามารถในการสอน เมื่อวิเคราะห์ความสอดคล้องระหว่างความมุ่งหมายทั่วไปของหลักสูตรการฝึกหัดครูกับความมุ่งหมายของหลักสูตรวิชาเอกพลศึกษา ปรากฏว่า มีความสอดคล้องกันเป็นส่วนมาก และเมื่อวิเคราะห์ความสอดคล้องของเนื้อหาวิชากับความมุ่งหมายของหลักสูตรพลศึกษา ปรากฏว่า มีเนื้อหาวิชาสอดคล้องกับความมุ่งหมายในข้อที่ 1 ให้เป็นผู้มีทักษะความสามารถในกิจกรรมพลศึกษา สามารถนำไปถ่ายทอดและบริการสังคม ข้อที่ 4 ให้สามารถนำความรู้ความสามารถในวิชาการต่าง ๆ ไปใช้ให้เป็นประโยชน์ในชีวิตประจำวัน และข้อที่ 6 ให้มีความสามารถที่จะนำความรู้ทางพลศึกษาไปสอนในโรงเรียนได้ ส่วนความมุ่งหมายในข้อที่ 2 ให้มีศรัทธาต่ออาชีพ ยึดมั่นในจรรยาบรรณของครูพลศึกษา ข้อที่ 3 ให้มีคุณธรรมจริยธรรมตลอดทั้งปลูกฝังความมีน้ำใจนักกีฬา และข้อที่ 5 ให้มีความรับผิดชอบ มีรสนิยมและบุคลิกภาพที่เหมาะสมตามแบบฉบับวัฒนธรรมไทย ซึ่งเป็นความมุ่งหมายในด้านจิตพิสัย ปรากฏว่า ไม่มีเนื้อหาวิชาสัมพันธ์สอดคล้องโดยตรงเลย ถึงแม้ว่าข้อความในความมุ่งหมายของหลักสูตรจะเน้นด้านจิตพิสัยมากที่สุด อย่างไรก็ตามเมื่อพิจารณาอีกด้านหนึ่งอาจเป็นเพราะวิชาพลศึกษามีลักษณะที่ไม่เหมือนกับวิชาการสาขาอื่น ๆ คือมีลักษณะการเรียนการสอนที่ใช้การปฏิบัติทางกายเป็นสื่อการเรียนรู้ และที่สำคัญคือมีกีฬาเป็นกิจกรรมสำหรับพลศึกษา ดังนั้นผู้เรียนจะได้รับการฝึกให้มีศรัทธาต่ออาชีพ ยึดมั่นในจรรยาบรรณของครูพลศึกษา ให้มีคุณธรรมจริยธรรมตลอดทั้งปลูกฝังความมีน้ำใจนักกีฬา และให้มีความรับผิดชอบ มีรสนิยม และบุคลิกภาพที่เหมาะสมตามแบบฉบับวัฒนธรรมไทย จากการฝึกกีฬาประเภทต่าง ๆ จากการ

เข้าร่วมแข่งขันกีฬา จากกฎกติกาของเกมที่กีฬาต่าง ๆ หรือจากการสอนของอาจารย์ ดังนั้น เพื่อให้มีความสอดคล้องกับความมุ่งหมายในด้านจิตพิสัย ในการปรับปรุงหลักสูตรใหม่ควรเพิ่ม คำอธิบายรายวิชาที่ระบุทางด้านจิตพิสัยไว้ด้วย

จากแบบสอบถามของผู้เชี่ยวชาญ อาจารย์ นักศึกษาและบัณฑิตโดยส่วนรวม ประเมินเนื้อหาของหลักสูตรว่า มีความเหมาะสมมาก แต่มีข้อน่าสังเกตจากการสัมภาษณ์อาจารย์ นักศึกษา และบัณฑิต โดยอาจารย์และนักศึกษาล้วนเห็นว่าเนื้อหาบางรายวิชาซ้ำซ้อนกัน ทั้งให้ข้อเสนอแนะจากการสัมภาษณ์ และจากแบบสอบถามปลายเปิดตรงกัน คือให้ปรับปรุงเนื้อหาวิชาไม่ให้ซ้ำซ้อนกัน รวมทั้งให้ปรับปรุงเนื้อหาวิชาให้สอดคล้องกับความมุ่งหมาย การที่กลุ่มตัวอย่างให้ความเห็นสอดคล้องกันเช่นนี้ อาจเนื่องมาจากความซ้ำซ้อนของเนื้อหาเป็นสิ่งที่ทำให้เป็นปัญหาทั้งผู้เรียนและผู้สอนเกิดความเบื่อหน่ายทำให้ต้องเสียเวลาในการเรียนการสอนซ้ำซ้อนกัน อีกประการหนึ่งอาจเป็นเพราะในการร่างหรือสร้างหลักสูตรนั้นผู้ร่างหลักสูตรในแต่ละกลุ่มวิชาเป็นบุคคลคนละกลุ่มต่างคนต่างเลือก และจัดเนื้อหาลงในรายวิชาต่าง ๆ โดยคิดว่าอยู่ในขอบข่ายนั้น ๆ โดยไม่พิจารณาเนื้อหาของหลักสูตรกลุ่มวิชาอื่น หรือไม่ได้มองหลักสูตรโดยส่วนรวม

ด้านปัจจัยเบื้องต้น

จากแบบสอบถามอาจารย์ และนักศึกษา ในการประเมินด้านปัจจัยเบื้องต้นเกี่ยวกับ อุปกรณ์การเรียนการสอน ตำราเรียน และสถานที่เรียน โดยส่วนรวมประเมินว่ามีความเหมาะสมน้อย จากการสัมภาษณ์อาจารย์ และนักศึกษาก็ให้ความเห็นอุปกรณ์การเรียนมีไม่ครบตามเนื้อหา รายวิชาในหลักสูตรและไม่เพียงพอ ตำราเรียนมีน้อยและไม่ทันสมัย สถานที่สำหรับกีฬาบางประเภทยังไม่พร้อม และจากการสังเกตของผู้วิจัยพบว่า อุปกรณ์การเรียนการสอน ตำราเรียน สถานที่เรียนยังไม่เหมาะสม ซึ่งผลการวิจัยครั้งนี้สอดคล้องกับงานวิจัยของ สมบูรณ์ มิ่งเมือง (สมบูรณ์ มิ่งเมือง 2525 บทคัดย่อ) ได้วิจัยเรื่องปัญหาการจัดและดำเนินการอบรมครู และบุคลากรทางการศึกษาระดับปริญญาตรี วิชาเอกพลศึกษา ในวิทยาลัยครู พบว่า ชาคสถานที่ ทำความสะอาดร่างกาย ชาคตำรา และเอกสารว่าประกอบในวิชาภาคปฏิบัติและภาคทฤษฎี

และยังสอดคล้องกับผลการวิจัยของ เลิศชัย สอนสุภาพ (เลิศชัย สอนสุภาพ 2528 49 - 51) ซึ่งได้วิจัยเรื่อง ความคิดเห็นของอาจารย์พลศึกษาและนักศึกษาวิชาเอกพลศึกษาเกี่ยวกับปัญหาการเรียนการสอนวิชาพลศึกษาในวิทยาลัยครู พบว่า มีปัญหามากเกี่ยวกับสถานที่สำหรับจัดกิจกรรมทางน้ำ สถานที่ในร่มจัดกิจกรรมพลศึกษาไม่เพียงพอ จำนวนล๊อคเกอร์มีไม่เพียงพอขาดแคลนงบประมาณ หนังสือ วารสาร และเอกสารทางพลศึกษาและวิชาการทั่วไป มีน้อยไม่เพียงพอแก่การค้นคว้า ทั้งนี้การขาดปัจจัยดังกล่าวมีส่วนทำให้ประสิทธิภาพของการนำหลักสูตรไปใช้ไม่ได้ผลเท่าที่ควร เพราะการขาดปัจจัยในด้านนี้มีส่วนสำคัญต่อการเรียนการสอน ผู้สอนอาจจัดกิจกรรมการเรียนการสอนได้ไม่เต็มที่ ทำให้ไม่บรรลุความมุ่งหมายของหลักสูตรเท่าที่ควร

ด้านกระบวนการ

การประเมินจากแบบสอบถามของอาจารย์และนักศึกษา เกี่ยวกับการสอนของอาจารย์ โดยส่วนรวมมีความเหมาะสมมาก เมื่อพิจารณาเป็นรายข้อเห็นว่าเหมาะสมมากในเรื่องอาจารย์มีความรู้ในวิชาที่สอนเป็นอย่างดี ส่วนข้อที่เห็นว่าเหมาะสมน้อย คือ ใช้สื่อการเรียนการสอนเหมาะสม และมีกิจกรรมส่งเสริมความรู้และทักษะนอกเหนือในชั้นเรียนซึ่งสอดคล้องกับการสัมภาษณ์อาจารย์และนักศึกษา โดยอาจารย์ส่วนหนึ่งเห็นว่า การจัดกิจกรรมเสริมหลักสูตรขาดการสนับสนุนด้านการเงิน การจัดกิจกรรมเสริมหลักสูตรของนักศึกษาไม่ได้รับความร่วมมือและประสานงานที่ดีระหว่างนักศึกษา อาจารย์ ผู้บริหาร นักศึกษาส่วนหนึ่งเห็นว่าจัดกิจกรรมเสริมประสบการณ์น้อยมาก ผลการวิจัยครั้งนี้สอดคล้องกับงานวิจัยของ สมบูรณ์ มิ่งเมือง (สมบูรณ์ มิ่งเมือง 2525 บทคัดย่อ) ได้วิจัยเรื่องปัญหาการจัดและดำเนินการอบรมครูและบุคลากรทางการศึกษาประจำการระดับปริญญาตรี วิชาเอกพลศึกษาในวิทยาลัยครู พบว่า ขาดเงินสนับสนุนการจัดกิจกรรมเสริมหลักสูตร การจัดกิจกรรมเสริมหลักสูตรวิชาภาคปฏิบัติน้อยเกินไป และยังสอดคล้องกับงานวิจัยของ เลิศชัย สอนสุภาพ (เลิศชัย สอนสุภาพ 2528 . 49 - 51) ได้วิจัยเรื่อง ความคิดเห็นของอาจารย์พลศึกษาและนักศึกษาวิชาเอกพลศึกษา เกี่ยวกับปัญหาการเรียนการสอนวิชาพลศึกษาในวิทยาลัยครู พบว่า นักศึกษาขาดความรู้และประสบการณ์ในการจัด

กิจกรรม การจัดกิจกรรมเสริมหลักสูตรของนักศึกษาไม่ได้รับความร่วมมือและประสานงานที่
ระหว่างนักศึกษา อาจารย์ และผู้บริหาร ขาดแคลนงบประมาณ

จากการสัมภาษณ์อาจารย์เกี่ยวกับการเรียนการสอนเรียงตามลำดับความถี่
อาจารย์ส่วนหนึ่งมีความเห็นว่า ไม่สามารถเปิดสอนได้ครบตามรายวิชาในหลักสูตร และเปิดสอน
ตามความสามารถและความพร้อมของอาจารย์ผู้สอน และเมื่อพิจารณาจากการสัมภาษณ์นักศึกษา
เกี่ยวกับการเรียนการสอนเรียงตามลำดับความถี่ นักศึกษาส่วนหนึ่งให้ความเห็นว่า จำนวน
อาจารย์ผู้สอนน้อยไป และขาดอาจารย์ผู้สอนที่มีความรู้ มีทักษะในกีฬารอบทุกประเภท น่าจะเป็น
เหตุและผล สอดคล้องกันได้ว่า ไม่สามารถเปิดสอนได้ครบตามรายวิชาในหลักสูตร เพราะจำนวน
อาจารย์ผู้สอนน้อย และขาดอาจารย์ผู้สอนที่มีความรู้ มีทักษะกีฬารอบทุกประเภท จึงเปิดสอนตาม
ความสามารถและความพร้อมของอาจารย์ผู้สอน หรือการที่ขาดอาจารย์ผู้สอนที่มีความรู้ มีทักษะ
ครบทุกประเภท เพราะจำนวนอาจารย์ผู้สอนมีน้อยจึงไม่สามารถเปิดสอนได้ครบตามรายวิชาใน
หลักสูตร แต่เปิดสอนตามความสามารถและความพร้อมของอาจารย์ผู้สอน ที่น่าสังเกตอีก
ประการหนึ่งที่ไม่สามารถเปิดสอนได้ครบตามรายวิชาในหลักสูตรอาจเป็นเพราะอุปสรรคการเรียน
การสอน คำว่าเรียน และสถานที่เรียนไม่ครบตามรายวิชาในหลักสูตร

การประเมินจากแบบสอบถามของนักศึกษาเกี่ยวกับการเรียนของนักศึกษาโดย
ส่วนรวมมีความเหมาะสมน้อย ข้อที่มีความเหมาะสมน้อยที่สุด คือแสดงความคิดเห็นของคนใน
ชั่วโมงเรียน ผลการวิจัยครั้งนี้สอดคล้องกับงานวิจัยของ เลิศชัย สอนสุภาพ (เลิศชัย สอนสุภาพ
2528 49 - 51) ได้วิจัยเรื่อง ความคิดเห็นของอาจารย์พลศึกษาและนักศึกษาวิชาเอก
พลศึกษา เกี่ยวกับปัญหาการเรียนการสอนวิชาพลศึกษาในวิทยาลัยครู พบว่า ในด้านการเรียน
ของนักศึกษามีปัญหาเกี่ยวกับนักศึกษาคาดการค้นคว้าหาความรู้เพิ่มเติม ขาดความกระตือ
รือร้นในการเรียน และขาดการวิพากษ์วิจารณ์และซักถาม

การประเมินจากแบบสอบถามของอาจารย์และนักศึกษา เกี่ยวกับการวัดและ
การประเมินผล ไม่สอดคล้องกัน อาจารย์ประเมินโดยส่วนรวมมีความเหมาะสมมาก นักศึกษา
ประเมินโดยส่วนรวมมีความเหมาะสมน้อย แต่เมื่อพิจารณาเป็นรายข้อปรากฏว่า ข้อที่อาจารย์
และนักศึกษาระเมินว่าเหมาะสมมากที่สุดเป็นข้อเดียวกัน คือ การวัดและประเมินผลมุ่งวัด

ด้านทักษะความสามารถในกิจกรรมพลศึกษา ทั้งนี้อาจเป็นเพราะอาจารย์และนักศึกษาต่างเห็นความสำคัญของวิชาเอกพลศึกษาว่า ควรเป็นผู้มีทักษะความสามารถในกิจกรรมพลศึกษา สามารถนำไปถ่ายทอดและบริการสังคม. ข้อที่อาจารย์และนักศึกษาประเมินว่าเหมาะสมน้อยที่สุดเป็นข้อเดียวกัน คือ เปิดโอกาสให้นักศึกษาได้ประเมินผลการสอนของอาจารย์ อาจเป็นเพราะอาจารย์ไม่เปิดโอกาสให้นักศึกษาได้แสดงความคิดเห็น การเรียนการสอนยังเน้นตัวครูเป็นจุดศูนย์กลางหรืออาจเป็นเพราะอาจารย์ยังไม่ยอมรับข้อบกพร่องของตนเอง

จากการสัมภาษณ์อาจารย์และนักศึกษาเกี่ยวกับการวัดผลและประเมินผล เรียงตามลำดับความถี่ นักศึกษาส่วนหนึ่งมีความเห็นว่า อาจารย์ลำเอียงให้เกรดไม่ยุติธรรม และอาจารย์ส่วนหนึ่งให้ความเห็นว่า การวัดและประเมินผลลำเอียงเพราะเป็นการช่วยเหลือนักศึกษาเพื่อให้ นักศึกษาจบออกไป การวัดและประเมินผลลำเอียงสำหรับนักศึกษาที่ช่วยเหลือในด้านภารกิจกีฬาหรือนักกีฬา และลำเอียงสำหรับนักศึกษาที่ตั้งใจและสนใจเรียน ข้อสังเกตในการสัมภาษณ์อาจารย์ส่วนหนึ่งและนักศึกษาส่วนหนึ่งเห็นว่า นักศึกษาไม่ทราบระเบียบการวัดและประเมินผล ไม่มีเกณฑ์มาตรฐานในการวัดและประเมินผล ชาคคู่มือและอุปกรณ์ต่าง ๆ ทั้งยังเสนอแนะว่า ควรมีเกณฑ์มาตรฐานสำหรับแบบทดสอบทักษะ ผลการวิจัยครั้งนี้สอดคล้องกับงานวิจัยของ ชวลิต ไกรว่อง (ชวลิต ไกรว่อง 2528 73 - 95) ได้วิจัยเรื่องปัญหาการวัดและประเมินผลการเรียนวิชากิจกรรมพลศึกษาในวิทยาลัยครู พบว่า นักศึกษาไม่ทราบระเบียบการวัดและประเมินผลของสภาพการฝึกหัดครูอย่างลึกซึ้ง ชาคคู่มือและอุปกรณ์ต่าง ๆ ในการสร้างแบบทดสอบทักษะ แบบทดสอบทักษะกีฬาบางประเภทไม่มีเกณฑ์มาตรฐาน ชาคสถานที่และเครื่องมือในการวัดสมรรถภาพทางกายบางอย่าง เครื่องมือที่ใช้ในการทดสอบทักษะกีฬามีน้อย

บ้านผลผลิตของหลักสูตร

การประเมินจากแบบสอบถามของบัณฑิต เกี่ยวกับคุณสมบัติของบัณฑิตปรากฏว่าโดยส่วนรวมมีความเหมาะสมมาก เมื่อพิจารณาเป็นรายข้อบัณฑิตประเมินข้อที่มีความเหมาะสมมากคือ มีมนุษยสัมพันธ์ดีและทำงานร่วมกับผู้อื่นได้ ซึ่งสอดคล้องกับการให้สัมภาษณ์ของผู้บังคับบัญชาของบัณฑิต เรียงตามลำดับความถี่ โดยให้ความคิดเห็นเกี่ยวกับคุณสมบัติของบัณฑิตว่า เป็นผู้มี

มนุษย์สัมพันธ์คือ ข้อที่มีความเหมาะสมน้อยที่สุดคือ มีความประพุดติและมีมารยาทเรียบร้อย ซึ่งแสดงว่าผู้บังคับบัญชาของบัณฑิตเห็นว่าบัณฑิตควรมีความประพุดติและมีมารยาทเรียบร้อยมากกว่าที่เป็นอยู่ ผลการวิจัยนี้สอดคล้องกับการสัมภาษณ์ผู้บังคับบัญชาของบัณฑิตส่วนหนึ่งที่เห็นว่า บัณฑิตขาดความเกรงใจ ไม่ค่อยมีระเบียบวินัยในตัวเอง วางตัวไม่เหมาะสม ไม่ดูกาลเทศะ รวมทั้งแต่งกายตามสบาย ไม่อยู่ในพอร์ม ทั้งนี้อาจเป็นเพราะหลักสูตรไม่มีรายวิชาและเนื้อหาโดยตรงสอดคล้องกับความมุ่งหมายในด้านจิตพิสัย การที่บัณฑิตแต่งกายตามสบายไม่อยู่ในพอร์มนั้นอาจเป็นเพราะลักษณะวิชาของมหาวิทยาลัยทำให้ผู้สอนนักศึกษาจำเป็นต้องแต่งชุดกีฬาให้เหมาะสมกับกีฬาแต่ละประเภทหรือแต่งกายเพื่อเตรียมการฝึกซ้อมจึงทำให้การแต่งกายไม่เป็นระเบียบเรียบร้อย ข้อมูลนี้เป็นข้อมูลย้อนกลับจากผู้บังคับบัญชาของบัณฑิต ฉะนั้นผู้วิจัยเห็นว่าในการปรับปรุงหลักสูตรในส่วนที่เกี่ยวกับกระบวนการเรียนการสอน ซึ่งควรฝึกเรื่องระเบียบวินัย ความประพุดติ และการแต่งกายให้เหมาะสมด้วย

จากการสัมภาษณ์บัณฑิตเกี่ยวกับคุณสมบัติของบัณฑิต เรียงตามลำดับความถี่ บัณฑิตส่วนหนึ่งมีความเห็นว่า สามารถนำความรู้ที่ได้รับจากหลักสูตรไปใช้ประโยชน์ต่อการลงได้อาจเป็นเพราะการเรียนในหลักสูตรนี้บัณฑิตได้รับความรู้ มหัตถคติที่ดีคืออาชีพ และมีทักษะความสามารถถึงประสบความสำเร็จเท่าที่ควร บัณฑิตส่วนหนึ่งเห็นว่าวิชาเอกบางวิชาเรียนแล้วไม่ได้นำไปใช้ เช่น ว่ายน้ำ ขอบอล รักบี้ ย็อกกี และบัณฑิตขาดทักษะกีฬาบางอย่าง ทั้งนี้อาจเป็นเพราะโรงเรียนที่บัณฑิตสังกัดอยู่ขาดอุปกรณ์ สถานที่ หรือไม่เปิดให้มีการเรียนการสอนในรายวิชานั้น ๆ แต่เปิดสอนตามความเหมาะสมและความพร้อมของท้องถิ่น การที่บัณฑิตขาดทักษะกีฬาบางอย่าง เช่น กระบี่กระบอง คาบสองมือ ยิมนาสติก กิจกรมเข้าจังหวัด อาจเป็นเพราะไม่มีความสามารถในรายวิชานั้น ๆ หรือบัณฑิตไม่ได้รับความรู้ในรายวิชานั้นตามหลักสูตร

ก เปรประเมินจากแบบสอบถามของผู้บังคับบัญชาของบัณฑิตเกี่ยวกับคุณสมบัติและความต้องการของผู้บังคับบัญชาปรากฏว่า โดยส่วนรวมมีความเหมาะสมมากในด้านคุณสมบัติของบัณฑิต ซึ่งอาจจะกล่าวได้ว่าผลผลิตของหลักสูตรครุศาสตรบัณฑิต วิชาเอกพลศึกษา ของสภาการฝึกหัดครู (ฉบับปรับปรุง) พุทธศักราช 2524 ตามความคิดเห็นของผู้บังคับบัญชาของ

บัณฑิต บรรลุตามความมุ่งหมายของหลักสูตรที่กำหนดไว้ แต่ผู้บังคับบัญชาของบัณฑิตก็ยังคงต้องการให้บัณฑิตมีคุณสมบัติที่เหมาะสมกว่าที่เป็นอยู่ในปัจจุบัน ฉะนั้น ทางวิทยาลัยครูที่เปิดสอนวิชาเอกพลศึกษาควรเน้นในเรื่องคุณสมบัติของบัณฑิตด้วย

ข้อเสนอแนะ

จากผลการวิเคราะห์ข้อมูลของผู้วิจัยขอเสนอแนะดังต่อไปนี้

1. ข้อเสนอแนะสำหรับผู้ที่เกี่ยวข้องในการแก้ไข ปรับปรุงและพัฒนาหลักสูตร ควรพิจารณาส่วนต่าง ๆ ของหลักสูตรดังต่อไปนี้

ด้านบริบท

1. ควรเขียนความมุ่งหมายให้ชัดเจน ใช้ภาษาที่ง่ายแก่การเข้าใจที่ทำให้ผู้เกี่ยวข้องหลักสูตรเข้าใจตรงกัน

2. ความมุ่งหมายควรครอบคลุมทั้ง 3 ด้าน คือ พุทธิพิสัย จิตพิสัย และทักษะพิสัย โดยมีสัดส่วนที่เหมาะสมสมดุลย์กัน และควรเรียงลำดับให้เป็นหมวดหมู่

3. ความมุ่งหมายควรสอดคล้องกับธรรมชาติของผู้เรียน

4. โครงสร้างของหลักสูตรควรเน้นภาคปฏิบัติโดยเพิ่มจำนวนหน่วยกิตและเวลาเรียนรายวิชาภาคปฏิบัติ

5. ควรพิจารณาปรับปรุงรายวิชาและจำนวนหน่วยกิตวิชาภาคปฏิบัติและวิชาภาคทฤษฎี

6. ควรปรับปรุงเวลาเรียนให้สมดุลย์กับเนื้อหาวิชาภาคปฏิบัติและภาคทฤษฎี

7. ควรลดความซ้ำซ้อนของเนื้อหาวิชา

8. ควรเพิ่มเนื้อหาวิชาให้สอดคล้องกับความมุ่งหมายที่กำหนดไว้ โดยเพิ่มเนื้อหาเกี่ยวกับคุณธรรม จริยธรรม และจรรยาบรรณพลศึกษา

ด้านปัจจัยเบื้องต้น

1. อุปกรณ์การเรียนการสอน ตำราเรียน และสถานที่เรียน ควรจัดหาให้มีปริมาณเพียงพอและมีคุณภาพ

ด้านกระบวนการ

1. ควรเพิ่มจำนวนอาจารย์ผู้สอนให้เพียงพอเพื่อสามารถสอนได้ครอบคลุมขอบข่ายของหลักสูตร
2. เพื่อเป็นการส่งเสริมการจัดการเรียนการสอนให้มีประสิทธิภาพ ควรมีการพัฒนาอาจารย์ด้านการเรียนการสอน เช่น อบรมเพื่อเพิ่มพูนความรู้ ให้ทราบถึงเทคนิควิธีการสอนเทคโนโลยีใหม่ ๆ เพื่อประโยชน์ในการถ่ายทอดความรู้
3. การวัดและประเมินผลควรใช้วิธีวัดและประเมินผลหลาย ๆ วิธีและหลาย ๆ ด้าน

ด้านผลผลิต

1. อาจารย์หรือผู้นำหลักสูตรไปใช้ ควรปฏิบัติตามความมุ่งหมายของหลักสูตร เพื่อให้กระบวนการนำหลักสูตรไปใช้ประสบความสำเร็จ
 - 2 เพื่อเป็นการส่งเสริมและพัฒนาความรู้ให้แก่ผลผลิต ควรมีหน่วยงานติดต่อประสานงานกับบัณฑิต เพื่อจัดส่งเอกสารให้บัณฑิตได้รับทราบถึงการเปลี่ยนแปลงด้านการพลศึกษา เช่น กฎกติกากีฬาต่าง ๆ
 3. ควรมีการติดตามผลบัณฑิตเป็นระยะ หลังจากสำเร็จการศึกษาจากหลักสูตรไปแล้ว
- 2 ข้อเสนอแนะในการวิจัย
- 2.1 ควรประเมินหลักสูตรโดยเน้น ความมุ่งหมายของหลักสูตรบางข้อ เพื่อศึกษาคุณลักษณะของนักศึกษาวิชาเอกพลศึกษา เช่น คุณธรรม จริยธรรม และความมีน้ำใจเป็นนักกีฬา

2 2 ควรมีการศึกษาพฤติกรรมการสอนของอาจารย์ผู้สอนในวิทยาลัยครู เพื่อเป็นแนวทางในการพัฒนา และศึกษาวรรณอาจารย์ผู้สอนวิชาพลศึกษาในวิทยาลัยครูให้มีคุณภาพ

2 3 ควรประเมินความสอดคล้องของหลักสูตรครุศาสตรบัณฑิต วิชาเอกพลศึกษา กับหลักสูตรประถมศึกษาและมัธยมศึกษา

บรรณานุกรม

บรรณานุกรม

กาญจนา คงเจริญ ปัญหาการใช้หลักสูตรของวิทยาลัยพลศึกษา ฉบับพุทธศักราช 2520

วิทยานิพนธ์ ค.ม. จุฬาลงกรณ์มหาวิทยาลัย 2522, 189 หน้า อักสำเนา

กาญจนา คุณารักษ์ หลักสูตรและการพัฒนา คณะศึกษาศาสตร์ มหาวิทยาลัยศิลปากร 2527,
563 หน้า

การฝึกหัดครู, กรม หลักสูตรการฝึกหัดครูระดับปริญญาตรี สภาการฝึกหัดครู พุทธศักราช
2524 (ฉบับปรับปรุง) สมบูรณ์การพิมพ์ 2525, 364 หน้า

_____ กองแผนงาน สถิติการศึกษาปี 2528 โรงพิมพ์การศาสนา 2528, 39 หน้า

จุฑารัตน์ บวรสิน การประเมินผลหลักสูตรระดับปริญญาตรี 2 ปี วิชาเอกพลศึกษา ของคณะ
ศึกษาศาสตร์ มหาวิทยาลัยเชียงใหม่ วิทยานิพนธ์ ค.ม. จุฬาลงกรณ์มหาวิทยาลัย 2524,
331 หน้า อักสำเนา

เจียรนัย ศิริสวัสดิ์ การประเมินหลักสูตรปริญญาครุศาสตรมหาบัณฑิต สาขาการสอนภาษาไทย
วิทยานิพนธ์ ค.ม. จุฬาลงกรณ์มหาวิทยาลัย 2526, 199 หน้า อักสำเนา

เจลิยว บุรีภักดี และคนอื่น ๆ ลักษณะครูที่ดี หน่วยศึกษานิเทศก์ กรมการฝึกหัดครู 2520,
425 หน้า

ชมพันธ์ุ กุญชร ณ อยุธยา เอกสารเกี่ยวกับการพัฒนาหลักสูตร มหาวิทยาลัยศรีนครินทรวิโรฒ
ปทุมวัน 2525, 116 หน้า

ชวลิต ไกรว่อง ปัญหาการวัดและการประเมินผลการเรียนวิชากิจกรรมพลศึกษาในวิทยาลัยครู
วิทยานิพนธ์ ค.ม. จุฬาลงกรณ์มหาวิทยาลัย 2528, 131 หน้า อักสำเนา

โชติ เพชรขึ้น เทคนิคการประเมินหลักสูตร สำนักทดสอบทางการศึกษาและจิตวิทยา
มหาวิทยาลัยศรีนครินทรวิโรฒ ประสานมิตร 2530, 267 หน้า

ทิตินา แคมมณี "การประเมินหลักสูตร" ใน เอกสารประกอบการประชุมสัมมนาเรื่องแนวทางการ
การประเมินและพัฒนาหลักสูตรระดับอุดมศึกษา 15 - 16 กันยายน 2526 ณ ทบวง
มหาวิทยาลัย หน้า 51 - 71 กองวิชาการ ทบวงมหาวิทยาลัย 2526

- "การประเมินผลหลักสูตร" ใน หลักสูตรประถมศึกษา 2521 ทฤษฎีและแนวปฏิบัติ บริษัทสารมวลชนจำกัด 2520, 280 หน้า
- ธวัชชัย ชัยจิราฉายกุล การให้นาหลักสูตร จากแนวคิดสู่การปฏิบัติ ภาควิชาศึกษาศาสตร์ คณะสังคมศาสตร์และมนุษยศาสตร์ มหาวิทยาลัยมหิดล 2527, 314 หน้า
- ประชน แสงจักร์ สภาพปัจจุบันของหลักสูตรการฝึกหัดครูและความต้องการในการปรับปรุงหลักสูตรการฝึกหัดครู ตามทัศนะของผู้บริหาร อาจารย์ และนักศึกษา ในวิทยาลัยครูส่วนกลาง ปริชญานีพันธ์ กศ.ม. มหาวิทยาลัยศรีนครินทรวิโรฒ ประสานมิตร 2525, 159 หน้า อค์สำเนา
- ปรีชา ลัมฤทธิ์ผล การประเมินผลหลักสูตรการศึกษามัธยมศึกษา พุทธศักราช 2517 ของมหาวิทยาลัยศรีนครินทรวิโรฒ ปทุมวัน 2526, 72 หน้า อค์สำเนา
- พานี มณีญาติ การประเมินหลักสูตรประกาศนียบัตรวิชาชีพการศึกษาระดับสูงศึกษา พุทธศักราช 2525 ในวิทยาลัยพลศึกษา วิชญานีพันธ์ ศศ.ม. มหาวิทยาลัยเชียงใหม่ 2528, 155 หน้า
- ไพฑูริย์ สีนลารัตน์ หลักและวิธีการสอนระดับอุดมศึกษา ไทยวัฒนาพานิช 2524, 237 หน้า
- มหาวิทยาลัย, ทบวง ประมวลประกาศและระเบียบทบวงฯ พระราชบัญญัติ - พระราชกฤษฎีกา-ประกาศของคณะปฏิวัติที่เกี่ยวกับทบวงมหาวิทยาลัย กองวิชาการ ทบวงมหาวิทยาลัย 2523, 94 หน้า
- มณูญ มณีญาติ ความคิดเห็นของอาจารย์ นักศึกษา ผู้สำเร็จการศึกษาและผู้บังคับบัญชาของผู้สำเร็จการศึกษาเกี่ยวกับหลักสูตรประกาศนียบัตรวิชาชีพการศึกษาระดับสูงพลศึกษา พุทธศักราช 2525 วิชญานีพันธ์ ค.ม. จุฬาลงกรณ์มหาวิทยาลัย 2528, 149 หน้า
- ราชบัณฑิตยสถาน พจนานุกรมฉบับราชบัณฑิตยสถาน พ.ศ. 2493 พิมพ์ครั้งที่ 7 โรงพิมพ์รุ่งเรืองธรรม 2525, 1052 หน้า
- ลมูล รัตตากร และคนอื่น ๆ รายงานการวิจัยเรื่องโครงการวิจัยความสัมพันธ์ระหว่างหลักสูตรและการทำงานของบัณฑิตคณะมนุษยศาสตร์ที่จบปริญญาศิลปศาสตรบัณฑิต มหาวิทยาลัยศรีนครินทรวิโรฒ คณะมนุษยศาสตร์ มหาวิทยาลัยศรีนครินทรวิโรฒ ปทุมวัน 2528, 592 หน้า

- ล้วน สายยศ และอังคณา สายยศ หลักการวิจัยทางการศึกษา ศึกษาพร 2528, 314 หน้า
- เลิศชัย สอนสุภาพ ความคิดเห็นของอาจารย์พลศึกษาและนักศึกษา วิชาเอกพลศึกษาเกี่ยวกับ
ปัญหาการเรียนการสอนวิชาพลศึกษาในวิทยาลัยครู วิทยานิพนธ์ ค.ม. จุฬาลงกรณ์
มหาวิทยาลัย 2528, 79 หน้า อัดสำเนา
- วรศักดิ์ เพียรชอบ หลักและวิธีสอนวิชาพลศึกษา ไผ่พัฒนาพานิช 2523, 170 หน้า
- วิชัย วงษ์ใหญ่ กระบวนการพัฒนาหลักสูตรและการสอน - ภาคปฏิบัติ คณะศึกษาศาสตร์
มหาวิทยาลัยศรีนครินทรวิโรฒ ประสานมิตร 2527, 320 หน้า
- วิชิต สุวรรณโนภาส ปัญหาการใช้หลักสูตรการฝึกหัดครูวิชาพลศึกษาของสภาการฝึกหัดครู
ปริญญาโท กศ ม. มหาวิทยาลัยศรีนครินทรวิโรฒ ประสานมิตร 2524, 402 หน้า
อัดสำเนา
- สมบุรณ์ มิ่งเมือง ปัญหาการจัดและดำเนินการอบรมครูและบุคลากรทางการศึกษาประจำการ
ระดับปริญญาตรี วิชาเอกพลศึกษา ในวิทยาลัยครู วิทยานิพนธ์ ค.ม. จุฬาลงกรณ์มหาวิทยาลัย
2525, 150 หน้า อัดสำเนา
- สมหวัง พิธิยานุวัฒน์ การประเมินโครงการประชุม หลักการและการประยุกต์ พิมพ์ครั้งที่ 2
โอเคียนสโตร์ 2524, 165 หน้า
- สมหวัง พิธิยานุวัฒน์ และคนอื่น ๆ รายงานการประเมินผลหลักสูตรครุศาสตรดุษฎีบัณฑิต
สาขาจิตวิทยาการศึกษา คณะครุศาสตร์ จุฬาลงกรณ์มหาวิทยาลัย 2522, 99 หน้า
- สันต์ ธรรมบำรุง หลักสูตรและการบริหารหลักสูตร วิทยาลัยครูเพชรบุรีวิทยาลงกรณ์
2525, 271 หน้า
- สุทัศน์ีย์ วิวัฒนประที การประเมินหลักสูตรกายภาพบำบัด คณะแพทยศาสตร์ศิริราช มหาวิทยาลัย
มหิดล วิทยานิพนธ์ ค.ม. จุฬาลงกรณ์มหาวิทยาลัย 2523, 112 หน้า
- สุมิตร คุณานุกร หลักสูตรและการสอน โรงพิมพ์ชวนพิมพ์ 2518, 259 หน้า
หลักสูตรและการสอน พิมพ์ครั้งที่ 4 โรงพิมพ์ชวนพิมพ์ 2523, 273 หน้า

- เสริมศรี ไชยศรี ระบบหลักสูตร - การสอน พิมพ์ครั้งที่ 1 เชียงใหม่ พระสังฆการพิมพ์
2526, 263 หน้า
- อุทุมพร ทองอุไทย การประเมินทางการศึกษา ปรีชาการพิมพ์ 2520, 86 หน้า
- Alkin, Marvin C. Using Evaluations Does Evaluation Make a Difference ?
Beverly Hills, 1970. 164 p.
- Beauchamp, George A. Curriculum Theory. The Kagg Press, 1981. 221 p
- Childress, McQueen "A Follow-up Study of Professional Graduate
Programs in Business Education, Arizona State University,"
Dissertation Abstracts International. 37 6224 - A, April, 1977.
- Dyess, Jerry Sue. "A Follow-up of San Jacinto College 1977-81 Business
Administration Graduates with Implications for Curriculum Revisions,"
Dissertation Abstracts International. 42 4702 - A, May, 1982.
- Good, Carter V Dictionary of Education. 3 rd ed., New York,
McGraw Hill Book Company, 1973. 681 p.
- Gwynn, John Minor. Theory and Practice of Supervision. New York,
Dodd, 1961. 473 p.
- Horton, David. "An Evaluation of the Physical Education Programs in
the Community Colleges of Arkansas," Dissertation Abstracts
International 39 3450 - A, December, 1978.
- Kerr, John F. The Problem of Curriculum Reform. London, The University
of Lodon Press, 1968. 112 p.
- Kirkeby, Michael Scott. "A Follow-up Study of the Doctor's Degree
Graduates in the School of Education of the University of Montana,"
Dissertation Aostracts International. 36 · 4227 - A, January, 1975.
- Krejcie, Robert V. and Daryle W Morgan. "Determining Sample Size for
Research Activity," Journal of Educational and Psychological
Measurement. 30 607 - 610 Autumn, 1970.

- Maccia, Elizabeth Steiner. Curriculum Theory and Policy New York, Macmillan, 1964. 306 p.
- Moorehead, Issac Thomas. "An Evaluative Study of the Undergraduate Professional Program in Physical Education at Alabamas State University 1972 - 1973," Dissertation Abstracts International 37 7029 - A, May, 1974.
- Neagley, Ross L and N. Dean Evans Handbook for Effective Curriculum Development Englewood Cliffs, N J. Prentice - Hall, 1967. 354 p
- Saylor, J. Galen and William M Alexander. Planning Curriculum for School. New York, Holt, Rinehart and Winston, Inc. 1974. 404 p.
- Taba, Hilda. Curriculum Development Theory and Practice. New York, Harcourt, Brace and World, 1962. 526 p.
- Tyler, Ralph W. Basic Principles of Curriculum and Instruction. Chicago, University of Chicago Press, 1970. 302 p.
- Yates, Wilton Martin. "An Evaluation of Professional Preparation Curriculum of the Department of Health, Physical Education and Recreation at Harding College," Dissertation Abstracts International. 39 3451 - A - 3452 -A, December, 1978.
- Zafar, Abdulwahab Ahmad "An Evaluation of the Mathematics Curriculum Given at The College of Education, Mecca, From the Perspective of the Teachers Who Graduated From the College in the Years 1976 - 1980," Dissertation Abstracts International. 43 1415 - A - 1416 - A November, 1982.

ภาคผนวก ก

หนังสือขอความร่วมมือ

มหาวิทยาลัยศรีนครินทรวิโรฒ ประสานมิตร

มกราคม 2529

เรื่อง ขอความอนุเคราะห์ตอบแบบสอบถาม

เรียน

ข้าพเจ้าสมหญิง จันทรุไทย นิสิตปริญญาโท วิชาเอกการอุดมศึกษา มหาวิทยาลัยศรีนครินทรวิโรฒ ประสานมิตร กำลังศึกษาวิจัย เรื่อง "การประเมินหลักสูตรครุศาสตรบัณฑิต วิชาเอกพลศึกษา ของสภาการฝึกหัดครู (ฉบับปรับปรุง) พุทธศักราช 2524" ผลของการวิจัยจะเป็นประโยชน์ต่อการปรับปรุงและพัฒนาหลักสูตรครุศาสตรบัณฑิตวิชาเอกพลศึกษา ของสภาการฝึกหัดครู พุทธศักราช 2524 ให้มีประสิทธิภาพมากยิ่งขึ้น

การประเมินของท่านมีส่วนสำคัญอย่างยิ่งในการวิจัย จึงใคร่ขอความกรุณาประเมินแบบสอบถามด้วยความจริงใจทุกข้อ คำตอบของท่านจะถือเป็นความลับและจะไม่กระทบกระเทือนต่อผู้หนึ่งผู้ใดทั้งสิ้น ข้าพเจ้าหวังว่าคงได้รับความกรุณาจากท่าน จึงขอขอบพระคุณอย่างยิ่งมา ณ โอกาสนี้ด้วย

ขอแสดงความนับถือ

(สมหญิง จันทรุไทย)

ภาคผนวก ข
แบบสอบถามการประเมินหลักสูตร

แบบสอบถาม

การประเมินหลักสูตรครุศาสตรบัณฑิตวิชาเอกพลศึกษา (สำหรับอาจารย์ผู้สอน)

คำแนะนำในการตอบแบบสอบถาม

แบบสอบถามชุดนี้มุ่งที่จะประเมินหลักสูตรครุศาสตรบัณฑิต วิชาเอกพลศึกษา ของสภา การฝึกหัดครู (ฉบับปรับปรุง) พุทธศักราช 2524 โดยแบ่งแบบสอบถามออกเป็น 2 ตอนดังนี้

ตอนที่ 1 เป็นการประเมินหลักสูตรว่ามีความเหมาะสมสอดคล้องกับความมุ่งหมาย ทางการศึกษาอย่างน้อยเพียงใด โปรคประเมินตามความคิดเห็นที่เป็นจริงของท่าน เพราะคำ ตอบดังกล่าวจะเป็นแนวทางในการปรับปรุงและพัฒนาหลักสูตรครุศาสตรบัณฑิต วิชาเอกพลศึกษา ของสภาการฝึกหัดครูให้มีประสิทธิภาพยิ่งขึ้น การประเมินแบ่งออกเป็น 6 ส่วน ดังนี้

- 1 ความมุ่งหมายของหลักสูตร
2. โครงสร้างของหลักสูตร
- 3 เนื้อหาของหลักสูตร
4. ปัจจัยที่เอื้ออำนวยต่อการเรียนการสอน
- 5 กระบวนการเรียนการสอน
- 6 การวัดและการประเมินผล

ตอนที่ 2 เป็นข้อเสนอแนะและความคิดเห็นทั่วไปเกี่ยวกับหลักสูตร

ตอนที่ 1 โปรคประเมินหลักสูตรครุศาสตรบัณฑิตวิชาเอกพลศึกษา ของสภาการฝึกหัดครู (ฉบับปรับปรุง) พุทธศักราช 2524 ว่าถูกต้องตามความเป็นจริงอย่างน้อยเพียงใด โดยทำเครื่องหมาย ✓ ลงในค่าลำดับความสำคัญตามเกณฑ์ต่อไปนี้

- 4 หมายถึง มีค่าความสำคัญมากที่สุด หรือ เหมาะสมมากที่สุด
- 3 หมายถึง มีค่าความสำคัญมาก หรือ เหมาะสมมาก
- 2 หมายถึง มีค่าความสำคัญน้อย หรือ เหมาะสมน้อย
- 1 หมายถึง มีค่าความสำคัญน้อยที่สุด หรือ เหมาะสมน้อยที่สุด

ตัวอย่าง

ข้อความ	มากที่สุด 4	มาก 3	น้อย 2	น้อยที่สุด 1
0 ความมุ่งหมายของหลักสูตรมีความชัดเจนและ เข้าใจง่าย		✓		
00 มีความสอดคล้องกับความต้องการของชุมชน				✓

ในข้อ 0 ท่านให้คะแนน 3 หมายความว่าท่านประเมินว่า ความมุ่งหมายของหลักสูตรมีความชัดเจนและเข้าใจง่ายมาก

ในข้อ 00 ท่านให้คะแนน 1 หมายความว่าท่านประเมินว่า หลักสูตรมีความสอดคล้องกับความต้องการของชุมชนน้อยที่สุด

1. ความมุ่งหมายของหลักสูตร

1 ให้เป็นผู้มีทักษะความสามารถในกิจกรรมพลศึกษา สามารถนำไปถ่ายทอดและ
บริการสังคม

2 ให้มีศรัทธาต่ออาชีพ ยึดมั่นในจรรยาบรรณของครูพลศึกษา

3 ให้มีคุณธรรม จริยธรรม ตลอดจนปลูกฝังความมีน้ำใจนักกีฬา

4. ให้สามารถนำความรู้ ความสามารถในวิชาการต่าง ๆ ไปใช้ให้เป็นประโยชน์

ในชีวิตประจำวัน

5 ให้มีความรับผิดชอบ มีรสนิยมและบุคลิกภาพที่เหมาะสมตามแบบฉบับวัฒนธรรมไทย

6. ให้มีความสามารถที่จะนำความรู้ทางพลศึกษาไปสอนในโรงเรียนได้

ความมุ่งหมาย	มากที่สุด 4	มาก 3	น้อย 2	น้อยที่สุด 1
จากความมุ่งหมายของหลักสูตรพลศึกษาข้างต้นท่าน เห็นว่า				
1. มีความชัดเจนทางภาษาและเข้าใจง่าย				
2. ส่งเสริมให้ผู้เรียนมีทักษะความสามารถใน กิจกรรมพลศึกษา				
3 ส่งเสริมให้ผู้เรียนสามารถนำทักษะไปถ่ายทอด และบริการสังคม				
4 ส่งเสริมให้ผู้เรียนมีความรักและศรัทธาในอาชีพครู พลศึกษา				
5. ส่งเสริมให้ผู้เรียนเห็นความสำคัญของอาชีพครู พลศึกษา				
6. ส่งเสริมให้ผู้เรียนมีน้ำใจเป็นนักกีฬา				
7. ส่งเสริมให้ผู้เรียนมีความคิดริเริ่มสร้างสรรค์				
8 ส่งเสริมให้ผู้เรียนมีสติปัญญาเฉลียวฉลาด				
9. ส่งเสริมให้ผู้เรียนมีความสามัคคีรู้จักรับผิดชอบ ร่วมกัน				
10. ส่งเสริมให้ผู้เรียนมีบุคลิกภาพเหมาะสมกับความ เป็นครูพลศึกษา				
11 สอดคล้องกับคุณลักษณะของครูพลศึกษาตามที่ชุมชน ต้องการ				

ความมุ่งหมาย	มากที่สุด	มาก	น้อย	น้อยที่สุด
	4	3	2	1
12. สอดคล้องกับคุณลักษณะของครูพลศึกษาตามที่ โรงเรียนต้องการ				
13. เน้นการนำความรู้ไปใช้สอนในระดับประถมศึกษา.....				
14. เน้นการนำความรู้ไปใช้สอนในระดับมัธยมศึกษา				
15 สอดคล้องกับความต้องการของผู้เรียน				
16 เหมาะสมกับสภาพสังคมปัจจุบัน				
17. สามารถนำไปปฏิบัติได้				

2. โครงสร้างของหลักสูตร

โครงสร้างของหลักสูตร	มากที่สุด	มาก	น้อย	น้อยที่สุด
	4	3	2	1
1 จำนวนหน่วยกิตที่จะต้องเรียนตลอดหลักสูตร 4 ปี มีความเหมาะสม				
2 จำนวนหน่วยกิตที่เรียนตลอดหลักสูตรในหมวด วิชาเอกมีความเหมาะสม				
3 จำนวนหน่วยกิตที่เรียนในภาคทฤษฎีมีความเหมาะสม				
4 จำนวนหน่วยกิตที่เรียนในภาคปฏิบัติมีความเหมาะสม				
5 จำนวนหน่วยกิตในแต่ละรายวิชาของภาคทฤษฎีมี ความเหมาะสม				
6 จำนวนหน่วยกิตในแต่ละรายวิชาของภาคปฏิบัติ มีความเหมาะสม				

3 เนื้อหาของหลักสูตร

เนื้อหาของหลักสูตร	มากที่สุด	มาก	น้อย	น้อยที่สุด
	4	3	2	1
1. หลักสูตรมีเนื้อหาที่น่าสนใจ
2. หลักสูตรเน้นภาคปฏิบัติมาก
3. หลักสูตรเน้นภาคทฤษฎีมาก
4. รายวิชาในหลักสูตร เป็นความรู้ใหม่ที่ทันสมัย
5. รายวิชาในหลักสูตร เป็นพื้นฐานทางกีฬาทั่วไป
6. มีปริมาณเหมาะสมกับจำนวนหน่วยกิต
7. สอดคล้องกับเวลาที่กำหนดให้เรียน
8. ส่งเสริมและปลูกฝังให้มีความรักเป็นนักกีฬา
9. สามารถนำไปถ่ายทอดและบริการสังคม
10. เนื้อหาวิชาในหลักสูตรมีความซ้ำซ้อนกัน

4 ปัจจัยที่เอื้ออำนวยต่อการเรียนการสอน

ปัจจัยที่เอื้ออำนวยต่อการเรียนการสอน	มากที่สุด	มาก	น้อย	น้อยที่สุด
	4	3	2	1
1. อุปกรณ์การเรียนการสอนมีจำนวนเพียงพอ
2. อุปกรณ์การเรียนการสอนมีคุณภาพดี

ปัจจัยที่เอื้ออำนวยต่อการเรียนการสอน	มากที่สุด 4	มาก 3	น้อย 2	น้อยที่สุด 1
3. ความสะดวกในการมีอุปกรณ์การเรียนการสอน
4. ห้องสมุดมีหนังสือทางด้านพลศึกษาที่ทันสมัย
5. ห้องสมุดมีจำนวนหนังสือทางด้านพลศึกษาเพียงพอ
6. ห้องสมุดมีหนังสือทางด้านพลศึกษาสอดคล้องกับ ความต้องการของผู้เรียน
7. สถานที่ใช้เรียนภาคปฏิบัติมีความเหมาะสม
8. สถานที่ใช้ในการเปลี่ยนเครื่องแต่งกายมีความสะดวก
9. สถานที่ใช้ในการเปลี่ยนเครื่องแต่งกายมีจำนวน เพียงพอ
10. มีสถานที่เพียงพอสำหรับการเรียน
11. มีสถานที่เพียงพอสำหรับการฝึกซ้อมนอกเวลา

5. กระบวนการเรียนการสอน

กระบวนการเรียนการสอน	มากที่สุด 4	มาก 3	น้อย 2	น้อยที่สุด 1
กระบวนการเรียนการสอน การจัดการเรียน การสอนวิชาเอกพลศึกษาของสถาบันต่อไป นี้ ถูก ต้องตามความเป็นจริงมากน้อยเพียงใด				
1. มีการกำหนดจุดมุ่งหมาย ขอบข่าย กิจกรรมการ เรียนและการประเมินผลของวิชาชัดเจน

กระบวนการเรียนการสอน	มากที่สุด	มาก	น้อย	น้อยที่สุด
	4	3	2	1
2. มีการเตรียมการสอนมาอย่างดี
3. ใช้สื่อการเรียนการสอนเหมาะสม
4. มีความรู้ในวิชาที่สอนเป็นอย่างดี
5. นักศึกษามีส่วนร่วมในการเรียนการสอน
6. มีระบบฝึกกิจกรรมและงานประกอบการเรียนการสอน เหมาะสม
7. ดำเนินการเรียนการสอนครบถ้วนตามที่กำหนดไว้ใน หลักสูตร
8. มีกิจกรรมส่งเสริมความรู้และทักษะนอกเหนือใน ชั้นเรียน

6. การวัดและการประเมินผล

การวัดและการประเมินผล	มากที่สุด	มาก	น้อย	น้อยที่สุด
	4	3	2	1
การวัดและประเมินผล การวัดและประเมินผล การเรียนการสอนวิชาเอกพลศึกษาของสถาบันของ ท่านต่อไปนี้ ถูกต้องตามความเป็นจริงมากน้อยเพียงใด				
1. การให้คะแนนมีมาตรฐานชัดเจน

การวัดและการประเมินผล	มากที่สุด 4	มาก 3	น้อย 2	น้อยที่สุด 1
2. การวัดและการประเมินผลมุ่งส่งเสริมด้านทักษะ ความสามารถในกิจกรรมพลศึกษา				
3. การวัดและประเมินผลมุ่งส่งเสริมความจำ				
4. การวัดและประเมินผลมุ่งส่งเสริมความคิด				
5. การวัดและประเมินผลมุ่งส่งเสริมความมั่นใจในนักกีฬา				
6. การวัดและประเมินผลสอดคล้องกับความมุ่งหมาย และเนื้อหา				
7. เปิดโอกาสให้นักศึกษามีส่วนร่วมในการวาง หลักเกณฑ์				
8. เปิดโอกาสให้นักศึกษาได้ประเมินตนเอง				
9. เปิดโอกาสให้นักศึกษาได้ประเมินผลการสอน ของอาจารย์				
10. ผู้สอนนำผลจากการวัดและประเมินผลมาปรับปรุง การเรียนการสอน				
11. การประเมินผลการเรียนการสอนมีความยุติธรรม				
12. การประเมินผลการเรียนการสอนมีประสิทธิภาพ				

ตอนที่ 2 ข้อเสนอแนะและความคิดเห็นทั่วไปเกี่ยวกับหลักสูตร

1. ความมุ่งหมายของหลักสูตร

- ข้อเสนอแนะ 1
2.
3.

2. โครงสร้างของหลักสูตร

- ข้อเสนอแนะ 1
2.
3.

3. เนื้อหาของหลักสูตร

- ข้อเสนอแนะ 1
- 2
3.

4. กระบวนการเรียนการสอน การวัดและการประเมินผล

- ข้อเสนอแนะ 1.
2.
- 3

5. ปัจจัยที่ได้อำนวยต่อการเรียนการสอน

- ข้อเสนอแนะ 1
- 2
3.

6. ข้อเสนอแนะอื่น ๆ

- ข้อเสนอแนะ 1.
- 2
- 3

แบบสอบถาม

การประเมินหลักสูตรครุศาสตรบัณฑิตวิชาเอกพลศึกษา (สำหรับนักศึกษา)

คำแนะนำในการตอบแบบสอบถาม

แบบสอบถามชุดนี้มุ่งที่จะประเมินหลักสูตรครุศาสตรบัณฑิต วิชาเอกพลศึกษา ของสภา การฝึกหัดครู (ฉบับปรับปรุง) พุทธศักราช 2524 โดยแบ่งแบบสอบถามออกเป็น 2 ตอน ดังนี้

ตอนที่ 1 เป็นการประเมินหลักสูตรว่ามีความเหมาะสมสอดคล้องกับความมุ่งหมายทางการศึกษามากน้อยเพียงใด โปรดประเมินตามความคิดเห็นที่เป็นจริงของท่าน เพราะ คำตอบดังกล่าวจะเป็นแนวทางในการปรับปรุงและพัฒนาหลักสูตรครุศาสตรบัณฑิต วิชาเอกพลศึกษาของสภาการฝึกหัดครู ให้มีประสิทธิภาพยิ่งขึ้น การประเมินแบ่งออกเป็น 6 ส่วนดังนี้

1. ความมุ่งหมายของหลักสูตร
2. โครงสร้างของหลักสูตร
3. เนื้อหาของหลักสูตร
4. ปัจจัยที่เอื้ออำนวยต่อการเรียนการสอน
5. กระบวนการเรียนการสอน
6. การวัดและการประเมินผล

ตอนที่ 2 เป็นข้อเสนอแนะและความคิดเห็นทั่วไปเกี่ยวกับหลักสูตร

1. ความมุ่งหมายของหลักสูตร ส่วนที่ใช้แบบสอบถามเหมือนส่วนที่ 1 แบบสอบถามสำหรับอาจารย์
2. โครงสร้างของหลักสูตร ส่วนที่ใช้แบบสอบถามเหมือนส่วนที่ 2 แบบสอบถามสำหรับอาจารย์
3. เนื้อหาของหลักสูตร ส่วนที่ใช้แบบสอบถามเหมือนส่วนที่ 3 แบบสอบถามสำหรับอาจารย์
4. ปัจจัยที่เอื้ออำนวยต่อการเรียนการสอน ส่วนที่ใช้แบบสอบถามเหมือนส่วนที่ 4 แบบสอบถามสำหรับอาจารย์
5. กระบวนการเรียนการสอน

กระบวนการเรียนการสอน	มากที่สุด	มาก	น้อย	น้อยที่สุด
	4	3	2	1
กระบวนการเรียนการสอน ที่จัดการเรียนการสอนวิชาเอกพลศึกษาของสถาบันท่านต่อไปนี้ ถูกต้องตามความเป็นจริงมากน้อยเพียงใด				
1. มีการกำหนดจุดมุ่งหมาย ขอบข่าย กิจกรรมการเรียน และประเมินผลของวิชาชัดเจน
2. อาจารย์มีการเตรียมการสอนมาอย่างดี
3. อาจารย์ใช้สื่อการเรียนการสอนเหมาะสม
4. อาจารย์มีความรู้ในวิชาที่สอนเป็นอย่างดี
5. นักศึกษามีส่วนร่วมในการเรียนการสอน
6. มีแบบฝึกกิจกรรมและงานประกอบการเรียนการสอนที่เหมาะสม

กระบวนการเรียนการสอน	มากที่สุด	มาก	น้อย	น้อยที่สุด
	4	3	2	1
7. อาจารย์ดำเนินการเรียนการสอนครบถ้วนตามที่กำหนดไว้ในหลักสูตร
8. มีกิจกรรมส่งเสริมความรู้และทักษะนอกเหนือจากในชั้นเรียน
9. ทราบจุดมุ่งหมายและขอบข่ายของวิชาชัดเจน
10. ติดตามทำความเข้าใจเนื้อหาวิชาทุกชั้นตอน
11. กังวลว่าศึกษาหาความรู้เพิ่มเติม
12. เข้าเรียนตรงเวลา
13. แสดงความคิดเห็นของตนในชั่วโมงเรียน
14. ชักถามเมื่อเกิดความสงสัยหรือไม่เข้าใจ
15. ทบทวนและเสนอผลงานที่ได้รับมอบหมาย
16. ทำงานและเสนอผลงานที่ได้รับมอบหมายครบถ้วน
17. ฝึกหัดและทำกิจกรรมเพิ่มเติมนอกเหนือจากชั้นเรียน
18. มีส่วนร่วมทำให้การเรียนวิชาต่าง ๆ บรรลุจุดมุ่งหมาย

6 การวัดและการประเมินผล ส่วนที่ใช้แบบสอบถามส่วนที่ 6 แบบสอบถามสำหรับอาจารย์

ตอนที่ 2 ข้อเสนอแนะและความคิดเห็นทั่วไปเกี่ยวกับหลักสูตร ส่วนที่ใช้แบบสอบถามเหมือนตอนที่ 2 แบบสอบถามสำหรับอาจารย์

แบบสอบถาม

การประเมินหลักสูตรครุศาสตร์บัณฑิต วิชาเอกพลศึกษา (สำหรับบัณฑิต)

คำแนะนำในการตอบแบบสอบถาม

แบบสอบถามชุดนี้มุ่งที่จะประเมินหลักสูตรครุศาสตร์บัณฑิต วิชาเอกพลศึกษา ของสภาการฝึกหัดครู (ฉบับปรับปรุง) พุทธศักราช 2524 โดยแบ่งแบบสอบถามออกเป็น 2 ตอนดังนี้

ตอนที่ 1 เป็นการประเมินหลักสูตรว่ามีความเหมาะสมสอดคล้องกับความมุ่งหมายทางการศึกษามากน้อยเพียงใด โปรดประเมินความคิดเห็นที่เป็นจริงของท่าน เพราะคำตอบดังกล่าวจะเป็นแนวทางในการปรับปรุงและพัฒนาหลักสูตรครุศาสตร์บัณฑิต วิชาเอกพลศึกษา ของสภาการฝึกหัดครูให้มีประสิทธิภาพยิ่งขึ้น การประเมินแบ่งออกเป็น 3 ส่วนดังนี้

- 1 ความมุ่งหมายของหลักสูตร
- 2 โครงสร้างของหลักสูตร
- 3 เนื้อหาของหลักสูตร
- 4 ประเมินบัณฑิต

ตอนที่ 2 เป็นข้อเสนอแนะและความคิดเห็นทั่วไปเกี่ยวกับหลักสูตร

ตอนที่ 1 โปรดประเมินหลักสูตรครุศาสตรบัณฑิต วิชาเอกพลศึกษา ของสภาการฝึกหัดครู (ฉบับปรับปรุง) พุทธศักราช 2524 ว่าถูกต้องตามความเป็นจริงมากน้อยเพียงใด โดยทำเครื่องหมาย ✓ ลงในค่าลำดับความสำคัญตามเกณฑ์ต่อไปนี้

- 4 หมายถึง มีค่าความสำคัญมากที่สุด หรือ เหมาะสมมากที่สุด
 3 หมายถึง มีค่าความสำคัญมาก หรือ เหมาะสมมาก
 2 หมายถึง มีค่าความสำคัญน้อย หรือ เหมาะสมน้อย
 1 หมายถึง มีค่าความสำคัญน้อยที่สุด หรือ เหมาะสมน้อยที่สุด

ตัวอย่าง

ข้อความ	มากที่สุด	มาก	น้อย	น้อยที่สุด
	4	3	2	1
0 ความมุ่งหมายของหลักสูตรมีความชัดเจนและ เข้าใจง่าย		✓		
00 มีความสอดคล้องกับความต้องการของชุมชน				✓

ในข้อ 0 ท่านให้คะแนน 3 หมายความว่าท่านประเมินว่า ความมุ่งหมายของหลักสูตรมีความชัดเจนและเข้าใจง่าย

ในข้อ 00 ท่านให้คะแนน 1 หมายความว่า ท่านประเมินว่าหลักสูตรมีความสอดคล้องกับความต้องการของชุมชนน้อยที่สุด

1. ความมุ่งหมายของหลักสูตร ส่วนที่ใช้แบบสอบถามเหมือนส่วนที่ 1 แบบสอบถามสำหรับอาจารย์
2. โครงสร้างของหลักสูตร ส่วนที่ใช้แบบสอบถามเหมือนส่วนที่ 2 แบบสอบถามสำหรับอาจารย์
3. เนื้อหาของหลักสูตร ส่วนที่ใช้แบบสอบถามเหมือนส่วนที่ 3 แบบสอบถามสำหรับอาจารย์
4. ประเมินบัณฑิต

ประเมินบัณฑิต	มากที่สุด	มาก	น้อย	น้อยที่สุด
	4	3	2	1
จากการเรียนการสอนวิชาพลศึกษา ตามหลักสูตร ครุศาสตร์บัณฑิต วิชาเอกพลศึกษา ของสภาการ ฝึกหัดครู (ฉบับปรับปรุง, พุทธศักราช 2524 โปรแกรมประเมินบัณฑิตพลศึกษา โดยส่วนรวมว่ามี คุณลักษณะดังต่อไปนี้มากน้อยเพียงใด				
1. มีความรู้ความสามารถในวิชาพลศึกษา				
2. มีความสามารถในทักษะพื้นฐานทางกีฬา				
3. มีความรู้ความสามารถในการเป็นผู้ฝึกสอนกีฬา				
4. มีบุคลิกลักษณะของการเป็นผู้นำด้านกีฬาและ สหนาการ				
5. มีความสามารถในการเป็นเจ้าหน้าที่และผู้ตัดสิน กีฬา				

แบบสอบถาม

การประเมินคุณสมบัตินักศึกษาระดับปริญญาตรี (สำหรับผู้บังคับบัญชา)

คำแนะนำในการตอบแบบสอบถาม

แบบสอบถามชุดนี้มุ่งที่จะประเมินคุณสมบัตินักศึกษาระดับปริญญาตรี เอกพลศึกษา ตามหลักสูตร
กรมการฝึกหัดครู ของสภาการฝึกหัดครู พุทธศักราช 2524 ตามทัศนะของผู้บังคับบัญชา โปรด
ประเมินตามความคิดเห็นที่เป็นจริงของท่าน เพราะคำตอบดังกล่าวจะเป็นแนวทางในการ
ปรับปรุงและพัฒนาหลักสูตรครุศาสตรบัณฑิต วิชาเอกพลศึกษา ของสภาการฝึกหัดครู ให้มี
ประสิทธิภาพยิ่งขึ้น โดยแบ่งแบบสอบถามออกเป็น 2 ตอน ดังนี้

- ตอนที่ 1 เป็นการประเมินคุณสมบัตินักศึกษา
- ตอนที่ 2 เป็นข้อเสนอแนะและความคิดเห็นทั่วไป

ตอนที่ 1 โปรดประเมินคุณสมบัติของบัณฑิตครูวิชาเอกพลศึกษา ของสภาการฝึกหัดครู
พุทธศักราช 2528 ที่อยู่ใต้บังคับบัญชาของท่านว่ามีคุณสมบัติตามรายการต่อไปนี้เพียงใด
โดยทำเครื่องหมาย ✓ ลงในค่าลำดับความสำคัญตามเกณฑ์ต่อไปนี้

- 4 หมายถึง มีค่าความสำคัญมากที่สุด หรือ เหมาะสมมากที่สุด
- 3 หมายถึง มีค่าความสำคัญมาก หรือ เหมาะสมมาก
- 2 หมายถึง มีค่าความสำคัญน้อย หรือ เหมาะสมน้อย
- 1 หมายถึง มีค่าความสำคัญน้อยที่สุด หรือ เหมาะสมน้อยที่สุด

ตัวอย่าง

ข้อความ	คุณสมบัติของบัณฑิต				ความต้องการของ ผู้บังคับบัญชา			
	4	3	2	1	4	3	2	1
0 ความสามารถในการสอนพลศึกษา		✓				✓		
00 ความสามารถในการเล่นกีฬาฟุตบอล				✓				✓

ในข้อ 0 ท่านให้คะแนน 3 , 3 หมายความว่าท่านประเมินว่าบัณฑิตครูวิชาเอก
พลศึกษาที่อยู่ใต้บังคับบัญชาของท่านมีความสามารถในการสอนพลศึกษามาก และบัณฑิตครูวิชาเอก
พลศึกษาก็มีความสามารถมากสอดคล้องกับความต้องการของท่าน

ในข้อ 00 ท่านให้คะแนน 1 , 3 หมายความว่าท่านประเมินว่าบัณฑิตครูวิชาเอก
พลศึกษาที่อยู่ใต้บังคับบัญชาของท่านมีความสามารถในการเล่นกีฬาฟุตบอลน้อยที่สุด แต่ท่านต้องการ
บัณฑิตครูวิชาเอกพลศึกษาที่อยู่ใต้บังคับบัญชาของท่านมีความสามารถในการเล่นฟุตบอลมาก

ข้อความ	คุณสมบัติของบัณฑิต				ความต้องการของ ผู้บังคับบัญชา			
	4	3	2	1	4	3	2	1
16. ความเป็นผู้มีมนุษยสัมพันธ์ดี								
17. ความกตริเริ่มสร้างสรรค์ .. .								
18 ความเชื่อมั่นในตัวเอง								
19 การวางตัวให้เหมาะสมกับกาลเทศะ								
20. แต่งกายได้เหมาะสมกับกาลเทศะ								
21. ความเป็นผู้ยอมรับคำวิพากษ์วิจารณ์เพื่อ ปรับปรุงตนเอง								
22. บุคลิกของการเป็นผู้นำด้านกีฬาและสันทนาการ								
23. ความมีน้ำใจกับนักกีฬา								

ตอนที่ 2 ข้อคิดเห็นและเสนอแนะต่อการจัดหลักสูตรและการผลิตบัณฑิตครูวิชาเอกพลศึกษา

.

.

.

.

.

.

.

.

ขอขอบพระคุณยิ่งในความร่วมมือของท่าน

แบบสัมภาษณ์ของอาจารย์และนักศึกษา

คำแนะนำ

การสัมภาษณ์ครั้งนี้ต้องการสอบถามความคิดเห็นของท่านที่มีต่อหลักสูตรครุศาสตร์บัณฑิต
วิชาเอกพลศึกษา ของสภาการฝึกหัดครู (ฉบับปรับปรุง) พุทธศักราช 2524

รายการสัมภาษณ์

- 1 ความมุ่งหมายของหลักสูตร ความคิดเห็นและข้อเสนอแนะ
- 2 โครงสร้างของหลักสูตร ความคิดเห็นและข้อเสนอแนะ
3. เนื้อหาวิชาของหลักสูตร ความคิดเห็นและข้อเสนอแนะ
- 4 กระบวนการเรียนการสอน ความคิดเห็นและข้อเสนอแนะ
5. การวัดและการประเมินผล ความคิดเห็นและข้อเสนอแนะ
- 6 ปัจจัยที่เอื้ออำนวยต่อการเรียนการสอน ความคิดเห็นและข้อเสนอแนะ
- 7 ความคิดเห็นและข้อเสนอแนะอื่น ๆ

แบบสัมภาษณ์ของบัณฑิต

คำแนะนำ

การสัมภาษณ์ครั้งนี้ต้องการถามความคิดเห็นของท่าน ที่มีต่อหลักสูตรครุศาสตรบัณฑิต
วิชาเอกพลศึกษา ของสภาการฝึกหัดครู (ฉบับปรับปรุง) พุทธศักราช 2524

รายการสัมภาษณ์

1 ท่านมีความคิดเห็นอย่างไร เกี่ยวกับการเรียนพลศึกษาตามหลักสูตรครุศาสตรบัณฑิต
วิชาเอกพลศึกษา ของสภาการฝึกหัดครู (ฉบับปรับปรุง) พุทธศักราช 2524

แบบสัมภาษณ์ของผู้บังคับบัญชาของบัณฑิต

คำแนะนำ

การสัมภาษณ์ครั้งนี้ต้องการสอบถามความคิดเห็นของท่านที่มีต่อบัณฑิต วิชาเอกพลศึกษา ตามหลักสูตรครุศาสตรบัณฑิต ของสภาการฝึกหัดครู (ฉบับปรับปรุง) พุทธศักราช 2524

รายการสัมภาษณ์

1. บัณฑิตพลศึกษาที่อยู่ใต้บังคับบัญชาของท่าน มีคุณลักษณะเช่นไร

ภาคผนวก ก

หลักสูตรครุศาสตรบัณฑิตวิชาเอกพลศึกษา (ฉบับปรับปรุง)

พุทธศักราช 2524

พลศึกษา

ความมุ่งหมาย

1. ให้เป็นผู้มีทักษะความสามารถในกิจกรรมพลศึกษา สามารถนำไปถ่ายทอดและบริการสังคม
2. ให้มีศรัทธาต่ออาชีพ ยึดมั่นในจรรยาบรรณของครูพลศึกษา
3. ให้มีคุณธรรม จริยธรรม ตลอดจนปลูกฝังความมีน้ำใจนักกีฬา
4. ให้สามารถนำความรู้ ความสามารถในวิชาการต่าง ๆ ไปใช้ให้เป็นประโยชน์ในชีวิตประจำวัน
5. ให้มีความรับผิดชอบ มีรสนิยมและบุคลิกภาพที่เหมาะสมตามแบบฉบับวัฒนธรรมไทย
6. ให้มีความสามารถที่จะนำความรู้ทางพลศึกษาไปสอนในโรงเรียนได้

การจัดการเรียน

วิชาเอกพลศึกษาจัดการเรียนเป็น 3 แบบ คือ

- แบบที่ 1 เรียนวิชาเอกอย่างน้อย 40 หน่วยกิต และเรียนวิชาโทอื่นอีก 1 วิชา 17 หน่วยกิต
แบบที่ 2 เรียนวิชาเอกอย่างน้อย 30 หน่วยกิต และเรียนวิชาโทอื่นอีก 2 วิชา 15 หน่วยกิต
แบบที่ 4 แบบลึก เรียนวิชาเอกอย่างน้อย 57 หน่วยกิต

รายวิชาเอก

บังคับ

1. บัณฑิตร่วม ผู้ที่เรียนวิชาเอกพลศึกษาทุกแบบ ให้เรียนวิชาต่อไปนี้ 21 หน่วยกิต

ก ภาคทฤษฎี 12 หน่วยกิต

พละ 221	กายวิภาคและสรีรวิทยา	2/3
พละ 231	การรักษาและการป้องกันการบาดเจ็บทางกีฬา	2/2

ผละ 311	หลักและวิธีการฝึกกีฬา	2/2
ผละ 312	การจัดและการบริหารพลศึกษา	2/2
ผละ 321	วิทยาศาสตร์การเคลื่อนไหว	2/3
ผละ 411	การทดสอบและการประเมินผลพลศึกษา	2/2

ข. ภาคปฏิบัติ 9 หน่วยกิต

ผละ 151	กรีฑา 1	1/2
ผละ 172	แบดมินตัน	1/2
ผละ 173	ยิมนาสติก 1	1/2
ผละ 174	เทเบิลเทนนิส	1/2
ผละ 251	กรีฑา 2	1/2
ผละ 341	กิจกรรมเข้าจังหวะ	1/2
ผละ 381	ตะกร้อและเซปักตะกร้อ	1/2
ผละ 462	แฮนด์บอล	1/2
ผละ 481	กระบี่กระบอง	1/2

2. บัณฑิตเพิ่มเติม

แบบที่ 1 ให้เรียนรายวิชาบังคับเพิ่มเติม ดังนี้

ก. ภาคทฤษฎี 6 หน่วยกิต

ผละ 144	ลูกเสือและยุวกาชาด	1/2
ผละ 244	นันทนาการและการอยู่ค่ายพักแรม	1/2
ผละ 331	บรรณการทางพลศึกษา	2/2
ผละ 421	เสรีวิทยาการออกกำลังกาย	2/2

ข. ภาคปฏิบัติ 9 หน่วยกิต

ผละ 342	เกมเบ็คเติ้ล	1/2
*ผละ 161	ฟุตบอล 1	1/2
ผละ 162	รักบี้ฟุตบอล 1 (เฉพาะชาย)	1/2
ผละ 464	เน็ตบอล (เฉพาะหญิง)	1/2
ผละ 163	บาสเกตบอล 1	1/2
ผละ 164	วอลเลย์บอล 1	1/2
*ผละ 261	ฟุตบอล 2	1/2
ผละ 262	รักบี้ฟุตบอล 2 (เฉพาะชาย)	1/2
ผละ 461	ซอฟท์บอล (เฉพาะหญิง)	1/2
ผละ 263	บาสเกตบอล 2	1/2
ผละ 264	วอลเลย์บอล 2	1/2

แบบที่ 2 ให้เรียนรายวิชาบังคับเพิ่มเติม ดังนี้

ก ภาคทฤษฎี 2 หน่วยกิต

ผละ 144	ลูกเสือและยุวกาชาด	1/2
ผละ 244	นันทนาการและการอยู่ค่ายพักแรม	1/2

ข. ภาคปฏิบัติ 5 หน่วยกิต

ผละ 161	ฟุตบอล 1	1/2
ผละ 162	รักบี้ฟุตบอล 1 (เฉพาะชาย)	1/2
ผละ 464	เน็ตบอล (เฉพาะหญิง)	1/2

*ตั้งแต่ผละ 161 ถึง ผละ 264 คือ กีฬาประเภทชุดระดับ 1 และระดับ 2

ผละ 163	บาสเกตบอล 1	1/2
ผละ 164	วอลเลย์บอล 1	1/2
ผละ 342	เกมเบ็คเตล็ค	1/2

แบบที่ 4 ให้เรียนวิชาบังคับเพิ่มเติม ดังนี้

ก ภาควิชา 10 หน่วยกิต

ผละ 111	ประวัติและหลักการพลศึกษา	2/2
ผละ 141	ฐาเสื่อ	1/2
ผละ 142	หลักการและการบริหารนันทนาการ	1/2
ผละ 241	ยูกาชาด	1/1
ผละ 242	การอยู่ค่ายพักแรม	1/1
ผละ 331	บรรดิกการทางพลศึกษา	2/2
ผละ 421	สรีรวิทยาการออกกำลังกาย	2/2

ข ภาคปฏิบัติ 9 หน่วยกิต

ผละ 342	เกมเบ็คเตล็ค	1/2
ผละ 161	ฟุตบอล 1	1/2
ผละ 162	รักบี้ฟุตบอล 1 (เฉพาะชาย)	1/2
ผละ 464	เนตบอล (เฉพาะหญิง)	1/2
ผละ 163	บาสเกตบอล 1	1/2
ผละ 164	วอลเลย์บอล 1	1/2
ผละ 261	ฟุตบอล 2	1/2
ผละ 262	รักบี้ฟุตบอล 2 (เฉพาะชาย)	1/2
ผละ 461	ซอฟท์บอล (เฉพาะหญิง)	1/2

พละ 263	บาสเกตบอล 2	1/2
พละ 264	วอลเลย์บอล 2	1/2

เลือก

- แบบที่ 1 ให้เลือกเรียนอีกอย่างน้อย 5 หน่วยกิต จากรายวิชาในหมวด ก อย่างน้อย 2 หน่วยกิต และจากรายวิชาในหมวด ข. อย่างน้อย 3 หน่วยกิต โดยไม่ซ้ำกับวิชาที่เรียนมาแล้ว
- แบบที่ 2 ให้เลือกเรียนอีกอย่างน้อย 3 หน่วยกิต จากรายวิชาที่เหลือทั้งหมด โดยไม่ซ้ำกับวิชาที่เรียนมาแล้ว
- แบบที่ 4 ให้เลือกเรียนอีกอย่างน้อย 17 หน่วยกิต จากรายวิชาในหมวด ก. อย่างน้อย 3 หน่วยกิต และจากรายวิชาในหมวด ข. อีกอย่างน้อย 14 หน่วยกิต โดยไม่ซ้ำกับวิชาที่เรียนมาแล้ว

รายวิชาหมวด ก

พละ 351	ผู้ฝึกและกรรมการกีฬากรีฑา	1/2
พละ 361	ผู้ฝึกและกรรมการกีฬาฟุตบอล	1/2
พละ 362	ผู้ฝึกและกรรมการกีฬารักบี้ฟุตบอล	1/2
พละ 363	ผู้ฝึกและกรรมการกีฬาบาสเกตบอล	1/2
พละ 364	ผู้ฝึกและกรรมการกีฬาวอลเลย์บอล	1/2
พละ 373	ผู้ฝึกและกรรมการยิมนาสติก	1/2
พละ 374	ผู้ฝึกและกรรมการกีฬาว่ายน้ำ	1/2

รายวิชาหมวด ข. (กิจกรรมเสรี)

พละ 143	ลูกเสือ-เนตรนารี 1	2/3
พละ 171	มวยสากล 1	1/2
พละ 175	ห่วงข้ามตาข่าย	1/2

ผละ 181	มวยไทย 1	1/2
ผละ 191	ยูโด 1	1/2
ผละ 245	กายบริหาร	1/2
ผละ 246	กายบริหารสำหรับหญิง	1/2
ผละ 271	มวยสากล 2	1/2
ผละ 272	ว่ายน้ำ	1/2
ผละ 273	ยิมนาสติก 2	1/2
ผละ 281	มวยไทย 2	1/2
ผละ 291	ยูโด 2	1/2
ผละ 343	ลูกเสือ-เนตรนารี 2	2/3
ผละ 371	เทนนิส 1	1/2
ผละ 372	กระโดดน้ำ	1/2
ผละ 432	การช่วยชีวิตและความปลอดภัยทางน้ำ	1/2
ผละ 433	โปโลน้ำ	1/2
ผละ 441	การลี้ลาภและรางวัลเบื้องต้น	1/2
ผละ 442	การเดินร่ำพันเมืองของไทยและนานาชาติ	1/2
ผละ 443	โมเตอร์คานช์	1/2
ผละ 461	ซอฟท์บอล	1/2
ผละ 463	ฮ็อกกี	1/2
ผละ 464	เนตบอล	1/2
ผละ 471	เทนนิส 2	1/2
ผละ 472	ยิงธนู	1/2
ผละ 473	กอล์ฟ	1/2
ผละ 474	โบว์ลิ่ง	1/2
ผละ 475	คาบสากล	1/2

ผละ 476	จักรยาน	1/2
ผละ 477	ยกน้ำหนัก	1/2
ผละ 491	ไอกีโด	1/2
ผละ 492	มวยปล้ำ	1/2

หมายเหตุ รายวิชาใดที่เรียนเป็นวิชาบังคับแล้วไม่ต้องเลือกเรียนซ้ำอีก

รายวิชาโท

แบบที่ 1 เรียนวิชาโทอย่างน้อย 17 หน่วยกิต

แบบที่ 2 เรียนวิชาโทอย่างน้อย 15 หน่วยกิต

บังคับ ผู้เรียนที่เรียนวิชาพลศึกษาเป็นวิชาโท ทั้งแบบที่ 1 และแบบที่ 2 ให้เรียน
รายวิชาทั้งภาคทฤษฎีและภาคปฏิบัติ 14 หน่วยกิต ดังนี้

ก ภาคทฤษฎี 10 หน่วยกิต

ผละ 144	ลูกเสือและยุวกาชาด	1/2
ผละ 231	การรักษาและการป้องกันการบาดเจ็บทางกีฬา	2/2
ผละ 244	นันทนาการและการอยู่ค่ายพักแรม	1/2
ผละ 312	การจัดและการบริหารพลศึกษา	2/2
ผละ 321	วิทยาศาสตร์การเคลื่อนไหว	2/3
ผละ 411	การทดสอบและการประเมินผลพลศึกษา	2/2

ข. ภาคปฏิบัติ 4 หน่วยกิต

ผละ 151	กรีฑา 1	1/2
ผละ 251	กรีฑา 2	1/2
ผละ 341	กิจกรรมเข้าจังหวะ	1/2
ผละ 342	เกมเบ็ดเตล็ด	1/2

เลือก

- แบบที่ 1 ให้เลือกเรียนอีกอย่างน้อย 3 หน่วยกิต โดยเลือกเรียนจากกีฬา
ประเภทชุด อีกอย่างน้อย 2 หน่วยกิต และจากกิจกรรมเสรีอีก
อย่างน้อย 1 หน่วยกิต
- แบบที่ 2 ให้เลือกเรียนอีกอย่างน้อย 1 หน่วยกิต จากภาควิชาปฏิบัติที่เหลือ
ทั้งหมด โดยไม่ซ้ำกับวิชาที่เรียนมาแล้ว

ภาคผนวก ง

รายชื่อผู้ทรงคุณวุฒิ

รายชื่อผู้เชี่ยวชาญ

เลขที่	ชื่อ สกุล	ตำแหน่ง
1	ดร. วิจิตร จันทรากุล	หัวหน้าหน่วยศึกษานิเทศก์ กรมการฝึกหัดครู
2	ดร. ศักดิ์ชาย ทับสุวรรณ	คณะบดีคณะพลศึกษา มหาวิทยาลัย ศรีนครินทรวิโรฒ ประสานมิตร
3	ดร. เป็รื่อง กิจรัตน์	อาจารย์ คณะวิทยาศาสตร์ สหวิทยาลัย รัตนโกสินทร์ พระนคร
4	นายอุดม พิมพา	ผู้ช่วยศาสตราจารย์ มหาวิทยาลัย ศรีนครินทรวิโรฒ พลศึกษา
5	นายสุจินต์ ปรีชามารถ	ผู้ช่วยศาสตราจารย์คณะพลศึกษา มหาวิทยาลัย ศรีนครินทรวิโรฒ ประสานมิตร

รายชื่อผู้ทรงคุณวุฒิตรวจแก้ไขเกณฑ์การประเมินหลักสูตร

เลขที่	ชื่อ สกุล	ตำแหน่ง
1	ดร. ชมพันธ์ กุญชร ณ อยุธยา	ผู้ช่วยศาสตราจารย์ คณะมนุษยศาสตร์ มหาวิทยาลัยศรีนครินทรวิโรฒ ปทุมวัน
2	ดร. โสติ เพชรชื่น	รองศาสตราจารย์ ผู้อำนวยการสำนักทดสอบ มหาวิทยาลัยศรีนครินทรวิโรฒ ประสานมิตร

เลขที่	ชื่อ สกุล	ตำแหน่ง
3	ดร จิตรบรรจง สมกรุข	หัวหน้าภาคหลักสูตร หน่วยศึกษานิเทศก์ กรมการฝึกหัดครู
4	ดร โกลล มีถณ	อาจารย์คณะวิชาครุศาสตร์ สหวิทยาลัย ทวารวดีจอมบึง
5	ดร กรองกาญจน์ วิเศษสุข	อาจารย์คณะวิชาครุศาสตร์ สหวิทยาลัย ทวารวดีจอมบึง

รายชื่อผู้ทรงคุณวุฒิสอบความเที่ยงตรงของเนื้อหา

เลขที่	ชื่อ สกุล	ตำแหน่ง
1	นายผาณิต บิลมาศ	อาจารย์ คณะพลศึกษา มหาวิทยาลัยศรีนครินทร วิโรฒ ประสานมิตร
2	นายไพรัช พันธุ์ชาติ	ผู้ช่วยศาสตราจารย์ หัวหน้าภาควิชาพลศึกษา คณะสันหนการ คณะครุศาสตร์ สหวิทยาลัย ทวารวดี นครปฐม
3	นายทองใบ เอี่ยมกิจ	หัวหน้าภาคพลศึกษาและสันหนการ คณะวิชาครุศาสตร์ สหวิทยาลัยทวารวดี จอมบึง
4	นายสมจิต สง่าพันธุ์	รองหัวหน้าภาคพลศึกษาและสันหนการ คณะวิชา ครุศาสตร์ สหวิทยาลัยทวารวดี จอมบึง
5	นายฉัตรชัย วิจักขณะ	อาจารย์คณะครุศาสตร์ สหวิทยาลัยศรีอยุธยา ฉะเชิงเทรา

ประวัติผู้วิจัย

ชื่อ	สมหญิง จันทรไทย
สถานที่เกิด	เชียงราย
ประวัติการศึกษา	พ ศ 2508 โรงเรียนนครศึกษา จ เชียงราย ได้รับวุฒิ ป. 7 พ ศ 2511 โรงเรียนสตรีคำรจราษฎร์สงเคราะห์ จ. เชียงราย ได้รับวุฒิ ม.ศ 3 พ ศ 2513 วิทยาลัยครูเชียงใหม่ ได้รับวุฒิ ป กศ พ ศ 2515 วิทยาลัยพลศึกษาเชียงใหม่ ได้รับวุฒิ ป กศ. สูง (๙ลศึกษา) พ ศ. 2517 มหาวิทยาลัยศรีนครินทรวิโรฒ พลศึกษา ได้รับวุฒิ กศ.บ (๙ลศึกษา) ค.ศ 2528 เข้าศึกษาต่อที่บัณฑิตวิทยาลัย มหาวิทยาลัยศรีนครินทรวิโรฒ ประสานมิตร ในหลักสูตรการศึกษามหาบัณฑิต สาขา การอุดมศึกษา
ประวัติการทำงาน	พ ศ 251๘ - ปัจจุบัน อาจารย์ภาคพลศึกษาและสันตนาการ คณะวิชา ครุศาสตร์ สหวิทยาลัยหวารวดี จอมบึง