

การศึกษาธรรมาสันยอตในจังหวัดลพบุรี

ปริญาพนธ์
ของ
มธุรส ตั้งสุวรรณ

เสนอต่อบัณฑิตวิทยาลัย มหาวิทยาลัยศรีนครินทรวิโรฒ เพื่อเป็นส่วนหนึ่งของการศึกษา

ตามหลักสูตรปริญญาการศึกษามหาบัณฑิต สาขาวิชาศิลปศึกษา

ตุลาคม 2546

ลิขสิทธิ์เป็นของ มหาวิทยาลัยศรีนครินทรวิโรฒ

การศึกษาธรรมเนียมยอดในจังหวัดลพบุรี

บทคัดย่อ

ของ

มธุรส ตั้งสุวรรณ

เสนอต่อบัณฑิตวิทยาลัย มหาวิทยาลัยศรีนครินทรวิโรฒ เพื่อเป็นส่วนหนึ่งของการศึกษา
ตามหลักสูตรปริญญาการศึกษามหาบัณฑิต สาขาวิชาศิลปศึกษา

ตุลาคม 2546

มธุรส ตั้งสุวรรณ. (2546). *การศึกษาธรรมาสันยอดในจังหวัดลพบุรี*. ปริญญาโท กศ.ม. (ศิลปศึกษา). กรุงเทพฯ : บัณฑิตวิทยาลัย มหาวิทยาลัยศรีนครินทรวิโรฒ. คณะกรรมการควบคุม: รองศาสตราจารย์ วรณรัตน์ ตั้งเจริญ, ผู้ช่วยศาสตราจารย์ อำนาจ เย็นสบาย.

การศึกษาธรรมาสันยอดในจังหวัดลพบุรีมีจุดมุ่งหมายด้วยกัน 2 ประการคือ ประการแรกเพื่อศึกษาถึงอิทธิพลในด้านคติความเชื่อ ความศรัทธาของกลุ่มชนชาวไทย กลุ่มชนชาวลาว กลุ่มชนชาวมอญ และกลุ่มชนชาวจีน ที่มีต่อพระพุทธศาสนาในการสร้างสรรค์ลวดลายบนธรรมาสันยอด ประการที่สองเพื่อศึกษารูปทรง ลวดลาย และโครงสร้างโดยรวมของธรรมาสันยอดภายในกลุ่มชนต่างๆ และเปรียบเทียบถึงอิทธิพลทางศิลปะที่ได้รับจากคติความเชื่อของแต่ละกลุ่มชน กลุ่มตัวอย่างที่ใช้ในการวิจัยครั้งนี้คือ ธรรมาสันยอดจำนวน 35 หลัง จากวัดต่างๆใน 3 อำเภอคือ อำเภอเมืองลพบุรี อำเภอกำแพง และอำเภอบ้านหมี่ ที่ผ่านการคัดเลือกแบบเจาะจงและทำการเก็บรวบรวมข้อมูลด้วยวิธีการถ่ายภาพและการสัมภาษณ์ วิเคราะห์ข้อมูลแบบพรรณนาโวหาร

จากการศึกษาพบว่าลวดลายบนธรรมาสันยอดในจังหวัดลพบุรี ได้รับอิทธิพลมาจากคติความเชื่อทางพระพุทธศาสนาและคติความเชื่อดั้งเดิมของกลุ่มชน มีผลทำให้ธรรมาสันยอดแต่ละหลังจะมีลวดลายที่เป็นเอกลักษณ์เฉพาะของกลุ่มชนตนเอง ลวดลายที่ปรากฏจึงสามารถบ่งบอกถึงความเป็นกลุ่มชนได้ ลวดลายที่บ่งบอกถึงความเป็นกลุ่มชนที่พอจะสรุปได้คือ ลวดลายพญานาคและลวดลายสิงห์โดยมากจะพบบนธรรมาสันยอดของกลุ่มชนชาวไทยกับกลุ่มชนชาวลาว ลวดลายหงส์พบบนธรรมาสันยอดของกลุ่มชนชาวไทยกับกลุ่มชนชาวมอญ แต่เนื่องจากหงส์คือสัญลักษณ์แทนความหมายของชาติในกลุ่มชนชาวมอญ หงส์จึงถือได้ว่าเป็นตัวแทนของชนชาติมอญอีกนัยหนึ่งด้วย ลวดลายมังกรพบบนธรรมาสันยอดของกลุ่มชนชาวจีน เนื่องจากกลุ่มชนชาวจีนให้ความสำคัญกับมังกรในด้านของพลังอำนาจ ความอุดมสมบูรณ์ และการปกป้องรักษาพระพุทธศาสนา ในด้านของลวดลายพอจะสรุปถึงที่มาของลวดลายได้จากพันธุ์พฤกษาเช่น ดอกไม้ ใบไม้ จากสัตว์ที่มีอยู่จริงและจากจินตนาการเช่น ค้างคาว หงส์ เต่า มังกร จากมนุษย์ และเทวดา และจากการประดิษฐ์หรือผูกลาย สีที่ได้รับความนิยมในการตกแต่งบนธรรมาสันยอดคือ สีทองหรือสีเหลืองกับสีแดง และเมื่อทำการเปรียบเทียบอิทธิพลทางศิลปะพบว่าการยอมรับเอาวัฒนธรรมทางศิลปกรรมของชาวตะวันตกในชนชั้นปกครองส่งผลต่อการสร้างสรรค์ธรรมาสันยอดทั้งในด้านโครงสร้างและลวดลาย

หน่วยงานราชการที่มีส่วนเกี่ยวข้องกับการอนุรักษ์ศิลปะและวัฒนธรรมของจังหวัดลพบุรี ควรเข้ามาประสานงานทั้งในส่วนของคุณชนและส่วนจังหวัด เพื่อทำการอนุรักษ์ธรรมาสันยอดไว้ให้แก่อนุชนรุ่นหลังได้ชื่นชมและทำการศึกษาหาความรู้ต่อไป

A STUDY OF DHAMMASANA YOD IN LOPBURI

AN ABSTRACT
BY
MATUROD TANGSUVAN

Presented in partial fulfillment of the requirements
for the Master of Education degree in Art Education
at Srinakharinwirot University

October 2003

Matured Tangsuwan. (2003). *A Study of Dhammasana Yod in Lopburi*. Master Thesis, M.Ed. (Art Education). Bangkok : Graduate School, Srinakharinwirot University. Advisor Committee: Assoc.Prof. Wannarat Tungchroen, Asst.Prof. Amnart Yensabye.

A Study of Dhammasana Yod in Lopburi Province have two objectives. The first objective is to study the influence in the Buddhism religion and faith of Thai, Lao, Mon and Chinese in order to create the decoration of Dhammasana Yod. Secondly, the study of shape, decoration and overall of Dhammasana Yod's structure compare to the art influence, that is perceived by religious in each ethnic group. The 35 Dhammasana Yod sample group of this research were picked from different temples in three amphours, Amphour Maung, Tawung and Ban Mee. The data was collected by purposive sample, pictorial record and interviewing. Then the data was analysed by descriptive method.

The study express that the decoration of Dhammasana Yod in Lopburi, was influenced by Buddhism religion and ethnic of native groups. There fore, the decoration of Dhammasana Yod can identify to the group of natives as this rough conclusion. Naga and Singha will be appeared mostly in Dhammasana Yod of Thai and Lao. Hamsa will be appeared in Dhammasana Yod of Thai and Mon according to Hamsa represent as the symbol of Mon's nation. Similarly, the Dragon is the representative of Chinese's nation. Chinese place emphasis on the Dragon as symbol of the power, the prosperity and the religion protector. Finally, the decoration can be used from the nature such as flowers, leafs, and living animals, or from imagination for example the imaginative animals such as the Bat, Hamsa, Turtle, Dragon, angel. The gold, yellow and red colours are the popular colours for Dhammasana Yod painting. Moreover, the adoption of western culture and art in noblemen class significantly influenced in the creation of Dhammasana Yod in both of structure and decoration.

The concerned government sector should take action in cooperation between communities and temples in order to preserve Dhammasana Yod for next generation to appreciate and study further.

ปริญญาบัตร
เรื่อง

การศึกษาธรรมาสันยอตในจังหวัดลพบุรี

ของ
นางสาวมธุรส ตั้งสุวรรณ

ได้รับอนุมัติจากบัณฑิตวิทยาลัยให้นับเป็นส่วนหนึ่งของการศึกษาตามหลักสูตร
ปริญญาการศึกษามหาบัณฑิต สาขาวิชาศิลปศึกษา
ของมหาวิทยาลัยศรีนครินทรวิโรฒ

..... คณบดีบัณฑิตวิทยาลัย
(รองศาสตราจารย์ ดร.นภาพร หะวานนท์)
วันที่ 24 เดือน ตุลาคม พ.ศ. 2546

คณะกรรมการสอบปริญญาบัตร

..... ประธาน
(รองศาสตราจารย์วรรณรัตน์ ตั้งเจริญ)

..... กรรมการ
(ผู้ช่วยศาสตราจารย์อำนาจ เย็นสบาย)

..... กรรมการที่แต่งตั้งเพิ่มเติม
(ผู้ช่วยศาสตราจารย์พฤทธิ์ ศุภเศรษฐศิริ)

..... กรรมการที่แต่งตั้งเพิ่มเติม
(ผู้ช่วยศาสตราจารย์นवलล่อ ทินานนท์)

ประกาศคุณูปการ

การศึกษาธรรมาสันยอดในจังหวัดลพบุรีสามารถบรรลุได้ตามจุดมุ่งหมายที่ตั้งใจไว้ก็เนื่องจากได้รับความเมตตา กรุณา ของบุคคลต่างๆ ดังนี้

ขอขอบพระคุณ รองศาสตราจารย์วรรณรัตน์ ตั้งเจริญ และ ผู้ช่วยศาสตราจารย์อำนาจ เย็นสบาย ที่ให้ความกรุณารับเป็นประธานที่ปรึกษาและกรรมการที่ปรึกษา พร้อมทั้งให้คำแนะนำและเสนอแนะข้อคิดเห็นต่างๆที่เป็นประโยชน์อย่างมากแก่ผู้วิจัยด้วยความเมตตาตลอดระยะเวลาที่ทำการวิจัย

ขอขอบพระคุณอาจารย์ภูธร ภูมะธน อาจารย์ประจำคณะโบราณคดี สถาบันราชภัฏเทพสตรี ที่ให้ความกรุณาให้คำแนะนำและข้อเสนอแนะต่างๆเกี่ยวกับจังหวัดลพบุรี ขอขอบพระคุณ คุณสมบุญ พุ่มสกุล เจ้าหน้าที่ประจำพิพิธภัณฑ์สถานแห่งชาติสมเด็จพระนารายณ์มหาราชและครอบครัว ที่ให้ความอนุเคราะห์ร่วมลงภาคสนามทุกครั้งด้วยความรักในคุณค่าของผลงานศิลปะทุกชิ้น โดยไม่มีความเหน็ดเหนื่อย

ขอขอบพระคุณผู้อำนวยการพิพิธภัณฑ์สถานแห่งชาติสมเด็จพระนารายณ์มหาราชและเจ้าหน้าที่ภายในพิพิธภัณฑสถานฯ ทุกท่านที่ให้ความอนุเคราะห์ในการถ่ายภาพธรรมาสันยอดมณีชลชั้นท์และธรรมาสันยวดเสาชงทอง พร้อมทั้งข้อมูลและการต้อนรับด้วยดี

ขอขอบพระคุณพระภิกษุทุกรูปทั้งที่มีชีวิตอยู่และมรณภาพไปแล้วที่ให้ความกรุณาในด้านข้อมูลเฉพาะของธรรมาสันแต่ละหลัง และข้อมูลต่างๆที่เกี่ยวข้องกับพระพุทธศาสนาด้วยความมีเมตตา

ขอขอบพระคุณวัดทุกวัดในจังหวัดลพบุรีที่ผู้วิจัยได้ไปลงภาคสนาม รวมถึงชาวเมืองลพบุรีทุกท่านที่ให้ความช่วยเหลือด้านต่างๆอย่างดียิ่ง

ขอขอบพระคุณผู้เชี่ยวชาญด้านต่างๆที่ให้ความอนุเคราะห์ขยายความรู้ให้แก่ผู้วิจัย ประกอบไปด้วย อาจารย์เทิม มีเต็ม นักวิชาการด้านโบราณคดี กงทองสมุดแห่งชาติ กรมศิลปากร ที่ให้ความกรุณาอ่าน แปล อธิบาย จารึกบนแผ่นไม้ของวัดมณีชลชั้นท์ อาจารย์แต่ย์ม้วน แซ่แต้ อาจารย์สอนภาษาจีนของสมาคมพุทธบริษัทไทย-จีนประชา คุณวิจิตรร์ ไชยวิจิต นักวิชาการศิลปกรรม 7 หัวหน้ากลุ่มงานช่างแกะสลักและช่างไม้ปราณีต ศาสตราจารย์ ดร. สันติ เล็กสุขุม แห่งภาควิชาโบราณคดี มหาวิทยาลัยศิลปากร และท่านอื่นๆที่มีได้เอ่ยนามในที่นี้เป็นอย่างยิ่ง

ขอขอบพระคุณกัลยาณมิตรที่แสนดีทุกคน อาทิเช่น คุณธนวรรณ เวียงสีมา ผู้ให้ความช่วยเหลือทุกครั้งที่ถูกร้องขอ คุณรจนา เหลือชะยอน ผู้ให้กำลังใจแก่ผู้วิจัยด้วยดีเสมอมา คุณณัฐพล มีชาติ ผู้เสียสละเวลาอันมีค่าว่าดลสายเส้นธรรมาสันให้กับงานวิจัยและสุดท้ายขอขอบพระคุณครอบครัวของผู้วิจัยที่ให้ความช่วยเหลือทั้งทุนทรัพย์และกำลังใจจนสามารถทำให้งานวิจัยเสร็จสมบูรณ์

คุณค่าของงานวิทยานิพนธ์ฉบับนี้หากบังเกิดเป็นสิ่งอันเป็นกุศลผลบุญได้ ผู้วิจัยขออุทิศให้กับทุกท่านที่ให้ความช่วยเหลือวิทยานิพนธ์ฉบับนี้รวมถึงดวงวิญญาณของช่างไม้ทุกดวงที่ได้สร้างสรรคธรรมาสันอันทรงคุณค่าไว้เพื่อการเผยแผ่ของพระพุทธศาสนาและเป็นประโยชน์แก่อนุชนรุ่นหลังได้ทำการศึกษาต่อไป

มธุรส ตั้งสุวรรณ

สารบัญ

บทที่	หน้า
1 บทนำ	1
ภูมิหลัง	1
ความมุ่งหมายของการศึกษาค้นคว้า	7
ความสำคัญของการศึกษาค้นคว้า	8
ขอบเขตของการศึกษาค้นคว้า	8
ประชากรและกลุ่มตัวอย่างที่ใช้ในการศึกษาค้นคว้า	8
คำนิยามศัพท์	8
กรอบแนวคิดในการศึกษาค้นคว้า	9
2 เอกสารและงานวิจัยที่เกี่ยวข้อง	10
ข้อมูลทั่วไปของธรรมาสน์	10
ประวัติความเป็นมาของธรรมาสน์	11
ธรรมาสน์กับพระพุทธศาสนา	15
ประเภทและลักษณะของธรรมาสน์	18
องค์ประกอบของธรรมาสน์	22
ข้อมูลเกี่ยวกับลวดลายของธรรมาสน์	23
ลวดลายที่ได้จากธรรมชาติหรือลวดลายพันธุ์พฤกษา	25
ลายดอกบัว	25
ลายดอกโบตั๋นและพุดตาน	25
ลายใบไม้	26
ลายผลท้อ	27
ลายน้ำเต้า	27
ลวดลายที่ได้จากสัตว์ทั้งสัตว์ทวิบาทและจตุบาท	28
ลายหงส์	28
ลายนาคหรือพญานาค	29
ลายมังกร	31
ลายกิลเลน	31
ลายเต่า	32
ลายค่างควาว	32
ลายสิงห์หรือสิงห์โต	32
ลวดลายที่ได้จากเทวดาและมนุษย์	33

สารบัญญ(ต่อ)

บทที่		หน้า
2(ต่อ)	ลายเทพพนม.....	33
	ลายกินรี กินนร.....	34
	ลวดลายที่ได้จากการประดิษฐ์หรือผูกลาย.....	34
	ลายกระหนก หรือ กนก.....	34
	ลายช่อ.....	35
	ลายหน้ากระดาน.....	35
	ลายกระจัง.....	36
	ลายกาบ.....	37
	ลายดาวเพดาน.....	37
	ลายประดับมุมหรือลายค้ำควาหรือลายผีเสื้อ.....	38
	ข้อมูลเกี่ยวกับการผลิตกรรมาสน์.....	39
	ลักษณะหรือประเภทของงานจำหลักไม้.....	41
	กรรมวิธีการผลิตกรรมาสน์.....	41
3	วิธีดำเนินการศึกษาค้นคว้า.....	44
	การกำหนดประชากรและการเลือกกลุ่มตัวอย่าง.....	44
	การสร้างเครื่องมือที่ใช้ในการศึกษาค้นคว้า.....	45
	การเก็บรวบรวมข้อมูล.....	45
	การวิเคราะห์ข้อมูล.....	46
4	ผลการวิเคราะห์ข้อมูล.....	47
	ข้อมูลกรรมาสน์ของอำเภอเมืองลพบุรี จังหวัดลพบุรี.....	49
	ข้อมูลกรรมาสน์ของอำเภอลำปาง จังหวัดลพบุรี.....	92
	ข้อมูลกรรมาสน์ของอำเภอบ้านหมี่ จังหวัดลพบุรี.....	120
	ผลการวิเคราะห์ข้อมูลของกรรมาสน์ในจังหวัดลพบุรี.....	189
	ผลการวิเคราะห์คติความเชื่อ ความศรัทธาที่มีต่อพระพุทธศาสนาของกลุ่มชนใน จังหวัดลพบุรีที่มีผลต่อการสร้างสรรค์ลวดลายบนกรรมาสน์.....	189
	ผลการวิเคราะห์โครงสร้างโดยรวม ส่วนประกอบ และอิทธิพลทางศิลปะ ของกรรมาสน์.....	211
	ผลการวิเคราะห์ลวดลายและการตกแต่งที่ใช้กับกรรมาสน์.....	227
	ผลการวิเคราะห์คุณค่าทางความงาม(Aesthetic Quality).....	232
5	สรุปผล อภิปรายผล และข้อเสนอแนะ.....	233

สารบัญ(ต่อ)

บทที่	หน้า
5(ต่อ) สังเขปความมุ่งหมาย และวิธีดำเนินการศึกษาค้นคว้า.....	233
สรุปผลการศึกษาค้นคว้า.....	234
อภิปรายผลการศึกษาค้นคว้า.....	238
ข้อเสนอแนะ.....	241
บรรณานุกรม.....	242
ภาคผนวก.....	249
ภาคผนวก ก ข้อมูลของจังหวัดลพบุรี.....	249
ภาคผนวก ข ข้อมูลของกลุ่มชนชาติในจังหวัดลพบุรี	258
ภาคผนวก ค คำอ่าน แปล จารึกบนแผ่นไม้ที่รองรับอาสนะของธรรมมาสน์ วัดมณีชลขันธ์	261
ภาคผนวก ง ประเพณีการเทศน์มหาชาติและหลักการเทศน์มหาชาติ	264
ประวัติย่อผู้วิจัย	273

บัญชีภาพประกอบ

ภาพประกอบ	หน้า
1 กรอบแนวคิดในการศึกษาค้นคว้า.....	9
2 ธรรมเนียมตั้งหรือเตียง(วัดไลย์ จังหวัดลพบุรี).....	21
3 ธรรมเนียมยอครูปแบบต่างๆใน จังหวัดลพบุรี.....	21
4 ธรรมเนียมยอตัด(สกุลช่างล้านนา).....	22
5 ดอกบัวชนิดต่างๆที่นำมาประดิษฐ์เป็นลายไทย.....	25
6 ลักษณะลายดอกโบตันและดอกพุดตาน.....	26
7 ลักษณะของลวดลายใบไม้ยุคต่างๆ.....	26
8 รูปแบบของน้ำเต้าในงานศิลปกรรมของจีน.....	27
9 รูปแบบหงส์ตามคติของชนชาติต่างๆ.....	29
10 นาคสัญลักษณ์ในทางพระพุทธศาสนา.....	30
11 มังกรในท่าทางต่างๆ.....	31
12 สิ่งและฐานสิ่งแบบต่างๆ.....	33
13 ลายเทพนมบนพนักธรรมาสณ์ พิพิธภัณฑสถานแห่งชาติสมเด็จพระนารายณ์.....	33
14 กิณีรี เริงบันไดธรรมาสณ์ วัดหนองเมือง จังหวัดลพบุรี(สารคดี. 2542: 296).....	34
15 ลายกระหนกลักษณะต่างๆ(สันติ เล็กสุขุม. 2539: 134,143).....	35
16 ลายหน้ากระดาน.....	36
17 ลายกระจิง.....	36
18 ลายกาบ.....	37
19 ลายดาวเพดาน.....	38
20 ลายประดับมุม.....	38
21 เขตพื้นที่ของกลุ่มตัวอย่าง 3 อำเภอคืออำเภอเมืองลพบุรี อำเภอบำรุง อำเภอบ้านหมี่.....	45
22 ธรรมเนียมวัดมณีชลขันธ์.....	50
23 ลายเส้นธรรมเนียมวัดมณีชลขันธ์.....	51
24 รายละเอียดของธรรมเนียมวัดมณีชลขันธ์.....	51
25 ส่วนเพดานธรรมเนียมวัดมณีชลขันธ์.....	52
26 บันไดธรรมเนียมวัดมณีชลขันธ์เปรียบเทียบกับลายปูนปั้นรูปมังกรคายนาที่หน้าบ้านคุ้มโคปุระของ ปรางค์ประธานวัดมหาธาตุ.....	53
27 ธรรมเนียมวัดเสาชิงทอง.....	54
28 ลายเส้นธรรมเนียมวัดเสาชิงทอง.....	55
29 ลวดลายส่วนฐานของธรรมเนียมวัดเสาชิงทอง.....	56
30 ลวดลายของพนักธรรมเนียมวัดเสาชิงทอง.....	56

บัญชีภาพประกอบ(ต่อ)

ภาพประกอบ	หน้า
31 ลวดลายของกรอบลายแถบไขว้แบบประเพณีศิลปะมุสลิม.....	57
32 ลายส่วนของกระถางบายศรี.....	57
33 ลวดลายเพดานธรรมาสน์วัดเสาชิงทอง.....	57
34 ส่วนยอดปราสาทหรือหลังคาธรรมาสน์วัดเสาชิงทอง.....	58
35 หลังคาทรงโดมแบบต่าง ๆ.....	59
36 ธรรมาสน์วัดโพธิ์เทพประสิทธิ์.....	60
37 ลายเส้นธรรมาสน์วัดโพธิ์เทพประสิทธิ์.....	61
38 ส่วนฐานและตัวเรือนของธรรมาสน์วัดโพธิ์เทพประสิทธิ์.....	62
39 บันไดธรรมาสน์วัดโพธิ์เทพประสิทธิ์.....	63
40 ธรรมาสน์วัดตะโก.....	64
41 ลายเส้นธรรมาสน์วัดตะโก.....	65
42 ลวดลายสัตว์ประกอบส่วนฐานทั้ง 4 ด้านของฐานธรรมาสน์วัดตะโก.....	66
43 ภาพธรรมาสน์วัดท่าข้าม.....	67
44 ภาพลายเส้นธรรมาสน์วัดท่าข้าม.....	67
45 ลวดลายส่วนตัวเรือนของธรรมาสน์วัดท่าข้าม.....	68
46 ส่วนหลังคาหรือส่วนยอดของธรรมาสน์วัดท่าข้าม.....	69
47 ธรรมาสน์วัดตะเคียน.....	70
48 ลวดลายเส้นธรรมาสน์วัดตะเคียน.....	70
49 ลวดลายส่วนกรอบและลวดลายขอบในส่วนของฐานของธรรมาสน์วัดตะเคียน.....	71
50 ลักษณะส่วนตัวเรือนของธรรมาสน์วัดตะเคียน.....	72
51 ส่วนหลังคาหรือส่วนยอดของธรรมาสน์วัดตะเคียน.....	72
52 ธรรมาสน์วัดพรหมมาสตรี.....	74
53 ลายเส้นธรรมาสน์วัดพรหมมาสตรี.....	75
54 ลวดลายบางส่วนของฐานธรรมาสน์วัดพรหมมาสตรี.....	76
55 ลวดลายบางส่วนของตัวเรือนธรรมาสน์วัดพรหมมาสตรี.....	77
56 ลวดลายบนเพดานของธรรมาสน์วัดพรหมมาสตรี.....	77
57 ลายเส้นของลวดลายส่วนเพดานของธรรมาสน์วัดพรหมมาสตรี.....	78
58 สิ่งประดับหัวเสาทางขึ้นของธรรมาสน์วัดพรหมมาสตรี.....	78
59 ลวดลายพรรณพฤกษาด้านบนของเสาธรรมาสน์วัดพรหมมาสตรี.....	79
60 ธรรมาสน์ตั้งหลังเดิมของวัดโคกโพธิ์กุญชร.....	80

บัญชีภาพประกอบ(ต่อ)

ภาพประกอบ	หน้า
61	ธรรมาสถูปาวัดโคกโพธิ์ไชย..... 80
62	ลายเส้นธรรมาสถูปาวัดโคกโพธิ์ไชย..... 81
63	ลวดลายส่วนฐานของธรรมาสถูปาวัดโคกโพธิ์ไชย..... 82
64	ลวดลายส่วนเสาของธรรมาสถูปาวัดโคกโพธิ์ไชย..... 82
65	ลวดลายประดับเพดานของธรรมาสถูปาวัดโคกโพธิ์ไชย..... 83
66	ส่วนยอดหรือส่วนหลังคาของธรรมาสถูปาวัดโคกโพธิ์ไชย..... 83
67	ธรรมาสถูปาวัดโพธิ์ระหัด..... 85
68	ลายเส้นธรรมาสถูปาวัดโพธิ์ระหัด..... 80
69	ลวดลายของผนังธรรมาสถูปาวัดโพธิ์ระหัด..... 86
70	ลักษณะของนาคปักเศียร(ทำเป็นหงส์).. 87
71	บันไดหงส์ขึ้นธรรมาสถูปาวัดโพธิ์ระหัด..... 87
72	ธรรมาสถูปาและส่วนต่างๆของธรรมาสถูปาวัดโคกลำพาน..... 88
73	ลายเส้นธรรมาสถูปาวัดโคกลำพาน..... 89
74	ธรรมาสถูปาน้ำจั้น..... 90
75	ลายเส้นธรรมาสถูปาน้ำจั้น..... 91
76	ธรรมาสถูปามุจลินทร์..... 92
77	ลายเส้นธรรมาสถูปามุจลินทร์... 93
78	ลวดลายส่วนฐานของธรรมาสถูปามุจลินทร์..... 94
79	ลวดลายของคันทวยหูช้างและลวดลายโครงไม้ประดับด้านบนของธรรมาสถูปามุจลินทร์..... 94
80	ลักษณะของบันไดและที่รองเหยียบช้างหมอบของธรรมาสถูปามุจลินทร์..... 95
81	ธรรมาสถูปาสამัคคีธรรม..... 96
82	ลายเส้นธรรมาสถูปาสามัคคีธรรม..... 96
83	บันไดนาควัดสามัคคีธรรม..... 97
84	ธรรมาสถูปาท่าโขลง..... 98
85	ลายเส้นธรรมาสถูปาสามัคคีธรรม..... 99
86	แพะที่ฐานของธรรมาสถูปาท่าโขลง..... 100
87	ลวดลายบางส่วนของธรรมาสถูปาท่าโขลง..... 100
88	ลักษณะของบันไดธรรมาสถูปาและฐานรองเหยียบรูปแพะ..... 101
89	การใช้สีสะท้อนแสงในการปฏิสังขรณ์ธรรมาสถูปาท่าโขลง..... 102
90	หลังคาธรรมาสถูปาท่าโขลง..... 102

บัญชีภาพประกอบ(ต่อ)

ภาพประกอบ	หน้า
91 ธรรมเนียมพื้นบ้านวัดคลองเมากับวัดแคสูง.....	103
92 ธรรมเนียมวัดปากคลอง.....	104
93 ลายเส้นของธรรมเนียมวัดปากคลอง.....	104
94 ลวดลายของส่วนยอดธรรมเนียมวัดปากคลอง.....	105
95 ลักษณะบันไดและลวดลายส่วนผนังของธรรมเนียมวัดปากคลอง.....	106
96 ธรรมเนียมวัดท่าราบ.....	107
97 ลายเส้นธรรมเนียมวัดท่าราบ.....	108
98 ลวดลายของผนังและกานของธรรมเนียมวัดท่าราบ.....	109
99 นาคเศียรปักบนยอดหลังคาธรรมเนียมวัดท่าราบ.....	109
100 บันไดเทราของธรรมเนียมวัดท่าราบ.....	110
101 ธรรมเนียมวัดหนองปลาตุก.....	111
102 ลายเส้นธรรมเนียมวัดหนองปลาตุก.....	111
103 ส่วนฐานของธรรมเนียมวัดหนองปลาตุก.....	112
104 ลวดลายคันทวย กระจังปฏิญาณและลวดลายเพดานวัดหนองปลาตุก.....	113
105 ลวดลายของแผงไม้ค้ำบนตรงกลางระหว่างเสาของธรรมเนียมวัดหนองปลาตุก.....	113
106 บันไดธรรมเนียมวัดหนองปลาตุก.....	114
107 ธรรมเนียมวัดปากน้ำ.....	115
108 ลายเส้นธรรมเนียมวัดปากน้ำ.....	115
109 ลวดลายของฐานธรรมเนียมวัดปากน้ำ.....	116
110 บันไดธรรมเนียมวัดปากน้ำ.....	117
111 ธรรมเนียมวัดหัวสำโรง.....	118
112 ลายเส้นธรรมเนียมวัดหัวสำโรง.....	119
113 ลวดลายผนังธรรมเนียมวัดหัวสำโรง.....	119
114 ส่วนของหลังคาธรรมเนียมวัดหัวสำโรง.....	120
115 ธรรมเนียมวัดมหาสอน.....	121
116 ลายเส้นธรรมเนียมวัดมหาสอน.....	122
117 ลักษณะของกระจังและกานพรมศรที่ประดับบนธรรมเนียมวัดมหาสอน.....	123
118 ส่วนยอดปราสาทของธรรมเนียมวัดมหาสอน.....	123
119 บันไดธรรมเนียมวัดมหาสอน.....	124
120 ลักษณะด้านข้างของกระจังวัดมหาสอน.....	125

บัญชีภาพประกอบ(ต่อ)

ภาพประกอบ	หน้า
121 ธรรมาสถ์วัดกัถลีพนาราม.....	126
122 ลายเส้นธรรมาสถ์วัดกัถลีพนาราม.....	126
123 ส่วนตัวเรือนของธรรมาสถ์วัดกัถลีพนาราม.....	127
124 ลวดลายบนเพดานธรรมาสถ์วัดกัถลีพนาราม.....	128
125 ส่วนยอดของธรรมาสถ์วัดกัถลีพนาราม.....	128
126 บ้านไถนาควัดกัถลีพนาราม.....	129
127 ส่วนประกอบของธรรมาสถ์วัดคู้งท่าเสา.....	130
128 ลายเส้นของส่วนประกอบธรรมาสถ์วัดคู้งท่าเสา.....	131
129 ธรรมาสถ์วัดเนินยาว.....	133
130 ลายเส้นธรรมาสถ์วัดเนินยาว.....	134
131 ลวดลายของโครงไม้ฉลุส่วนตัวเรือนและลวดลายกาบพรหมศรของธรรมาสถ์วัดเนินยาว.....	134
132 ลายกระจังและลายหน้ากระดานของธรรมาสถ์วัดเนินยาว.....	135
133 เพดานธรรมาสถ์วัดเนินยาว.....	135
134 หลังคายอดปราสาทของวัดเนินยาว.....	136
135 บ้านไถธรรมาสถ์วัดเนินยาว.....	136
136 ธรรมาสถ์วัดมะขามเฒ่า.....	137
137 ลายเส้นธรรมาสถ์วัดมะขามเฒ่า.....	138
138 บ้านไถธรรมาสถ์วัดมะขามเฒ่า.....	139
139 ธรรมาสถ์วัดสระเตยน้อย.....	140
140 ลายเส้นของธรรมาสถ์วัดสระเตยน้อย.....	141
141 ส่วนฐานและงวดลายบนเสาของธรรมาสถ์วัดสระเตยน้อย.....	141
142 ลวดลายของโครงสร้างไม้ฉลุลายก้านขดบนตัวเรือนธรรมาสถ์วัดสระเตยน้อย.....	142
143 โครงสร้างส่วนหลังคาหรือยอดธรรมาสถ์วัดสระเตยน้อย.....	142
144 นาคที่ติดบนตัวเรือนธรรมาสถ์วัดสระเตยน้อย.....	143
145 ธรรมาสถ์วัดหนองเมืองก่อนการปฏิสังขรณ์และหลังการปฏิสังขรณ์.....	144
146 ลายเส้นธรรมาสถ์วัดหนองเมือง.....	144
147 ลวดลายตัวเรือนของธรรมาสถ์วัดหนองเมือง.....	145
148 ลวดลายส่วนยอดของธรรมาสถ์วัดหนองเมือง.....	146
149 ลวดลายกนิรีส่วนบ้านไถธรรมาสถ์วัดหนองเมือง.....	146
150 บ้านไถธรรมาสถ์วัดหนองเมือง.....	147

บัญชีภาพประกอบ(ต่อ)

ภาพประกอบ	หน้า
151	ฐานสิงห์ธรรมาสน์วัดหนองเมือง..... 147
152	ธรรมาสน์วัดห้วยกรวด..... 148
153	ลายเส้นของธรรมาสน์วัดห้วยกรวด..... 149
154	ลักษณะของชั้นเชิงบาตรหรือฐานเชิงบาตรธรรมาสน์วัดห้วยกรวด..... 150
155	ลวดลายบางส่วนของฐานธรรมาสน์วัดห้วยกรวด..... 150
156	ลายกระจังติดขอบธรรมาสน์วัดห้วยกรวด..... 150
157	คันทวยนาคบนธรรมาสน์วัดห้วยกรวด..... 151
158	โครงไม้ฉลุลายบัวก้านขดและกระจังธรรมาสน์วัดห้วยกรวด..... 151
159	ส่วนของหลังคาธรรมาสน์วัดห้วยกรวด..... 152
160	บันไดนาคของธรรมาสน์วัดห้วยกรวด..... 152
161	ฐานรองเหยียบของธรรมาสน์วัดห้วยกรวด..... 153
162	ธรรมาสน์วัดหินปักใหญ่..... 154
163	ลายเส้นธรรมาสน์วัดหินปักใหญ่..... 155
164	ลวดลายบนเพดานธรรมาสน์วัดหินปักใหญ่..... 156
165	บันไดธรรมาสน์วัดหินปักใหญ่..... 156
166	ธรรมาสน์วัดสำโรงใหญ่..... 157
167	ลายเส้นของธรรมาสน์วัดสำโรงใหญ่..... 158
168	ลวดลายบนผนังของธรรมาสน์วัดสำโรงใหญ่..... 159
169	ลวดลายบนผนังทางขึ้นและลวดลายบนเสาธรรมาสน์วัดสำโรงใหญ่..... 159
170	ลวดลายบนเพดานธรรมาสน์วัดสำโรงใหญ่..... 159
171	ส่วนหลังคายอดปราสาทวัดสำโรงใหญ่..... 160
172	ธรรมาสน์วัดโพนทอง..... 161
173	ลายเส้นธรรมาสน์วัดโพนทอง..... 161
174	ลวดลายต่างๆของธรรมาสน์วัดโพนทอง..... 162
175	ธรรมาสน์วัดราษฎร์ธานี..... 163
176	ลายเส้นธรรมาสน์วัดราษฎร์ธานี..... 164
177	เพดานธรรมาสน์วัดราษฎร์ธานี..... 164
178	ธรรมาสน์วัดสายห้วยแก้ว..... 165
179	ลายเส้นธรรมาสน์วัดสายห้วยแก้ว..... 166
180	ธรรมาสน์วัดบางกะปิใหญ่..... 167
181	ลายเส้นของธรรมาสน์วัดบางกะปิใหญ่..... 168

บัญชีภาพประกอบ(ต่อ)

ภาพประกอบ	หน้า
182 บันไดธรรมาสน์วัดบางกะปิใหญ่.....	169
183 ธรรมาสน์วัดเขาวงกฏ.....	170
184 ลายเส้นธรรมาสน์วัดเขาวงกฏ.....	170
185 ลวดลายส่วนฐานของธรรมาสน์วัดเขาวงกฏ.....	171
186 ลวดลายของแผงไม้โครงฉลุลวดลายวัดเขาวงกฏ.....	171
187 กาบพรหมศรและคันทวยวัดเขาวงกฏ.....	172
188 ส่วนหลังคายอดปราสาทของธรรมาสน์วัดเขาวงกฏ.....	172
189 บันไดธรรมาสน์วัดเขาวงกฏ.....	173
190 ธรรมาสน์วัดทุ่งทะเลหญ้าและลวดลายต่าง ๆบนธรรมาสน์.....	174
191 ลายเส้นของธรรมาสน์วัดทุ่งทะเลหญ้า.....	175
192 บันไดธรรมาสน์วัดทุ่งทะเลหญ้า.....	176
193 ลวดลายดอกบัวแบบต่างๆที่ประดับบนธรรมาสน์.....	193
194 ลวดลายดอกโบตั๋น.....	193
195 ลวดลายดอกท้อและต้นท้อ.....	194
196 ตัวอย่างของลวดลายใบไม้บางส่วน.....	194
197 นกยูงบนธรรมาสน์วัดเขาวงกฏ.....	201
198 ลวดลายสิงบนธรรมาสน์วัดมุจลินท์และบนธรรมาสน์วัดเขาวงกฏ.....	201
199 โครงสร้างส่วนประกอบของธรรมาสน์.....	211
200 ส่วนประกอบต่างๆของธรรมาสน์.....	212
201 ลักษณะของหลังคาส่วนยอดแบบโดม.....	213
202 ลักษณะของหลังคาส่วนยอดแบบปราสาท.....	213
203 ลักษณะของเสาธรรมาสน์.....	214
204 ลักษณะของคันทวยธรรมดาและคันทวยหูช้าง.....	214
205 ลักษณะของกาบไม้และกาบพรหมศร.....	215
206 ลักษณะของสาหร่ายรวงผึ้งของธรรมาสน์วัดตะโก.....	216
207 ลักษณะของประจำยามรัศมีของธรรมาสน์วัดเสาชิงช้าและธรรมาสน์วัดราชบูรณะ.....	216
208 ลักษณะของพนักรและลวดลายแบบต่างๆจากธรรมาสน์กลุ่มตัวอย่าง.....	217
209 ตัวอย่างลักษณะของการประดับกระจังที่มีขนาดต่างกัน.....	218
210 ตัวอย่างลักษณะของการประดับกระจังที่มีขนาดเท่ากัน.....	218
211 ตัวอย่างของการจัดองค์ประกอบลวดลายบนเพดานธรรมาสน์ยอด.....	219
212 ลักษณะของฐานแบบที่1.....	220

บัญชีภาพประกอบ(ต่อ)

ภาพประกอบ	หน้า
213 ลักษณะของฐานแบบที่ 2	220
214 ลักษณะของฐานแบบที่ 3.....	220
215 ลักษณะของฐานแบบที่ 4.....	221
216 ลักษณะของฐานแบบที่ 5.....	221
217 ลักษณะของฐานแบบที่ 6.....	222
218 ลักษณะของฐานแบบที่ 7.....	222
219 บันไดธรรมาสันบางส่วนจากกลุ่มตัวอย่าง.....	223
220 ลักษณะของเศ็อยแบบมูมจากและเศ็อยหางเหย็ยว.....	224
221 โครงสร้างแบบที่ 1.....	225
222 โครงสร้างแบบที่ 2 และ แบบที่ 3.....	226
223 โครงสร้างแบบที่ 4 และ แบบที่ 5.....	226
224 โครงสร้างแบบที่ 6 และ แบบที่ 7.....	227
225 เปร็ยบเอกลักษณะเ็เฉพาะของผลงานจากลวดลายบันไดธรรมาสันของกลุ่มชนต้งๆ.....	229
226 เปร็ยบเทียบโครงสร้างของธรรมาสันกับจุดมุงหมายของพระพุทธรศาสนา.....	236

บทที่ 1

บทนำ

ภูมิหลัง

พระพุทธศาสนาเป็นศาสนาที่มีหลักธรรมคำสั่งสอนเน้นให้เป็นคนมีความเมตตา กรุณา โอบอ้อมอารี รู้จักการให้อภัย มีความเอื้อเฟื้อเผื่อแผ่ซึ่งกันและกัน และในชนชาติใดมีพระพุทธศาสนาเป็นศาสนาประจำชาติ ชนชาตินั้นก็จะสงบสุข ไม่มีการขัดแย้งของกลุ่มชนต่างๆถึงแม้จะมีกลุ่มชนอยู่หลากหลายกลุ่มชน หลากหลายวัฒนธรรม และศาสนาภายในชาติดังเช่นประเทศไทย

พระพุทธศาสนาจึงเป็นศาสนาประจำชาติไทยมาตั้งแต่โบราณกาลและยังเป็นรากฐานที่สำคัญในด้านศิลปะวัฒนธรรม ขนบธรรมเนียม ประเพณี จริยธรรม และคุณธรรม ซึ่งพระพุทธศาสนาสามารถหล่อหลอมให้รวมกันจนกลายเป็นเอกลักษณ์ของชาติไทย ผู้คนในสมัยโบราณตั้งแต่ชนชั้นประชาชนชาวบ้านทั่วไป จนถึงชนชั้นพระมหากษัตริย์ ต่างมีความเชื่อความศรัทธาต่อพระพุทธศาสนาอย่างแน่นแฟ้น ธิดา สาระยา ได้เขียนถึงพระพุทธศาสนาไว้ว่า "ที่สำคัญพุทธศาสนา เป็นสื่อหล่อหลอมคนและวัฒนธรรมต่างระดับเข้าด้วยกัน วัดเป็นศูนย์กลางของ ชุมชน สังคม เป็นที่มาของประเพณีศูนย์กลางของการศึกษาข้ามพรมแดนของความต่างทางชนชั้นและความต่างของท้องถิ่นที่อาศัยไม่มากก็น้อย กษัตริย์อยุธยายุคปลายเริ่มมีบทบาทในการสร้างประเพณีทางพุทธศาสนาอย่างเด่นชัด เช่นประเพณีการจุดโคมเพื่อบูชาพระบรมธาตุจุฬามณีและพระพุทธบาท ณ ลุ่มน้ำนมมทานที"(ธิดา สาระยา. 2538: คำนำ)

ลาลูแบร์ ได้บันทึกถึงอุปนิสัยของชาวสยามไว้ว่า "ชาวสยามผู้ใดมั่งมีพอแล้ว ก็ไม่เว้นที่จะสร้างพระอุโบสถ แลยังทรัพย์สมบัติอันมีค่า บรรดาที่เหลือใช้เหลือสอยไว้" (ลาลูแบร์. 2510: 533) ซึ่งสัมพันธ์กับกิงแก้ว อัครถาวร ได้กล่าวถึงบทบาทของพระมหากษัตริย์ในสมัยกรุงศรีอยุธยาไว้ว่า

แม้ว่ากรุงศรีอยุธยาจะเป็นดินแดนแห่งการศึก แกร่งแข็งซิงตีทั้งภายในภายนอกก็ตาม พระพุทธศาสนา ก็ยังคงเป็นที่พึ่งทางกายทางใจของคนทั้งหลายไม่คลอนแคลน พระมหากษัตริย์ผู้ทรงความเจียมขนาดในด้านการเมือง การปกครองล้วนมีศรัทธาแน่นแฟ้นในบวรพระพุทธศาสนาทรงเป็นอัครศาสนูปถัมภกและทรงบำเพ็ญกรณียกิจทางศาสนา มิได้ขาดและในฐานะที่ศูนย์กลางของวัฒนธรรมและความมั่นคงของราชอาณาจักรอยู่ที่วัด ถาวรวัตถุและอนุสาวรีย์แห่งชัยชนะทั้งทางโลกและทางธรรมได้ผสมผสานเป็นเกลียวเดียวกันเป็นปรากฏการณ์อันพึงถือเป็นอนุมิตี ณ ที่วัดนั่นเอง(กิงแก้ว อัครถาวร. 2545)

ตรี อมาตยกุล ได้กล่าวถึงบทบาทของพระพุทธศาสนาในด้านการสร้างสรรค์ผลงานทางศิลปะว่า "ศิลปะที่เกิดขึ้นในสมัยโบราณมักเกิดขึ้นด้วยการบันดาลใจทางศาสนาเป็นส่วนมาก คือผู้สร้างเกิดความศรัทธาเลื่อมใสในศตสนาอย่างแน่นแฟ้น โดยเพียรพยายามสร้างปูชนียสถานและประติมากรรมขึ้นตามกำลังของตนที่พอสามารถจะทำได้" (ตรี อมาตยกุล. 2544: 15) ซึ่งสอดคล้องกับ โชติ ภัลยาณมิตร ว่า

ความเจริญของช่างในอดีตนั้นขึ้นอยู่กับผู้อุปถัมภ์งาน งานระดับแรกของช่างนั้นเกี่ยวกับการศาสนาหรือวัดในท้องถิ่นที่ช่างผู้นั้นอาศัยอยู่ การปฏิบัติงานช่างให้กับพระศาสนานั้นนอกจากกระทำด้วยความศรัทธาแล้วการแข่งขันกันระหว่างท้องถิ่นใกล้เคียงก็เป็นเครื่องกระตุ้นให้เกิดการพัฒนาในวิชาช่างอย่างสำคัญแทบจะกล่าวได้ว่าวัดในชนบทนั้นเป็นศูนย์สร้างวัฒนธรรมและงานศิลปะเกือบทุกสาขา และน่าจะกล่าวได้ในทำนองเดียวกันว่าชุมชนใดไม่มีวัด ชุมชนนั้นก็ไม่มีพัฒนาการในด้านศิลปะที่เกื้อหนุนเพื่อให้ชุมชนได้มีโอกาสประกอบการบุญกุศล ฉะนั้นในชุมชนที่มีครัวเรือนมากพอที่จะมีกำลังสร้างวัดได้ก็มักจะอาราธนาพระสงฆ์มาตั้งวัด เพื่อที่จะได้ไม่ต้องเดินทางไกลไปทำบุญในท้องถิ่นอื่นให้ได้รับความยากลำบาก และอีกประการหนึ่งหากมีวัดเกิดขึ้นในชุมชนของตน ก็จะเป็นทางให้ผู้อื่นที่อยู่ใกล้เคียงหรือที่ยังกระจัดกระจายอยู่ให้มาร่วมทำบุญในท้องถิ่นของตน เป็นทางให้เกิดความสนุกรื่นเริงไปด้วยพร้อม ๆ กัน ทำให้เกิดการเปลี่ยนแปลงบรรยากาศซ้ำซากที่ต้องทำไร่ทำนามาตลอดทั้งปีอีกด้วย ในอดีตวัดเป็นศูนย์กลางของการสมาคม เป็นสถานที่ให้การศึกษาทุกระดับนับตั้งแต่การเริ่มต้นหัดเขียนและอ่าน เป็นแหล่งควบคุมจริยธรรมของส่วนรวม เป็นที่สอนความรู้ทางพุทธศาสนา เป็นศูนย์พัฒนาท้องถิ่นเป็นที่ปูพื้นฐานทางด้านศิลปกรรม เป็นแหล่งให้เกิดการสร้างสรรคดีในทางศิลปะอย่างสำคัญในบางโอกาสก็อาจเป็นได้ทั้งสถานรักษาพยาบาลผู้ป่วยไข้ไปด้วย นอกจากนี้เรายังเคยได้ยินว่าในอดีตนั้นวัดยังเป็นสถานที่ฝึกสอนอาวุธและตำราพิชัยสงครามดังเช่นที่เคยปรากฏมาแล้วในสมัยกรุงศรีอยุธยา ดังนั้นวัดจึงเป็นสัญลักษณ์ของความเจริญรุ่งเรืองของท้องถิ่นทุกประการ วัดเป็นสถานที่ที่กล่าวได้ว่ามีความผูกพันและมีอิทธิพลต่อชีวิตของชุมชนไทยนับตั้งแต่เกิดจนถึงเวลาตาย (โชติ กัลยาณมิตร. 2525: 307)

พระพุทธศาสนาในประเทศไทยจึงมีรากฐานที่มั่นคงและหยั่งรากลึก คนไทยมีความศรัทธาในพระพุทธศาสนาอย่างแน่นแฟ้น ตั้งแต่ประชาชนธรรมดาจนถึงพระมหากษัตริย์ผู้ปกครองแผ่นดินไทยผืนนี้พระพุทธศาสนาในประเทศไทยจึงเปรียบเสมือนศูนย์รวมจิตใจของผู้คนในชาติทำให้เกิดความรักความสามัคคีภายในกลุ่มชน ชุมชน และชาติ นอกจากนี้ยังเป็นบ่อเกิดของประเพณีวัฒนธรรมต่าง ๆ และรวมไปถึงบ่อเกิดของการสร้างสรรค์งานทางด้านศิลปะต่าง ๆ ที่เกี่ยวข้องกับพระพุทธศาสนาไม่ว่าจะเป็นวัด โบสถ์ พระพุทธรูป ธรรมาสน์ ผ้าห่อคัมภีร์ เป็นต้น ทำให้เกิดการสืบทอดทางภูมิปัญญา ขึ้นในกลุ่มชน ชุมชน ที่มีเอกลักษณ์เป็นของตนเอง จนกลายเป็นวัฒนธรรมของชาติไทยที่มีเอกลักษณ์เฉพาะเป็นของตนเอง

วรรณรัตน์ ตั้งเจริญ ได้กล่าวถึงการสืบทอดรูปแบบของศิลปะว่า “สภาพวัฒนธรรมไทยมีสภาพการดำเนินชีวิตผูกพันกับธรรมชาติยึดมั่นในศาสนาและความงามของบรรพบุรุษทำให้เกิดวัฒนธรรมสืบทอดต่อกันมาเป็นเวลานาน ขณะเดียวกันก็ปรากฏเป็นเอกลักษณ์รูปแบบศิลปะพื้นบ้านสำหรับชุมชนนั้นๆ” (วรรณรัตน์ ตั้งเจริญ. 2541: 50)

บริบททางสังคมของพระพุทธศาสนาในอดีตนั้นมีความสำคัญและเกี่ยวข้องกับทุก ๆ หน่วยงานภายในชุมชนนั้นๆ รวมไปถึงการพัฒนาในด้านต่าง ๆ ของชุมชน พระพุทธศาสนาจึงมีบทบาทที่สำคัญและยังเป็นรากฐานหนึ่งที่ทำให้เกิดภูมิปัญญาไทยขึ้นมา โครงการร่วมมือระหว่างสำนักงานคณะกรรมการการศึกษาแห่งชาติ(สกศ.)สำนักนายกรัฐมนตรี, สถาบันวิจัยเพื่อการพัฒนาการศึกษาสำหรับผู้มีความสามารถพิเศษด้านทัศนศิลป์และศิลปะการแสดง(สวพทศ.) และ คณะศิลปกรรมศาสตร์มหาวิทยาลัยศรีนครินทรวิโรฒ ได้พิจารณาภาพโดยรวมของภูมิปัญญาไทยไว้ 8 ด้าน คือ วิถีการดำรงชีวิต (Livelihood), ชนบทธรรมเนียมประเพณี (Tradition), ปรัชญาความเชื่อ (Philosophy and belief), เรื่องเล่าพื้นบ้าน (Folklore), ความเชื่อทางศาสนา (Religion), การละเล่นพื้นบ้าน (Folkplay), ศิลปะและงานช่าง (Arts and Craft), ภูมิปัญญาร่วมสมัย

(Contemporary Wisdom)(โครงการร่วมมือระหว่างสำนักงานคณะกรรมการการศึกษาแห่งชาติ(สทศ.)สำนักนายกรัฐมนตรี,สถาบันวิจัยเพื่อการพัฒนาการศึกษาสำหรับผู้มีความสามารถพิเศษด้านทัศนศิลป์และศิลปะการแสดง(สวพทศ.) และ คณะศิลปกรรมศาสตร์มหาวิทยาลัยศรีนครินทรวิโรฒ. 2544: 47)

เมื่อพิจารณาจากภาพโดยรวมของภูมิปัญญาไทยทั้ง 8 ด้าน จะพบว่ามีความศาสนาเข้าไปเกี่ยวข้องในทุกด้านทั้งทางตรงและทางอ้อม ไม่ว่าจะเป็นในด้านวิถีการดำรงชีวิต ขนบธรรมเนียมประเพณี ปรัชญาความเชื่อ เรื่องเล่าพื้นบ้าน ความเชื่อทางศาสนา การละเล่นพื้นบ้าน ศิลปะและงานช่าง และภูมิปัญญาความร่วมมือ ซึ่งอาจจะกล่าวได้ว่าพระพุทธศาสนาเป็นหัวใจสำคัญของสังคมที่ทำให้เกิดความเจริญรุ่งเรืองในด้านต่างๆ อย่างเด่นชัด ทั้งทางด้านสังคม วัฒนธรรม เศรษฐกิจ

บทบาทของพุทธศาสนาที่กล่าวมาทั้งหมดนี้เป็นความสำคัญที่ทรงคุณค่าและกำลังจะกลายเป็นอดีตอันเนื่องมาจากสังคมยุคโลกาภิวัตน์หรือสังคมสมัยใหม่ กำลังจะทอดทิ้งและทำลายพุทธศาสนาให้สูญสลายไปเรื่อยๆ ทั่วประเทศ วิชา ได้แสดงความคิดเห็นไว้ว่า

ศาสนาเป็นระบบปัญญาอันยิ่งใหญ่ เป็นมรดกตกทอดที่มีค่ายิ่ง แต่ค่อนข้างถูกทอดทิ้งในทางความหมายในสังคมสมัยใหม่ที่เป็นสังคมวัตถุนิยมและบริโภคนิยม ในโลกที่พัฒนาทางวัตถุอย่างเอียงข้างและสุดโต่ง มนุษย์เดิมเป็นโรคพร่องทางจิตวิญญาณ จนพูดกันว่าสมัยนี้มีวิกฤตการณ์ทางจิตวิญญาณ (Spiritual Crisis) ทำให้มนุษย์ขาดความสมบูรณ์ในตัวเอง แล้วก็ต้องเที่ยวหาอะไรมาเติม เช่น ยาเสพติด ความฟุ้งเฟ้อ ความรุนแรง ซึ่งกำลังระบาดทั่วโลก และไม่มีที่ท่าว่าจะแก้ไขได้เลยถ้ามนุษย์ยังขาดความสมบูรณ์ในตัวเอง มนุษย์จะมีความสมบูรณ์ต่อเมื่อพัฒนาครบทุกด้านคือ ทางกาย ทางจิต ทางสังคม และทางจิตวิญญาณ ซึ่งทางพุทธเรียกว่า ทางปัญญา(ประเวส วิชา. 2544: 21.)

เมื่อศาสนาที่เป็นมรดกตกทอดอันยิ่งใหญ่ของมวลมนุษยชาติกำลังจะถูกสังคมสมัยใหม่ที่นิยมวัตถุและบริโภคนิยมที่ได้รับอิทธิพลมาจากชาติตะวันตกเข้าครอบงำในจิตใจ วิถีการดำเนินชีวิตที่เปลี่ยนแปลงไป สภาพเศรษฐกิจ สังคม ที่ตกต่ำลงทุกที และเมื่อศาสนาที่กำลังจะถูกกลืนเข้าไปในสังคมสมัยใหม่นี้ย่อมต้องเกิดการสูญเสีย สูญสลาย ของมรดกทางวัฒนธรรม ที่เกิดจากภูมิปัญญาทางศาสนาอย่างที่ไม่อาจจะหลีกเลี่ยงได้และสิ่งหนึ่งที่เกี่ยวข้องกับศาสนาโดยตรงเปรียบเสมือนเป็นสื่อกลางระหว่างพระกับพุทธศาสนิกชน ทำให้พระพุทธศาสนาได้รับการเผยแผ่ นั่นก็คือ ธรรมาสน์

ธรรมาสน์ คือ ที่นั่งสำหรับพระสงฆ์หรือสามเณรใช้แสดงธรรมเทศนาในวันงานต่าง ๆ เช่น วันเข้าพรรษา วันออกพรรษา โดยปกติธรรมาสน์จะมีอยู่ทั่วทุกภาคในประเทศไทย รูปร่างรูปทรงของธรรมาสน์ก็จะมีลักษณะที่แตกต่างกันไปตามกลุ่มชาติพันธุ์นั้น ๆ การสร้างสรรค์ธรรมาสน์จะนิยมใช้ไม้เป็นวัสดุในการทำ ซึ่งในอดีตจะเรียกงานที่นำไม้มาแกะสลักให้เป็นลวดลายว่า “การจำหลักไม้” ในบรรดาเครื่องจำหลักไม้เกี่ยวกับพระพุทธศาสนาของไทยที่เป็นของสงฆ์วิจิตรจรรยา เปร็ดแพรวไปด้วยลายกระจัดอันอ่อนพลิ้ว ปิดทองประดับกระจกกระจิบระยับ เห็นจะมีแต่ธรรมาสน์เท่านั้นที่อวดสง่าราศีเด่นเป็นที่จับตาจับใจ ท่ามกลางผู้คนทั่วไปฟังธรรมเทศนา (น.ณ.ปากน้ำ. 2543: 5) ธรรมาสน์ที่นิยมสร้างกันมาแต่โบราณ ก็นิยมทำเป็นหลังคาซ้อนเป็นชั้น ๆ มียอดซึ่งถือว่าเป็นของสูงสุดที่พึงกระทำหรือสร้างขึ้นในพุทธศาสนา(เสนอ นิลเดช. 2534: 119) ว่าเฉพาะดาวเพดานของธรรมาสน์สมัยอยุธยาที่วัดกุฎีทองนี้เป็นดาวเพดานที่งดงามยิ่งใหญ่มาก จำหลักเต็มเพดานธรรมาสน์ดูอลังการยิ่งนัก จำหลักเป็นรูปดอกบัวบานซ้อนกันหลายชั้นทรงกลม แม้จะลดหลั่นลึกลง

ลอยตัวแต่ก็วางลายให้หน้าหนักเกิดความกลมกลึงเป็นบัวบานที่สวยงามอยู่ในกรอบสี่เหลี่ยม(นิวัต กองเพียร. 2543: 24) เมื่อก้าวขึ้นศาลาก็ตกตะลึงกับความสง่างามของธรรมาสน์ที่เด่นสง่าอยู่ข้างหน้า แหงนหน้าขึ้นดู เพดานกับธรรมาสน์ผานสอดคล้องกันอย่างยอดเยี่ยม(สิงห์เทินปราสาทธรรมาสน์ช่างญวน. 2542: 22)

บุษบกธรรมาสน์ เป็นศิลปกรรมซึ่งเกี่ยวเนื่องด้วยประเพณีทางพุทธศาสนาของไทยอีกอย่างหนึ่ง จัดได้ว่าเป็นประณีตศิลป์ มีลักษณะน่าสนใจน่าศึกษาเหตุที่กล่าวเช่นนั้นเพราะบุษบกธรรมาสน์มีแพร่หลายอยู่ทั่วไปทั้งภาคเหนือ ภาคกลาง ภาคตะวันออกเฉียงเหนือ และภาคใต้ สร้างขึ้นด้วยความศรัทธาต่อพระศาสนา ประการหนึ่ง สร้างขึ้นเพื่ออุทิศส่วนกุศลให้แก่ญาติบรรพบุรุษหรือผู้ที่มีพระคุณผู้ล่วงลับไปแล้วอีกประการหนึ่ง (จวีงาม มาเจริญ. 2538: 56)

ตรี อมาตยกุล ได้กล่าวถึง งานศิลปะประเภทประณีตศิลป์ในสมัยอยุธยาตอนต้นหรือในยุคที่ 1 ว่า “อาจมีประณีตศิลป์เกี่ยวกับเครื่องไม้จำหลักเกิดขึ้นหลายอย่าง เช่น บานประตูหน้าต่างโบสถ์วิหาร ธรรมาสน์ เตียง ตู้ใส่หนังสือ พระไตรปิฎก และรูปจำหลักอื่น ๆ ” (ตรี อมาตยกุล. 2544: 17)

ธรรมาสน์จัดได้ว่าเป็นงานศิลปกรรมประเภทปราณีตศิลป์ที่มีความสวยงาม วิจิตร อลังการและเกี่ยวข้องกับประเพณีทางพระพุทธศาสนาถือเป็นหนึ่งสำหรับพระสงฆ์หรือสามเณรใช้ในการแสดงพระธรรม เทศนาให้กับพุทธศาสนิกชนได้ฟัง ในวันสำคัญต่างๆของพระพุทธศาสนาเช่น วันพระ วันเข้าพรรษา วันออกพรรษา ธรรมาสน์มีอยู่ทั่วไปทุกภาคของประเทศไทย มีเอกลักษณ์เฉพาะของแต่ละภาค โดยเฉพาะภาคกลางเป็นภูมิภาคที่มีพื้นที่ราบลุ่มมีความอุดมสมบูรณ์ ประชาชนที่อาศัยอยู่สามารถดำรงชีวิตได้อย่างสงบสุข จึงอาจจะมีเวลามากพอที่จะสร้างสรรค์งานทางเชิงช่างได้อย่างดีเยี่ยมและจังหวัดลพบุรีเป็นจังหวัดหนึ่งที่มีความสำคัญทางประวัติศาสตร์ ภูมิศาสตร์ และเป็นจังหวัดที่มีความหลากหลายของกลุ่มชนต่างๆอันเนื่องมาจากสภาพภูมิประเทศที่ถูกแบ่งออกเป็น 2 ด้าน คือ ด้านที่ราบลุ่มและด้านที่ราบตอน ดั้งที่สำนักพิมพ์สารคดี ได้เขียนถึงไว้ว่า “ ตลอดสามสี่เดือนที่ทีมงานตระเวนสำรวจและพูดคุยกับชาวบ้านตามพื้นที่ต่าง ๆ เราพบว่า ลพบุรีซึ่งตกวันตกกับตะวันออกมีความแตกต่างกันทั้งภูมิประเทศ ผู้คน การดำรงชีวิต หรือแม้แต่อุปนิสัยใจคอ ... ” (สำนักพิมพ์สารคดี. 2542: คำนำ) และส่วน ธิดา สาระยา ได้กล่าวถึงจังหวัดลพบุรีไว้ว่า

ลพบุรีเป็นศูนย์กลางการติดต่อมาแต่โบราณเป็นชุมทางที่จะติดต่อกับภาคอีสาน ภาคเหนือ ภาคกลาง และภาคใต้ เหตุการณ์ทางประวัติศาสตร์หลายอย่างที่เกิดขึ้นสนับสนุนข้อเท็จจริงที่ว่า ลพบุรีเป็นแหล่งสะสมผู้คน และวัฒนธรรมจากอาณาบริเวณอื่น ประชาคมลพบุรีประกอบด้วยกลุ่มคนหลายเชื้อชาติและวัฒนธรรมอันหลากหลายตำนานพื้นเมืองลพบุรีจึงประกอบด้วยเรื่องราวอันเป็นจุดเด่นของกลุ่มคนต่าง ๆ ประมวลกันเป็นความเฉพาะของตำนานเมืองลพบุรีที่สัมพันธ์กับถิ่นนี้เท่านั้นไม่ใช่ถิ่นอื่น (ธิดา สาระยา. 2539: 196)

ลพบุรีจึงเป็นจังหวัดหนึ่งในภาคกลางที่มีประวัติศาสตร์ความเป็นมาที่ยาวนานและต่อเนื่องมีเอกลักษณ์เฉพาะของภูมิประเทศที่มีทั้งที่ราบลุ่มและที่ราบตอนภายในจังหวัดเดียวกัน เป็นศูนย์กลางการติดต่อกับภาคต่างๆในประเทศไทยมาตั้งแต่โบราณกาล จึงทำให้เกิดการตั้งหลักปักฐานของกลุ่มชนต่างๆขึ้นภายในจังหวัดลพบุรี

สารานุกรมวัฒนธรรมไทยภาคกลาง เล่ม 12 ได้อธิบายถึงที่มาของกลุ่มชนในจังหวัดลพบุรีว่า “ ด้านกลุ่มชนใน จังหวัดลพบุรีเป็นเมืองโบราณตั้งแต่สมัยทวารวดี จึงมีกลุ่มชนต่าง ๆ อพยพเข้ามาอยู่อาศัย

หลายกลุ่มเช่น ชาวลาวจากเมืองเวียงจันทน์ และชาวไทยพวน จากเมืองหลวงพระบาง รวมทั้งชาวมอญจากเมืองหงสาวดีเป็นต้น คนไทยเชื้อสายต่าง ๆ เหล่านี้ต่างก็มีภาษาพูดและขนบธรรมเนียมประเพณีเป็นของตนเอง” (สารานุกรมวัฒนธรรมไทยภาคกลาง เล่ม 12. 2542: 5741)

กลุ่มชนแต่ละกลุ่มย่อมมีขนบธรรมเนียมประเพณีความเชื่อที่แตกต่างกันโดยมีศาสนาเป็นสิ่งที่เชื่อมโยงความรู้สึกผูกพันกันภายในกลุ่มชนนั้น ๆ กลุ่มชนแต่ละกลุ่มจึงมีอัตลักษณ์ที่โดดเด่นเป็นของตนเองที่สืบทอดต่อกันมาเป็นระยะเวลายาวนาน ไม่เว้นแม้แต่งานทางศิลปะหรืองานช่าง ศิลปินพระศรี ได้ให้ความหมายของช่างฝีมือ (Artisan) ว่า หมายถึง

ผู้ผลิตศิลปกรรมที่นำมาดูน่าใช้สอยเป็นอสังการเครื่องประดับชีวิตของคนเราให้กินดีอยู่ดี ผลิตรกรรมหรือสิ่งทำเป็นอาชีพของช่างฝีมือนี้เรียกว่า ศิลปะ อันเป็นผลเกิดจากฝีมือความสามารถและความรู้ค่าของช่างฝีมือผู้นั้นเฉพาะตัวเป็นคน ๆ ไปหรือกล่าวอีกนัยหนึ่งผลิตรกรรมหรือสิ่งที่ทำขึ้นไม่ใช่เป็นของที่ทำด้วยเครื่องจักรตัวอย่างอาชีพต่าง ๆ ของช่างฝีมือ คือ การสลักโลหะการแกะสลักไม้ การทำเครื่องปั้นลายคราม การทอผ้า และอื่น ๆ ด้วยของมีเยื่อใยวิชาวชิพอันเนื่องด้วยการช่าง เช่น ช่างทอง ช่างถม ช่างไม้ ช่างรัก ช่างประดับมุก ช่างประดับกระจก เหล่านี้เป็นต้น ก็เรียกว่า ศิลปะ(ศิลปิน พระศรี. 2515: 31-32)

ศิลปะที่เกิดขึ้นจากกลุ่มชนต่าง ๆ จึงย่อมที่จะมีความแตกต่างและมีความเป็นเอกลักษณ์ที่แสดงถึงลักษณะเฉพาะของกลุ่มที่ได้รับการถ่ายทอดมาจากบรรพบุรุษ จากความสามารถของตัวบุคคลนั้น ๆ ผสมผสานรวมกันกับความเชื่อ ความศรัทธาของช่างที่มีต่อพระพุทธศาสนา ทำให้เกิดเป็นผลงานที่มีคุณค่าต่อทั้งทางด้านจิตใจ และทางวัตถุคือเป็นสิ่งที่ให้ความสุขใจเมื่อได้พบเห็น และเป็นสิ่งที่สนองตอบต่อการใช้สอยทางกายเพื่อสนองต่อให้เกิดความสุขทางใจแก่พุทธศาสนิกชนทุกคน

จะเห็นได้ว่าพระพุทธศาสนา ศิลปะ และวัฒนธรรม มีความสำคัญกับสังคมเป็นอย่างมากเนื่องจากสามารถสะท้อนอุปนิสัย สภาพชีวิต ความเป็นอยู่ คติความเชื่อภายในสังคมได้อย่างดียิ่ง กระแสการปฏิรูปในวงการศึกษาปีพุทธศักราช 2545 จึงได้พยายามจัดตั้งกระทรวงศึกษา ศาสนา และวัฒนธรรม เนื่องจากการเห็นถึงความสำคัญขององค์กร 3 องค์กร คือ การศึกษา ศาสนาและวัฒนธรรม ที่เกี่ยวข้องสัมพันธ์ระหว่างกันและกัน ซึ่งมีผลที่จะทำให้ประเทศไทยสามารถดำรงอยู่และพัฒนาไปได้อย่างยั่งยืน สาเหตุของการเกิดกระทรวงการศึกษา ศาสนา และวัฒนธรรมมีรากฐานมาจากรัฐธรรมนูญแห่งราชอาณาจักรไทย ที่กำหนดให้รัฐต้องจัดการศึกษาอบรมและสนับสนุนให้ออกชน จัดการศึกษาอบรมให้เกิดความรู้คู่คุณธรรมจัดให้มีกฎหมายเกี่ยวกับการศึกษาแห่งชาติปรับปรุงการศึกษาให้สอดคล้องกับความเปลี่ยนแปลงทางเศรษฐกิจและสังคม สร้างเสริมความรู้และปลูกฝังจิตสำนึกที่ถูกต้องเกี่ยวกับการเมืองการปกครองในระบอบประชาธิปไตยอันมีพระมหากษัตริย์ทรงเป็นประมุข สนับสนุนการค้นคว้าวิจัยในศิลปวิทยาการต่าง ๆ เร่งรัดการศึกษาวิทยาศาสตร์และเทคโนโลยีเพื่อการพัฒนาวิชาชีพครู และส่งเสริมภูมิปัญญาท้องถิ่นศิลปะและวัฒนธรรมของชาติรวมทั้งในการจัดการศึกษาของรัฐให้คำนึงถึงการมีส่วนร่วมขององค์กรปกครองท้องถิ่นและเอกชนตามที่กฎหมายบัญญัติและให้ความคุ้มครองการจัดการศึกษาอบรมขององค์กรวิชาชีพและเอกชนภายใต้การกำกับดูแลของรัฐ พระราชบัญญัติการศึกษาแห่งชาติ พ.ศ.2542 (พ.ร.บ.การศึกษาแห่งชาติ พ.ศ. 2542) จึงได้ถือกำเนิดขึ้นมาเพื่อให้สัมพันธ์สอดคล้องกับรัฐธรรมนูญแห่งราชอาณาจักรไทย ใน พ.ร.บ.การศึกษาแห่งชาติ พ.ศ.2542 หมวดที่ 1 บททั่วไป ความมุ่งหมายและหลักการมาตราที่ 7 กล่าวไว้ว่า

ในกระบวนการเรียนรู้ต้องมุ่งปลูกฝังจิตสำนึกที่ถูกต้องเกี่ยวกับการเมือง การปกครองในระบอบประชาธิปไตยอันมีพระมหากษัตริย์ทรงเป็นประมุข รู้จักรักษาและส่งเสริมสิทธิหน้าที่ เสรีภาพความเคารพ กฎหมาย ความเสมอภาค และศักดิ์ศรีความเป็นมนุษย์ มีความภาคภูมิใจในความเป็นไทย รู้จักรักษาผลประโยชน์ส่วนรวมและของประเทศชาติ รวมทั้งส่งเสริมศาสนา ศิลปวัฒนธรรมของชาติ การกีฬา ภูมิปัญญาท้องถิ่น ภูมิปัญญาไทย และความรู้อันเป็นสากล ตลอดจนอนุรักษ์ทรัพยากรธรรมชาติและสิ่งแวดล้อม มีความสามารถในการประกอบอาชีพ รู้จักพึ่งตนเอง มีความคิดริเริ่มสร้างสรรค์ ใฝ่รู้ และเรียนรู้ด้วยตนเองอย่างต่อเนื่อง(พ.ร.บ.การศึกษาแห่งชาติพ.ศ.2542. 2542: 5)

จากมาตราดังกล่าวทำให้เกิดมาตรา 23 ในหมวด 4 ว่าด้วยแนวการจัดการศึกษาที่เน้นการศึกษาในเรื่องเกี่ยวกับตนเองและความสัมพันธ์ของตนเองและสังคม ความรู้และทักษะด้านวิทยาศาสตร์และเทคโนโลยี ความรู้เกี่ยวกับศาสนาศิลปะวัฒนธรรม การกีฬา ภูมิปัญญาไทยและการประยุกต์ใช้ภูมิปัญญา ความรู้และทักษะด้านคณิตศาสตร์และภาษาไทย ความรู้และทักษะในการประกอบอาชีพและการดำรงชีวิตอย่างมีความสุข ดังรายละเอียดต่อไปนี้

การจัดการศึกษา ทั้งการศึกษาในระบบการศึกษานอกระบบ และการศึกษาตามอัธยาศัย ต้องเป็นความสำคัญทั้งความรู้คุณธรรม กระบวนการเรียนรู้ และบูรณาการตามความเหมาะสม ของแต่ละระดับการศึกษาในเรื่องดังต่อไปนี้

- (1)ความรู้เรื่องเกี่ยวกับตนเอง และความสัมพันธ์ของตนเองกับสังคมได้แก่ ครอบครัว ชุมชน ชาติ และสังคมโลก รวมถึงความรู้ เกี่ยวกับประวัติศาสตร์ความเป็นมาของสังคม-ไทยและระบบการเมืองการปกครองในระบอบประชาธิปไตยอันมีพระมหากษัตริย์ทรงเป็นประมุข
- (2)ความรู้และทักษะด้านวิทยาศาสตร์และเทคโนโลยีรวมทั้งความรู้ความเข้าใจและประสบการณ์เรื่องการจัดการ การบำรุงรักษาและการใช้ประโยชน์จากทรัพยากรธรรมชาติและสิ่งแวดล้อมอย่างสมดุลยั่งยืน
- (3)ความรู้เกี่ยวกับศาสนาศิลปะวัฒนธรรม การกีฬา ภูมิปัญญาไทย และการประยุกต์ใช้ภูมิปัญญา
- (4)ความรู้ และทักษะด้านคณิตศาสตร์และด้านภาษาเป็นการใช้ภาษาไทยอย่างถูกต้อง
- (5)ความรู้และทักษะในการประกอบอาชีพและการดำรงชีวิตอย่างมีความสุข(พ.ร.บ.การศึกษาแห่งชาติ พ.ศ.2542. 2542: 12-13)

แนวทางจัดการศึกษาใน พ.ร.บ.การศึกษาแห่งชาติ พ.ศ.2542 นอกจากจะให้ความสำคัญกับผู้เรียนแล้ว ยังเน้น ความรู้เรื่องเกี่ยวกับประวัติความเป็นมาในชุมชนสังคม ศาสนา ศิลปะ และวัฒนธรรมภูมิปัญญาไทย เพื่อให้เกิดกระบวนการเรียนรู้และบูรณาการตามความเหมาะสม

ภูมิปัญญาชาวบ้านของชุมชนต่างๆในอดีตที่เกิดขึ้นมาจากความศรัทธาในพระพุทธศาสนา จากคติความเชื่อในการดำรงชีวิต จากการแก้ปัญหาในการดำรงชีวิต และจากประเพณีวัฒนธรรม จึงเป็นสาระสำคัญที่สามารถบ่งบอกถึงความเจริญรุ่งเรือง หรือเสื่อมถอยของสังคมนั้นๆในแต่ละช่วงเวลาได้ และเป็นสิ่งที่ลูกหลานของชุมชนนั้นควรจะต้องศึกษาและรับรู้ เพื่อให้เกิดความรักและหวงแหนมรดกทางภูมิปัญญาที่บรรพบุรุษของเราได้สร้างสมไว้ด้วยความวิริยะอุตสาหะไม่ให้หมดสิ้นไป โดยเฉพาะพระพุทธศาสนาที่เป็นรากฐานสำคัญของศิลปวัฒนธรรม ขนบธรรมเนียม ประเพณี และภูมิปัญญาของประเทศไทย พระพุทธศาสนาจึงมี

บทบาทในบริบทของสังคมไทยอย่างหลีกเลี่ยงไม่ได้ พระพุทธศาสนาอันเจริญรุ่งเรืองมาตั้งแต่ครั้งโบราณกาล กำลังจะสูญหายไปในยุคปัจจุบันนี้ ยุคที่เรียกว่า ยุคของการสื่อสารไร้พรมแดน(IT) ยุคที่สามารถติดต่อสื่อสารกันได้ทั่วโลกในเวลาเพียงไม่กี่วินาทีเป็นยุคของการบริโภคนิยม วัตถุนิยม ยุคของความฟุ้งเฟ้อ สถานประกอบการในด้านบันเทิงต่าง ๆ ยุคที่เต็มไปด้วยสารเสพติดนานาชนิด สิ่งต่าง ๆ เหล่านี้กำลังจะแผ่ขยายอาณาเขตเข้าครอบคลุม ทดแทน และมีบทบาทในสังคม ในชีวิตประจำวัน ในจิตใจ ของประชาชนชาวไทย แทนบทบาทของพระพุทธศาสนาที่มีรากฐานมาตั้งแต่โบราณกาล คุณค่าของพระธรรมคำสั่งสอนในพระพุทธศาสนา กำลังจะเลือนหายไปจากบริบทของสังคมไทย และธรรมาสันก็เป็นส่วนหนึ่งในพระพุทธศาสนาที่พระสงฆ์หรือสามเณรใช้นิ่งเทศน์แสดงพระธรรมให้แก่พุทธศาสนิกชนก็อาจจะกำลังเลือนหายไปจากความทรงจำของชาวพุทธศาสนิกชน

ธรรมาสันจึงมีได้มีคุณค่าเพียงในด้านของการเป็นส่วนประกอบสำคัญสำหรับประกอบพิธีกรรมทางขนบธรรมเนียมประเพณีทางพระพุทธศาสนาเท่านั้น ในตัวของธรรมาสันเองนับว่ามีคุณค่าเป็นอย่างมาก เนื่องจากช่างผู้สร้างสรรค์ธรรมาสันจะสร้างด้วยความศรัทธาที่มีต่อพระพุทธศาสนา ดังนั้นความตั้งใจความเพียรพยายามในการผลิตธรรมาสัน จึงมาจากความศรัทธาอย่างแรงกล้า เปรียบเสมือนการได้ทำบุญร่วมกันช่างจะผลิตธรรมาสันออกมาในรูปลักษณะใดนั้นย่อมขึ้นอยู่กับว่าช่างอยู่ในกลุ่มของชนใด ได้รับการสืบทอดทางความคิดความเชื่อ ภูมิปัญญา และวัฒนธรรมมาอย่างไร ผนวกกับประสบการณ์ความรู้ความสามารถของช่าง ทำให้การแสดงออกของช่างที่มีต่อธรรมาสันจึงมีความแตกต่างและมีเอกลักษณ์เฉพาะตัวของแต่ละกลุ่มชน นอกจากนี้ธรรมาสันยังสามารถสะท้อนให้เห็นถึงสังคมในอดีตของชุมชนนั้นได้เป็นอย่างดีอีกด้วย และเนื่องจากจังหวัดลพบุรีเป็นจังหวัดที่มีประวัติศาสตร์ความเป็นมาที่ยาวนานต่อเนื่องตั้งแต่สมัยก่อนประวัติศาสตร์ มีพระมหากษัตริย์ให้ความสำคัญถึง 2 พระองค์คือ สมเด็จพระนารายณ์มหาราช แห่งราชอาณาจักรกรุงศรีอยุธยาและพระบาทสมเด็จพระจอมเกล้าเจ้าอยู่หัว ในสมัยกรุงรัตนโกสินทร์ มีพื้นที่ในจังหวัดที่แบ่งเป็น 2 ลักษณะคือ ที่ราบลุ่มและที่ราบดอน มีอาณาเขตพื้นที่ติดกับจังหวัดทางภาคกลาง และภาคอีสาน ประชากรภายในจังหวัดลพบุรีจึงมีอยู่หลายกลุ่มชน ไม่ว่าจะเป็นชนชาติไทย ชนชาติจีน ชนชาติลาว ชนชาติมอญ จากพระราชบัญญัติการศึกษาแห่งชาติ พ.ศ.2545 ที่ส่งเสริมศาสนา ศิลปวัฒนธรรม ภูมิปัญญาท้องถิ่น ภูมิปัญญาไทย ในชุมชนแต่ละชุมชน จากความสำคัญของพระพุทธศาสนา จากความแตกต่างของกลุ่มชนในพื้นที่จังหวัดลพบุรี และจากคุณค่าอันควรค่าแก่การอนุรักษ์และเผยแพร่ของธรรมาสัน

ธรรมาสันจึงมีคุณค่าควรแก่การศึกษา ค้นคว้า ทั้งทางด้านประโยชน์ใช้สอยในทางพุทธศาสนา การศึกษาทางด้านศิลปะ ที่ถ่ายทอดออกมาจากกลุ่มชนที่แตกต่างกันในจังหวัดลพบุรี การถ่ายทอด เชื่อมโยง ความเชื่อ ความศรัทธา ในสังคมของแต่ละกลุ่มชนลงไปในธรรมาสัน การสะท้อนให้เห็นสภาพของสังคม เศรษฐกิจในกลุ่มชน สิ่งต่าง ๆ เหล่านี้ล้วนเป็นปัจจัยสำคัญที่ทำให้ผู้วิจัยเกิดความสนใจที่จะศึกษาธรรมาสันของกลุ่มชนในจังหวัดลพบุรี

ความมุ่งหมายของการศึกษาค้นคว้า

1. เพื่อศึกษาถึงอิทธิพลในด้านความคิดความเชื่อความศรัทธาของกลุ่มชนต่าง ๆ (กลุ่มชนชาติไทย กลุ่มชนชาติมอญ กลุ่มชนชาติจีน กลุ่มชนชาติลาว) ในจังหวัดลพบุรีที่มีต่อพระพุทธศาสนาในการสร้างสรรค์ลวดลายบนธรรมาสัน
2. เพื่อศึกษารูปทรง ลวดลาย และโครงสร้างโดยรวมของธรรมาสันในกลุ่มชนต่าง ๆ และเปรียบเทียบถึงอิทธิพลทางศิลปะที่ได้รับในแต่ละกลุ่มชน

ความสำคัญของการศึกษาค้นคว้า

1. ได้ความรู้ด้านวัฒนธรรมภูมิปัญญาความเชื่อ ความศรัทธาของกลุ่มชนต่อพระพุทธศาสนาในเขตพื้นที่จังหวัดลพบุรีที่มีผลต่อการสร้างสรรค์ธรรมาสน์
2. ได้ความรู้เกี่ยวกับประวัติศาสตร์ศิลปะที่สัมพันธ์กับศาสนา ศิลปวัฒนธรรม และภูมิปัญญาท้องถิ่นด้านการสร้างธรรมาสน์
3. ทำให้เกิดความซาบซึ้งและเข้าใจภูมิปัญญาของบรรพบุรุษในด้านการสร้างสรรค์ธรรมาสน์ ทำให้เกิดความหวงแหนและอนุรักษ์รักษามรดกทางวัฒนธรรมของชุมชนไว้

ขอบเขตของการศึกษาค้นคว้า

ประชากรและกลุ่มตัวอย่างที่ใช้ในการศึกษาค้นคว้า

ประชากรที่ใช้ในการศึกษาค้นคว้า

ประชากร คือ ธรรมาสน์ยอดที่อยู่ในวัด ในเขตพื้นที่การปกครองของจังหวัดลพบุรีประกอบไปด้วย 11 อำเภอ คือ อำเภอเมืองลพบุรี อำเภอโคกสำโรง อำเภอโคกเจริญ อำเภอชัยบาดาล อำเภอท่าม่วง อำเภอท่าหลวง อำเภอบ้านหมี่ อำเภอพัฒนานิคม อำเภอลำสนธิ อำเภอสระโบสถ์ อำเภอหนองม่วง

กลุ่มตัวอย่างที่ใช้ในการศึกษาค้นคว้า

กลุ่มตัวอย่าง คือ ธรรมาสน์ยอดที่อยู่ในวัดเขตอำเภอเมืองลพบุรี อำเภอท่าม่วง และอำเภอบ้านหมี่ จำนวน 35 หลังที่ได้รับการคัดเลือกแบบเจาะจง(Purposive Sample)

คำนิยามศัพท์

กลุ่มชน

หมายถึง กลุ่มชนที่อาศัยอยู่ในเขตพื้นที่จังหวัดลพบุรีที่มีความแตกต่างกันทางด้านวัฒนธรรมความเป็นอยู่ มีอัตลักษณ์ของกลุ่มที่ชัดเจน โดยผ่านกฎเกณฑ์ทางประวัติศาสตร์และวัฒนธรรมประกอบไปด้วย กลุ่มชาวไทย กลุ่มชาวลาว กลุ่มชาวจีน และ กลุ่มชาวมอญ

การจำหลักไม้

หมายถึง การทำไม้ให้เกิดลวดลายที่สวยงามด้วยการแกะหรือการสลัก

ธรรมาสน์

หมายถึง ที่สำหรับพระภิกษุและสามเณรนั่งแสดงธรรม (ธรรมะ+อาสนะ)

ประณีตศิลป์

หมายถึง ผลงานทางศิลปกรรมที่สร้างสรรค์ด้วยความประณีต ทำอย่างวิจิตรบรรจงโดยใช้อุปกรณ์ เช่น เครื่องมือแกะสลัก และเป็นผลงานสร้างสรรค์ด้วยมือ มีลักษณะเฉพาะตัว

พุทธศิลป์

หมายถึง ผลงานทางศิลปะที่เกี่ยวข้องสัมพันธ์กับพระพุทธศาสนาเกิดจากความศรัทธา ความเชื่อ เช่น งานประติมากรรมพระพุทธรูป ธรรมาสน์

ภูมิปัญญา

หมายถึง การแก้ปัญหาของกลุ่มชนโดยใช้พื้นความรู้เดิม ความชำนาญ ขนบธรรมเนียมประเพณีต่าง ๆ ของกลุ่มชนในจังหวัดลพบุรีเกี่ยวกับการสร้างธรรมาสน์

ช่างท้องถิ่น

หมายถึง ช่างของกลุ่มชนต่างๆที่อาศัยอยู่ในเขตพื้นที่จังหวัดลพบุรี

กรอบแนวคิดในการศึกษาค้นคว้า

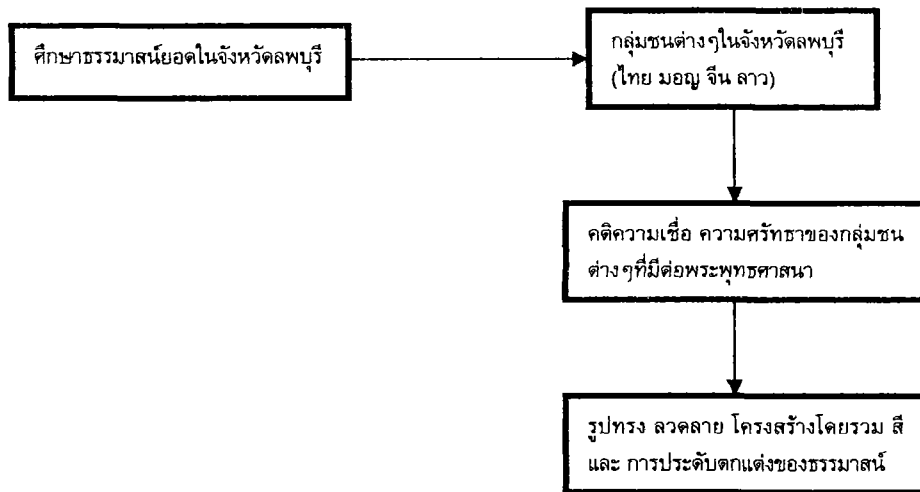

ภาพประกอบ 1 กรอบแนวความคิดในการศึกษาค้นคว้า

บทที่ 2

เอกสารและงานวิจัยที่เกี่ยวข้อง

การวิจัยในครั้งนี้ผู้วิจัยได้ทำการศึกษาเอกสารต่างๆ ที่เกี่ยวข้องและได้นำเสนอตามหัวข้อดังต่อไปนี้

1. ข้อมูลทั่วไปของธรรมาสน์
 - 1.1 ประวัติความเป็นมาของธรรมาสน์
 - 1.2 ธรรมาสน์กับพระพุทธศาสนา
 - 1.3 ประเภทและลักษณะของธรรมาสน์
 - 1.4 องค์ประกอบของธรรมาสน์
2. ข้อมูลเกี่ยวกับลวดลายของธรรมาสน์
3. ข้อมูลเกี่ยวกับการผลิตธรรมาสน์

1. ข้อมูลทั่วไปของธรรมาสน์

ข้อมูลทั่วไปของธรรมาสน์ประกอบไปด้วย ประวัติความเป็นมาของธรรมาสน์ ธรรมาสน์กับพระพุทธศาสนา ประเภทของธรรมาสน์ และองค์ประกอบของธรรมาสน์ ก่อนที่จะทราบรายละเอียดต่างๆ ของธรรมาสน์ควรจะทราบถึงความหมายของธรรมาสน์ก่อน

ธรรมาสน์ หมายถึง แท่นที่พระสงฆ์หรือสามเณรใช้นั่งเพื่อแสดงพระธรรมเทศนาแก่พุทธศาสนิกชนทั่วไป จัดเป็นงานศิลปกรรมที่มีความสวยงามโดดเด่นละเอียดอ่อน ประณีต เป็นศิลปกรรมที่เกี่ยวข้องกับพระพุทธศาสนา ตั้งแต่เป็นสง่าอยู่บนศาลาการเปรียญหรือโรงธรรมของวัด โดยมีลักษณะที่แตกต่างกันไปตามความเชื่อของผู้สร้าง เช่น บางวัดก็มีแบบที่มีหลังคาเป็นยอดแหลมเหมือนกับปราสาทขนาดเล็ก บางวัดก็มีแบบเป็นเหมือนเก้าอี้หนังธรรมดาแต่เตี้ยกว่ามีแผงไม้เตี้ยๆ กันโดยรอบเว้นทางเข้าไว้ขนาดพอดีคน 1 คน มีการตกแต่งด้วยการปิดทองบ้างแกะสลักบ้าง ปิดกระจกบ้างตามคติความนิยมของช่างแต่ละที่ งานศิลปกรรมที่กล่าวมาข้างต้นนี้เรียกกันว่า ธรรมาสน์

ธรรมาสน์เป็นคำสมาสระหว่างคำ 2 คำ คือ ธรรมะ + อาสนะ พจนานุกรมฉบับเฉลิมพระเกียรติ พ.ศ.2530 ได้ให้ความหมายของคำทั้ง 2 คำ นี้ ไว้ว่า

ธรรมะ หมายถึง คุณความดี, ความชอบ; คำสั่งสอนในศาสนา , หลักประพฤติปฏิบัติในศาสนา

อาสนะ หมายถึง ที่นั่ง , เครื่องปูรองนั่ง (พระภิกษุสามเณร)

ธรรมาสน์ จึงหมายถึง ที่นั่งสำหรับพระภิกษุสงฆ์ หรือ สามเณรไว้สำหรับแสดงธรรมคำสั่งสอนของพระพุทธเจ้า

ซึ่งมีผู้ให้ความหมายของธรรมาสน์ไว้แตกต่างกันดังนี้

วิบูลย์ ลีสุวรรณ (2522: 147) ให้ความหมายของธรรมาสน์ไว้ว่า คือ แท่นสำหรับพระสงฆ์ใช้เป็นที่นั่งแสดงพระธรรมเทศนา

สามารถ จันทรแจ่ม (2537: 30) ให้ความหมายของธรรมาสน์ว่า หมายถึง สถานที่แสดงธรรมธรรมาสน์ ก็คือ ที่ๆ พระสงฆ์หรือสามเณรใช้นั่งสำหรับแสดงธรรมคำสั่งสอนของพระพุทธเจ้า เพื่อให้ศาสนาคงอยู่สืบไป

1.1 ประวัติความเป็นมาของธรรมาสน์

ธรรมาสน์เกิดขึ้นในสมัยใดหรือในช่วงใดไม่มีหลักฐานปรากฏชัดเป็นลายลักษณ์อักษร แต่สันนิษฐานได้จากเหตุการณ์และหลักฐานที่ปรากฏในพระพุทธรูปประวัติของพระพุทธเจ้ามีข้อความตอนหนึ่งซึ่งเป็นเรื่องราวของคนหาบหน้ำที่ชื่อโสตถิยะ ได้ถวายหน้ำให้พระพุทธเจ้าสำหรับรองนั่งทำให้เกิดบัลลังก์ขึ้นมาตรงที่พระพุทธเจ้านำหน้ำไปรองนั่ง มีเนื้อความดังนี้

สมัยนั้นคนหาบหน้ำ ชื่อว่า โสตถิยะ หาบหน้ำเดินสวนทางมารู้อาการของพระมหาบุรุษจึงได้ ถวายหน้ำ 8 กำ พระโพธิสัตว์ทรงรับหน้ำนั้นแล้วเสด็จไปยังโคนโพธิ์พฤกษ์ชื่อตัน อัสสัดถะ ซึ่งเป็นวิชัยพฤกษ์อันรุ่งโรจน์กว่าหน้ำต้นไม้อื่นทั้งหลาย มีร่มเงาเย็น เว้นจากการชุมนุมของวิหคณานา ๆ ชนิดประดับด้วยกิ่งอันทึบต้องลมอ่อนๆ ไชยมา ประคองยืนดีด้วยปีติทรงธรรม ประทับนิพนธ์พญาอัสสัดถะพฤกษ์ 3 ครั้ง แล้วเสด็จไปยังด้านทิศตะวันออก ประทับยืนผืนพระพักตร์ไปทางทิศตะวันตก ก็ในด้านทิศตะวันออกนั้นเป็นสถานที่ตั้งบรรลึงก์ของพระพุทธเจ้าทั้งปวง พระมหาสัตว์ทรงทราบวาสถานที่นี้เป็นสถานที่อันพระพุทธเจ้าทั้งปวงไม่ทรงละเป็นสถานที่ไม่วันทิวเป็นสถานที่กำจัดกรคือ กิเลส จึงทรงจับปายหน้ำ เขย่าทันใดนั้นเองได้มีบัลลังก์สูง 14 คอกผุดขึ้น หน้ำแม่เหล่านนั้นก็คงตั้งอยู่โดยสันฐาน เป็นภาพที่ช่างเขียนหรือช่างโบทกฉาบแม้จะฉลาดยิ่งก็ไม่สามารถจะเขียนหรือโบทกฉาบให้เสมอเหมือนได้ (สุริย์ มีผลกิจ. 2541: 45)

จากข้อความข้างต้นเป็นหลักฐานทางพุทธประวัติแต่เมื่อศึกษาจากทางด้านพระวินัยของพระสงฆ์ในพระวินัยปิฎก ปา ปาจิตตีย์ ได้มีการกล่าวถึงในเรื่องของอาสนะหรือผ้าปูนั่งของพระภิกษุสงฆ์ ไว้ว่า

ต่อไปนี้เป็นเนื้อความในอรรถกถา คัมภีร์หุคยสมินตปาสาทิกาวา ลิกขาบทนี้เรียกว่า นิสิตนลิกขาบทฯ ในนิสิตนลิกขาบทนี้มีคำแปลว่า สมเด็จพระผู้มีพระภาคเจ้า ทรงอนุญาตผ้าปูนั่งไว้ในเรื่องไหน ๆ มีคำแก้ว่า ทรงอนุญาตไว้ในเรื่องปณิตโกชณะ ในจีวรชั้นแรก ๆ คือ สมเด็จพระผู้มีพระภาคเจ้า ทรงอนุญาตไว้ในเรื่องปณิตโกชณะ ในจีวรชั้นแรกๆ นั้นว่า ตูก่อนภิกษุทั้งหลาย เราอนุญาตผ้าปูนั่งเพื่อรักษากาย เพื่อรักษาจีวรเพื่อรักษาเสนาสนะ ดังนี้ ๆ คำว่า เหมือนกับช่างหนังที่ทำหนังนั้น คือธรรมดาช่างหนังซึ่งคิดว่า เราจักทำหนังให้กว้างก็ย่อมดึงหนังออกไปข้างโน้นบ้าง ข้างนี้บ้าง ฉนใด พระอุทายิจะนั่งลงบนผ้าปูนั่งก็ได้ตั้งผ้าปูนั่งออกไปข้างโน้นบ้างข้างนี้บ้าง ฉนนัน ๆ คำว่าที่ชื่อว่าผ้าปูนั่งหมายผ้าปูนั่งที่มีชายนั้น คือ แบ่งผ้าปูนั่งออกเป็น 3 ชาย ได้แก่แบ่งในที่ 2 แห่ง อันมีชายผ้าแห่งละคืบ พระสุคต ในที่สุดข้างหนึ่ง ๆ แผ่นผ้านั้น ๆ ลิกขาบทนี้มีสมุฏฐาน 6 สันเนื้อความในอรรถกถาเพียงเท่านี้(พระวินัยปิฎก ปา ปาจิตตีย์. 2518: 207)

และเมื่อทำการศึกษาในสมัยสุโขทัยจากศิลาจารึกของพ่อขุนรามคำแหงหลักที่ 1 ด้านที่ 3 บรรทัดที่ 10-19 ได้กล่าวถึงอาสนะของพระสงฆ์ไว้ว่า “1214 ศก ปิมะโรง พ่อขุนรามคำแหงเจ้าเมืองศรีสัชชนาลัย สุโขทัยนี้ ปลุกไม้ตาลนี้ได้สืบสี่เข้าจึงให้ช่างพันขดานหินตั้งระหว่างกลางไม้ตาลนี้ อันเดือนดับเดือนเือก แแปด

วัน วันเดือนเต็มเดือนข้างแสดวัน ผุงปุศู เกรมทาเถร ชีนนึ่งเหน็ชดานหิน สุตธรรมแก่อุบาสกผุงสุโขทัย ชีนนึ่งเหน็ชดานหินให้ผุงท่วยลูกเจ้าขุนท่วยถือบ้านถือเมือง ... "(กรมศิลปากร. 2467: 56)

ส่วนพระธรรมปิฎก (ประยูรค์ ปยุตโต) ได้ตั้งข้อสังเกตไว้ว่าเท่าที่พบหลักฐาน ความนับถือพระพุทธรูปศาสนาในสมัยอยุธยาไม่สู้โน้มไปในหลักธรรมชั้นสูงนัก โดยมากสนใจมุ่งไปแต่เรื่องการบุญการกุศล บำรุงพระสงฆ์ สร้างวัดวาอาราม ปุชณียสถาน ปุชณียวัตถุ พิธีกรรม งานฉลองงานนมัสการ เช่นไหว้พระธาตุ และพระพุทธรูปเป็นต้น การบำเพ็ญจิตภาวนาก็เป็นไปข้างความขลังศักดิ์สิทธิ์อิทธิฤทธิ์ปาฏิหาริย์ มีเรื่องไสยศาสตร์อาถรรพณ์ เข้ามาปะปนเป็นอันมาก อย่างน้อยก็เป็นลักษณะที่เด่นในปลายสมัย ความนิยมสร้างวัดมีมากขึ้นไม่จำเพาะพระมหากษัตริย์เท่านั้น ผู้มีเงินมีฐานะพอก็มักสร้างวัดไว้ประจำตระกูลไว้เก็บอัฐิบรรพบุรุษ และวัดเป็นสถานศึกษาจนมีคำกล่าวมาว่า"เมื่อบ้านเมืองดี เขาสร้างวัดให้ลูกเล่น"(ประยูรค์ ปยุตโต. 2540: 150-152)

พอจะสรุปได้ว่าธรรมาสันนี้อาจจะมีกำเนิดมาจากพุทธประวัติของพระพุทธเจ้าตามที่ได้กล่าวข้างต้น โดยเริ่มจากก่อนหินที่มีอยู่โดยทั่วไปที่มีความสูงพอที่จะสามารถขึ้นไปนั่งได้และในสมัยสุโขทัยก็อาจจะได้รับการถ่ายทอดการใช้ธรรมาสันในลักษณะเดียวกันดังหลักฐานที่ปรากฏในศิลาจารึก ต่อมาในสมัยกรุงศรีอยุธยาพุทธศาสนิกชนได้ให้ความสำคัญกับการบุญการกุศลในเรื่องต่างๆไม่ใคร่ให้ความสำคัญกับหลักธรรมมากนัก จึงพอจะสามารถกล่าวได้ว่า ธรรมาสันนี้อาจจะกำเนิดขึ้นมาในสมัยกรุงศรีอยุธยาเพื่อตอบสนองความต้องการของพุทธศาสนิกชนในเรื่องของการบุญการกุศลหรืออาจจะเกิดจากการแก้ปัญหาในเรื่องของการขนย้ายหินที่มีน้ำหนักมากและมีขนาดใหญ่ไม่เหมาะสมที่จะนำเข้ามาในศาลาการเปรียญเพื่อใช้เป็นธรรมาสัน จึงได้มีการสร้างธรรมาสันมาเพื่อตอบสนองความต้องการของพุทธศาสนิกชนและจากการสัมภาษณ์ พระมหาไพเราะจิตสีโล ได้แสดงความคิดเห็นเกี่ยวกับความเชื่อในการสร้างธรรมาสันไว้ว่า "ความเชื่อในเรื่องของการสร้างธรรมาสันนี้อาจมาจากความเชื่อในเรื่องของวรรณะกษัตริย์ที่จะต้องสร้างที่ประทับให้สวยสดงดงาม อย่างสมพระเกียรติ และธรรมะหรือพระธรรมก็เปรียบเสมือนตัวแทนของพระพุทธเจ้าจึงต้องสร้างที่แสดงธรรมให้ดีที่สุด มีความสวยงาม วิจิตรบรรจง"(พระมหาไพเราะจิตสีโล .สัมภาษณ์ .2545)

และเมื่อศึกษาในด้านคติความเชื่อของชาวพุทธศาสนิกชนจะพบว่า พระธรรมเป็นดวงแก้ววิเศษดวงหนึ่งของพระรัตนตรัย ดังนั้นพุทธศาสนิกชนจึงถือว่า สถานที่แสดงธรรมจะต้องงดงามจงใจให้เกิดศรัทธาสมาธิในการสดับพระธรรมเทศนาจึงเป็นเหตุให้เกิดการสร้างธรรมาสันในลักษณะต่าง ๆ ที่วิจิตรตระการตามากมายในทุกภาคของประเทศไทย (สามารถ จันทร์แจ่ม. 2537: 30)

ซึ่งสอดคล้องกับจุลทรรศน์ พยาฆรานนท์ ที่กล่าวไว้ว่า

การแสดงธรรมตามกาลปกคิตี เนื่องด้วยเทศกาลก็ตีย่อมจะต้องจัด "อาสน" ปลูกาด หรือทอดที่นั่งถวายพระภิกษุหรือสามเณร ผู้ที่จะแสดงธรรมนั้นๆ ให้เหมาะสม และเป็นการแสดงออกความนับถือของผู้ที่มาประชุมกันฟังธรรม ณ ที่แห่งนั้นด้วย

กล่าวโดยเฉพาะพระภิกษุ ย่อมได้ชื่อว่า เป็นพุทธบุตรเป็นธรรมทายาท เป็นผู้ดำรงอยู่ในศีลวัตร ควรที่พุทธศาสนิกชนพึงยกย่องนับถือดังนี้ จึงตั้งจัดเครื่องปลูกาดหรือที่นั่งอันสมควรถวายให้พระภิกษุได้นั่ง เป็นการแสดงความยกย่องนับถือในพระภิกษุรูปนั้นๆ ประการหนึ่ง

อีกประการหนึ่งในการแสดงธรรมแต่ละครั้ง ย่อมมีผู้มาประชุมกันฟังธรรมคราวละมิใช่น้อย และมักนั่งร่วมกันเป็นหมู่ใหญ่ ณ สถานที่แห่งนั้น การที่คนจำนวนไม่น้อยนั่งบนพื้นระดับเดียวกันย่อมจะมีที่บังซึ่งกันและกันไม่ได้ไม่ทั่วถึงลักษณะเป็นดังเช่นนี้ จึงต้องจัดที่สำหรับพระภิกษุหรือสามเณรนั่งแสดงธรรม ให้ขนาด

สูงพ้นศีรษะบรรดาทายาททายิกา ที่ร่วมฟังธรรมอยู่ ณ ที่นั้นจะได้เห็นพระธรรมกถึก และได้ยินเสียงเทศนาชัดเจนดังนี้จึงเป็นเหตุจัดให้มีที่นั่งอันสูงอันเหมาะสมที่เรียกว่า ธรรมาสน์ ขึ้นเป็นธรรมเนียมมาแต่โบราณ (จุลทรรศน์ พยาฆรานนท์. 2542: 2817)

ส่วนวิบูลย์ ลีสุวรรณ ได้กล่าวถึงธรรมาสน์ทั้งในด้านความเป็นมาและความสำคัญไว้ว่า การใช้ธรรมาสน์เป็นแท่นที่นั่งของพระสงฆ์เวลาแสดงพระธรรมเทศนาบนธรรมาสน์นี้มีมาแต่สมัยใดไม่มีหลักฐานแน่ชัด แต่สันนิษฐานว่าอาจจะวิวัฒนาการมาจากความคิดที่ต้องการจะสร้างที่นั่งสำหรับ พระสงฆ์ แทนการนั่งบนแท่นหินหรือขอนไม้แต่โบราณ โดยครั้งแรกอาจจะเป็นเพียงแท่นไม้ธรรมดาคล้ายโต๊ะ ต่อมาภายหลังจึงได้ดัดแปลง ตกแต่งให้ธรรมาสน์มีรูปทรงสวยงามยิ่งขึ้น จากความคิดที่ว่า พระสงฆ์เป็นผู้ทรงศีล ซึ่งได้รับความเคารพอย่างสูงจากพุทธศาสนิกชน และเมื่อพระสงฆ์เป็นผู้นำพระคัมภีร์ซึ่งเป็นพระธรรมอันศักดิ์สิทธิ์ของพระพุทธเจ้ามาเทศนาถ่ายทอดสู่ประชาชน ดังนั้นพระสงฆ์จึงควรจะได้นั่งในที่อันควร ในที่สูงกว่าคนธรรมดา ซึ่งอาจจะเป็นด้วยเหตุนี้ก็ได้ช่างไทยจึงสร้างธรรมาสน์ขึ้นโดยจำลองมาจากพระแท่น และปราสาทของพระมหากษัตริย์หรือรูปทรงอื่น ๆ ตามความนิยมของท้องถิ่น ธรรมาสน์โดยทั่วไปมักจะได้รับ การตกแต่งประดับประดาไว้อย่างงดงาม (วิบูลย์ ลีสุวรรณ. 2522: 149)

สามารถกล่าวได้ว่า ธรรมาสน์ ในทางพุทธศาสนิกชนมีความเชื่อว่า ธรรมาสน์เป็นของสูงและมีความสำคัญ เนื่องจากเป็นที่ที่พระสงฆ์ใช้สำหรับนั่งแสดงพระธรรมคำสั่งสอนซึ่งเป็นหัวใจของพระพุทธศาสนา แต่ในทางของพระพุทธรูปแล้วพระธรรมคำสั่งสอนของพระพุทธเจ้ามีความสำคัญมากที่สุด พระพุทธเจ้าไม่ให้ความสำคัญกับองค์ประกอบอื่นๆ พระองค์ทรงต้องการให้พุทธศาสนิกชนทุกคนหลุดพ้นจากกิเลส ดำรงอยู่ด้วยปัญญา และมีความศรัทธาอย่างมีเหตุผล ดังบทสวดถวายพระพรเรื่อง อาพวกยักษ์ และตั้งคำกล่าวของสมเด็จพระญาณสังวร สมเด็จพระสังฆราช สกลมหาสังฆปริณายก ว่า

อาพวกยักษ์มีฤทธิ์กล้า ยิ่งกว่าพระยามาร มีสันดานอันกระด้างปราศจากความอดทน เข้ามาผจญต่อสู้กับพระพุทธศาสนาเจ้าคินยันรุ่ง พระองค์ก็ได้ชัยชนะด้วยวิริยमानเป็นอันดี คือความอดใจด้วยเดชความชำนาญของพระพุทธเจ้านั้นขอชัยมงคลจะมีแก่ท่านเกิด

ความพิสดารเรื่อง อาพวกยักษ์อาศัยอยู่ในวิมานใต้ต้นไม้ใหญ่ในป่าแห่งหนึ่ง เป็นผู้มีใจหยาบช้าทารุณมาก เคยกินคนและสัตว์ซึ่งพลัดมาเข้าในถิ่นนั้นและกินคนที่พระเจ้าอาพวิราช เมืองอาพวิสงมาให้กินวันละหนึ่งคน เสมอตามข้อสัญญาที่พระองค์ทรงตกลงไว้ เผลอเข้าวันหนึ่งพระพุทธองค์ทรงเล็งเห็นอุปนิสัยของอาพวกยักษ์ ซึ่งจะได้บรรลุโสดาปัตติผล จึงเสด็จเข้าไปสู่วิมานของอาพวกยักษ์ อาพวกยักษ์ไม่อยู่ ไปประชุมยักษ์และเทพดาในป่าหิมพานต์ ทรงพบแต่คนธรรพ์ผู้รักษาประตูดิวิมาน พระองค์เสด็จเข้าไปประทับ บนบัลลังก์ของอาพวกยักษ์ ทรงเปล่งพระรัศมี 6 ประการคือ สีเขียว เหลือง ขาว แดง เลื่อม และสีหงสบาทออกจากพระวรกาย ฟุ้งนางก้านัลสนมของอาพวกยักษ์พร้อมด้วยบริวารเห็นรัศมีบังเกิดความเลื่อมใส พากันเข้าไปนมัสการแล้วนั่งอยู่ ฝ่ายคนธรรพ์นมัสการแล้วเหาะไปเฝ้าอาพวกยักษ์ อาพวกยักษ์โกรธมากคิดจะฆ่าเสีย ในขณะนั้นสาตาศิริยักษ์และเหมวดายักษ์ พาบริวารคนละ 500 เหาะมายังพระเชตะวันด้วยต้องการเฝ้าพระพุทธเจ้า ครั้นไม่พบทราบความแล้วจึงพากันเหาะไปยังวิมานของอาพวกยักษ์ นมัสการแล้วจึงเหาะไปบอกกับอาพวกยักษ์อีกว่า ในบัดนี้แก้วมณีได้บังเกิดขึ้นแล้วในวิมานของท่าน อาพวกยักษ์เข้าใจว่าเป็นความจริงก็แสนจะยินดีจึงเหาะมาจากป่าหิมพานต์กลับมาเห็นพระพุทธเจ้าประทับอยู่บนวิมานของตนทรงแสดงธรรมแก่บริษัท มีความโกรธ

แค่นิ่งแผลงฤทธิ์ให้ท่าผ่น 9 ประการ ตกลงมาหวังจะทำลายพระองค์ ท่าผ่นนั้นกลับกลายเป็นเครื่อง
 สักการะบูชา อาพวกยักษ์จึงหยิบเอาผ้าโพกขว้างขึ้นไปบนอากาศ หวังจะให้ตกลงมาประหารพระองค์ ผ้า
 โพกนั้นกลับกลายเป็นเครื่องสักการะ หลังจากได้สำแดงฤทธิ์ต่าง ๆ ตั้งสนั่นก็ยกมือไปบนอากาศ บริษัทของ
 อาพวกยักษ์และฝูงเทวดาทั้งหลายพากันแสดงความยินดีให้ร้องช้องสาธุการเสียงกึกก้องไกลหลาย อาพวก
 ยักษ์ คิดว่าผ้าโพกของเราเนี่ยหากจะขว้างเขาพระสุเมรุก็อาจทำลายให้ละเอียดไป หรือจะขว้างไปในมหาสมุทร
 น้ำในมหาสมุทรก็จะเหือดแห้ง แต่เราขว้างสมณะองค์นี้ผ้าของเรากลับกลายเป็นดอกไม้บูชาหน้าอัครจริยนัก
 อย่างกระนั้นเลยเราจะชมสมณะนี้ด้วยวาทะ ถ้าแพ้เราเราจะฆ่าเสีย จึงร้องถามไปว่า ท่านมานั่งที่ของเรา
 ทำไม จงลุกออกไปเสียเถิด ไปนั่งข้างนอกโน้น พระพุทธเจ้าลุกขึ้นเสด็จออกไปนั่งข้างนอก ครั้นอาพวกยักษ์
 บอกรับมานั่งข้างใน พระองค์ก็เสด็จเข้าไปนั่งข้างใน ยักษ์จะบอกรับให้ทำอะไรพระองค์ทรงอนุวัติตาม อาพ
 วกยักษ์จึงมาคิดอยู่ในใจว่า พระสมณะรูปนี้ว่าง่ายจริงหนอ บอกรับให้ทำอะไรก็ทำอย่างนั้นไม่มีความโกรธ
 ตอบเจือปนเลย พระองค์ทรงทราบในความคิดจึงตรัสว่า ดูกรอาพวกยักษ์อย่าว่าแต่ตัวท่านผู้เดียวเลยที่จะ
 บอกรับให้เรากระทำ แม้เทวดา อินทร์พรหม ในหมื่นจักรวาล จะกระทำแก่เราเราก็มิได้โกรธตอบ ท่านคิดว่าจะ
 ถวายปัญหาแก่เรา ก็จงถวามาเถิด แต่เราจะบอกรับให้ท่านได้ทราบไว้ก่อนว่าปัญหาที่ท่านจะถวามานั้นมิใช่
 ปัญหาของท่าน เฉพาะเป็นปัญหาที่จำต่อ ๆ กันมา คือท่านจำจากบิดาท่าน บิดาท่านจำจากปู่ของท่าน ปู่
 ของท่านฟังธรรมจามาได้แต่สำนักพระกัสสปพุทธเจ้า อาพวกยักษ์จึงถามปัญหาธรรม 4 ข้อ คืออะไรเป็นทรัพย์
 ประเสริฐของบุรุษสตรีในโลกนี้ ประพฤติอย่างไรจึงจะเป็นสุข รสอะไรเป็นรสประเสริฐกว่ารสทั้งปวง และอยู่
 อย่างใดจึงจะชื่อว่าได้อยู่ประเสริฐ พระองค์จึงวิสัชนาว่า ศรัทธาคือความเชื่อเหตุผลเป็นทรัพย์อันประเสริฐ
 ของบุรุษสตรี โลกนี้ประพฤติดชอบจึงจะอยู่เป็นสุข รสของความเป็นผู้มีสติเป็นรสประเสริฐ เป็นอยู่ด้วย
 ปัญญาชื่อว่าอยู่อย่างประเสริฐ แล้วจึงทรงแสดงพระธรรมเทศนาให้อาพวกยักษ์ฟังต่อ อาพวกยักษ์ก็เสื่อม
 จากพหุศรัทธาเสื่อมใสได้สำเร็จโสดาปัตติผลแล้วถวายตัวเป็นอุบาสกในพระศาสนา(เรียง อรรถวิบูลย์.
 2512: 141-145)

พระธรรมคำสอนเป็นไปเพื่อเสริมส่งปัญญา พระธรรมคำสอนในพระพุทธศาสนามีใช่เป็นคำสอนที่
 เป็นไปเพื่อความขลังความศักดิ์สิทธิ์มิใช่เพื่อการสวดอ้อนวอน ขอประทานพระเมตตาจากพระพุทธองค์ หรือ
 จากพระอริยสาวกหรือจากพรหมเทพน้อยใหญ่ พระธรรมคำสอนในพระพุทธศาสนาเป็นไปเพื่ออบรมเสริมส่ง
 ปัญญาทั้งสิ้น ปัญญาสูงสุดที่สมเด็จพระบรมศาสดาทรงมุ่งประทานในการแสดงธรรมคือปัญญาเพื่อความพ้น
 ทุกข์เป็นลำดับ ตั้งแต่พ้นทุกข์เล็กน้อย ถึงพ้นทุกข์ใหญ่ยิ่ง จนถึงพ้นทุกข์สิ้นเชิง ความเข้าใจคำสอนคือธรรมะ
 ของพระพุทธเจ้าจึงสำคัญนัก ได้ความเข้าใจเพียงไรก็สามารถปฏิบัติได้เพียงนั้น จะได้รับความสงบสุขอันเป็น
 ผลของการปฏิบัติเพียงนั้น ความเข้าใจและปฏิบัติพระธรรมคำสอนของพระพุทธศาสนาจึงสำคัญยิ่งนัก
 (สมเด็จพระญาณสังวร สมเด็จพระสังฆราช สกลมหาสังฆปริณายก. 2542: 71)

พอจะสรุปได้ว่า ธรรมาสภาน่าจะเกิดในช่วงสมัยกรุงศรีอยุธยาเป็นราชธานี เนื่องจากประเพณีความ
 นิยมของพุทธศาสนิกชนที่ต้องการแสดงออกถึงความศรัทธา ความเชื่อให้ปรากฏชัดเป็นรูปธรรม จึงเกิดการ
 สร้างวัดพุทธธรรมขึ้นมา และอาจจะเป็นช่วงของความเจริญรุ่งเรืองทั้งทางด้านเศรษฐกิจ สังคม ประชาชนมี
 ความเป็นอยู่ดี มีฐานะจึงสร้างสิ่งต่าง ๆ ที่เกี่ยวข้องกับศาสนา โดยมีความเชื่อว่าจะได้กุศลแรงเพราะเป็นการ
 ทำให้พระพุทธศาสนารุ่งเรืองและเป็นการช่วยเหลือค้ำจุน พระภิกษุสงฆ์ซึ่งถือได้ว่าเป็นองค์แทนพระพุทธเจ้า
 ในการเผยแผ่พระธรรมคำสั่งสอน หรืออาจจะเป็นเพราะความเสื่อมลงของพระพุทธศาสนาที่เกิดจากพุทธ
 ศาสนิกชนให้ความสนใจกับพระธรรมคำสั่งสอนน้อยลง ไม่ยึดเอาหลักธรรมเป็นสรณะ แต่ไปยึดติดกับวัตถุต่าง
 ๆ ไม่ว่าจะเป็นพระพุทธรูป โบสถ์ วิหาร และเมื่อศึกษาจากพุทธประวัติ และพระไตรปิฎกก็ไม่พบการกล่าวถึง

ธรรมาสันจะพบก็เพียง อาสนะใช้สำหรับปลุกเพื่อเป็นการรักษาจิตรให้รอดพ้นจากฝุ่น มง ต่าง ๆ และในพุทธประวัติกล่าวถึงบัลลังก์ที่เกิดจากการถวายหญ้าของคนหาหญ้าชื่อว่าโสถถียะซึ่งน่าจะเป็นที่มาของฐานชุกชี พระพุทธรูปมากว่าจะเป็นที่มาของธรรมาสัน แต่ก็อาจจะเป็นเหตุจูงใจในการสร้างธรรมาสันขึ้นส่วนหนึ่งก็เป็นได้

วิวัฒนาการของธรรมาสันจึงอาจจะเริ่มต้นมาจากการแสดงธรรมของพระพุทธเจ้าตามสถานที่ต่าง ๆ โดยใช้สถานที่ใต้ต้นไม้บ้าง ตามศาลาบ้าง ตามบ้านคฤหบดีบ้าง ต่อมาก็อาจจะมีการพัฒนาโดยการใช้ก้อนหินศิลาทำเป็น ที่สำหรับพระสงฆ์แสดงธรรมเทศนาดังปรากฏหลักฐานในศิลาจารึกของพ่อขุนรามคำแหงสมัยสุโขทัย ศิลาหรือก้อนหินที่ใช้ในการแสดงธรรมนั้นเรียกว่า พระแท่นศิลาอาสน์และก็จะดำเนินเช่นนั้นมาจนกระทั่งถึงช่วงสมัยกรุงศรีอยุธยาจึงได้เปลี่ยนรูปแบบมาเป็นธรรมาสัน ที่สร้างขึ้นจากไม้และมีการพัฒนารูปแบบเรื่อยมาจนกระทั่งได้เป็นธรรมาสันที่มีความประณีตบรรจงอย่างยิ่งและจากการศึกษาค้นคว้าประวัติของธรรมาสันจากหลักฐานต่างๆพบว่าเมื่อเวลา สถานที่ ประเพณี วัฒนธรรม สังคมและเศรษฐกิจได้เปลี่ยนแปลงไปวิวัฒนาการของธรรมาสันก็ย่อมเป็นไปตามกระแสเช่นนั้น ธรรมาสันจึงสามารถดำรงอยู่มาได้จนถึงปัจจุบันแต่ในอนาคตกความเปลี่ยนแปลงที่เกิดขึ้นอาจมีผลทำให้เกิดความเสื่อมสลายไปของธรรมาสันก็เป็นได้

1.2 ธรรมาสันกับพระพุทธศาสนา

ในทางพระพุทธศาสนาถือว่าการเทศน์สั่งสอนเพื่อให้เกิดการรู้แจ้งเห็นจริงนั้นมีความสำคัญอย่างยิ่ง พุทธศาสนิกชนก็ให้ความสำคัญกับการฟังเทศน์ โดยเฉพาะเทศน์มหาชาติ มีการตกแต่งสถานที่ให้เหมือนดังกับภคณ์ที่เทศน์เนื่องจากความเชื่อที่ว่าจะได้บุญและได้ไปเกิดในแผ่นดินพระศรีอาริยมุตไตรโพธิสัตย์ ดังคำบันทึกของ แกมปีเฟอร์ ความว่า

ถัดจากโบสถ์ ก็เป็นที่อยู่ของพระสงฆ์ เป็นเพียงเรือนเล็ก ๆ ทางด้านหนึ่งเป็นห้องโถงสาธารณะหรือที่แสดงพระธรรมเทศนาเรียกว่าพระกุฎี ซึ่งตามธรรมดาเป็นโรงไม้กระดานใหญ่คล้ายโบสถ์มากชายคาปิดทองมีบันไดขึ้น 2-3 ชั้น มีฝาไม้ระแนงแทนหน้าต่างเป็นช่องลมในขณะที่เทศนามีการประชุมฟังธรรม ข้างในมีเสาค้ำเพดานเป็นแถวยาวสองแถว และกันห้องเป็นชั้นเป็นคอก ตรงกลางห้องสูงจากพื้นขึ้นไปสองสามก้าวเป็นธรรมาสันสลักรูปแปลก ๆ และปิดทองเหมือนอย่างที่มีอยู่ในโบสถ์ของเรา ถึงเวลามีพระแก่ ๆ ขึ้นไปแสดงพระธรรม ทางคัมภีร์ในลานงานด้วยอักษรดำ อ่านด้วยสำเนียงช้า ๆ และขัดถ้อยชั้คำให้บรรดาผู้ฟังซึ่งส่วนมากเป็นพระนักเรียนหรือพระหนุ่ม ๆ ถึงค้ำกลางคำหรือชื่อลางชื่อผู้ฟังก็พนมมือขึ้นเหนือหน้าผากแสดงคารวะ แต่ส่วนมากมีความเลื่อมใสและตั้งใจฟังเพียงเล็กน้อยเท่านั้น ฉันได้เห็นมากกับตาตนเอง เป็นต้น ลางคนก็นั่งเจียนหมาก บางคนนั่งบดผง หรือตำหมาก ลางคนจับพลู หรือไม้ก็ทำอย่างอื่นฆ่าเวลาใกล้ ๆ กับธรรมาสันหรือในที่แห่งใดแห่งหนึ่ง ในกาลานั้นมีรูปพระอมิตายืนอยู่บนดอกบัวหลวงเชื่อกันว่าเป็นทนายให้วิญญูณที่ออกจากร่าง รอบ ๆ ห้องประดับด้วยช่อดอกไม้ มงกุฎ ธงกระดาษและ เครื่องประดับอื่นๆ และล้อมเป็นมันแขวนไว้กับปล้องไม้ไผ่เหมือนอย่างที่มีในกระบวนแห่ศพ ในระหว่างการประชุมฉันได้สังเกตเห็นเครื่องอะไรอย่างหนึ่งตั้งอยู่หน้าธรรมาสันเป็นนิจ เครื่องนี้ก่อด้วยไม้ไผ่เป็นรูปโต๊ะ ห้อยผ้าเหลืองอย่างที่ว่าพระสงฆ์นั่งห่มมีดอกไม้ต่าง ๆ เสียบติดไว้ทั่วเป็นการประดับ ข้างบนมีขามและจานวางเป็นสำหรับอยู่หลายใบ ล้วนบรรจุด้วยข้าว ไม้จันทร์หอม จันทร์เทศ ปลาแห้ง มะนาว มะม่วง และผลไม้อย่างอื่นๆ ของพื้นเมืองเป็นเครื่องภคณ์ถวายพระ ... (แกมปีเฟอร์. 2501: 44-45)

ส่วนในด้านพระพุทธศาสนาพระสงฆ์มีระเบียบของการขึ้นธรรมาสน์ในการแสดงพระธรรมเทศนา งานศพฆราวาสไว้ดังนี้

พระภิกษุผู้ได้รับอาราธนาไปแสดงพระธรรมเทศนานั้น เมื่อไปถึงสถานที่บำเพ็ญกุศลแล้ว นิยมยืนตรงหันหน้าไปทางศพ ส้ารวม จิตแผ่ส่วนกุศล แก่ผู้ล่วงลับไปแล้ว ชั่วขณะหนึ่ง แล้วขึ้นอาสนสงฆ์กราบพระพุทธรูป แล้วนั่งรอคอย ณ อาสนะที่เขาปูลาดเตรียมไว้เมื่อถึงเวลา เจ้าภาพเริ่มจุดเทียนบูชาพระธรรม พระเทศน์เตรียมขึ้นธรรมาสน์โดยกราบพระพุทธรูปแล้วมือซ้ายแนบกับพัตรองแนบกับไหล่ซ้ายก้าวขึ้นธรรมาสน์ไม่นิยมนำยามไปด้วย เพราะจะเป็นการรุงรังโดยใช่เหตุ ถ้าธรรมาสน์ใหญ่ตั้งอยู่บนพื้นนิยมนำเท้าขวาขึ้นนั่งคุกเข่าลงก่อนแล้วยกเท้าซ้ายขึ้นคุกเข่าแล้วหันหน้ากลับนั่งพับเพียบ ถ้าธรรมาสน์เล็ก ตั้งอยู่ที่อาสนสงฆ์นิยมนั่งหลังนั่งลงก่อนแล้วจึงยกเท้าทั้งสองขึ้นนั่งพับเพียบ ... (พระธรรมวโรดม. 2539: 89-90)

ธรรมาสน์กับพระสงฆ์จะมีความสัมพันธ์กันในด้านของกฎเกณฑ์ ระเบียบปฏิบัติ ส่วนธรรมาสน์กับพุทธศาสนิกชนจะเป็นไปในแนวทางของความเคารพ ความศรัทธา ที่มีต่อพระพุทธศาสนาและพระสงฆ์ โดยส่งแรงศรัทธานั้นมาถึงองค์ประกอบที่ใช้ในพระพุทธศาสนาด้วย

ธรรมาสน์จึงมีความสำคัญในด้านของการเป็นสื่อกลางที่เชื่อมโยงหลักธรรมคำสั่งสอนของพระพุทธศาสนากับพุทธศาสนิกชนโดยมีพระหรือสามเณรเป็นผู้ใช้สื่อกลางหลังนี้ คำสั่งสอนของพระพุทธรเจ้าที่ถ่ายทอดโดยพระสงฆ์ สามเณร บวกกับความมั่งคั่งยิ่งใหญ่อลังการ ดุณาเกรงขามของธรรมาสน์ ทำให้พุทธศาสนิกชน เกิดความเลื่อมใสและศรัทธาในบวรพระพุทธศาสนามากยิ่งขึ้น

ดังที่กล่าวแล้วว่าธรรมาสน์มีไว้สำหรับให้พระหรือสามเณรขึ้นเทศน์พระธรรมคำสั่งสอนให้พุทธศาสนิกชนได้ฟัง ดังนั้นจึงจะขออธิบายถึงประเภทของการแสดงพระธรรมเทศนาโดยสังเขป คือ หนึ่ง เทศน์ธรรมดา เป็นการแสดงตามธรรมเนียมแก่อุบาสกอุบาสิกาซึ่งไปทำบุญที่วัด สอง เทศน์คู่เกี่ยวกับธรรมนิทาน เป็นวิธีแยกแยะข้อธรรมะเพื่อให้ผู้ฟังเข้าใจง่ายยิ่งขึ้น โดยมีพระ 2 รูปเป็นองค์แสดง ใต้ถ่มกัน บางวัดอาจจัดขึ้นปีละหลายครั้ง สาม เทศน์มหาชาติ คือการเทศนาที่กล่าวถึงมหาภารมที่พระพุทธรเจ้าได้ทรงบำเพ็ญครั้งเสวยพระชาติเป็นพระเวสสันดร มีทั้งหมด 13 กัณฑ์ รวม 1,000 คาถา การเทศน์มหาชาติเป็นเทศน์ที่น่าฟังมาก เพราะถ้อยคำที่เป็นทำนองคล้องจองกัน และความไพเราะของปีพาทย์ที่บรรเลงประจำกัณฑ์เป็นประเพณีที่นิยมกันทุกภาคของประเทศไทยในสมัยโบราณพระมหากษัตริย์ของไทยเคยจัดงานเทศน์มหาชาติของหลวงปีละครั้งเสมอ สี่ เทศน์แจ่งคือเทศน์เรื่องสังคยนาพระธรรมวินัยโดยให้พระเทศน์ก่อนแล้วสวดมนต์เป็นการทำเทียมสังคยนาพระไตรปิฎก ข้อความที่เทศน์และสวดเป็นเพียงย่อๆ ให้ได้ใจความในพระไตรปิฎก การเทศน์ชนิดนี้ใช้พระเป็นจำนวนมาก(จวีรงาม มาเจริญ. 2538: 56)

ทางด้านพระธรรมวโรดม ได้แบ่งการเทศนาออกเป็น 2 วิธีดังรายละเอียดต่อไปนี้

การเทศนามี 2 วิธี คือการเทศน์แบบอ่านคัมภีร์กับการเทศน์ตามแบบปฏิภาณโวหาร ทั้ง 2 วิธีสามารถแยกย่อยได้ดังนี้

1. การเทศน์แบบอ่านคัมภีร์สามารถแบ่งได้เป็น 2 ลักษณะคือ การเทศนาตามคัมภีร์ที่มีอยู่แล้วและการเทศนาตามคัมภีร์ที่แต่งขึ้น

2. การเทศน์ตามแบบปฏิภาณโวหาร สามารถแบ่งได้เป็น 3 ลักษณะคือ 1. การเทศน์เดี่ยว 2. การเทศน์คู่ (เทศน์ปุจฉาวิสัชนา) สามารถแบ่งได้ 2 ลักษณะคือ การเทศน์ธรรมะ และการเทศน์มีเรื่อง การเทศน์มีเรื่องสามารถแบ่งได้เป็นการเทศน์ปุจฉาวิสัชนาไปตามท้องเรื่อง กับ การเทศน์ปุจฉาวิสัชนาโดยสมมติตัวตามท้องเรื่อง 3. การเทศน์มหาชาติ (พระธรรมวโรคม. 2543: 56)

การเทศน์จึงมีอยู่หลายประเภทแต่การเทศน์มหาชาติเป็นการเทศน์ที่ชาวพุทธศาสนิกชนให้ความสำคัญและนิยมฟังกันทั่วทุกภาคในประเทศไทย และเนื่องจากการเทศน์ที่ชาวพุทธศาสนิกชนให้ความสำคัญการจัดเตรียมสถานที่จึงมีลักษณะพิเศษมากกว่างานเทศน์อื่น ๆ จึงจะขอกล่าวถึงมูลเหตุของความนิยมเทศน์มหาชาติ ว่ามีมูลเหตุมาจาก

1. เหตุเนื่องมาจากความในมัลลสูตรซึ่งกล่าวว่า เมื่อพระมัลลยเถระเสด็จขึ้นไปนมัสการเจดีย์พระจุฬามณีบนสวรรค์ต่อไป พระศรีอาริย์เมตไตรยโพธิสัตว์แจ้งว่า หากผู้ใดต้องการเกิดในศาสนาของพระองค์ ขอให้ประเพณีเทศน์มหาชาติอยู่เสมอด้วยอันสัจจะนี้จะได้บังเกิดในศาสนาของพระองค์ในที่สุด
2. สาเหตุเนื่องมาจากความเชื่อในปัญจอัตรธาน คือมีคำพยากรณ์ว่าพระพุทธรูปจะเสื่อมสูญไปจากโลกในเวลา 5,000 ปี หลังจากพระพุทธเจ้าเสด็จดับขันธปรินิพพานแล้ว คำพยากรณ์เรื่องความสูญสิ้นของพระพุทธรูปนั้น มี 5 ประการ จึงเรียกว่า "ปัญจอัตรธาน" ปรากฏคำพยากรณ์ในศิลาจารึกของพระมหาธรรมราชาที่ 1 (ลิไท) อันมีผลต่อเวสสันดรชาดกหรือมหาชาติอย่างยิ่ง กล่าวว่าเมื่อพุทธรูปล่องไปได้ 2,000 ปี คัมภีร์ไตรปิฎกจะเสื่อมโดยเจพาะมหาชาติจะหาคนสวดมิได้ ดังนั้นจึงเป็นเหตุให้พระมหากษัตริย์และนักปราชญ์ราชบัณฑิตสมัยหลังพยายามหาวิธีแก้ไข โดยแต่งเรื่องเวสสันดรชาดกให้ง่ายขึ้น เกิดเป็นมหาชาติหลายสำนวนดังกล่าแล้ว ประเพณีการเทศน์มหาชาติจึงเป็นที่นิยมกันโดยตลอดมา (จรัญ มาเจริญ. 2538: 119)

พระยาอนุমানราชชน ได้กล่าวถึงที่มาของงานเทศน์มหาชาติไว้ว่า "...ประเพณีนี้ว่าดำเนินตามแบบอย่างพระพุทธรูป เมื่อได้ตรัสรู้เป็นพระสัมมาสัมพุทธเจ้า เสด็จกลับมากกรุงกบิลพัสดุ์ ตรัสเทศนาโปรดพระพุทธรูปและพระญาติซึ่งมาชุมนุมกันพร้อม ทรงแสดงเรื่องเวสสันดรชาดกและทรงแสดงพระอริยสัจ 4 ดังนี้จึงได้ทำเป็นประเพณีสืบกันมาในเรื่องเทศน์มหาชาติ ..." (พระยาอนุমানราชชน. 2529: 27-29)

ในหนังสือประเพณี-พิธีพจน์ ได้กล่าวถึงการเทศน์มหาชาติไว้ว่า "การมีเทศน์มหาชาติในมัลลสูตรกล่าวว่า ถ้าใครได้ฟังคาถาพันและทั้งเนื้อเรื่องของเวสสันดรชาดก และบูชาด้วยดอกไม้ธูปเทียนและธูปอย่างละพันให้ตลอดรวดเดียว คือในวันเดียว ถือว่าได้บุญแรง ดายไปชาติหน้าจะได้พบพระศรีอาริย์ เมื่อมาตรัสเป็นพระพุทธเจ้า ..." (ประเพณี-พิธีพจน์. 2525: 75)

ประเพณีการเทศน์มหาชาติจึงพอจะสรุปถึงที่มาหรือมูลเหตุของความนิยมได้ว่า

1. เกิดจากความในมัลลสูตรที่กล่าวว่า ถ้าใครต้องการที่จะเกิดในศาสนาของพระศรีอาริย์ จะต้องฟังคาถาพันและเนื้อเรื่องของเวสสันดรชาดก พร้อมกับบูชาด้วยดอกไม้ธูปเทียนและธูปอย่างละพันให้ตลอดรวดเดียวในวันเดียว ประเพณีการเทศน์มหาชาติจึงดำรงอยู่มาจนถึงปัจจุบันและเป็นเทศน์ที่พุทธศาสนิกชนให้ความสำคัญ

2. เกิดจากการพยากรณ์ว่าพระพุทธศาสนาจะเสื่อมสูญไปจากโลกในเวลา 5,000 ปี หลังจากพระพุทธเจ้าเสด็จปรินิพพาน

3. เกิดจากการดำเนินตามแบบอย่างของพระพุทธเจ้าที่เมื่อทรงตรัสรู้เป็นพระพุทธเจ้าแล้วได้เสด็จกลับไปโปรดพระพุทธบิดา และพระญาติที่กรุงกบิลพัสดุ์ พระพุทธเจ้าทรงปรารถนาเรื่องพระเวสสันดรชาดก และ พระอริยสัจ 4 จึงได้ถือปฏิบัติปฏิบัติกันต่อมา

การดำรงอยู่และความสำคัญของการเทศน์มหาชาติ ไม่ว่าจะด้วยมูลเหตุประการใดก็ตามก็มิใช่ผลต่อพระพุทธศาสนา เพราะถ้าทราบใดพุทธศาสนิกชนยังให้ความสำคัญกับประเพณีการเทศน์มหาชาติอยู่ พระพุทธศาสนาก็ยังคงสามารถดำรงอยู่ได้ต่อไป แม้ว่าจะมีผู้ที่เข้าใจเนื้อหาและจุดประสงค์ของการเทศน์ได้น้อยลงจนแทบจะไม่มีเหลือเลย แต่ก็ยังเป็นสัญญาณของการบอกได้ว่าวัดกับพุทธศาสนิกชนยังมีสายสัมพันธ์เชื่อมโยงกันอยู่ พุทธศาสนิกชนยังมีความสมัครสมาน กลมเกลียวเป็นน้ำหนึ่งใจเดียวกัน ที่จะกระทำให้งานสำเร็จลุล่วงไปด้วยดี

1.3 ประเภทและลักษณะของธรรมมาสน์

ได้มีผู้แบ่งประเภทของธรรมมาสน์ไว้ดังนี้ จุลธรรมรศน์ พยาฆรรณนท์ ได้แบ่งประเภทของธรรมมาสน์ไว้ดังนี้

ธรรมมาสน์ แต่เดิมมักทำเป็นอย่างบุษบกบ้าง ปราสาทบ้างด้วยเครื่องไม้แกะสลักลอยลงรักปิดทองประดับกระจกขนาดโตพอสำหรับพระภิกษุหรือสามเณรองค์เดียวนั่งแสดงธรรมได้อย่างสบาย ธรรมมาสน์ชนิดที่ทำขึ้นอย่างบุษบกนี้ มีรูปลักษณะโดยรวมคล้ายกับบุษบกที่ประทับสำหรับพระมหากษัตริย์ แต่บุษบกชนิดนี้ใช้เป็นธรรมมาสน์มีส่วนที่ต่างกัน คือส่วนฐานบุษบก มักทำเป็นฐานเท้าสิงห์รูปสี่เหลี่ยมขึ้นชั้นหนึ่งก่อน จึงตั้งเสาขึ้นเป็นโครงเรือนบุษบกที่มุมฐานมุมละต้น เหนือปากฐานเท้าสิงห์ชั้นต้นสูงขึ้นไปประมาณ 1 คอก ทำเป็นกรอบไม้แม่สะตั้ง ล้อมเสาทั้ง 4 ด้าน กรอบไม้แม่สะตั้งนี้อย่างเก่ามักทำเป็นฐานเท้าสิงห์ลอย ต่อมานิยมทำเป็นบัวรดเกล้า ช่วงระหว่างหลังฐานเท้าสิงห์ชั้นต้นขึ้นมาถึงเชิงฐานเท้าสิงห์ชั้นบน หรือถึงบัวรดเกล้า เป็นช่องว่างคล้ายใต้ถุนเรือนเรียกว่า ล่องถุน มักใช้ไม้ 2 อันขัดทแยงกันไว้ หรือไม้ก็ประดับด้วยงานสลักไม้ เป็นภาพครุฑอัดบ้าง นรสิงห์บ้าง บนปากฐานชั้นบนตั้งพนักเดียวกันอยู่ระหว่างเสาทั้ง 2 เว้นด้านข้างด้านหนึ่งตัดพนักขาเป็นตรงกลางทำไว้เป็นทางสำหรับขึ้นไปในบุษบกหน้าพนักแต่ละด้าน ทำกระจังใหญ่ด้วยไม้แกะสลักลงรักปิดทองปิดรายบนปากฐานด้านหนึ่ง ๆ ประมาณ 5 เสาเรือนบุษบกทั้ง 4 ต้น มักทำเหลี่ยมเสาย่อเป็น 3 มุม โคนเสาทุกต้นประดับด้วย กาบพรหมศร เครื่องบน หรือส่วนหลังคาบุษบก เป็นเครื่องบนแบบเครื่องยอดสำหรับปราสาท แต่ทำชั้นหลังคาหรือชั้นเชิงกลอนซ้อนกันขึ้นไปเพียง 4 ถึง 5 ชั้นเท่านั้น สำหรับส่วนยอดต่อขึ้นไปคล้ายกันกับยอดบุษบกสำหรับพระมหากษัตริย์เสด็จประทับปกติบุษบกชนิดที่ทำขึ้นเป็นธรรมมาสน์นี้จะต้องมีบันไดทอดพิงเข้าไว้ทางด้านข้าง สำหรับพระภิกษุหรือสามเณรขึ้นหรือลงประจำไว้ที่นั่นด้วย อนึ่ง บุษบกชนิดนี้ มักตั้งไว้ประจำในศาลาการเปรียญ ซึ่งบางแห่งอาจมีได้มากกว่าหลังหนึ่ง

ธรรมมาสน์ ในสมัยต่อ ๆ มา นิยมทำเป็นอย่างตั้งขนาดเชิง ๆ สูงประมาณคอกเศษ กั้นพนักเดี่ยว ๆ ประกอบด้วยกำแพงล้อม 3 ด้าน ด้านหน้าเปิดเป็นช่องไว้สำหรับเป็นทางขึ้นลง ด้านข้างทั้งสองด้านมักไม้สลักเป็นรูปใบปรีอ ต่อออกมาจากพนักด้านหลังปักไม้สลักเป็นรูปกระจังใหญ่ต่อออกไปจากพนักเช่นกัน หน้าพนักตอนในตั้งกระดานพิงแผ่นสี่เหลี่ยมแผ่นหลังหนึ่ง ธรรมมาสน์แบบตั้งนี้มีรูปลักษณะแสดงเค้ารอยว่าน่าจะดัดแปลงมาจากสัปคับโถง ที่ใช้เป็นที่นั่งตั้งบนหลังช้างศึกเนื่องด้วยมีใบปรีอ คือสำหรับสอดอาวุธต่าง ๆ

กระหนาบอยู่สองข้างที่หนึ่ง เมื่อตัดแปลงมาเป็นตั่งแล้ว แต่คตินิยมใบปรีอในสัปคับข้างศึกยังติดมาด้วย (จุลทรรศน์ พยาฆรานนท์. 2542: 2817)

ส่วน ฉวีงาม มาเจริญ ได้กำหนดประเภทของธรรมาสน์ไว้ดังนี้

1. แท่นหรือเตียง เข้าใจว่าในสมัยแรกพระสงฆ์คั่งนั่งเทศน์บนแท่นหรือเตียง แท่นหรือเตียงนี้คงมีขนาดไม่ใหญ่นัก เป็นแท่นสี่เหลี่ยมไม่มีพนักสูงจากพื้นประมาณ 1 คอก ขาเตียงอาจเป็นขาตรงธรรมดา หรือประดิษฐ์เป็นขาสีงห์หรือขาหมู สร้างด้วยไม้หรือหิน เมื่อพระขึ้นนั่งเทศน์อาจปูด้วยเสื่อ พรม หรือผ้า หรืออาจไม่ปูก็ได้ เข้าใจว่าเตียงสวดนี้เป็นที่นิยมใช้กันมากในสมัยสุโขทัย เพราะเป็นยุคที่เคร่งครัดต่อพระธรรมวินัยมาก และพระภิกษุนิยมความเรียบง่ายสันโดษ

2. ธรรมาสน์ตั่ง มีลักษณะคล้ายเก้าอี้เตี้ย ๆ สูงไม่มากนัก มีพนักพิงและพนักเท้าแขน 2 ด้าน ขนาดกว้างยาวพอที่พระจะนั่งขัดสมาธิหรือพับเพียบได้สบาย ธรรมาสน์แบบนี้มักทำเป็นตั่งเท้าสิงห์ ส่วนที่รับการประดับตกแต่งอย่างงดงาม คือพนักทั้งสามด้านและฐานโดยรอบ ธรรมาสน์แบบนี้สร้างด้วยไม้ ลวดลายส่วนมากมักแกะสลักปิดทองร่องชาติ บางหลังอาจจะเขียนลายรดน้ำ หรือบางหลังลงรักประดับมุก วัตถุประสงค์ธรรมาสน์กับพื้น แต่บางแห่งตั่งบนเตียงขาสีงห์หรือที่หนึ่ง ทำให้สูงกว่าพื้นธรรมดาตามมาก พระต้องก้าวขึ้นหลายทอดจึงถึงธรรมาสน์ เข้าใจว่าการตั้งธรรมาสน์สูงเช่นนี้เกิดขึ้นในสมัยหลัง เพราะต้องการให้พระสูงเด่นกว่าคนทั่วไปประการหนึ่ง อีกประการหนึ่งคือมีธรรมเนียมนิยมนั่งเก้าอี้ฟังเทศน์มากขึ้น ธรรมาสน์แบบตั่งหรือเก้าอี้ คงจะเกิดขึ้นภายหลังแบบเตียงสวด แต่ยังไม่สามารถหาหลักฐานที่แน่นอนได้ว่าเกิดก่อน หลัง หรือพร้อมกันกับธรรมาสน์ยอด ธรรมาสน์ตั่งมีมอดีในสมัยรัตนโกสินทร์มีตัวอย่างเช่น ธรรมาสน์ประดับมุก สมัยรัชกาลที่ 3 ซึ่งเก็บรักษาไว้ในพิพิธภัณฑสถานแห่งชาติ กรุงเทพฯ และตามพระอารามหลวง บางแห่งมีธรรมาสน์ซึ่งสร้างอุทิศถวายพระราชกุศลในพระราชพิธีถวายพระเพลิงพระบรมศพพระบาทสมเด็จพระจุลจอมเกล้าเจ้าอยู่หัว พ.ศ.2453 เป็นธรรมาสน์ไม้แกะสลักปิดทองร่องชาติงดงามอีกแบบหนึ่ง

3. ธรรมาสน์ยอด ได้แก่ธรรมาสน์ซึ่งมีหลังคาเป็นชั้นแบบเดียวกับหลังคาปราสาท มีผู้แบ่งธรรมาสน์ยอดออกเป็น 2 ประเภทคือ ธรรมาสน์เทศน์ และธรรมาสน์สวด

ธรรมาสน์เทศน์ หมายถึง บุษบกธรรมาสน์ซึ่งมีขนาดเล็ก พระนั่งได้องค์เดียว ใช้นั่งแสดงพระธรรมเทศนา ธรรมาสน์สวด หมายถึง ธรรมาสน์ยอดปราสาท มีขนาดยาวพระนั่งได้หลายองค์ ประมาณ 3-5 รูป (บางครั้งก็เรียกบุษบกเหมือนกัน) ผังของธรรมาสน์นี้จะเป็นรูปสี่เหลี่ยมผืนผ้าย่อมุมหรือไม่อม การที่พระนั่งได้หลายองค์นี้จึงนิยมใช้เป็นธรรมาสน์สวด

ธรรมาสน์ยอดทั้งสองแบบนี้ ส่วนมากมีอยู่ในวัดใหญ่และวัดสำคัญ เช่น วัดที่พระมหากษัตริย์หรือพระราชวงศ์ ทรงสร้าง บูรณปฏิสังขรณ์ หรือวัดที่ข้าราชการตลอดจนคหบดีสร้างหรือบูรณะ บางวัดมีพร้อมทั้งธรรมาสน์เทศน์และธรรมาสน์สวดบางวัดมีธรรมาสน์เทศน์อย่างเดียว ทั้งนี้ขึ้นอยู่กับฐานะของวัดและผู้อุปถัมภ์ด้วย วัดที่มีธรรมาสน์ทั้งสองแบบได้แก่ วัดพระศรีรัตนมหาธาตุ จังหวัดพิษณุโลก วัดใหญ่สุวรรณาราม จังหวัดเพชรบุรี วัดเชิงท่า จังหวัดพระนครศรีอยุธยา วัดท่าเสา จังหวัดอุตรดิตถ์ และวัดราชาธิวาส กรุงเทพฯ เป็นต้น(ฉวีงาม มาเจริญ. 2538: 64-68)

วาเร็น และเททลอนี ได้แบ่งธรรมาสน์ไว้เป็น 2 ประเภทคือ

1. ธรรมาสน์เตียงหรือตั้ง โดยทั่วๆ ไปจะเป็นรูปสี่เหลี่ยมผืนผ้ามุมฉาก มีพนักหลังยื่นออกมา ฐานหรือขา มีแบบตั้งตรงและโค้งขาสิงห์ ตกแต่งด้วยการปิดทองหรือทาสีทอง ตั้งอีกรูปแบบหนึ่งสำหรับงานราชพิธีต่างๆ จะมีพนักปิดโดยรอบที่นั่ง เว้นทางเข้าด้านหน้าไว้ และจะตกแต่งด้วยการฝังมุกหรือแกะสลักลวดลายรูปแบบต่างๆ
2. ธรรมาสน์ยอด มี 2 แบบ คือ สำหรับพระสงฆ์นั่งได้รูปเดียวกับแบบที่พระสงฆ์สามารถนั่งได้ 5 รูป ลักษณะของธรรมาสน์ยอดจะมีฐานที่นั้งอยู่สูงทำฐานรองลดหลั่นกันมาจนถึงพื้น มีหลังคาเป็นยอดแหลมสูง พระสงฆ์สามารถขึ้นไปนั่งเทศน์ได้โดยสไบบันไดที่ทำติดกับธรรมาสน์บางครั้งอาจมีการทำฐานรองเหยียบก่อนขึ้นบันไดเป็นรูปสัตว์ต่างๆ โดยการแกะสลักไม้แล้วทาสี ธรรมาสน์นิยมตกแต่งด้วยลวดลายของไม้แกะสลักและติดกระจก(Warren and Tettoni. 1994: 43)

สามารถ จันทรแจ่ม ได้จำแนกประเภทของธรรมาสน์ไว้ 2 ประเภทใหญ่ตามคตินิยมทางดินแดนล้านนา ดังนี้

- 1.แบบยอดตัด เป็นแบบที่จัดว่าเป็นแบบดั้งเดิม ยกพื้นสูงประมาณ 1 เมตรครึ่ง ส่วนที่พระธรรมกถึกที่แสดงธรรม จะทำเป็นทรงทึบพระธรรม กั้นสอบ ปากผายปิด 3 ด้าน เว้นทางบันไดขึ้น-ลง 1 ด้าน ทำหลังคาคลุมประกอบด้วยคล้ายลายกระจัง มีซุ้มหน้านาง 4 ด้าน จะไม่ทำลวดลายประกอบมาก ส่วนใหญ่จะทา "หาง" (ขาด) อย่างเดียว "ติดคำ" (ปิดทอง) เฉพาะส่วนที่แกะสลัก
- 2.แบบยอดแหลม ทำเป็นรูปปราสาทจักรมุข มณฑปความสูงจากฐานถึงยอดประมาณ 5 เมตร ยกพื้นสูงประมาณ 1 เมตรครึ่ง มีฝากันสูงประมาณ 1 เมตร 3 ด้าน บันไดพาดขึ้น-ลง 1 ด้าน อาจทำย้อมุม 12,20 ระดับลวดลายที่วิจิตรมากกว่าแบบยอดตัด(สามารถ จันทรแจ่ม. 2537: 30)

กล่าวโดยสรุปธรรมาสน์สามารถแบ่งได้เป็น 3 ประเภทใหญ่ ๆ คือ

1.ธรรมาสน์ตั้งหรือเตียง ซึ่งจะมีลักษณะคือ เป็นแบบที่นั้งสี่เหลี่ยมเตี้ย ๆ มีพนักพิงยื่นออกมาสำหรับพิง กับ แบบมีพนักกั้นล้อมรอบ 3 ด้าน ด้านหน้ามีเว้นช่องไว้สำหรับเป็นทางเข้าไปนั่ง การประดับตกแต่งทาสี แกะสลักเป็นลวดลาย ฝังมุก ดังภาพประกอบ 1 ธรรมาสน์ของวัดไผ่ที่ไต่จากงานพระบรมศพของพระบาทสมเด็จพระจุลจอมเกล้าเจ้าอยู่หัวรัชกาลที่ 5

ธรรมาสน์ของวัดไผ่นี้ ทางวัดได้รับพระราชทานจากงานพระบรมศพของพระบาทสมเด็จพระจุลจอมเกล้าเจ้าอยู่หัว เนื่องจากทางวัดได้รับพระบรมราชานุญาตจากพระบาทสมเด็จพระมงกุฎเกล้าเจ้าอยู่หัวให้ไปสวดพระอภิธรรมหน้าพระบรมศพ รัชกาลที่ 5 ลักษณะของธรรมาสน์ มีอาสนะตั้งอยู่บนขาสิงห์ขั้วมลูกแก้ว พนักทั้ง 3 ด้านของธรรมาสน์มีลักษณะคล้ายกระจังปลายสอบ ลวดลายภายในกระจังเป็นลวดลายกระหนก เขียนด้วยสีทองบนพื้นดำแบบการเขียนลายรดน้ำบนตู้พระอภิธรรมต่างๆ แทนการจำหลักให้เป็นลวดลายแบบในอดีต พนักด้านหลังมีตราพระปรมาภิไธยประจำองค์ของพระบาทสมเด็จพระจุลจอมเกล้าเจ้าอยู่หัว

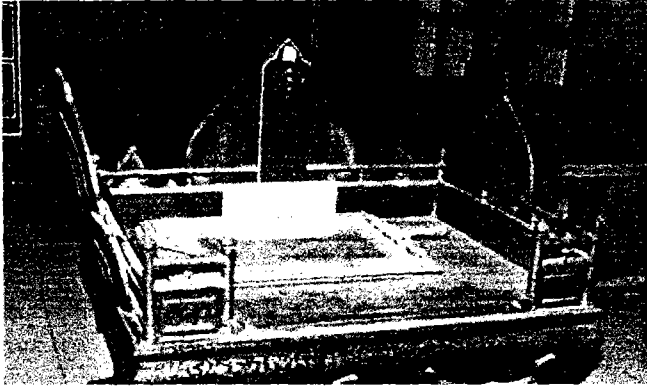

แสดงด้านหน้าของธรรมาสน์ตั้งวัดไผ่

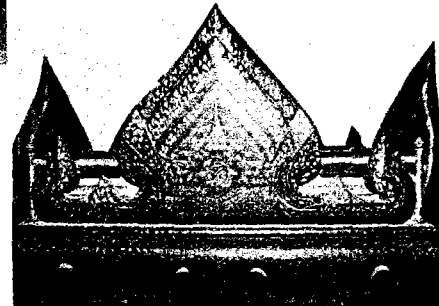

แสดงด้านหลังของธรรมาสน์ตั้งวัดไผ่

ภาพประกอบ 2 ธรรมาสน์แบบตั้งหรือเตียง(วัดไผ่จังหวัดลพบุรี)

2. ธรรมาสน์ยอดหรือธรรมาสน์ปราสาท เป็นธรรมาสน์ที่มีหลังคาและยอด มีฐานสูงจากพื้น ต้องใช้บันไดในการขึ้นธรรมาสน์เพื่อสวดธรรมเทศนา มีการแกะสลักลวดลายอย่างงดงาม ตกแต่งด้วยการทำสีลงรัก ปิดทอง หรือติดกระจก ธรรมาสน์ประเภทนี้เป็นที่นิยมกันโดยทั่วไปแต่จะมีรูปแบบใดบ้างขึ้นอยู่กับคติความเชื่อ ของกลุ่มชาติพันธุ์ในแต่ละท้องถิ่นและขึ้นอยู่กับประเภทของช่างว่าเป็นช่างหลวงหรือช่างพื้นถิ่น

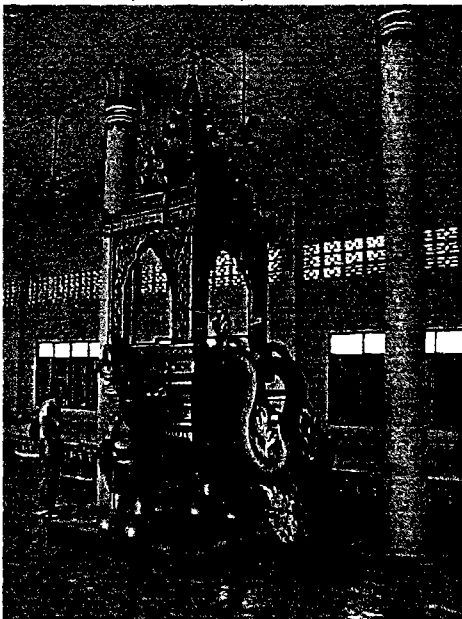

ภาพประกอบ 3 ธรรมาสน์ยอดรูปแบบต่างๆในจังหวัดลพบุรี

3. ธรรมเนียมยอดตัด ความสูงโดยรวมจะน้อยกว่าธรรมเนียมยอดเนื่องจากส่วนของยอดเป็นแบบตัดหรือไม่มียอด ส่วนรายละเอียดในด้านอื่น ๆ คล้ายหรือเหมือนกันธรรมเนียมยอด ธรรมเนียมประเภทนี้ทางภาคเหนือจะใช้งานและให้ความสำคัญเหมือนกับธรรมเนียมยอดหรือธรรมเนียมปราสาททุกประการ แต่ในจังหวัดลพบุรีธรรมเนียมประเภทนี้จะนิยมใช้ในงานศพใช้เป็นที่นั่งเทศน์ของพระภิกษุในงานศพ การตกแต่งให้ความสำคัญจึงมีน้อยกว่าธรรมเนียมยอดหรือธรรมเนียมปราสาทดังคำอธิบายการใช้งานธรรมเนียมยอดตัดของสมบุญ พุ่มสกุล ว่า “ธรรมเนียมหัวตัดในจังหวัดลพบุรีเป็นธรรมเนียมที่ใช้สำหรับงานศพเพียงอย่างเดียว ไม่นิยมตกแต่งให้สวยงามเหมือนกับธรรมเนียมยอด แต่จะเน้นที่ความเรียบง่าย เนื่องจากในอดีตชาวบ้านไม่นิยมนำศพขึ้นไปสวดบนศาลา แต่จะนำศพไปไว้ที่บ้านสวดกันที่บ้าน เมื่อครบกำหนดจึงนำไปไว้ที่ปลงศพ(พื้นที่สำหรับเผาศพ) ซึ่งจะเป็นลานกว้างใช้สำหรับเผาศพ ในอดีตยังไม่มีเมรุเผาศพ ในขณะที่ทำการเผาศพก็จะมี การสวดเทศนาส่งวิญญาณผู้ตาย โดยพระผู้สวดจะขึ้นไปนั่งเทศน์บนธรรมเนียมหัวตัด ปัจจุบันสามารถพบเห็นได้ยาก เนื่องจากความเชื่อและประเพณีที่เปลี่ยนไป ชาวบ้านไม่นิยมนำศพไว้ที่บ้านแต่จะนำไปไว้ที่ศาลาวัดแทน การเผาศพใช้เมรุในการเผา ลานปลงศพก็ไม่มี ความจำเป็น ธรรมเนียมหัวตัดไม่มีความจำเป็นในการใช้งาน จึงสูญหายและค่อยๆ ไปได้ตามกาลเวลา(สมบุญ พุ่มสกุล. สัมภาษณ์. 2545)

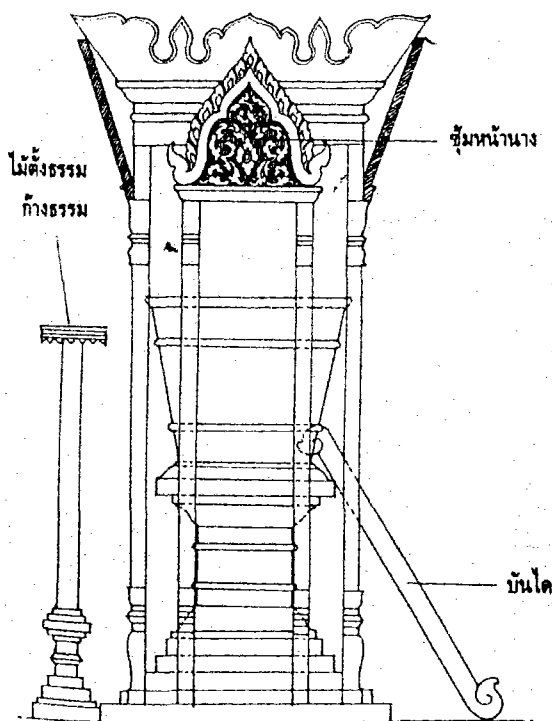

ธรรมเนียมหัวตัดสกุลช่างทางล้านนา



ธรรมเนียมหัวตัดที่วัดโพธิ์งาม จังหวัดลพบุรี

ภาพประกอบ 4 ธรรมเนียมยอดตัด

1.4 องค์ประกอบของธรรมเนียม

ธรรมเนียมมีอยู่หลายประเภทดังที่ได้กล่าวมาแล้วในข้างต้น แต่ธรรมเนียมที่ใช้ในการศึกษาค้นคว้าเป็นธรรมเนียมยอดหรือธรรมเนียมปราสาท องค์ประกอบของธรรมเนียมจึงเป็นรายละเอียดของธรรมเนียมเพียง

อย่างเดียว ธรรมเนียมยอดเป็นธรรมเนียมที่มีอยู่ทุกภาคของประเทศไทยและเป็นธรรมเนียมที่ต้องใช้เวลา ประสบการณ์ ความชำนาญเป็นอย่างมากในการสร้าง เนื่องจากความซับซ้อนของโครงสร้างหรือจากคติความเชื่อของแต่ละท้องถิ่น ธรรมเนียมยอดจึงเป็นธรรมเนียมที่แพร่หลายในหมู่พุทธศาสนิกชน องค์ประกอบของ ธรรมเนียมยอด สามารถแบ่งได้เป็น 4 ส่วนใหญ่ ๆ คือ

1. ส่วนบนหรือส่วนยอดของธรรมเนียม
2. ส่วนกลาง หรือส่วนลำตัวของธรรมเนียม
3. ส่วนฐาน ของธรรมเนียม
4. ส่วนของบันไดของธรรมเนียมสำหรับใช้เดินขึ้นบนธรรมเนียม เพื่อแสดงธรรมเทศนา (วิบูลย์

สิสุวรรณ. 2522: 151 ; สามารถ จันทร์แจ่ม. 2537: 30)

สรุป องค์ประกอบของธรรมเนียมยอดหรือธรรมเนียมปราสาทจึงประกอบไปด้วย 4 ส่วนคือ ส่วนยอด ส่วนลำตัว ส่วนฐาน และส่วนบันได ซึ่งแต่ละส่วนก็จะมี การประดับลวดลายต่างๆตามความเชื่อ หรือตามแบบอย่างประเพณีดั้งเดิมของกลุ่มชน

2. ข้อมูลเกี่ยวกับลวดลายของธรรมเนียม

ธรรมเนียมประกอบด้วยองค์ประกอบต่างๆ 4 ส่วนดังที่กล่าวแล้วในข้างต้น และในแต่ละส่วนของ ธรรมเนียมจะประกอบไปด้วยลวดลายที่เกิดขึ้นจากทัศนคติ ความเชื่อของช่างแต่ละคน แต่ละชาติพันธุ์

น.ณ ปากน้ำ ได้สรุปลวดลายของธรรมเนียมในสมัยอยุธยาตอนต้นและตอนปลายไว้ดังตาราง ตาราง 1 ลวดลายและลักษณะของธรรมเนียมสมัยอยุธยาตอนต้นกับอยุธยาตอนปลาย

องค์ประกอบของ ธรรมเนียม	อยุธยาตอนต้น	อยุธยาตอนปลาย
หลังคา	ทำยอดปราสาท คือ มีระฆังเหลี่ยม มี ชายคาลดซ้อนกัน 3 ชั้น เหนือระฆังเป็นชั้น เหม บัวกลุ่ม และลูกแก้ว	ทำเป็นระฆังเหลี่ยมแบบยอดปราสาทไม่ย่อ มุมสิบสองมีนาคบึก ชุ่มรังไก่อ่ ตรงเชิง ชายคาทำเป็นบ่อเก็จหลายชั้น
เพดาน	ทำลายดอกบัวใหญ่เต็มกลางแผ่นไม้ และมี ลายประจำ 4 มุม	ลายดอกบัวจะเล็กลง ยังมีลายประจำสี่มุม บางแห่งมีลายดอกไม้อื่นๆประกอบ
ขอบธรรมเนียม	ทำแบบกลีบกระทงบายศรีขนาดใหญ่	ติดกระจัง(สมัยอยุธยาตอนปลายระยะต้น ตัวกระจังใหญ่ ต่อมาจึงทำเล็กลงและมี ขนาดเท่ากันทุกตัว)ได้กระจังเป็นลายหน้า กระดาน บัวลูกแก้ว แล้วเป็นกระจังรวน ห้อยลง ถัดลงมาโปร่งทำไม้ตีไขว้ทแยงกัน และมักจะติดครุฑและสิงห์สลักรัน
เสา	ต้นใหญ่มีลายวิจิตร ที่เชิงเสาหุ้มกาบไม้ ขนาดใหญ่	เสาเล็กและแบบบาง เชิงเสาหุ้มกาบพรหม คร ปลายเรียวแหลม ปลายสะบัด

องค์ประกอบของ ธรรมาสน์	อยุธยาตอนต้น	อยุธยาตอนปลาย
ฐาน บันได	ฐานสิงห์ มีขนาดใหญ่ แข็งแรง นิยมทำเป็นตัวนาค หรือตัวเหรา มีลวดลายวิจิตร ธรรมาสน์ บางหลังมีสัตว์รองรับอยู่ด้านล่าง เช่น กวาง และช้าง	ฐานสิงห์ มีรูปแบบหลากหลายมากขึ้นและนิยมสลัก รูปดอกบัวตามชั้นบันไดทุกชั้น

ที่มา : น.ณ.ปากน้ำ. 2543: 23.

ลักษณะของธรรมาสน์สมัยอุทองหรือสมัยอโยธยา ส่วนฐานธรรมาสน์มักจะจำลองแบบมาจากพระแท่นของกษัตริย์ มีแท่งสิงห์ บัว และกระจัง ลายหน้ากระดาน เช่นเดียวกับพระแท่น ส่วนบนของธรรมาสน์มักทำเป็นยอดปราสาท มีการประดับประดาตกแต่งเช่นเดียวกับปราสาทจริง ๆ มีช่อฟ้า ใบระกา บราลี หางหงส์ ชุ้มรังไก่อ ยอดหม่อม ปราสาทตามแบบอย่างของธรรมาสน์อุทองหรืออโยธยานี้ยังคงทอดมาถึงสมัยอยุธยาตอนต้นด้วย รูปทรงและลวดลายมักจะเป็นลายเครือเถารูปใบไม้ มีแผงกระถงอยู่เหนือลวดบัวสลักเป็นรูปกลีบบัวรวน รูปแบบของธรรมาสน์ในสมัยอยุธยาตอนกลางมีการเปลี่ยนแปลงเฉพาะลวดลายการประดับตกแต่งที่เปลี่ยนไปตามสมัยนิยมของช่างเช่น ลายประดับเพดาน ลายประดับฐาน และบันได มีลักษณะเฉพาะคือมีความแข็งแรง กนกไม่อ่อนพลิ้ว ที่ฐานธรรมาสน์มักสลักเป็นรูปครุฑ และนรสิงห์ ธรรมาสน์ในสมัยอยุธยาตอนปลายมีการเปลี่ยนแปลงและตกแต่งให้มีความวิจิตรพิสดารขึ้นกว่าแต่ยุคก่อนๆ ฐานเปลี่ยนจากแบบเป็นเชิงซ้อนกันหลายชั้นมาเป็นแบบฐานสิงห์ซ้อนกันสองชั้น เปลี่ยนลายจากฐานใต้กระจังลงมาจากเดิมเป็นลายหน้ากระดาน บัวลูกแก้วมาเป็น กระจังรวนห้อยลงและได้ลงไปทำไปรุ่งเป็นไม้ทแยงไขว้กัน(วิบูลย์ ลีสุวรรณ, 2522: 151-152) ที่เห็นได้ชัดคือ ลักษณะของกระจังปฏิญาณและฐานซึ่งเป็นฐานสิงห์โปร่งหลายชั้น กระจังปฏิญาณของธรรมาสน์ไม่สลักแยกเป็นกระหนกหลายตัวเรียงกัน แต่สลักติดต่อกันไปเป็นแผ่นเดียวในโครงรูปหยักคล้ายชุ้มประตู สลักลายดอกไม้ ใบไม้ เป็นเครือเถามีการใช้กระหนกในการผูกลาย บางแห่งใช้เทพนมในการประกอบลายปฏิญาณ(จวีจาม มาเจริญ, 2538: 70-75) กระจังที่จำหลักเป็นคล้ายฟันปลาขนาดใหญ่ ที่จริงประกอบด้วยตัวกระจังรูปสามเหลี่ยมเรียงเป็นแถว ซึ่งกระจังนี้ปกอยู่รอบพนักระธรรมาสน์และมีลายหน้ากระดานรองรับอยู่(น.ณ. ปากน้ำ. 2538: 30)

ลวดลายที่ปรากฏบนธรรมาสน์พอจะสรุปได้ว่าประกอบไปด้วย ลายหน้ากระดาน ลายเครือเถารูปใบไม้ ดอกไม้ต่างๆเช่น ดอกพุดตาน ดอกบัว ลายลูกแก้ว ลายกระจังต่างๆเช่น กระจังรวน กระจังปฏิญาณ ลายเทพนม กาบไผ่ กาบพรหมศร ลายกระหนก รูปสัตว์ต่างๆ เช่น ครุฑ สิงห์

จึงพอจะแบ่งประเภทของลวดลายบนธรรมาสน์ตามบ่อเกิดและแหล่งกำเนิดได้ดังนี้

2.1 ลวดลายที่ได้จากธรรมชาติ หรือลวดลายพันธุ์พฤกษา เช่น ลายดอกพุดตาน ลายเครือเถารูปใบไม้ ดอกไม้ ลายดอกบัว

2.2 ลวดลายที่ได้จากสัตว์ทั้งจุดบาทและทวิบาท เช่น ลายครุฑ ลายสิงห์ ลายนาค ลายมังกร ลายเต่า ลายหงส์ ลายค่างควา

2.3 ลวดลายที่ได้จากเทวดาและมนุษย์ เช่น ลายจตุรพักตร์ ลายเทพนม ลายกินรี-กินนร

2.4 ลวดลายที่ได้จากการประดิษฐ์ หรือ การผูกลาย เช่น ลายกระหนก ลายกระจัง ลายกาบพรหมศร ลายหน้ากระดาน ลายดาวเพดาน

2.1 ลวดลายที่ได้จากธรรมชาติ หรือ ลวดลายพันธุ์พฤกษา

2.1.1 ลายดอกบัว

ตามความเชื่อของทั้งพุทธศาสนาและศาสนาฮินดู ดอกบัว หมายถึง การกำเนิดอันศักดิ์สิทธิ์ที่แสดงถึงความอยู่อันถาวรและเป็นสิ่งรองรับที่ขาดไม่ได้แห่งชีวิตในจักรวาล ดอกบัวนั้นเป็นดอกไม้ทิพย์อมฤตสยะบุษปานิ ได้กลายมาเป็นลวดลายพันธุ์พฤกษาที่ใช้ประดับตกแต่งที่สำคัญ(ศิลปากร. 2531: 9) สำหรับดอกบัวนี้โบราณจารย์ทางการช่างของไทยประดิษฐ์ลวดลายซึ่งเป็นกระหนกขึ้นเพื่อเป็นพุทธบูชา มีความหมายให้รำลึกถึงพระพุทธคุณอันเกิดจากดอกบัวเป็นปฐมเหตุที่ทรงสั่งสอนพระธรรมวินัย(อมร สรพจนารถ. 2542: 5753) ชาวจีนถือว่าเป็นดอกไม้ชั้นสูงและเป็นดอกไม้มงคล เป็นดอกไม้ประจำฤดูร้อนที่ใช้ประดับในลวดลายจีนมากที่สุด เนื่องจากดอกบัวนั้นผลิดอกและออกผลในเวลาเดียวกัน จึงมักใช้เป็นการอวยพรให้มีบุตรในเร็ววันด้วย(พรพรรณ จันทโรนานนท์. 2537: 21) ดอกบัวที่นำมาใช้ในการประดิษฐ์ลวดลายมี 3 ชนิด คือ ดอกบัวหลวง ดอกบัวสัตตบงกช ดอกบัวสัตตบงกช ดั่งภาพประกอบ 5

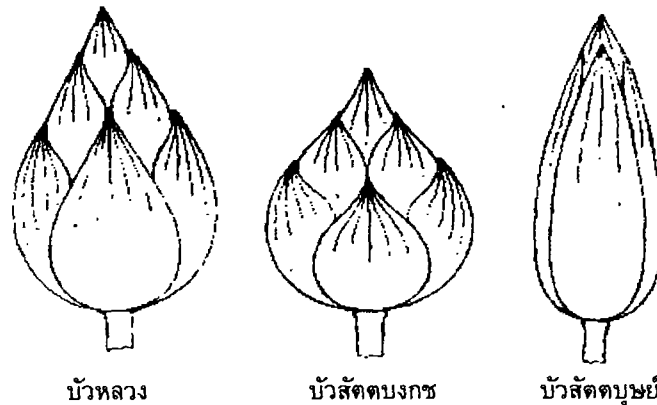

ภาพประกอบ 5 ดอกบัวชนิดต่างๆที่นำมาประดิษฐ์เป็นลายไทย

2.1.2 ลายดอกโบตั๋นและดอกพุดตาน

ดอกโบตั๋นซึ่งส่วนใหญ่เขียนอย่างธรรมชาติ โดยมีวิวัฒนาการอยู่ในศิลปะไทยหลายศตวรรษ ลักษณะของดอกเป็นอย่างธรรมชาติก็ั้งประดิษฐ์ คลี่คลายมาเป็นลำดับเพราะได้รับความนิยมมาก(สันติ เล็กสุขุม. 2539: 42) ดอกโบตั๋นในความเชื่อของชาวจีนนั้นถือว่าเป็นดอกไม้ที่เป็นมงคล เป็นดอกไม้ประจำฤดูใบไม้ผลิและเป็นสัญลักษณ์ของความสง่างาม ความเด่น ความเป็นเลิศทั้งทางความงามและความสามารถ รวมทั้งความร่ำรวย มั่งคั่งอีกด้วย(พรพรรณ จันทโรนานนท์. 2533: 23) นอกจากดอกโบตั๋นแล้วยังมีดอกไม้อีกหนึ่งชนิดที่ได้รับความนิยมจากชาวจีนรวมถึงชาวไทยด้วย ในความหมายของการสื่อถึง ความมั่งคั่ง ร่ำรวย มียศศักดิ์คือ ดอกพุดตาน ดอกพุดตาน(ผู้ หยง) เป็นสัญลักษณ์แห่งความมั่งคั่ง ร่ำรวย มียศศักดิ์ ทั้งนี้เพราะคำว่า ผู้ มีเสียงพ้องกับคำว่า ผู้ ซึ่งแปลว่า ร่ำรวย มั่งคั่ง และคำว่า หยง มีเสียงพ้องกับคำว่า หยงหวา ซึ่งแปลว่าพร้อมไปด้วยยศศักดิ์(แสงอรุณ กนกพงศ์ชัย. 2542:1465) อัญชยาตอกลงกลางระยะหลัง จำหลักลวดลายวิจิตรพิสดารเป็นรูปดอกไม้ เครือเถาดอกพุดตาน มีสัตว์ไต่ตามกิ่งและเถาไม้(น.ณปากน้ำ. 2537: 26)



ดอกโบทัน บานประตูพระอุโบสถวัดกนิษฐนาถ
ธนบุรี สมัยรัชกาลที่ 3
ที่มา : น.ณ ปากน้ำ. 2530: 122



ดอกพุดตาน จำหลักไม้ บานประตูพระอุโบสถ
วัดเครือวัลย์วรวิหาร ธนบุรี สมัยรัชกาลที่ 4
ที่มา : น.ณ ปากน้ำ. 2530: 125.

ภาพประกอบ 6 ลักษณะลายดอกโบทันและดอกพุดตาน

2.1.3 ลายใบไม้

จากการศึกษาลวดลายในยุคสมัยต่างๆพบว่าลายใบไม้จะเป็นลายประกอบที่เพิ่มความสมบูรณ์ให้กับลวดลายหลักเช่น ดอกไม้ จึงไม่มีผู้ให้ความสำคัญหรือค้นหาที่มาที่ไป แต่พอจะสันนิษฐานได้ว่าน่าจะเกิดขึ้นมาพร้อมกับลายดอกไม้ เนื่องจากตามธรรมชาติเมื่อมีดอกไม้ก็ย่อมมีใบไม้ โดยสามารถพบเห็นได้จากงานศิลปกรรมในยุคต่างๆ ซึ่งก็มีรูปแบบวิวัฒนาการที่แตกต่างกันไป



สมัยอยุธยา วัดมหาธาตุ
ที่มา : น.ณ ปากน้ำ. 2534: 89.

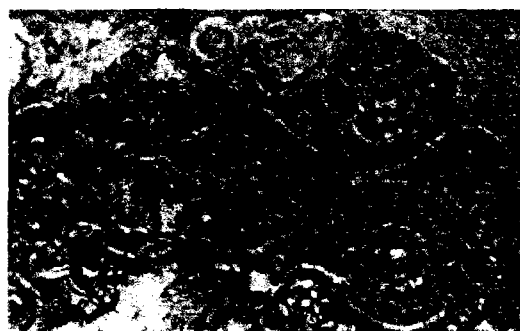

สมัยสุโขทัย ที่ข้างพระวิหารหลวง วัดนางพญาศรีสุชนาลัย
ที่มา : น.ณ ปากน้ำ. 2534: 97.

ภาพประกอบ 7 ลักษณะของลวดลายใบไม้ยุคต่างๆ

2.1.4 ลายผลท้อ

ผลท้อหรือไซวเถา แปลว่า ผลท้อแห่งความยั่งยืน เป็นสัญลักษณ์ของความยั่งยืน บางครั้งก็จะเรียกว่า เซียนเถา ซึ่งแปลว่า ผลท้อแห่งเทพ ในเรื่องไซอิว มีตอนหนึ่งได้กล่าวถึง ผลท้อผ่นเถา ผลท้อชนิดหนึ่งซึ่งเป็นผลท้อของเทพมารดรแห่งทิศตะวันตก ต้นท้อเหล่านี้สามพันปีจึงจะออกผล หากใครได้ลิ้มรสก็จะเป็นอมตะ เห่งเจียตอนไปเฝ้าสวนท้อผ่นเถานี้ก็แอบรับประทานผลท้อ เห่งเจียจึงมีความเป็นอมตะไปด้วย(แสงอรุณ กนกพงศ์ชัย. 2542: 1465)

2.1.5 ลวดลายน้ำเต้า

น้ำเต้าหรือ หู หลู นั้นเป็นสิ่งสูงส่ง จากหนังสือไคเก็กพงศาวดารปฐมกำเนิดของจีน เล่าว่า มูลเหตุของการจัดแจงให้เป็นฟ้าเป็นดิน โดยพระผู้รังสรรค์สรรพสิ่งทั้งปวงที่เรียกว่า เซกเกียมมองนี่ฮุด ซึ่งทรงมีพระบัญชาให้ขุนต้อเป็งชาน้ำ ไปเปิดโลกให้มีฟ้าให้มีดิน ขุนต้อเป็งชาน้ำได้เนรมิตกายให้เหมือนผลโถอันผลโถนั้นท่านพรตนาไว้ว่าเมล็ดในมีลักษณะเหมือนรูปเด็ก ผลโถกลิ้งไปในท่ามกลางวิหคากาศ 49 ครั้ง แล้วมีรูปมนุษย์ยักษ์เกิดขึ้น เอาชิวกับขวานมาเจาะผลโถให้แตกเป็นสอง ส่วนหนึ่งเป็นฟ้าอีกส่วนหนึ่งเป็นดิน ฟ้าดินก็เกิดขึ้นโดยบริบูรณ์(น.ณ ปากน้ำ. 2530: 15) หรืออีกนัยหนึ่งก็คือ ต้นน้ำเต้าเป็นเครือยาว ออกไปอย่างไร้รู้จักจบสิ้นและออกผลไม่รู้จักหมด ชาวจีนจึงเปรียบเทียบความไม่รู้จักจบสิ้นของน้ำเต้าเท่ากับหมีนัขควนของมนุษย์ ดังนั้นน้ำเต้าจึงมีความหมายว่าหมีนัขควน นอกจากนั้นผลน้ำเต้ามีเมล็ดมากหากนำเอาเมล็ดมาปลูกจะทำให้เกิดต้นน้ำเต้าขึ้นมาอีกมากมาย ดังนั้นน้ำเต้าจึงมีอีกความหมายหนึ่งว่า มีบุตรเป็นร้อย หรือ ความหมายว่ามีลูกเต็มบ้านหลานเต็มเมือง(แสงอรุณ กนกพงศ์ชัย. 2542: 1465)



น้ำเต้าในภาพจิตรกรรมฝาผนัง พระอุโบสถวัดภคินีนาถ
ธนบุรี สมัยรัชกาลที่ 3
ที่มา : น.ณ ปากน้ำ. 2530: 14



น้ำเต้าบนยอดเก๋งจีน หน้าวิหารพระศรีศากยมุนี
วัดสุทัศนเทพวราราม กรุงเทพฯ สมัยรัชกาลที่ 3
ที่มา : น.ณ ปากน้ำ. 2530: 14

ภาพประกอบ 8 รูปแบบของน้ำเต้าในงานศิลปกรรมของจีน

เล่นน้ำอยู่ พระองค์จึงทรงทำนายว่า กาลสืบไปภายหน้าบริเวณที่หงส์ทองทั้งสองเล่นน้ำนั้นจะเป็นมหานครขึ้นมีชื่อว่า เมืองหงสาวดี และเมื่อเวลาผ่านไป 1,000 กว่าปี เจ้าชายสมละและเจ้าชายวิมล โอรสของพระเจ้าเสนะคง และพระวิมลราชเทวี ซึ่งมีเชื้อสายนาครได้พาผู้คนมาสร้างเมืองนี้ขึ้นและได้ตั้งราชวงศ์ขึ้นปกครองสืบมา(ประชุมพงศาวดาร. 2506: 3-19) และเมื่อพิจารณารูปร่างลักษณะของหงส์มอญ จากธงชาติเก่าของมอญจะเห็นว่า หงส์มอญนั้นมีลักษณะคล้ายเปิด ปากแบนเรียวย มีหงอนเล็กน้อย ช่วงคอไม่ยาวมีแผงคอเป็นชั้น หางงอนยกขึ้น เท้าเป็นพังคืดแบบเท้าเปิดหรือห่าน มีปีกแนบกับลำตัว มีลวดลายที่ตัวและหางลำตัวมีลักษณะอ้วนป้อม(กัญญรัตน์ เวชศาสตร์. 2534: 50)

หงส์ จึงเป็นสัญลักษณ์ของความสูงส่ง บริสุทธิ์ ปกป้องสิ่งชั่วร้ายต่างๆ เป็นสัญลักษณ์แห่งความสงบสุขทั้งทางโลกและทางธรรม ในอีกความหมายหนึ่งหมายถึงความเป็นชนชาติของชนชาติมอญตามพุทธทำนายที่ได้รับจากพระพุทธเจ้า นอกจากนี้ยังอาจหมายถึงตัวแทนของพระสัมมาสัมพุทธเจ้าได้อีกหนึ่งด้วยเนื่องจากพุทธประวัติพระพุทธรูปเจ้าเคยเสวยพระชาติเป็นพระยาหงส์ ความหมายโดยนัยของหงส์จึงเป็นศูนย์รวมของสิ่งที่ดี บริสุทธิ์ และสูงส่ง มีคุณธรรม หงส์เมื่อไปปรากฏในสถานที่ใดหรืออยู่ในพื้นที่ใดพื้นที่นั้นหรือสถานที่นั้นก็จะเต็มไปด้วยความสุข ความสงบ สัญลักษณ์หงส์จึงมีให้พบเห็นมากในวัด ศาลเจ้า หรือในพระบรมมหาราชวังของจีน



หงส์จีน ฝาคู่ไม้แกะสลัก

ที่มา : กัญญรัตน์ เวชศาสตร์. 2534: 47.

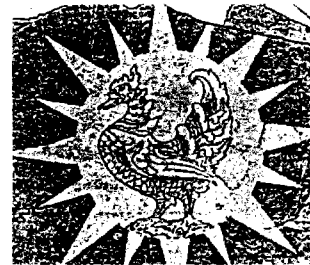

หงส์มอญในธงชาติเก่า

ที่มา : กัญญรัตน์ เวชศาสตร์. 2534: 50.

หงส์ไทย โรงแรมดุสิตธานี กรุงเทพฯ

ที่มา : กัญญรัตน์ เวชศาสตร์. 2534: 200.

ภาพประกอบ 9 ลักษณะหงส์ตามคติของชนชาติต่างๆ

2.2.2 ลายนาคหรือพญานาค

นาคหรือพญานาคเป็นงูใหญ่ มีหงอนและเป็นสัตว์ที่เกี่ยวข้องกับพุทธศาสนาเป็นอย่างมาก ถือได้ว่าเป็นผู้ปกป้องพระพุทธเจ้าให้พ้นจากลมและฝน ตามพุทธประวัติ จึงพบคตินิยมการใช้รูปพญานาคหรือลวดลายพญานาคประดับอยู่ในศาสนสถานด้วยเชื่อว่านาคจะปกป้องคุ้มครองรักษาศาสนสถานดังเช่นปกป้องรักษาพระพุทธเจ้า(สุรพล ตำริห์กุล. 2539: 236) นาคจะมีความหลากหลายตามเนื้อหาของบริบทสังคมตามความหมายของคนในกลุ่มอีสานลุ่มแม่น้ำโขงคือ พลังอำนาจของธรรมชาติ ผู้รักษาพุทธศาสนาบรพบุรุษของคนในลุ่มน้ำโขง และผู้เชื่อมโยงความตรงข้าม(พิเชฐ สายพันธ์. 2539: 190-193)

นาคหรือภาษาอังกฤษใช้คำว่า Cobra Capello เป็นงูสูงศักดิ์มีสถานะเป็นเทพชั้นรอง รูปพระเป็นเจ้าหรือเทพชั้นสูง มีลักษณะพิเศษคือจะเน้นให้เห็นถึงลักษณะอันขึงขังทรงอำนาจ มีการเพิ่มอวัยวะบางส่วนให้มากขึ้นคือ ศีรษะ จำนวนศีรษะมักจะเป็นเลขคี่เช่น 3,5,7 หรือ 9 เช่น รูปนาคมูจิลินทร์จะมี 7 เศียรเสมอ นาคเป็นสัตว์ที่มีบทบาททั้งในทางพุทธศาสนาและทางโลก ดังที่ปรากฏในไตรภูมิกถา บทนิพนธ์ในพระพุทธรูปศาสดา นาคสามารถเหวี่ยงให้เกิดฝนได้ นาคอาจทำหน้าที่เหมือนผู้พิทักษ์ศาสนสถานและเป็นนาคแห่งรุ่งกีนน้ำคือ เป็นเหมือนสะพานเชื่อมโยงระหว่างมนุษย์โลกและสวรรค์ ดังที่รุ่งกีนน้ำเป็นเช่นสะพานทอดเชื่อมระหว่างแผ่นดินกับท้องฟ้า ในภาพจิตรกรรมฝาผนังจะเห็นภาพพระพุทธรูปเจ้าศากยมุนี เสด็จลงมาจากดาวดึงส์บนบันไดนาค(มหาปาฏิหาริย์ ที่สังกัศยา กล่าวถึง บันไดทอง,เงิน และ แก้ว) บรรดาวัดในพุทธศาสนาซึ่งสร้างอยู่บนเนินสูงหรือภูเขาชาวบ้านไต่ทางขึ้นไปสู่ศาสนสถานนั้นจะทำเป็นลำตัวนาคเสมอ ทั้งนี้เป็นความเชื่อในสัญลักษณ์ของนาครุ่งกีนน้ำ โดยยึดถือเอาว่าที่เบื้องล่างตรงเชิงบันไดทางขึ้นเป็นที่เริ่มของศีรษะนาคเปรียบเสมือนโลกมนุษย์ เบื้องบนซึ่งเป็นพระเจดีย์ โบสถ์ วิหารทั้งหลายเป็นเสมือนสวรรค์ นอกจากนี้ในศิลปะไทยได้นำเอานาคมาทำเป็นตัวภาพต่างๆไป และเป็นส่วนประกอบตกแต่งเครื่องบนของสถาปัตยกรรมไทยเช่น คันทวย ซ้อฟ้า ไบระกา นาคเชิงบันไดที่นิยมสลักตัวบันไดธรรมาสน์เป็นรูปตัวนาคงอนขึ้น(กรมศิลปากร. 2531: 11-13)

นาค จึงอาจหมายถึง พลังของธรรมชาติ การปกป้อง การเชื่อมโยงสิ่งต่างๆให้สามารถสื่อสารถึงกันได้ ความตรงกันข้าม เช่น ความดี-เลว สูง-ต่ำ สวรรค์-นรก หรืออาจจะหมายถึงความอุดมสมบูรณ์เนื่องจากนาคสามารถเรียกฝนได้ และในทางความหมายของพุทธศาสนานาคหมายถึง การปกป้องรักษาพุทธศาสนาและศาสนสถานให้รอดพ้นจากสิ่งชั่วร้ายที่จะมาทำลายพุทธศาสนา นาคจะมีความหมายหรือสื่อสัญลักษณ์ในรูปแบบใดย่อมขึ้นอยู่กับบริบทของสังคมนั้นๆ

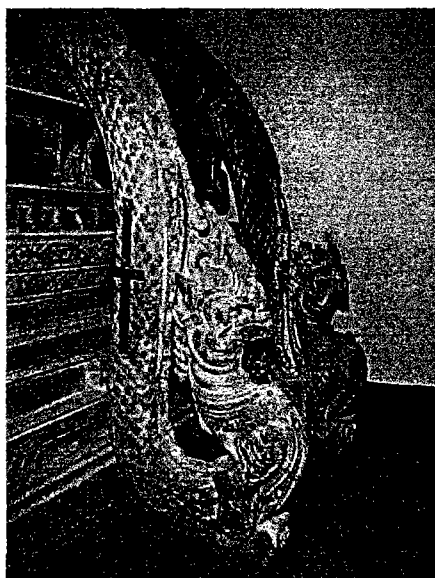

บันไดธรรมาสน์ วัดมณีชลขันธ์
พิพิธภัณฑสถานแห่งชาติสมเด็จพระนารายณ์

ภาพประกอบ 10 นาคสัญลักษณ์ในทางพุทธศาสนา

2.2.3 ลายมังกร

มังกร หรือ มกร สัตว์รูปร่างประหลาดแห่งห้วงน้ำ คำว่า มกร อาจมีความเกี่ยวข้องกับคำว่า มาการ์ ซึ่งแปลว่า จระเข้ ในภาษาฮินดู มกรมีการเล่าถึงในเทพปกรณัมอินเดียว่า เป็นสัตว์ที่มีรูปร่างผสมปนเป่าหลายรูปแบบคือ จระเข้ ปลาโลมา และช้าง ภาพสลักมกรจะอยู่ทำยื่นให้เห็นด้านข้างเงยศีรษะขึ้นสูง อ้าปากกว้างมีฟันเรียงเป็นแถวมีเขี้ยวงอกออกมาที่มุมปาก ปากตอมนบนเป็นวงอย่างข้าง ลูกตาพองโต เนื้อโอบูมีเขาเล็กๆงอกติดอยู่ต่อจากส่วนศีรษะ ส่วนหางยกชูเป็นพวงสลักลายใบไม้แบบลายกนก มีขาอ้วนสั้นแบบขาของช้าง ส่วนมากมกรจะสลักให้ลวดลายประดับตรงปลายสุดของท่อนโค้งพวงมาลัยบนทับหลังทั้งสองข้าง อาจจะอยู่ในท่าหันหาหรือหันหน้าออกจากจุดศูนย์กลางขององค์ประกอบภาพ มกรเป็นพาหนะของเทพธิดาปวีรารของวรรณคดีคือ ชาหนวีหรือคงคา(ศิลปากร. 2531: 14) มังกรของจีนมีลักษณะดังนี้คือ มีศีรษะคล้ายอูฐ เขาค้างกวาง ตาค้างกระต่าย หูคล้ายงู คอคล้ายงู ท้องคล้ายเหยี่ยว เกล็ดคล้ายปลาหลีฮื้อ(ในจำพวกปลาตะเพียน) เล็บคล้ายนกอินทรี อุ้มเล็บคล้ายเสือ เกล็ดมีจำนวน 81 เกล็ด เสียงคล้ายเสียงฆ้อง สองข้างปากมีหนวดเครา ใต้คางมีมุกดา ใต้คอมีเกล็ดย่อน หายใจเป็นเมฆ บางทีก็แปรเป็นฝนหรือเป็นไฟ(สมเด็จพระเจ้าฟ้ากรมพระยานริศรานุวัดติวงศ์และพระยาอนุমানราชชน. 2506: 116-117)



ที่มา : กัญญรัตน์ เวชศาสตร์. 2534: 48.

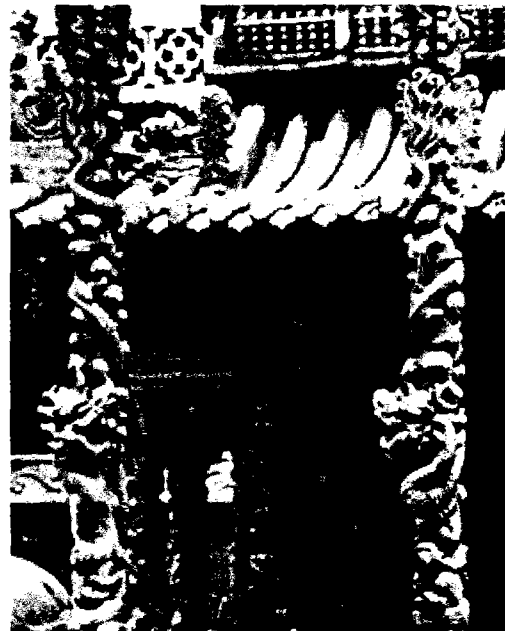

ที่มา : น.ณ ปากน้ำ. 2530: 14.

ภาพประกอบ 11 มังกรในท่าทางต่างๆ

2.2.4 ลายกิเลน

กิเลน เป็นคำที่มาจากภาษาจีนเป็นชื่อของสัตว์ในเทพนิยายของจีน หนังสือโบราณของจีนชื่อ ไคเก็ก เรียก กิเลน ว่า กิลิน เป็นสัตว์มงคลที่มักปรากฏขึ้นในสมัยของฮ่องเต้ผู้ทรงทศพิธราชธรรมหรือในสมัยของผู้ที่มีบุญญาธิการ เดิมเรียก กิเลนตัวผู้ว่า กิ และตัวเมียว่า เลน กิเลนเป็นสัญลักษณ์แห่งความมีอายุ

ยื่นและความคิด สามารถจำกัดสิ่งชั่วร้ายของชาวจีนได้(ส.พलयน้อย. 2534: 36-40) ลักษณะของกิเลนได้มีผู้อธิบายไว้ 2 ลักษณะคือ

ลักษณะที่ 1 รูปร่างคล้ายม้า หัวเป็นมังกร หางเป็นพวงเท้าเป็นกีบ ตัวมีเกล็ดคล้ายปลา ปกติผิวกายมีสีเขียว(ราชบัณฑิตยสถาน. 2526: ไม่ปรากฏเลขหน้า) น่าจะเป็นลายกิเลนของไทยที่มีชื่อว่า ม้านิลมังกร ในเรื่อง พระอภัยมณี ของสุนทรภู่กวีเอกของไทย

ลักษณะที่ 2 กิเลนมีตัวเป็นกวาง หางเป็นงัว มีเขาเดี่ยวเป็นเขาอ่อน หัวเป็นมังกร ดินมีกีบเหมือนม้า หางเป็นพวง(สมเด็จพระเจ้าฟ้ากรมพระยานริศรานุวัดติวงศ์และพระยาอนุমানราชชน. 2506: 116 ; พจนานุกรมฉบับเฉลิมพระเกียรติ พ.ศ. 2530. 2534: 57)

2.2.5 ลายเต่า

เต่า หรือ กูรมะ เป็นสัตว์น้ำที่มีความสัมพันธ์เกี่ยวข้องกับเทพและเทพธิดาแห่งห้วงมหรธพ เป็นพาหนะของยมนาเทพธิดา บริวารของพระวรุณและเมื่อนาคอนันตะทำหน้าที่เป็นทิดपालแห่งทิศเบื้องล่างได้พื้นโลก เต่าเป็นพาหนะประจำองค์ เต่าในความหมายของสัญลักษณ์ หมายถึง ความมั่นคงยั่งยืน และเป็นสัญลักษณ์ของมหาสมุทร ในเรื่องกูรมาวตาร ที่วิชฌเทพได้อวตารลงมาเป็นเต่าเพื่อรองรับภูเขามันทรในพิธีกวนเกษียรสมุทร(กรมศิลปากร, 2531: 14-15)

2.2.6 ลายค่างคาว

ค่างคาวมีชื่อภาษาจีนว่า เปียนผู่ ซึ่งตัวผู้นี้มีเสียงพ้องกับคำว่า ผู่ ที่แปลว่า โชคลาก ดังนั้นคำสิริมงคลที่เน้นในเรื่องของโชคลากจึงมักจะใช้ค่างคาวเป็นสัญลักษณ์แทนในการแสดงด้วยภาพ ความหมายของการใช้ค่างคาว 2 ตัวคือโชคคู่ ค่างคาว 5 ตัว คือ โชค 5 ประการ(อายุยืน ร่ำรวย พลานามัยสมบูรณ์ มีคุณธรรม และ ความเป็นนิรันดร์)(แสงอรุณ กนกพงศ์ชัย. 2542: 1465)

2.2.7 ลายสิงห์หรือสิงโต

สิงห์ สิงโต เป็นตัวภาพซึ่งนิยมกันมากในศิลปะไทยทั้งด้านจิตรกรรมและประติมากรรม สิงห์เป็นพาหนะของเทวีหรืออูมา และพระเกตุ เทพบริวารของเทพแห่งดวงจันทร์ สิงห์เป็นสัญลักษณ์ที่แสดงถึงอำนาจอันยิ่งใหญ่ของราชาและดวงอาทิตย์ ภาพสิงห์ในพุทธศิลป์ได้รับแรงบันดาลใจและเนื้อเรื่องจากไตรภูมิ กถา กล่าวถึงเดรัจฉานภูมิมีราชสีห์อยู่ 4 จำพวก 2 ชนิดคือ พวกที่กินพืชเป็นอาหาร ได้แก่ ดถนสิงห์ กับ กาลสิงห์ และพวกที่กินเนื้อสัตว์เป็นอาหาร ได้แก่ บันชรสิงห์ กับ ไกรสรสิงห์ เครื่องเรือนที่สูงศักดิ์ในประเทศไทย เช่น ราชอาสน์ หรือ ราชบังลังก์ ตูพระธรรม ตรงส่วนที่เป็นฐานล่างจะตกแต่งด้วยองค์ประกอบที่สมบูรณ์แบบที่สุด โดยใช้เท้าสิงห์มาเป็นแม่แบบดังปรากฏเป็นช้างสิงห์ กาบสิงห์ ท้องสิงห์ ออกสิงห์ และส่วนบนสุดเป็นบัวหลังสิงห์(กรมศิลปากร. 2531: 14)

ชุดฐานสิงห์ ฐานรองรับรูปแทนประดับด้วยขาสิงห์ ใช้สำหรับเป็นฐานรองรับสิ่งที่มีค่า ควรแก่การสักการะ เช่น ฐานพระพุทธรูป พระเจดีย์หรือ ฐานบัลลังก์ ฯลฯ เป็นคติไทยที่ได้รับจากอินเดียและจีนแล้วมาดัดแปลงให้เข้ากับลักษณะไทยๆ(ลักษณะไทย ภูมิหลัง(เล่ม 1). 2525: 410)

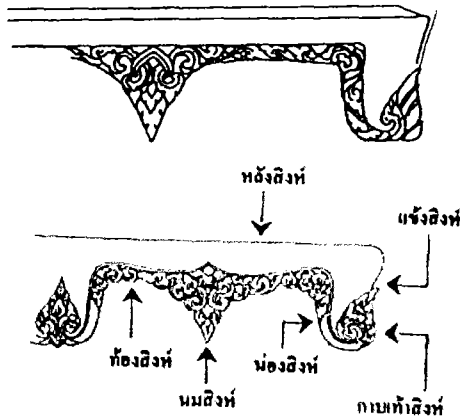

ที่มา : สันติ เล็กสุขุม. 2539: 179-180.



ที่มา : น.ณ ปากน้ำ. 2530: 129.

ภาพประกอบ 12 สิงห์และฐานสิงห์แบบต่างๆ

2.3 ลวดลายที่ได้จากเทวดาและมนุษย์

2.3.1 ลายเทพนม

ลายเทพนมเป็นลวดลายรูปเทวดาประนมมือ มักเป็นรูปเทวดาครึ่งองค์ ท่อนบนประกอบอยู่กับลวดลายอื่นๆ ลวดลายดังกล่าวปรากฏมีมาแล้วในสมัยสุโขทัย และอยุธยา มีลักษณะเป็นรูปเทพนมสวมชฎาเทริด โผล่ครึ่งท่อนกลางดอกบัวอันมีความหมายถึง เทพยาคาแห่งสวรรค์สุขาวดี ในโลกธาตุทางทิศตะวันตกของพระอมิตาภะพุทธเจ้าเป็นการรับช่วงอิทธิพลของงานศิลปกรรมในช่วงของการนับถือพุทธศาสนา นิกายมหายาน(น.ณ ปากน้ำ. 2537: 54)

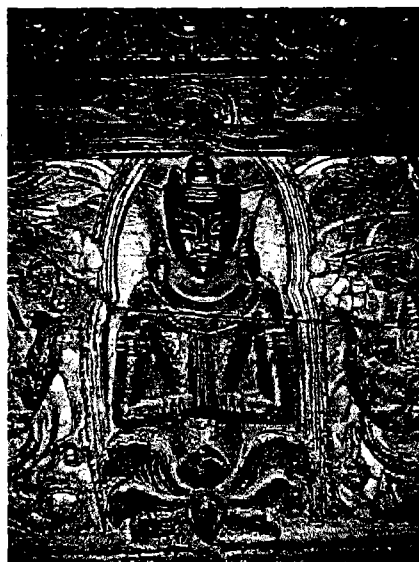

ภาพประกอบ 13 ลายเทพนมบนพนักธรรมาสน์ ในพิพิธภัณฑสถานแห่งชาติสมเด็จพระนารายณ์มหาราช จังหวัดลพบุรี

2.3.2 ลายกินรี กินนร

กินรี กินนร เป็นอมมนุษย์พวกหนึ่งมาจากภาษาบาลีว่า กินร (อ่านว่า กิงนะระ) แปลว่า คนอะไร มีลักษณะเป็นรูปครึ่งนกครึ่งคน หรือทำเป็นรูปนางมนุษย์ติดปีก ติดหาง นิยมทำเป็นกินรี(เพศเมีย) มากกว่า กินนร(เพศผู้) (ราชบัณฑิตยสถาน. 2526: ไม่ปรากฏเลขหน้า) กินนร กินรี เป็นสิ่งมีชีวิตในเทพปกรณัม ปุราณะคัมภีร์ จะถือพิณเป็นสัญลักษณ์ประจำตัว รูปลักษณ์ดั้งเดิมมีร่างกายแบบมนุษย์ มีศีรษะเป็นม้า ต่อมารูปแบบเปลี่ยนแปลงไปคือ มีร่างกายท่อนบนเป็นมนุษย์มีปีก ร่างกายท่อนล่างเป็นนก(กรมศิลปากร. 2531: 11)



ที่มา : สารคดี. 2542: 296.

ภาพประกอบ 14 กินรี เชิงบันไดธรรมมาสน์ วัดหนองเมือง จังหวัดลพบุรี

2.4 ลวดลายที่ได้จากการประดิษฐ์หรือผูกลาย

การประดิษฐ์ลายช่างโบราณเรียกว่า "ผูกลาย" คือนำลายมาประกอบกันให้เป็นแบบใหม่ๆ (สันติ เล็กสุขุม. 2539: 9)

2.4.1 ลวดลายกระหนก หรือ กนก

คำว่า "กระหนก" นี้เดิมเขียนว่า "กนก" โบราณจารย์บางท่านอธิบายว่าหมายถึง ดงนกและดงไม้ อันเนื่องมาจากการประดิษฐ์ จากธรรมชาติอ่านว่า "กอนก" แต่เป็นการเขียนลดรูปพยัญชนะตัว อ เสีย คนรุ่นหลังขาดการสังเกต เลยอ่านออกเสียงเป็น "กะหนก" ไป บางคนสันนิษฐานว่ามาจากคำว่า "กนก" แปลว่า "ทอง" ตามความหมายในภาษาบาลีก็มี เพราะลวดลายที่ผูกเป็นเถาสะบัดปลายในรูปเปลวไฟ ส่วนมากลงรักปิดทอง กระหนกนี้ประดิษฐ์มาจากธรรมชาติ 3 ชนิด คือ เปลวไฟ พืช และ สัตว์ มีความหมายดังต่อไปนี้

เปลวไฟ หมายถึง ความสว่างคือ ปัญญาอันเป็นความเจริญในทางพุทธศาสนา ส่วนทางลัทธิพราหมณ์นับถือว่าเป็นเทพเจ้าแห่งความบริสุทธิ์

พืช แบ่งได้หลายประเภทเช่น ดอกบัว ใบฝ้ายเทศ เถาวัลย์ พันธุ์ไม้เลื้อยต่างๆ ซึ่ง บางอย่างก็มีความหมายเฉพาะตัวบางอย่างก็เพียงเพื่อการประดับตกแต่ง

สัตว์ มีทั้ง จตุบาท ทวิบาท และ มัจฉาอันเป็นสัตว์ประดิษฐ์ขึ้น สัตว์ในป่าหิมพานต์(อมร ศรี พจนารถ. 2542: 5753)

กระหนก สืบทอดในดินแดนไทยกว่าพันปีใช้ในงานประดับต่างๆอันเนื่องในศาสนา เช่น ศาสนสถาน จึงนับได้ว่ากระหนกเป็นงานประดับที่มีความศักดิ์สิทธิ์ ฐานันดรสูง แม้อลัทธิกลายเป็นแบบต่างๆ มากมายหลายลักษณะ ใช้ในงานต่างๆ กระหนกก็ยังเป็นงานประดับที่งามอย่างมีคุณค่า มีนัยแห่งแบบแผน ประเพณีไทย(สันติ เล็กสุขุม. 2539: 11)

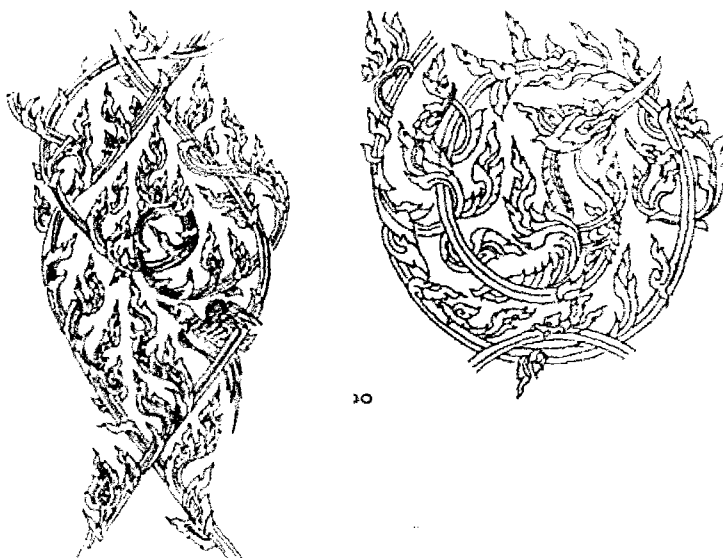

ที่มา : สันติ เล็กสุขุม. 2539: 134,143.

ภาพประกอบ 15 ลายกระหนกลักษณะต่างๆ

2.4.2 ลายช่อ

ลายช่อ ย่อมมีต้นเค้ามาจาก ลายช่อดอกไม้ ลายหลักที่สำคัญก่อนที่จะมีวิวัฒนาการมาเป็น ลายช่อในปัจจุบันคือ ภาพช่อดอกไม้ในศิลปะจีน เช่น ภาพดอกบัว หรือ ดอกโบตั๋น (สันติ เล็กสุขุม. 2539: 42.)

2.4.3 ลายหน้ากระดาน

ลวดลายประเภทลายหน้ากระดานจะเป็นลวดลายที่ประดับตามแนวนอน(สุรพล ดำริห์กุล. 2544: 388) ลายประเภทนี้ประดับเป็นชุดเรียงต่อเนื่องกันบนแถบแบนคล้ายแผ่นกระดาน จึงได้ชื่อว่า ลายหน้ากระดาน ลายหน้ากระดานมีประวัติมาตั้งแต่สมัยอินเดีย ประเทศไทยได้รับเข้ามาและคลี่คลายจากการ ผสมผสานสลักรหว่างดอกไม้กับดอกไม้ที่เหมือนจริงมาเป็นการผสมผสานลวดลายต่างๆที่ได้รับการ ประดิษฐ์ขึ้นมาใหม่ ชื่อของลายหน้ากระดานจะเรียกตามลักษณะของลายที่นำมาผูก(สันติ เล็กสุขุม. 2539: 84-105.)

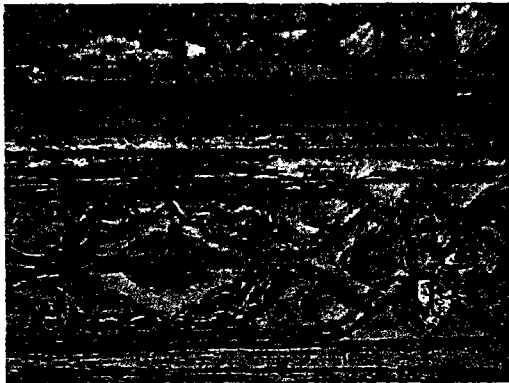

วัดโคกโพธิ์กฤษณ์ จังหวัดลพบุรี

วัดห้วยกรวด จังหวัดลพบุรี

ภาพประกอบ 16 ลายหน้ากระดาน

2.4.4 ลายกระจิง

ก่อนที่จะมีการใช้ลายกระจิงประดับตามแนวขอบ พบว่า มีการใช้ลายกระทงบายศรี ในการประดับขอบมาก่อน กระจิงเกิดขึ้นโดยอาศัยรูปสามเหลี่ยมด้านเท่าเป็นรูปบังคับ มีการบากข้างกระจิงแล้วเปลี่ยนมุมข้างล่างเป็นมน เริ่มมีการใช้ประมาณกรุงศรีอยุธยาตอนกลาง ได้มีการคลี่คลายลายจนถึงสมัยกรุงรัตนโกสินทร์กระจิงได้มีบทบาทสำคัญมากในการประดับส่วนต่างๆของสถาปัตยกรรม เช่น ลายกระจิงดาอ้อย ลายกระจิงปฏิญาณ ลายกระจิงเจิม ลายกระจิงรวน ลายกระจิงมุม(น.ณ ปากน้ำ. 2543: 9-10 ; สันติ เล็กสุขุม. 2539: 117-122 ; อมร ศรีพจนารถและจุลทัศน์ พยาฆรานนท์. 2542: 51-52)



ภาพประกอบ 17 ลายกระจิงธรรมาสณี พิพิธภัณฑสถานแห่งชาติสมเด็จพระนารายณ์ จังหวัดลพบุรี

2.4.5 ลายกาบ

สมเด็จพระเจ้าฟ้ากรมพระยานริศรานุวัดติวงศ์และพระยาอนุমানราชชน ได้ให้ความหมายของคำว่ากาบพรหมศรไว้ว่า “ กาบพรหมศร หมายถึง กาบห่อโคนเสา เป็นคำของใครไม่ทราบ ไม่ใช่คำของช่างช่างเขาเรียกแต่ว่า กาบเท่านั้นมาแต่ กาบตันไม้ เช่น หน่อไม้ เป็นต้น มีที่ใช้กันมากไม่ห่อแต่โคนเสา”(สมเด็จพระเจ้าฟ้ากรมพระยานริศรานุวัดติวงศ์และพระยาอนุমানราชชน. 2521:97) โดยปริยายลายไทยมีกาบ หรือ กก เป็นที่กำเนิดลาย ดังนั้นการผูกลายจึงมักมีกาบหรือมีกก เป็นที่ออกลาย ดุลล้ายธรรมชาติอันมีที่มาที่ไปเป็นเหตุเป็นผลกัน ลายกาบไผ่ หมายถึง ลายที่เป็นแถบยาวประกอบจากรูปสามเหลี่ยมที่ดูเป็นกาบหุ้มสานกันเป็นจังหวะ เมื่อเปลี่ยนเป็นปลายสะบัด มีการประดับมากขึ้นก็เรียกว่ากาบพรหมศร(สันติ เล็กสุขุม. 2539: 123-124)



กาบไผ่กาบบน



กาบไผ่กาบล่าง

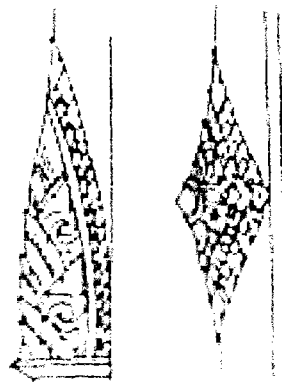

ไผ่กาบล่างและประจายามรดอก

ที่มา : สันติ เล็กสุขุม. 2539: 126-127.

ภาพประกอบ 18 ลายกาบ

2.4.6 ลายดาวเพดาน

พจนานุกรมฉบับเฉลิมพระเกียรติ พ.ศ.2530 ได้ให้ความหมายของ ดาวเพดานว่า “ ดาวเพดาน หมายถึง เครื่องประดับฝ้าเพดานของอาคารทางศาสนาหรือราชสำนัก มีลักษณะเรียกชื่อต่างๆ เช่น ดาวจงกล ดาวรังแตน ดาวดอกจอก ดาวราย ดาวกลีบบัว ”(พจนานุกรมฉบับเฉลิมพระเกียรติ พ.ศ.2530. 2534: 195)

น.ณ ปากน้ำ ได้เขียนถึงลายดาวเพดานบนธรรมาสน์ช่วงอยุธยาตอนต้นเอาไว้ว่า “ ธรรมาสน์สมัยอยุธยาตอนต้นบนเพดานจะเป็นลายดอกบัวใหญ่เต็มกลางแผ่นไม้ อันคติความนิยมใช้ดอกบัวเป็นลายเพดานนี้เข้าใจว่าเดิมทีเดี๋ยวก็นับเป็นลายดอกไม้ ใบไม้ ธรรมดา แต่ต่อมาผันแปรกลายเป็นลายดอกบัวไปและมีลายประจำสี่มุมลักษณะกลายเป็นอยุธยาตอนต้นแท้ๆ ”(น.ณ.ปากน้ำ. 2543)



ภาพประกอบ 19 ลายดาวเพดานธรรมาสน์ พิพิธภัณฑสถานสมเด็จพระนารายณ์ จังหวัดลพบุรี

2.4.7 ลายประดับมุม หรือ ลายค้ำดาว หรือ ลายผีเสื้อ

ลายประดับมุมเป็นการทำให้พื้นที่สี่เหลี่ยมกลายเป็นพื้นที่วงกลม ยังไม่พบหลักฐานแน่ชัดว่าเริ่มมีมาตั้งแต่เมื่อใดในศิลปะของดินแดนไทย แต่อย่างน้อยในศิลปะสุโขทัยทำกันมาแล้ว เข้าใจว่าแรงบันดาลใจในการประดับเช่นนี้เกี่ยวข้องกับอิทธิพลศิลปะจีน(สันติ เล็กสุขุม. 2539: 172)

ลายค้ำดาวเป็นชื่อของลายไทยชนิดหนึ่งที่ใช้เกาะอยู่ตามมุมเหลี่ยม เช่น ช่องเพดานโบสถ์ มักทำดอกกลางด้วยกระจังตาอ้อย หน้าขบ หรือ เทพนม มีปีกกางออก 2 ข้าง เกาะที่ขอบทั้ง 4 มุม บางแห่งจะทำเป็นรูปค้ำดาวหรือผีเสื้อ เป็นส่วนช่วยส่งลายเพดานให้มีสง่าราศี(เศรษฐมนตรี กายจนกุล. 2539?: 100)

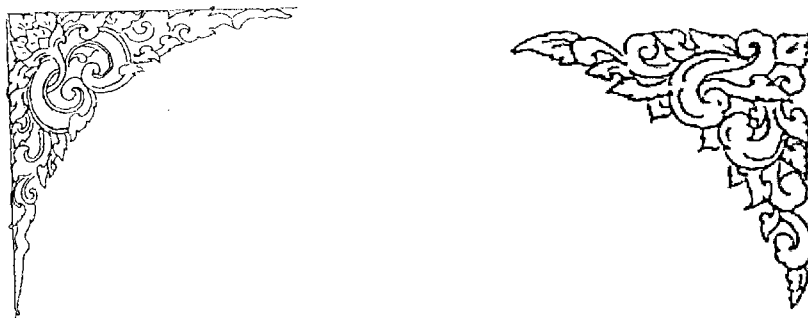

ที่มา : สันติ เล็กสุขุม. 2539: 173-174

ภาพประกอบ 20 ลายประดับมุม

ลวดลายที่เกิดขึ้นในแต่ละลายนั้นจะมีจุดกำเนิดและการคลี่คลายในแต่ละลายที่แตกต่างกัน ซึ่งขึ้นอยู่กับความสามารถ ความชำนาญ ของช่างแต่ละคน ลวดลายที่เกิดขึ้นนอกจากจะมาจากความเชื่อของคนในแต่ละกลุ่มแต่ละชาติพันธุ์แล้ว พื้นฐานของลวดลายยังมาจากพระพุทธศาสนาซึ่งเป็นศาสนาพื้นฐานของคนในสังคม ในประเทศไทย นอกจากนี้ลวดลายยังอาจจะเกิดขึ้นจากการนำเอาสภาพความเป็นอยู่ การ

ดำรงชีวิตของคนในสังคมที่สอดแทรกเข้าไปในการสร้างสรรค์ลวดลายด้วยมุมมองของช่าง พอจะสรุปถึงที่มาของลวดลายได้อย่างกว้างๆ ดังนี้

1. ลวดลายที่เกิดจากความเชื่อทางพระพุทธศาสนา เช่น พุทธประวัติ กล้วยคำหลวง พระเวชสันดรชาดก ไตรภูมิพระร่วง
2. ลวดลายที่เกิดจากคติความเชื่อของกลุ่มชนชาติต่างๆ เช่น ลายดอกบัว ลายหงส์ ลายเต่า ลายค้างคาว
3. ลวดลายที่เกิดจากความชำนาญของช่างในการสร้างสรรค์ลวดลาย เช่น ลายกระจัง ลายกระหนก ลายก้านขด
4. ลวดลายที่เกิดจากการนำเอาสภาพความเป็นอยู่ การดำรงชีวิตของคนในสังคมที่ช่างสร้างสรรค์ขึ้นในมุมมองของตนเอง เช่น ภาพการดำรงชีวิตของผู้คนในสังคมช่วงที่ช่างทำการสร้างสรรค์งาน ภาพการติดต่อเชื่อมโยงสัมพันธ์กันระหว่างกลุ่มชนหนึ่งกับกลุ่มชนหนึ่ง ภาพการประกอบอาชีพของผู้คนในสังคม

3. ข้อมูลเกี่ยวกับการผลิตกรรมาสน์

กรรมาสน์เป็นงานไม้ที่มีความสวยงาม และทรงคุณค่า การผลิตกรรมาสน์ให้เป็นลวดลาย รูปแบบต่างๆ ด้วยการแกะหรือสลักนั้นทางช่างเรียกงานที่เกิดจากวิธีการนี้ว่า “งานจำหลักไม้”

งานจำหลักไม้จะออกมาในรูปแบบใด ลวดลายใด นั้นก็ขึ้นอยู่กับช่างผู้ทำการผลิต ช่างจึงมีความสำคัญในฐานะที่เป็นผู้ผลิตผลงานให้ออกมาได้เสร็จสมบูรณ์

พจนานุกรมศัพท์ศิลปกรรมให้ความหมายและจำแนก ช่าง ไว้ดังนี้

ช่างคือผู้มีความชำนาญในการฝีมือหรือศิลปะอย่างใดอย่างหนึ่ง สามารถประดิษฐ์หรือสร้างสิ่งต่างๆ ขึ้นด้วยฝีมือและความชำนาญเฉพาะตน สิ่งที่สร้างขึ้นนั้นใช้ประโยชน์ได้ดีและมีความสวยงามน่าใช้ มีรูปแบบที่สอดคล้องกับขนบธรรมเนียมประเพณีของท้องถิ่นหรือเป็นไปตามความนิยมของประชาชนในชาติหรือประเทศนั้นๆ ช่างไทยมีมาแต่สมัยโบราณ โดยทั่วไปอาจแบ่งออกได้เป็น 3 ประเภทคือ

ช่างพื้นบ้านพื้นเมือง เป็นช่างผู้ประกอบอาชีพการช่างอยู่ในท้องถิ่นต่างๆ ผลงานของช่างพื้นบ้านพื้นเมืองมักจะสอดคล้องกับความต้องการในการใช้สอยของคนในท้องถิ่น เช่น ช่างไม่มีหน้าที่ในการทำเครื่องใช้เครื่องเรือน จนถึงการปลูกสร้างบ้านเรือนด้วยไม้ ช่างทองก็ทำทองเป็นเครื่องประดับต่างๆ ช่างเครื่องปั้นดินเผาทำเครื่องปั้นดินเผาเป็นภาชนะเครื่องใช้เช่น หม้อ คนโท โอ่ง อ่าง กระถาง ช่างจักสานก็ทำเครื่องจักสานเพื่อใช้สอยหรือซื้อขายแลกเปลี่ยนกันในท้องถิ่นของตน ผลงานที่ผลิตออกมาจะมีรูปแบบที่เป็นเอกลักษณ์ด้วยเช่นกัน

ช่างเคลยศักดิ์ เป็นช่างอิสระผู้ใช้ชีวิตหาเลี้ยงชีพด้วยการรับจ้างทำงานช่างทั่วไป

ช่างหลวง เป็นช่างที่เข้ารับราชการในกรมกองต่างๆ เป็นข้าราชการเช่นเดียวกับข้าราชการอื่นๆ ช่างหลวงมีมาตั้งแต่สมัยอยุธยา ดังปรากฏหลักฐานอยู่ในพระราชกำหนดบทอัยการในสมัยสมเด็จพระบรมไตรโลกนาถ (พ.ศ. 1991-2031) ต่อมาพระบาทสมเด็จพระพุทธยอดฟ้าจุฬาโลกมหาราชโปรดชำระกฎหมายที่เกี่ยวกับการช่างโดยจัดระเบียบหมวดหมู่ช่างขึ้นใหม่ แบ่งออกเป็นกรมต่างๆ อย่างกรมทหาร ซึ่งต่อมาเรียกว่า “กรมช่างสิบหมู่” มีเจ้ากรมกำกับอย่างกรมทหาร ช่างต่างๆ ที่ปรากฏในทำเนียบศักดิ์นาพลเรือนและทหารในกฎหมายเก่านั้นมีมากถึง 29 อย่างเช่น ช่างดอกไม้เพลิง ช่างรัก ช่างแกะ ช่างปั้น ช่างมุก ช่างหล่อ ช่างปูน ช่างหลวง

ที่รับราชการในราชสำนักเหล่านี้ บางคนได้รับพระราชทานยศและศักดินาเช่นเดียวกับข้าราชการอื่นๆ เช่น หลวงรจนาพิมล ช่างสลักขวา ศักดินา 400 หลวงวิจิตรรจนา ช่างแกะ ศักดินา 400 หลวงพิทักษ์อัคคี ช่างหล่อ ศักดินา 300 ช่างดังกล่าวเป็นผู้ที่ใช้ฝีมือ ความรู้ ความสามารถในการนฤมิตรสร้างสรรคศิลปกรรมและสิ่งต่างๆที่สืบทอดกันมาตั้งแต่อดีตจนถึงปัจจุบัน(พจนานุกรมศัพท์ศิลปกรรม. 2539: 30-31)

วิบูลย์ ลีสุวรรณ ได้กล่าวถึงการจำแนกของช่างไทยในโบราณกาลไว้ว่า

สำหรับช่างไทยแต่โบราณกาลนั้นอาจแบ่งออกเป็น 2 พวก คือ พวกหนึ่งเป็นช่างฝีมือที่มีอยู่ในรั้วในวังคอยรับใช้ทำงานกับกษัตริย์และข้าราชการบริพารในสำนัก ช่างพวกนี้เป็นช่างหลวงหรือช่างประจำราชสำนัก ซึ่งส่วนมากเป็นช่างฝีมือดีเพราะได้รับการคัดเลือกมาแล้วและเหตุที่ช่างหลวงเป็นช่างฝีมือดีมีผลงานที่ประณีตบรรจงก็น่าจะมาจากเหตุที่ได้รับการเลี้ยงดูให้มีความสะดวกสบายจากพระมหากษัตริย์นั่นเองจนบางคนยังได้รับพระราชทานยศบรรดาศักดิ์ให้เป็นขุนหลวงพระยาอีกมี ส่วนช่างอีกพวกหนึ่งเป็นช่างพื้นเมือง ที่ทำงานอยู่ตามถิ่นที่อยู่ของตนซึ่งช่างพวกนี้น่าจะเรียกว่า ช่างพื้นเมือง ช่างพื้นเมืองบางที่ก็มีพระภิกษุรวมอยู่ด้วย อย่างไรก็ตามช่างพื้นเมืองนี้เป็นช่างที่ได้รับการเรียนรู้ถ่ายทอดวิชาความรู้กันในหมู่ของตนหรือในสกุลช่างของตนวงแคบ ๆ จึงทำให้ผลงานของช่างพื้นเมืองมีรูปแบบ มีลักษณะเฉพาะเป็นของตนเองเกิดเป็นแบบอย่างของสกุลช่างของตนขึ้น เช่น สกุลช่างเพชรบุรี สกุลช่างนนทบุรี สกุลช่างลานนาไทย เป็นต้น (วิบูลย์ ลีสุวรรณ. 2522: 67-68)

จวีงาม มาเจริญ ได้กล่าวถึงช่างไทยไว้ว่า ช่างไทยสามารถแบ่งได้เป็น 2 ประเภทคือช่างหลวงและช่างพื้นเมือง ซึ่งสามารถเห็นความแตกต่างได้จากฝีมือทางช่างที่ปรากฏออกมาทางลวดลาย คือ ช่างหลวงจะมีความประณีตบรรจงและมีความเป็นเลิศในด้านของความมีระเบียบและความถูกต้องของสัดส่วน เนื่องจากช่างหลวงจะต้องอยู่ในระเบียบแบบแผนอย่างเคร่งครัด ส่วนช่างพื้นเมืองสามารถทำงานได้อิสระมากกว่า ทั้งทางด้านความคิด จินตนาการ และแบบแผน ช่างพื้นเมืองจะไม่ถือกฎระเบียบเคร่งครัด ผลงานที่ปรากฏจึงมีชีวิตชีวาเป็นธรรมชาติ(จวีงาม มาเจริญ. 2538: 57.)

โครงการสืบสานมรดกวัฒนธรรมไทย ได้จัดประเภทของช่างฝีมือหรือช่างศิลป์ไทยไว้ 4 ประเภท ได้แก่ ช่างหลวง คือช่างที่สังกัดกรม กองต่าง ๆ ของทางราชการ,ช่างพระหรือชีช่าง เป็นช่างที่ทำงานอยู่ในวัด วาอารามต่างๆ ซึ่งมักจะอยู่ในสมณะเพศ,ช่างเฉลยศักดิ์ เป็นช่างอิสระ,ช่างพื้นบ้านพื้นเมือง จะเป็นช่างที่มีความชำนาญในการช่าง ตามแบบแผนพื้นบ้านพื้นเมืองของตน(โครงการสืบสานมรดกวัฒนธรรมไทย. 2542: 25.)

จึงพอจะสรุปได้ว่าช่างไทยหรือช่างฝีมือหรือช่างศิลป์ไทย คือ ผู้ที่มีความชำนาญในการฝีมือหรือศิลปะ มีความสามารถเฉพาะตน มีรูปแบบที่สอดคล้องกับขนบธรรมเนียมประเพณีของท้องถิ่น หรือของสังคมนั้น และสามารถจำแนกช่างได้เป็น 3 ประเภท

1. ช่างหลวง คือ ช่างที่ทำงานอยู่ในพระบรมมหาราชวังทำงานเป็นข้าราชการเช่นเดียวกับข้าราชการอื่นๆ ผลิตงานให้กับพระมหากษัตริย์ เชื้อพระบรมมหาราชวงศ์ และข้าราชการบริพารในพระบรมมหาราชวัง ผู้ที่เป็นช่างหลวงได้แสดงว่าเป็นผู้ที่มีฝีมือดี ผ่านการคัดเลือกแล้ว ช่างหลวงจะมีผลงานที่มีความประณีตบรรจง มีระเบียบแบบแผนและมีสัดส่วนที่ถูกต้องชัดเจน ถือกฎระเบียบอย่างเคร่งครัด

2. ช่างพื้นบ้านพื้นเมือง หรือพื้นถิ่น คือ ช่างที่ทำงานอยู่ตามท้องถิ่นของตนเองมีการถ่ายทอดวิชาความรู้ให้กันในกลุ่มของตนเอง มีเอกลักษณ์เฉพาะเป็นของตนเอง ช่างพื้นบ้านพื้นเมืองจะรวมถึงช่างที่เป็นพระภิกษุ ช่างที่เป็นชี ช่างพื้นบ้านพื้นเมืองจะมีความเป็นอิสระทางความคิด จินตนาการ และแบบแผน ทำให้ผลงานมีรูปแบบที่ปรากฏมีความเป็นธรรมชาติ มีชีวิต มีเรื่องราวที่น่าสนใจ

3. ช่างชลยศักดิ์ เป็นช่างอิสระที่ใช้วิชาความรู้หาเลี้ยงชีพด้วยการรับจ้างทั่วไป

3.1 ลักษณะหรือประเภทของงานจำหลักไม้

ธรรมเนียมจะใช้วิธีการผลิตที่เรียกว่า “การจำหลักไม้” ซึ่งเป็นงานที่ต้องการความประณีตผลิตโดยช่างที่มีความชำนาญเฉพาะตน ธรรมเนียมจึงเป็นงานเครื่องไม้จำหลักอย่างหนึ่ง ลักษณะหรือประเภทของงานจำหลักไม้สามารถแบ่งได้เป็น 3 ลักษณะคือ

1. งานจำหลักไม้แบบประติมากรรมลอยตัว(Round Relief) เช่น แท่นรองเหยียบบุรูปสัตว์ เป็นงานที่สามารถเห็นได้รอบด้านทุกทิศ

2. งานจำหลักไม้แบบนูนสูง(Hight Relief) สามารถมองเห็นได้ 3 ด้านหรือครึ่งเดียวของภาพเต็ม เช่น งานจำหลักไม้ของชาวจีน

3. งานจำหลักไม้แบบนูนต่ำ(Base Relief) งานจะปรากฏนูนขึ้นมาจากผิวไม้เพียงเล็กน้อย (โครงการสืบสานมรดกวัฒนธรรมไทย. 2542: 182 ; วิบูลย์ สีสวรรณ. 2522: 115-117.)

3.2 กรรมวิธีการผลิตธรรมาสณ์

3.2.1 ไม้ที่ใช้ในการผลิตธรรมาสณ์

ไม้ที่ใช้ในการผลิตธรรมาสณ์ด้วยการจำหลักไม้ก็คือ “ไม้สัก” เนื่องจากเป็นไม้ที่มีเนื้อไม้สวยงาม คงทน อดทนการยืดหดตัว เนื้อไม้แข็งปานกลาง ทำให้เหมาะสมกับการแกะหรือสลักเป็นลวดลายได้ง่าย และสวยงาม ทนต่อการกัดกินของแมลงกินเนื้อไม้เช่น ปลวก(ฉวีงาม มาเจริญ. 2538: 98.)

3.2.2 เครื่องมือที่ใช้ในการจำหลักไม้

เครื่องมือมีความสำคัญในการผลิตงาน เพื่อให้ได้ผลงานที่สำเร็จสมบูรณ์ เครื่องมือหลักหลักที่จำเป็นสำหรับการจำหลักไม้ประกอบไปด้วย

1. ขวานหมู

2. ฝัก เครื่องมือถากไม้ รูปคล้ายจอบหน้าแคบ

3. สิ่ว เป็นเครื่องมือสำคัญในการแกะสลักไม้ทำให้เกิดรูปร่างหน้าตาลวดลายขึ้นลึกหนาบาง ทำจากเหล็กที่มีความเหนียว ไม่เปราะง่าย สิ่วมีทั้งมีด้ามและไม่มีด้ามมีหลายขนาดและหลายหน้า ใช้ในหน้าที่ๆแตกต่างกัน เช่น สิ่วหน้าตรงหรือสิ่วหน้าฉาก ใช้สำหรับตอกเดินเส้นในแนวตรงและขุดพื้น สิ่วหน้าตัดเฉียงหรือสิ่วปากเสี้ยว มีเป็นคู่คือเสี้ยวซ้ายและเสี้ยวขวา สิ่วหน้าโค้งหรือสิ่วเล็บมือ ใช้ตอกเดินเส้นในส่วนที่เป็นเส้นโค้งและปาดแต่งแกะลาย สิ่วหน้ารูปตัววี(V)หรือสิ่วร่อง ใช้เซาะร่องและเส้นต่างๆ สิ่วอ ใช้สำหรับขุดให้มีแอ่งลึกในพื้นที่แคบ

4. ฆ้อนไม้ มีลักษณะแบบตะลุมพุกขนาดเล็ก ทำจากไม้เนื้อแข็ง ขนาดตัวฆ้อนมีเส้นผ่าศูนย์กลางประมาณ 5-6 นิ้ว

นอกจากนี้ยังมีเครื่องมืออื่นๆอีกเช่น เลื่อย ตะไบ กบไสไม้ กาว กระดาษทราย เครื่องมือฉลุ (ปราณี กล้าสัม. 2542: 1245;โครงการสืบสานมรดกวัฒนธรรมไทย. 2542: 187-195.)

3.2.3 ขั้นตอนการจำหลักไม้

การจำหลักไม้สามารถแบ่งขั้นตอนการทำงานได้ดังนี้

1. การกำหนดรูปแบบและลวดลาย หรือ การผูกกลาย เป็นขั้นตอนแรกที่มีความสำคัญ ช่างต้องเตรียมไม้ที่จะใช้แกะสลักหรือเรียกว่า “ไม้หุ่น” ให้เรียบร้อยก่อนแล้วจึงทำการเขียนลวดลาย ขั้นตอนนี้จะแสดงให้เห็นถึงความชำนาญในการทำงานของช่าง

2. การถ่ายแบบ เป็นขั้นตอนของการนำแบบมาถ่ายลงบนไม้ โดยการนำแบบมาพินที่ลงบนไม้ หรือนำมาตอกสลักกระดาษแข็งต้นแบบให้โปร่ง เอาลวดลายไว้ แล้วนำมาวางทาบบนหน้าไม้ที่ทาด้วยน้ำกาวหรือแป้งเปียก ตบด้วยลูกประคบดินสอพองหรือฝุ่นขาวให้ทั่วแบบ นำกระดาษต้นแบบออก ลวดลายจะปรากฏบนผิวไม้

3. การกลอนหุ่นหรือขึ้นรูป หรือ การเกลาลาย เป็นการทำให้ทราบว่าส่วนใดเป็นส่วนใดเป็นส่วนใดเป็นพื้น หรือเพื่อตัดเนื้อไม้ส่วนที่ไม่ต้องการออก ให้ได้รูปทรงใกล้เคียงกับแบบ เรียกว่า “หุ่นกลอน”

4. การแกะสลักลวดลาย เป็นการทำให้เกิดรูปทรงและความงดงามตามที่ต้องการ สามารถแยกย่อยได้ 2 ขั้นตอนคือ

ขั้นตอนแรก เป็นการสลักไม้ให้เป็นรูปภาพหรือลวดลายต่อเนื่องจากที่ได้ขึ้นหุ่นกลอนไว้แล้ว หรือเรียกว่าเป็นการขุดลาย เพื่อให้ได้รูปทรง ขนาด และสัดส่วน ที่ชัดเจน

ขั้นตอนที่สอง เป็นการแกะสลักในรายละเอียดของงาน หรือเรียกว่า การเซาะลาย ขั้นตอนนี้ช่างจะต้องอาศัยความชำนาญและประสบการณ์ในการที่จะทำให้ได้ลวดลายที่มีความละเอียด ชัดเจน

5. การเก็บงาน เป็นขั้นตอนสุดท้ายของการทำงาน เป็นการตรวจดูความเรียบร้อยและเก็บรายละเอียดส่วนที่ควรปรับหรือแก้ไขให้สมบูรณ์(ปราณี กล้าสัม. 2542: 1245;โครงการสืบสานมรดกวัฒนธรรมไทย. 2542: 197-209.)

3.2.4 การประกอบธรรมาสน์

ธรรมาสน์จะประกอบเข้ากันด้วยวิธีการเข้าเดือยและสลัก ช่างในอดีตจะไม่ใช้ตะปูในการยึดติดระหว่างไม้กับไม้อย่างในปัจจุบัน ธรรมาสน์บางหลังจึงสามารถถอดประกอบได้เป็นชั้น ๆ หรือชิ้น ๆ ได้ เนื่องจากการประกอบด้วยวิธีการเข้าเดือย จะเป็นการสอดใส่ระหว่างไม้ 2 ชั้นที่พอดีกัน ช่างบางคนอาจใช้กาวหรือยางไม้พิเศษช่วยในการอัดไม้ให้เกิดความแข็งแรงคงทนมากยิ่งขึ้น(ฉวีงาม มาเจริญ.2538: 98-99)

3.2.5 การประดับตกแต่งธรรมาสน์

การประดับตกแต่งธรรมาสน์เป็นขั้นตอนสุดท้ายของการทำธรรมาสน์ การประดับตกแต่งธรรมาสน์นอกจากจะเพื่อเพิ่มความสวยงามให้กับธรรมาสน์แล้วยังเป็นการช่วยยึดและปิดบังส่วนต่างๆ เช่น รอยต่อของไม้ ทำให้ธรรมาสน์มีความสมบูรณ์ สวยงาม การประดับตกแต่งที่นิยมใช้ตกแต่งธรรมาสน์ก็คือ การลงรักปิดทอง การประดับกระจก และการทาสี

3.2.5.1 การลงรักปิดทอง เป็นการประดับตกแต่งที่ได้รับความนิยมจากช่างไทยในทุกยุคทุกสมัย และในทุกงานช่างก็มีการลงรักปิดทองเป็นงานตกแต่งขั้นตอนสุดท้าย

วิธีการลงรักปิดทองบนลายไม้แกะ

ขั้นตอนแรก จะต้องทาพื้นผิวไม้ด้วยรง(ยางไม้ชนิดหนึ่งมีสีเหลือง)ให้ทั่ว

ขั้นที่สอง ใช้รกรองพื้นทาบบางๆประมาณ 2-3 ครั้ง(ปรกติจะนิยมทา 2 ครั้ง) รอให้แห้ง เมื่อแห้งแล้วทารักน้ำเกลี้ยงทับอีกชั้นหนึ่ง

ขั้นที่สาม ลงรักเซตเพื่อปิดทอง เมื่อปิดทองเสร็จเรียบร้อยแล้วจึงใช้สีแดงผสมน้ำมันทาทับอีกครั้งหนึ่ง เรียกกรรมวิธีนี้ว่า “ปิดทองร่องชาติ” (จวีงาม มาเจริญ. 2538: 100.)

3.2.5.2 การประดับกระจก เป็นการประดับกระจกมีปรากฏมาตั้งแต่สมัยสุโขทัย ซึ่งจะมีเพียงสีขาวเพียงสีเดียว ต่อมาสมัยอยุธยาจึงมีสีต่างๆเพิ่มขึ้น การใช้กระจกประดับธรรมมาสน์ในระยะแรกๆจะนิยมปิดเพียงเล็กน้อย ตามบริเวณเสาบ้าง พื้นสลายบางแห่ง หรือกลางสลายดอกประจํายาม ต่อมาได้รับความนิยมมากขึ้นมีการใช้กระจกปิดเป็นลวดลายแทนการแกะหรือสลัก กระจกนอกจากจะมีแสงสะท้อนที่แวววาวเมื่อต้องแสงแดดแล้ว ยังมีข้อดีในด้านของความทนทานของสีที่ลบเลือนได้ยาก

วิธีการประดับกระจกบนธรรมมาสน์

ขั้นตอนแรก ใช้รักทารองบนเนื้อไม้ชั้นหนึ่งก่อน

ขั้นตอนที่สอง แล้วจึงลงรักสมุกอีกชั้นหนึ่งให้มีความหนาพอสมควร

ขั้นตอนที่สาม ตามด้วยการทารักน้ำเกลี้ยงเพื่อให้เหนียวสามารถนำกระจกมาติดได้

กระจกที่นำมาประดับสามารถตัดเป็นรูปได้ตามต้องการ (จวีงาม มาเจริญ. 2538:100)

รูปแบบของการประดับกระจกสามารถแบ่งได้ 4 แบบคือ

แบบที่ 1 เป็นการประดับกระจกแบบพื้นเต็มหน้า เช่น การประดับกระจกช่อฟ้า ใบระกา

แบบที่ 2 เป็นการประดับกระจกในร่องของพื้นสลาย เรียกว่า “ปิดทองร่องกระจก”

แบบที่ 3 เป็นการประดับกระจกบนตัวสลาย ส่วนพื้นปิดทับด้วยทองทึบ เรียกว่า “ประดับกระจกลงยา”

แบบที่ 4 เป็นการประดับกระจกผสมการประดับมุก เรียกว่า “มุกแกมเบือ”(โครงการสืบสานมรดกวัฒนธรรมไทย. 2542:217.)

การผลิตธรรมมาสน์มีกระบวนการที่ยุ่งยากและในการผลิตแต่ละชิ้นแต่ละส่วนต้องใช้เวลาอันยาวนานในการทำ ผู้ทำจึงต้องมีความชำนาญและความศรัทธา เพื่อให้เกิดความเพียรพยายามที่จะทำให้ธรรมมาสน์สำเร็จ การผลิตธรรมมาสน์นอกจากจะต้องคำนึงถึงในเรื่องของลวดลายที่จะต้องทำอย่างประณีตบรรจงแล้ว การเชื่อมต่อยึดติดด้วยการเข้าเดือยหรือสลัก ช่างก็ต้องใช้ความชำนาญและความพยายามเช่นเดียวกันที่จะทำให้ไม้ 2 ชิ้นสามารถประกอบเข้ากันได้พอดีไม่มีรอยต่อ นอกจากนี้ช่างจะต้องเผื่อขนาดของไม้ในเรื่องของการยึดและหดตัวในสภาวะอากาศต่างๆให้พอดีด้วย เพื่อเป็นการรักษาธรรมมาสน์ให้คงสภาพได้ยาวนานที่สุด ทำให้สามารถใช้งานธรรมมาสน์ได้ยาวนาน ดังปรากฏให้เห็นเป็นหลักฐานในปัจจุบัน

บทที่ 3

วิธีดำเนินการศึกษาค้นคว้า

ในการวิจัยครั้งนี้ผู้วิจัยได้ดำเนินการตามขั้นตอนดังต่อไปนี้

1. การกำหนดประชากรและการเลือกกลุ่มตัวอย่าง
2. การสร้างเครื่องมือที่ใช้ในการศึกษาค้นคว้า
3. การเก็บรวบรวมข้อมูล
4. การวิเคราะห์ข้อมูล

การกำหนดประชากรและการเลือกกลุ่มตัวอย่าง

ประชากร

ประชากร คือ ธรรมาสันยอตที่อยู่ในวัด ในเขตพื้นที่การปกครองของจังหวัดลพบุรี ประกอบไปด้วย 11 อำเภอ คือ อำเภอเมืองลพบุรี อำเภอโคกสำโรง อำเภอโคกเจริญ อำเภอชัยบาดาล อำเภอท่าม่วง อำเภอท่าหลวง อำเภอบ้านหมี่ อำเภอพัฒนานิคม อำเภอลำสนธิ อำเภอสระโบสถ์ อำเภอหนองม่วง

กลุ่มตัวอย่าง

กลุ่มตัวอย่าง คือ ธรรมาสันยอตของวัดที่อยู่ในเขตอำเภอเมืองลพบุรี อำเภอท่าม่วง อำเภอบ้านหมี่ เนื่องจากเป็นพื้นที่ที่มีความเป็นมาทางประวัติศาสตร์ที่ยาวนานเป็นแหล่งชุมชนในสมัยทวารวดี และเนื่องจากการที่มีแม่น้ำไหลผ่าน 2 สายคือแม่น้ำลพบุรีและแม่น้ำบางขามทำให้มีความอุดมสมบูรณ์กลุ่มชนที่มาอาศัยอยู่จึงมีหลากหลายกลุ่มชนได้แก่ กลุ่มชนชาติไทย กลุ่มชนชาติมอญ กลุ่มชนชาติลาว กลุ่มชนชาติจีน วิธีการคัดเลือกธรรมาสันยอตใช้วิธีการคัดเลือกแบบเจาะจง(Purposive Sample) โดยมีหลักเกณฑ์ในการคัดเลือกกลุ่มตัวอย่างดังนี้

1. ธรรมาสันยอตต้องเป็นธรรมาสันยอต
2. ธรรมาสันยอตต้องมีลักษณะที่เป็นเอกลักษณ์เฉพาะที่แสดงถึงความเป็นภูมิปัญญาท้องถิ่นของกลุ่มชนต่างๆในจังหวัดลพบุรี
3. สภาพของธรรมาสันยอตต้องอยู่ในสภาพที่สมบูรณ์ เกือบสมบูรณ์

จากการคัดเลือกตามเกณฑ์ที่กำหนดได้กลุ่มตัวอย่างของธรรมาสันยอตในอำเภอเมืองลพบุรี อำเภอท่าม่วง และอำเภอบ้านหมี่ จำนวน 35 หลัง ดังรายละเอียดต่อไปนี้

1. กลุ่มตัวอย่างของธรรมาสันยอตที่อยู่ในวัดเขตอำเภอเมืองลพบุรีมีจำนวน 11 หลัง จากวัดดังต่อไปนี้ วัดเสาธงทอง วัดน้ำจั้น วัดโคกโพธิ์กฤษณ์ วัดโพธิ์ระหัด วัดตะเคียน วัดท่าข้าม วัดพรหมมาสเตอร์ วัดมณีชลขันธ์ วัดโพธิ์เทพประสิทธิ์ วัดโคกลำพาน วัดตะโก
2. กลุ่มตัวอย่างของธรรมาสันยอตที่อยู่ในวัดเขตอำเภอท่าม่วงมีจำนวน 8 หลัง จากวัดดังต่อไปนี้ วัดท่าราบ วัดปากคลอง วัดหนองปลาตุก วัดปากน้ำ วัดท่าไหล วัดมุจลินทร์ วัดสามัคคีธรรม วัดหัวลำโรง

3. กลุ่มตัวอย่างของธรรมเนียมที่อยู่ในวัดเขตอำเภอบ้านหมี่มีจำนวน 16 หลัง จากวัดดังต่อไปนี้ วัดกัทธิพนาราม วัดสำโรงใหญ่ วัดหินปักใหญ่ วัดคิ่งท่าเลา วัดเนินยาว วัดมะขามเฒ่า วัดสระเดียน้อย วัดมหาสอน วัดสายห้วยแก้ว วัดโพหนอง วัดราษฎร์ธานี วัดหนองเมือง วัดห้วยกรวด วัดเขาวงกฏ วัดทุ่งทะเลหญ้า วัดบางกะพี้ใหญ่

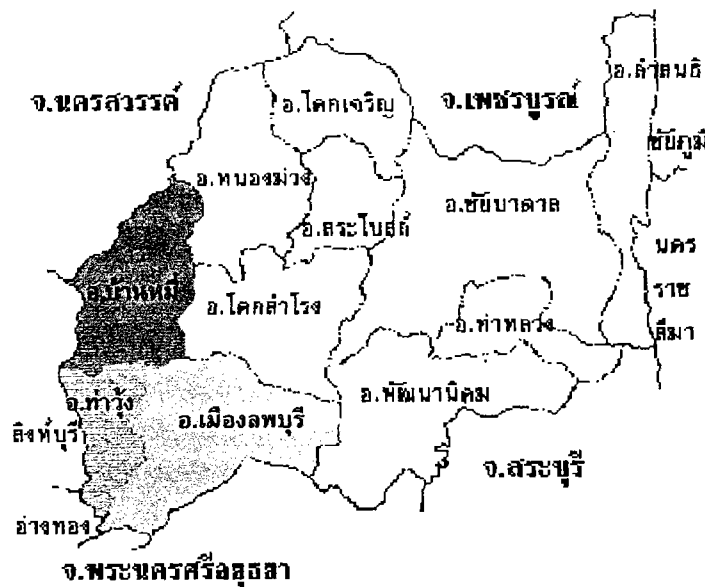

ภาพประกอบ 21 แสดงเขตพื้นที่ของกลุ่มตัวอย่าง 3 อำเภอคือ อำเภอเมืองลพบุรี อำเภอท่าม่วง และ อำเภอบ้านหมี่

การสร้างเครื่องมือที่ใช้ในการศึกษาค้นคว้า

เครื่องมือที่ใช้ในการวิจัยประกอบด้วย

1. การสัมภาษณ์แบบปลายเปิด บันทึกการสัมภาษณ์ด้วยเครื่องบันทึกเทปและสมุดบันทึก
2. การสัมภาษณ์เป็นรายบุคคล
3. ถ่ายภาพธรรมเนียมจากสถานที่จริงด้วยกล้องถ่ายภาพ

การเก็บรวบรวมข้อมูล

การเก็บรวบรวมข้อมูลงานวิจัยผู้วิจัยได้แบ่งข้อมูลออกเป็น 2 ลักษณะคือ ข้อมูลภาคสนาม และ ข้อมูลภาคเอกสาร มีรายละเอียดในการเก็บข้อมูลดังนี้

1. การเก็บข้อมูลภาคเอกสาร การเก็บรวบรวมข้อมูลภาคเอกสารสามารถเก็บได้จากเอกสารทางวิชาการที่เกี่ยวข้องกับธรรมเนียมจากสถานที่ทางราชการต่างๆ เช่น ห้องสมุดต่างๆ วารสารทางศิลปวัฒนธรรม หนังสือที่เกี่ยวข้องกับพุทธศาสนาและศิลปะ สถาปัตยกรรม ประวัติศาสตร์ทางพระพุทธศาสนาประวัติศาสตร์ศิลปะ งานศิลปกรรม งานวิจัยที่เกี่ยวข้องกับศิลปะ การเก็บข้อมูลภาคเอกสารนี้แบ่งได้เป็น 2 ลักษณะคือ

- 1.1 ข้อมูลทางเอกสารที่เป็นภาพถ่าย
- 1.2 ข้อมูลทางเอกสารที่เป็นลายลักษณ์อักษร
2. การเก็บข้อมูลภาคสนาม ข้อมูลภาคสนามผู้วิจัยได้แบ่งเป็น 2 แนวทางคือ
 - 2.1 การรวบรวมข้อมูลจากสถานที่จริง โดยผู้วิจัยจะทำการสำรวจธรรมาสน์ที่อยู่ในวัดของกลุ่มตัวอย่างทุกแห่งด้วยตัวผู้วิจัยเองและทำการเก็บข้อมูลที่ต้องการด้วยการถ่ายภาพ
 - 2.2. การรวบรวมข้อมูลจากการสัมภาษณ์ด้วยการบันทึกเทป ผู้วิจัยได้แบ่งออกเป็น 2 ลักษณะคือ
 - 2.2.1 การสัมภาษณ์ผู้เชี่ยวชาญท้องถิ่น คือ พระภิกษุสงฆ์ที่จำวัดอยู่ในวัดนั้นๆ ประชากร(กลุ่มชน)ในท้องถิ่นหรือในเขตพื้นที่นั้น ช่างท้องถิ่น เพื่อศึกษาถึงวิถีประเพณีการดำเนินชีวิตของคนในชุมชนนั้นๆกับพุทธศาสนา รวมถึงข้อมูลในด้านประวัติความเป็นมาของธรรมาสน์ในแต่ละพื้นที่
 - 2.2.2 การสัมภาษณ์ผู้เชี่ยวชาญเฉพาะด้านไม่ว่าจะเป็นในด้านศิลปกรรม ในด้านของงานพุทธศิลป์ ในด้านของประเพณีวัฒนธรรม เพื่อรวบรวมข้อมูลในด้านรูปแบบ ลวดลาย โครงสร้าง การผลิต การตกแต่ง และอิทธิพลในการสร้างงานของช่างในอดีต จากการวิเคราะห์ของผู้เชี่ยวชาญเฉพาะด้าน ทำให้ได้ผลการวิเคราะห์ของงานวิจัยที่สมบูรณ์

การวิเคราะห์ข้อมูล

การวิเคราะห์ข้อมูลผู้วิจัยทำการวิเคราะห์ข้อมูลด้วยวิธีการบรรยายเชิงพรรณนา และผู้วิจัยได้แบ่งหัวข้อที่จะทำการวิเคราะห์ไว้ดังนี้

1. การวิเคราะห์คติความเชื่อ ความศรัทธาที่มีต่อพระพุทธรูปของชุมชน(กลุ่มชาวไทย กลุ่มชาวลาว กลุ่มชาวมอญ กลุ่มชาวจีน)ในจังหวัดลพบุรี ที่มีผลต่อการสร้างสรรค์ลวดลายบนธรรมาสน์
2. การวิเคราะห์โครงสร้างโดยรวม ส่วนประกอบ และอิทธิพลทางศิลปะของธรรมาสน์ดังต่อไปนี้
 - 2.1 วิเคราะห์ส่วนหลังคา
 - 2.2 วิเคราะห์ส่วนเพดาน
 - 2.3 วิเคราะห์ส่วนขอบหรือพนัของธรรมาสน์
 - 2.4 วิเคราะห์เสาธรรมาสน์
 - 2.5 วิเคราะห์ฐานธรรมาสน์
 - 2.6 วิเคราะห์บันไดธรรมาสน์
3. การวิเคราะห์ลวดลายและการตกแต่งที่ใช้กับธรรมาสน์
 - 3.1 วิเคราะห์ลวดลายในส่วนประกอบแต่ละส่วนของธรรมาสน์
 - 3.2 วิเคราะห์สีที่ใช้ในการตกแต่งธรรมาสน์
 - 3.3 วิเคราะห์วัสดุที่ใช้ในการประดับธรรมาสน์
4. การวิเคราะห์คุณค่าทางความงาม(Aesthetic Quality) ในด้านของความเป็นภูมิปัญญาพื้นบ้านที่สร้างสรรค์ธรรมาสน์ออกมาจากความศรัทธา ความเชื่อ ความคิด ประสบการณ์และจินตนาการของช่างแต่ละบุคคล

บทที่ 4

ผลการวิเคราะห์ข้อมูล

มูลเหตุของการเลือกลงพื้นที่ในจังหวัดลพบุรีดังที่กล่าวในบทที่ 1 สามารถสรุปได้ดังนี้คือ

1. เป็นจังหวัดที่มีความสำคัญทางประวัติศาสตร์มายาวนาน ตั้งแต่สมัยโบราณจนถึงปัจจุบัน มีการขุดพบประติมากรรมในสมัยทวารวดีกระจายอยู่ทั่วไปในจังหวัดลพบุรี โดยเฉพาะบริเวณที่ราบลุ่มรวมถึงเป็นจุดศูนย์กลางทางพุทธศาสนา ดังที่ปรากฏในตำนานมูลศาสนาหรือแม้แต่ตำนานท้องถิ่นของจังหวัดก็จะมีเอกลักษณ์เฉพาะเป็นของตนเองและอันเกี่ยวเนื่องมาจากคติความเชื่อทางพุทธศาสนา
2. เป็นศูนย์กลางการติดต่อมาตั้งแต่โบราณเป็นชุมทางที่จะติดต่อกับภาคอีสาน ภาคเหนือ ภาคกลาง และภาคใต้
3. มีความหลากหลายของกลุ่มชนต่าง ๆ หลายเชื้อชาติและวัฒนธรรม
4. มีสภาพภูมิประเทศที่เป็นทั้งที่ราบลุ่มและที่ราบดอนมีแม่น้ำสายหลักอยู่หลายสายภายในจังหวัด เช่น แม่น้ำลพบุรี แม่น้ำบางขาม แม่น้ำป่าสัก

จังหวัดลพบุรีจึงเปี่ยมล้นไปด้วยบริบททางสังคมที่มีอยู่มากและหลายกลุ่มชนชาติ ไม่ว่าจะเป็นกลุ่มชนชาติจีน , กลุ่มชนชาติไทย , กลุ่มชนชาติมอญ , กลุ่มชนชาติลาว เป็นจังหวัดที่มีประวัติศาสตร์ที่ยาวนานและต่อเนื่อง ที่สำคัญลพบุรีในอดีตเป็นจุดศูนย์กลางของพระพุทธศาสนา ดังที่ได้มีการขุดพบโบราณวัตถุทางพุทธศาสนาอยู่เป็นเนืองนิจหรือแม้แต่ในตำนานพุทธศาสนาก็ได้มีการกล่าวถึงเมืองลพบุรีหรือละโว้ไว้เป็น 1 ในห้าเมือง ที่ฤษีทั้ง 5 คนได้แยกย้ายกันไปสร้างบ้านแปงเมือง

ลพบุรีจึงเป็นจังหวัดที่เชื่อมโยงอดีตมาสู่ปัจจุบันได้อย่างแจ่มชัด ความเป็นลพบุรีในอดีตส่งผลต่อเอกลักษณ์ของจังหวัดลพบุรี ในปัจจุบันอย่างแท้จริง ผู้วิจัยได้ทำการศึกษาวิเคราะห์ธรรมาสันยอดในจังหวัดลพบุรีจำนวน 35 หลัง จาก 3 อำเภอ คือ อำเภอเมืองลพบุรี อำเภอรำไพบุรีและอำเภอบ้านหมี่ ดังรายละเอียดดังต่อไปนี้

อำเภอมืองลพบุรี มีกลุ่มตัวอย่างของธรรมาสันยอดจำนวน 11 หลังจากวัดดังต่อไปนี้

1. วัดเสาชงทอง พิพิธภัณฑสถานแห่งชาติสมเด็จพระนารายณ์ อำเภอมืองลพบุรี
จังหวัดลพบุรี
2. วัดมณีชลขันธ์ พิพิธภัณฑสถานแห่งชาติสมเด็จพระนารายณ์ อำเภอมืองลพบุรี
จังหวัดลพบุรี
3. วัดโพธิ์เทพประสิทธิ์ หมู่ที่ 8 ตำบลโพธิ์เก้าต้น อำเภอมืองลพบุรี จังหวัดลพบุรี
4. วัดตะโก เลขที่ 444 บ้านตะโก หมู่ที่ 12 ตำบลโก่งธนู อำเภอมืองลพบุรี
จังหวัดลพบุรี
5. วัดท่าข้าม บ้านท่าข้าม หมู่ที่ 6 ตำบลท้ายตลาด อำเภอมืองลพบุรี
จังหวัดลพบุรี
6. วัดตะเคียน เลขที่ 60 บ้านท้ายตลาด หมู่ที่ 5 ตำบลท้ายตลาด อำเภอมือง
ลพบุรี จังหวัดลพบุรี
7. วัดพรหมาสตร์ เลขที่ 62 หมู่ 2 ตำบลพรหมาสตร์ อำเภอมืองลพบุรี
จังหวัดลพบุรี

8. วัดโคกโพธิ์กฤษณูชร เลขที่ 112 หมู่ที่ 9 ตำบลตะลุง อำเภอเมืองลพบุรี
จังหวัดลพบุรี

9. วัดโพธิ์ระหัด เลขที่ 48 ถนนสายสิงห์บุรี – ลพบุรี หมู่ที่ 3 ตำบลบางขันหมาก
อำเภอเมืองลพบุรี จังหวัดลพบุรี

10. วัดโคกลำพาน เลขที่ 156 บ้านโคกลำพาน หมู่ที่ 3 ตำบลโคกลำพาน อำเภอ
เมืองลพบุรี จังหวัดลพบุรี

11. วัดน้ำจั้น เลขที่ 107 บ้านน้ำจั้น หมู่ที่ 2 ตำบลเขาสามยอด อำเภอเมืองลพบุรี
จังหวัดลพบุรี

อำเภอท่าม่วง มีกลุ่มตัวอย่างของธรรมาสณ์ จำนวน 8 หลัง จากวัดดังต่อไปนี้

1. วัดมัจฉินท์ เลขที่ 40 บ้านโคกสลุด หมู่ที่ 4 ตำบลมัจฉินท์ อำเภอท่าม่วง
จังหวัดลพบุรี

2. วัดสามัคคีธรรม เลขที่ 43 บ้านหัวสำโรง หมู่ที่ 6 ตำบลโคกสำโรง อำเภอท่าม่วง
จังหวัดลพบุรี

3. วัดท่าโขลง บ้านท่าโขลง หมู่ที่ 9 ตำบลเขาสมอคอน อำเภอท่าม่วง จังหวัดลพบุรี

4. วัดปากคลอง เลขที่ 1 บ้านปากคลอง หมู่ที่ 10 ตำบลบางคู อำเภอท่าม่วง
จังหวัดลพบุรี

5. วัดท่าราบ เลขที่ 1 บ้านท่าราบ หมู่ที่ 1 ตำบลบางคู อำเภอท่าม่วง จังหวัดลพบุรี

6. วัดหนองปลาตุก เลขที่ 19 บ้านหนองปลาตุก หมู่ที่ 14 ตำบลบางลี่ อำเภอท่าม่วง
จังหวัดลพบุรี

7. วัดปากน้ำ เลขที่ 50 บ้านปากน้ำ หมู่ที่ 7 ตำบลบางงา อำเภอท่าม่วง
จังหวัดลพบุรี

8. วัดหัวสำโรง เลขที่ 24 บ้านหัวสำโรง หมู่ที่ 8 ตำบลหัวสำโรง อำเภอท่าม่วง
จังหวัดลพบุรี

อำเภอบ้านหมี่มีกลุ่มตัวอย่างของธรรมาสณ์จำนวน 16 หลัง จากวัดดังต่อไปนี้

1. วัดมหาสอน เลขที่ 47 บ้านมหาสอน หมู่ที่ 5 ตำบลมหาสอน อำเภอบ้านหมี่
จังหวัดลพบุรี

2. วัดกัทธิพนาราม เลขที่ 65 บ้านกล้วย หมู่ที่ 4 ตำบลบ้านกล้วย อำเภอบ้านหมี่
จังหวัดลพบุรี

3. วัดคู้งท่าเสา เลขที่ 1 บ้านคู้งท่าเสา หมู่ที่ 6 ตำบลหนองทรายขาว อำเภอ
บ้านหมี่ จังหวัดลพบุรี

4. วัดเนินยาว เลขที่ 62 บ้านเนินยาว หมู่ที่ 6 ตำบลหนองทรายขาว อำเภอ
บ้านหมี่จังหวัดลพบุรี

5. วัดมะขามเฒ่า เลขที่ 64 บ้านมะขามเฒ่า หมู่ที่ 1 ตำบลหนองทรายขาว อำเภอ
บ้านหมี่ จังหวัดลพบุรี

6. วัดสระเตยน้อย เลขที่ 14 บ้านสระเตยน้อย หมู่ที่ 3 ตำบลหนองทรายขาว
อำเภอบ้านหมี่ จังหวัดลพบุรี

7. วัดหนองเมือง เลขที่ 49 บ้านหนองเมือง หมู่ที่ 6 ตำบลหนองเมือง อำเภอ บ้านหมี่ จังหวัดลพบุรี
8. วัดห้วยกรวด บ้านห้วยกรวด หมู่ที่ 1 ตำบลหนองเมือง อำเภอบ้านหมี่ จังหวัดลพบุรี
9. วัดหินปักใหญ่ เลขที่ 1 บ้านหินปัก หมู่ที่ 7 ตำบลหินปัก อำเภอบ้านหมี่ จังหวัดลพบุรี
10. วัดสำโรงใหญ่ บ้านสำโรงใหญ่ หมู่ที่ 10 ตำบลหินปัก อำเภอบ้านหมี่ จังหวัดลพบุรี
11. วัดโพนทอง เลขที่ 3 บ้านโพนทอง หมู่ที่ 5 ตำบลเชียงงา อำเภอบ้านหมี่ จังหวัดลพบุรี
12. วัดราษฎร์ธานี เลขที่ 49 หมู่ที่ 3 ตำบลเชียงงา อำเภอบ้านหมี่ จังหวัดลพบุรี
13. วัดสายห้วยแก้ว เลขที่ 89 บ้านสายห้วยแก้ว หมู่ที่ 5 ตำบลสายห้วยแก้ว อำเภอบ้านหมี่ จังหวัดลพบุรี
14. วัดบางกะพี้ใหญ่ เลขที่ 53 บ้านบางกะพี้ หมู่ที่ 1 ตำบลบางกะพี้ อำเภอบ้านหมี่ จังหวัดลพบุรี
15. วัดเขาวงกต บ้านเขาวงกต หมู่ที่ 9 ตำบลสนามแจง อำเภอบ้านหมี่ จังหวัดลพบุรี
16. วัดทุ่งทะเลหญ้า บ้านหมี่น้อย หมู่ที่ 2 ตำบลโพนทอง อำเภอบ้านหมี่ จังหวัดลพบุรี

และจากการลงพื้นที่ทำการศึกษาข้อมูลตัวอย่างของธรรมาสันยอดจากวัดดังกล่าวได้ผลการศึกษาดังต่อไปนี้

ข้อมูลธรรมาสันยอดที่ได้จากการลงพื้นที่ของอำเภอเมืองลพบุรี จังหวัดลพบุรี

อำเภอเมืองลพบุรีเป็นอำเภอที่มีกลุ่มชนชาติอาศัยอยู่หลายชนชาติ มีประวัติศาสตร์ที่ยาวนานทั้งทางด้านประวัติศาสตร์ศิลปะและทางพระพุทธศาสนา ตั้งแต่ครั้งทราวดี ละโว้หรือลพบุรี อยุธยา และรัตนโกสินทร์ เป็นเมืองซ้อนเมืองที่ไม่เคยหลับไหล ดังเช่นโบราณสถานที่ยังปรากฏให้เห็นอยู่หลายแห่งภายในอำเภอเมืองลพบุรี เช่น พระปรางค์สามยอด วัดมหาธาตุ พระราชวังนารายณ์ราชนิเวศน์ และเนื่องจากมีพื้นที่ทางภูมิศาสตร์เป็นพื้นที่ราบลุ่มมีแม่น้ำลพบุรีเป็นแม่น้ำสายหลักและเป็นหัวใจสำคัญของการคมนาคมในอดีต ทำให้กลุ่มชนชาติต่างๆเข้ามาตั้งถิ่นฐานในตัวอำเภอเมืองลพบุรีเป็นอันมากและกระจายอยู่ทั่วไปตามลุ่มน้ำ กลุ่มชนที่อาศัยอยู่ประกอบไปด้วยกลุ่มชนชาติไทย กลุ่มชนชาติมอญ กลุ่มชนชาติจีน และกลุ่มชนชาติลาว แต่กลุ่มชนที่อาศัยอยู่ส่วนใหญ่จะเป็นกลุ่มชนชาติไทยและกลุ่มชนชาติจีน รองลงมาคือกลุ่มชนชาติลาวและกลุ่มชนชาติมอญตามลำดับ

ธรรมาสันยัดมณีชลขันธ์

ประวัติของธรรมาสันยัดมณีชลขันธ์

วัดมณีชลขันธ์ เป็นวัดโบราณที่มีมานาน แต่ไม่ปรากฏหลักฐานปีที่สร้างว่าเริ่มสร้างขึ้นตั้งแต่สมัยในสมัยใด แต่จากหลักฐานจารึกบนแผ่นไม้ที่ฐานรองนั่งเทศน์บนธรรมาสันยัดมณีชลขันธ์ได้ทำการ

สร้างธรรมาสน์ว่าอยู่ในช่วงปลายรัชสมัยของสมเด็จพระนารายณ์มหาราช (พ.ศ. 2225) แห่งกรุงศรีอยุธยา วัดแห่งนี้จึงอาจจะเริ่มสร้างในสมัยของสมเด็จพระนารายณ์หรืออาจจะก่อนหน้านั้นก็เป็นได้

ธรรมาสน์ที่พบในวัดมณีชลขันธ์นี้ปัจจุบันอยู่ที่พิพิธภัณฑสถานแห่งชาติสมเด็จพระนารายณ์มหาราช จังหวัดลพบุรี โดยทางวัดได้มอบให้แก่พิพิธภัณฑสถานแห่งชาติสมเด็จพระนารายณ์มหาราช เมื่อวันที่ 15 มีนาคม 2525 และทางพิพิธภัณฑฯได้ทำการประกอบเข้าเป็นธรรมาสน์สำเร็จเรียบร้อย เมื่อวันที่ 26 พฤษภาคม 2525 จากจารึกบนแผ่นไม้ทำให้ทราบว่า ธรรมาสน์หลังนี้เริ่มสร้าง เมื่อวันอังคารขึ้น 1 ค่ำ เดือน 2 ปีมะแม พุทธศักราช 2225 ผู้สร้างคือ ขุนศรีเทพบาลราชรักษาและแม่ออกจัน และเมื่อทำการเทียบพุทธศักราชทำให้สามารถทราบได้ว่าตรงกับรัชสมัยของสมเด็จพระนารายณ์มหาราช ช่วงปลายรัชสมัย(พ.ศ. 2199 – 2231) จากการที่ได้พบจารึกบนแผ่นไม้มีผลทำให้สามารถเทียบลวดลายกับงานศิลปกรรมอื่น ๆ ได้

อายุของธรรมาสน์จึงสามารถกำหนดอายุ จนถึงปัจจุบันได้ 321 ปี

อาจารย์ภูธร ภูมะธน ได้กล่าวถึง ธรรมาสน์หลังนี้ว่า "โชคดีมากที่ลพบุรี มีธรรมาสน์อยู่ 1 หลังที่มี พ.ศ. กำกับ ตัวนี้เป็นตรรกะที่สำคัญยิ่งที่บ่งบอกว่าเป็นธรรมาสน์ที่อยู่ในสมัยพระนารายณ์ ในวงการศิลปศึกษาถือว่ายิ่งใหญ่มาก เพราะการที่จะเจอ พ.ศ. พร้อมกับลวดลายไม่ค่อยมี" (ภูธร ภูมะธน. สัมภาษณ์ .2545)



ภาพประกอบ 22 แสดงธรรมาสน์วัดมณีชลขันธ์

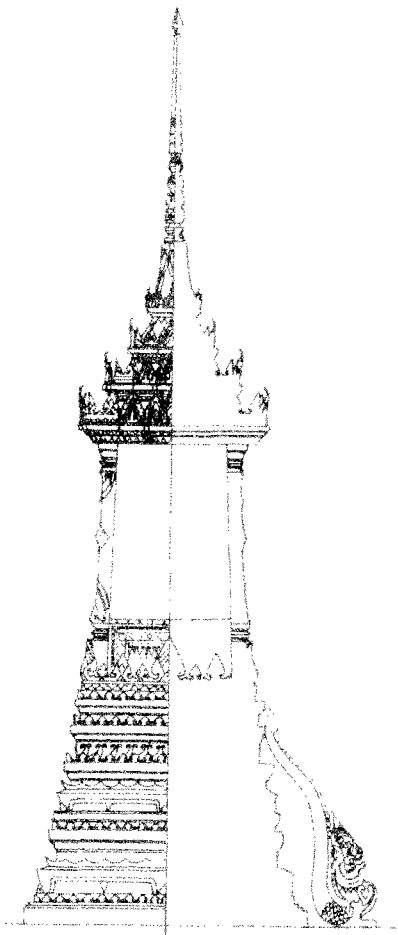

ภาพประกอบ 23 แสดงลายเส้นธรรมาสถูปามณีชลขันฑ์

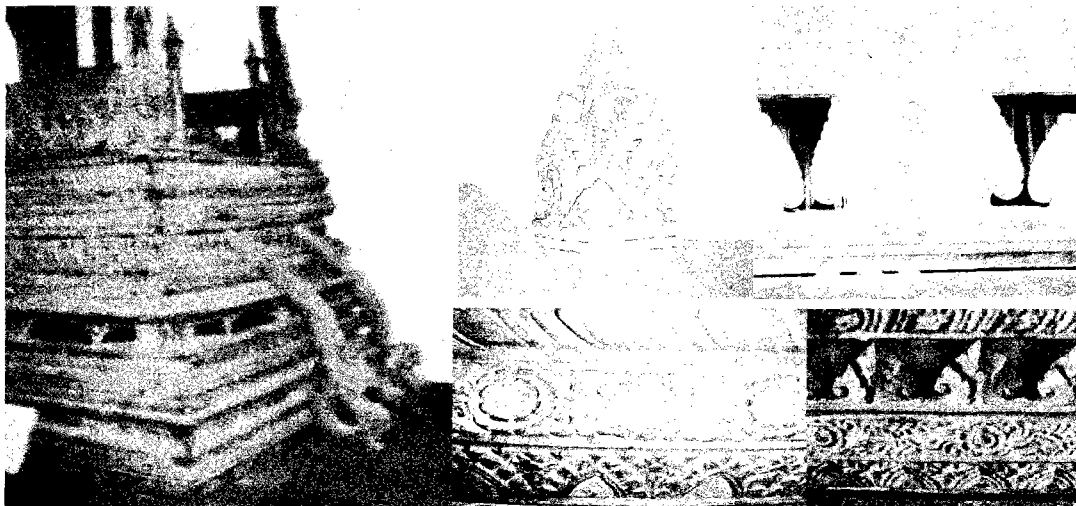

ภาพประกอบ 24 แสดงรายละเอียดของธรรมาสถูปามณีชลขันฑ์

ธรรมาสถ์วัดมณีชลขันธ์ เป็นธรรมาสถ์ของช่างไทยสมัยอยุธยา ฝีมือของช่างอยู่ในระดับช่างหลวงจึงมีความประณีตงดงาม ส่วนฐานของธรรมาสถ์อ่อนโค้งเป็นท้องสำเภาซึ่งเป็นรูปแบบที่นิยมกันของช่างจนถึงปลายสมัยอยุธยา

ลักษณะของธรรมาสถ์วัดมณีชลขันธ์

ลักษณะโครงสร้างของธรรมาสถ์วัดมณีชลขันธ์ เป็นเรือนยอดขนาดเล็ก ผังเป็นรูปสี่เหลี่ยมจัตุรัสรูปทรงของธรรมาสถ์ดูสูงขลุ่ย เส้นโครงร่างหรือทรวดทรงมีลักษณะสัมพันธ์กันทั้งในส่วนที่สอบเข้าและผายออกตั้งแต่ฐานจรดหลังคายอดปราสาท

ส่วนฐานของธรรมาสถ์เป็นฐานสิ่งที่มีลักษณะอ่อนโค้งแบบท้องเรือสำเภา ประกอบไปด้วยลวดลายธรรมชาติและกระจังประดับรอบฐานตามคตินิยมในสมัยอยุธยาตอนปลาย ส่วนของฐานชั้นบนสุดติดกับตัวเรือน ทำเป็นลักษณะของกลีบบัวล้อมรอบประดับด้วยกระจังตาอ้อย ลวดลายหน้ากระดานประกอบไปด้วยลายดอกจอกก้านแบ่ง ดอกจอกสลักรูป ลูกฟักสลักดอกกุปรี กลีบบัวประดิษฐ์ ลักษณะการวางลวดลายจะสลับกันเป็นชั้น

ส่วนตัวเรือนหรือส่วนกลางของธรรมาสถ์ เพื่อใช้เป็นที่สำหรับนั่งเทศน์ของพระภิกษุจะประกอบไปด้วยเสา 4 เสา ซึ่งจะถูกตกแต่งด้วยกาบไม้ทั้งด้านบนและด้านล่าง ส่วนตรงกลางของเสาแต่ละต้นจะติดประจายามอก ลักษณะของเสาจะดูบางเพรียวไม่ตัน ทำให้ดูโปร่ง พนักเจาะเป็นช่องสี่เหลี่ยมตรงกลางพนักติดลูกกรงทำจากงาช้างทั้ง 3 ด้าน ตกแต่งด้วยลายหน้ากระดานลายเม็ดไข่ปลา ขอบด้านบนของพนักทำเป็นช่ออ้อย พนักด้านหน้าเป็นทางขึ้นทำด้วยเสา 2 ต้นติดเม็ดมะยม

ส่วนเพดานของธรรมาสถ์ ตรงกลางของเพดานตกแต่งด้วยดาวดอกจอกใหญ่รอบ ๆ ดาวดอกจอกใหญ่ประกอบไปด้วยดอกจอกเล็ก ๆ อีก 8 ดอกปิดด้วยทองตรงส่วนของกลีบดอกจอกเล็กตรงกลางติดกระจังสีเขี้ยว ส่วนดอกจอกใหญ่ปิดทองบริเวณขอบกลีบดอกตรงกลางของกลีบดอกติดกระจังสีเขี้ยว ส่วนตรงกลางของดอกจอกใหญ่หรือบริเวณเกสรติดด้วยกระจังสีเขี้ยว พื้นที่ของเพดานติดกระจังสีเขี้ยวเช่นเดียวกัน เน้นดอกจอกด้วยการเดินขอบรอบ ๆ ดอกจอกเป็นแบบย้อมมุขสีสอง ลวดลายภายในขอบเป็นลายกลีบบัวประดิษฐ์ มุมทั้งสี่ด้านตกแต่งด้วยลายประดับมุขหรือลายค่างคาว

ส่วนยอดของธรรมาสถ์ ประกอบไปด้วยชายคาลดหล่นกัน 4 ชั้น เหนือชายคาเป็นคอระฆังประดับด้วยกระจังคอเสื้อ บัลลังก์ เหม พรหมพัทตร์หรือจตุรพัทตร์ บัวกลุ่ม ลูกแก้ว และปลียอดอยู่ส่วนบนสุด ในส่วนของชายคาประดับตกแต่งด้วย นาคปักห้าเศียร บันแถลงหรือจั่วเล็กและกระจัง

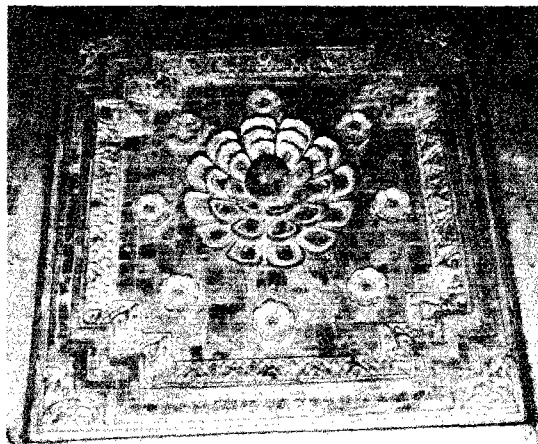

ภาพประกอบ 25 แสดงส่วนเพดานของธรรมาสถ์วัดมณีชลขันธ์

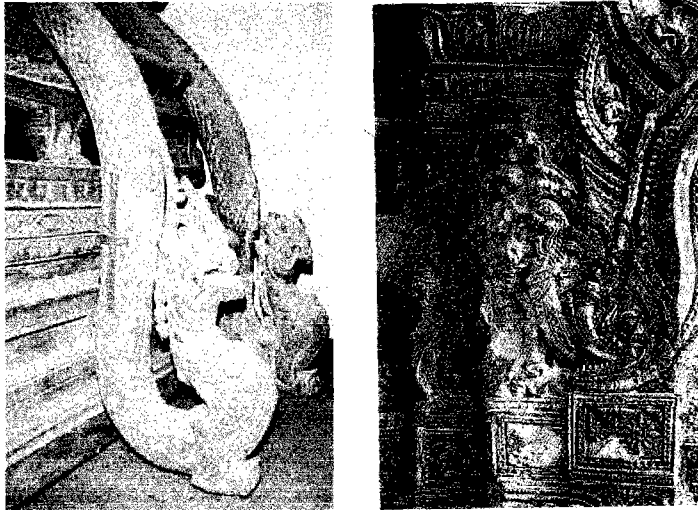

ที่มา : สารคดี. 2542 : 239.

ภาพประกอบ 26 แสดงบันไดธรรมาสน์วัดมณีชลขันธ์และลายปูนปั้นรูปมังกรคายนาคที่หน้าบ้านซุ้มโคปุระของปราสาทประธาน วัดมหาธาตุ

ส่วนของบันได เป็นเทราซึ่งเกิดจากพญานาคกับมังกร ลักษณะของเทราตัวนี้จะมีขาหน้า ส่วนหน้าคล้ายมังกรแต่มีหงอนมีลักษณะดุตัน ปากคาบแก้วเมื่อเปรียบเทียบกับลายปูนปั้นรูปมังกรคายนาคที่หน้าบ้านซุ้มโคปุระหรือซุ้มหน้าของปราสาทประธานจะเห็นได้ว่า ช่างอาจได้รับเอาอิทธิพลมาจากการสร้างบันไดขึ้นธรรมาสน์แต่มาดัดแปลงรายละเอียดต่าง ๆ ให้เหมาะสม ส่วนของลำตัวจำหลักเป็นเกล็ด ด้านบนของลำตัวมีการตกแต่งลายคล้ายกับลายแข้งสิงห์ในปัจจุบัน ชั้นบันไดกลิ้งเป็นวงกลมทำเป็นข้อ ๆ อาจจะเป็นไปได้ว่าช่างต้องการออกแบบให้ป้องกันการลื่นในขณะที่พระสงฆ์เหยียบขึ้นบนธรรมาสน์ นอกเหนือจากความสวยงาม

การประดับตกแต่งของธรรมาสน์หลังนี้ ประดับตกแต่งด้วยการปิดทองและประดับกระจกในบางส่วน โดยสีของกระจกจะเป็นสีอ่อนเท่าที่ยังมีเหลืออยู่ให้เห็นก็คือมีสีขาวและสีเขียว

อาจจะกล่าวได้ว่า ลักษณะเด่นของธรรมาสน์วัดมณีชลขันธ์อยู่ที่ส่วนยอดของธรรมาสน์ที่มีพรหมพักตร์หรือจตุรพักตร์ การประดับตกแต่งด้วยกระเบื้องชนิดต่าง ๆ ไม่ว่าจะเป็นกระเบื้องปฏิญาณ กระเบื้องจรมุม กระเบื้องดาอ้อย ฐานอ่อนโค้งเป็นท้องเรือสำเภา รูปทรงดูเพรียวบาง และที่สำคัญคือมีจารึกบอกถึงผู้สร้างและปีพุทธศักราชที่สร้างอย่างชัดเจนทำให้ทราบอายุของธรรมาสน์ได้อย่างแท้จริง จึงนับได้ว่าเป็นธรรมาสน์หลังหนึ่งในจังหวัดลพบุรีที่ทรงคุณค่าควรค่าแก่การอนุรักษ์รักษาไว้ให้แก่ชนในชาติได้ศึกษาค้นคว้ากันต่อไปในอนาคต

ธรรมาสน์วัดเสาธงทอง

ประวัติของธรรมาสน์วัดเสาธงทอง

วัดเสาธงทองเป็นวัดโบราณ ไม่ปรากฏหลักฐานการสร้างที่แน่ชัด แต่เข้าใจกันว่าน่าจะสร้างขึ้นในสมัยสมเด็จพระนารายณ์มหาราช และเมื่อทำการตรวจสอบกับทะเบียนวัดระบุปีที่สร้างวัดว่า พ.ศ.2200 ภายในบริเวณวัดมีตึกปิฎกและตึกคชสาร บางคนเรียกตึกโคระสานหรือตึกโคโรซานหรือตึกโคโรชัน ซึ่งเป็นชื่อเมืองที่มีความเจริญมากของเปอร์เซียในขณะนั้น ตึกทั้งสองตึกนี้เป็นตึกแฝดสองชั้นหันหน้าเข้าหากัน เป็นที่พำนักของชาวต่างชาติทั้งชาวเปอร์เซียและชาวฝรั่งเศส

แต่มีผู้สันนิษฐานว่าวัดเสาชิงทองแต่เดิมน่าจะเป็นศาสนอาคารของชาวอิสลาม โดยดูจากแผนที่สมัยสมเด็จพระนารายณ์มหาราชที่ชาวฝรั่งเศสทำไว้ ตรงบริเวณที่ตั้งวัดเสาชิงทองที่ตั้งวัดเสาชิงทองนั้นเป็นที่พำนักของชาวมุสลิมเปอร์เซีย (สารคดี . 2542 . 250)

ธรรมาสน์ที่พบในวัดเสาชิงทองปัจจุบันจัดแสดงอยู่ที่พิพิธภัณฑสถานแห่งชาติสมเด็จพระนารายณ์มหาราช อำเภอเมืองจังหวัดลพบุรี โดยทางพิพิธภัณฑฯได้ขอยืมทางวัดมาจัดแสดง ประวัติของธรรมาสน์หลังนี้ กล่าวกันว่า ผู้สร้างถวาย คือ ออกญาโกษาธิบดี (ปาน) ไม่มีหลักฐานที่ยืนยันได้แน่ชัดว่าใคร คือ ผู้สร้างที่แท้จริง สร้างขึ้นเมื่อปี พ.ศ. ๒๒๕ แต่จากโครงสร้างและลวดลายที่ปรากฏบนธรรมาสน์ผู้เชี่ยวชาญด้านศิลปะโบราณคดีได้กำหนดอายุคร่าว ๆ ไว้ว่าอยู่ในช่วงต้นพุทธศตวรรษที่ ๒๒

จึงอาจกล่าวได้ว่าอายุของธรรมาสน์หลังนี้ คงจะมีอายุอยู่ในช่วงประมาณต้นพุทธศตวรรษที่ ๒๒

ธรรมาสน์วัดเสาชิงทองมีความละเอียดและประณีตในด้านของฝีมือและมีระเบียบแบบแผนในการสร้างของช่างได้เป็นอย่างดี ช่างที่สร้างธรรมาสน์หลังนี้จึงน่าจะเป็นช่างหลวงที่มีฝีมือและความชำนาญอย่างยิ่ง

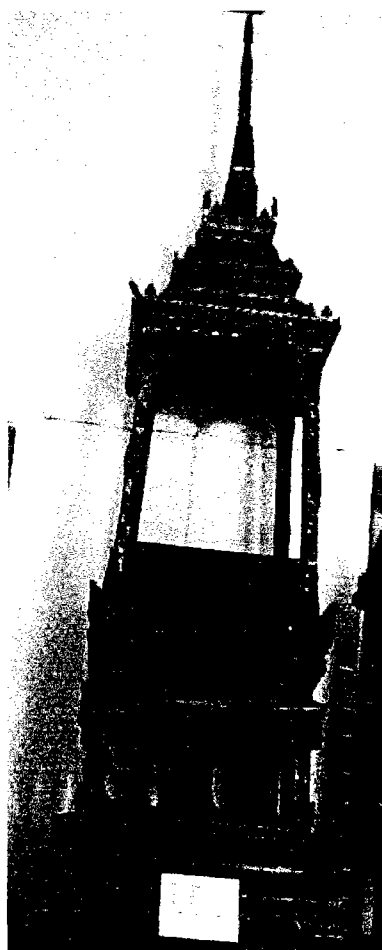

ภาพประกอบ ๒๗ แสดงธรรมาสน์วัดเสาชิงทอง

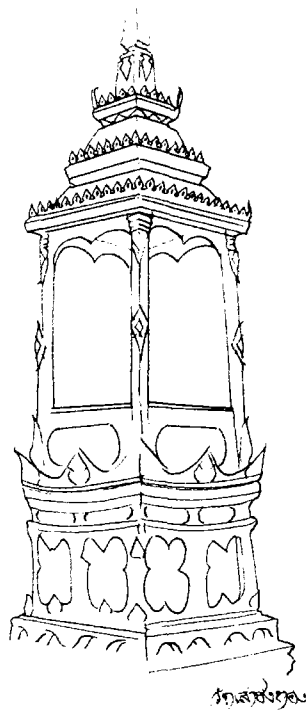

ภาพประกอบ 28 แสดงลายเส้นธรรมาสน์วัดเสาชิงช้า

ลักษณะของธรรมาสน์วัดเสาชิงช้า

ลักษณะโครงสร้างของธรรมาสน์วัดเสาชิงช้า จากการบอกเล่าของสมบุญ พุ่มสกุล เจ้าหน้าที่พิพิธภัณฑสถานแห่งชาติสมเด็จพระนารายณ์มหาราช จังหวัดลพบุรีว่า "ธรรมาสน์ หลังนี้เข้ามาจากวัดเสาชิงช้ามีสภาพชำรุด ทำให้ต้องมีการซ่อมแซมในบางส่วน สภาพของส่วนฐานชำรุดค่อนข้างมาก จึงได้ทำการบูรณะซ่อมแซม โดยเฉพาะฐานส่วนสุดท้ายเป็นการทำเลียนแบบของเดิม นอกจากนี้ ด้านข้างทางขึ้นทำเป็นผนังเปิดปิด ก็ชำรุดหักไปครึ่งหนึ่งทางพิพิธภัณฑสถานจึงทำการซ่อมแซมด้วยการต่อลายขึ้นใหม่ด้วยการเลียนแบบลายเดิม" (สมบุญ พุ่มสกุล. สัมภาษณ์. 2545)

โครงสร้างของธรรมาสน์วัดเสาชิงช้า เป็นธรรมาสน์เรือนยอดขนาดเล็กฝั่งสี่เหลี่ยมจัตุรัส ลักษณะของรูปทรงเป็นทรงตรงไม่มีการลดหลั่นเรียงเป็นชั้น ๆ เหมือนของวัดมณีชลขันธ์ ตั้งอยู่บนฐานสิงห์หลังคายอดปราสาททรงระฆังผนังปิดทึบทั้ง 4 ด้าน แต่สามารถยกเปิดปิดได้ 1 ด้าน สำหรับเป็นทางขึ้นลงของพระที่จะเทศน์ ไม่ปรากฏบันไดของธรรมาสน์หลังนี้คาดว่าคงสูญหายไปนานแล้ว

ส่วนฐานของธรรมาสน์ เป็นฐานสิงห์ 2 ชั้น โปรงตรงกลางประดับลวดลายตรงขอบด้านในคล้ายกับเป็นกรอบลักษณะของลวดลายจะไม่ซับซ้อนแต่มีความอ่อนช้อยสลับไหล มีลักษณะของการเกี่ยวพันกันของตัวลาย ลวดลายจะเป็นลายประดิษฐ์ ส่วนบนสุดของฐานติดกับตัวเรือนหรือส่วนกลางของธรรมาสน์ทำเป็นทรงข้าวหลามตัดประดับทั้ง 4 ด้าน ด้านละ 2 ช่อง ภายในข้าวหลามตัดจำหลักลวดลายเป็นดอกจอก 2 ชั้น ด้านข้างประดับด้วยลวดลายกนกจากร่องรอยคาดว่าตรงกลางดอกคงมีการติดกระจกแต่ปัจจุบันได้หลุดออกไปแล้ว เหนือขึ้นไปด้านบนเป็นลายกลีบบัวล้อมรอบทั้ง 4 ด้าน ต่อขึ้นไปด้วยลายหน้ากระดานดอกจอกประจำยามล้อมรอบทั้ง 4 ด้านเช่นกัน

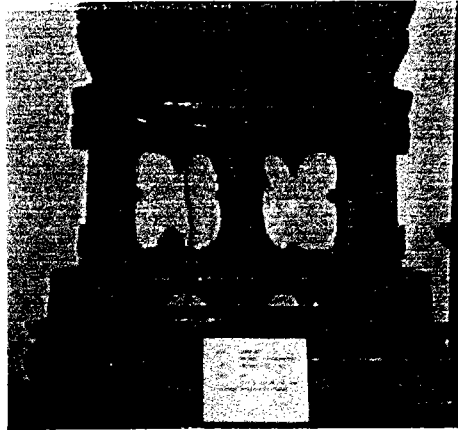

ภาพประกอบ 29 แสดงลวดลายส่วนฐานของธรรมาสน์วัดเสาชิงช้า

ส่วนของตัวเรือนหรือส่วนกลางของธรรมาสน์ ลักษณะเสาของธรรมาสน์วัดเสาชิงช้าจะมีลักษณะหน้าทึบเป็นแท่งตรง ติดกระจกสีขาวกับสีเขียว ประดับด้วยประจายามอกเสาะละ 1 ดอก ดอกตรงกลางเสาทั้ง 4 เสา ด้านบนและด้านล่างประดับด้วยภาพ มีพนักทั้ง 4 ด้าน จำหลักลวดลายเทพนมและสัตว์ในป่าหิมพานต์และลวดลายพรรณพฤกษา อยู่ภายในกรอบที่คาดว่าได้รับอิทธิพลมาจากลวดลายของชาวมุสลิม ซึ่งอาจจะเป็นชาวเปอร์เซียที่เข้ามาในช่วงของรัชกาลสมเด็จพระนารายณ์มหาราชก็เป็นได้ เนื่องจากในรัชสมัยของพระองค์มีชาวเปอร์เซียมาอยู่มากมีการสร้างมัสยิด ข้าราชการที่เป็นที่ไว้วางพระทัยจนได้ตำแหน่งระดับสูงในราชสำนักก็เป็นชาวเปอร์เซีย (เจ้าพระยาวิชาเยนทร์) พนักจะมีอยู่ด้านหนึ่งทำเป็นเดือยสำหรับยกขึ้น - ลง เพื่อเปิด - ปิด เป็นทางเข้าออกของพระภิกษุผู้ขึ้นมาเทศน์บนธรรมาสน์เป็นรูปแบบโครงสร้างคล้ายกับที่วัดมหาธาตุ จังหวัดพิษณุโลก รอบ ๆ ของพนักฝังประดับด้วยกระหนาบยศรีจำหลักลวดลาย

ดอกบัวประดิษฐ์ ส่วนของฐานอ่อนโค้งเป็นท้องเรือสำเภา ส่วนขอบบนของเสาแต่ละต้นตกแต่งด้วยรั้งผึ้งและสาหร่ายลายแข็งสิงห์

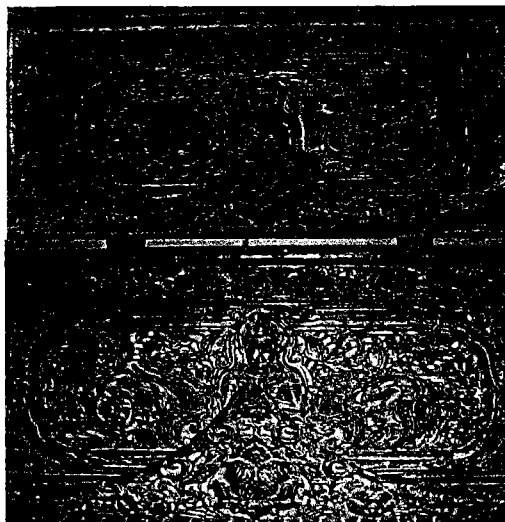

ภาพประกอบ 30 แสดงลวดลายของพนักธรรมาสน์วัดเสาชิงช้า

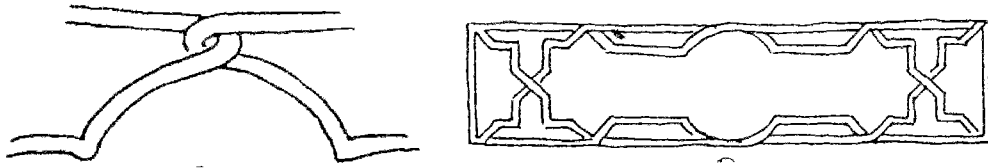

ภาพประกอบ 31 แสดงลวดลายของกรอบลายแถบไขว้แบบประเพณีศิลปะมุสลิม

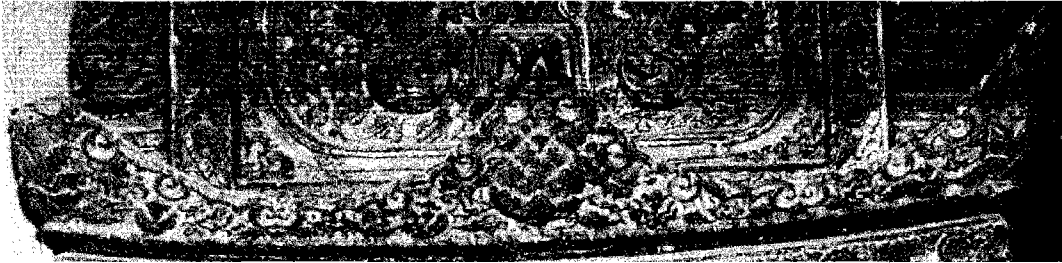

ภาพประกอบ 32 แสดงลวดลายส่วนของกระหนาบยาศรี

ส่วนเพดาน เพดานของธรรมาสน์วัดเสาชิงทองประดับด้วยดอกบัวจำหลัก 3 ชั้นซ้อนกัน ตรงกลางเพดานตกแต่งด้วยลายค้ำดาวหรือลายมุมและลายหน้ากระดาน ซึ่ง น.ณ. ปากน้ำได้กล่าวไว้ว่า "ได้รับอิทธิพลมาจากศิลปะสมัยคุปตะ" (น.ณ. ปากน้ำ .2543 : 89)

การประดับตกแต่งด้วยการปิดทองและประดับกระจกในบางส่วน มีการทาสีแดงเป็นพื้น หลังหรือที่เรียกว่าปิดทองร่องชาด

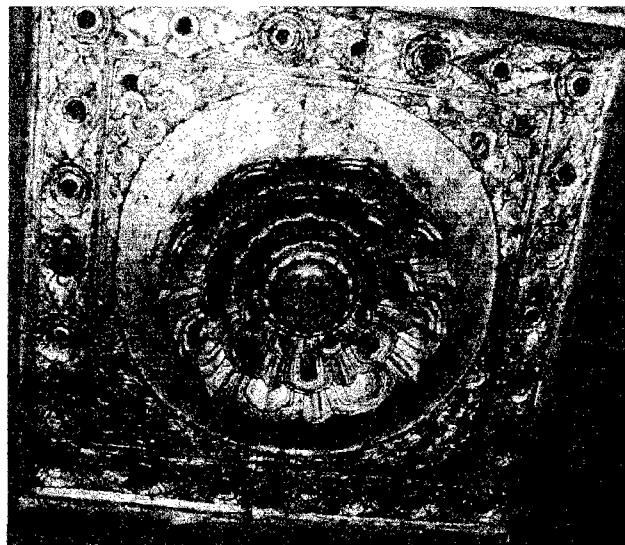

ภาพประกอบ 33 แสดงลวดลายเพดานธรรมาสน์วัดเสาชิงทอง

ส่วนของยอดปราสาทหรือหลังคาธรรมาสน์ประกอบไปด้วยหลังคาลดหลั่นกัน 3 ชั้น ประดับด้วยกระจังและนาคปัก 5 เศียรเหนือขึ้นไปเป็นระฆัง บัลลังก์ เหม บัวกลุ่ม ปลียอดและลูกแก้ว

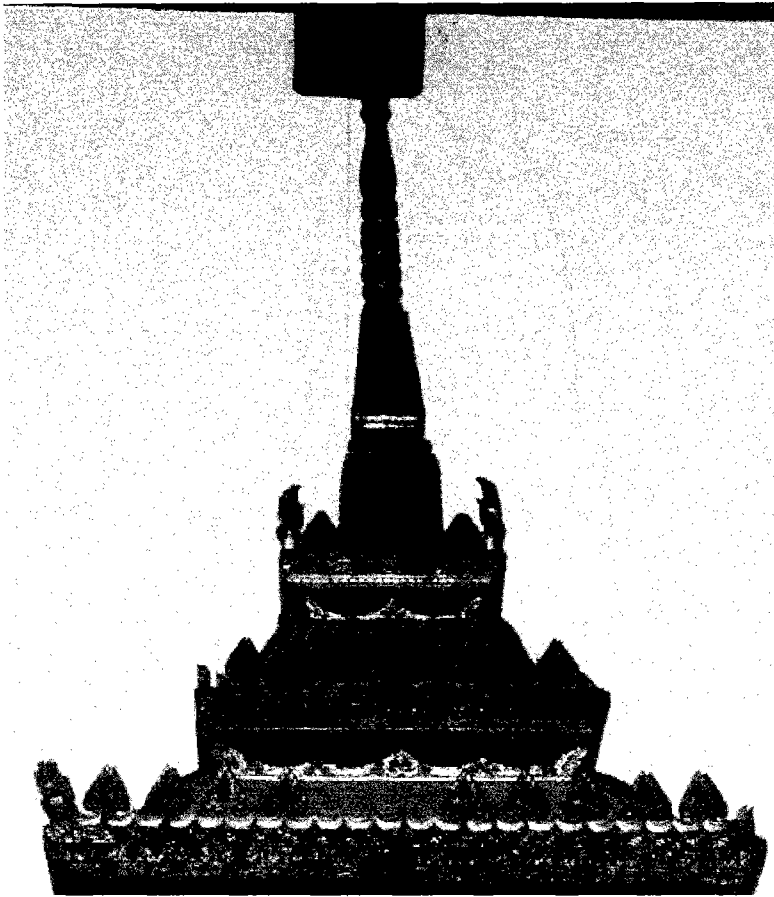

ภาพประกอบ 34 แสดงส่วนยอดปราสาทหรือหลังคาธรรมาสน์วัดเสาชิงช้า

การประดับตกแต่งของธรรมาสน์ ธรรมาสน์ตกแต่งด้วยการปิดทองและทาสีสีแดง หรือที่เรียกว่า " การปิดทองร่องชาติ " มีการตกแต่งด้วยกระจกในบางส่วนที่ต้องการให้เห็นเป็นแสงระยิบระยับ

ธรรมาสน์วัดเสาชิงช้า เป็นธรรมาสน์ที่มีลักษณะเป็นผนังสี่เหลี่ยมทรงทึบตัน ไม่ดูบางเพรียวเหมือนกับธรรมาสน์วัดมณีชลขันธ์ แต่ก็มิได้ทำให้ความงามลดลง ลวดลายที่จำหลักถึงแม้ว่าจะไม่ความซับซ้อนมากแต่ก็มีความอ่อนช้อยงดงามที่แสดงถึงความชำนาญของช่างได้เป็นอย่างดี ความแม่นยำในการกำหนดลายบนแผ่นไม้พนักदानที่สามารถยกออกได้ก็สามารถทำได้อย่างชำนาญและสมบูรณ์ ถึงแม้เวลาจะผ่านมานานับร้อยปีก็ยังคงความสมบูรณ์ของงานได้เป็นอย่างดี ถึงแม้ว่าธรรมาสน์หลังนี้จะไม่ปรากฏจารึกบอกปีที่สร้าง แต่ก็ยังเป็นธรรมาสน์หลังหนึ่งที่อยู่ในสมัยกรุงศรีอยุธยาเป็นราชธานี ธรรมาสน์หลังนี้จึงเป็นอีกหลังหนึ่งในจังหวัดลพบุรีที่ทรงคุณค่าทั้งในด้านความงามและในด้านประวัติศาสตร์ของท้องถิ่น

ธรรมาสน์วัดโพธิ์เทพประสิทธิ์

ประวัติของธรรมาสน์วัดโพธิ์เทพประสิทธิ์

วัดโพธิ์เทพประสิทธิ์เป็นวัดที่อยู่ติดกับลำน้ำลพบุรี เป็นวัดเก่าที่มีมาตั้งแต่สมัยกรุงศรีอยุธยาเข้าใจกันว่าน่าจะสร้างขึ้นในสมัยสมเด็จพระนารายณ์มหาราช ต่อมาได้ทรุดโทรมลงและได้ทำการบูรณะปฏิสังขรณ์ใหม่เมื่อประมาณ พ.ศ. 2400 นามเดิมของวัดมีชื่อว่า วัดใหม่ทรงเขาบิณฑน์ หรือวัดใหม่ทรงกบิล

ธรรมเนียมไม่ปรากฏผู้สร้างว่าสร้างเมื่อใด ใครเป็นผู้สร้าง แต่มีป้ายเขียนบอกชื่อผู้ทำการปฏิสังขรณ์ว่า คือ นางเปลื้อง นางดลัน นิ่มน้อย เมื่อ พ.ศ. 2514 และจากคำบอกเล่าของชาวบ้านทำให้ทราบว่าธรรมเนียมหลังนี้ไม่ใช่ธรรมเนียมหลังแรกแต่เป็นหลังที่สอง หลังแรกเป็นหลังคาทรงโดมแบบพื้นบ้าน

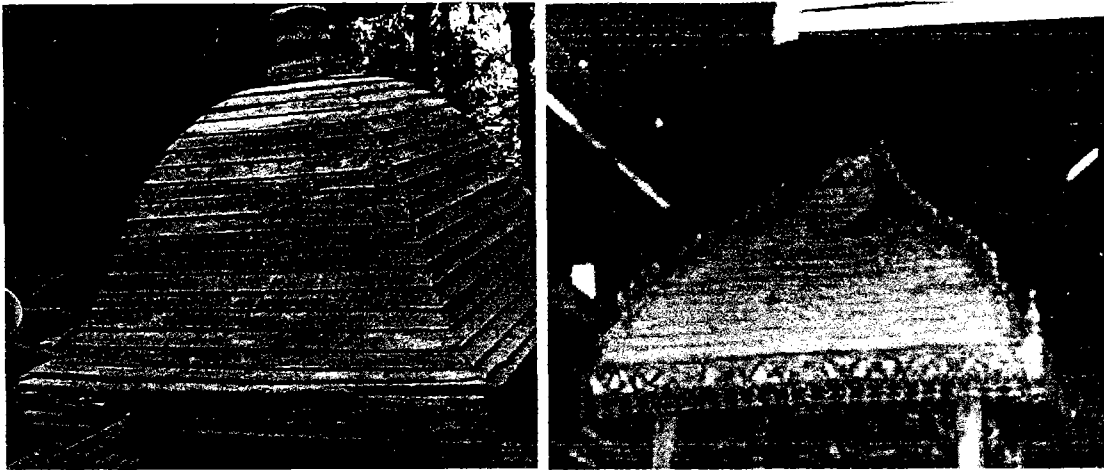

ภาพประกอบ 35 แสดงหลังคาทรงโดมแบบต่าง ๆ

เนื่องจากไม่ปรากฏการบันทึกชื่อของผู้สร้าง มีบอกแต่เพียงปีที่ทำการปฏิสังขรณ์และนามผู้ทำการปฏิสังขรณ์ดังที่กล่าวมาแล้วข้างต้น แต่พอจะหาอายุของธรรมเนียมจากการสันนิษฐานได้จาก

1. เปรียบเทียบปีที่ทำการปฏิสังขรณ์ (ปี พ.ศ. 2514) กับปีที่สร้างศาลาวัด (ปี พ.ศ. 2495) มีช่วงระยะเวลา 19 ปี ธรรมเนียมหลังนี้จึงไม่น่าที่จะสร้างขึ้นพร้อมกับศาลา แต่น่าจะสร้างมาก่อนแล้ว เนื่องจากโดยปกติการปฏิสังขรณ์ธรรมเนียมหลังหนึ่ง ๆ นั้น ธรรมเนียมจะต้องมีอายุอยู่ในราว ๆ 50 ปีหรือหนึ่งช่วงอายุของคน ๆ หนึ่ง

2. ลักษณะของบันไดกับตัวธรรมเนียม มีลักษณะแตกต่างกันอาจเป็นไปได้ว่าได้ทำการปฏิสังขรณ์ธรรมเนียม แต่ไม่ได้ทำการปฏิสังขรณ์บันไดและเมื่อเปรียบเทียบลักษณะของบันไดธรรมเนียมมีรูปแบบที่ละเอียด มีความเรียบง่าย วัสดุที่ใช้ตกแต่ง เช่น กระจกและสีที่ใช้ก็มีลักษณะที่แตกต่างกัน ธรรมเนียมที่ปฏิสังขรณ์แล้วจะมีลักษณะของงานที่ดูรวมสมัยกับธรรมเนียมที่ได้มาจากบริเวณเสาชิงช้า กรุงเทพมหานครที่เริ่มเข้ามามีบทบาทในจังหวัดลพบุรีประมาณปี พ.ศ. 2472 เช่น ธรรมเนียมที่วัดโพธิ์งาม ธรรมเนียมที่วัดเชิงท่า ธรรมเนียมที่วัดปฐมพานิช เป็นต้น

3. ตัวธรรมเนียมทั้งหลังทำด้วยไม้ไม่มีโลหะเข้ามาเป็นส่วนประกอบ

อายุของธรรมเนียมวัดโพธิ์เทพประสิทธิ์ จึงน่าจะอยู่ที่ประมาณช่วงปลายพุทธศตวรรษที่ 24 (ตอนต้น) ในช่วงรัชกาลที่ 6 ถึงรัชกาลที่ 7 แห่งกรุงรัตนโกสินทร์

เมื่อพิจารณาโครงสร้างและลวดลายของธรรมเนียมนี้บ่งบอกถึงความเป็นไทย มีลวดลายและโครงสร้างตามแบบคตินิยมของชาวไทย ดังนั้นช่างที่ทำการสร้างธรรมเนียมหลังนี้น่าจะเป็นช่างพื้นถิ่นหรือช่างพื้นบ้านพื้นเมือง ในจังหวัดลพบุรี

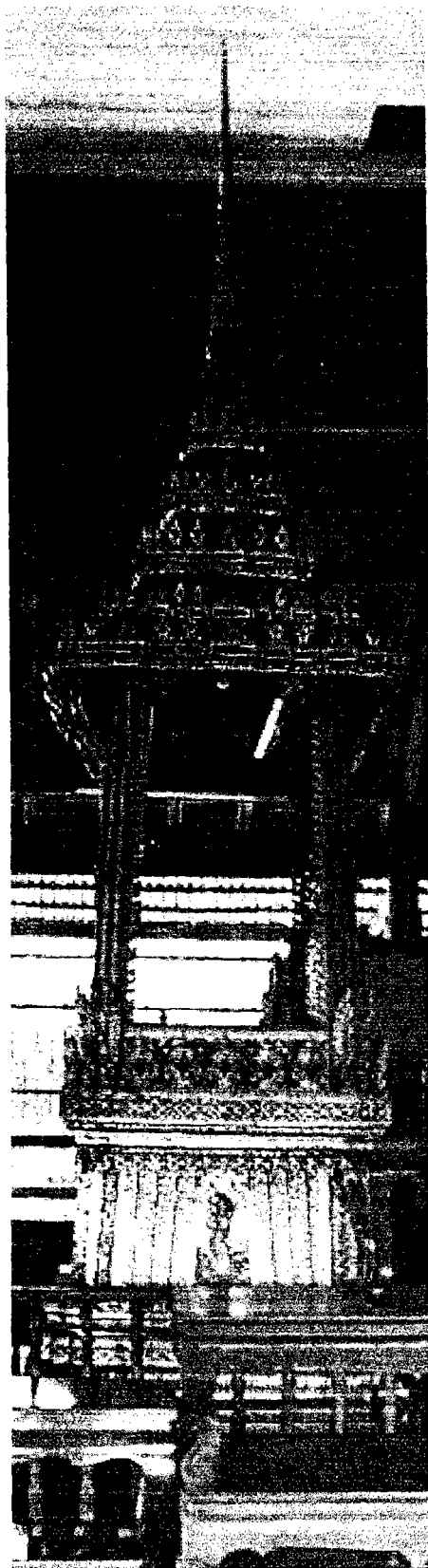

ภาพประกอบ 36 แสดงภาพธรรมาสถูปวัดโพธิ์เทพประสิทธิ์

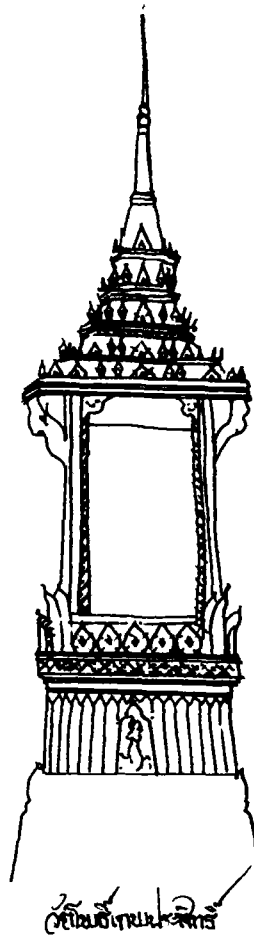

ภาพประกอบ 37 แสดงลายเส้นธรรมาสน์วัดโพธิ์เทพประสิทธิ์

ลักษณะธรรมาสน์ของวัดโพธิ์เทพประสิทธิ์

โครงสร้างของธรรมาสน์วัดโพธิ์เทพประสิทธิ์เป็นโครงสร้างแบบคตินิยมของชาวไทยภาคกลาง มีฐานที่บทรงสี่เหลี่ยม เสาย่อมุมสิบสอง ยอดปราสาทลดหลั่นกัน 5 ชั้น ดิดกระจังโดยรอบ มีคันทวยรองรับยอดปราสาท โครงสร้างคูเพรียวบางไม่ทึบตัน ลักษณะของการจำหลักคมลึกชัดเจน ลวดลายมีลายหน้ากระดาน กระจังตาอ้อย กระจังรวน การขึ้นโครงสร้างยังเป็นลักษณะของการเข้าเดือยไม่อยู่

ส่วนฐานของธรรมาสน์ เป็นฐานเชิงบาตร ท้องไม้มีลักษณะที่แบบกล่องสี่เหลี่ยม ย่อมุมสิบสอง เรียงซ้อนกัน 2 ชั้น ก่อนถึงส่วนของท้องไม้ประดับด้วยลายดอกลำดวน ตรงกลางของท้องไม้จำหลักลวดลายเป็นรูปพระแม่ธรณี ยืนบีบมวยผมอยู่ในชุ่มเรือนแก้วลายเหมือนกันทั้ง 4 ด้าน เหนือจากชั้นท้องไม้ขึ้นประดับลวดลายกระจังรวนและลายหน้ากระดาน รอบฐานด้านบนสุดดิดกระจังปฏิญาณ และกระจังมุมล้อมรอบพนักทั้ง 4 ด้าน

ส่วนตัวเรือนหรือส่วนกลางของธรรมาสน์ เสาย่อมุมสิบสอง ประดับด้วยกาบพรหมศรที่ด้านล่างทุกมุม ตรงกลางเสาดิดประจำยามอก ในแต่ละมุมมีคันทวยค้ำยันระหว่างเสากับหลังคาหรือยอดปราสาท ตรงกลางระหว่างเสาทัง 4 ด้านประดับด้วยชุ่มเรือนแก้วและสาหร่าย พนักที่บทรึงทั้ง 4 ด้านจำหลักลายดอกกลอยก้านแย่ง ดิดกระจกสิ

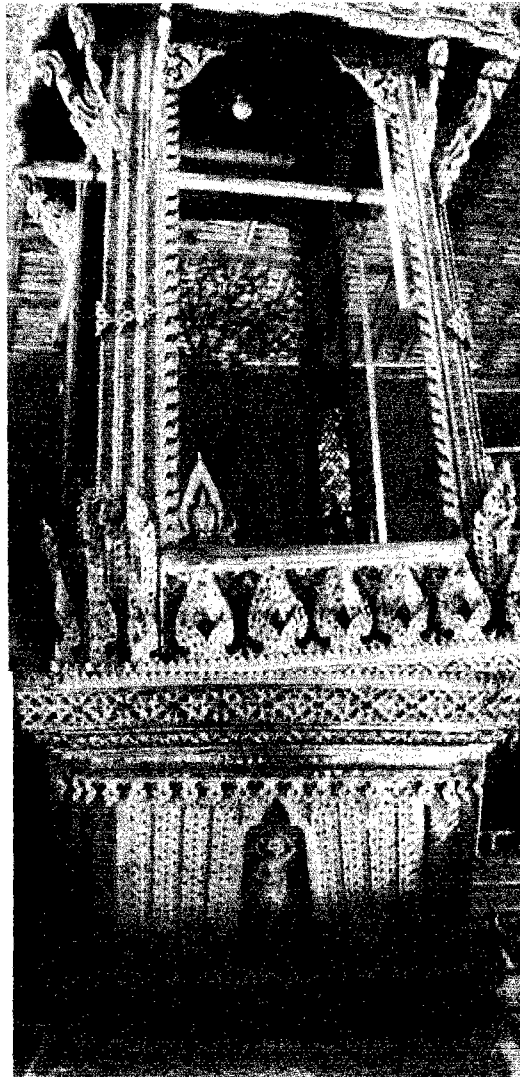

ภาพประกอบ 38 แสดงส่วนฐานและตัวเรือนของธรรมาสน์วัดโพธิ์เทพประสิทธิ์

ส่วนเพดาน มีเพียงดาวเพดานดอกจอกกล 1 ดอกติดตรงกลางเพดานธรรมาสน์

ส่วนยอดปราสาทหรือส่วนหลังคาของธรรมาสน์ เป็นทรงปราสาทลดหลั่นกัน 4 ชั้น ส่วนยอดประกอบด้วยระฆังคว่ำ เหม บัวกลุ่ม และปลียอด ลวดลายที่ประดับส่วนฐานของยอดปราสาท ประกอบไปด้วยนาคปักห้าเศียร บันแถลงและกระจัง ขอบของหลังคาส่วนฐานตรงไม้ยมุมมุขสองของทั้ง 4 ด้านทำเป็นลักษณะของริบบิ้นเส้นระดับสูงต่ำ

ส่วนของบันได เป็นรูปบันไดนาคประดับกระจังสี่แทนเกล็ดของนาค โครงสร้างของนาคดูเข้มแข็ง หางเป็นกนกกรูปร่างเรียบง่าย แสดงถึงเอกลักษณ์ของความเป็นงานพื้นถิ่นได้อย่างดี บันไดนาคประกอบด้วยชั้นบันได 4 ชั้น

การประดับตกแต่งของธรรมาสน์ใช้วัสดุที่เป็นกระจกในการประดับ สีที่ใช้มีสีทอง สีเหลือง สีแดง สีน้ำเงิน

ลักษณะเด่นที่เห็นเอกลักษณ์เฉพาะของธรรมาสน์หลังนี้อยู่ที่ส่วนฐานที่จำหลักเป็นรูปพระแม่ธรณีบีบมวยผมในท่ายืน และลักษณะที่แตกต่างของบันไดกับตัวธรรมาสน์ ซึ่งสะท้อนให้เห็นถึงวัฒนธรรมทางศิลปะที่มีความแตกต่างในด้านค่านิยมของสังคมในขณะนั้น ๆ



ภาพประกอบ 39 แสดงบันไดธรรมาสน์

ธรรมาสน์วัดตะโก

ประวัติของธรรมาสน์วัดตะโก

วัดตะโกเป็นวัดที่อยู่ติดริมแม่น้ำลพบุรี สร้างขึ้นเป็นวัดนับตั้งแต่ พ.ศ. 2375 ประชาชนที่อยู่อาศัยเป็นชาวไทย กล่าวกันว่าชื่อของวัด ได้มาจากเมื่อก่อนมีต้นตะโกใหญ่อยู่บริเวณที่สร้างวัดต่อมาถูกไฟไหม้ล้มลง เมื่อได้มีการสร้างวัดขึ้นจึงเรียกชื่อวัดตามต้นไม้ต้นนั้นคือ " วัดตะโก "

พระอริการอัมพร เล่าถึงธรรมาสน์หลังนี้ให้ฟังว่า "ธรรมาสน์หลังนี้สร้างเมื่อปี พ.ศ.2465 โดยช่างผู้สร้างชื่อ พ่อโต๊ะ นามแป้น ได้ทำการสร้างถวายในขณะที่ยังบวชเป็นพระอยู่ ส่วนผู้สร้าง คือ พ่อ เข็ม แม่ผ่าน แจ่ม พันธุ์ โดยเดิมที่ธรรมาสน์หลังนี้จะมีครุฑประดับอยู่ที่มุมทั้ง 4 มุม แต่ได้ถูกขโมยไปแล้วรวมทั้งบันไดและกระต่ายรองเหยียบขึ้นธรรมาสน์ด้วย ปัจจุบันได้จ้างช่างทางแพร่มาทำการจำหลักบันไดขึ้นใหม่ โดยการเทียบเคียงจากภาพถ่ายของอุบาสก อุบาสิกา ที่มาถ่ายภาพงานบุญและมีติดรูปบันไดธรรมาสน์อันเก่าไว้" (พระอริการ อัมพร . สัมภาษณ์ . 2545)

ธรรมาสน์หลังนี้มีอายุ 81 ปี อยู่ในช่วงรัชกาลที่ 6 ตอนปลายก่อนเกิดสงครามโลกครั้งที่ 1 เพียง 3 ปี ช่างผู้สร้างเงินช่างพื้นถิ่น คือ พ่อโต๊ะ นามแป้น เป็นช่างกลุ่มชนชาวไทย

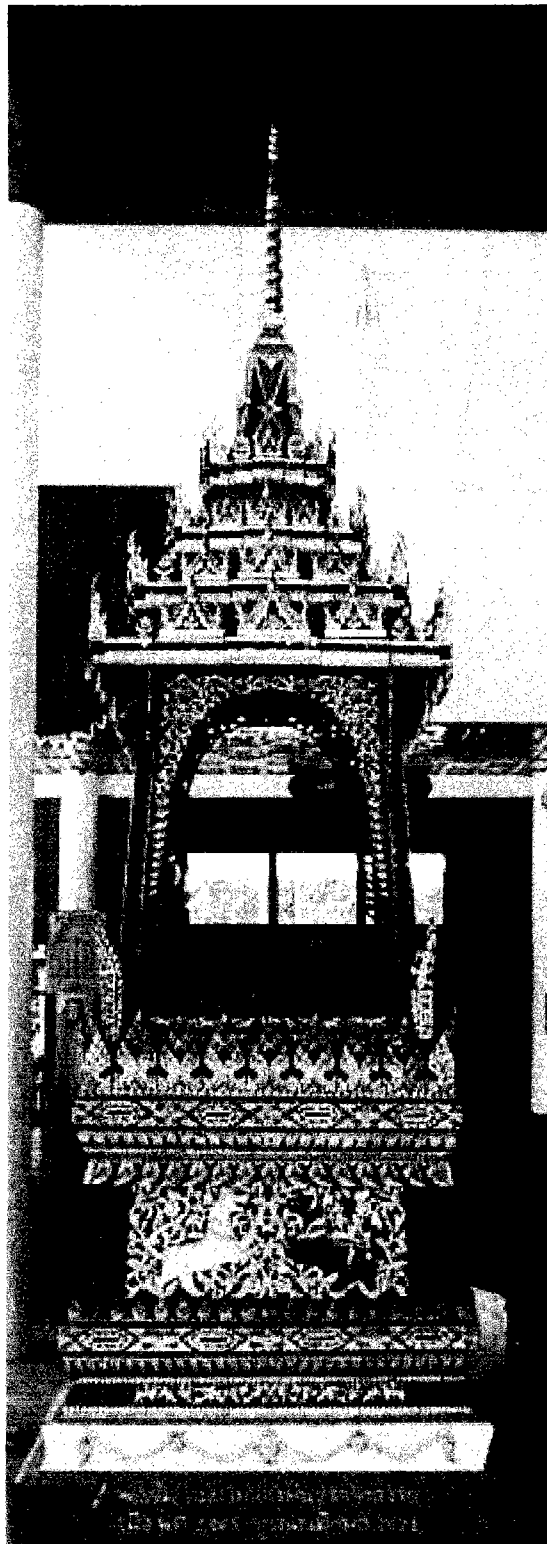

ภาพประกอบ 40 แสดงภาพธรรมาสถูปาวัดตะโก

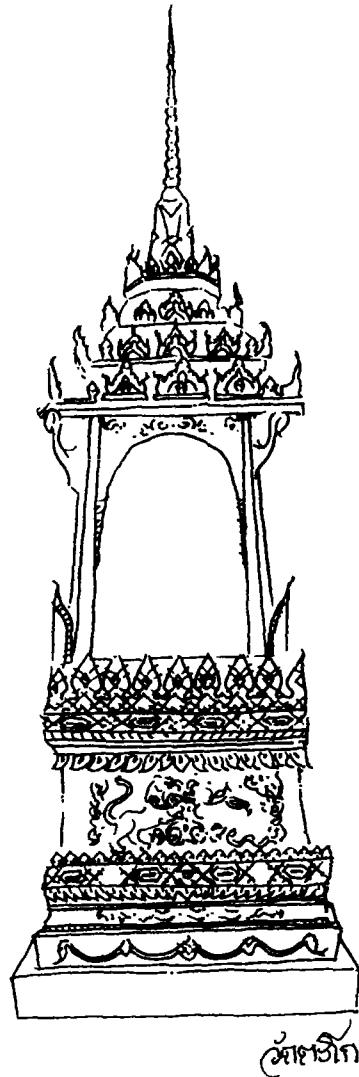

ภาพประกอบ 41 แสดงภาพลายเส้นธรรมาสถูปาวัดตะโก

โครงสร้างของธรรมาสถูปาลักษณะเป็นทรงสี่เหลี่ยมที่บนตัวฐานที่ปลายยอดปราสาท ตามแบบคตินิยมของธรรมาสถูปาคกลางพื้นถิ่น

ส่วนฐานของธรรมาสถูปา ฐานมีลักษณะเป็นกลองที่บิดตกแต่งลวดลายที่ขอบด้านบนและด้านล่างของท้องไม้ด้วยลายหน้ากระดานลูกผักก้ามปู กลีบบัว กระจังรวน และกระจังปฏิญาณ ส่วนฐานด้านล่างสุดทำเป็นลักษณะเลียนแบบฐานสิงห์ แต่มีได้จำหลักบนไม้ชิ้นเดียวกันเป็นการแกะจากไม้ชิ้นหนึ่งแล้วนำมาติดลงบนไม้อีกชิ้นหนึ่ง ส่วนตรงกลางของฐานธรรมาสถูปาตกแต่งด้วยสัตว์ในป่าหิมพานต์ ได้แก่ ช้างไกรสรราชสีห์ คชสีห์ ส่วนอีกชนิดหนึ่งไม่สามารถบอกได้ว่าเป็นสัตว์ชนิดใดคาดว่าจะเป็นสัตว์ที่ตัดแปลงคิดค้นขึ้นเองของช่างผู้สร้าง เนื่องจากในช่วงนี้มีอิทธิพลจากหลายๆที่ ที่แพร่เข้ามาในประเทศไทย จนอาจเป็นมูลเหตุบันดาลให้ช่างเกิดความคิดประดิษฐ์ลวดลายขึ้นใหม่ การประดับไม้จำหลักช่างจะจำหลักเป็นลวดลายก่อนแล้วค่อยนำมาติดกับตัวงานหลักบนท้องไม้

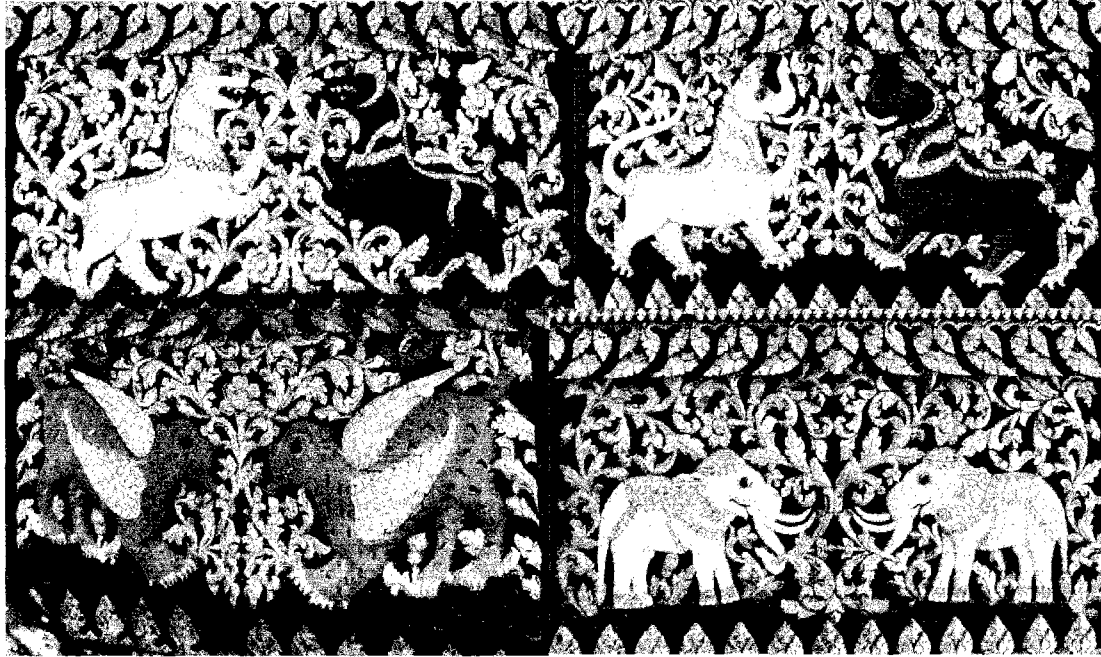

ภาพประกอบ 42 แสดงลวดลายสัตว์ประกอบส่วนฐานทั้ง 4 ด้านของธรรมมาสน์วัดตะโก

ส่วนตัวเรือนหรือส่วนกลางของธรรมมาสน์ ประกอบด้วยเสาเหลี่ยม 4 เสาแต่ละเสาดัดคาบพรหมศรที่ด้านล่าง ด้านบนติดคันทวยเสาละ 3 คันทัน ระหว่างเสาแต่ละด้านติดซุ้มไม้โค้งแกะลวดลายธรรมชาติทั้ง 4 ด้าน พนักที่บิดลวดลายที่สลักเป็นลายธรรมชาติ

ส่วนหลังคาหรือยอดของธรรมมาสน์ เป็นยอดปราสาทหลังกาลาด 4 ชั้น ประดับด้วยบันแถลง นาคเศียรบึก ส่วนยอดเป็นคอร่มงับ บัลลังก์ บัวกลุ่ม ปลียอดและลูกแก้ว

การประดับตกแต่งธรรมมาสน์ ตกแต่งด้วยการทาสีทองประดับกระจกในบางส่วน สีที่ใช้กับธรรมมาสน์ประกอบด้วยสีทอง สีแดง สีชมพู สีเขียว สีขาว

ธรรมมาสน์หลังนี้จึงเป็นเอกลักษณ์ของงานพื้นถิ่นผสมผสานกับงานช่างหลวงที่นิยมกันมาในอดีต ประกอบกับจินตนาการของช่างผู้สร้างเอง ทำให้ธรรมมาสน์มีความงามที่เป็นเอกลักษณ์เฉพาะตน

ธรรมมาสน์วัดท่าข้าม

ประวัติของธรรมมาสน์วัดท่าข้าม

วัดท่าข้ามสร้างขึ้นเป็นวัดนับตั้งแต่ประมาณ พ.ศ. 2450 โดยเริ่มแรกมีพระสุนัมาอยู่เป็นรูปแรก แรกเริ่มสร้างวัดใช้ชื่อว่า "วัดวาริชาราม" ต่อมาเปลี่ยนเป็นชื่อ "วัดท่าข้าม" หรือ "วัดท่าข้ามคลองกุ่ม"

ธรรมมาสน์หลังนี้มีผู้สร้างถวายใน พ.ศ. 2463 จากคำบอกเล่าของเจ้าอธิการณรงค์ (ฐิตสิโล) ว่า "ธรรมมาสน์ลักษณะที่เหมือนกับทางวัดนี้จะมีด้วยกันอีก 2 วัด คือ วัดตะเคียน และวัดหลวงท้ายตลาด" (พระอธิการณรงค์. สัมภาษณ์. 2545.)

ผู้ที่นำธรรมมาสน์มาถวายวัด คือ นางเป็ร็องกับนายบุตร ในส่วนของช่างผู้สร้างไม่สามารถสืบประวัติได้ว่าช่างผู้สร้างคือใคร แต่เมื่อศึกษาจากโครงสร้างลวดลายของธรรมมาสน์ พบว่าเป็นธรรมมาสน์ที่ได้รับอิทธิพลมาจากชาวตะวันตก และเป็นลักษณะที่ได้รับความนิยมกันแพร่หลาย โดยเริ่มมาตั้งแต่ปลายรัชกาลที่ 4 และเฟื่องฟูมากที่สุดในรัชกาลที่ 5 ช่างที่สร้างอาจจะเป็นช่างเชลยศักดิ์ชาวจีนที่เข้ามาอยู่ใน

เมืองไทย เนื่องจากช่วงระยะเวลาดังกล่าวมีชาวจีนเข้ามาอยู่ในเมืองไทย และมีอาชีพในด้านการทำเฟอร์นิเจอร์ไม่ได้รับการยอมรับเป็นอย่างดี ดังคำกล่าวของ น.ณ ปากน้ำที่ว่า "ฝีมือช่างจีนนั้นเป็นที่ยอมรับกันแล้วว่าประณีตละเอียดมากกว่าไทย ช่างจีนสมัยรัชกาลที่ 5, 6 และ 7 ได้มายึดอาชีพทำเฟอร์นิเจอร์และกลึงไม้ เป็นที่ยกย่องกันมาก" (น.ณ. ปากน้ำ. 2543: 28.) อายุของธรรมาสันหลังนี้อยู่ที่ 83 ปี ในช่วงของรัชกาลที่ 6 ตอนปลาย



ภาพประกอบ 43 แสดงภาพธรรมาสันวัดท่าข้าม

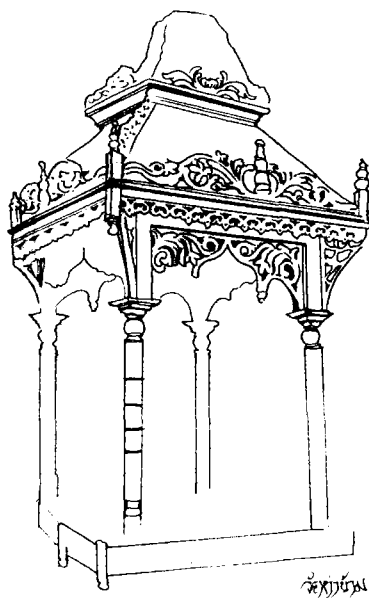

ภาพประกอบ 44 แสดงภาพลายเส้นธรรมาสันวัดท่าข้าม

ลักษณะของธรรมาสน์วัดท่าข้าม

โครงสร้างของธรรมาสน์วัดท่าข้ามจากลักษณะที่พบโครงสร้างของธรรมาสน์จะดูโปร่ง แต่ไม่เพรียวเป็นลักษณะของแท่งสี่เหลี่ยม มีลักษณะของงานตะวันตกเข้ามาเกี่ยวข้อง เสาของธรรมาสน์กลมกลิ้งไม่มีเพดาน

ส่วนฐานของธรรมาสน์เนื่องจากธรรมาสน์หลังนี้ทางวัดมิได้ใช้แล้วจึงวางเก็บไว้ไม่มีการดูแลและแยกส่วนฐานกับส่วนตัวเรือนออกจากกันทำให้ไม่สามารถเห็นส่วนฐานได้ แต่จากคำบอกเล่าของเจ้าอธิการณรงค์ที่ว่าธรรมาสน์รุ่นเดียวกันนี้มีอีก 2 วัด คือ ที่วัดตะเคียน และวัดหลวงท้ายตลาด ส่วนฐานก็น่าจะเป็นลักษณะของเสาแบบเดียวกับตัวเรือนธรรมาสน์มีลวดลายฉลุจากไม้ ประดับตามมุมต่าง ๆ ของเสา ทั้ง 4 ด้าน

ส่วนตัวเรือนหรือส่วนกลางของธรรมาสน์ เป็นลักษณะของงานสมัยใหม่เกือบไม่พบเค้าโครงเดิมของธรรมาสน์ที่นิยมสร้างในสมัยอยุธยา รูปแบบของเสาจะทำเป็นแบบเสาโค้งกลมเหมือน เสากรีก - โรมัน ไม่มีพนัก แต่มีขอบโดยรอบฉลุเป็นลวดลายธรรมชาติ บริเวณมุมจะมีเสาเล็ก ๆ ทั่วทั้งกลมเป็นตัวเชื่อมของขอบแต่ละด้าน เสาด้านบนมีคันทวยแบบหูช้างติดเสาละ 1 ด้าน ด้านบนระหว่างเสาแต่ละต้นของแต่ละด้านประดับด้วยลายฉลุ ที่อ่อนช้อย

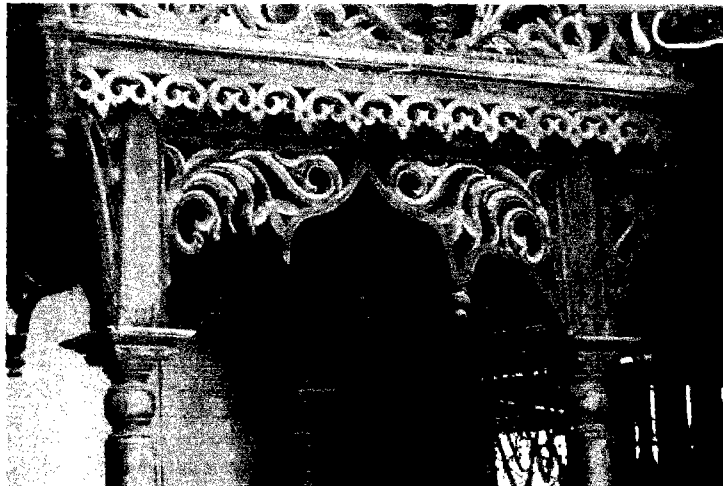

ภาพประกอบ 45 แสดงลวดลายส่วนตัวเรือนของธรรมาสน์วัดท่าข้าม

ส่วนหลังคาหรือยอดธรรมาสน์ เป็นลักษณะของยอดปราสาทหลังคาลาดไม่มีชั้นส่วนยอดเป็นลักษณะแบบคอรอร์ฆังในสมัยอยุธยา แล้วยอดบนสุดเป็นไม้กลมกลิ้งลักษณะเช่นเดียวกับไม้ที่กลิ้งตกแต่งส่วนฐานหลังคา ลักษณะของรูปแบบและลวดลายฉลุที่ใช้ตกแต่งใช้คตินิยมเช่นเดียวกับอาคารบ้านเรือนหรือกุฎิสงฆ์ที่นิยมสร้างกันในสมัยนั้นเป็นแบบที่เรียกกันว่า "เรือนปั้นหย่า" ผสมกับรูปแบบของ "เรือนขนมปังขิง(Ginger Bread)" กล่าวคือ โครงสร้างหลังคาเป็นแบบเรือนปั้นหย่า คือ หลังคาทุกด้านจะชนกันแบบพิระมิต แต่มีการตกแต่งลวดลายฉลุแบบเรือนขนมปังขิงที่ให้ความรู้สึกหรูหรา สอดแทรกด้วยคติของไทยตรงส่วนที่เป็นคอรอร์ฆังต่อจากฐานหลังคา แต่ก็ยังเป็นลักษณะของการดัดแปลงมิใช่ตามคตินิยมแบบเดิม ตามขอบของหลังคาแต่ละด้านจะประดับด้วยลวดลายฉลุเช่นเดียวกัน ครีบชายหลังคาประดับด้วยลายฉลุที่เรียกว่า "ลายหยาดน้ำฝน" โดยรอบ ส่วนบันไดธรรมาสน์ ยังคงยึดคตินิยมแบบเดิมคือ ทำเป็นบันไดนาคจำหลัก

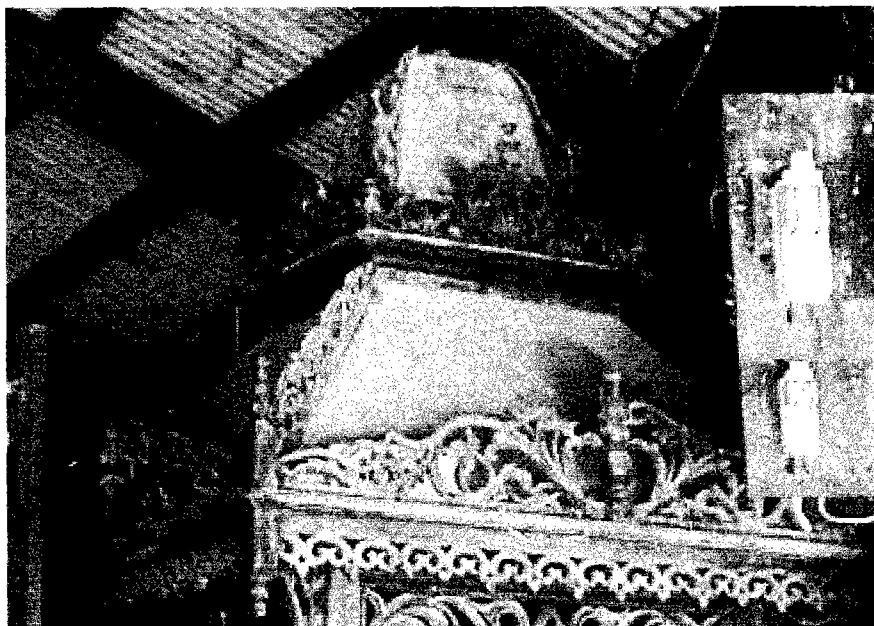

ภาพประกอบ 46 แสดงส่วนหลังคาหรือยอดธรรมมาสน์วัดท่าข้าม

การประดับตกแต่งแสดงให้เห็นถึงความงามของเนื้อไม้ไม่มีการตกแต่งด้วยสีหรือประดับด้วยกระจก แต่ใช้ความงามของลวดลายฉลุในการตกแต่งแทน

เอกลักษณ์หรือลักษณะเฉพาะของธรรมมาสน์หลังนี้จึงอยู่ที่การนำเอาลักษณะของรูปแบบงานสถาปัตยกรรมอาคารบ้านเรือน พระบรมมหาราชวัง ที่เป็นที่ยอมรับหลายกันในช่วงรัชกาลที่ 5 – 6 มาผสมผสานกับคติความเชื่อความนิยมเดิมของชาวอุบาสก อุบาสิกา จนได้ธรรมมาสน์ที่มีเอกลักษณ์เฉพาะตัวที่แสดงถึงวัฒนธรรมงานสถาปัตยกรรมในช่วงเวลานั้นได้เป็นอย่างดี

ธรรมมาสน์วัดตะเคียน

ประวัติธรรมมาสน์วัดตะเคียน

วัดตะเคียนเป็นวัดที่เกิดขึ้นมานานเนื่องจากตั้งอยู่ในที่ราบลุ่มมีชาวบ้านอาศัยอยู่ บริเวณติดแม่น้ำซึ่งใช้เป็นทางคมนาคมหลักในอดีต วัดตะเคียนเป็นชื่อที่ได้มาจากชาวบ้านได้ช่วยกันจุดต้นตะเคียนที่ลอยน้ำมาขึ้นมาไว้ที่วัดซึ่งได้ชื่อนามวัดว่า "วัดตะเคียน" วัดตะเคียนได้สร้างเป็นวัดนับตั้งแต่ประมาณ พ.ศ. 2320 มีกุฏิสงฆ์ที่สวยงามตามสถาปัตยกรรมเรือนไทยทางภาคกลาง แต่ไม่ได้รับการอนุรักษ์รักษาที่ดี

ธรรมมาสน์ของวัดนี้เป็นรุ่นใกล้เคียงกับที่วัดท่าข้าม โดยช่างผู้สร้างน่าจะเป็นบุคคลเดียวกันตามคำบอกเล่าของเจ้าอธิการณรงค์ ธรรมมาสน์หลังนี้สร้างเมื่อ พ.ศ. 2464 โดย นายพ่วง นางพร้อม นายเอี่ยม นางหมอน ได้ร่วมกันสร้างถวายวัด และได้ทำการปฏิสังขรณ์ เมื่อ พ.ศ. 2530 ธรรมมาสน์หลังนี้มีอายุ 82 ปี อยู่ในช่วงสมัยของรัชกาลที่ 6

จากการปฏิสังขรณ์ในปี พ.ศ. 2530 มีผลทำให้ลักษณะภายนอกของธรรมมาสน์วัดตะเคียนมีความแตกต่างกับธรรมมาสน์วัดท่าข้ามค่อนข้างมากในด้านของลวดลายบนธรรมมาสน์และการตกแต่ง อาจจะเป็นเนื่องมาจากช่างผู้ทำการปฏิสังขรณ์ได้เปลี่ยนแปลงรูปแบบภายนอกให้เป็นไปตามคติความเชื่อของตนเองและจากความนิยม ความสะดวกในการซื้อวัสดุที่มาใช้สำหรับตกแต่ง จึงมีผลทำให้ธรรมมาสน์มีรูปลักษณะภายนอกที่เปลี่ยนแปลงไป



ภาพประกอบ 47 แสดงธรรมาสน์วัดตะเคียน

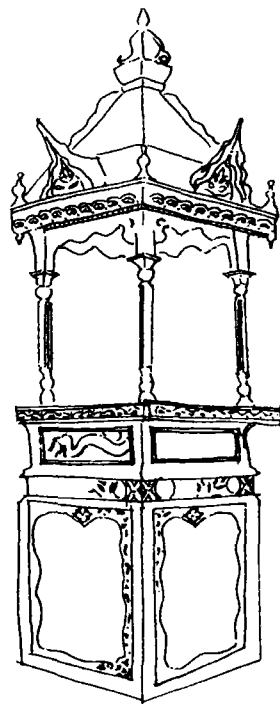

วัดตะเคียน

ภาพประกอบ 48 แสดงลายเส้นธรรมาสน์วัดตะเคียน

ลักษณะของธรรมาสน์วัดตะเคียน

โครงสร้างของธรรมาสน์เป็นผนังสี่เหลี่ยมเป็นทรงตรง แต่โปร่งไม่ทึบตัน เป็นลักษณะโครงสร้างของงานสถาปัตยกรรมตะวันตก แต่เมื่อได้รับการปฏิสังขรณ์ใหม่เมื่อปี พ.ศ. 2530 ทำให้ลวดลายเดิมเปลี่ยนแปลงไปบ้างรวมถึงการประดับตกแต่งบนธรรมาสน์ก็เปลี่ยนแปลงตามความนิยมคตินิยมเชื่อของช่างผู้สร้างและวัสดุที่สามารถทำได้ในช่วงเวลานั้น ๆ

ส่วนฐานของธรรมาสน์ เป็นลักษณะของกล่องทรงสี่เหลี่ยมพื้นที่ตรงกลางระหว่างเสาแต่ละด้านเจาะโปร่ง ประดับลวดลายฉลุเป็นกรอบโดยรอบเหมือนกับการตกแต่งบานกระจกหรือตู้ต่าง ๆ ตามศิลปะแบบขนมปังขิง เหมือนกันโดยรอบทั้ง 4 ด้าน เหนือขึ้นไปของฐานส่วนที่ติดกับส่วนตัวเรือนของธรรมาสน์ ประดับลวดลายฉลุ 12 นักกษัตริย์

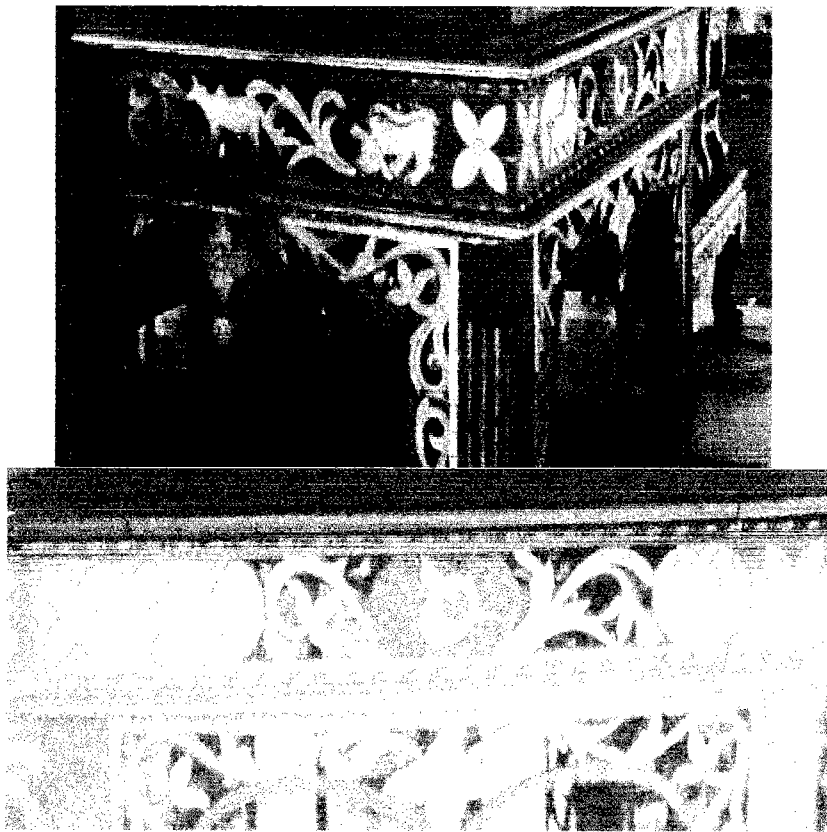

ภาพประกอบ 49 แสดงลวดลายส่วนกรอบและลวดลายขอบในส่วนฐานของธรรมาสน์

ส่วนตัวเรือนหรือส่วนกลางของธรรมาสน์ประกอบไปด้วยเสาทรงโรมัน - กรีก 4 เสา กลึงกลมอย่างสวยงาม ด้านบนของเสามีคันทวยหูช้างประดับพร้อมทั้งลายฉลุประดับขอบด้านบนระหว่างเสาแต่ละต้น ผนังปิดทึบทั้ง 3 ด้านตกแต่งลวดลายด้วยการติดกระจกเป็นลายมังกรและท้องน้ำ ส่วนบนของผนังติดแผงไม้คัลลายลักษณะของระเบียบบ้านประดับลวดลายฉลุ แต่ละมุมเชื่อมด้วยเสาไม้กลึงกลม ปัจจุบันเพดานได้นำเอาโคมไฟฟ้าไปประดับไว้เพื่อความสะดวกในการอ่านพระคณาในขณะที่ทำกาเทศน์



ภาพประกอบ 50 แสดงลักษณะของธรรมเนียมส่วนตัวเรือน

ส่วนหลังคาหรือยอดธรรมเนียม หลังคาของธรรมเนียมวัดตะเคียนเป็นหลังคายอด ประดับ
 จั้วจตุรมุข ส่วนยอดทำเป็นลักษณะของกระทงตกแต่งลวดลายฉลุประดับด้วยปลียอด ชายคาประดับด้วย
 ลายหยดน้ำโดยรอบทั้ง 4 ด้าน ลักษณะของลวดลายและรูปแบบแสดงให้เห็นชัดเจนว่าได้รับอิทธิพลทาง
 ตะวันตก



ภาพประกอบ 51 แสดงส่วนหลังคาหรือส่วนยอดของธรรมเนียมวัดตะเคียน

ส่วนบันได เป็นบันไดนาคตามคตินิยมเดิม ลักษณะของการจำหลักไม่ละเอียดและอ่อนช้อยดังเช่นในอดีต

การประดับตกแต่ง เนื่องจากธรรมเนียมหลังนี้ได้ทำการปฏิสังขรณ์ขึ้นใหม่ในปี พ.ศ. 2530 จึงอาจมีการเปลี่ยนแปลงในบางส่วนของธรรมเนียมไป เช่น สีหรือลวดลายในบางส่วน ตามคติความเชื่อของช่างที่ทำการปฏิสังขรณ์ สีที่ใช้ตกแต่งธรรมเนียม คือ สีทอง สีแดง สีฟ้า และสีขาว ในบางส่วนของทาสี บางส่วนประดับด้วยกระจกแต่สามารถผสมผสานกันได้อย่างลงตัว

ลักษณะที่โดดเด่นของธรรมเนียมหลังนี้จึงอยู่ที่การผสมผสานระหว่างศิลปะตะวันตกกับศิลปะวันตก ไม่ว่าจะเป็นในด้านคติความเชื่อ รูปแบบของลวดลายต่าง ๆ ได้อย่างกลมกลืนเป็นอันหนึ่งอันเดียวกัน ทำให้ธรรมเนียมหลังนี้มีเอกลักษณ์เฉพาะที่บ่งบอกถึงอดีตและปัจจุบันได้เป็นอย่างดี

ธรรมเนียมวัดพรหมาสตร์

ประวัติของธรรมเนียมวัดพรหมาสตร์

วัดพรหมาสตร์ เป็นวัดที่มาตั้งแต่สมัยกรุงศรีอยุธยา บริเวณวัดร่มครึ้มไปด้วยต้นเต็ง ต้นรัง และต้นโพธิ์ โดยเฉพาะต้นโพธิ์มีมากชาวบ้านเรียกวัดนี้ว่า " วัดโพ " ต่อมา มีชาวจีน 3 ตระกูล คือ ตระกูลตั้ง ตระกูลชิว ตระกูลลิ้ม ได้ล่องเรือมาจากอยุธยาและได้หยุดปักหลักทำการค้าที่ทำน้าบ้านทำหินหน้าวัดโพ จนร่ำรวยจึงคิดทำการบูรณะวัดโพด้วยการลงขันคนละ 80 ชั่ง และได้เปลี่ยนชื่อเป็น "วัดสามจีน" ต่อมาได้เปลี่ยนเป็นชื่อ "วัดพรหมาสตร์" ในปี พ.ศ. 2482 นับเป็นวัดประมาณ พ.ศ. 2401 ดังคำบอกเล่าของพระครูวิหารานุกรณ์เจ้าอาวาสวัดพรหมาสตร์รูปปัจจุบันว่า "เป็นวัดที่มีมาตั้งแต่สมัยอยุธยา ส่วนธรรมเนียมหลังนี้ได้จากการสร้างถวายเป็นของพ่อค้าชาวจีนที่มาทำกิจการค้าเจริญรุ่งเรืองบริเวณวัดจึงได้สร้างธรรมเนียมอุทิศถวายวัด ธรรมเนียมหลังนี้เดิมเป็นสีทองทั้งหลัง แต่ภายหลังมีการบูรณะผู้บูรณะไม่ทำตามของเดิมเปลี่ยนเป็นสีดำเทาในบางส่วน และเพิ่มเติมส่วนที่ขาดหายไปบางส่วน คือ ส่วนยอดของธรรมเนียมเมื่อก่อนเป็นมังกร แต่ได้ถูกขโมยไปจึงเปลี่ยนมาเป็นยอดแบบของไทยแทน และในส่วนของบันไดที่เป็นบันไดมังกรแต่ถูกขโมยไปเช่นเดียวกัน จึงทำการจำหลักบันไดนาคมาเปลี่ยนทดแทน" (พระครูวิหารานุกรณ์. สัมภาษณ์. 2544.)

ธรรมเนียมหลังนี้จึงไม่สามารถกำหนดอายุที่แน่นอนของการสร้างได้ แต่เนื่องจากที่เสาของธรรมเนียมได้มีการจารึกภาษาจีนไว้ทั้ง 4 เสาละ 2 ด้าน รวมทั้งที่ทางขึ้นตรงบันไดมีการจารึกไว้เป็นภาษาจีนเช่นเดียวกัน จึงได้นำไปให้ผู้เชี่ยวชาญด้านภาษาจีน 2 ท่าน ให้ทำการแปลให้คือ ดร.นริศ วศิกานนท์ อาจารย์ประจำภาควิชาภาษาจีน คณะศิลปศาสตร์ มหาวิทยาลัยหัวเฉียว ได้แปลให้ฟังว่า "อักษรจีนได้จารึกไว้ว่าสร้างในปีราชวงศ์เซ็ง ซึ่งใน 1 รอบปีของราชวงศ์นี้ คือ 60 ปี การหาอายุของธรรมเนียมหลังนี้จึงให้นำเอา ค.ศ. 1911 บวกหรือลบด้วย 60 ก็จะได้ ค.ศ. ที่สร้าง ซึ่งจะต้องดูองค์ประกอบอื่นๆ ในการคำนวณหาอายุด้วย"(นริศ วศิกานนท์. สัมภาษณ์. 2545.) ตรงกับการแปลให้ของ อาจารย์แต้อี้ม้วน แซ่แต้ อาจารย์ผู้สอนภาษาจีนของสมาคมพุทธบริษัท ไทย – จีน ประชาราว่า "ผู้สร้าง คือ ม้วนเซ็ง สร้างในปีเซ็งไฮ่เน่ เดือนพฤศจิกายน ซึ่งใน 1 รอบปีจะเท่ากับ 60 ปี" (แต้อี้ม้วน แซ่แต้. สัมภาษณ์. 2545.) นอกจากนี้ยังได้ทำการแปลภาษาจีนในส่วนอื่น ๆ ของเสาวว่า " ผู้อุทิศถวายขอให้มียัญญาที่ดี ขอให้สมปรารถนาทุก ๆ อย่าง ขอให้มียุติใจเบิกบานแจ่มใส ขอให้ธรรมะนำเอาสิ่งดี ๆ มาให้กับโลก ขอให้มียุติตาทิพย์ สามารถรับรู้สิ่งต่าง ๆ ได้ ขอให้สวดมนต์ภาวนาเพื่อไปตามเจ้าแม่กวนอิม " (แต้อี้ม้วน แซ่แต้. สัมภาษณ์. 2545.)

อายุของธรรมาสน์หลังนี้จึงสามารถคำนวณได้จากการนำเอาปี ค.ศ. 1911 มาลบด้วย 60 ได้อายุของธรรมาสน์คือ 152 ปี เทียบเป็นปีพุทธศักราชตรงกับ พ.ศ. 2394 ซึ่งตรงกับปลายรัชกาลที่ 3 ต้นรัชกาลที่ 4 ของกรุงรัตนโกสินทร์ เมื่อได้ทำการศึกษาประวัติศาสตร์ในช่วงรัชกาลที่ 3 ก็จะพบว่าเป็นช่วงที่มีเศรษฐกิจดีเจริญรุ่งเรืองทางด้านการค้าขายกับต่างประเทศ โดยเฉพาะกับประเทศจีนจนพระบาทสมเด็จพระพุทธเลิศหล้านภาลัย (รัชกาลที่ 2) ซึ่งเป็นพระบรมชนกนาถตรัสเรียกว่า "เจ้าสัว"

นอกจากนี้ที่สามารถสังเกตได้อีกกรณีหนึ่งก็คือ ความนิยมในศิลปะจีนและการค้าขายกับประเทศจีนในสมัยรัชกาลที่ 3 นี้ เป็นยุคที่เฟื่องฟูมากที่สุด ดังจะเห็นได้จากงานสถาปัตยกรรมวัดต่าง ๆ ที่เกิดขึ้นและได้รับการบูรณะจะมีศิลปะของจีนผสมผสานอยู่ด้วย รวมถึงการนำเอาตุ๊กตาดินที่ชนกลับใส่ท้องเรือหลังจากการไปค้าขายที่เมืองจีนหรือที่เรียกกันว่า "ตุ๊กตาดับเฉา" มาประดับภายในบริเวณวัด เช่น วัดเชตุพนวิมลมังคลาราม นอกจากนี้ยังเป็นช่วงที่คนจีนอพยพเข้ามาอาศัยและประกอบอาชีพในประเทศไทยเป็นอย่างมาก จากมูลเหตุดังกล่าวมาข้างต้นประกอบกับคำจารึกบนเสาจึงเป็นไปได้ว่าวัดพรหมมาสตร์อาจจะได้รับการบูรณะมาก่อน พ.ศ. 2401 แล้วแต่ยังไม่มีการบันทึกไว้

จากโครงสร้างและลวดลายบนธรรมาสน์แสดงให้เห็นในเรื่องของคติความเชื่อและฝีมือการจำหลักอันเป็นลักษณะเฉพาะของชาวจีน ช่วงที่ทำการสร้างธรรมาสน์หลังนี้จึงน่าจะเป็นช่างชาวจีนโดยแท้



ภาพประกอบ 52 แสดงธรรมาสน์วัดพรหมมาสตร์

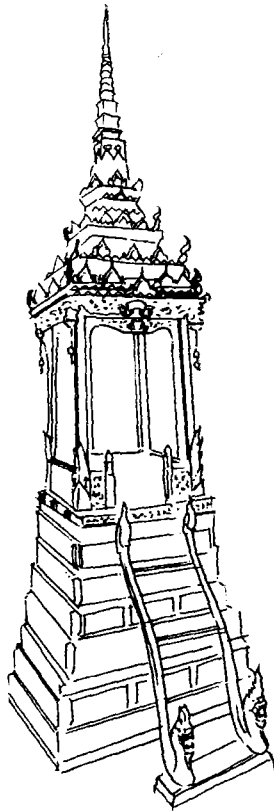

ภาพประกอบ 53 แสดงลายเส้นธรรมาสถูปาวัดพรหมาสตร์

ลักษณะของธรรมาสถูปาวัดพรหมาสตร์

โครงสร้างของธรรมาสถูปานี้เป็นลักษณะของผังสี่เหลี่ยมฐานลดหลั่นตามขนาดเสาเหลี่ยมตรง หลังคายอดปราสาทแลดูแข็งแรงมั่นคง โครงสร้างของธรรมาสถูปาคลายกับธรรมาสถูปาวัดมณีชลขันธ์ จึงอาจเป็นไปได้ว่าช่างผู้สร้างได้เลียนแบบโครงสร้างของวัดมณีชลขันธ์มา ส่วนลวดลายช่างได้ตกแต่งตามคติความเชื่อของกลุ่มชนตนเอง

ส่วนฐานของธรรมาสถูปี ฐานของธรรมาสถูปีเป็นผังสี่เหลี่ยมลดหลั่นกันเป็นชั้น ๆ แบบที่เรียกกันว่า ฐานเขียง คล้ายกับส่วนฐานของธรรมาสถูปาวัดมณีชลขันธ์ แต่ไม่มีฐานสิงห์ช่างได้ทำการจำหลักไม้เป็นลวดลายต่าง ๆ ตามคติความเชื่อของช่าง โดยช่างจะสอดแทรกความคิดคติความเชื่อ และรูปแบบของงานศิลปะตามแบบประเพณีจีนที่นิยมกันมา เช่น จำหลักลาย 12 นักษัตรีย์ ท้องน้ำ สัตว์ที่อาศัยอยู่ในท้องน้ำ สัญลักษณ์ต่าง ๆ ที่สื่อความหมายในทางที่ดี ไม่ว่าจะเป็นลวดลายดอกไม้ ลวดลายสัตว์ หรือลวดลายที่เป็นข้าวของเครื่องใช้ต่าง ๆ

ฐานจะประกอบเป็นชั้น ๆ จำนวน 5 ชั้น ในแต่ละชั้นจะประกอบไปด้วยลวดลายเป็นช่อง ๆ ด้านละ 3 ช่อง 3 ชั้น และเป็นด้านละ 1 ลาย 2 ชั้น ลวดลายแต่ละช่อง แต่ละด้านจะไม่เหมือนกัน ลักษณะของการจำหลักเป็นลักษณะของงานนูนสูงเหมือนจริงมาก มีความละเอียดประณีต แสดงถึงความตั้งใจ และความพยายามอย่างยิ่งยวดในการจำหลัก

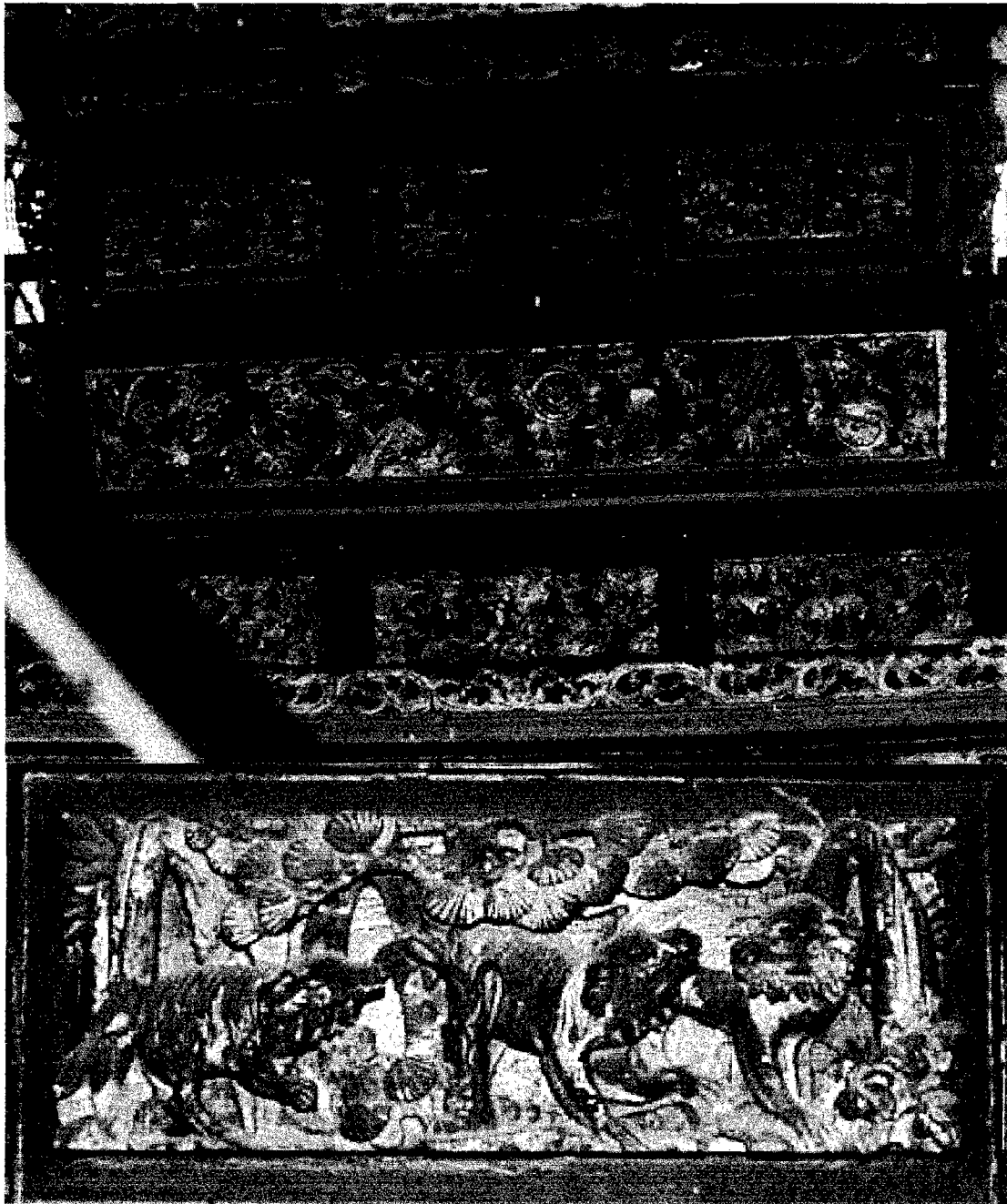

ภาพประกอบ 54 แสดงลวดลายบางส่วนบนฐานธรรมาสถ์วัดพรหมาสตร์

ส่วนตัวเรือนหรือส่วนกลางของธรรมาสถ์ ประกอบไปด้วยเสาเหลี่ยม 4 เสา ด้านล่างของเสาประดับลวดลายเป็นหน้ามังกร ลักษณะของการจัดวางลวดลายคล้ายกับลายกานของไทย แต่ดัดแปลงเป็นรูปหน้ามังกร เพื่อให้เข้ากับคติความเชื่อของช่าง ส่วนของด้านบนตรงกลางระหว่างเสาประดับด้วยกรอบไม้จำหลักลวดลาย พรรณพฤกษา ขอบด้านบน ด้านหน้าตรงกลางประดับด้วยบัวแบบจีนจารึกชื่อผู้สร้างธรรมาสถ์ ด้านข้างตกแต่งด้วยลวดลายดอกบัวย ที่มีความประณีตสวยงามเหมือนจริงมาก หน้าจำหลักเป็นเรื่องราวของนาคาที่มีอิทธิฤทธิ์ในเทพนิยายจีน

ส่วนของเพดานข้างใต้จำหลักเป็นรูปของมังกรที่มีความงดงามและละเอียดอ่อน มังกรดูมีพลังสามารถเคลื่อนไหวได้

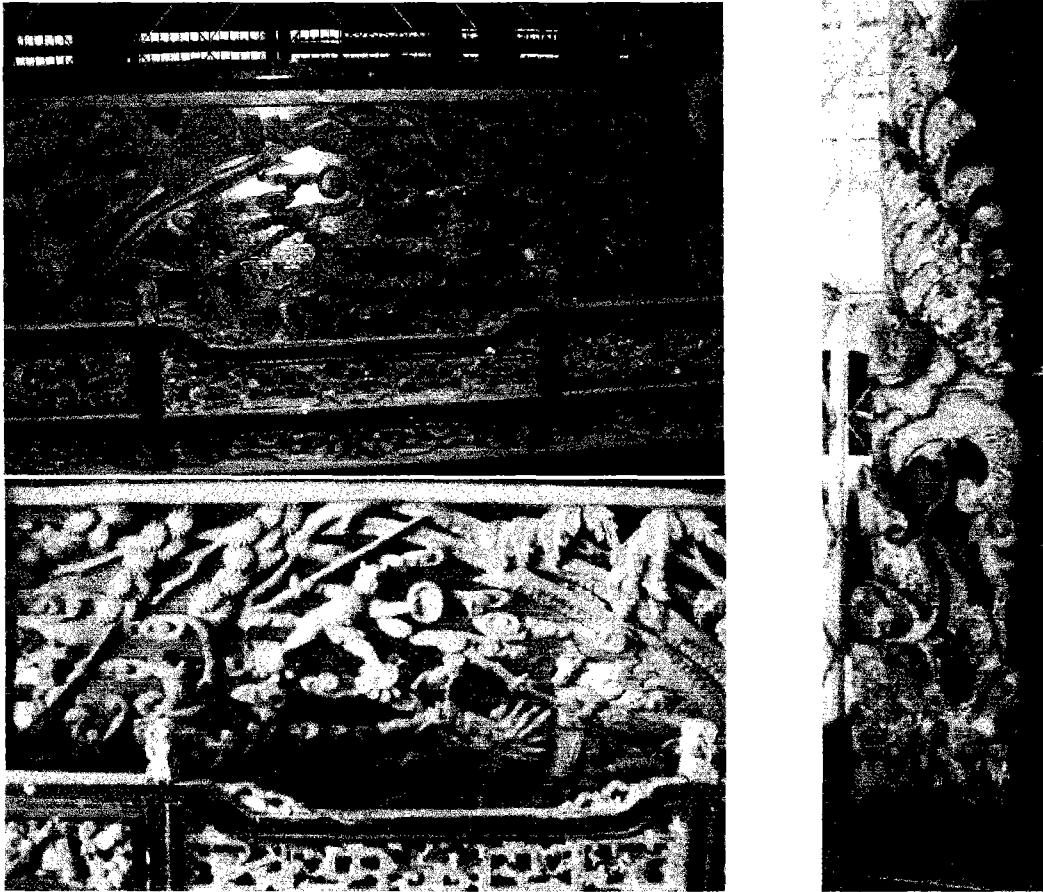

ภาพประกอบ 55 แสดงลวดลายบางส่วนของตัวเรือนธรรมาสถ์วัดพรหมาสตร



ภาพประกอบ 56 แสดงลวดลายบนเพดานของธรรมาสถ์วัดพรหมาสตร



ภาพประกอบ 57 แสดงลายเส้นของลวดลายส่วนเพดานของธรรมาสน์วัดพรหมาสตร์



ภาพประกอบ 58 แสดงสิ่งประดับหัวเสาทางขึ้นของธรรมาสน์วัดพรหมาสตร์



ภาพประกอบ 59 ลวดลายพรรณพฤกษาด้านบนของเสาธรรมาสน์วัดพรหมาสน์

ส่วนของหลังคาหรือยอดธรรมาสน์ เป็นทรงปราสาท 4 ชั้น ประดับด้วยบันแถลง ส่วนตรงมุมที่ของไทยจะเป็นตัวนาคเศียรปักข้างได้ตัดแปลงเป็นมังกรทั้ง 4 มุม ส่วนยอดปัจจุบันได้ทำเป็นทรงคอร่มิ่ง เหม บัวกลุ่ม ปลียอด และลูกแก้ว แต่ในอดีตจะประดับด้วยมังกร ดังที่ได้กล่าวแล้วในข้างต้น ซึ่งรวมถึงบันไดธรรมาสน์ที่ได้เปลี่ยนจากบันไดมังกรมาเป็นบันไดนาคตามคติความเชื่อของชนชาติไทย ถ้าทั้ง 2 ส่วนที่หายไปยังคงอยู่ธรรมาสน์หลังนี้คงจะงดงาม สมบูรณ์ อย่างหาที่ติมิได้เป็นแน่แท้

การประดับตกแต่ง ธรรมาสน์หลังนี้เดิมตกแต่งด้วยการปิดทองทั้งหลัง แต่จากการปฏิสังขรณ์ที่ไม่ถูกวิธีทำให้ความงดงามของธรรมาสน์ลดลงอย่างน่าเสียดาย

ลักษณะที่น่าสนใจของธรรมาสน์หลังนี้อยู่ที่ลวดลายจำหลักที่สวยงามเหมือนจริง ในแต่ละลวดลายได้สอดแทรกซ่อนเร้นความหมายนัยยะที่ดีไว้ด้วยตัวของลวดลายเอง โดยมีต้องเขียนบรรยายประกอบ ซึ่งแตกต่างจากงานศิลปะของไทยที่จะเป็นที่ลวดลายที่สวยงาม มีการประดิษฐ์พลิกแพลงอยู่ตลอดเวลา แต่มิได้เน้นในเรื่องของนัยยะหรือความหมายแฝงในลวดลายเท่ากับของชนชาติจีน

ธรรมาสน์วัดโคกโพธิ์กุญชร

ประวัติธรรมาสน์วัดโคกโพธิ์กุญชร

วัดโคกโพธิ์กุญชรเป็นวัดที่อยู่ติดแม่น้ำลพบุรี เป็นวัดเก่าสันนิษฐานว่าน่าจะสร้างขึ้นในสมัยอยุธยาตอนปลาย ต่อมาได้กลายสภาพเป็นวัดเป็นวัดร้างจนถึงประมาณ พ.ศ. 2367 ประชาชนที่อาศัยอยู่บริเวณวัดได้รวมใจกันบูรณะให้เจริญรุ่งเรือง

เดิมทางวัดทางวัดใช้ธรรมาสน์แบบตั้งทรงสูง ทำด้วยไม้ทาสีได้รับอิทธิพลมาจากทางตะวันตก สร้างในช่วงรัชกาลที่ 6 (ปี พ.ศ. 2463) ก่อนที่จะมีธรรมาสน์หลังนี้ขึ้นมา ธรรมาสน์หลังนี้สร้างโดยช่างชาวจีนไหหลำ ที่ถูกว่าจ้างจากชาวจีนเหมือนกันที่มาทำการค้าโรงเลื่อยอยู่ที่หน้าวัดแล้วมีกิจการเจริญรุ่งเรือง จึงได้สร้างธรรมาสน์หลังนี้อุทิศถวายให้กับทางวัด ดังคำบอกเล่าของพระครูสถิตโพธิธรรม เจ้าคณะตำบลตะลุงและเป็นพระภิกษุที่จำวัดอยู่ที่วัดโคกโพธิ์กุญชรว่า "ธรรมาสน์หลังนี้สร้างเมื่อ พ.ศ. 2472 โดยช่างชาวจีนไหหลำผู้ว่าจ้างเป็นชาวจีนที่มาทำการค้าโรงเลื่อยอยู่หน้าวัด แล้วเจริญรุ่งเรือง จึงได้ช่างชาวจีนไหหลำมาสร้างธรรมาสน์ถวายหลวงพ่อได้เล่าเพิ่มเติมอีกว่า "ช่างผู้นี้ได้คิดฝันเวลาที่มาสร้างธรรมาสน์ก็จะสลับกันไปด้วย ลวดลายที่ช่างผู้นี้ได้แกะออกมาจะแฝงไปด้วยอารมณ์ขัน เมื่อก่อนนี้ใครเดินมาดูก็จะหัวเราะกัน ภาพแต่ละภาพจะไม่เหมือนกันเลย แต่ปัจจุบันเหลือของเก่าอยู่ไม่กี่ลายเนื่องจากอุปาสก อุปาสิกา บางคนได้แกะเอาลวดลายนั้นไปเป็นสมบัติส่วนตัวน ทางวัดจึงได้จ้างช่างมาทำการซ่อมแซมบูรณะ ส่วนที่หายไปโดยดูตัวอย่างจากลวดลายเดิมที่คงเหลืออยู่แล้วแกะลวดลายตาม แต่ฝีมือไม่สามารถสู้ช่างสมัยก่อนได้" (พระครูสถิตโพธิธรรม. สัมภาษณ์. 2545)

ธรรมาสน์หลังนี้จึงมีอายุ 74 ปี นับตั้งแต่ปีพ.ศ. ที่สร้างจนถึงปัจจุบัน (พ.ศ. 2472 - พ.ศ. 2546)อยู่ในช่วงสมัยของรัชกาลที่ 7



ภาพประกอบ 60 แสดงธรรมาสน์ตั้งหลังเดิมของวัดโคกโพธิ์กุญชร



ภาพประกอบ 61 แสดงธรรมาสน์วัดโคกโพธิ์กุญชร

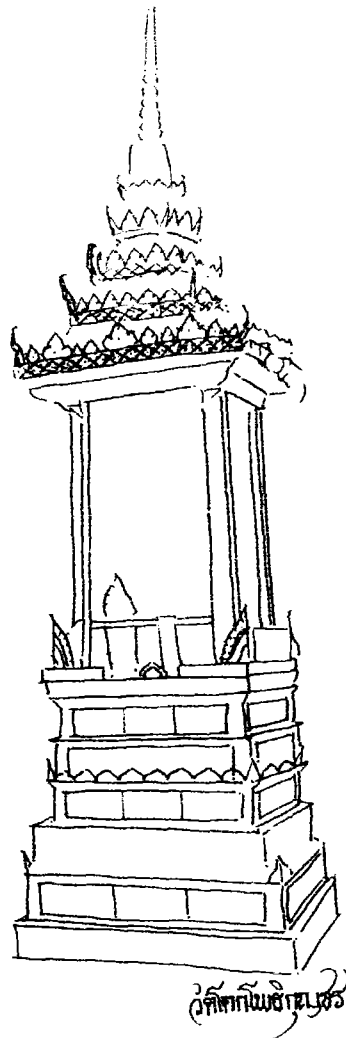

ภาพประกอบ 62 แสดงลายเส้นธรรมาสน์วัดโคกโพธิ์บุญชู

ลักษณะของธรรมาสน์วัดโคกโพธิ์บุญชู

โครงสร้างของธรรมาสน์วัดโคกโพธิ์บุญชู เป็นผังสี่เหลี่ยมสอบเข้า หลังคายอดปราสาทฐานเป็นลักษณะของฐานเขียงเรียงซ้อนกัน

ส่วนฐานของธรรมาสน์เป็นฐานเขียงเรียงระดับลดหลั่นกันจำนวน 5 ชั้นแต่ละชั้นจะประกอบไปด้วย ลวดลายที่แตกต่างกัน แต่ไม่สามารถบอกได้ว่าเป็นลวดลายใด เนื่องจากของเก่าได้สูญหายไปแล้วที่ซ่อมแซมใหม่ก็เลียนแบบจากลวดลายเดิมที่คงเหลืออยู่ เมื่อพิจารณาจากของเดิมจะพบลวดลายที่แสดงถึงวิถีชีวิตของผู้คนในลุ่มแม่น้ำลพบุรีและลวดลายสัตว์ในท้องถิ่น เช่น กุ้ง ปลา กบ ลวดลายจะประกอบไปด้วยวิธีการจำหลักลายและการฉลุลาย

ส่วนตัวเรือนหรือส่วนกลางของธรรมาสน์ เสาหลักเป็นลวดลายของการดำเนินชีวิตของผู้คนและการประกอบอาชีพผสมผสานกับลวดลายสัตว์ในท้องถิ่น ลักษณะของลวดลายบางส่วนคล้ายกับลวดลายของธรรมาสน์วัดพรหมาสตร์ ช่วงตรงกลางระหว่างเสาประดับด้วยกรอบไม้ฉลุลวดลายธรรมชาติตรงมุมทำเป็นมังกร เหนือขึ้นไปด้านบนจำหลักลวดลายดอกไม้ตรงกลางทำเป็นบัวจารึกปีพ.ศ. เดือน และปีที่

สร้างธรรมาสณีไว้ มุมเสาด้านบนทั้ง 4 มุมประดับนกไว้ พนักทำเป็นกรอบไม้ตีเป็นโครงโปร่งสี่เหลี่ยมผืนผ้า ทั้ง 3 ด้าน

ส่วนเพดานธรรมาสณี จำหลักเป็นลวดลายมังกร ล้อมรอบด้วยดอกไม้ 4 ดอก

ส่วนยอดธรรมาสณี เป็นการเลียนแบบยอดปราสาทของไทยภาคกลาง เรียงซ้อนกัน 5 ชั้น ตีคันทน์แฉกและนาคเศียรปัก แต่เนื่องจากช่างเป็นชาวจีนผลงานที่ได้ออกมาจึงเป็นลักษณะของจีนปนไทย ส่วนยอดของธรรมาสณีช่างต้องการทำเป็นแบบคอรอร์มิ่ง เหม บั๊กลุ่มและปลียอด แต่มีการดัดแปลงตามคติความเชื่อของตนเองหรืออาจจะไม่ถนัดในการทำจึงดัดแปลงลวดลายไปตามความเคยชินและคติความเชื่อของตนเอง ชั้นงานที่ได้ออกมาจึงดูแปลกแต่ก็เป็นเอกลักษณ์เฉพาะของธรรมาสณี



ภาพประกอบ 63 แสดงลวดลายส่วนฐานของธรรมาสณีวัดโคกโพธิ์บุญชร

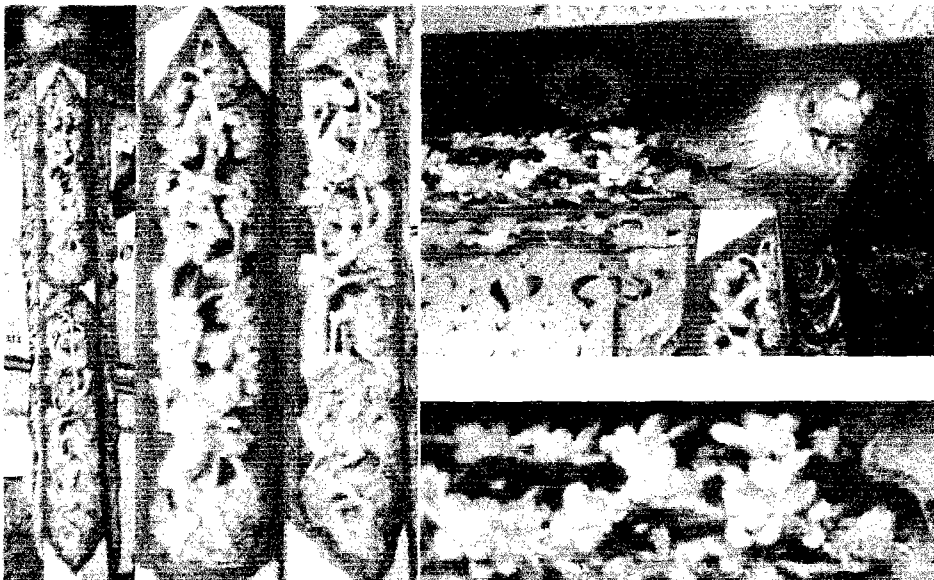

ภาพประกอบ 64 แสดงลวดลายส่วนเสาของธรรมาสณีวัดโคกโพธิ์บุญชร

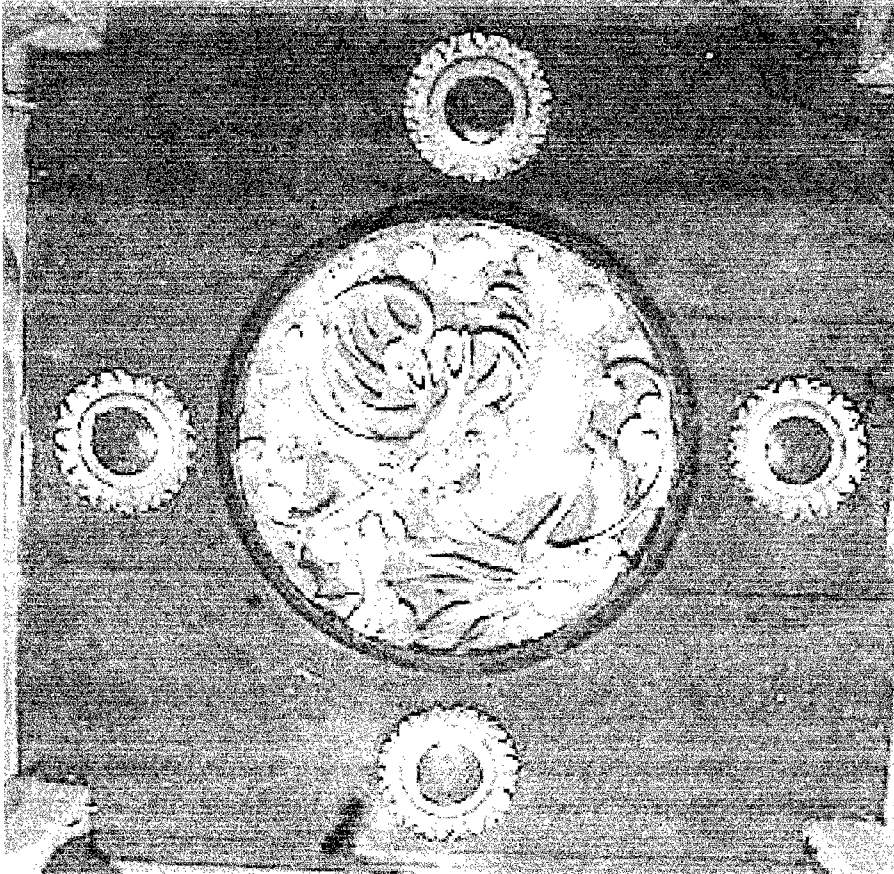

ภาพประกอบ 65 แสดงลวดลายประดับเพดานของธรรมาสน์วัดโคกโพธิ์กุญชร



ภาพประกอบ 66 แสดงบันแถลงและนาคเศียรปักของธรรมาสน์วัดโคกโพธิ์กุญชร

การประดับตกแต่งของธรรมาสณี ตกแต่งด้วยการทาสีทองและสีแดง ไม่มีการประดับกระจก

เอกลักษณ์ของธรรมาสณีของวัดโคกโพธิ์กฤษณ์จึงมีเอกลักษณ์อยู่ที่ความผสมผสานกันระหว่างศิลปะของ 2 กลุ่มชนชาติ คือ กลุ่มชนชาติไทยกับกลุ่มชนชาติจีน โดยรูปลักษณะโครงสร้างเป็นธรรมาสณีกลุ่มชนชาติไทย แต่ส่วนประกอบลวดลายเป็นไปตามคตินิยมของกลุ่มชนชาติจีน ธรรมาสณีหลังนี้จึงมีทั้งความงามและคุณค่าในด้านประวัติศาสตร์ท้องถิ่นอย่างแท้จริง ถึงแม้จะงดงามไม่เทียบเท่ากับธรรมาสณีวัดพรหมศาสตร์แต่ในทางคุณค่ามิได้ด้อยไปกว่ากันเลย

ธรรมาสณีวัดโพธิ์ระหัด

ประวัติธรรมาสณีวัดโพธิ์ระหัด

วัดโพธิ์ระหัดเป็นวัดที่อยู่ติดแม่น้ำลพบุรี เป็นชุมชนชาวมอญและเป็นวัดแห่งแรกของชุมชนชาวมอญที่อพยพเข้ามาอยู่ในจังหวัดลพบุรี ในช่วงกรุงรัตนโกสินทร์ เดิมเรียกว่า "วัดเหนือ" เพราะตั้งอยู่ทางตอนเหนือของวัดทั้งหลายในบริเวณนี้ ต่อมาได้เปลี่ยนชื่อเป็นวัดโพธิ์ระหัด เนื่องจากมีต้นโพธิ์ใหญ่อยู่ริมสระน้ำเป็นสัญลักษณ์ที่สำคัญของวัดและคำว่า "ระหัด" ที่ใช้วัดนำวัดสร้างเมื่อปี พ.ศ. 2393

จากคำบอกเล่าของสมบุญ พุ่มสกุล ชาวชุมชนในพื้นที่บางชันหมากว่า "วัดโพธิ์ระหัดเป็นวัดแรกที่เกิดขึ้นของชาวมอญกลุ่มแรก ๆ ที่อพยพเข้ามาอยู่ในจังหวัดลพบุรี ต่อมาเมื่อมีการขยายชุมชนจึงได้มีการสร้างวัดขึ้นตามชุมชนที่ขยายได้แก่ วัดอัมพวัน วัดกลาง และวัดราษฎร์ศรัทธาธรรม ซึ่งเป็นวัดสุดท้ายของชุมชนชาวมอญบางชันหมาก และจากการที่ได้เป็นคนพื้นที่ตั้งแต่กำเนิดได้มีโอกาสพูดคุยกับผู้เฒ่าผู้แก่ชาวมอญ ทำให้ทราบว่าชาวมอญกลุ่มนี้อพยพมาจากปากเกร็ด ในช่วงแรกได้อาศัยอยู่ที่ตำบลโพธิ์เก้าต้น จังหวัดลพบุรี ต่อมาได้ย้ายมาอยู่ที่บางชันหมากและสามารถทำไร่นาได้เจริญรุ่งเรือง จึงมีการอพยพกันมาอยู่มากขึ้น ในอดีตตำบลบางชันหมาก มีชื่อเรียกกันว่า "ทุ่งพระพุทธรูปเลิกล้านภาลัย"(สมบุญ พุ่มสกุล, สัมภาษณ์. 2546.)

เมื่อทำการศึกษาการอพยพของชาวมอญที่เข้ามาในประเทศไทยสมัยกรุงรัตนโกสินทร์ก็พบว่ามีการอพยพเข้ามาครั้งใหญ่ในสมัยของพระบาทสมเด็จพระพุทธเลิศหล้านภาลัย (รัชกาลที่ 2) และโปรดเกล้าฯ ให้ไปตั้งบ้านเรือนในแขวงเมืองปทุมธานี เมืองนนทบุรี และเมืองนครเขื่อนขันธ์ จากมูลเหตุข้างต้นจึงพอจะมีความเป็นไปได้ว่าประชากรของชนชาติมอญอาจจะมีมากจนทำให้เกิดความแออัดและไม่มีพื้นที่มากพอกับประชากรที่เพิ่มขึ้น เนื่องจากสมัยกรุงศรีอยุธยาและกรุงธนบุรีก็มีการอพยพประชาชนชาวมอญเข้ามาอย่างสม่ำเสมอ อาจเป็นมูลเหตุให้เกิดการอพยพเคลื่อนย้ายของประชากรชาวมอญไปหาที่อยู่อาศัย แหล่งทำกินใหม่และลพบุรีก็อาจเป็นจังหวัดหนึ่งที่มีคุณสมบัติที่ดีชาวมอญกลุ่มนี้จึงได้ตัดสินใจลงหลักปักฐานและอยู่อาศัยจนถึงปัจจุบัน จังหวัดลพบุรีนี้ก่อนหน้าที่กลุ่มมอญกลุ่มนี้จะเข้ามาก็มีกลุ่มมอญอีกกลุ่มหนึ่งเข้ามาในช่วงสมเด็จพระนารายณ์มหาราช (สมัยกรุงศรีอยุธยา) และได้ตั้งบ้านเรือนอยู่ที่ริมวัดตองปุ แต่ปัจจุบันบริเวณนี้มีได้มีกลุ่มชนชาวมอญอาศัยอยู่แล้ว

พระครูโพธิธรรม ฐาวิ พระอาจารย์ประจำวัดโพธิ์ระหัดได้เล่าให้ฟังว่า "ธรรมาสณีหลังนี้เป็นธรรมาสณีหลังเดิมที่ใช้กันมานานแล้วแต่ไม่ใช่หลังแรกเพราะมีการบูรณะหลายครั้ง จนได้ธรรมาสณีหลังใหม่มา หลังนี้จึงไม่ได้ใช้งาน ช่วงที่ทำธรรมาสณี เป็นช่างชาวมอญโดยแท้ชื่อ ตาบัว" (พระครูโพธิธรรม ฐาวิ. สัมภาษณ์. 2545.) ธรรมาสณีหลังนี้จึงสร้างโดยช่างชาวมอญและอายุของธรรมาสณีหลังนี้น่าจะอยู่ในช่วงต้นพุทธศตวรรษที่ 24 หรือในช่วงรัชกาลที่ 5 ถึง รัชกาลที่ 6



ภาพประกอบ 67 แสดงธรรมาสน์วัดโพธิ์ระหัด

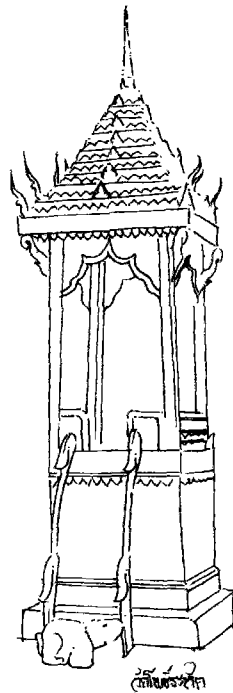

ภาพประกอบ 68 แสดงลายเส้นธรรมาสน์วัดโพธิ์ระหัด

ลักษณะของธรรมาสน์วัดโพธิ์ระหัด

โครงสร้างของธรรมาสน์หลังนี้เป็นลักษณะของฝั่งสี่เหลี่ยมทรงตรงไม่มีการลดหลั่นเป็นชั้น ๆ ฐานทึบ หลังคาทรงปราสาทแบบพม่า

ส่วนของฐานธรรมาสน์หลังนี้ส่วนฐานเป็นฐานเขียงทรงสี่เหลี่ยมทึบ ท้องไม่มีการประดับลวดลาย แต่ไม่สามารถบอกได้ว่าก่อนหน้าบริเวณส่วนท้องไม่ของฐานได้มีการประดับลวดลายหรือไม่เนื่องจากการปฏิสังขรณ์หลายครั้งแล้ว อาจมีผลทำให้รายละเอียดต่าง ๆ ของธรรมาสน์ถูกลบเลือนแก้ไขเปลี่ยนแปลงไปจากเดิม

ส่วนของตัวเรือนหรือส่วนกลาง เสาตรงไม่ย่อมุมประดับคันทวยเป็นมุม 3 มุมติดเสา 1 ต้น ระหว่างเสาคิดซุ้มไม้ทั้ง 4 ด้าน ที่เสาด้านล่างประดับดอกไม้แทนกษัตริย์ตามแบบคตินิยมของไทย พนักทั้ง 3 ด้านสลักลายคล้ายตัวใหญ่ของภุชงค์กษัตริย์บางสัปดาห์กันไปมา ขอบประดับลายหน้ากระดานดอกประจายามติดกระจงทั้งบนและล่าง พนักด้านทางขึ้นจำหลักเป็นลายดอกไม้ทั้ง 2 ข้าง

ส่วนของยอดธรรมาสน์หรือหลังคา ทำเป็นหลังคาซ้อนกัน 7 ชั้นประดับบันแถลงที่ตรงกลางของแต่ละชั้น ทั้ง 4 ด้าน ประดับด้วยกระจงเล็ก ๆ ติดรอบ ๆ ของหลังคาในแต่ละชั้น ตรงมุมประดับด้วยด้วยขนาดเต็ยรปัก มีการดัดแปลงติดปีกด้านข้างทั้ง 2 ด้านของตัวนาค อาจเป็นไปได้ว่าผู้สร้างต้องการทำให้เป็นหงส์ ปลียอดเป็นบัวกลุ่ม และลูกแก้วไม่มีคอรระฆัง บัลลังก์และเหม ตามอย่างคติของชาวไทย

ส่วนของบันไดมีกระต่ายเป็นฐานที่รองเหยียบ บันไดเป็นบันไดหงส์ติดปีกแทนบันไดนาคทั่ว ๆ ไปที่สามารถพบเห็นได้ตามวัดต่างๆของไทย

การประดับตกแต่ง จากการปฏิสังขรณ์ครั้งหลังสุดธรรมาสน์ถูกตกแต่งด้วยสีแดง สีชมพู และสีทอง จากการสังเกตพบว่ามีกระจงจกแต่ได้ถูกทาทับด้วยสีไปแล้ว

ลักษณะเด่นของธรรมาสน์หลังนี้อยู่ที่การแสดงถึงความเป็นชนชาติมอญด้วยการนำเอาหงส์มาประดับอยู่บนธรรมเสนาทั้งบนหลังคา ยอดบัว เสา และบันไดธรรมาสน์ รวมถึงคันทวยและเอกลักษณ์ของความเป็นชนชาติมอญอีกอย่างหนึ่งคือ หลังคาธรรมาสน์มีการซ้อนลดหลั่นกันเป็นจำนวนหลายชั้น ต่างกับธรรมาสน์ของไทยที่จะมีเพียง 3 - 4 ชั้น ในส่วนของปลียอดก็ไม่มีคอรระฆัง บัลลังก์ หรือเหม มีเพียงบัวกลุ่มและยอดปราสาทเท่านั้น

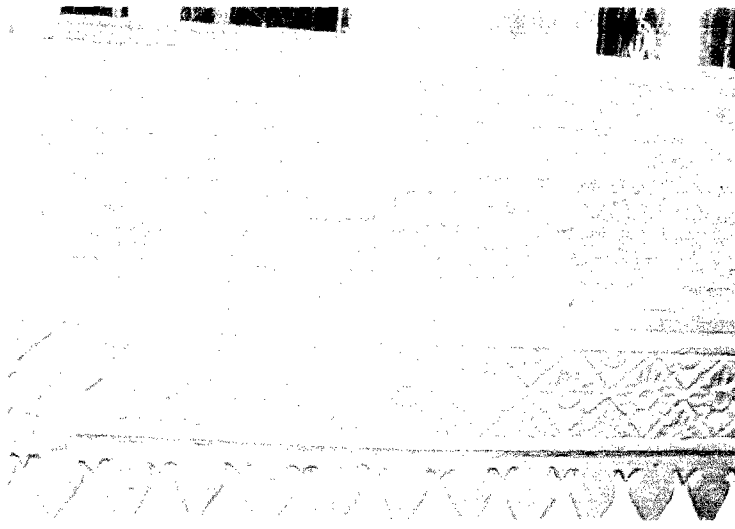

ภาพประกอบ 69 แสดงลวดลายของพนักฟิงธรรมาสน์วัดโพธิ์ระหัด



ภาพประกอบ 70 แสดงลักษณะของนาคบักเศียร (ทำเป็นหงส์)

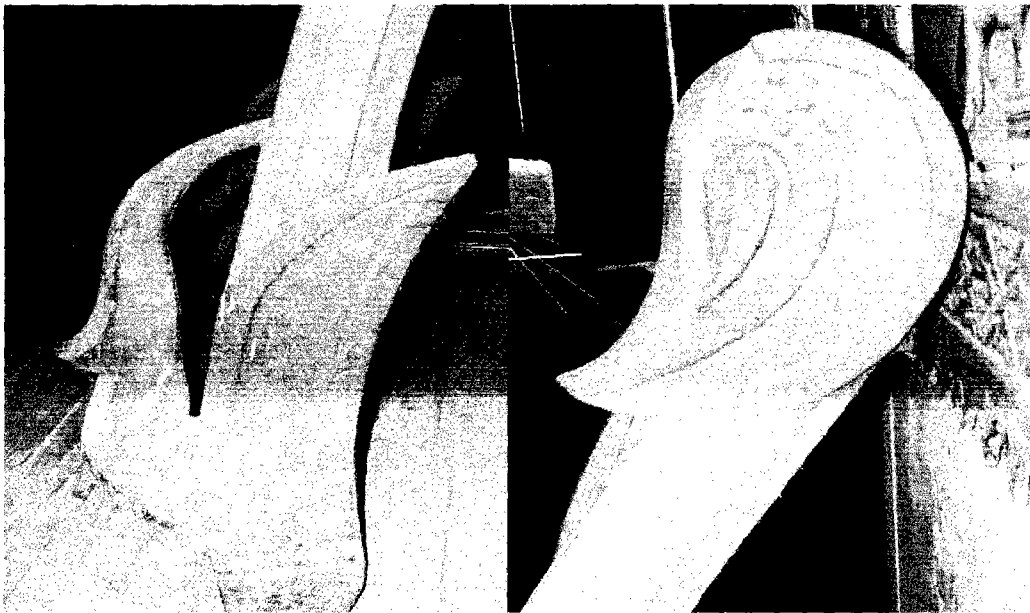

ภาพประกอบ 71 แสดงบันไดหงส์ขึ้นธรรมาสน์วัดโพธิ์ระหัด

ธรรมาสน์วัดโคกล่าพาน

ประวัติธรรมาสน์วัดโคกล่าพาน

วัดโคกล่าพานเป็นวัดที่ตั้งอยู่ที่ราบลุ่ม เป็นวัดของชาวลาวเงี้ยวที่อพยพเข้ามาอยู่ในประเทศไทย ทางภาคกลางและลพบุรีเป็นจังหวัดหนึ่งที่ชาวลาวเงี้ยวได้อพยพเข้ามาตั้งถิ่นฐาน วัดโคกล่าพานนับเป็นวัดตั้งแต่ พ.ศ. 2300 เป็นกลุ่มชนลาวเงี้ยวที่ใหญ่กลุ่มหนึ่งในอำเภอเมืองลพบุรี

ธรรมาสน์ของวัดโคกล่าพานมีการทำประวัติไว้ว่า ได้สร้างขึ้นโดยพระตัน เมื่อปี พ.ศ. 2452 เพื่ออุทิศให้กับพ่อยา แมวันทา กองสุวรรณ จุดประสงค์เพื่อการเข้าถึงนิพพาน ได้ทำการปฏิสังขรณ์โดยนายเนี่ยว เปรมจิตต์ กับพวก ๆ เมื่อปี พ.ศ. 2536

อายุของธรรมาสน์คือ 94 ปี อยู่ในช่วงปลายสมัยของรัชกาลที่ 5



ภาพประกอบ 72 แสดงกรรมาสน์และส่วนต่างๆของกรรมาสน์วัดโคกลำพาน

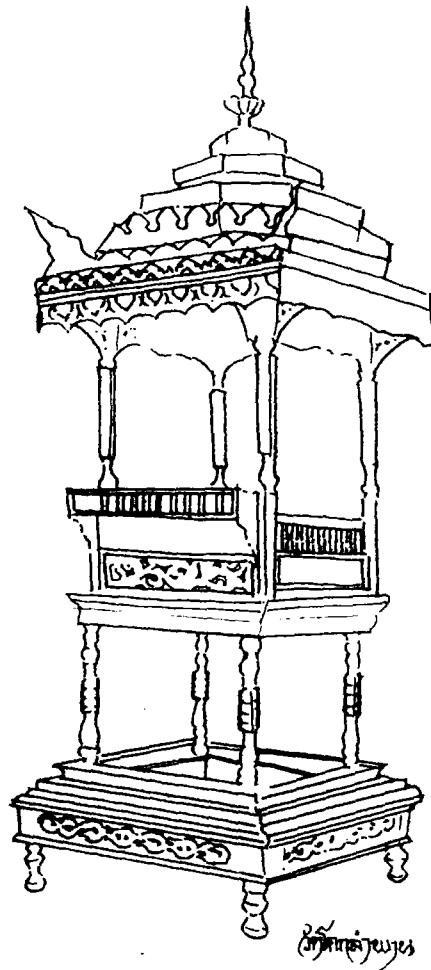

ภาพประกอบ 73 แสดงลายเส้นธรรมาสน์วัดโคกลำพาน

ลักษณะของธรรมาสน์วัดโคกลำพาน

โครงสร้างของธรรมาสน์ เป็นผังสี่เหลี่ยมทรงโปร่ง ยอดปราสาท 8 เหลี่ยมฐานเหลี่ยม ธรรมดาได้รับอิทธิพลมาจากชาวตะวันตก

ส่วนฐานของธรรมาสน์ เป็นฐานโปร่งขากสี่กลมทั้ง 4 มุม ส่วนฐานรองรับเป็นสี่เหลี่ยมมี ลวดลายประดับเป็นแบบธรรมชาติดัดแปลงอย่างง่ายไม่ละเอียด ลายมีขนาดใหญ่ในลักษณะลายหน้ากระดาน

ส่วนตัวเรือนหรือส่วนกลางของธรรมาสน์ เสามีลักษณะเป็นไม้กลมเป็นลูกๆเรียงซ้อน กัน 10 ลูกตรงกลางระหว่างเสาดัดแฉงไม้ฉลุลวดลาย พนักแบ่งเป็น 2 ส่วน ส่วนล่างเป็นลายหน้า กระดานจำหลักลายธรรมชาติ ด้านบนติดลูกทรงโปร่งเหมือนกันทั้ง 4 ด้าน มีแฉงกันไม้ยื่นออกมา 1 ด้าน เพื่อไว้ค้ำกิริหรือวางสิ่งของสำหรับใช้เทศน์ ไม่มีการใช้ฐานสิงห์ เพดานประดับกระจกเป็นลวดลายคล้ายลาย ดาว ติดคันทวยแบบหูช้างเสาะ 3 มุม

ส่วนยอดธรรมาสน์หรือส่วนหลังคา เป็นหลังคาซ้อนกัน 4 ชั้น เป็นทรง 8 เหลี่ยม ส่วนยอดเป็นลูกแก้วและปลียอด มีนาคห้าเศียรปักอยู่ตามมุมทั้ง 4 มุม ชายหลังคาประดับไม้ฉลุลายทั้ง 4 ด้าน ลักษณะของลายเป็นทรงโค้งแบบพินปลา ในแต่ละชั้นของหลังคาประดับลายหน้ากระดานเป็นลายฉลุที่ได้รับอิทธิพลมาจากชาวตะวันตก

บันไดเป็นบันไดนาค โค้งไม่มีลายกนกที่ส่วนปลายหาง ด้านศีรษะพญานาคใหญ่ส่วนปลายเพรียวบาง ศีรษะของนาคข้างจำหลักแบบเรียบง่าย ปากอ้าไม่เห็นเขี้ยวหรือลิ้นของนาค

การประดับตกแต่งติดกระจกเป็นลวดลายสีเขียว และทาสีด้วยสีทอง สีแดง สีเขียว

เอกลักษณ์ของธรรมาสันหลังนี้อยู่ที่การได้รับอิทธิพลจากตะวันตก แล้วนำมาผสมผสานกับคติความเชื่อของช่างผู้สร้าง ส่วนฐานไม่มีการใช้ฐานสิงห์ เอกลักษณ์ที่เด่นชัดของธรรมาสันหลังนี้อยู่ที่หลังคาทรง 8 เหลี่ยมและเสาธรรมาสันที่กลมกลึงอย่างสวยงามและมีลักษณะเฉพาะเป็นของตนเอง

ธรรมาสันวัดน้ำจั้น

ประวัติธรรมาสันวัดน้ำจั้น

วัดน้ำจั้นเป็นวัดที่ตั้งอยู่ที่ราบสูง สภาพแวดล้อมเป็นภูเขา สร้างขึ้นเป็นวัดนับตั้งแต่ พ.ศ. 2400 ได้นามตามชื่อบ้าน คำว่าน้ำจั้น หมายถึง น้ำใส เป็นหมู่บ้านที่แยกมาจากหนองโดน ชาวบ้านของหมู่บ้านนี้เล่าว่า ตั้งแต่เกิดมาก็เห็นธรรมาสันหลังนี้อยู่แล้ว ไซ้มาตั้งแต่ยังเป็นศาลาหลังเก่าอยู่ ไม่มีการสร้างใหม่ แต่มีการปฏิสังขรณ์ซ่อมแซม

ช่างที่ทำการสร้างจึงน่าจะเป็นช่างพื้นถิ่นของหมู่บ้าน แต่ไม่มีการบันทึกประวัติไว้ว่าสร้างขึ้นเมื่อใด และใครเป็นผู้สร้าง แต่สามารถประมาณอายุของธรรมาสันได้ว่าน่าจะอยู่ในช่วงตอนต้นพุทธศตวรรษที่ 24 ในสมัยของรัชกาลที่ 5 ถึง รัชกาลที่ 6

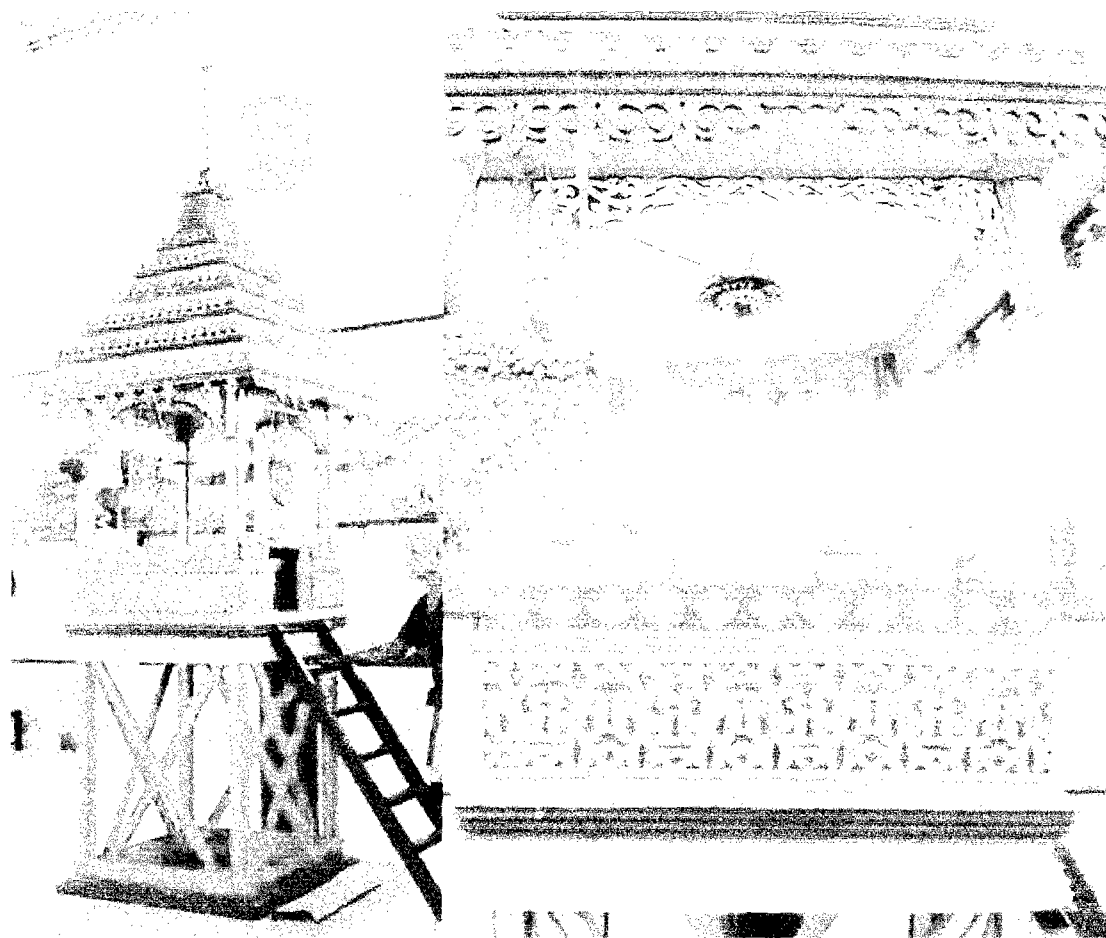

ภาพประกอบ 74 แสดงธรรมาสันวัดน้ำจั้น

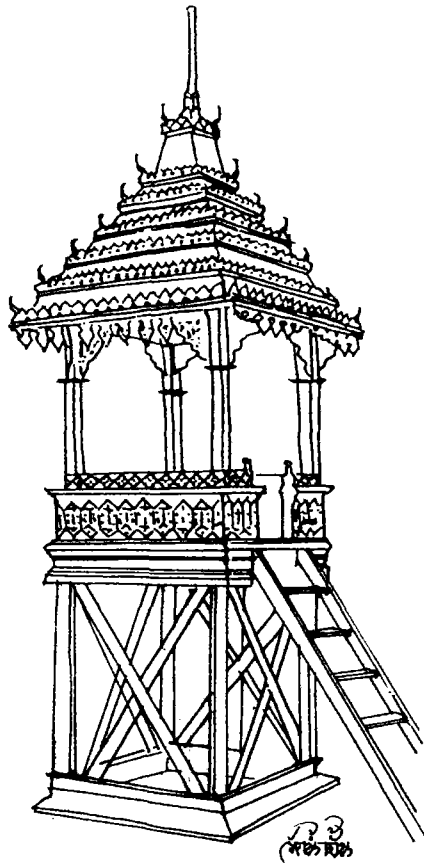

ภาพประกอบ 75 แสดงลายเส้นธรรมาสน์วัดน้ำจั้น

ลักษณะของธรรมาสน์วัดน้ำจั้น

โครงสร้างของธรรมาสน์หลังนี้เป็นแบบพื้นบ้าน สร้างอย่างง่าย ๆ เป็นโครงสร้างสี่เหลี่ยม ทรงโปร่ง ไม่มีการย่อมุม

ส่วนฐานของธรรมาสน์เป็นโครงไม้โปร่งแบบใต้ถุนบ้านหรือที่เรียกว่า “ร่องถุน” แต่ละด้านค้ำยันแบบทแยงมุมทั้ง 4 ด้าน ไม่มีพื้นฐานรองรับ

ส่วนตัวเรือนหรือส่วนกลางของธรรมาสน์ เสาเหลี่ยมประดับมุมทั้ง 4 มุม ตรงกลางระหว่างเสาดัดโครงไม้ฉลุสวดลาย แผงไม้กันปิดทับทั้ง 4 ด้าน ตกแต่งสวดลายฉลุเป็นสัญลักษณ์ของภาพหน้าผู้ชายและผู้หญิงซึ่งน่าจะหมายถึง อุบาสก อุบาสิกา ที่เข้าวัดมาทำบุญ

ส่วนยอดธรรมาสน์หรือหลังคา ทำเป็นยอดปราสาทเรียงซ้อนกัน 6 ชั้น หลังคากระฉับต่อด้วยบัวกลุ่ม ปลียอดและลูกแก้ว ชายหลังคาประดับลายฉลุและกระจังตามขอบชั้นของหลังคาแต่ละชั้นตามมุมประดับด้วยนาคปักทั้ง 4 มุมในทุกชั้น

ส่วนบันได เป็นบันไดไม้ตรงๆ เรียบๆ ไม่มีลวดลาย ลักษณะเป็นแบบบันไดบ้าน

การประดับตกแต่ง ไม่มีการประดับกระจกใช้เพียงแต่สีทาประกอบด้วยสีแดง สีน้ำเงิน สีเหลืองทอง สีเขียว สีขาว

เอกลักษณ์ของธรรมาสน์หลังนี้จึงอยู่ที่ความเป็นธรรมาสน์พื้นบ้าน ตามคติความเชื่อของช่างผู้สร้างเองอย่างแท้จริง ถึงแม้จะได้รับอิทธิพลตามคติของช่างหลวงมาบ้างก็เพียงเล็กน้อย ลักษณะเด่นอีกประการหนึ่งของธรรมาสน์หลังนี้คือ ลวดลายที่เป็นกราฟฟิก ภาพหน้าผู้ชายกับผู้หญิงที่พนักธรรมาสน์ทั้ง 4 ด้าน โครงสร้างของธรรมาสน์เรียบง่ายไม่มีการตกแต่งลวดลายที่สลับซับซ้อนหรือยุ่งยาก

ข้อมูลธรรมเนียมยอดที่ได้จากการลงพื้นที่ของอำเภอท่าม่วง จังหวัดลพบุรี

อำเภอท่าม่วง เป็นอำเภอที่มีแม่น้ำบางขามเป็นแม่น้ำสายหลักของอำเภอ กลุ่มคนที่อาศัยอยู่โดยมากของอำเภอท่าม่วง คือ ชนชาติไทยและชนชาติจีน ดังปรากฏ ให้เห็นได้จากธรรมเนียมที่พบในอำเภอท่าม่วงจะเป็นธรรมเนียมที่มีลักษณะเป็นแบบไทยหรือจีนปนไทยแทบทั้งสิ้น

ธรรมเนียมวัดมุจลินท์

ประวัติของธรรมเนียมวัดมุจลินท์

วัดมุจลินท์เป็นวัดเก่าวัดหนึ่งที่เกิดขึ้นในช่วงรัตนโกสินทร์ตอนต้น เป็นวัดที่ตั้งอยู่ในที่ราบลุ่มน้ำท่วมถึงทุกปี วัดมุจลินท์ได้สร้างขึ้นประมาณปี พ.ศ. 2385 มีนามเดิมว่า "วัดโคกสลด" ตามชื่อบ้าน

ธรรมเนียมของวัดมุจลินท์คาดว่าน่าจะเป็นธรรมเนียมหลังที่ 2 หรือหลังที่ 3 แล้วเนื่องจากรูปแบบของธรรมเนียมบ่งบอกว่าช่างผู้ก่อสร้างน่าจะเป็นช่างชาวจีนที่เข้ามาอาศัยตั้งถิ่นฐานอยู่ในประเทศไทย ประวัตินี้แน่นอนของธรรมเนียมหลังนี้ไม่สามารถทราบได้เนื่องจากผู้เฒ่าผู้แก่หรือพระภิกษุที่ทราบประวัติได้มรณภาพหรือเสียชีวิตไปแล้วและที่ธรรมเนียมเองก็มิได้มีจารึกหรือมีข้อความบอกถึงที่มาหรือชื่อผู้สร้างไว้

ธรรมเนียมหลังนี้น่าจะสร้างขึ้นในช่วงปลายพุทธศตวรรษที่ 24



ภาพประกอบ 76 แสดงธรรมเนียมวัดมุจลินท์

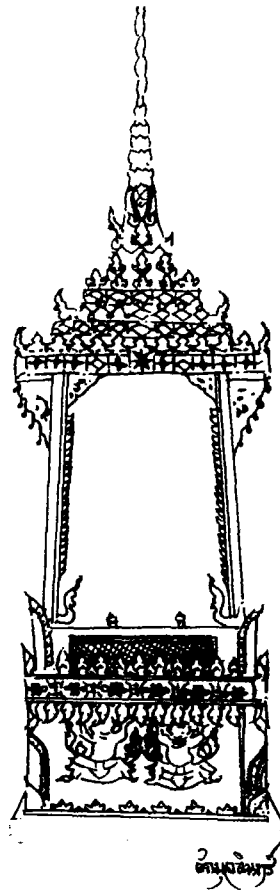

ภาพประกอบ 77 แสดงลายเส้นธรรมาสน์วัดมูจลินท์

ลักษณะของธรรมาสน์วัดมูจลินท์

โครงสร้างของธรรมาสน์วัดมูจลินท์เป็นโครงสร้างแบบธรรมาสน์ไทยภาคกลางพื้นถิ่นคือเป็นผังสี่เหลี่ยมไม่มีการลดหลั่นของระดับในส่วนฐาน เสาตรงไม่มีย่อมุม หลังคายอดปราสาท แต่การประดับลวดลายเป็นลักษณะของลวดลายจีนปนไทย

ส่วนฐานของธรรมาสน์ เป็นลักษณะของฐานที่แบบกล่องสี่เหลี่ยมมีการติดกาบแบบไทย มีลวดลายหน้ากระดานเป็นลายดอกพุดตาน ติดกระจังรวน และกระจัง ลักษณะของงานบ่งบอกให้ทราบว่าช่างพยายามจะทำให้เหมือนของไทย แต่การจำหลักของช่างไม่ลึกเหมือนของไทย ความอ่อนช้อยของตัวกระจังก็ยังมีอาจเทียบได้ ลวดลายบริเวณฐานธรรมาสน์เป็นลายหนุมาน 2 ตนหันหน้าเข้าหากัน อยู่ในท่าเงยหน้ามองท้องฟ้า ชูแขน 2 ข้างเหมือนขอพรจากเทพดา มีการใช้ลวดลายกนกประดับร่วมกับตัวหนุมาน แต่ความละเอียดประณีตไม่เท่ากับลายกนกของช่างไทย มีการใช้สัญลักษณ์คล้าย ๆ กับภาษาจีนประดับเป็นลายหน้ากระดานที่ส่วนบนของฐานด้วย

ส่วนตัวเรือนหรือส่วนกลางของธรรมาสน์ ประกอบด้วยเสาเหลี่ยม 4 เสา ระหว่างเสาประดับด้วยโครงไม้ฉลุลายติดต้นบนเหมือนชุ่มประตุ ด้านข้างประดับด้วยสาหร่ายทั้ง 4 ด้าน และเสา 4 เสา ติดคันทวยหูช้างฉลุลายดอกไม้เสาละ 2 มุม ด้านล่างของเสาดัดกาบที่มีลักษณะคล้ายลายแบบจีนหนักปิดทับทั้ง 3 ด้าน ประดับกระจก ด้านทางขึ้นประดับหัวเสาด้วยเม็ดมะยมจำหลักเป็นดอกบัว

ส่วนหลังคาหรือส่วนยอดธรรมาสน์ มีลักษณะเป็นแบบยอดตามคตินิยมไทยภาคกลาง คือ ประกอบไปด้วยส่วนของฐานหลังคาซ้อนกัน 5 ชั้นต่อด้วยคอรระม้ง บัลลังก์ เหม บัวกลุ่ม และปลียอด ไม่มีการประดับบันแถลง แต่ประดับด้วยไม้ฉลุลายคล้ายลายดอกไม้แทนทุกชั้น ตามมุมประดับด้วยนาคปัก 5 เศียร

ส่วนบันไดธรรมาสน์ เป็นบันไดที่มีส่วนหน้าคล้ายกับม้งกรมีลำตัวมีเกล็ดเหมือนนาค ส่วนทางทำเป็นปมขมวดทรงกลมโค้งมนคล้ายลายกนก มีที่รองเหยียบเป็นช้างหมอบจำหลักอย่างง่าย

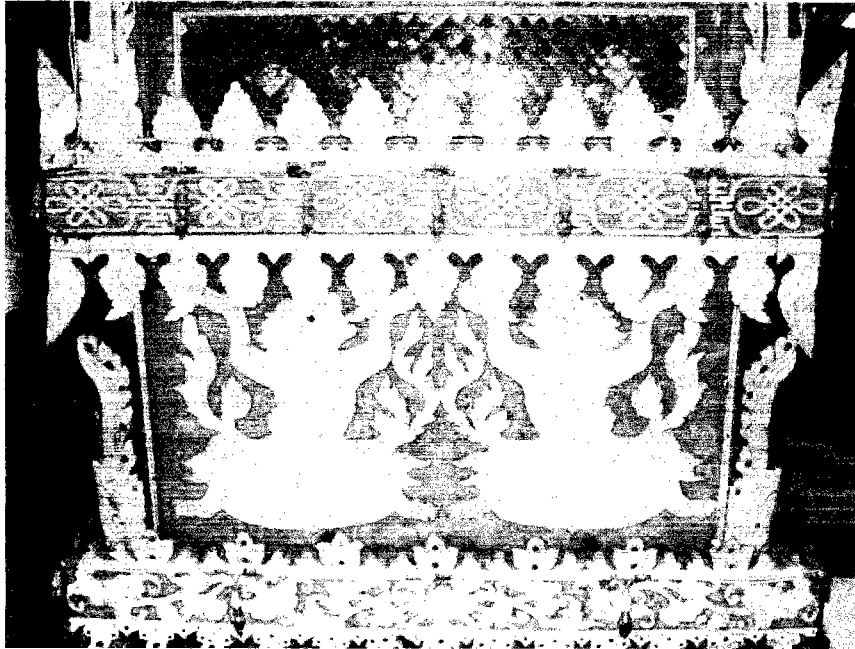

ภาพประกอบ 78 แสดงลวดลายส่วนฐานของธรรมาสน์วัดมัจฉินท์



ภาพประกอบ 79 แสดงลวดลายโครงไม้ประดับด้านบนและลวดลายคันทวยหูช้างของธรรมาสน์วัดมัจฉินท์



ภาพประกอบ 80 แสดงลักษณะของบันไดและที่รองเหยียบช้างหมอบของธรรมาสน์วัดมัจฉินท์

การประดับตกแต่งของธรรมาสน์ประดับด้วย การติดกระจกหลากสีและตกแต่งด้วยการทาสีทอง สีแดง

ธรรมาสน์วัดสามัคคีธรรม

ประวัติของธรรมาสน์วัดสามัคคีธรรม

วัดสามัคคีธรรมเป็นวัดที่ตั้งอยู่ในที่ราบสูง สร้างเป็นวัดตั้งแต่วันที่ 9 มีนาคม พ.ศ. 2455 เดิมเป็นวัดร้างเรียกว่า "วัดดงตาล" ตามภูมิประเทศต่อมา นายเนียม นางจัน ประชากุลพร้อมด้วยชาวบ้านได้ร่วมกันจัดสร้างวัดขึ้นใหม่เรียกว่า "วัดราษฎร์บูรณะ" เมื่อสร้างวัดเป็นหลักฐานแล้วจึงได้เปลี่ยนนามวัดเป็นนามปัจจุบัน

ไม่ปรากฏหลักฐานแน่ชัดของปีที่สร้างและผู้สร้าง แต่จากลักษณะของลวดลายธรรมาสน์สามารถบอกได้ว่าช่างผู้สร้างน่าจะเป็นชาวจีน โดยสังเกตได้จากบันไดธรรมาสน์ที่มีลักษณะไม่เหมือนกับบันไดนาคโดยทั่วไปตามคตินิยมของชาวไทย

ธรรมาสน์หลังนี้จึงน่าจะสร้างขึ้นในช่วงปลายพุทธศตวรรษที่ 24



ภาพประกอบ 81 แสดงธรรมาสน์วัดสามัคคีธรรม

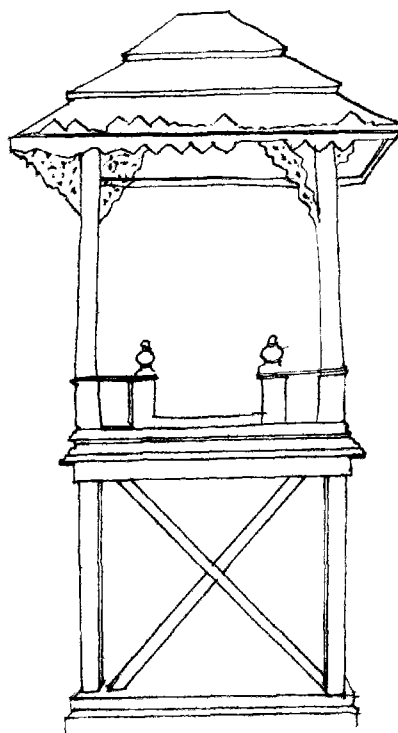

วัดสามัคคีธรรม

ภาพประกอบ 82 แสดงลายเส้นของธรรมาสน์วัดสามัคคีธรรม

ลักษณะของธรรมาสน์วัดสามัคคีธรรม

โครงสร้างของธรรมาสน์เป็นตามแบบไทยท้องถิ่นภาคกลางทรงสี่เหลี่ยมจัตุรัส ฐานโปร่ง เสาตรง หลังคาซ้อนยอดปราสาท

ส่วนฐานของธรรมาสน์ฐานมีลักษณะโปร่งค้ำยันด้วยไม้ทแยงมุมทั้ง 4 ด้าน ไม่มีการประดับลวดลายใดๆ เป็นการสร้างขึ้นอย่างเรียบง่าย

ส่วนตัวเรือนหรือส่วนกลางของธรรมาสน์ ประกอบไปด้วยเสาเหลี่ยมตรง 4 เสา ประดับคันทวยเสาละ 3 คัน ด้านล่างของเสาประดับด้วยไม้ฉลุลาย บริเวณมุมทั้ง 4 เสา มีแผงไม้ยื่นออกมาสำหรับวางคัมภีร์หรือหนังสือสำหรับเทศน์ พนักเป็นไม้ปิดทึบทั้ง 4 ด้าน ตกแต่งด้วยไม้ฉลุลาย ตรงกลางของพนักมีการขำรูดูในบางด้าน

ส่วนหลังคาหรือส่วนยอดธรรมาสน์เป็นหลังคาทรงยอดปราสาทแบบไทยพื้นถิ่นภาคกลาง มีหลังคาซ้อนกัน 3 ชั้น มีปลียอดต่อจากหลังคาซ้อนกัน โดยไม่มีคอรระฆัง เหม บัลลังก์ ตามอย่างคตินิยมช่างหลวง ชายหลังคาประดับด้วยไม้ 3 เหลี่ยมฉลุลวดลายติดทั้งด้านบนและด้านล่างล้อมรอบทั้ง 4 ด้าน

บันไดของธรรมาสน์เป็นลักษณะของบันไดนาคแต่ศีรษะเป็นรูปแบบของมังกรมีหงอน ไม่มีหนวด ส่วนหางทำเป็นลายขมวดม้วนกลม ๆ เหมือนคนที่มีผมหยิกหยักศก ลำตัวมีเกล็ดเช่นเดียวกับนาค



ภาพประกอบ 83 แสดงบันไดนาควัดสามัคคีธรรม

การประดับตกแต่งธรรมาสน์ ไม่มีการประดับตกแต่งเป็นธรรมาสน์ไม้เคลือบเงา ไม่มีการประดับกระจกหรือทาสี

ลักษณะเด่นของธรรมาสน์หลังนี้อยู่ที่ความเรียบง่ายที่แสดงถึงความเป็นงานพื้นถิ่นของไทยภาคกลางผสมผสานกับแนวคิดของชาวจีน ทำให้เกิดเป็นธรรมาสน์ที่มีรูปแบบอย่างไทย แต่ลวดลาย

อย่างจีน ที่สามารถมองเห็นได้อย่างชัดเจนก็คือบนไฉธรรมาสันที่มีการผสมผสานกันระหว่างนาคกับมังกรทำให้ดูแปลกตาและมีเสน่ห์เอกลักษณ์เฉพาะเป็นของตนเอง

ธรรมาสันวัดท่าโขลง

ประวัติของธรรมาสันวัดท่าโขลง

วัดท่าโขลงตั้งอยู่บนพื้นที่ราบริมลำคลองเป็นวัดเก่าแก่วัดหนึ่ง ชาวบ้านตลาดท่าโขลงเล่าว่า เดิมทีพื้นที่ตรงวัดท่าโขลงเดิมเป็นทำนน้ำของวัดไผ่ ต่อมาเมื่อมีผู้คนมาอาศัยมากขึ้นจึงเกิดเป็นชุมชนตลาดท่าโขลงชาวบ้านจึงร่วมกันจัดสร้างเสนาสนะและนิมิตพระสงฆ์มาอยู่พำนักจนถึงปัจจุบัน ที่มาของชื่อวัดมาจากเดิมที่นั่นทำน้ำจะมีโขลงช้างมาลงอาบน้ำเป็นประจำ จึงได้เรียกทำน้ำนั้นว่า "ท่าโขลง" เมื่อเกิดเป็นชุมชนและมีวัดจึงได้เรียกชื่อบ้านและวัดว่า "ท่าโขลง"

ประวัติของการสร้างธรรมาสันหลังนี้ไม่ทราบประวัติว่าทำการสร้างขึ้นเมื่อใด ใครเป็นผู้สร้าง แต่จากลักษณะของธรรมาสันน่าจะเป็นช่างชาวจีนที่มาตั้งถิ่นฐานอยู่ในประเทศไทย เนื่องจากรายละเอียดของลวดลายและโครงสร้างมีลักษณะของคตินิยมของช่างไทยภาคกลาง แต่ลักษณะของลวดลายยังไม่ถูกต้องตามแบบแผนของลายไทย ทั้งในเรื่องความละเอียดอ่อนช้อยของผลงานยังเทียบเท่ากับฝีมือของช่างไทยแท้ๆมิได้

ธรรมาสันหลังนี้น่าจะสร้างในช่วงตอนปลายของพุทธศตวรรษที่ 24

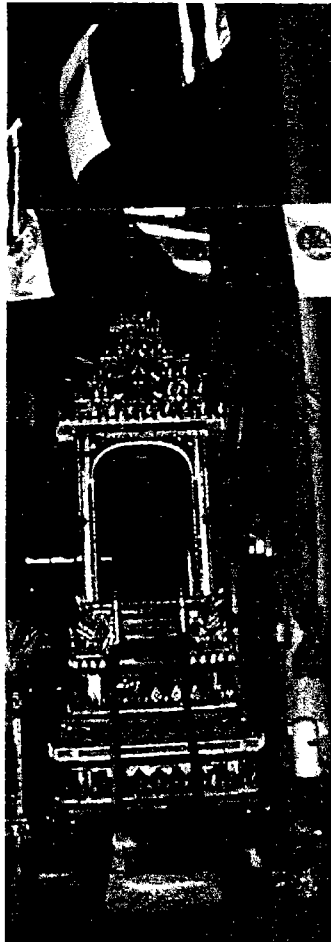

ภาพประกอบ 84 แสดงธรรมาสันวัดท่าโขลง

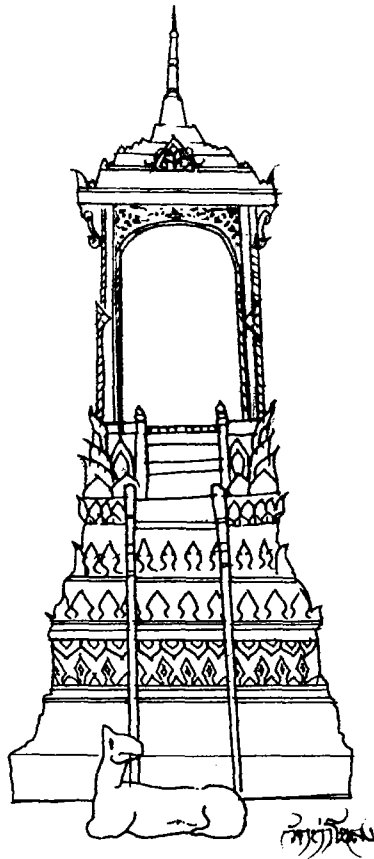

ภาพประกอบ 85 แสดงลายเส้นของธรรมาสน์วัดท่าโขลง

ลักษณะของธรรมาสน์วัดท่าโขลง

โครงสร้างของธรรมาสน์เป็นตามอย่างแบบแผนของคตินิยมช่างไทยภาคกลาง คือ ฐานทึบ เป็นผังสี่เหลี่ยมจตุรัส หลังคายอดปราสาท

ส่วนฐานของธรรมาสน์เป็นฐานทึบตันเรียงซ้อนกันเป็นชั้นๆ 3 ชั้น ฐานชั้นล่างสุดประดับแพะไว้ที่มุมฐานทั้ง 4 มุม ชั้นรองขึ้นมาประดับกระจัง และกระจังพื้นปลาล้อมรอบคล้ายกับกระจัง มีการใช้ฐานสิงห์แต่นำเอาเพียงรูปแบบโครงสร้างหลักๆ ของฐานสิงห์มาใช้ไม่มีนมสิงห์ ท้องสิงห์ อาจจะเรียกได้ว่าเป็นฐานสิงห์ก้ามระ คือ เป็นของที่ทำเลียนแบบขึ้นมาให้คล้ายๆ กับของเดิม รูปแบบของส่วนฐานยังไม่ได้สัดส่วนที่งดงาม

ส่วนตัวเรือนหรือส่วนกลางของธรรมาสน์ เสาเหลี่ยมตรงจำหลักลายกระจังซ้อนกันคล้ายเกล็ดที่มุมด้านบนของเสาทุกเสา ตรงกลางระหว่างเสาดัดแฉงไม้ฉลุลายและสาหร่าย ด้านบนของเสาดัดคันทวยนาคเสาละ 3 มุมทั้ง 4 เสา ที่เสาด้านล่างประดับลายกวาง พนักจำหลักกลดลายเป็น 4 เหลี่ยมข้าวหลามตัด แล้วจำหลักกลดลายภายในอย่างง่าย ๆ รอบๆ พนักติดกระจังที่มีลักษณะแบบไทยปนจีนล้อมรอบทั้ง 4 ด้าน

ส่วนยอดหรือหลังคาธรรมาสน์ เป็นยอดปราสาททรงจตุรมุขเรียงซ้อนกัน 5 ชั้น ติดลายฉลุที่ชายเชิงกลอน ประดับกระจังโดยรอบ ส่วนยอดประดับคอร่มง บัวกลุ่ม และปลียอด

บันไดธรรมาสน์ทำเป็นพญานาค แต่เนื่องจากความไม่คุ้นเคยของช่างทำให้พญานาคมี
หงอนอยู่ตรงปากและคาบลูกแก้ว ส่วนปลายหางของพญานาค ทำเป็นลายกนกโค้งลงมาด้านหัวพญานาค
ลวดลายใกล้เคียงกับของช่างไทย มีฐานรองเหยียบขึ้นบันไดเป็นรูปแพะ



ภาพประกอบ 86 แสดงแพะที่ฐานของธรรมาสน์วัดท่าโขลง

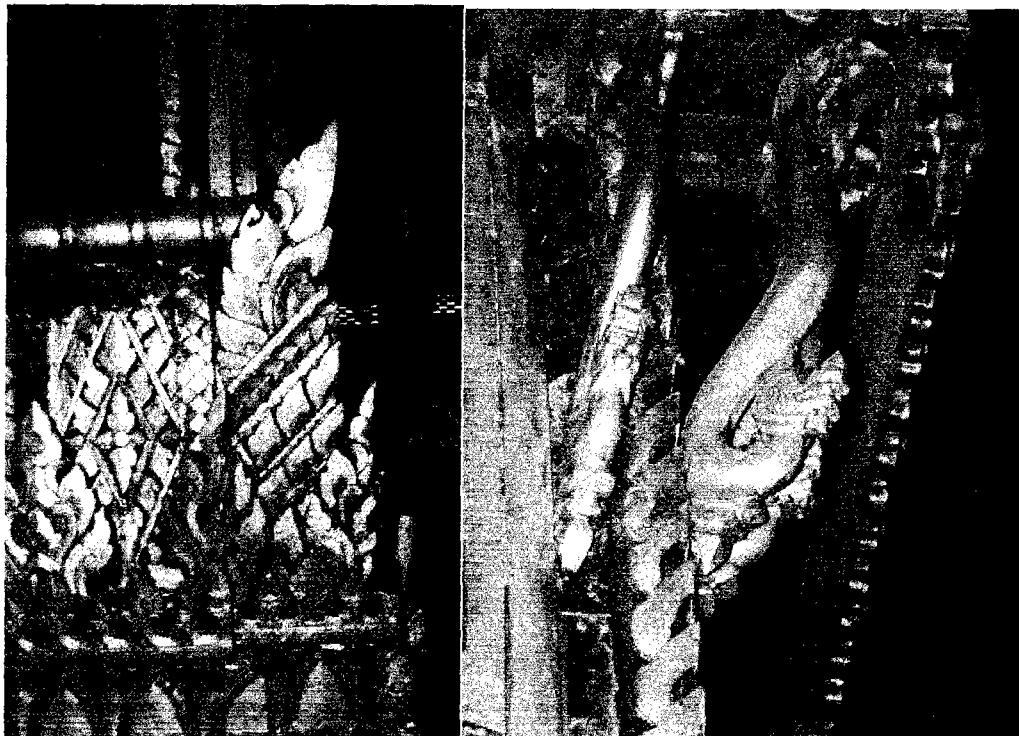

ภาพประกอบ 87 แสดงลวดลายบางส่วนของธรรมาสน์วัดท่าโขลง

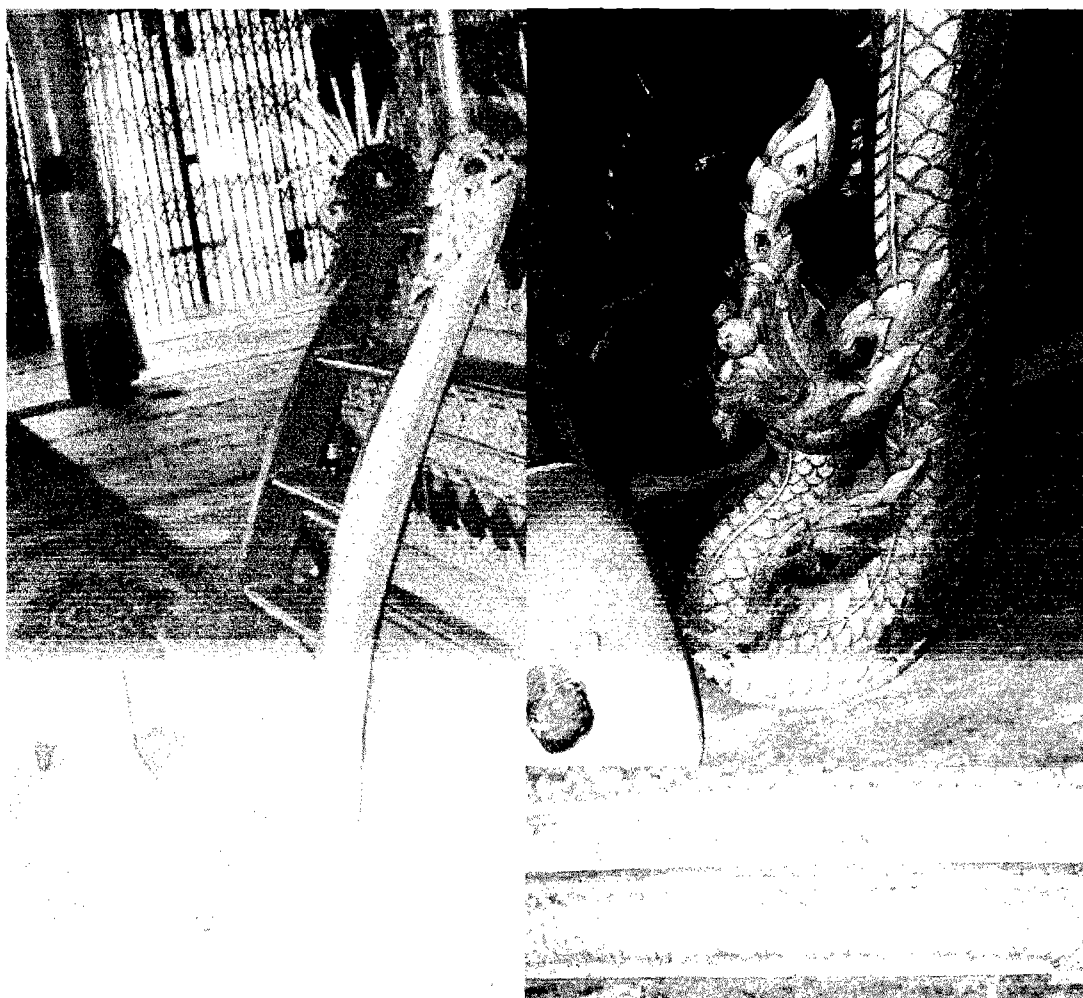

ภาพประกอบ 88 แสดงลักษณะของบันไดธรรมาสน์และฐานรองเหยียบเป็นแพะของวัดท่าโขลง

การประดับตกแต่ง มีการตกแต่งธรรมาสน์ด้วยกระจกและทาสีทอง สีแดง ติดกระจกสีน้ำเงินและสีเขียว

ลักษณะเด่นของธรรมาสน์หลังนี้อยู่ที่การนำแพะมาประดับที่ฐานธรรมาสน์ทั้ง 4 มุม และลวดลายของธรรมาสน์ทั้งหลังรวมถึงบันไดนาคที่ช่างผู้สร้างพยายามจะทำให้เหมือนกับลวดลายไทย แต่ความที่ไม่คุ้นเคยกับการทำลวดลายแบบของไทยทำให้ผลงานที่ออกมาจึงดูแปลกกันระหว่างความเป็นจีนกับความ เป็นไทย ซึ่งแสดงให้เห็นถึงรอยเชื่อมต่อของวัฒนธรรมจีนกับไทยก่อนที่จะผสมผสานกลมกลืนเป็นอันหนึ่งอันเดียวกัน

ธรรมาสน์หลังนี้น่าจะงดงามและทรงคุณค่าในด้านประวัติศาสตร์ท้องถิ่น ถ้าได้รับการอนุรักษ์และรักษาปฏิสังขรณ์อย่างถูกวิธี มิใช่ นำสีสมัยใหม่มาใช้ในการปฏิสังขรณ์อย่างขอไปทีดังที่ปรากฏให้เห็นได้จากในภาพ

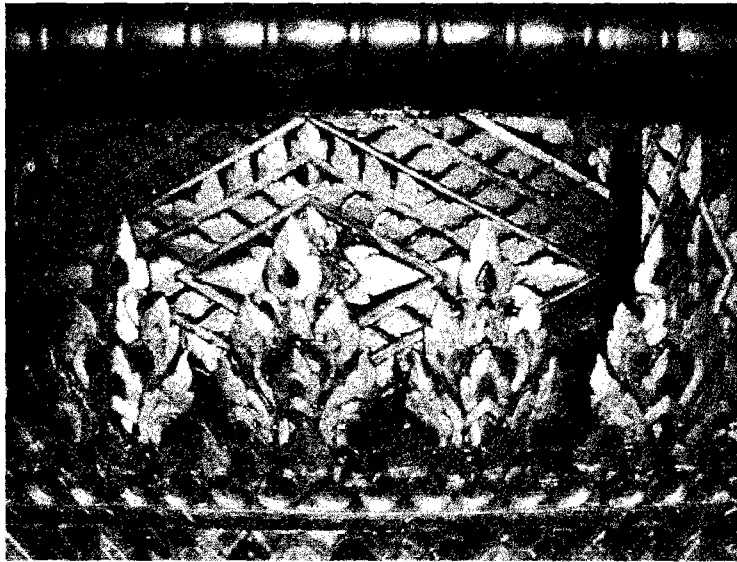

ภาพประกอบ 89 แสดงการใช้สีสะท้อนแสงในการปฏิสังขรณ์ธรรมาสถูปาวัดท่าโขลง

ธรรมาสถูปาวัดปากคลอง

ประวัติของธรรมาสถูปาวัดปากคลอง

วัดปากคลองเป็นวัดตั้งอยู่ที่ตำบลริมแม่น้ำลพบุรี สร้างขึ้นเป็นวัดนับตั้งแต่ประมาณ พ.ศ. 2360 เป็นวัดของชนชาติไทยที่มาตั้งถิ่นฐานอยู่บริเวณริมแม่น้ำลพบุรี

ประวัติของธรรมาสถูปานี้ไม่มีหลักฐานการจดบันทึกผู้สร้างและปีที่สร้างแต่ธรรมาสถูปานี้มีใช้ธรรมาสถูปาดั้งแรกของวัด จากการสัมภาษณ์ช่างโบราณในบริเวณวัดทำให้ทราบว่า ธรรมาสถูปาดังนี้เป็นหลังที่ 2 โดยหลังแรกทำเป็นหลังคาทรงโดมมียอดสั้น ๆ ธรรมาสถูปานี้เป็นทรงเรียบง่าย สร้างด้วยไม้ไม่มีการประดับด้วยกระจกหรือตกแต่งด้วยสี ปัจจุบันคงเหลือเพียงหลังคาให้เห็นเท่านั้น ตัวเรือน ส่วนฐาน หรือบันไดได้ชำรุดหรือสูญหายไปแล้ว ดังภาพประกอบที่ 90

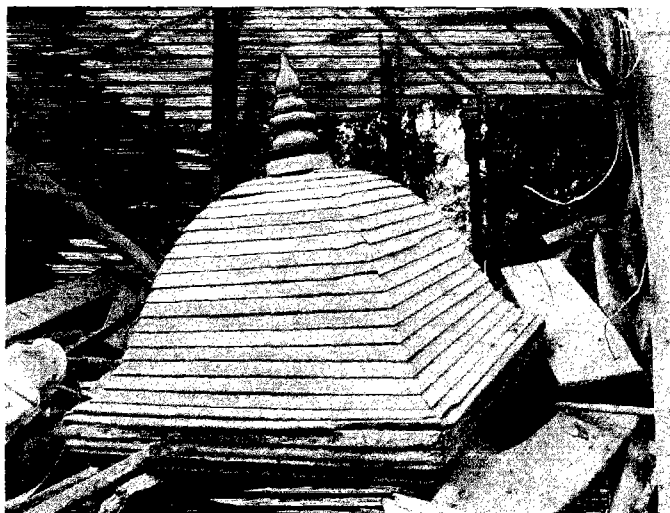

ภาพประกอบ 90 แสดงหลังคาธรรมาสถูปาทรงโดมของวัดปากคลอง

จากการศึกษาในพื้นที่ใน 3 อำเภอ คือ อำเภอเมืองลพบุรี อำเภอท่าม่วง และอำเภอบ้านหมี่ จะพบว่าธรรมาสันฐานแรกๆ ที่เป็นธรรมาสันพื้นบ้านนั้นทรงหลังคาจะไม่เป็นทรงโดม แต่จะเป็นหลังคาทรงสี่เหลี่ยมอาจมีซ้อนกัน 2-3 ชั้นหรือเป็นชั้นเดียวไม่มีซ้อน ส่วนปลายหลังคาประดับยอดแบบเรียบ ๆ บางหลังก็ไม่มีการประดับยอดดังภาพประกอบ 91 ธรรมาสันหลังคาทรงโดมของวัดปากคลองหลังนี้ จึงน่าจะเป็นหลังที่ 2 และหลังปัจจุบันน่าจะเป็นหลังที่ 3 โดยที่หลังที่ 2 นี้ น่าจะอยู่ในช่วงของรัชกาลที่ 4 ถึงรัชกาลที่ 5 ที่อิทธิพลของตะวันตกได้เข้ามาอิทธิพลอย่างแพร่หลายในยุคนั้น

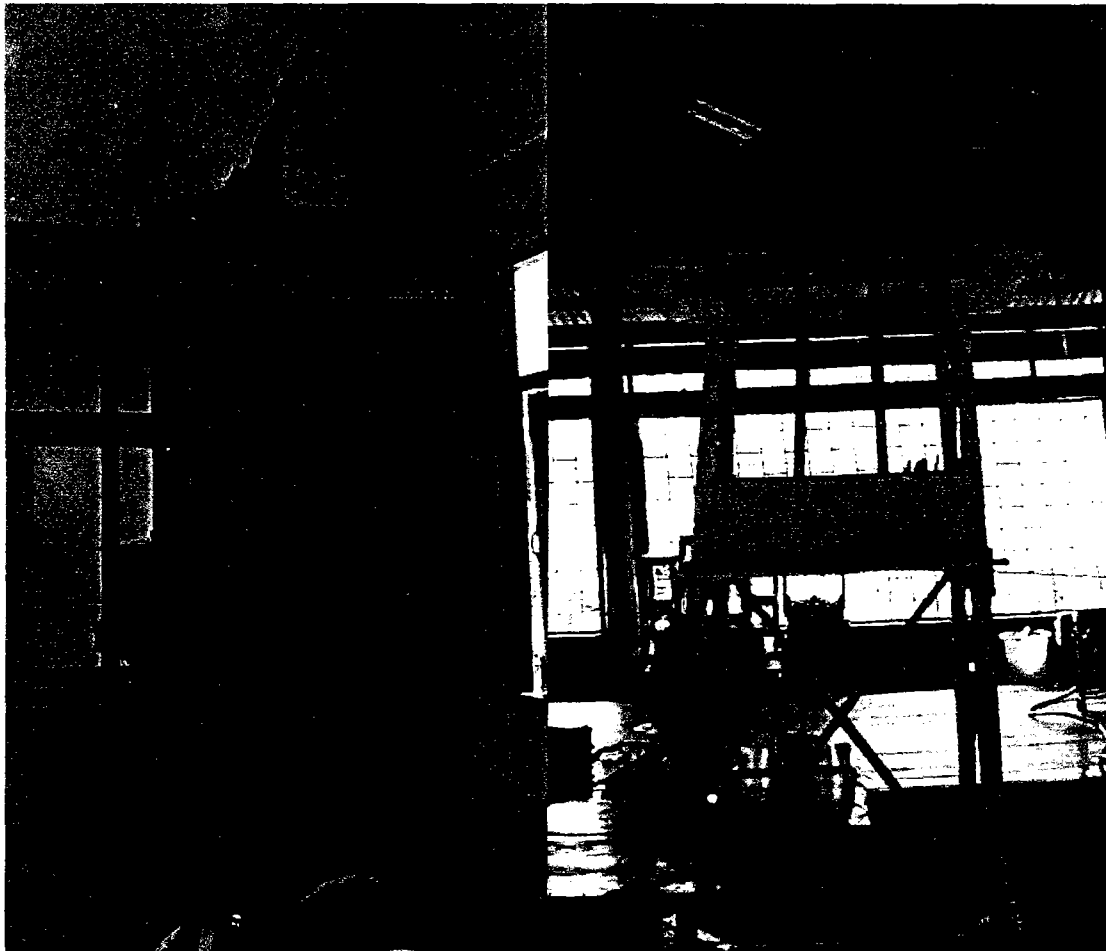

ภาพประกอบ 91 แสดงธรรมาสันพื้นบ้านวัดคลองเม่ากับวัดแคสูง

ธรรมาสันหลังนี้จึงน่าจะสร้างในช่วงปลายของพุทธศตวรรษที่ 24 โดยช่างชาวจีน เนื่องจากลวดลายที่ใช้ประดับบนธรรมาสันแสดงถึงเอกลักษณ์ของ ชนชาติจีนคือ มังกรและลักษณะของลวดลายฉลุที่ประดับเป็นกรอบตรงส่วนตัวเรือนของธรรมาสัน

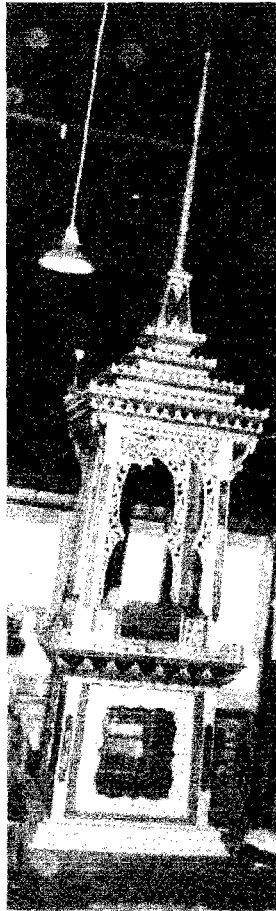

ภาพประกอบ 92 แสดงธรรมาสถูปา วัดปากคลอง

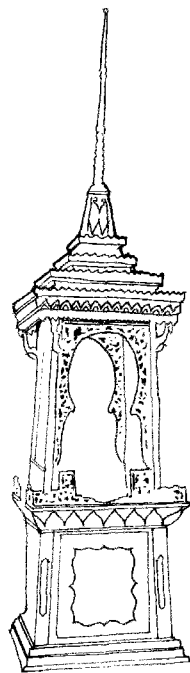

วัดปากคลอง

ภาพประกอบ 93 แสดงลายเส้นของธรรมาสถูปา วัดปากคลอง

ลักษณะของธรรมาสน์

โครงสร้างของธรรมาสน์วัดปากคลองเป็นทรงผังสี่เหลี่ยมตรง ไม่มีการลดทอนและสอบเข้าของโครงสร้าง หลังคายอดปราสาท โครงสร้างเป็นลักษณะของธรรมาสน์ไทยภาคกลาง แต่ลวดลายมีลักษณะของจีนผสม

ส่วนฐานของธรรมาสน์เป็นลักษณะของกล่อ่งสี่เหลี่ยมเจาะช่องตรงกลางทั้ง 4 ด้านของฐาน ติดกระจกคล้าย ๆ กรอบรูป

ส่วนตัวเรือนหรือส่วนกลางของธรรมาสน์ ส่วนฐานที่เป็นอาสนะสำหรับนั่งเทศน์แบ่งได้ 2 ส่วน คือ ส่วนนอกกับส่วนใน

- ส่วนนอกจะคล้าย ๆ กับเป็นระเบียงบ้านล้อมรอบธรรมาสน์ประดับลวดลายฉลุเป็นหัวมังกรล้อมรอบทั้ง 4 ด้าน

- ส่วนในเป็นส่วนของพนัก เป็นแผ่นไม้ที่ประดับกระจกเป็นลวดลาย

เสาของธรรมาสน์เป็นเสาตรงไม่ยอมุมประดับกระจก ด้านบนตกแต่งด้วยคันทวยเสาละ 1 คัน ตรงกลางระหว่างเสาดัดโครงไม้ฉลุลวดลายธรรมชาติมีความอ่อนช้อยงดงาม ตกแต่งคล้ายกับซุ้มประตู

ส่วนของหลังคาหรือส่วนยอดธรรมาสน์เป็นหลังคายอดปราสาทซ้อนกัน 4 ชั้น เหนือขึ้นไปเป็นคอรชัง บัลลังก์ บัวกลุ่ม และปลียอดประดับลายกระจกตัดแปลง เชิงชายของส่วนหลังคาประดับด้วยไม้ฉลุลายคล้าย ๆ กับการประดับชายหลังคาของบ้านทรงขนมปังขิงในสมัยรัชกาลที่ 5

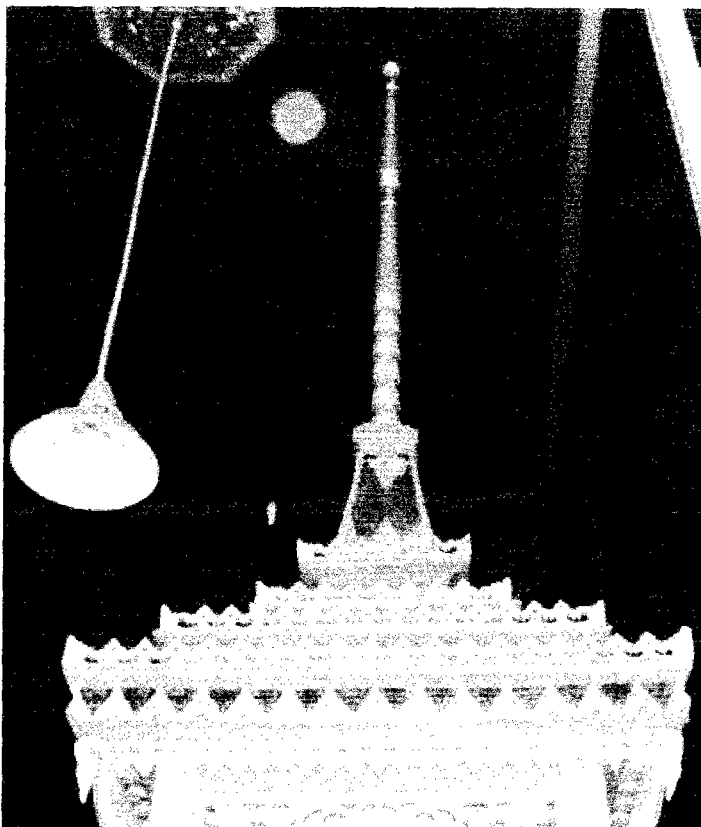

ภาพประกอบ 94 แสดงลวดลายของส่วนยอดธรรมาสน์วัดปากคลอง

ส่วนบันไดธรรมาสน์ โดยภาพรวมเป็นลักษณะของบันไดนาคแบบไทยแต่เมื่อสังเกตที่หน้านาคจะคล้ายกับหน้ามังกรมีฟันแบบฟันปลา หงอนเป็นลวดลายที่แตกต่างจากลวดลายไทยโดยทั่วไป บันไดจึงมีลักษณะของลำตัวและหางแบบนาคไทยแต่มีหน้าเป็นมังกรแบบจีน

การประดับตกแต่งธรรมาสน์ ตกแต่งด้วยสีทองและประดับกระจกสีต่าง ๆ

ลักษณะเด่นของธรรมาสน์หลังนี้อยู่ที่ลวดลายที่ประดับบนธรรมาสน์มีลวดลายแบบของจีน ลักษณะของบันไดก็เป็นแบบบันไดไทยปนกับคติความเชื่อหรือความชำนาญของช่างแบบจีนทำให้ดูงดงาม แปลกตาของการผสมผสานกันในด้านศิลปะของไทยกับศิลปะของจีน

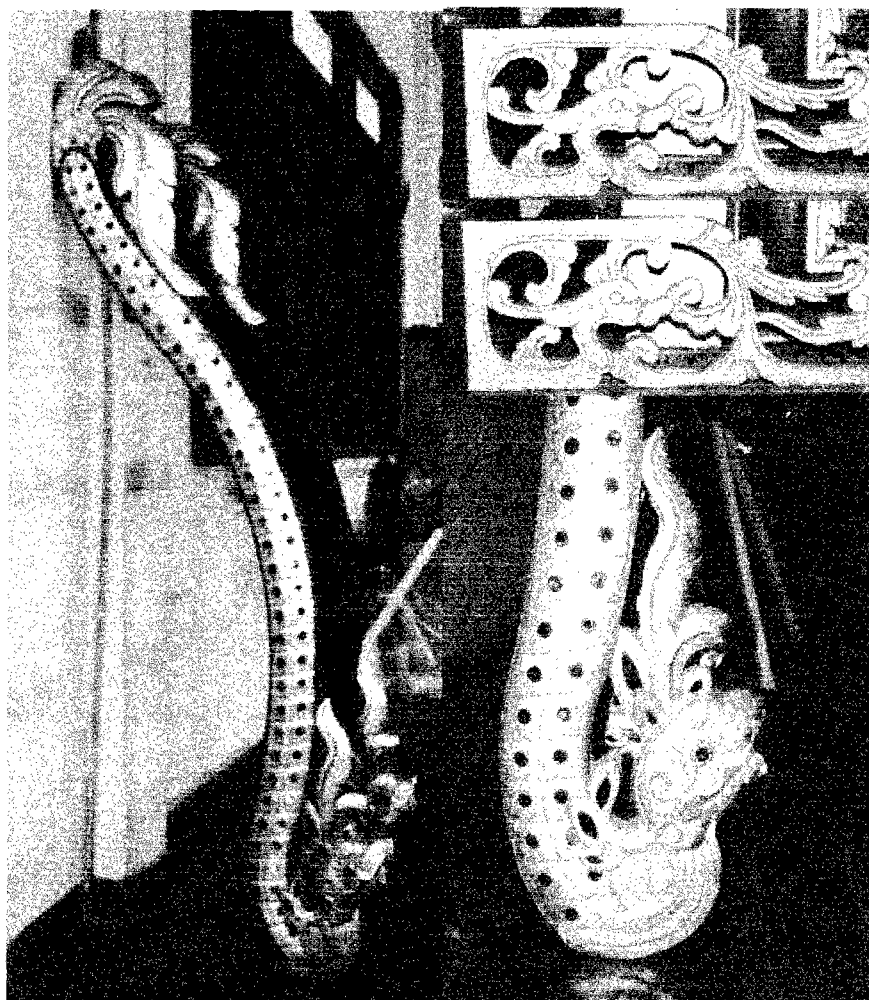

ภาพประกอบ 95 แสดงลักษณะบันไดและลวดลายส่วนพนักของธรรมาสน์วัดปากคลอง

ธรรมาสน์วัดท่าราบ

ประวัติของธรรมาสน์วัดท่าราบ

วัดท่าราบเป็นวัดที่ตั้งอยู่ริมแม่น้ำลพบุรี สร้างขึ้นเป็นวัดนับตั้งแต่ประมาณ พ.ศ. 2276 ไม่มีประวัติของผู้สร้างและผู้เป็นช่าง รวมถึงปี พ.ศ. ที่สร้างธรรมาสน์ จากการสังเกตลวดลายโดยรวมของธรรมาสน์จะเป็นลวดลายของศิลปะไทยตามแบบอย่างช่างหลวงทางภาคกลาง แต่เมื่อพิจารณาอย่างถี่ถ้วนจะพบว่าลวดลายที่พนักธรรมาสน์เป็นลักษณะลวดลายของศิลปะจีนจึงอาจเป็นไปได้ 2 กรณี ดังนี้คือ

กรณีที่ 1 เป็นธรรมาสน์ที่สร้างโดยช่างชาวไทย แต่มีการปฏิสังขรณ์ใหม่โดยผู้ปฏิสังขรณ์เป็นชาวจีน ในบางส่วนของซำรุตช่างจึงได้ซ่อมแซมขึ้นใหม่ตามความถนัดและชำนาญหรือคตินิยมของช่างเองโดยตรง

กรณีที่ 2 ช่างที่สร้างธรรมาสน์เป็นชาวจีนที่เข้ามาตั้งถิ่นฐานพำนักอยู่ในเมืองไทยเป็นเวลานานจนซึมซับรับเอาวัฒนธรรมและรูปแบบของศิลปะไทยเข้าไปในตัวคนแล้ว จึงมีผลทำให้สร้างธรรมาสน์ได้ตรงตามแบบอย่างของช่างไทย แต่โดยปกติชนชาติจีนจะเป็นชนชาติที่รักษาขนบธรรมเนียมประเพณีวัฒนธรรม คติความเชื่อของชนชาติตนเองเป็นอย่างมาก ดังจะเห็นได้จากประเพณีสำคัญๆของชาวจีนที่ได้เข้ามามีบทบาทในสังคมไทยอย่างชัดเจน ไม่ว่าจะเป็นประเพณีสารทจีน เซ่งเม้ง หรือไหว้พระจันทร์ ดังนี้ เป็นต้น

การเปลี่ยนแปลงคติความเชื่อหลัก ๆ ของช่างชาวจีนจึงน่าจะเป็นไปได้เล็กน้อย เนื่องจากบันไดของธรรมาสน์หลังนี้เป็นบันไดเทราของไทยแท้ ๆ ไม่มีลักษณะของจีนผสมอยู่เลย ความเป็นไปของช่างผู้สร้างจึงน่าจะเป็นไปในกรณีที่ 1 มากกว่าในกรณีที่ 2 ดังเหตุผลข้างต้น



ภาพประกอบ 96 แสดงธรรมาสน์วัดท่าราบ

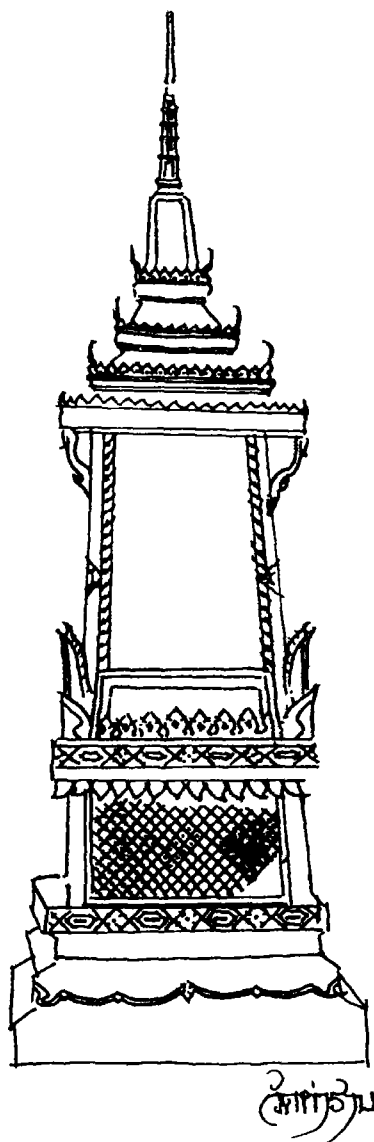

ภาพประกอบ 97 แสดงลายเส้นของธรรมาสน์วัดท่าราบ

ลักษณะของธรรมาสน์วัดท่าราบ

โครงสร้างของธรรมาสน์เป็นไปตามคตินิยมการสร้างธรรมาสน์ของทางภาคกลาง เป็นการผสมผสานของแบบพื้นบ้านกับแบบช่างหลวง คือเป็นธรรมาสน์ฝังสี่เหลี่ยมจตุรัส ฐานทึบ หลังคายอดปราสาท

ส่วนฐานของธรรมาสน์ เป็นกล่องสี่เหลี่ยมทรงทึบประดับกระจกสีน้ำเงิน ส่วนฐานด้านล่างทำเป็นขาสิงห์ชั้นเดียวเหนือขึ้นไปเป็นลายหน้ากระดานลูกฟักกำมปู ด้านบนประดับลายหน้ากระดานลวดลายเช่นเดียวกับด้านล่างติดกระจกรวงล้อมรอบทั้ง 4 ด้าน

ส่วนตัวเรือนหรือส่วนกลางของธรรมาสน์ ลักษณะของเสาเป็นเสาตรง ติดประจํายามอกที่ตรงกลางของเสาทั้ง 4 ด้าน ด้านล่างของเสาประดับกาบ ด้านบนติดคันทวย ด้านข้างของเสาติดสาหร่าย

ตลอดแนวเสาทั้ง 4 ต้น พนักจำหลักลวดลายธรรมชาติประเภทดอกไม้ใบไม้รอบๆ พนักด้านนอกประดับด้วยกระจัง

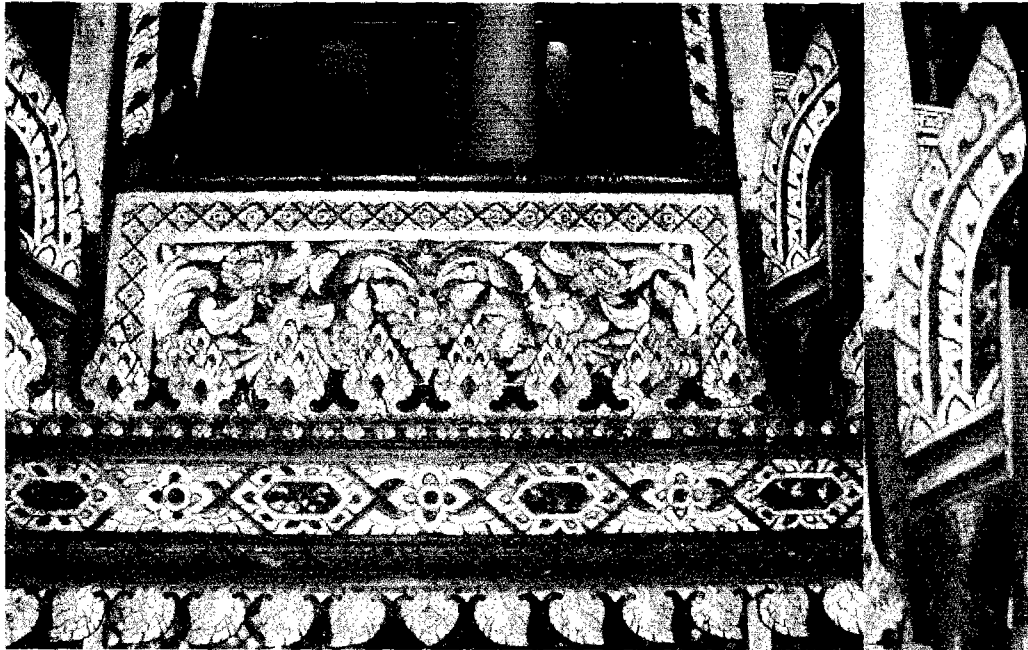

ภาพประกอบ 98 แสดงลวดลายของพนักและกานัชรมาสน์วัดท่าราบ

ส่วนหลังคาหรือส่วนยอดธรรมาสน์ ประกอบด้วยหลังคาลาดซ้อนกัน 4 ชั้น เหนือหลังคาลาดเป็นคอรระงัง เหม บัวกลุ่มและปลียอด ประดับกระจังและนาคปักตรงมุมหลังคาทั้ง 4 มุม



ภาพประกอบ 99 แสดงนาคปักบนยอดหลังคาธรรมาสน์วัดท่าราบ

ส่วนของบันไดธรรมาสน์ เป็นบันไดเทราทรงโค้ง ปากตัดเห็นเขี้ยวและฟันออกมานอกปาก หงอนยาวโค้งติดกับลำตัว มีขา ลวดลายบนลำตัวและที่หน้าของเทราไม่ละเอียดมากนัก แต่ก็มีเอกลักษณ์เฉพาะของงานทำให้เกิดความน่าดู หางของเทราเป็นหางสั้นลายกนก

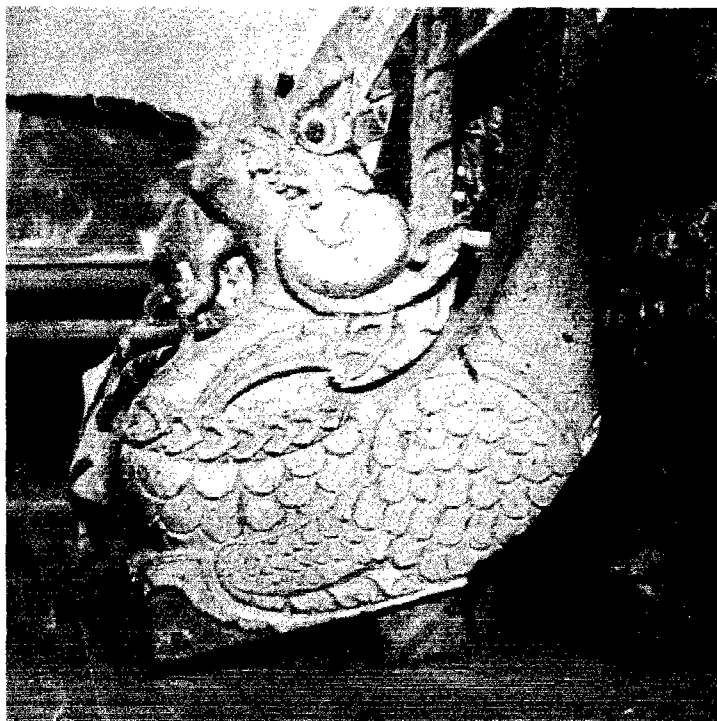

ภาพประกอบ 100 แสดงบันไดเทราของธรรมาสน์วัดท่าราบ

การประดับตกแต่งของธรรมาสน์ ประดับด้วยการติดกระจกและทาสีทอง สีแดง สีฟ้า ลักษณะที่โดดเด่นของธรรมาสน์หลังนี้จึงอยู่ที่บันไดที่มีรูปร่างที่แปลกของหน้าเทรา แต่ก็มีส่วนระหว่างลำตัวกับส่วนหัวของเทรา ทำให้ธรรมาสน์ดูสง่าและน่าเกรงขาม

ธรรมาสน์วัดหนองปลาตุ๊ก

ประวัติของธรรมาสน์วัดหนองปลาตุ๊ก

วัดหนองปลาตุ๊กตั้งอยู่บนพื้นที่ราบลุ่ม ทิศเหนือติดต่อกับลำคลองวัดหนองปลาตุ๊กสร้างขึ้นเป็นวัดตั้งแต่ ปี พ.ศ. 2455 มีนามวัดอีกนามหนึ่งว่า "วัดพิบูลทอง"

ธรรมาสน์หลังนี้ไม่มีประวัติบอกถึงนามผู้สร้าง นามช่างหรือปี พ.ศ. ที่สร้าง จากสถานภาพของธรรมาสน์บ่งบอกว่าไม่มีการปฏิสังขรณ์ก่อนหน้านี้ เนื่องจากมีบางส่วนหักหายไปบ้างแล้ว และไม่ได้รับการปฏิสังขรณ์ ทั้งลักษณะของโครงสร้างธรรมาสน์และลวดลายบ่งบอกได้ว่าเป็นธรรมาสน์ของไทยแท้ทางภาคกลาง ซึ่งช่างผู้สร้างอาจจะเป็นช่างพื้นถิ่นในหมู่บ้านหรือมาจากต่างหมู่บ้านก็เป็นได้ อายุของธรรมาสน์น่าจะอยู่ในช่วงปลายพุทธศตวรรษที่ 24 และคงจะเป็นธรรมาสน์หลังแรกของวัดนับแต่ทำการสร้างขึ้นเป็นวัด



ภาพประกอบ 101 แสดงธรรมเนียมวัดหนองปลาตุ๊ก

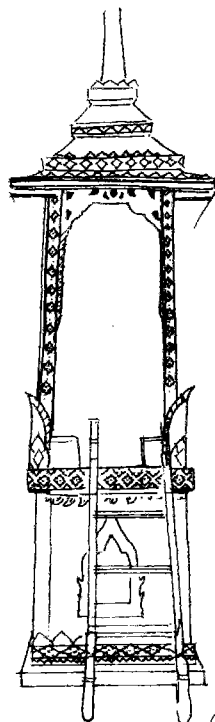

วัดหนองปลาตุ๊ก

ภาพประกอบ 102 แสดงลายเส้นของธรรมเนียมวัดหนองปลาตุ๊ก

ลักษณะของธรรมาสน์วัดหนองปลาตุก

โครงสร้างของธรรมาสน์เป็นแบบการผสมผสานกันระหว่างแบบพื้นถิ่นกับแบบช่างหลวง คือ ส่วนฐานเป็นแบบธรรมาสน์พื้นบ้านไทย ส่วนยอดเป็นยอดปราสาท รูปแบบและลวดลายที่ประดับดูเรียบง่ายแต่หนักแน่น

ส่วนฐานของธรรมาสน์ เป็นฐานสี่เหลี่ยมทรงพื้นผังกีบ ประดับลายหน้ากระดานด้านล่างสุดของส่วนฐาน ตรงส่วนกลางของฐานประดับคล้ายกับหน้าต่างซุ้มเรือนแก้ว ด้านบนสุดของฐานติดกระจังราว กลีบบัวและลายหน้ากระดานลายดอกซีกดอกซ้อนล้อมรอบทั้ง 4 ด้าน

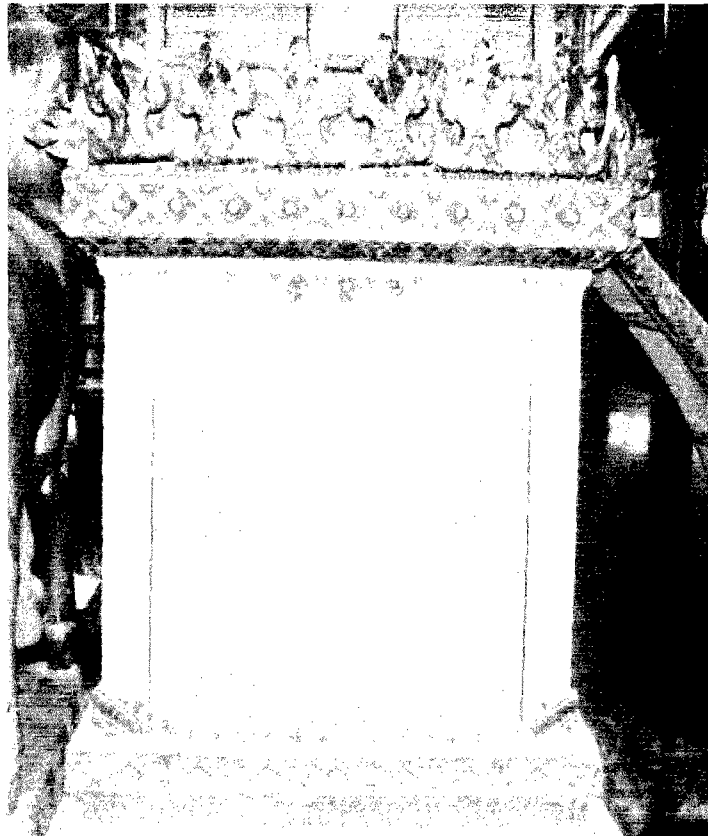

ภาพประกอบ 103 แสดงส่วนฐานของธรรมาสน์วัดหนองปลาตุก

ส่วนตัวเรือนหรือส่วนกลางของธรรมาสน์ เสาเป็นเสาตรงประดับเม็ดไขปลา ติดกระจังด้านล่างของเสาประดับกาบ ด้านบนติดคันทวยจำหลักเป็นพญานาคติดเสาละ 3 คัน คันทวยมีความแข็งแรงและอ่อนช้อยในตัวเดียวกัน พนักเป็นแผ่นไม้ทึบไม่มีลวดลาย รอบๆ พนักด้านนอกติดกระจังปฏิญาณตรงกลางระหว่างเสาดัดแฉงไม้จำหลักลายดอกไม้ใบไม้พื้นบ้าน ต่อลงมาด้วยสาหร่ายแข่งสิงห์ครึ่งเสาทั้ง 4 ด้าน

เพดานจำหลักลายดอกไม้เป็นดอกบัวอยู่ตรงกลาง ลักษณะของดอกบัวซ้อนกัน 2 ชั้น ดูสวยงามตามแบบฉบับของงานพื้นบ้าน

ส่วนหลังคาหรือยอดของธรรมาสน์ เป็นลักษณะของยอดปราสาทซ้อนกัน 3 ชั้น ต่อด้วยคอร่มงังและบัวกลุ่ม ส่วนของหลังคาประดับด้วยกระจังตาอ้อย ชายขอบของหลังคาประดับกระจัง

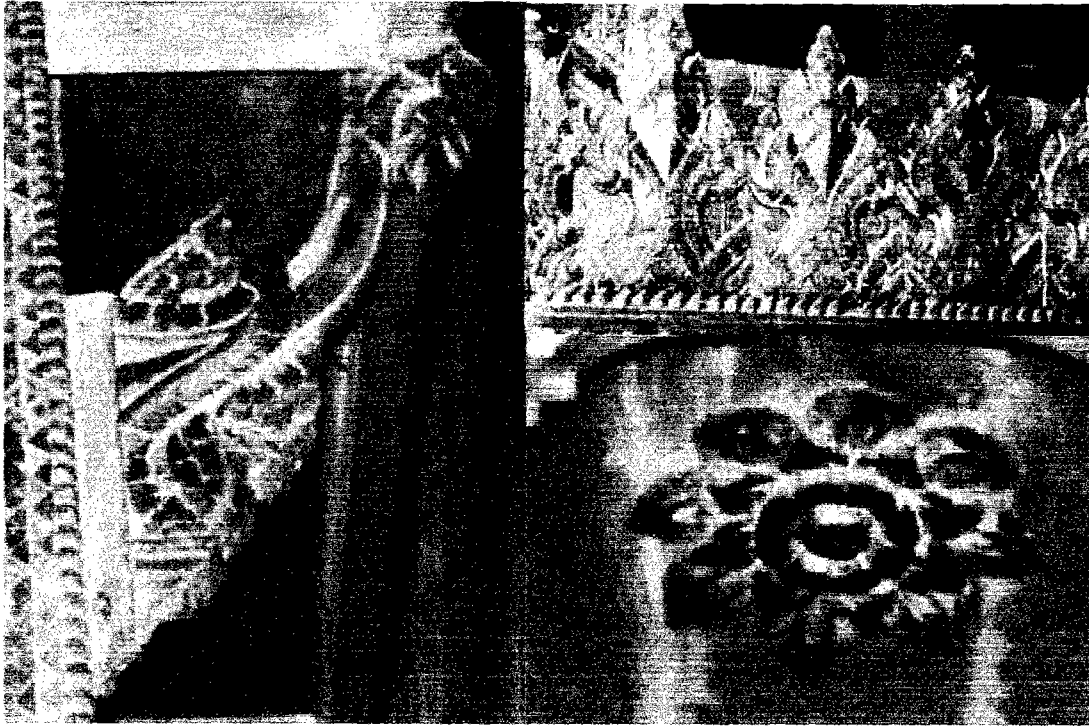

ภาพประกอบ 104 แสดงลวดลายของกระจังปฏิญาณ ลวดลายเพดานและคันทวยวัดหนองปลาตุ๊ก



ภาพประกอบ 105 แสดงลวดลายของแผงไม้ด้านบนตรงกลางระหว่างเสาของธรรมาสน์วัดหนองปลาตุ๊ก

ส่วนบันไดธรรมาสน์ เป็นบันไดนาคมีลักษณะส่วนลำตัวด้านหัวนาคแล้วเรียวยาวเล็กที่ด้านปลายหาง ลักษณะของหางเป็นหางกนกสั้น หน้าของพญานาคคุดันอ้าปาก เห็นฟันและเขี้ยวโดยรอบ หงอนเป็นกนกโค้งติดกับลำตัวมีเคราสั้นๆ ใต้คาง ให้ความรู้สึกอ่อนช้อยแต่แข็งแกร่งแลดูงดงามมาก

การประดับตกแต่งธรรมาสน์หลังนี้ตกแต่งประดับด้วยกระจกบางส่วน องค์ประกอบโดยรวมของธรรมาสน์เป็นเนื้อไม้ไม่มีการทาสีหรือปิดทอง

เอกลักษณ์ที่เด่นชัดของธรรมาสน์หลังนี้จึงอยู่ที่ความเป็นไทยแบบพื้นถิ่นที่ดูแข็งแรง แต่แฝงไว้ด้วยความอ่อนช้อย ความเป็นธรรมชาติของช่างที่สร้างที่แสดงถึงความตั้งใจและศรัทธาในการสร้างความอ่อนช้อยของลวดลายไทยที่ไหลพลิ้ว จึงเป็นธรรมาสน์พื้นถิ่นอีกหลังหนึ่งที่ควรค่าแก่การอนุรักษ์ไว้ให้คงอยู่เพื่อเป็นอนุสรณ์บอกถึงประวัติศาสตร์ความเป็นมาของชุมชนตน

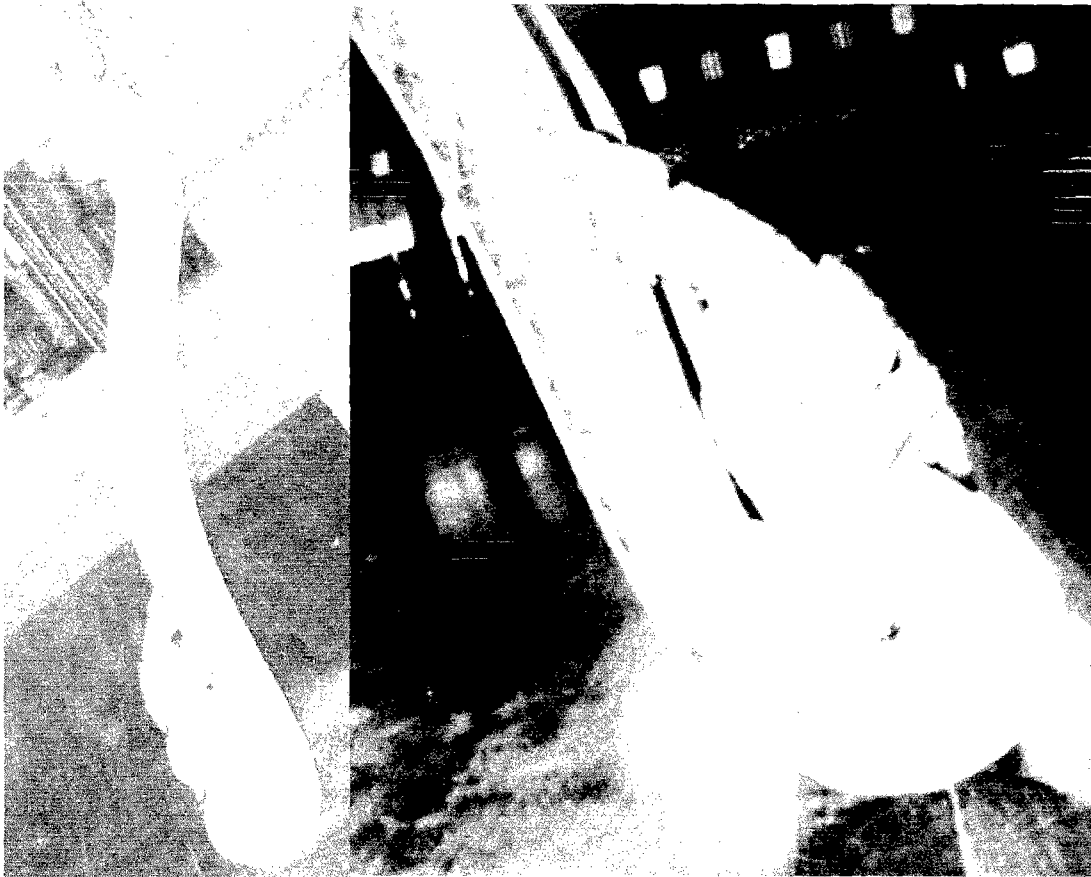

ภาพประกอบ 106 แสดงบันไดธรรมาสถ์วัดหนองปลาตุก

ธรรมาสถ์วัดปากน้ำ

ประวัติของธรรมาสถ์วัดปากน้ำ

วัดปากน้ำตั้งอยู่ริมแม่น้ำลพบุรี พื้นที่ที่ตั้งวัดเป็นพื้นที่ราบลุ่ม สร้างขึ้นเป็นวัดนับตั้งแต่ประมาณพ.ศ. 2400 ประชาชนที่อยู่เป็นชนชาติไทย

มีจารึกที่ธรรมาสถ์บอกชื่อผู้สร้างและปีที่สร้างไว้ว่า "พ่ออับ แม่ทิม อยู่บ้านวัดเกตได้ชักนำกันสร้างธรรมาสถ์ไว้ตั้งแต่ พ.ศ. 2463"

ธรรมาสถ์หลังนี้จึงมีอายุ 83 ปีอยู่ในช่วงปลายสมัยรัชกาลที่ 6 และช่างผู้สร้างน่าจะเป็นฝีมือของช่างไทย เนื่องจากรูปทรงรูปแบบและลวดลายของธรรมาสถ์มีรายละเอียดตรงตามคติความเชื่อของช่างไทยพื้นบ้าน

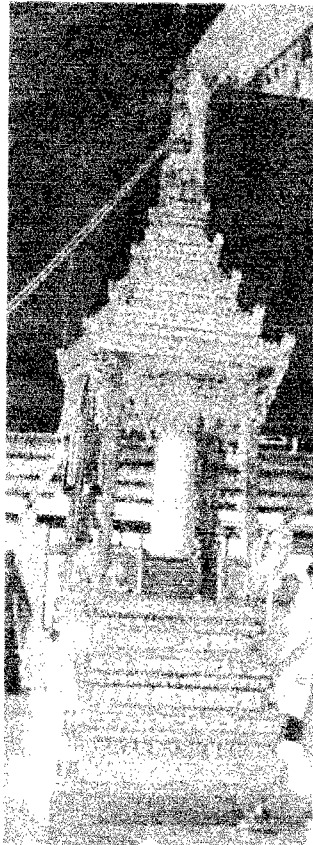

ภาพประกอบ 107 แสดงธรรมาสน์วัดปากน้ำ

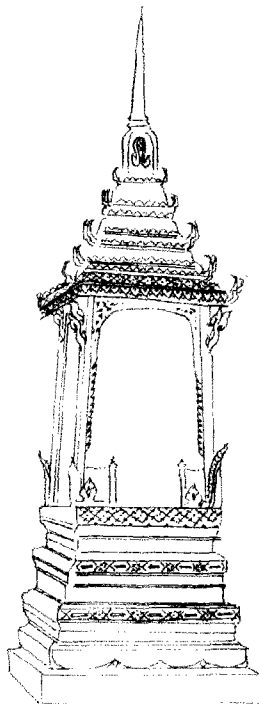

(สถาปัตย์)

ภาพประกอบ 108 แสดงลายเส้นธรรมาสน์วัดปากน้ำ

ลักษณะของธรรมาสน์วัดปากน้ำ

โครงสร้างของธรรมาสน์ เป็นฝั่งสี่เหลี่ยมฐานทึบเรียบเป็นชั้น ๆ สอบเข้า หลังคาทรงยอดปราสาท เสาย่อมุมสิบสอง. ประดับกระจก

ส่วนฐานของธรรมาสน์ เป็นฐานซ้อนกัน 4 ชั้น ย่อมุมสิบสอง ชั้นล่างสุดเป็นฐานสิงห์ ด้านบนฐานสิงห์ประดับลายบัวหลังเจียด เหนือลายบัวเป็นฐานเชิงบาตรประกอบด้วยกลีบบัวสี่กลีบและลายบัวปากฐาน ต่อด้วยลายหน้ากระดานลูกผักก้ามปูเป็นลักษณะของฐานชั้นที่ 2 ฐานชั้นที่ 3 ประกอบด้วยลายหน้ากระดานเป็นรูปสัตว์มีเท้าวัลย์เป็นลายโค้งมนคล้ายอย่างชาติตะวันตกต่อจากลายหน้ากระดานเป็นลายบัววรรณและลายหน้ากระดาน ก้ามปูลูกฟูก ฐานชั้นสุดท้ายคือชั้นที่ 4 ประกอบไปด้วยลายหน้ากระดานจำหลักเป็นสัตว์ชนิดต่างกับเท้าวัลย์เช่นเดียวกับฐานชั้นที่ 3 แต่สัตว์และลายเท้าวัลย์ต่างกันไปตามจินตนาการของช่างภายใต้โครงสร้างเดียวกัน ต่อจากลายหน้ากระดานเป็นลายบัวปากฐานและลายหน้ากระดานดอกซีกดอกซ้อนเป็นชั้นสุดท้ายของส่วนฐาน ในส่วนของฐานชั้นที่ 2 และชั้นที่ 3 จะมีครุฑขนาดจำหลักติดอยู่ที่มุมทั้ง 4 มุมของฐานปัจจุบันมีเหลือเพียง 3 ตัว

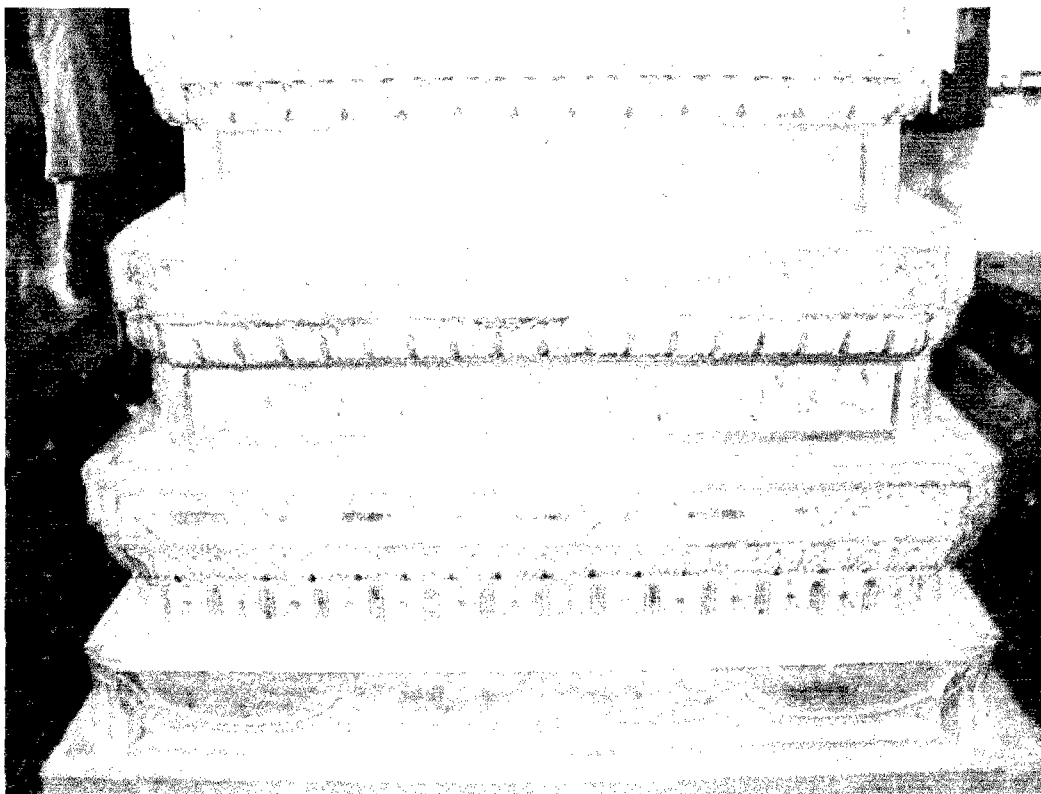

ภาพประกอบ 109 แสดงลวดลายของฐานธรรมาสน์วัดปากน้ำ

ส่วนตัวเรือนหรือส่วนกลางธรรมาสน์ประกอบไปด้วยเสาย่อมุมสิบสอง ด้านล่างประดับภาพพรหมศร ด้านบนของเสาติดคันทวย ตรงกลางระหว่างเสาด้านบนประดับแผงไม้ทำเป็นซุ้มเรือนแก้วลวดลายเท้าวัลย์ต่อด้วยสาหร่าย พนักทึบไม่มีลวดลาย รอบๆ พนักฟิงประดับกระจกั้งปฏิญาณ

เพดานประดับดอกบัวจำหลัก 4 ดอกเล็กตรงมุมและตรงกลางเพดาน 1 ดอกที่มีขนาดใหญ่กว่าดอกตรงมุม

ส่วนของหลังคาหรือส่วนยอดของธรรมมาสน์ เป็นยอดปราสาทซ้อนกัน 5 ชั้น ประดับลายหน้ากระดาน 2 ลาย คือ ลายดอกชื่อกดอกซ้อนและลายลูกฟักก้ามปูสลับกันไป ตรงมุมของหลังคาประดับนาคปักทุกชั้นเหนือขึ้นไปเป็นคอรชง บัลลังก์ บัวกลุ่มและปลียอด

ส่วนของบันไดธรรมมาสน์ เป็นบันไดนาคที่ดูดุตัน หน้าพญานาคอ้าปากแลเห็นฟันที่แหลมคมและลิ้น หงอนเรียงซ้อนกันเป็นชั้น ๆ มีเศรา ลวดลายบริเวณลำคอเป็นลายประเภทเข้มขาบ ลำตัวของพญานาคโค้งงอได้สัดส่วน หางของพญานาคทำเป็นกนกวัดปลายมาทางด้านของส่วนหัวพญานาค



ภาพประกอบ 110 แสดงบันไดธรรมมาสน์วัดปากน้ำ

การประดับตกแต่งธรรมาสน์ ตกแต่งด้วยการปิดทองประดับกระจก

เอกลักษณ์ของธรรมาสน์วัดปากน้ำอยู่ที่ความเป็นไทยภาคกลางทั้งโครงสร้างและลวดลายของธรรมาสน์และจากป้ายจารึกที่บอกชื่อผู้สร้างและปี พ.ศ. ที่สร้างทำให้สามารถนำไปเปรียบเทียบกับธรรมาสน์หลังอื่น ๆ ที่ไม่มีการจารึกบอกปีที่สร้างได้ นอกจากนี้ความแปลกของกระฉิงปฏิญาณที่มีเอกลักษณ์เฉพาะเป็นของตนเองตามการออกแบบของช่างทำให้ธรรมาสน์มีความน่าสนใจและแสดงให้เห็นถึงความเป็นนักประดิษฐ์ของช่างไทยโดยแท้

ธรรมาสน์วัดหัวสำโรง

ประวัติของธรรมาสน์วัดหัวสำโรง

วัดหัวสำโรงเป็นวัดที่สร้างขึ้นเป็นวัดแรกในท้องถื่นตำบลหัวสำโรงและตำบลใกล้เคียงคือตำบลบ้านเม็ก และตำบลลาดสาตลี สร้างขึ้นเป็นวัดตั้งแต่ประมาณ พ.ศ. 2325

ธรรมาสน์ที่พบหลังนี้เป็นธรรมาสน์ที่ทางวัดเลิกใช้แล้ว แต่ยังเก็บไว้ไม่ได้ทำลายหรือผาติกรรมไป จากการสัมภาษณ์หลวงพ่อนุญยัง ฐานะกาโร ทำให้ทราบว่า ธรรมาสน์หลังนี้สร้างขึ้นโดยหลวงพ่อย้า เจ้าอาวาสวัดรูปก่อนเป็นผู้สร้างขึ้น และจากการศึกษาประวัติของวัดหัวสำโรงพบว่าพระอธิการย้าเป็นเจ้าอาวาสวัดรูปที่ 4 ของวัดซึ่งปกครองวัดอยู่จนถึง ปี พ.ศ. 2490 แต่ไม่ทราบปี พ.ศ. ที่เริ่มการปกครองธรรมาสน์หลังนี้จึงน่าจะสร้างขึ้นในช่วงพุทธศตวรรษที่ 24 โดยช่างพื้นถิ่นที่เป็นพระภิกษุ

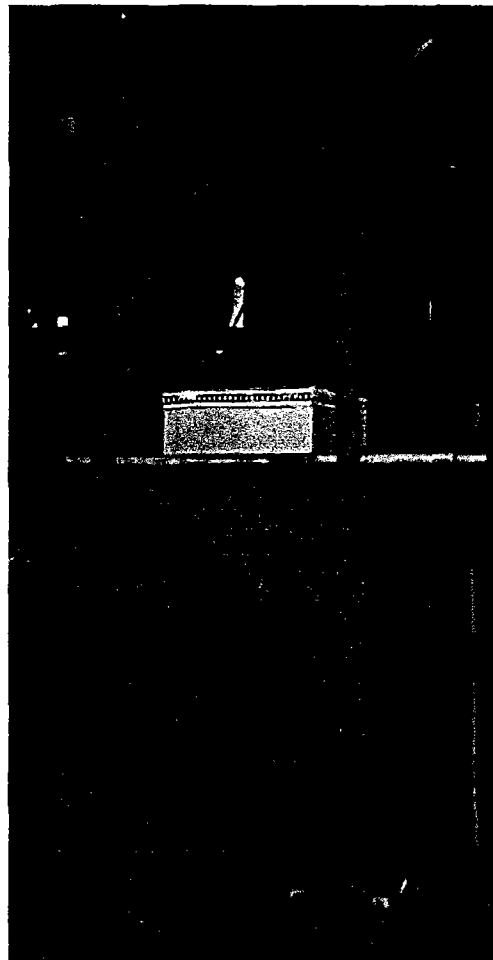

ภาพประกอบ 111 แสดงธรรมาสน์วัดหัวสำโรง

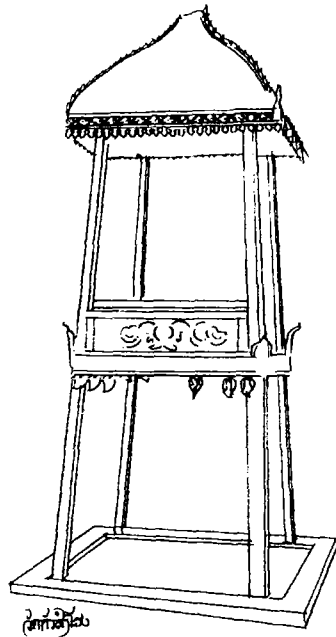

ภาพประกอบ 112 แสดงลายเส้นธรรมาสน์วัดหัวสำโรง

ลักษณะของธรรมาสน์วัดหัวสำโรง

โครงสร้างของธรรมาสน์เป็นทรงโปร่ง ฐานโล่งเป็นโครงไม้ประกอบกันเป็นทรงสี่เหลี่ยมคล้ายกับใต้ถุนเรือนไทย หลังคาทรงโดมประดับตกแต่งแบบเรือนไทยในช่วงสมัยรัชกาลที่ 5 ถึงรัชกาลที่ 6 ส่วนฐานของธรรมาสน์เป็นโครงไม้ประกอบเข้ากันเป็นทรงสี่เหลี่ยมโล่งโปร่งไม่มีการประดับตกแต่งใดๆ

ส่วนตัวเรือนหรือส่วนกลางของธรรมาสน์ เป็นเสาเหลี่ยมตรง พนักที่บจำหลักลายดอกไม้ใบไม้ประดิษฐ์ไม่ใช้ลวดลายของศิลปะชนชาติไทยโดยตรงคล้ายๆกันทั้ง 4 ด้าน รอบๆ พนักประดับกระจังเจิมและกระจังตาอ้อย ช่างได้ประดิษฐ์ให้มีรูปทรงอ้วนป้อมลวดลายด้านในไม้ใช้ลายกนกดั่งประเพณีแบบแผนดั้งเดิมของลายไทย ด้านล่างของกระจังเจิมเป็นลายหน้ากระดานประดับลายดอกไม้และเถาวัลย์ต่อด้วยกระจังรวน แต่เนื่องจากทางวัดมิได้มีการอนุรักษ์รักษาเป็นอย่างดี จึงทำให้ลวดลายของกระจังหักหายไปเกือบหมด

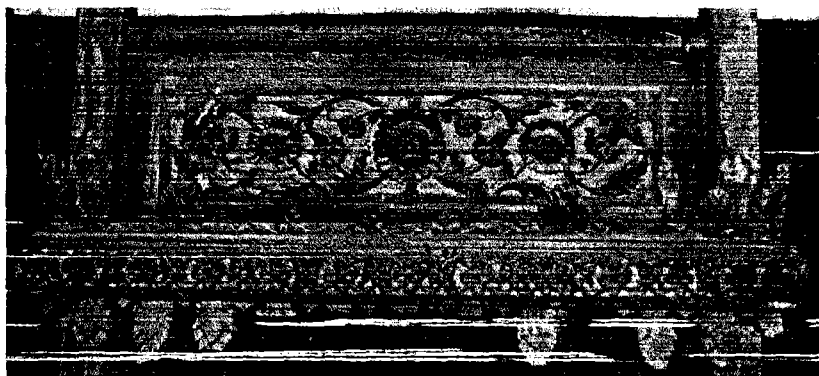

ภาพประกอบ 113 แสดงลวดลายพนักธรรมาสน์วัดหัวสำโรง

ส่วนหลังคาหรือส่วนยอดธรรมมาสน์ เป็นลักษณะทรงโดมขอบของหลังคาประดับลวดลาย
 แข็งสิงห์ หลังคาตีเป็นเกล็ดซ้อน ๆ กัน ส่วนยอดทำเลียนแบบหลังคากระเบื้องว่าว น่าเสียดายที่ส่วนยอดได้
 ชำรุดหายไปมุกของหลังคาทั้ง 4 ด้านประดับไม้กิ้งกิ้ง จึงน่าจะเป็นไปได้ว่าส่วนยอดก็น่าจะมีลักษณะคล้าย ๆ
 กับไม้กิ้งกิ้งที่ประดับที่มุกหลังคา ชายหลังคาประดับให้ลุลายอย่างที่เรียกกันว่า "ครีบบายคา" ซึ่งเป็น
 รูปแบบของสถาปัตยกรรมที่นิยมในช่วงของสมัยรัชกาลที่ 5 และรัชกาลที่ 6

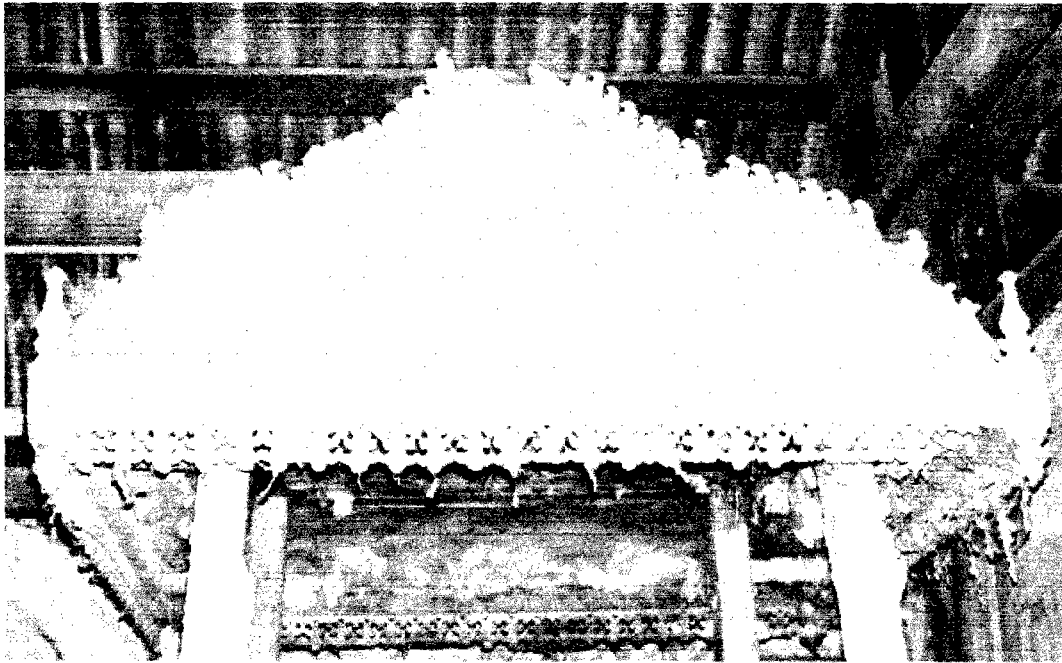

ภาพประกอบ 114 แสดงส่วนของหลังคาธรรมมาสน์วัดหัวสำโรง

การประดับตกแต่งของธรรมมาสน์เป็นไปในลักษณะของงานจำหลักและแสดงให้เห็นถึงเนื้อ
 ไม้ มีการทาสีเป็นบางส่วน ลักษณะของสีที่ใช้ น่าจะเป็นสีฝุ่น

เอกลักษณ์ของธรรมมาสน์หลังนี้จึงอยู่ที่การหลุดพ้นจากคตินิยมแบบแผนประเพณี การ
 สร้างธรรมมาสน์ของทางภาคกลาง แต่ช่างผู้สร้างได้นำเอาวัฒนธรรมความคิดแนวใหม่ที่ได้รับอิทธิพลมาจาก
 ชาวตะวันตก แล้วนำมาผสมผสานกับโครงสร้างของไทยอย่างง่าย ๆ แต่ทำให้ธรรมมาสน์หลังนี้มีความโดดเด่น
 และสวยงามไม่แพ้ธรรมมาสน์หลังอื่นและโดยเฉพาะอย่างยิ่งเป็นสิ่งที่บ่งบอกถึงลักษณะนิสัยของคนไทยที่มักจะ
 นิยมหรือรับเอาสิ่งต่าง ๆ ได้โดยง่ายแล้วนำมาประยุกต์ปรับเปลี่ยนได้ตามความคิดและจินตนาการของ
 ตนเองหรืออีกนัยหนึ่งก็คือ คนไทยเป็นชนชาติที่เกิดทุนสถาบันพระมหากษัตริย์และยกย่องให้เกียรติ
 เทียบเท่ากับสถาบันศาสนาและสถาบันชาติ เมื่อพระมหากษัตริย์ผู้ปกครองประเทศมีรสนิยมหรือความชอบ
 ทางศิลปะแบบใด ย่อมส่งผลถึงความนิยมของประชาชนภายในประเทศโดยตรง

ข้อมูลธรรมมาสน์ยอดที่ได้จากการลงพื้นที่ของอำเภอบ้านหมี่ จังหวัดลพบุรี

อำเภอบ้านหมี่ เป็นอำเภอที่มีกลุ่มชนชาวลาวอาศัยอยู่หนาแน่นมากที่สุด ไม่ว่าจะเป็นลาวพวน
 หรือไทยพวน และลาวแง้ว อำเภอบ้านหมี่เป็นอำเภอที่มีแม่น้ำบางขามเป็นแม่น้ำสายหลัก พื้นที่จึงมีความ

อุดมสมบูรณ์เหมาะแก่การทำกรเกษตรกรรม ปัจจุบันเป็นอำเภอที่มีชื่อเสียงในด้านการทอผ้ามัดหมี่อันเป็นลักษณะเฉพาะของแม่หญิงชาวลาว ที่มีความชำนาญในด้านการทอผ้า ธรรมเนียมที่พบนอกจากจะเป็นธรรมเนียมที่เกิดจากช่างพื้นบ้านพื้นถิ่นของกลุ่มตนเองแล้ว ยังพบธรรมเนียมที่เกิดจากการผสมผสานกันระหว่างกลุ่มชนชาวจีน และกลุ่มชนชาวไทยอีกด้วย

ธรรมเนียมวัดมหาสอน

ประวัติของธรรมเนียมวัดมหาสอน

วัดมหาสอนเป็นวัดที่ตั้งติดกับแม่น้ำบางขาม พื้นที่ตั้งวัดเป็นพื้นที่ราบลุ่ม สร้างขึ้นเป็นวัดตั้งแต่ พ.ศ. 2408 โดยการร่วมแรงร่วมใจของชาวบ้านในชุมชนที่เป็นชนชาติไทย

ผู้สร้างธรรมเนียมมีรายนามจารึกไว้ที่ด้านหลังของพนักหลังประกอบด้วย แม่จิ้น แม่จันท์ พ่อเกลี้ยง แม่เจิม เฒ่ายิ้ม พ่อบุญ แม่พลอย พ่อเต๊ะ แม่คล้าย พ่อเนียม แม่เล็ด พ่อน้อย แม่กลม พ่อถึก แม่บุญ และยังมีจารึกต่อท้ายขอให้ผลบุญในการสร้างธรรมเนียมนี้จงเป็นปัจจัยแก่พระนิพพานในอนาคต ปีที่สร้างจารึกไว้ว่า สร้างเมื่อ ร.ศ. 129 เทียบได้กับ พ.ศ. 2455 อายุของธรรมเนียมอยู่ที่ 91 ปีอยู่ในช่วงต้นสมัยรัชกาลที่ 6 ไม่ปรากฏนามของช่างผู้สร้าง แต่จากโครงสร้างและลวดลายของธรรมเนียม มีลักษณะของประเพณีแบบแผนคตินิยมไทยภาคกลางช่างผู้สร้างจึงน่าจะเป็นช่างชาวไทย



ภาพประกอบ 115 แสดงธรรมเนียมวัดมหาสอน

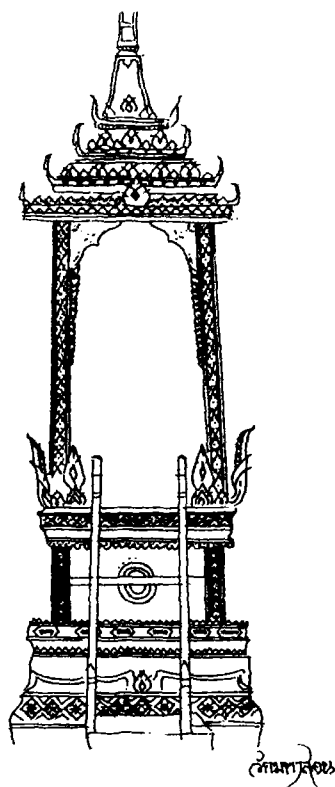

ภาพประกอบ 116 แสดงลายเส้นธรรมาสน์วัดมหาสอน

ลักษณะของธรรมาสน์วัดมหาสอน

โครงสร้างของธรรมาสน์วัดมหาสอน เป็นผังสี่เหลี่ยม โครงสร้างแสดงถึงความเป็นงานช่างหลวงของไทยภาคกลาง โดยเฉพาะส่วนยอดปราสาทมีการประดับบราลี ซึ่งประดับบราลีจะติดที่ยอดปราสาทของพระบรมมหาราชวังเพื่อป้องกันแรง กา มาเกาะพระบรมมหาราชวัง เนื่องจากมีความเชื่อว่าจะเกิดความอัปมงคลขึ้น

ส่วนของฐานธรรมาสน์ ประกอบไปด้วยฐาน 2 ชนิดคือ ฐานสิงห์กับฐานเขียง ชั้นแรกเป็นฐานสิงห์ ชั้นที่ 2 เป็นฐานเขียง ช่วงตรงกลางของฐานเขียงมีช่วงกว้างแบบกล่องสี่เหลี่ยมประดับกระจกตรงมุมทั้ง 4 ด้าน พื้นที่ตรงกลางเขียงลายดอกบัวและดาวจงกล คาดด้วยไม้จำหลักลายรักร้อยตาอ้อย ลวดลายหน้ากระดานประกอบไปด้วย ลายลูกฟักกำมปู ลายดอกชีกดอกซ้อน ขอบของพื้นที่ห้องไม้ด้านบนประดับด้วยกระจังรวน

ส่วนของตัวเรือนหรือส่วนกลางของธรรมาสน์ ประกอบด้วยเสาเหลี่ยมประดับกระจกด้านล่างของเสาทั้ง 4 เสาประดับกาบพรหมศร ล้อมรอบด้วยกระจังปฏิญาณ ด้านบนของเสาดัดคันทวยตรงกลางระหว่างเสาประดับโครงไม้แบบซุ้มเรือนแก้ว ฉลุลวดลายใบเทศก้านขดและสาหร่ายแข่งสิงห์ มีการเล่นระดับอย่างสวยงามทั้ง 4 ด้าน เพดานประดับด้วยลายดอกบัวและดาวจงกลเขียนด้วยสีทอง

ส่วนของหลังคาหรือยอดธรรมาสน์ เป็นยอดปราสาทซ้อนกัน 4 ชั้น ประดับด้วยบันแถลง กระจังตาอ้อย นาคปักและบราลี ต่อจากชั้นหลังคา เป็นคอรชิ่ง บัลลังก์ เหม ส่วนที่ต่อจากนี้ได้สูญหายไป แต่ตามคติของช่างไทยแล้ว ส่วนที่ต่อจากเหมก็จะเป็นบัวกลุ่ม ปลียอด และลูกแก้ว

ส่วนของบันไดธรรมาสน์ เป็นบันไดนาคแบบไทยแท้ หงอนดูเข้มแข็ง ลำตัวไม่โค้งมากนัก ทางถนน

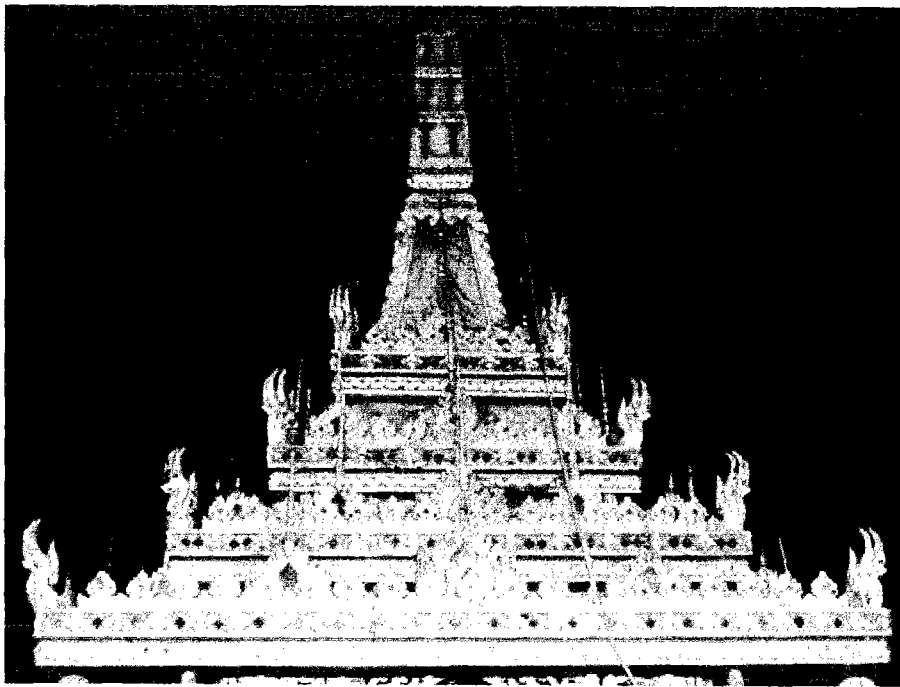

ภาพประกอบ 117 แสดงลักษณะของกระจังและกาบพรหมศรที่ประดับบนธรรมาสน์วัดมหาสอน

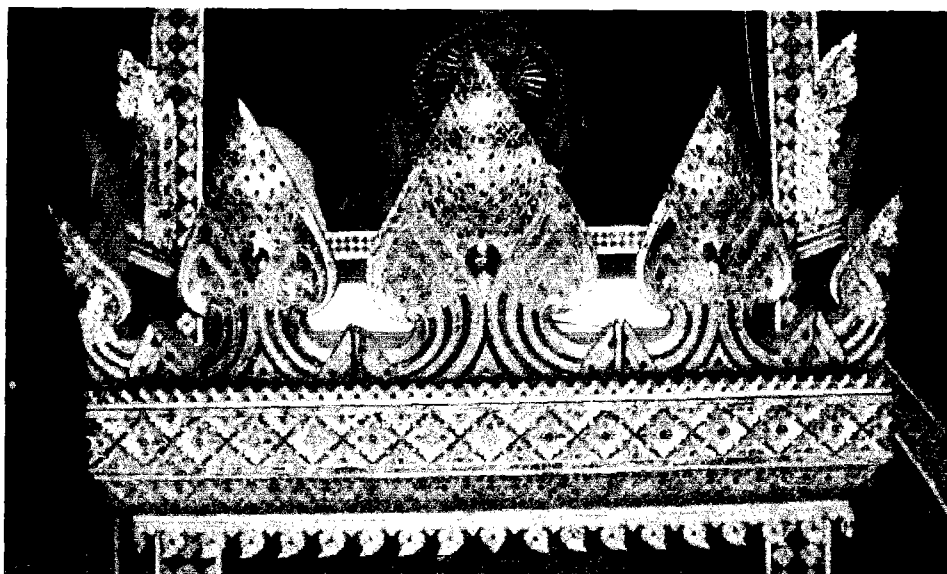

ภาพประกอบ 118 แสดงส่วนยอดปราสาทของธรรมาสน์วัดมหาสอน

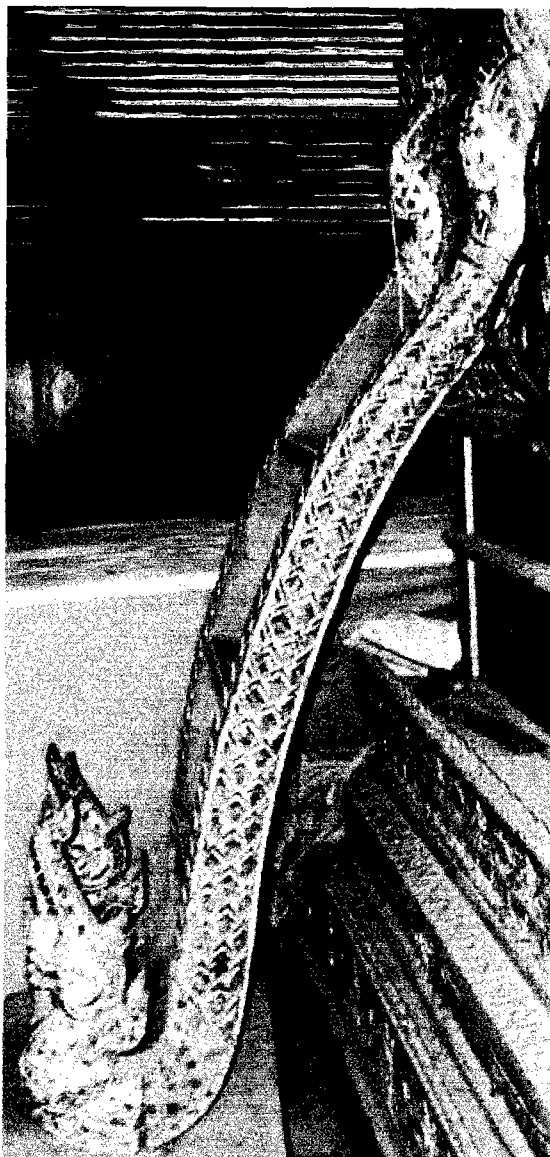

ภาพประกอบ 119 แสดงบันไดธรรมาสันวัดมหาสอน

การประดับตกแต่ง ธรรมาสันตกแต่งด้วยสีทองทั้งหลังและประดับด้วยกระจกในบางส่วนบนลวดลายและประดับเต็มทั้งเสาของธรรมาสัน

เอกลักษณ์ที่โดดเด่นของธรรมาสันหลังนี้อยู่ที่กระจังปฏิญาณมีความสวยงามและการจำหลักที่แปลกกว่าวัดอื่น ๆ คือ จำหลักเป็นรูปคลื่นของพื้นที่เต็ม ส่วนลวดลายที่จำหลักภายในกระจังก็เป็นลวดลายที่ช่างประดิษฐ์และสร้างสรรค์ขึ้น ถึงแม้จะไม่อ่อนช้อยเมื่อเทียบกับกระจังในสมัยอยุธยาหรือช่วงรัตนโกสินทร์ตอนต้น แต่ก็ยังคงความงดงามตามแบบแผนนิยมของลายไทยไว้ได้ ส่วนที่โดดเด่นอีกแห่งหนึ่งของธรรมาสันหลังนี้ก็คือ ส่วนยอดปราสาทของธรรมาสันที่มีการประดับบราลีไว้ด้วย ซึ่งจากการที่ผู้วิจัยทำการสำรวจมาใน 3 อำเภอของจังหวัดลพบุรี ยังไม่พบธรรมาสันหลังใดมีการประดับบราลีบนยอดธรรมาสัน

พบเพียงหลังนี้หลังเดียว และการจารึกปีที่สร้างไขปีของรัตนโกสินทร์ศก(ร.ศ.)ที่นิยมใช้กันมากในช่วงสมัยของพระบาทสมเด็จพระจุลจอมเกล้าเจ้าอยู่หัว (รัชกาลที่ 5)



ภาพประกอบ 120 แสดงลักษณะด้านข้างของกระจึงวัดมหาสอน

ธรรมาสันต์วัดกัทธิพนาราม

ประวัติธรรมาสันต์ของวัดกัทธิพนาราม

วัดตั้งอยู่บนพื้นที่ราบลุ่มมีลำธารโดยรอบ นับเป็นวัดตั้งแต่ประมาณ พ.ศ. 2360 เดิมมีนามว่า "วัดบ้านกล้วย" เป็นวัดของกลุ่มชนชาวลาวพวนหรือไทยพวน ปัจจุบันวัดกัทธิพนารามเป็นวัดใจกลางของชุมชนชาวลาวพวน

ธรรมาสันต์ของวัดกัทธิพนารามไม่มีจารึกบอกปีที่สร้างหรือชื่อผู้สร้างหรือชื่อช่างผู้สร้าง แต่จากลักษณะโครงสร้างและลวดลายที่ประดับบนธรรมาสันต์มีความแตกต่างกัน คือ โครงสร้างของธรรมาสันต์จะคล้ายกับธรรมาสันต์ทางภาคตะวันออกเฉียงเหนือของไทย คือ ปิดทึบหมด แล้วเจาะเป็นช่องคล้ายช่องหน้าต่างยกเว้นทางขึ้นที่เปิดโล่ง แต่ลวดลายที่ประดับจะมี 2 ลักษณะคือ เป็นไปตามคติความเชื่อของทางกลุ่มชนชาติลาวที่มีคติความเชื่อ คล้ายหรือเหมือนกับของกลุ่มชนชาติไทย ในขณะที่เดียวกันก็มีคติความเชื่อของทางจีนสอดแทรกผสมผสานเข้ามาด้วย ซึ่งอาจเป็นไปได้ว่าธรรมาสันต์หลังนี้เป็นธรรมาสันต์เก่าที่มีมานานแล้วและอาจสร้างขึ้นโดยช่างชาวพื้นถิ่นของกลุ่มชน แต่เมื่อเวลาผ่านไปเกิดการชำรุด ทрудโทรม จึงได้ทำการปฏิสังขรณ์โดยจ้างช่างชาวจีนมาทำการปฏิสังขรณ์ เนื่องจากปรากฏร่องรอยของชิ้นส่วนที่เป็นของที่ทำใหม่กับของเก่าเดิม แล้วจึงทำการทาสีทับใหม่ตามคติความเชื่อของช่างชาวจีน คือ ใช้สีทองและสีแดง ธรรมาสันต์หลังนี้จึงอาจจะถูกสร้างขึ้นใกล้ ๆ กับการสร้างวัดหรืออาจจะหลังจากการสร้างวัดแล้วไม่นาน เนื่องจากธรรมาสันต์จะต้องถูกใช้ในงานบุญในงานบุญพระเวสทุกๆปี ส่วนของชนชาติไทยก็จะเป็นช่วงของการออกพรรษาพระภิกษุสงฆ์จะต้องใช้เทศน์มหาชาติ

ปีพุทธศตวรรษที่น่าจะสร้างธรรมาสันต์จึงน่าจะอยู่ในช่วงปลายพุทธศตวรรษที่ 23 จนถึงต้นพุทธศตวรรษที่ 24



ภาพประกอบ 121 แสดงธรรมาสน์วัดกัถลีพนาราม

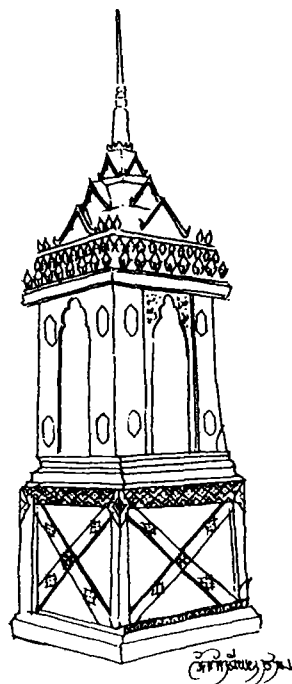

ภาพประกอบ 122 แสดงลายเส้นธรรมาสน์วัดกัถลีพนาราม

ลักษณะของธรรมาสน์วัดกัทธิพนาราม

โครงสร้างของธรรมาสน์ เป็นลักษณะปิดทึบเจาะเป็นช่องแบบช่องหน้าต่าง รูปแบบเป็น ผังสี่เหลี่ยมคล้ายกับธรรมาสน์ทางภาคตะวันออกเฉียงเหนือ แต่ส่วนของฐานทำเป็นฐานโปร่งแบบไทยภาคกลาง

ส่วนของฐานธรรมาสน์ ทำเป็นฐานโปร่งประดับลวดลายหน้ากระดานเป็นลายเขียนด้วยสีทองลายลูกฟักกำมปู พื้นที่ตรงกลางทำเป็นลายราชวัติติดดอกประจำยามเหมือนกันทั้ง 4 ด้าน

ส่วนตัวเรือนหรือส่วนกลางของธรรมาสน์ เป็นผังสี่เหลี่ยมทรงทึบปิดทั้ง 3 ด้าน ยกเว้นด้านบนได้ทางขึ้น แล้วเจาะเป็นช่องแบบช่องหน้าต่าง 3 ด้าน ประดับกรอบไม้ฉลุลาย เทพนมก้านขดกับลายนกก้านขด นอกจากนี้ยังมีการเจาะช่องเล็กๆ อีก 4 ช่องและจำหลักลายพญานาค ด้านละ 2 ตัว ตรงกลางจำหลักเป็นลายมังกรหัวเดียวแต่มีลำตัว 2 ตัว ลายลูกฟักกำมปูและลายรักร้อยกลีบบัว คันทวยที่ประดับน่าจะนำมาประดับที่หลัง เนื่องจากรูปทรงโครงสร้างเดิมไม่น่าจะมีการติดคันทวยด้านล่างของตัวเรือนประดับกัปพรหมศร

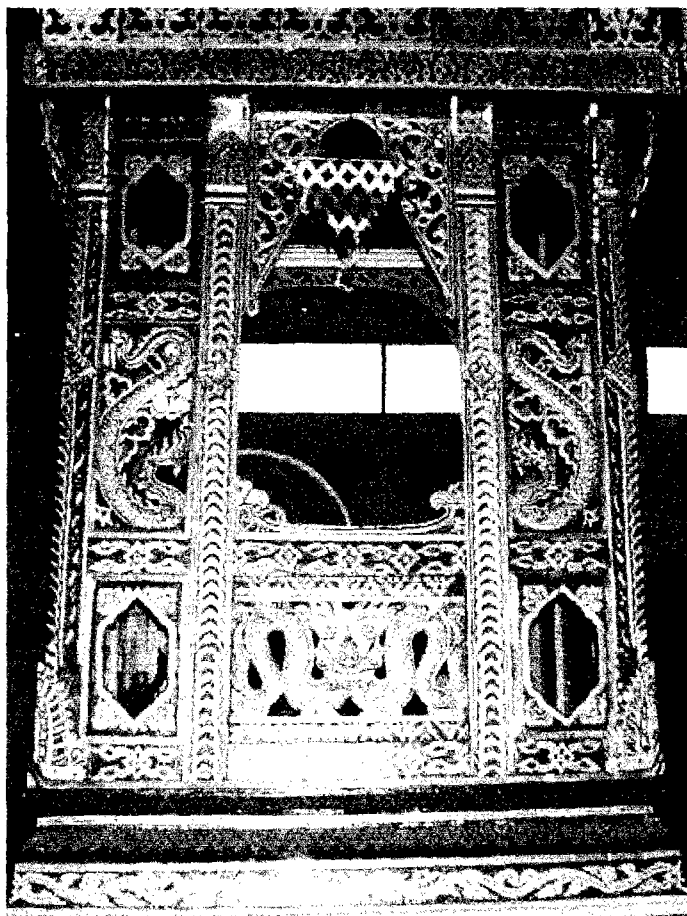

ภาพประกอบ 123 แสดงส่วนตัวเรือนของธรรมาสน์วัดกัทธิพนาราม

ส่วนเพดานวาดเป็นวงล้อและลายค่างควา 4 ตัว ประดับอยู่ตรงกลางและรอบๆขอบของเพดาน ตรงมุมวาดลายประดิษฐ์ค่างควา

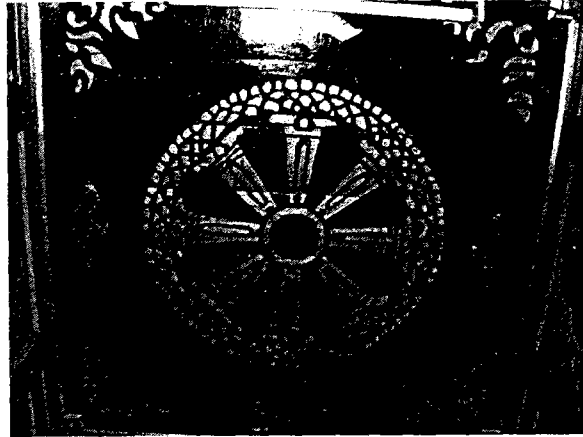

ภาพประกอบ 124 แสดงลวดลายบนเพดานธรรมาสน์วัดกัทธิพนาราม

ส่วนยอดหรือส่วนหลังคาของธรรมาสน์ เป็นหลังคาทรงจตุรมุขซ้อนกัน 3 ชั้น ย่อมุมหน้าบันวาดลวดลายเทพนมทรงพุ่ม ด้านข้างประดับลายก้านขด ด้านข้างประดับกระจัง ถัดขึ้นไปเป็นคอระฆัง บัลลังก์ ปล้องไฉน และเม็ดน้ำค้าง ก่อนที่จะถึงส่วนยอด ช่างได้สร้างเป็นส่วนของฐานรองรับส่วนยอดประดับลายหน้ากระดานเป็นลายใบไม้ และลายใบเทศจลุลาย

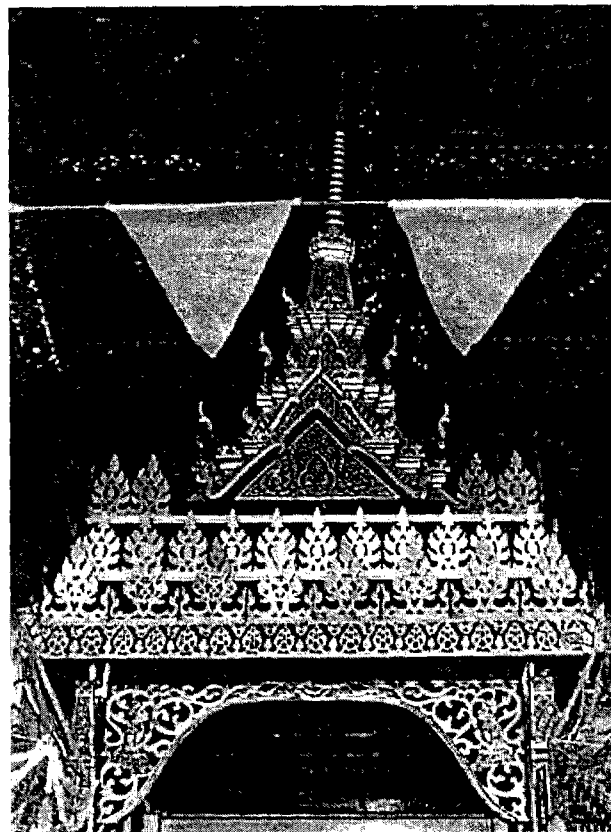

ภาพประกอบ 125 แสดงส่วนยอดของธรรมาสน์วัดกัทธิพนาราม

ส่วนบันไดเป็นบันไดนาค แต่จากรูปแบบและโครงสร้างจะเป็นรูปแบบของจีน หน้านาคให้ความรู้สึกขึงขัง ดุดัน ส่วนของหางเป็นกนกกลาย ซึ่งอาจจะเป็นไปได้ว่าบันไดทำขึ้นที่หลังพร้อมๆ กับการปฏิสังขรณ์ธรรมาสน์โดยช่างชาวจีน

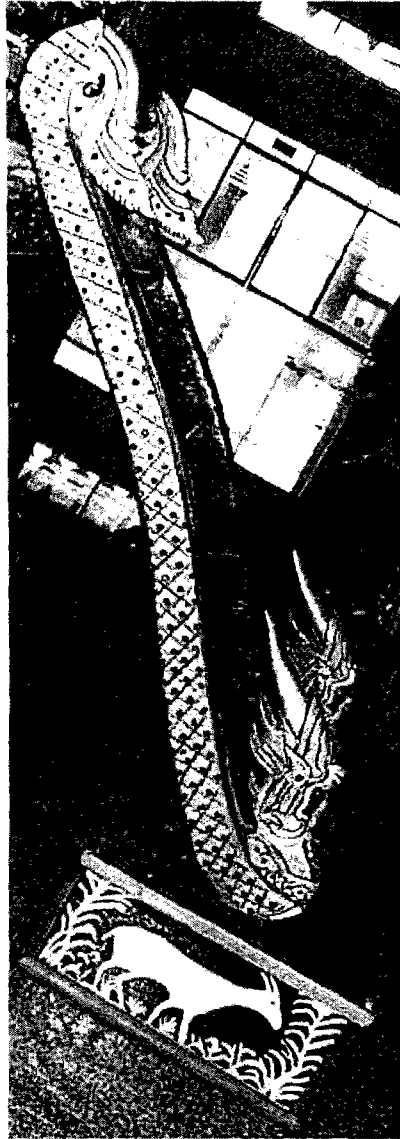

ภาพประกอบ 126 แสดงบันไดนาควัดกัทธิพนาราม

การประดับตกแต่งของธรรมาสน์ตกแต่งด้วยสีทองและสีแดง ไม่มีการประดับกระจก
เอกลักษณ์ของธรรมาสน์วัดกัทธิพนาราม อยู่ที่ความมีลักษณะเฉพาะของกลุ่มชน คือ มี
ลักษณะคล้ายกับทางภาคตะวันออกเฉียงเหนือของไทยและยังมีการผสมผสานกันกับคติความเชื่อของกลุ่มชน
ชาติจีนด้วยทั้งในด้านของสีและลวดลายในบางส่วนและจากการสำรวจของผู้วิจัยพบเพียงวัดนี้วัดเดียวที่มี
โครงสร้างของธรรมาสน์แบบนี้ คุณค่าของธรรมาสน์หลังนี้นอกจากจะเป็นการบ่งบอกถึงประวัติศาสตร์ความ
เป็นมาของชุมชน แล้วยังสามารถบอกถึงความเปลี่ยนแปลงทางด้านความคิด ความนิยมของกลุ่มชน ใน

ในช่วงเวลาที่ต่างกันและในด้านของระบบเศรษฐกิจของชุมชน นอกจากที่กล่าวมาในข้างต้นแล้วยังสามารถบ่งบอกถึงอุปนิสัยหรือวิถีทัศน์ของผู้นำในชุมชนหรือกลุ่มชนได้อีกด้วย ดังเห็นได้จากการปฏิสังขรณ์ธรรมาสถ์หลังเก่ามากกว่าที่จะบริจาคหลังใหม่มาใช้ทั้ง ๆ ที่ระบบเศรษฐกิจภายในชุมชนดี อาจจะด้วยเหตุผลของความต้องการอนุรักษ์ของเก่าเนื่องด้วยเห็นคุณค่าหรืออาจ แสดงถึงอุปนิสัยของกลุ่มชนที่ประหยัดทรัพยากรโดยใช้อย่างคุ้มค่า

ธรรมาสถ์วัดคู้งท่าเสา

ประวัติของธรรมาสถ์วัดคู้งท่าเสา

วัดคู้งท่าเสาเป็นวัดที่ตั้งอยู่บนพื้นที่ราบลุ่มริมแม่น้ำบางขาม สร้างเป็นวัดนับตั้งแต่ประมาณ พ.ศ. 2430 โดยมีนางท่าเสาบริจาคที่ดินให้เป็นที่ตั้งสร้างวัด ไม่ปรากฏว่าเป็นกลุ่มชนชาติใดแต่จากลักษณะของธรรมาสถ์ที่พบและจากการบอกเล่าของพระเมธีรัตนโนดม (ปัญญาวุฒิโณ) ทำให้ทราบถึงรูปแบบของธรรมาสถ์ว่า "ธรรมาสถ์ปิดทึบตันทั้ง 3 ด้านเปิด 1 ด้านด้านทางขึ้นบันได ธรรมาสถ์มีบันไดในตัว สีที่ใช้ทาคือสีฟ้ามเขียวตกแต่งด้วยการวาดเป็นรูปมีกระจิงล้อมรอบ ฐานของธรรมาสถ์มีขนาดใหญ่คือ มีขนาด 180 X 180 เซนติเมตร และมีความสูงโดยประมาณจากฐานถึงยอด 400 เซนติเมตร"(พระเมธีรัตนโนดม. สัมภาษณ์. 2545.)

ธรรมาสถ์หลังนี้ทางวัดได้เลิกใช้นานแล้ว สภาพของธรรมาสถ์จึงไม่สมบูรณ์แยกชิ้นส่วนกันอยู่ แต่โครงสร้างโดยรวมๆ ที่สำคัญๆ ยังคงอยู่ทำให้สามารถพอที่จะคาดเดารูปแบบของธรรมาสถ์หลังนี้ได้ ธรรมาสถ์หลังนี้ไม่มีจารึกบอกปีที่สร้างหรือผู้สร้างและช่างผู้สร้างไว้ แต่จากการบอกเล่าทำให้ทราบว่า เป็นธรรมาสถ์หลังเก่ารุ่นแรกของทางวัด ความน่าจะเป็นของช่วงที่สร้างธรรมาสถ์หลังนี้จึงน่าจะอยู่ในช่วงต้นพุทธศตวรรษที่ 24

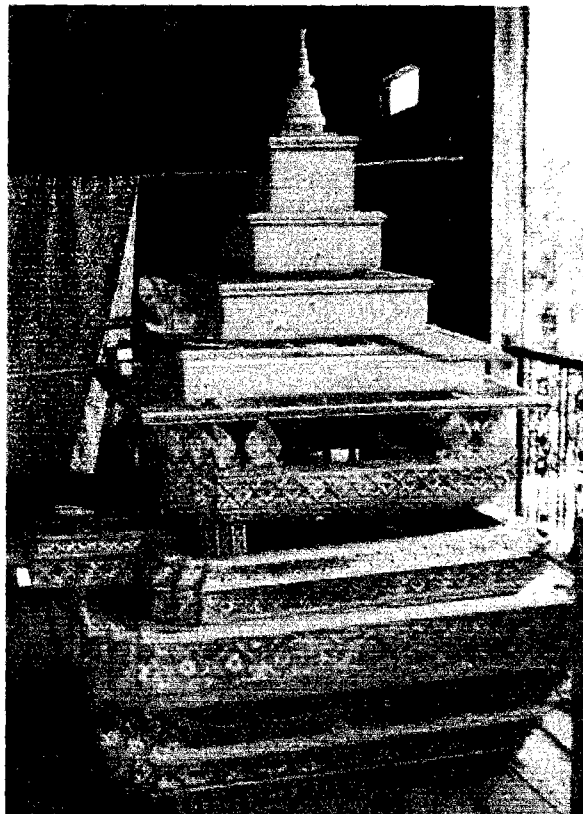

ภาพประกอบ 127 แสดงส่วนประกอบของธรรมาสถ์วัดคู้งท่าเสา

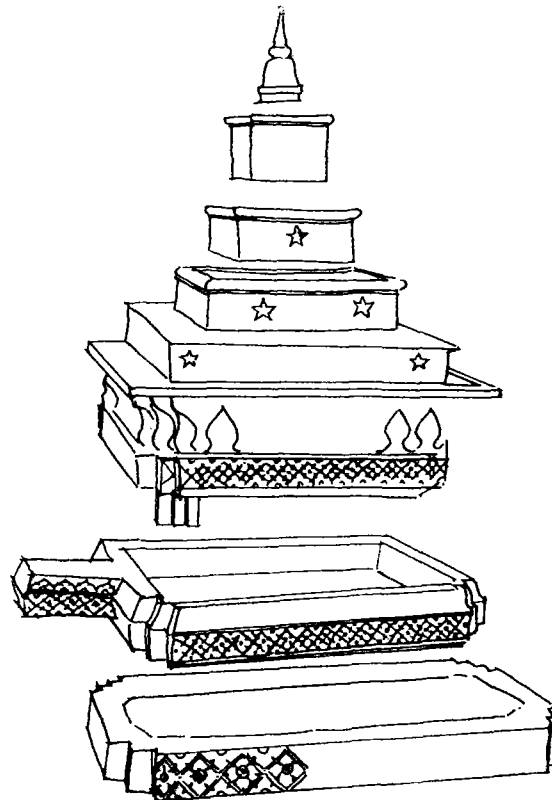

ภาพประกอบ 128 แสดงลายเส้นของธรรมาสถูปาวัดคู้้งท่าเสา

ส่วนฐานของธรรมาสถูปาประกอบไปด้วยฐาน 2 ชนิด คือ ฐานเขียงและฐานสิงห์ โดยฐานเขียงเป็นฐานชั้นล่างสุดแล้วจึงต่อด้วยฐานสิงห์ ฐานเป็นผังสี่เหลี่ยมย่อมุมสิบสอง และเนื่องจากธรรมาสถูปาหลังนี้มีบันไดภายในตัวธรรมาสถูปาแต่ปัจจุบันส่วนของบันไดได้หลุดหายไปเหลือให้เห็นเพียงร่องรอยและส่วนของชั้นบนสุดแต่ก็ไม่อยู่ในสภาพที่สมบูรณ์มากนัก ลายประดับของส่วนฐานเป็นลายประจำยามก้ามปูและลายดอกชุกดอกซ้อน

ส่วนตัวเรือนหรือส่วนกลางของธรรมาสถูปา จากสภาพที่พบพอจะคาดเดาได้ว่า ส่วนของตัวเรือนธรรมาสถูปาดังจะปิดทึบทั้งแผ่นทั้ง 3 ด้าน แล้วเจาะช่องให้ลมผ่านคล้ายช่องหน้าต่าง เสาของธรรมาสถูปาเป็นแบบย่อมุมสิบสอง ประดับด้วยกระจกเป็นลวดลาย ส่วนด้านบนของเสาประดับลายหน้ากระดานดอกชุกดอกซ้อน ด้านบนสุดประดับกระจกเจ็บบักระจิงตาอ้อย จำหลักเป็นลักษณะทรงกลมป้อมๆ แต่สวยงาม

ส่วนของหลังคาหรือยอดธรรมาสถูปา เป็นหลังคาซ้อนกัน 4 ชั้น แบบยอดปราสาท ด้านบนสุดประดับยอดที่มีรูปแบบของเจดีย์ ทรงระฆังคว่ำแต่ย่อส่วนให้เล็กลง

การประดับตกแต่งของธรรมาสถูปาที่ใช้กับธรรมาสถูปา คือ สีฟ้าอมเขียว ปิดทอง และประดับด้วยกระจกที่ลวดลายบางส่วนและในส่วนของตัวเรือนทั้งแผ่น รวมถึงเสาธรรมาสถูปาตลอดทั้งเสา จากลักษณะการตกแต่งของยอดธรรมาสถูปากับการตกแต่งในส่วนของฐานกับตัวเรือนแสดงถึงความแตกต่างกันอย่างเห็นได้ชัด จะเป็นไปได้ว่าธรรมาสถูปาหลังนี้ได้ผ่านการปฏิสังขรณ์มาแล้ว จึงทำให้เกิดความแตกต่างอย่างเห็น

เอกลักษณ์ของธรรมาสน์วัดคู้งท่าเลาอยู่ที่โครงสร้างที่มีรูปแบบคล้ายกับธรรมาสน์ทางภาคเหนือ ถึงแม้ว่าจะไม่เหมือนทั้งหมด แต่โดยโครงสร้างเป็นแบบเดียวกัน ความโดดเด่นของยอดธรรมาสน์ที่ช่างได้สร้างให้เป็นแบบทรงเจดีย์ระฆังคว่ำ ถึงแม้ว่าธรรมาสน์จะไม่ประกอบเป็นรูปร่างที่สมบูรณ์ แต่เมื่อทำการจินตนาการคาดเดาจากโครงสร้างที่มีอยู่ ทำให้คิดว่าน่าจะเป็นธรรมาสน์ที่สวยงามไม่แพ้หลังอื่นๆ เช่นกัน และเป็นที่น่าเสียดายว่าธรรมาสน์หลังนี้อาจจะถูกผาติกรรมไปแล้วก็เป็นได้ เนื่องจากวันที่ผู้วิจัยไปสำรวจได้มีผู้รับผาติกรรมเข้ามาพิจารณาเลือกดูของเก่าภายในวัด

ธรรมาสน์วัดเนินยาว

ประวัติธรรมาสน์วัดเนินยาว

วัดเนินยาวเป็นวัดของกลุ่มชนชาวลาวพวนหรือไทยพวนที่อพยพมาจากเมืองหลวงพระบาง นครเวียงจันทน์ แรกเริ่มเดิมทีกลุ่มใหญ่อยู่ที่บ้านโคกกระเทียม อำเภอเมืองลพบุรี ต่อมาประชากรมีมากขึ้นจึงได้มีการขยายที่อยู่ ส่วนหนึ่งได้อพยพมาอยู่ที่บ้านเนินยาวประมาณ 30 ครอบครัว

เดิมทีก่อนมีการสร้างวัดปัจจุบันพื้นที่ตรงนี้เคยเป็นพื้นที่ของวัดมาก่อน แต่เหลือเพียงซากอิฐและเศียรพระพุทธรูปปรักหักพัง จึงอาจเป็นไปได้ว่าในช่วงของกรุงศรีอยุธยาเป็นราชธานี เคยมีประชาชนมาอาศัยอยู่และอาจจะทิ้งร้างไปในช่วงของการเสียกรุงครั้งที่ 2 จึงกลายสภาพเป็นวัดร้างจนกระทั่งกลุ่มชนชาวลาวพวนกลุ่มนี้อพยพเข้ามาตั้งหลักปักฐานและสร้างวัดขึ้นมาใหม่

ธรรมาสน์ของวัดหลังนี้กำลังจะทำการปฏิสังขรณ์ในวันที่ผู้วิจัยได้ไปสำรวจสภาพของธรรมาสน์ยังอยู่ในสภาพสมบูรณ์มากไม่มีการจารึกปีที่สร้างหรือผู้สร้างหรือช่างผู้สร้าง แต่จากการสัมภาษณ์มรรคนายกกาด กุมเพชร ผู้ซึ่งเป็นคนในชุมชนโดยกำเนิดได้บอกเล่าให้ฟังว่า "ธรรมาสน์หลังนี้ผู้สร้างคือเฒ่ายาว - เฒ่าแมน ลวดทอง ไม่ทราบปีที่สร้างแต่เห็นมาตั้งแต่ยังเด็กแล้ว" (กาด กุมเพชร, สัมภาษณ์. 2545)ปัจจุบันมรรคนายกกาด กุมเพชร มีอายุได้ 82 ปีแล้ว ธรรมาสน์หลังนี้จึงน่าจะมียุคอย่างน้อยที่สุดก็คงจะประมาณ 80 ปี ปีที่ทำการสร้างคงจะอยู่ในช่วงพุทธศตวรรษที่ 24 มรรคนายกกาด กุมเพชร ยังเล่าถึงบรรยากาศของงานเทศน์มหาชาติว่าจะมีการหว่านข้าวสาร ข้าวเปลือก มีการเล่นเสียง (ลูกคอ) และธรรมาสน์จะใช้กับงานเทศน์มหาชาติเพียงอย่างเดียว

ลักษณะของธรรมาสน์วัดเนินยาว

โครงสร้างของธรรมาสน์วัดเนินยาวเป็นผังสี่เหลี่ยมจัตุรัส มีลักษณะเป็นธรรมาสน์ของไทยภาคกลาง แต่ลวดลายที่ประดับบนธรรมาสน์มีลักษณะที่เป็นเอกลักษณ์เฉพาะตน แม้ว่าจะได้รับอิทธิพลจากไทยก็ตาม

ส่วนฐานของธรรมาสน์ ฐานของธรรมาสน์เป็นแบบโปร่งรับน้ำหนักของตัวธรรมาสน์ด้วยการค้ำยันของไม้ไขว้กันเป็นรูปทแยงมุมทั้ง 4 ด้าน รองรับด้วยฐานเรียงซ้อนกัน 3 ชั้นไม่สูงมากนัก

ส่วนตัวเรือนหรือส่วนกลางของธรรมาสน์ ประกอบด้วยเสาตรงไม่ย่อมุม แต่มีการจำหลักลวดลายที่เสาทั้ง 4 เสา ด้านล่างของเสาดัดคอบพรมศร ด้านบนติดคันทวยจำหลักเป็นรูปพญานาค ตรงกลางเสาดัดดอกประจายาม ด้านบนของธรรมาสน์ประดับด้วยโครงไม้ฉลุลายคล้ายๆ กับลายก้านขดของไทยเป็นรูปธรรมชาติดอกไม้ ใบไม้ ทั้ง 4 ด้าน

พนักจำหลักเป็นลายดอกชีกดอกซ้อนตัดแปลงมีความแปลกและสวยงาม มีเอกลักษณ์เฉพาะแห่งท้องถิ่นตน รอบๆของพนักประดับด้วยกระจังทรงป้อมๆมีการจำหลักเป็นรูปวงกลมเล็กๆ แล้วทาสีที่แตกต่างจากสีในตัวลายทำให้เกิดจุดเด่นน่าสนใจขึ้น อาจกล่าวได้ว่าเป็นการออกแบบของช่างในสมัยนั้นก็เป็นได้ ถัดจากกระจังปฏิญาณลงมาเป็นลายหน้ากระดานดอกชีกดอกซ้อน มีอกไก่เขียนลวดลายรัก

ร้อยกลีบบัวประดับที่ท้องไม้ ถัดลงมาเป็นกระจังรวนมีขนาดใกล้เคียงกับกระจังปฏิญาณด้านบนแต่ถ้าเป็นลักษณะของงานช่างไทยกระจังรวนจะมีขนาดเล็กกว่ากระจังปฏิญาณ เนื่องจากช่างไทยจะให้ความสำคัญกับกระจังปฏิญาณมากกว่าหรืออาจจะกล่าวได้ว่ากระจังปฏิญาณคือ ประธานใหญ่ของลวดลายกระจัง



ภาพประกอบ 129 แสดงธรรมาสน์วัดเนินยาว

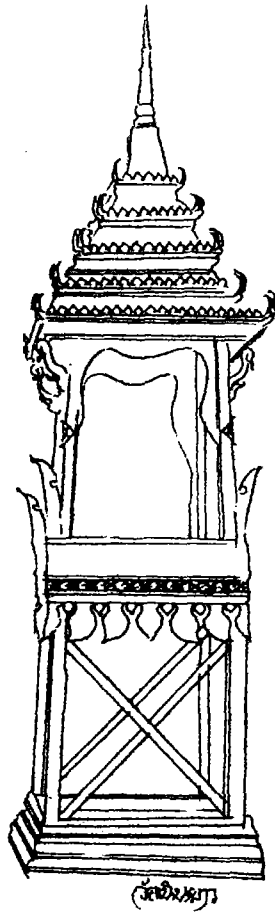

ภาพประกอบ 130 แสดงลายเส้นธรรมาสน์วัดเนินยาว



ภาพประกอบ 131 ลวดลายของโครงไม้ฉลุส่วนตัวเรือนและลวดลายกาบพรหมศรของธรรมาสน์วัดเนินยาว

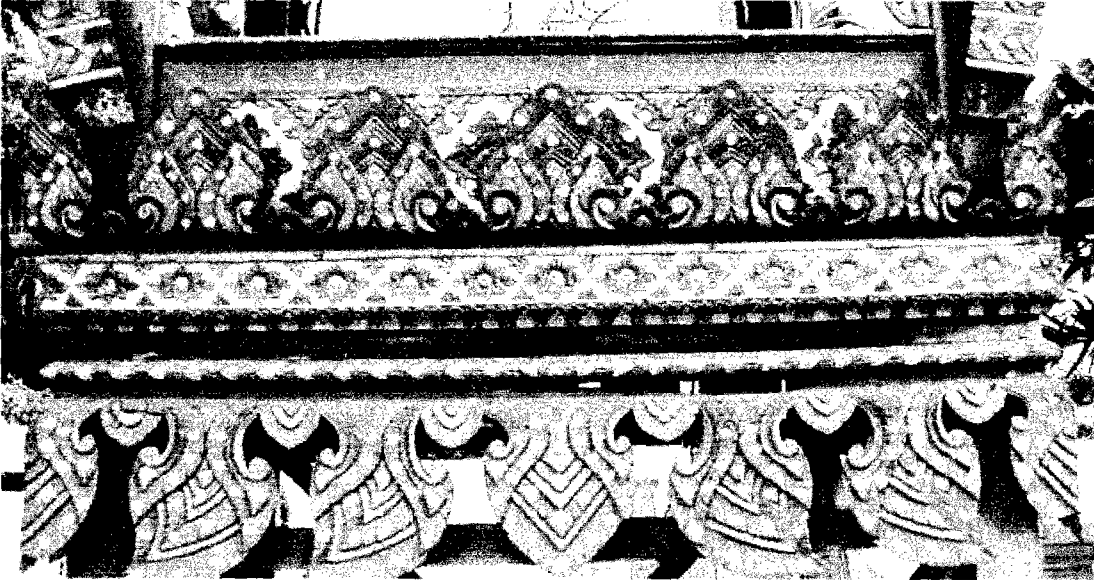

ภาพประกอบ 132 แสดงลายกระจังและลายหน้ากระดานของธรรมาสน์วัดเนินยาว

ส่วนเพดานของธรรมาสน์ จำหลักลายดอกบัว 5 ดอก ตรงกลางเป็นดอกใหญ่ที่สุด
ประดับขอบธรรมาสน์ด้วยการจำหลักลายกลีบบัว

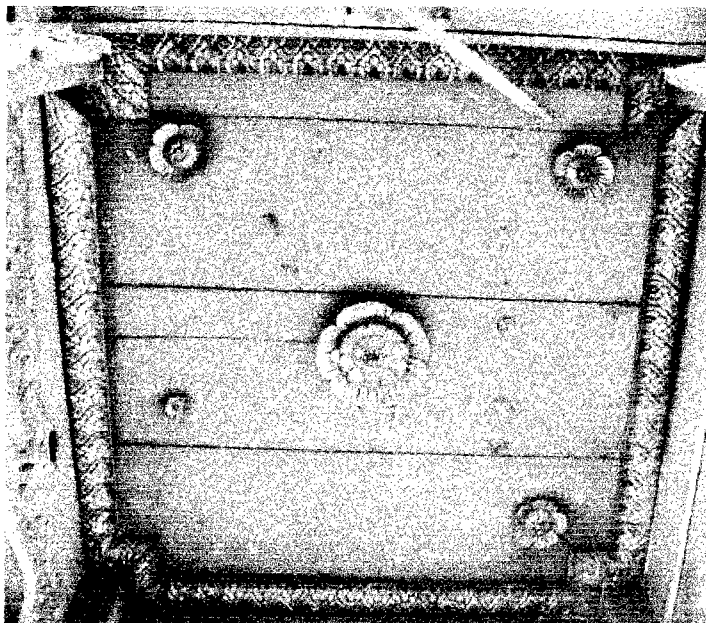

ภาพประกอบ 133 แสดงเพดานธรรมาสน์วัดเนินยาว

ส่วนหลังคาหรือส่วนยอดของธรรมาสน์ หลังคายอดปราสาทเรียงซ้อนกัน 5 ชั้น แต่ละ
ชั้นประดับด้วยกระจังเจิมและกระจังตาอ้อย ลายหน้ากระดานดอกชี่กดอกซ้อน ด้านใต้ท้องชายหลังคา
ประดับดอกบัวจำหลักล้อมรอบทุกชั้น ตรงมุมประดับนาคปักทั้ง 4 มุมทุกชั้น ส่วนยอดปราสาทประดับด้วย
คอร่มงม บัวกลุ่ม ปลียอด และเม็ดน้ำค้าง

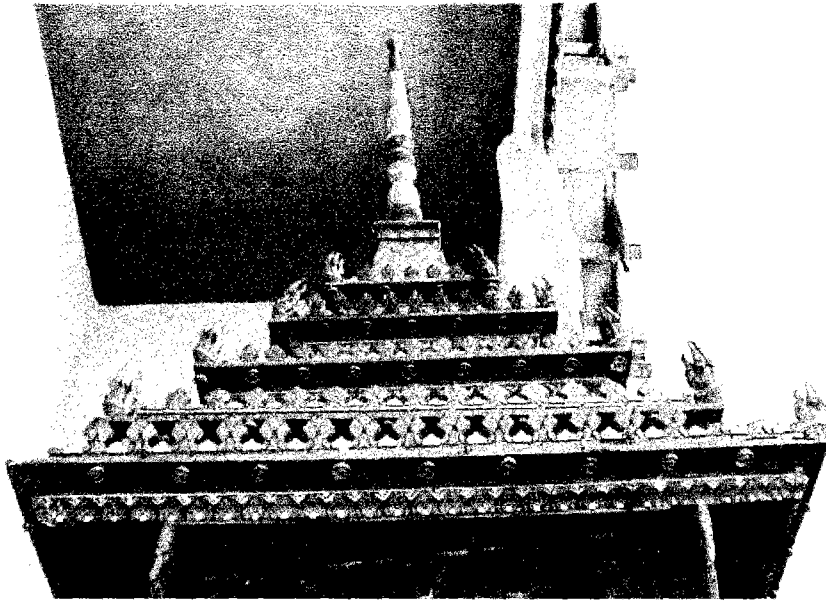

ภาพประกอบ 134 แสดงหลังคายอดปราสาทของวัดเนินยาว

ส่วนบันได บันไดนาคอ่อนโค้ง ปลายหางนกยูงหันทิศมาทางส่วนหัวของบันได หงอน
เรียงซ้อนกัน 3 ชั้น ไม่ยาวมากนักปากหุบ เห็นเขี้ยวเรียงอยู่ด้านนอกของปาก มีเศราเล็ก ๆ ตรงกลาง
ลวดลายของตัวบันไดนาคเป็นแบบเรียบง่ายไม่สลัษับซ้อนเหมือนกับของไทย



ภาพประกอบ 135 แสดงบันไดธรรมาสน์วัดเนินยาว

การประดับตกแต่งของธรรมาสันน์ประดับตกแต่งด้วยสีทอง สีฟ้าอมเขียว สีขาว ไม่มี การประดับกระจก

เอกลักษณ์ของธรรมาสันน์หลังนี้อยู่ที่ลวดลายที่มีลักษณะเฉพาะของช่าง ถึงแม้โครงสร้าง ของลวดลายจะได้รับมาจากของไทยก็ตาม แต่อีกลักษณะหนึ่งที่น่าจะเรียกได้ว่าเป็นการเน้นลักษณะเฉพาะ ของธรรมาสันน์ทางชนชาติลาวก็ว่าได้ ก็คือ การมีสีสันที่สดใสของธรรมาสันน์ ธรรมาสันน์ของกลุ่มชนชาติลาว โดยส่วนมากจะมีหลากหลายสี ต่างจากธรรมาสันน์ของกลุ่มชนชาติไทยหรือกลุ่มชนชาติจีนที่จะใช้สีเพียงไม่กี่สี ในการตกแต่งทาบธรรมาสันน์

ธรรมาสันน์วัดมะขามเฒ่า

ประวัติของธรรมาสันน์วัดมะขามเฒ่า

วัดมะขามเฒ่าตั้งอยู่บนพื้นที่ราบสูง ประชาชนที่อาศัยอยู่และทำการสร้างวัดเป็นชาวไทย พวนมาจากเวียงจันทน์ โดยแยกออกมาจากบ้านโคกกระเทียม อำเภอเมืองลพบุรีประมาณ 10 ครอบครัว นามของวัดได้มาจากเดิมที่มีต้นมะขามใหญ่อยู่ต้นหนึ่งเป็นสัญลักษณ์จึงได้นำวัดว่า "วัดมะขามเฒ่า" วัด มะขามเฒ่าสร้างเป็นวัดประมาณปี พ.ศ. 2430

สภาพความเป็นอยู่ของบ้านเรือนภายในหมู่บ้านยังมีรูปลักษณะของสถาปัตยกรรมแบบเดิม ในชุมชนของตน เป็นบ้านไม้ใต้ถุนสูงอยู่กันอย่างเรียบง่าย นับว่าชุมชนหรือหมู่บ้านแห่งนี้ยังคงรักษา วัฒนธรรมของตนเองไว้ได้เป็นอย่างดี

ธรรมาสันน์หลังนี้อยู่ในสภาพที่ไม่ได้ใช้งานเนื่องจากไม่อยู่ในช่วงเทศกาลงาน สภาพของ ธรรมาสันน์จึงกระจัดกระจายมีช่องว่างอยู่ ไม่ปรากฏปีที่สร้าง ชื่อผู้สร้างหรือช่างผู้สร้าง จึงไม่สามารถกำหนด อายุของธรรมาสันน์ได้ เมื่อสังเกตจากสภาพโครงสร้างของธรรมาสันน์พบว่า ธรรมาสันน์จะมีลักษณะของชนชาติ ลาว ชนชาติจีนและชนชาติไทย อาจเนื่องมาจากการปฏิสังขรณ์ โดยแรกเริ่มเดิมทีคงสร้างโดยช่างพื้นบ้าน ภายในชุมชนหรืออาจจะจ้างมาจากบ้านโคกกระเทียม อำเภอเมืองลพบุรี ที่ได้ทำการแยกครอบครัวออกมา ต่อมาเมื่อธรรมาสันน์ชำรุดไปตามกาลเวลาจึงได้มีการปฏิสังขรณ์ด้วยการจ้างช่างชาวจีนมาทำการปฏิสังขรณ์ โครงสร้างและลวดลายของธรรมาสันน์จึงเปลี่ยนแปลงไปตามคติความเชื่อของช่าง ธรรมาสันน์หลังนี้จึงน่าจะ สร้างขึ้นในราวต้นพุทธศตวรรษที่ 24

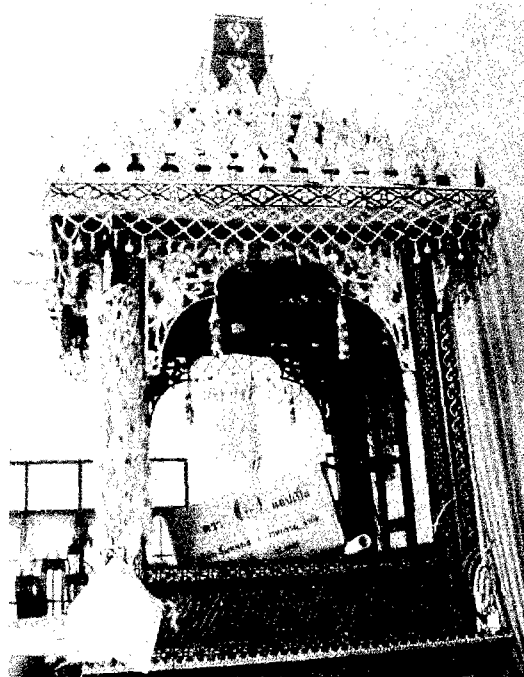

ภาพประกอบ 136 แสดงธรรมาสันน์วัดมะขามเฒ่า

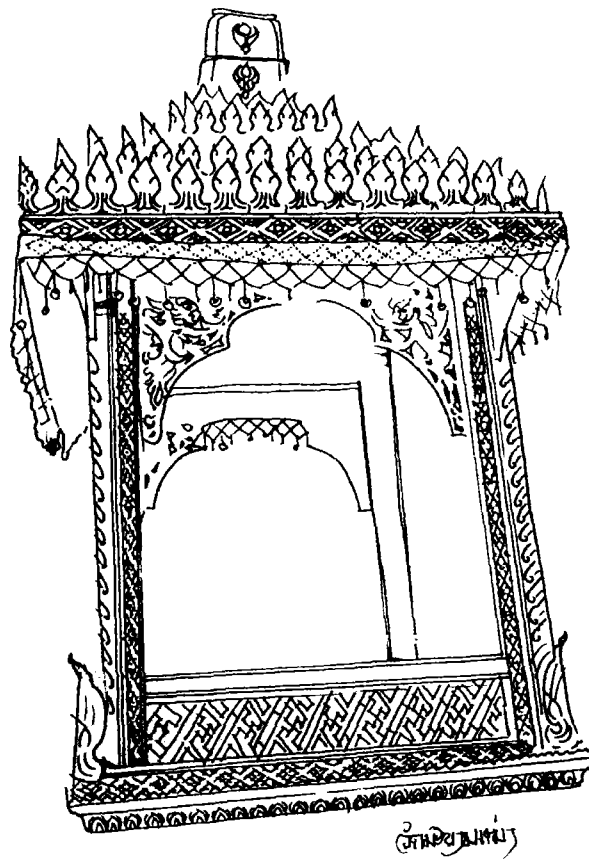

ภาพประกอบ 137 แสดงลายเส้นธรรมาสน์วัดมะขามเต่า

ลักษณะของธรรมาสน์

โครงสร้างของธรรมาสน์ เป็นทรงผังสี่เหลี่ยม ลักษณะของส่วนฐานเท่าที่เห็นเป็นฐานที่ปเรียงซ้อนกัน ลักษณะของธรรมาสน์ดูที่ปมีโครงสร้างที่เรียบง่าย

ส่วนฐานของธรรมาสน์ เป็นฐานเขียงเขียนลวดลายด้วยสีทองเรียงซ้อนกันหลายชั้น ตรงขอบของฐานติดกระจังตาอ้อย ลวดลายที่วาดเป็นลาย 12 นักษัตรีย์ ลายดอกชอกชอกดอกซ้อน และลายดอกประจายาม ลักษณะของลวดลายวาดอย่างง่าย ๆ ไม่สลับซับซ้อน

ส่วนตัวเรือนหรือส่วนกลางของธรรมาสน์ เป็นเสาตรงเหลี่ยมเขียนลวดลายด้วยสีทองแบบลายรดน้ำของไทยแต่ลวดลายไม่ละเอียดเท่าและไม่ได้ทำตามกรรมวิธีเดียวกับลายรดน้ำจึงอาจเรียกได้ว่า "ลายรดน้ำกำมะลอ" ที่เสาด้านล่างและด้านบนประดับลายกาบและคันทวย แต่เมื่อทำการสำรวจให้ดีจะพบว่าวัสดุที่ใช้แตกต่างจากของเดิม จึงน่าจะสันนิษฐานได้ว่าอาจนำมาตกแต่งภายหลัง พื้นที่ด้านบนตรงกลางระหว่างเสาประดับกรอบไม้ฉลุลายมังกรหันหน้าเข้าหากัน พนักของธรรมาสน์ฉลุลายเป็นลวดลายจีนล้อมรอบด้วยกรอบไม้วาดลวดลายดอกชอกชอกดอกซ้อนด้วยสีทอง เพดานประดับดอกจงกลและลายค้างคาว

ส่วนยอดหรือหลังคาธรรมาสน์ เป็นยอดปราสาทเรียงซ้อนกัน 7 ชั้น ประดับด้วยกระจังเจิมทุกชั้น ไม่มีนาคเศียรปักหรือบันแถลง ส่วนยอดเห็นเพียงคอร่มงวาลวดลายดอกบัวเท่านั้น

บันไดธรรมาสน์ เป็นบันไดนาคแต่ส่วนหัวเป็นหน้าสิงห์โตมีแผงคอรกระจายรอบๆ หน้า ลักษณะของหน้าให้ความรู้สึกดูต้น บันไดมีโครงสร้างโค้ง ลำตัวมีเกร็ดแบบปลาและลำตัวยาวแบบนาค ลักษณะของหางขดม้วน

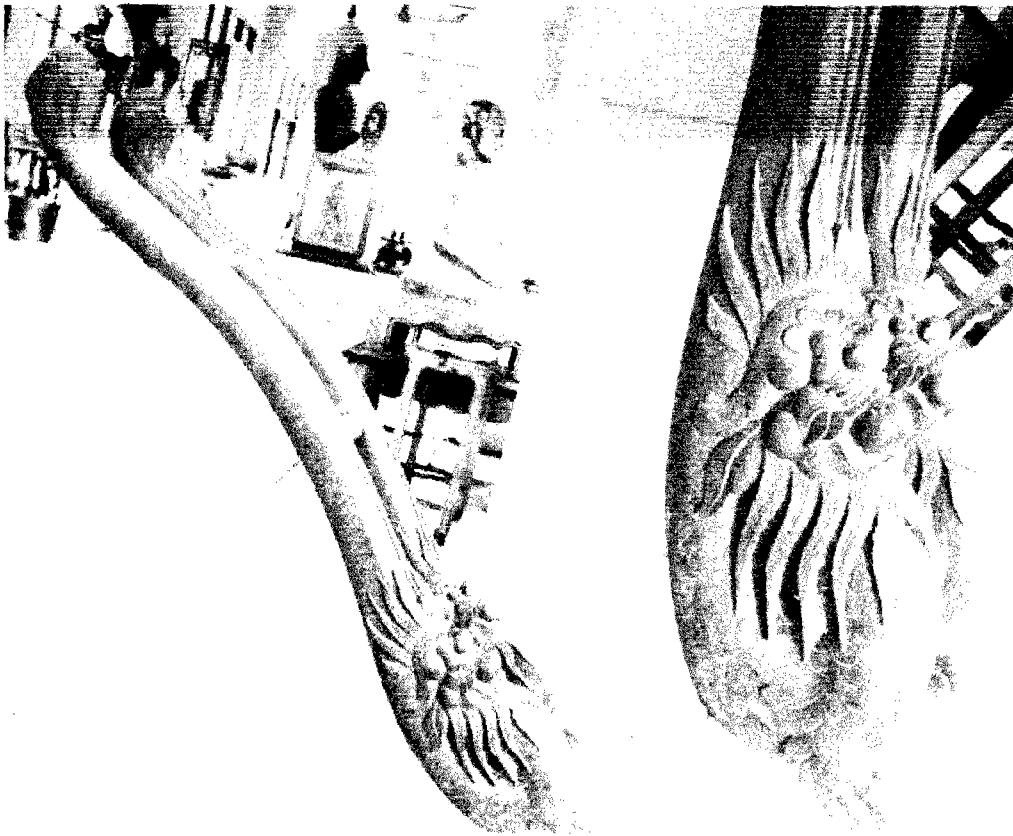

ภาพประกอบ 138 แสดงบันไดธรรมาสน์วัดมะขามเฒ่า

การประดับตกแต่งธรรมาสน์ ตกแต่งด้วยการใช้สีทองวาดลวดลายและสีแดงทาบริเวณ
พนัก พื้นที่ส่วนใหญ่เป็นสีธรรมชาติของไม้

ลักษณะที่เป็นเอกลักษณ์ของธรรมาสน์หลังนี้ คือ ความผสมผสานกันของงานในกลุ่มชน
ชาติลาวกับงานของกลุ่มชนชาติจีน ที่เข้ามาลงหลักปักฐานในเมืองไทย ทำให้เกิดความงามขึ้นอีกลักษณะ
หนึ่ง โดยการผสมผสานของช่างตั้งธรรมาสน์หลังนี้ ส่วนที่โดดเด่นของธรรมาสน์หลังนี้มีอยู่ 3 ส่วน คือ

- ส่วนแรก คือ ส่วนยอดของหลังคาที่เรียงซ้อนกันถึง 7 ชั้นและประดับด้วย
กระจังเจมในทุกระดับชั้นแทนที่จะตกแต่งด้วยนาคเศียรปักหรือบันแถลงตามแบบของไทย
- ส่วนที่ 2 คือ ลวดลายฉลุเป็นมังกรในกรอบไม้ด้านบนของตัวเรือนธรรมาสน์
โดยปกติจะประดับลวดลายเป็นพรรณพฤกษาหรือลวดลายประดิษฐ์จากธรรมชาติมากกว่า
- ส่วนสุดท้ายก็คือ บันไดซึ่งมีลักษณะที่แตกต่างจากธรรมาสน์หลังอื่น ๆ อย่าง
เห็นได้ชัด คือ มีหน้าเป็นสิงห์ เท้าเป็นนก ลำตัวเป็นนาค มีเกล็ดแบบปลา

ธรรมาสน์วัดสระเตยน้อย

ประวัติของธรรมาสน์วัดสระเตยน้อย

วัดสระเตยน้อยตั้งอยู่บนพื้นที่ราบลุ่ม ชาวบ้านเป็นชาวพวนอพยพมาจากเมืองหลวงพระ
บาง นครเวียงจันทน์ เดิมตั้งถิ่นฐานอยู่ที่บ้านโคกกระเทียม อำเภอเมืองลพบุรี ต่อมาได้อพยพครอบครัว
มาตั้งหลักปักฐานที่หมู่บ้านนี้ แล้วจึงได้สร้างวัดขึ้นเรียกว่า "วัดสระเตยน้อย" หรือ "วัดสระเตย" วัดสระ
เตยน้อยสร้างขึ้นเป็นวัดนับตั้งแต่ พ.ศ. 2441

ธรรมาสน์หลังนี้ทางวัดได้เก็บไว้ในอาคารเก็บของ ไม่ได้รับการดูแล แต่สภาพยังคงค่อนข้างสมบูรณ์ ลวดลายขาดหายไปบางส่วน มีการนำเอากระดุมมาปิดทับเสา ทำให้ร่องรอยเดิมถูกปิดทับ ไม่ทราบประวัติของผู้สร้างและช่างผู้สร้าง รวมถึงปี พ.ศ. ที่ทำการสร้าง แต่จากลักษณะโครงสร้างของธรรมาสน์น่าจะสร้างขึ้นโดยช่างผู้สร้างพื้นถิ่น ภายในชุมชนและน่าจะเป็นธรรมาสน์หลังเก่าที่เกิดขึ้นพร้อม ๆ หรือใกล้เคียงกับการสร้างวัด ช่วงของการสร้างธรรมาสน์หลังนี้จึงน่าจะอยู่ในช่วงต้นพุทธศตวรรษที่ 24

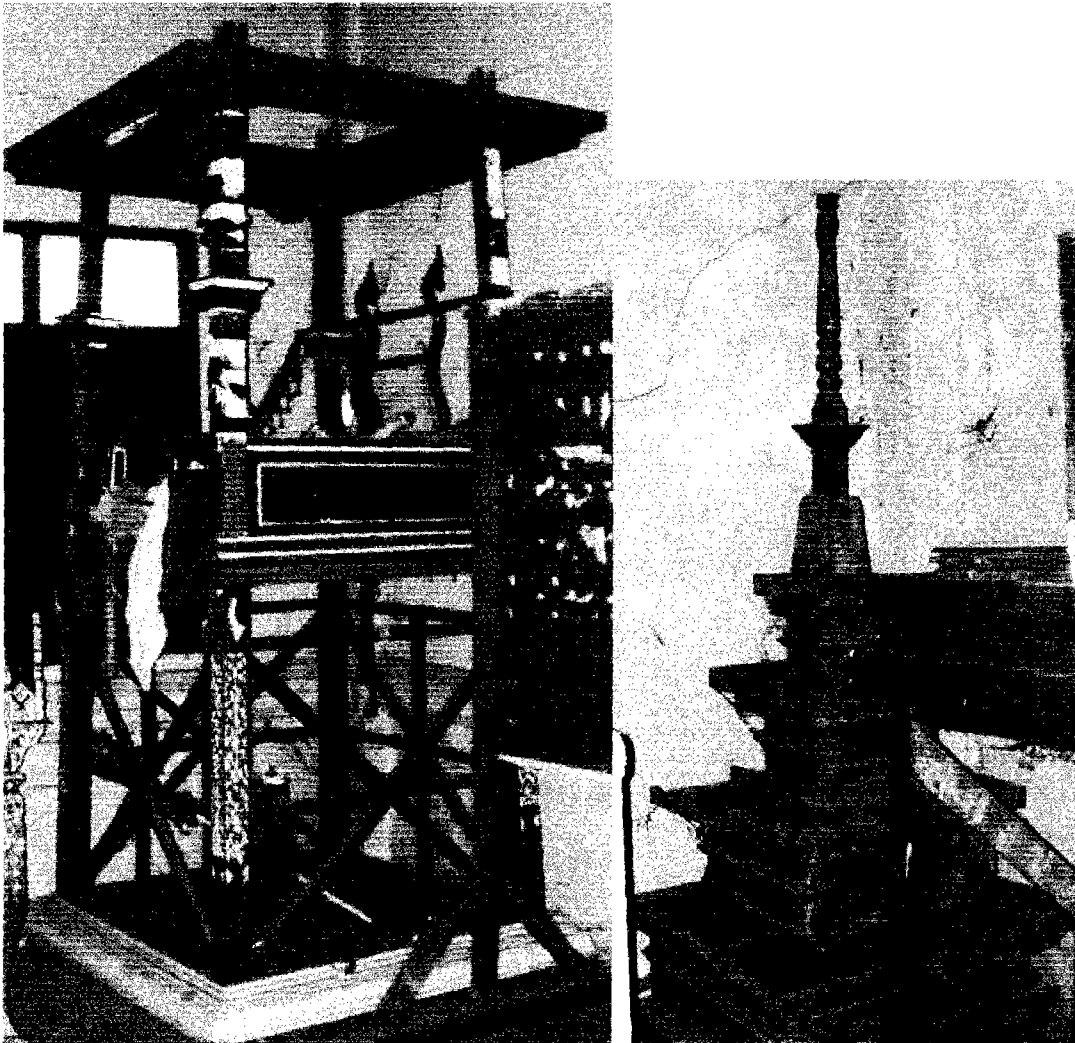

ภาพประกอบ 139 แสดงธรรมาสน์วัดสระเตยน้อย

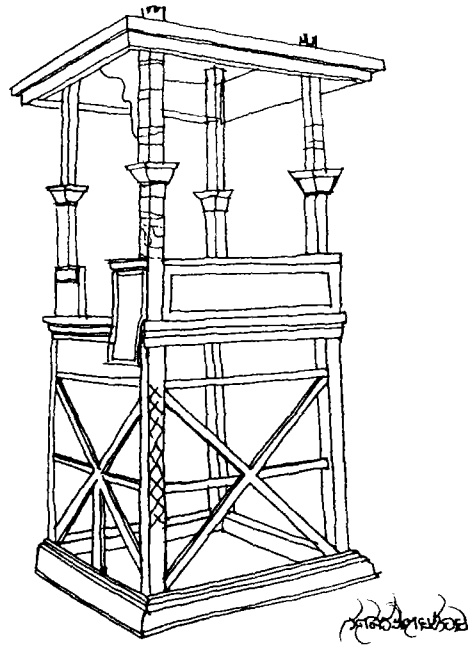

ภาพประกอบ 140 แสดงลายเส้นธรรมาสน์วัดสระเตยน้อย

ลักษณะของธรรมาสน์วัดสระเตยน้อย

โครงสร้างของธรรมาสน์มีลักษณะเรียบง่าย เป็นผืนสี่เหลี่ยม ขึ้นโครงไม้อย่างง่าย ๆ เสริมแรงในการรับน้ำหนักด้วยการใช้ไม้ทำเป็นทแยงมุมและเพิ่มความแข็งแรงให้เพิ่มขึ้นด้วยเสริมไม้อีก 2 ท่อน ที่ด้านบนไม้ทแยงและตรงกลางจุดตัดของไม้ทแยง หลังคายอดปราสาททรงเหลี่ยม

ส่วนฐานของธรรมาสน์ เป็นฐานโปร่งประกอบด้วยเสาเหลี่ยม 4 เสา จำหลักลวดลาย ก้านต่อดอกทั้ง 4 เสา ที่ด้านบนของเสาดัดคาบไผ่ ด้านล่างของฐานทำเป็นลักษณะที่ปัจจุบันเรียกว่า "คิ้วบัว"



ภาพประกอบ 141 แสดงส่วนฐานธรรมาสน์และลวดลายบนเสาส่วนฐานของธรรมาสน์วัดสระเตยน้อย

ส่วนตัวเรือนหรือส่วนกลางของธรรมาสน์ เป็นเสาเหลี่ยม ตรงกลางเสาถึงเป็นลักษณะของฐาน ด้านบนประดับโครงไม้ฉลุเป็นลวดลายก้านขด พนักของธรรมาสน์ไม่เห็นร่องรอยเดิมว่ามีกรจำหลักหรือวาดลวดลายหรือไม่ เนื่องจากถูกทาสีทับใหม่ไปแล้ว ด้านข้างของธรรมาสน์ด้านหนึ่งติดนาคจำหลักมีลักษณะคล้าย ๆ กับบันได แต่ยึดด้วยไม้ตรงกลางลำตัวเพียงท่อนเดียว คาดว่าน่าจะทำขึ้นมาเพื่อวางคัมภีร์หรืออุปกรณ์ของสงฆ์ ในขณะที่ทำการเทศน์

ส่วนหลังคาหรือส่วนยอดธรรมาสน์ หลังคาเป็นหลังคายอดปราสาททรงเหลี่ยม เรียงซ้อนกัน 4 ชั้น ส่วนยอดปราสาทไม่เหมือนกับของไทย คือ จะประกอบด้วยชั้นของคอรระซัง ต่อยอดด้วยไม้กลึงเป็นฐานรูปแบบเดียวกับเสาของส่วนตัวเรือนและปลียอดคกลึงกลมคล้าย ๆ กับลักษณะของลูกกรงหน้าต่างหรือราวบันไดไม้

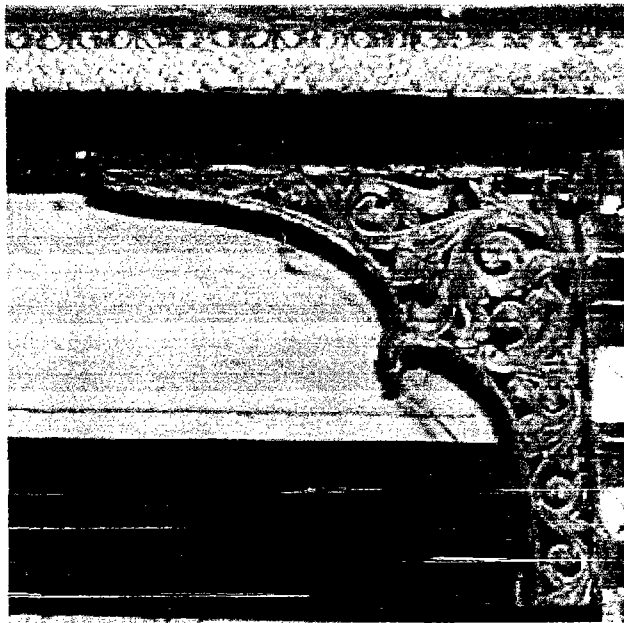

ภาพประกอบ 142 แสดงลวดลายของโครงไม้ฉลุลายก้านขดบนตัวเรือนธรรมาสน์วัดสระเตยน้อย

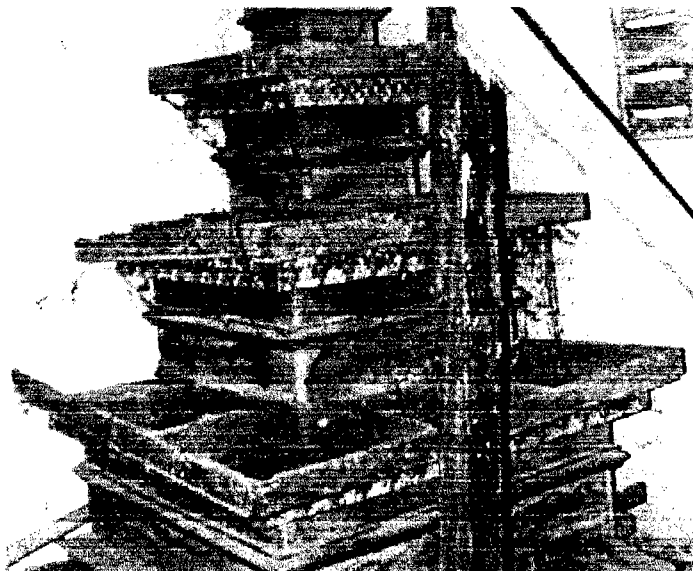

ภาพประกอบ 143 แสดงโครงสร้างส่วนหลังคาหรือยอดธรรมาสน์วัดสระเตยน้อย

ส่วนบันไดของธรรมาสน์ไม่พบแล้ว แต่คาดว่าน่าจะมีลักษณะที่คล้ายๆ กับนาคที่ติดอยู่บนตัวเรือนธรรมาสน์



ภาพประกอบ 144 แสดงนาคที่ติดบนตัวเรือนธรรมาสน์วัดสระเตยน้อย

การประดับตกแต่งของธรรมาสน์ ทาสีฟ้าอมเขียว สีขาว สีเหลือง ประดับกระจกตรงตัวนาค

เอกลักษณ์ของธรรมาสน์หลังนี้อยู่ที่หลังคายอดปราสาทผิงสี่เหลี่ยม มีส่วนยอดเป็นไม้กลิ้งรูปทรงต่างๆ เป็นการผสมผสานระหว่างคติความเชื่อของไทยกับการรับเอาอิทธิพลรูปแบบใหม่ของตะวันตกเข้ามาปรับเปลี่ยนความเป็นพื้นบ้านพื้นถิ่นของโครงสร้างธรรมาสน์ที่เรียบง่าย และเอกลักษณ์ที่โดดเด่นของนาคที่ติดบนตัวเรือนธรรมาสน์ ซึ่งแสดงถึงความเป็นลักษณะเฉพาะของช่างผู้ทำ

ธรรมาสน์วัดหนองเมือง

ประวัติธรรมาสน์วัดหนองเมือง

วัดหนองเมืองตั้งบนพื้นฐานที่ราบต่ำ ประชาชนเป็นชาวลาวแกว้ อพยพมาจากนครเวียงจันทน์ ตั้งแต่สมัยต้นกรุงรัตนโกสินทร์ และได้มาตั้งหลักปักฐานที่หมู่บ้านหนองเมือง วัดหนองเมืองสร้างเป็นวัดนับตั้งแต่ประมาณ พ.ศ. 2425

ธรรมาสน์ของวัดหนองเมืองไม่ปรากฏปีที่สร้าง ช่างผู้สร้าง และผู้สร้างปัจจุบันไม่ได้ใช้ธรรมาสน์หลังนี้แล้ว แต่ใช้หลังใหม่ที่มีผู้มาถวายให้กับวัดทางวัดจึงนำไปเก็บไว้ที่ชั้นบนของศาลาการเปรียญซึ่งไม่ค่อยได้เปิดใช้งาน แต่ทางวัดได้ทำการปฏิสังขรณ์ธรรมาสน์โดยการจ้างช่างพื้นบ้านทางแพร์มาเป็นผู้ทำการปฏิสังขรณ์ เมื่อประมาณปี 2544 มีผลทำให้ลวดลายและสีของธรรมาสน์เปลี่ยนแปลงไปตามคติความเชื่อของช่าง

จากโครงสร้างรูปแบบและลวดลาย ที่พบธรรมาสน์มีลักษณะแบบอย่างที่แตกต่างกันจากคติความเชื่อของช่างไทยอย่างเห็นได้ชัด ไม่ว่าจะเป็นที่ฐานตัวเรือนหรือยอดปราสาท โดยเฉพาะที่ส่วนยอดปราสาทจะคล้ายกับทางประเทศพม่าหรือทางตอนเหนือของประเทศไทย ช่างผู้สร้างจึงน่าจะเป็นช่างพื้นบ้านพื้นถิ่นที่อพยพมาจากนครเวียงจันทน์

พอจะอนุมานได้ว่าธรรมาสน์หลังนี้คงสร้างขึ้นมาพร้อมๆ กับการสร้างวัดหรืออาจจะหลังเพียงเล็กน้อยไม่เกิน 2 - 3 ปี ช่วงที่ทำการสร้างคงจะอยู่ในราวต้นพุทธศตวรรษที่ 24

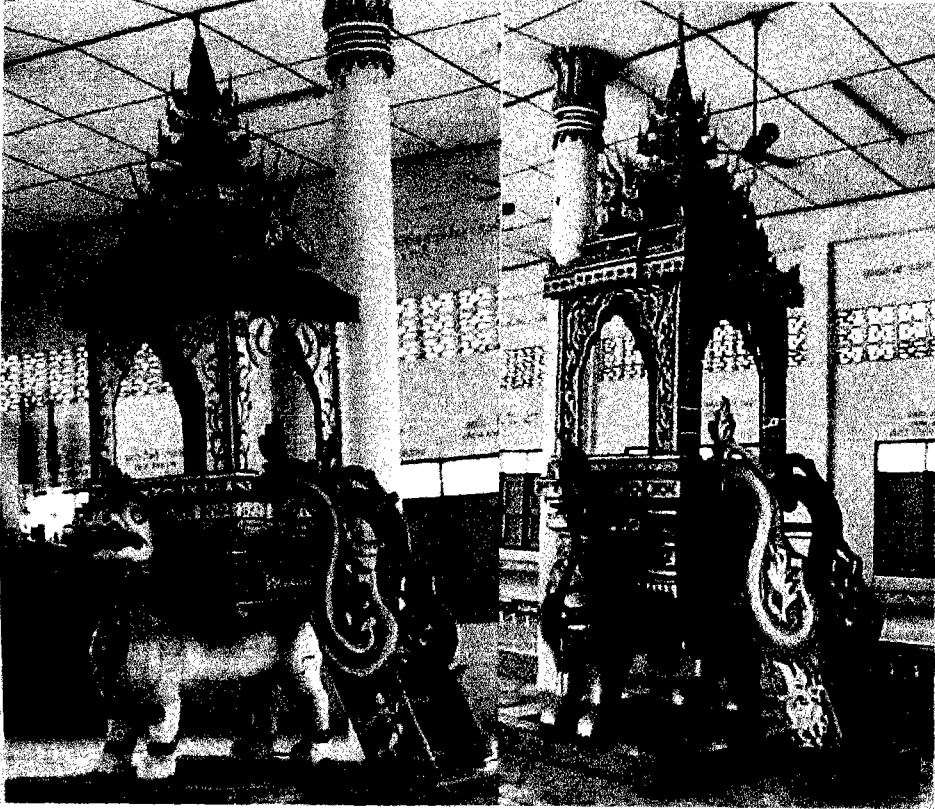

ภาพประกอบ 145 แสดงธรรมาสน์วัดหนองเมืองก่อนการปฏิสังขรณ์และหลังการปฏิสังขรณ์

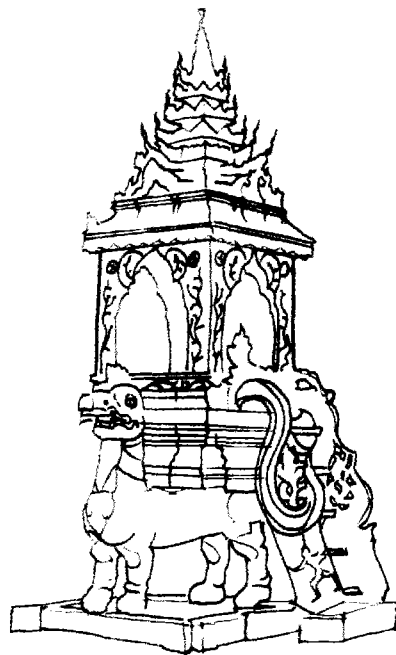

วิฑูรย์ทองสีทอง

ภาพประกอบ 146 แสดงลายเส้นธรรมาสน์วัดหนองเมือง

ลักษณะของธรรมาสน์

โครงสร้างของธรรมาสน์เป็นโครงสร้างที่เรียกว่า สิงห์เทินปราสาท ตัวเรือนธรรมาสน์เป็น ผังสี่เหลี่ยมทึบ ไม่โปร่ง ส่วนของหลังคาเป็นแบบเรือนชั้นยอด คล้ายกับธรรมาสน์สิงห์เทินปราสาทของ วัด ตำบลชิวทวน อำเภอเขื่องใน จังหวัดอุบลราชธานี แต่วัสดุที่ใช้ในการสร้างมีความแตกต่างกัน

ส่วนฐานของธรรมาสน์ เป็นฐานสิงห์ อยู่ในท่ายืน มีลักษณะผ่าเผย นำเกรงขาม ด้าน หน้าของสิงห์อ้าปาก มีหงอนบนศีรษะและเครา ส่วนหางจำหลักเป็นลวดลายกำนชด

ส่วนตัวเรือนหรือส่วนกลางของธรรมาสน์ เป็นผังสี่เหลี่ยมปิดทึบแล้วเจาะช่อง คล้ายช่อง หน้าต่างทั้ง 4 ด้าน ส่วนของฐานสอบเข้าแล้วผายออก เพื่อรองรับตัวเรือนธรรมาสน์ มีเสาเล็กๆ ติดที่มุม ทั้ง 4 ด้าน ลวดลายของธรรมาสน์ก่อนการบูรณะจะประดับด้วยไม้ฉลุลาย ตกแต่งตามขอบของฐาน และ ลายหน้ากระดาน แต่เมื่อช่างได้มาทำการปฏิสังขรณ์แล้วได้เปลี่ยนแปลงเป็นลวดลายจำหลักทางภาคกลาง ทำให้ความงามแบบพื้นบ้านพื้นถิ่นดั้งเดิมได้สูญหายไป

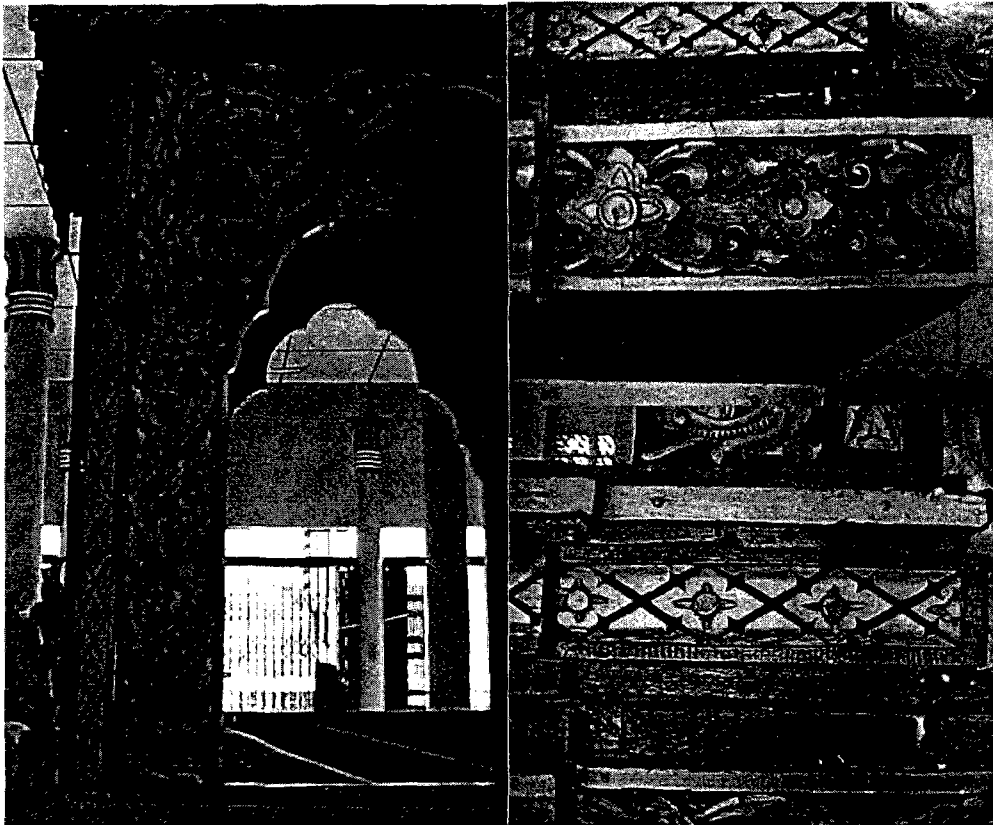

ภาพประกอบ 147 แสดงลวดลายตัวเรือนของธรรมาสน์วัดหนองเมือง

ลวดลายของกรอบทั้ง 4 ด้าน ก่อนการปฏิสังขรณ์เป็นลวดลายของท้องน้ำมีพญานาค และไม้เลื้อยด้วยการวาดภายหลัง เมื่อทำการปฏิสังขรณ์ช่างได้เปลี่ยนเป็นลวดลายจำหลัก พญานาคแทน ภาพวาดของช่างดั้งเดิม ถึงแม้ความงดงามจะคงเดิมแต่คุณค่าของความเป็นประวัติศาสตร์ท้องถิ่น ได้สูญหายไปสิ้น

ส่วนยอดธรรมาสน์หรือหลังคา เป็นหลังคาเรือนยอดคล้ายกับทางภาคเหนือของไทยหรือ ทางประเทศพม่า ส่วนฐานของหลังคาเป็นจั่วจตุรมุขซ้อนกัน 2 ชั้น แล้วต่อด้วยเรือนยอดซ้อนกันอีก 5 ชั้น จึงเป็นส่วนของปลียอดตกแต่งด้วยไม้ฉลุเป็นลวดลายประดิษฐ์

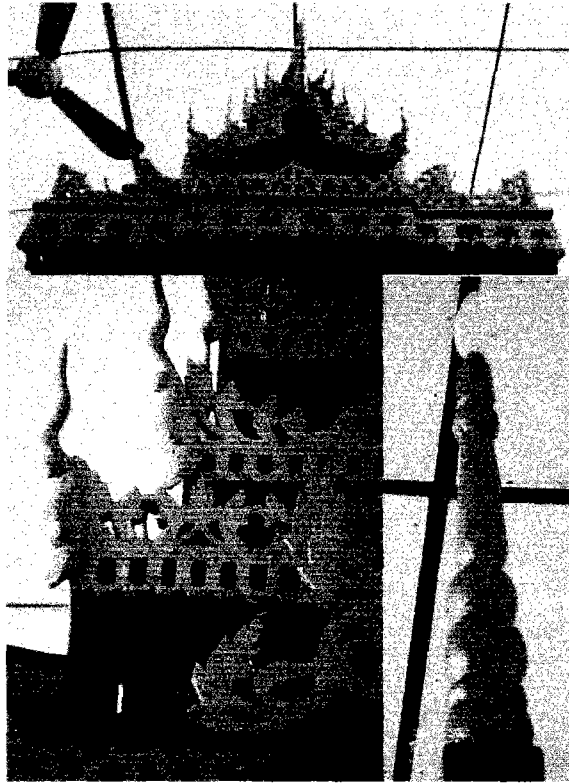

ภาพประกอบ 148 แสดงลวดลายส่วนยอดของธรรมาสน์วัดหนองเมือง

ส่วนของบันไดธรรมาสน์แบ่งได้ 2 ส่วน ส่วนแรกเป็นบันไดที่ทำเป็นลำตัวพญานาค ไม่มีด้านศีรษะ ส่วนที่สองเป็นรูปเจ้าหลักกนิหรี อยู่ในท่าร้ายรำมีความงดงามตามลักษณะของงานพื้นถิ่น รูปหน้าของกนิหรีจะมีโครงสร้างคล้ายกับรูปหน้าของพระพุทธรูปแบบพม่าเป็นอย่างมาก



ภาพประกอบ 149 แสดงลวดลายกนิหรีส่วนบันไดธรรมาสน์วัดหนองเมือง

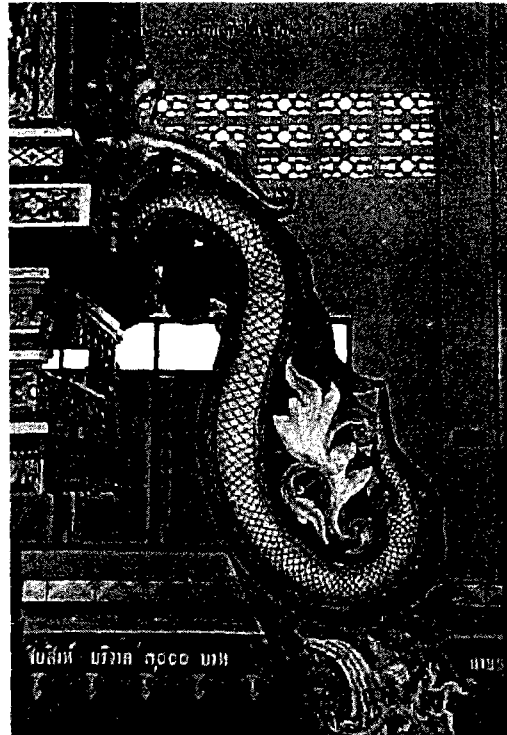

ภาพประกอบ 150 แสดงบันไดธรรมาสน์วัดหนองเมือง

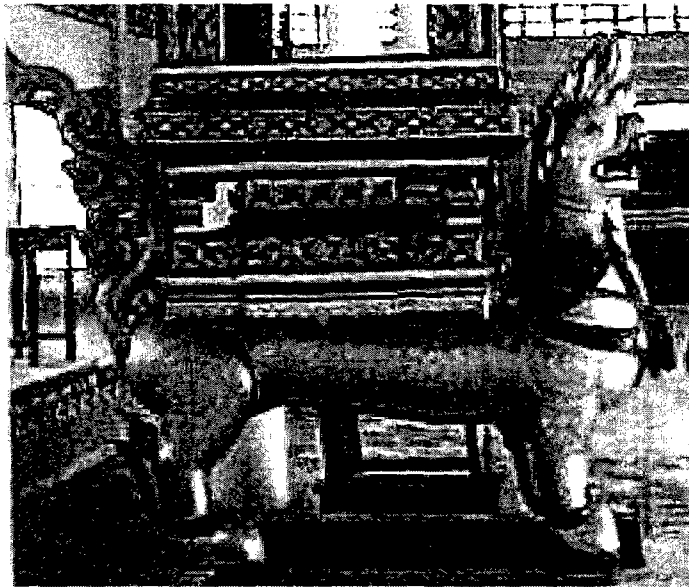

ภาพประกอบ 151 แสดงฐานสิงห์ธรรมาสน์วัดหนองเมือง

การประดับตกแต่งธรรมาสน์ ปัจจุบันธรรมาสน์หลังนี้ตกแต่งด้วย สีแดง สีทอง และสีน้ำเงิน ลวดลายจำหลักทั้งหลัง ในอดีตถูกตกแต่งด้วยไม้ฉลุลายโปร่ง แบบงานสถาปัตยกรรมของพม่า ลวดลายมีทั้งที่เป็นงานจิตรกรรม และงานจำหลัก สีที่ใช้กับธรรมาสน์มีหลากหลายสีทั้งสีฟ้า สีเหลือง สีน้ำตาล สีเขียว สีทอง สีขาว โทนของสีจะเป็นในโทนสีพาสเทล

ลักษณะที่เด่นชัดของธรรมาสน์หลังนี้ก็คือ การใช้สิงห์เป็นฐานรองรับตัวเรือนธรรมาสน์ ยอดปราสาทหรือที่เรียกว่า " สิงห์เห็นปราสาท " เป็นลักษณะที่แตกต่างจากธรรมาสน์หลังอื่นๆ ใน 3

อำเภอที่ผู้วิจัยได้ทำการสำรวจมา มีเอกลักษณ์ที่เป็นลักษณะเฉพาะบ่งบอกถึงงานช่างพื้นถิ่นได้อย่างดี ยิ่งนอกจากนี้องค์ประกอบอื่น ๆ ไม่ว่าจะเป็นส่วนยอดบันไดหรือตัวเรือนของธรรมาสน์ก็มีลักษณะเฉพาะที่ไม่เหมือนกับธรรมาสน์หลังใดๆ ไม่มีความเป็นภาคกลางเข้าไปผสมผสานในตัวธรรมาสน์เลย แต่เมื่อช่างได้เข้าไปทำการปฏิสังขรณ์และผู้ดูแลไม่มีความรู้ในการปฏิสังขรณ์มากเพียงพอ ทำให้เกิดการเปลี่ยนแปลงไป ความงดงามที่เป็นของดั้งเดิมจึงถูกกลบเลือนไปพร้อมกับประวัติศาสตร์ของท้องถิ่น

ธรรมาสน์วัดห้วยกรวด

ประวัติของธรรมาสน์วัดห้วยกรวด

วัดห้วยกรวดเป็นวัดของชาวลาวแฉ่งเช่นเดียวกับวัดหนองเมือง จากคำบอกเล่าของผู้เฒ่าผู้แก่ภายในหมู่บ้านห้วยกรวด ว่าในอดีตชาวบ้านห้วยกรวดจะต้องไปบวชที่วัดหนองเมืองด้วยที่บ้านห้วยกรวดไม่มีอุโบสถารณ์ วัดห้วยกรวดตั้งอยู่บนที่ราบลุ่มน้ำท่วมถึงในฤดูฝน สร้างขึ้นเป็นวัดนับตั้งแต่ พ.ศ. 2429 โดยมีหลวงพ่อกี อินทปัญญา นำชาวบ้านซึ่งเป็นญาติพี่น้องอพยพกันมาตั้งถิ่นฐานและจัดสร้างวัดขึ้น

ธรรมาสน์ของวัดห้วยกรวดก็เป็นเช่นเดียวกับอีกหลาย ๆ วัดที่ไม่ปรากฏปีที่สร้าง ช่างผู้สร้าง หรือผู้สร้างธรรมาสน์ ทำให้ไม่สามารถทราบถึงประวัติความเป็นมาของธรรมาสน์ได้ แต่จากลวดลายที่ปรากฏบนธรรมาสน์ พอจะสันนิษฐานได้ว่าเป็น ช่างท้องถิ่นหรือช่างพื้นบ้านชาวลาว เนื่องจากลวดลายมีความเรียบง่ายอ่อนช้อย และมีลักษณะที่เป็นเอกลักษณ์ของกลุ่มชนอย่างเด่นชัด

เมื่อทำการศึกษาลวดลายบนธรรมาสน์จะพบว่าในลวดลายที่ปรากฏนั้น แสดงถึงสภาพความเป็นอยู่การดำรงชีวิตของผู้คน และในบางส่วนของพระเวสสันดร ทำให้สามารถเห็นสภาพของบ้านเรือนในอดีตได้และพบว่าในช่วงสมัยนั้นมีการใช้กระเบื้องว่าว มีรถลาก มีการใช้ริม มีสะพาน จึงพอจะอนุมานได้ว่า ธรรมาสน์หลังนี้น่าจะสร้างขึ้นในราวๆ ตอนปลายรัชกาลที่ 5 - 6 หรือประมาณพุทธศตวรรษที่ 24

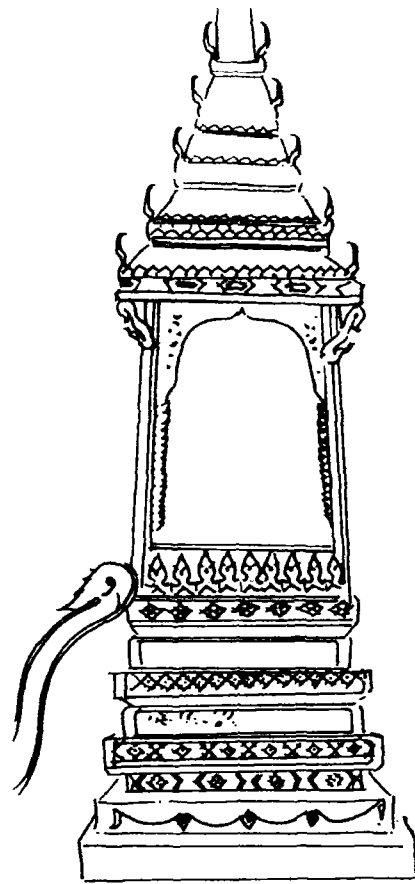

(หน้ารวมภาพ)

ภาพประกอบ 153 แสดงลายเส้นธรรมาสน์วัดห้วยกรวด

ลักษณะของธรรมาสน์วัดห้วยกรวด

โครงสร้างของธรรมาสน์วัดห้วยกรวดเป็นผังสี่เหลี่ยม ลดหลั่นกันเป็นชั้นๆ ตามคติของช่างไทยภาคกลาง แต่ลวดลายบนธรรมาสน์จะเป็นการผสมผสานกันของไทยภาคกลางกับช่างพื้นบ้านพื้นถิ่น

ส่วนฐานของธรรมาสน์เป็นฐานสิงห์ 1 ชั้น อยู่ส่วนล่างสุด ชั้นต่อมาอีก 2 ชั้นเป็นฐานเชิงบาตร ลวดลายที่ประดับบนฐานประกอบไปด้วยลวดลายธรรมชาติ โดยลายจะเป็นลักษณะของการประดิษฐ์ดัดแปลงจากลวดลายไทยของลายกระดานลูกฟักกำมปู ดอกชี่กดอกช่อน ลายบัวคว่ำ บัวหงาย ส่วนลวดลายของฐานเชิงบาตรชั้นสุดท้ายจะเป็นลวดลายของท้องน้ำ วิธีการดำเนินชีวิตของผู้คน และภาพบางส่วนของพระเวสสันดรชาดก ลักษณะของลวดลายในชั้นนี้นั้นมีความเป็นเอกลักษณ์เฉพาะท้องถิ่นของตนเองอย่างเด่นชัด

ส่วนตัวเรือนหรือส่วนกลางของธรรมาสน์ ประกอบด้วยเสาย่อมุมสิบสอง พนักเรียบทึบทั้ง 3 ด้าน ไม่มีลวดลายติดข้ออ้อยด้านบนของพนักรอบ ๆ ของพนักด้านนอกติดกระจิ่ง ด้านบนของเสาดัดคันทวยจำหลักเป็นรูปพญานาคช่างได้ออกแบบให้เหมือนกับเป็นนาค 3 เศียร เนื่องจากช่างได้ติดให้ส่วนหางอยู่แยกจากกันและติดส่วนหัวให้ชิดกัน เมื่อมองแล้วจะคล้ายกับเป็นนาค 3 เศียร ลักษณะของนาคมีความอ่อนช้อยและเข้มแข็งอยู่ในตัวเดียวกัน โครงไม้ติดบนธรรมาสน์ระหว่างเสาธรรมาสน์ประดับลวดลายบัวกำหลัก 4 ด้าน ด้านล่างต่อด้วยสาหร่ายแข่งสิงห์ห้อยด้วยตัวนาคเพดานของธรรมาสน์ประดับดอกบัวจำหลัก 5 ดอก

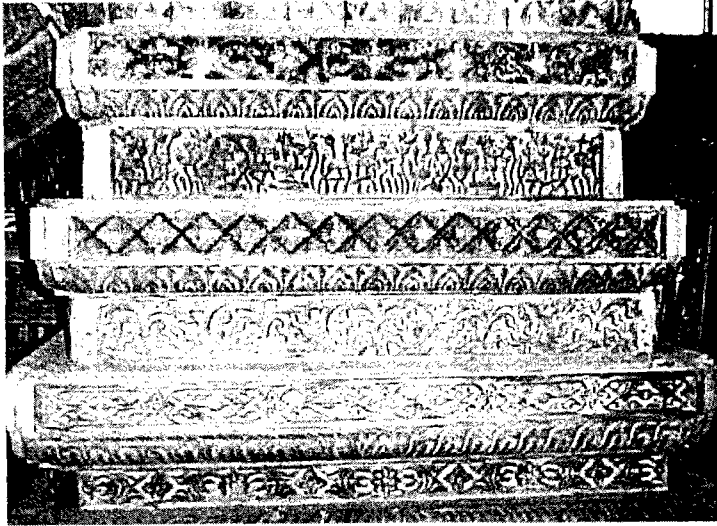

ภาพประกอบ 154 แสดงลักษณะของชั้นเชิงบาตรหรือฐานเชิงบาตรชั้นธรรมาสน์วัดห้วยกรด

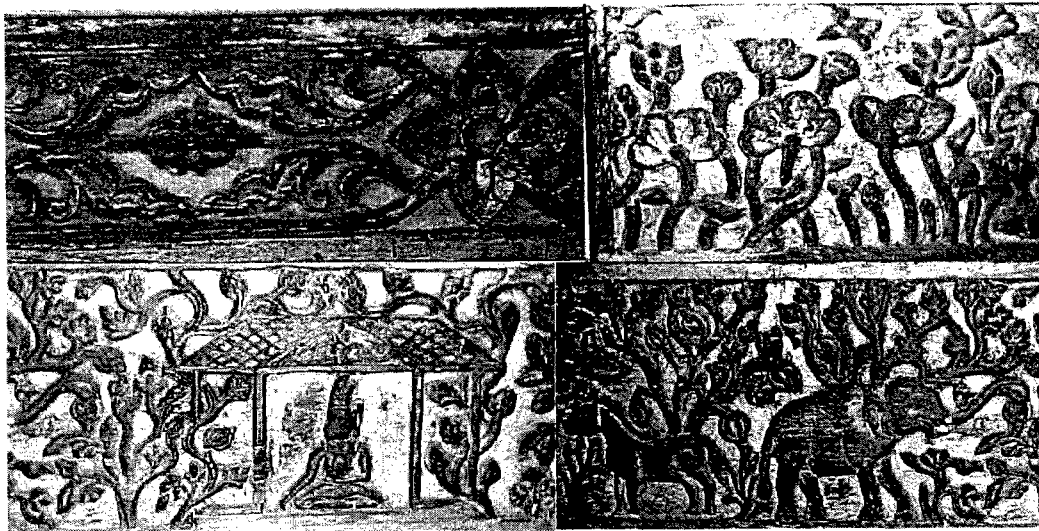

ภาพประกอบ 155 แสดงลวดลายบางส่วนของฐานธรรมาสน์วัดห้วยกรด

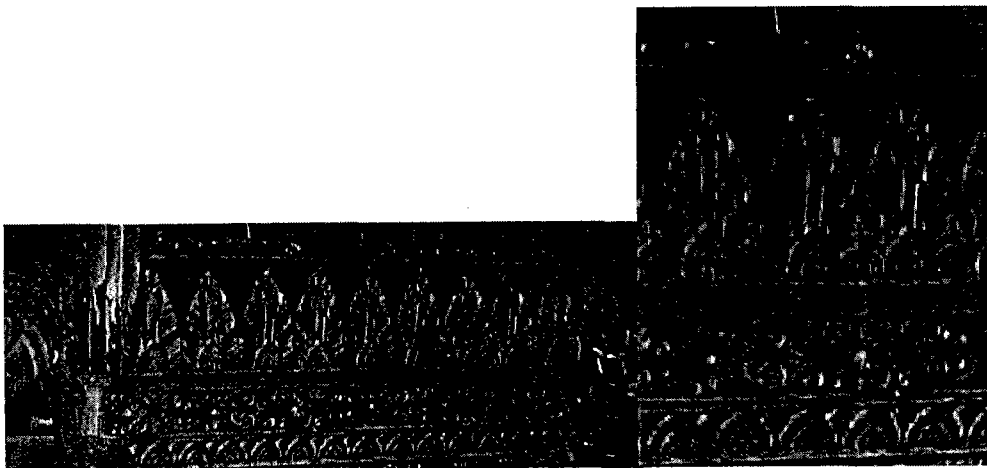

ภาพประกอบ 156 แสดงลายกระจังติดขอบธรรมาสน์วัดห้วยกรด

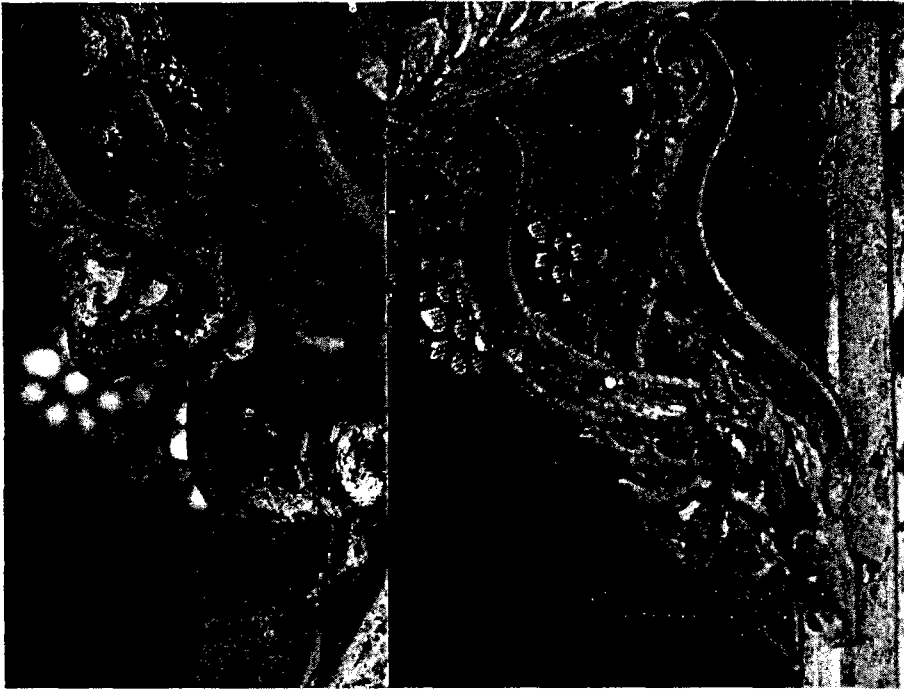

ภาพประกอบ 157 แสดงคันทวยนาคบนธรรมาสน์วัดห้วยกรวด

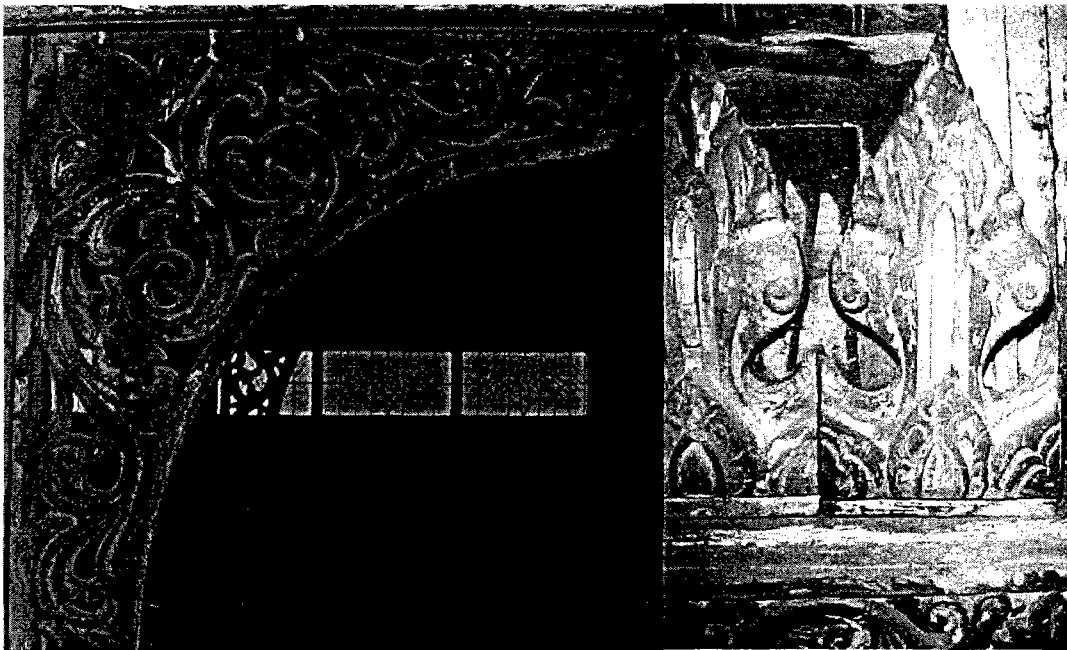

ภาพประกอบ 158 แสดงโครงไม้ฉลุลายบัวก้านชดและกระจังธรรมาสน์วัดห้วยกรวด

ส่วนหลังคาหรือส่วนยอดของธรรมาสน์ เป็นหลังคายอดปราสาทเรียงซ้อนกัน 5 ชั้น ประดับลวดลายหน้ากระดานประจายามกำมปู ลายบัว ลายดอกชี่กดอกช้อน กระจังตาอ้อย และนาคเศียร ปักตรงมุมทั้ง 4 ด้านของส่วนหลังคา บริเวณพื้นที่ลาดของหลังคาจำหลักเป็นลวดลายแบบหลังคากระเบื้อง ว่า ส่วนยอดเป็นคอระฆังต่อด้วยบัวกลุ่มและปลียอด ลูกแก้ว ไม่มีหม่ บัลลังก์ ตามแบบคติของช่างไทย ภาคกลาง

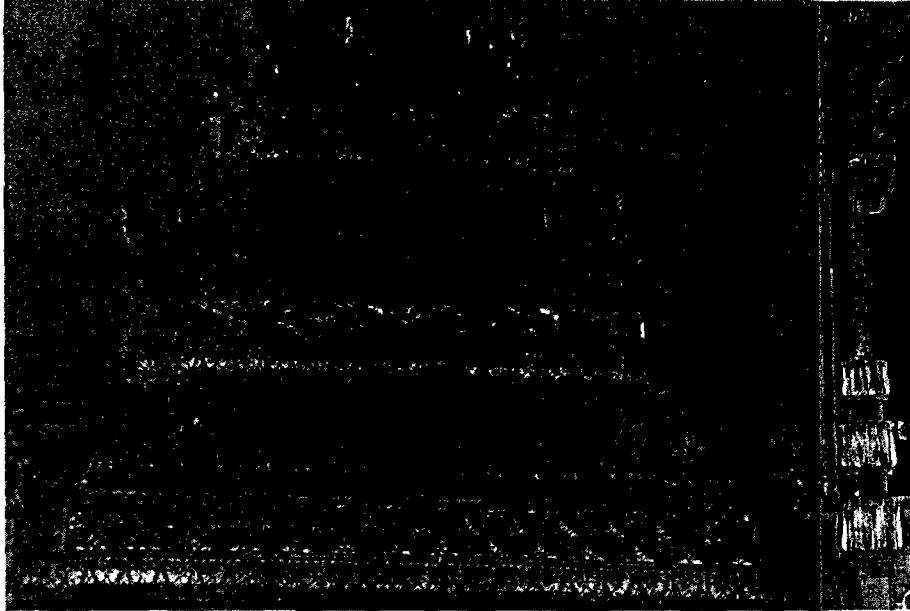

ภาพประกอบ 159 แสดงส่วนของหลังคารัชมุขวัดห้วยกรด

บันไดธรรมาสน์เป็นบันไดนาคที่มีลักษณะกลมป้อม และหนาทำให้เกิดความรู้สึกแข็งแรง
 ดุตัน หน้าของนาคอยู่ในท่าอ้าปาก หงอนของนาคไม่ได้เป็นกนกแต่มีลักษณะคล้ายเปลวไฟ หางเป็น
 กนกตวัดไปทางหัวของนาค ฐานรองเหยียบจำหลักเป็นสายข้าง 2 ตัว หันหน้าออกจากกัน อยู่ในท่าของ
 การถวายนอกไม้หน้าจะเป็นดอกบัว ตัวของข้างทำเป็นลวดลายคล้ายผิวหนังของข้าง



ภาพประกอบ 160 แสดงบันไดนาคของธรรมาสน์วัดห้วยกรด

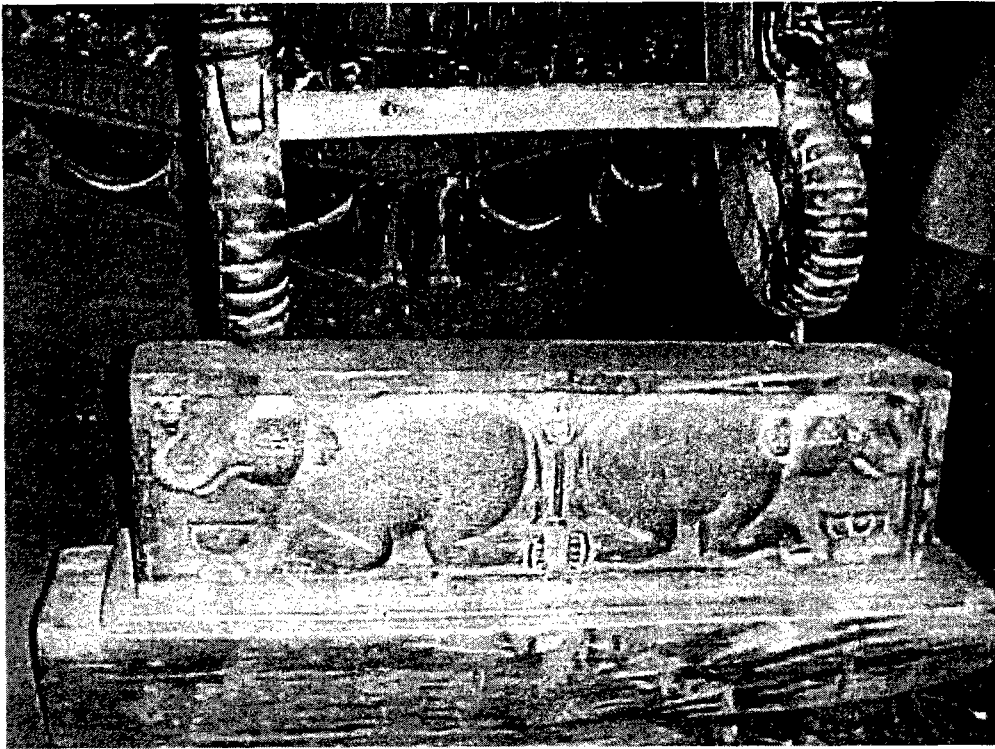

ภาพประกอบ 161 แสดงฐานรองเหยียบของธรรมาสน์วัดห้วยกรวด

การประดับตกแต่งธรรมาสน์ จากร่องรอยของธรรมาสน์จึงพอจะสันนิษฐานได้ว่า ธรรมาสน์หลังนี้ในอดีตคงจะมีสีสรรที่สดใสและหลายหลายสี สีที่ใช้คงจะใกล้เคียงกับสีที่วัดหนองเมือง อาจจะเป็นไปได้ว่ามีการเลียนแบบสีธรรมาสน์ที่วัดหนองเมืองหรือเป็นลักษณะทางความเชื่อของกลุ่มชน สีที่ใช้กับธรรมาสน์หลังนี้ประกอบไปด้วยสีแดง สีฟ้า สีชมพู สีทอง สีขาว มีการประดับกระจกในบางส่วนของธรรมาสน์

เอกลักษณ์ของธรรมาสน์หลังนี้จึงอยู่ที่การผสมผสานนำเอารูปแบบโครงสร้างของกลุ่มชนชาติไทยไปผสมผสานดัดแปลงกับความชำนาญของกลุ่มตน ทำให้ได้ลักษณะรูปแบบของงานที่สวยงามและดูกลมกลืน นอกจากนี้ยังแสดงถึงความคิด ภูมิปัญญาของช่างในด้าน การออกแบบและการนำเอาประสบการณ์ของตนมาสร้างเป็นผลงานที่โดดเด่น มีลักษณะเฉพาะเช่นในส่วนของคันทวยนาคที่ออกแบบให้ด้านหัวของนาคอยู่ใกล้ ๆ กันจนเกือบรวมเป็นตัวเดียวกัน การออกแบบส่วนของหลังคาธรรมาสน์ที่นำเอารูปแบบของหลังคาบ้านเรือนมาประยุกต์ดัดแปลง นั่นคือการนำเอาลักษณะของหลังคากระเบื้องว่าวที่วางเรียงซ้อนกันเป็นรูปทรงของสี่เหลี่ยมขนมเปียกปูนหรือว่าวปักเป้ามาจำหลักเป็นลวดลายบนหลังคา บันไดและที่รองเหยียบก็เป็นอีกส่วนหนึ่งของธรรมาสน์ที่มีลักษณะเฉพาะของงานช่างพื้นบ้านถึงแม้โครงสร้างจะได้รับจากช่างไทยไปก็ตาม

คุณค่าของธรรมาสน์หลังนี้จึงมิได้อยู่ที่เพียงเป็นธรรมาสน์ของช่างพื้นถิ่นเพียงประการเดียว แต่ยังหมายถึงคุณค่าของการสะท้อนให้เห็นถึงความคลี่คลายทางด้านรูปแบบระหว่างกลุ่มชนชาติไทยกับกลุ่มชนชาติลาวที่เข้ามาตั้งหลักปักฐานในประเทศไทยและสะท้อนให้เห็นถึงการดำเนินชีวิต วิถีชีวิตและความเชื่อของผู้คน โดยผ่านมุมมองของช่างผู้สร้าง ดังปรากฏให้เห็นเป็นลวดลายบนธรรมาสน์วัดห้วยกรวด อาจถือได้ว่าเป็นจารึกทางประวัติศาสตร์โดยผ่านทางงานจำหลักไม้ มิใช่จิตรกรรมที่พบเห็นได้ทั่วไป

ธรรมาสถ์วัดหินปักใหญ่

ประวัติของธรรมาสถ์วัดหินปักใหญ่

วัดหินปักใหญ่เป็นวัดที่ตั้งอยู่บนพื้นที่ราบ ประชาชนที่อยู่อาศัยเป็นชาวพวน มาจากเวียงจันทน์ เป็นวัดที่มีชื่อเสียงทางด้านงานช่าง สร้างขึ้นนับเป็นวัดตั้งแต่ประมาณ พ.ศ. 2306 โดยมีพระยาวิทานเป็นผู้นำชาวบ้านมาจัดสร้างวัดนี้ พระอริการัตย์มาจากเวียงจันทน์เป็นเจ้าของอาวาสวัดรูปแรกของวัด

ธรรมาสถ์ไม่มีการจารึกบอกประวัติของการสร้างหรือผู้สร้าง แต่จากโครงสร้างและลวดลายเป็นลักษณะแบบของศิลปะไทยทางภาคกลาง ผู้วิจัยได้ทำการสำรวจวัดใกล้เคียงก็ธรรมาสถ์ที่มีรูปแบบคล้ายกันอาจแตกต่างกันบ้างในรายละเอียดปลีกย่อย ธรรมาสถ์ในบริเวณนี้จึงอาจจะเกิดขึ้นจากช่างคนเดียวกัน และจากสภาพของธรรมาสถ์พอจะสันนิษฐานได้ว่า อาจเคยมีการปฏิสังขรณ์มาบ้างแล้วในบางส่วนแต่ไม่ทั้งหมด ธรรมาสถ์หลังนี้จึงไม่น่าจะเป็นธรรมาสถ์หลังแรกของวัด แต่น่าจะเป็นรุ่นหลังที่สร้างขึ้นในช่วงปลายพุทธศตวรรษที่ 24 และช่างผู้สร้างอาจจะเป็นช่างชาวจีนที่เข้ามาอยู่ในเมืองไทยและแต่งงานมีครอบครัวในเมืองไทย จากคำบอกเล่าของพระครูอุดมศีลสาร เจ้าอาวาสวัดบ้านหมี่ใหญ่ว่า "งานช่างไม้แกะบ้านหมี่ส่วนใหญ่เป็นชาวจีนไทหล่าสมัยก่อนมีชาวจีนไทหล่ามาได้ลูกเมียเป็นคนพวนอยู่ใกล้วัดหลายครอบครัว ใครไม่มีฝีมือก็รับจ้างทำอย่างอื่น แต่ส่วนใหญ่มีฝีมือเชิงช่างไม้กันทั้งนั้น" (สารคดี. 2542: 292) และสิ่งที่พอจะสามารถยืนยันคำบอกเล่าของพระครูอุดมฯ ได้ก็คือ ลวดลายบนเพดานธรรมาสถ์วัดหินปักใหญ่ที่เป็นลวดลายของนกกระสาแบบจีนประดับลายค้างคาวเป็นลายพุ่มดอกไม้ ทั้ง 4 มุมและจากคำบอกเล่าของหลวงพ่อดองใบ ธรรมาสโรว่า "ตั้งแต่หลวงพ่อดองเกิดมาก็เห็นธรรมาสถ์หลังนี้อยู่แล้ว แต่ไม่รู้ว่าจะสร้างเมื่อไหร่ใครเป็นผู้สร้าง" (ทองใบ ธรรมาสโร. สัมภาษณ์. 2545.) ซึ่งในปัจจุบันหลวงพ่อดองอายุได้ 78 ปีแล้ว



ภาพประกอบ 162 แสดงธรรมาสถ์วัดหินปักใหญ่

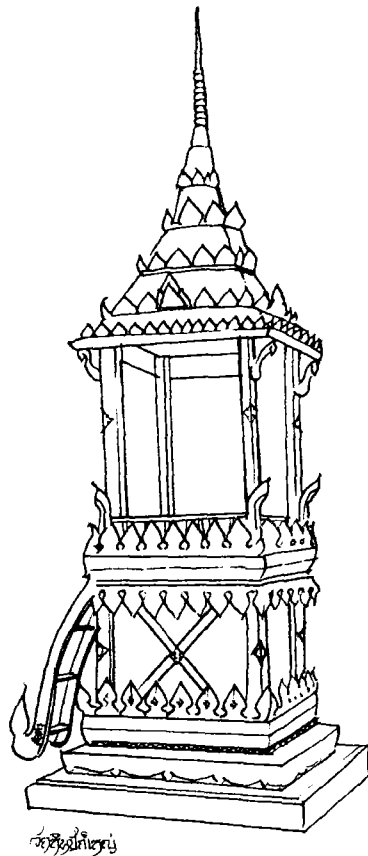

ภาพประกอบ 163 แสดงลายเส้นธรรมาสน์วัดหินปักใหญ่

ลักษณะของธรรมาสน์วัดหินปักใหญ่

โครงสร้างของธรรมาสน์เป็นผังสี่เหลี่ยม แบบพื้นฐานไทยภาคกลางใต้ฐานโปร่ง หลังคายอดปราสาทย่อมุมสิบสอง

ส่วนฐานของธรรมาสน์แบ่งได้เป็น 3 ส่วน คือ ส่วนล่างสุด ส่วนกลาง และส่วนบนของฐาน ส่วนล่างสุดทำเป็นฐานเหลี่ยมแบบฐานสิงห์ ต่อด้วยลายกระจังตาอ้อย ลายบัวพันยักษ์ ลายกระดานกำมปูลูกฟัก และกระจังปฏิญาณ ส่วนกลางทำเป็นลายราชวัติ ดอกประจายามและเสาที่มุมทั้งสี่มุม ส่วนบนของฐานเป็นลายกระจังรวน ลูกแก้วอกไก่ ลายบัวพันยักษ์ และลายกระดานดอกประจายามกำมปู

ส่วนตัวเรือนหรือส่วนกลางของธรรมาสน์ ประกอบด้วยเสาเหลี่ยม 4 เสา ด้านล่างติดกาบพรหมศร พนักทำเป็นแบบโปร่งติดไม้กิ่งกลมแบบระเบียบบ้าน ล้อมรอบด้วยกระจังปฏิญาณ ตรงกลางของเสาติดดอกประจายามอก ด้านบนติดคันทวยเสาละ 3 คัน เพดานธรรมาสน์มีร่องรอยของการติดดอกบัวจำหลัก 5 ดอก ปัจจุบันได้หลุดหายไปแล้ว พื้นเพดานมีลวดลายนกกกระสา 4 ตัว และประดับด้วยลายค้างคาวทั้ง 4 มุม เป็นลวดลายพุ่มไม้ ซึ่งดูแล้วน่าจะเป็นฝีมือการวาดของช่างจีนมากกว่าฝีมือของช่างพื้นถิ่นภายในหมู่บ้านหรือช่างไทย

ส่วนยอดธรรมาสน์หรือหลังคาธรรมาสน์ เป็นหลังคายอดปราสาทเรียงซ้อนกัน 4 ชั้น ย่อมุมสิบสองเอียง 45 องศา หรือที่เรียกว่า "ทรงจอมแห" ประดับตกแต่งด้วยกระจัง บันแถลงและนาคเศียรปัก ส่วนยอดของธรรมาสน์เป็นคอรฆัง ปล้องไฉน ปลียอด และลูกแก้ว

บันไดธรรมาสน์เป็นบันไดนาค หน้าตาขึงขัง หางกนกวัดปลายหางมาทางด้านหัวบันได นาค ปากของนาคไม่อ้า หงอนของนาคไม่ใช้กนกแต่เรียงซ้อนกัน 3 ชั้น คล้ายๆ กับบันไดธรรมาสน์วัด กัทลีพนาราม



ภาพประกอบ 164 แสดงลวดลายบนเพดานธรรมาสน์วัดหินปักใหญ่



ภาพประกอบ 165 แสดงบันไดธรรมาสน์วัดหินปักใหญ่

การประดับตกแต่ง ตกแต่งด้วยสีทอง สีแดง และประดับกระจกบนลวดลายในบางส่วน
ลักษณะที่โดดเด่นของธรรมาสน์หลังนี้อยู่ที่ลวดลายของเพดานซึ่งเป็นลายนกกกระสา 4
ตัว ประดับมุมด้วยลายค้างคาวพุ่มไม้ ลักษณะของลวดลายบ่งบอกถึงฝีมือช่างว่าเป็นช่างชาวจีน วาดด้วยสี
ทองถึงแม้ลายจะลบเลือนไปจนเกือบจะไม่เห็นแต่ก็สามารถเห็นเค้าโครงได้มากพอสมควรและคงจะน่า
เสียดายเป็นอย่างยิ่ง ถ้าลวดลายนี้จะลบเลือนหายไปจากธรรมาสน์จนไม่เห็นร่องรอยเค้าโครงเดิม เนื่องจาก

ลวดลายนี้สามารถเป็นกุญแจไขไปถึงประวัติศาสตร์ความเป็นมาของท้องถิ่นได้เป็นอย่างดี ลักษณะเด่นอีกส่วนหนึ่งของธรรมาสันหลังนี้ที่แตกต่างไปจากธรรมาสันตามคตินิยมของช่างไทยภาคกลางก็คือส่วนยอดบนสุดของหลังคาช่างทำเป็นปล้องไฉนเรียงซ้อนกันไม่มีหม่และบัวกลุ่ม

ธรรมาสันวัดสำโรงใหญ่

ประวัติของธรรมาสันวัดสำโรงใหญ่

วัดสำโรงใหญ่ตั้งอยู่บนที่ราบลุ่ม ประชาชนเป็นชาวพวนที่แยกมาจากบ้านโคกกระเทียม สร้างขึ้นเป็นวัดนับตั้งแต่ประมาณ พ.ศ. 2346 ได้นำมวัดตามชื่อบ้าน เนื่องจากมีต้นสำโรงใหญ่อยู่สองต้น เป็นสัญลักษณ์

ธรรมาสันหลังนี้เป็นหลังเก่าของทางวัดที่ไม่ได้ใช้งานแล้ว ไม่ได้รับการดูแลรักษาแต่สภาพยังคงค่อนข้างสมบูรณ์ แม้ว่าจะมีบางชิ้นชำรุดหรือสูญหายไปบ้าง ปัจจุบันธรรมาสันหลังนี้ได้รับการอนุรักษ์รักษาไว้ที่พิพิธภัณฑวัดเชิงท่า อำเภอเมืองลพบุรี ไม่มีการบันทึกถึงประวัติผู้สร้าง ช่างผู้สร้าง หรือปี พ.ศ. ที่สร้าง แต่จากการสัมภาษณ์คุณตาทองคำ รักษาทรัพย์ ชาวบ้านพื้นถิ่นที่มีอายุถึง 90 ปี คุณตาเล่าว่า "ไม่รู้หรือกว่าสร้างขึ้นเมื่อไหร่ ใครเป็นผู้สร้าง แต่เห็นมาตั้งแต่ยังเด็กแล้ว ตอนเด็ก ๆ ยังเข้าไปเล่นซ่อนแอบเลย" (ทองคำ รักษาทรัพย์. สัมภาษณ์. 2545) จากโครงสร้างของธรรมาสันรวมถึงรูปแบบและลวดลายเป็นลักษณะของการผสมผสานระหว่างวัดกับบ้านได้อย่างลงตัว ลวดลายมีความอ่อนช้อยแสดงถึงความชำนาญของช่างผู้วาดได้เป็นอย่างดี ช่างผู้สร้างจึงน่าจะเป็นช่างพื้นบ้านภายในกลุ่มชนนั่นเอง และน่าจะสร้างขึ้นก่อนธรรมาสันวัดหินปักใหญ่ ช่วงปีของการสร้างจึงน่าจะอยู่ในช่วงปลายพุทธศตวรรษที่ 23 ถึงต้นพุทธศตวรรษที่ 24

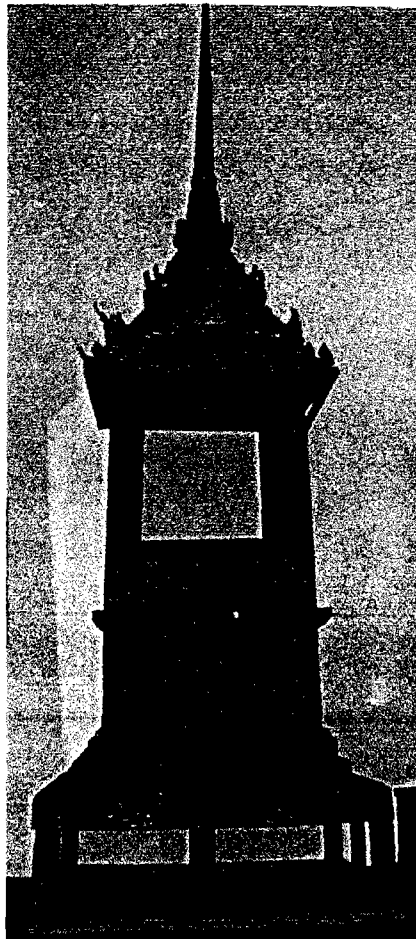

ภาพประกอบ 166 แสดงธรรมาสันวัดสำโรงใหญ่

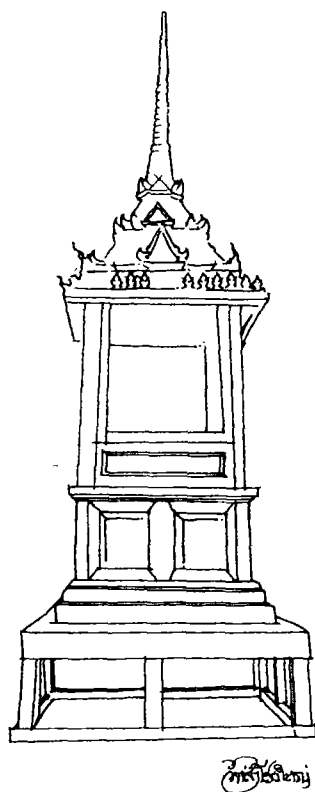

ภาพประกอบ 167 แสดงลายเส้นธรรมาสน์วัดสำโรงใหญ่

ลักษณะของธรรมาสน์วัดสำโรงใหญ่

โครงสร้างของธรรมาสน์วัดสำโรงใหญ่เป็นลักษณะของการผสมผสานกันระหว่างงานช่างหลวงกับงานช่างพื้นถิ่นหรือพื้นบ้าน โดยส่วนยอดของธรรมาสน์จะเป็นยอดปราสาทเรียงซ้อนกัน 4 ชั้น ส่วนของฐานและส่วนตัวเรือนเป็นลักษณะของบ้านเรือนไทย ที่ช่างได้ดัดแปลงนำมาผสมผสานกันจนเกิดเป็นธรรมาสน์ที่มีเอกลักษณ์และลักษณะเฉพาะตน

ส่วนฐานของธรรมาสน์ ประกอบไปด้วยฐาน 3 ส่วน ส่วนแรกเป็นฐานโปร่งขึ้นโครงเป็นไม้เป็นสี่เหลี่ยมผืนผ้า ส่วนที่ 2 เป็นฐานเขียงเรียงซ้อนลดหลั่นกัน 4 ชั้น ส่วนสุดท้าย คือ ส่วนที่ 3 เป็นฐานที่ช่างนำเอาลักษณะของบ้านเรือนไทยมาประยุกต์ เรียกว่า "ลูกฟักกระดานดุน" แล้วเขียนลวดลายแบบลายรดน้ำ ไม่มีการจำหลักแต่ลวดลายจางจนไม่สามารถบอกได้ว่าเป็นลวดลายใดบ้าง

ส่วนตัวเรือนหรือส่วนกลางของธรรมาสน์ เป็นส่วนที่ต่อจากลูกฟักกระดานดุน ช่างได้ใช้ฐานเขียงเป็นส่วนคั่นกลางระหว่างส่วนฐานกับส่วนของตัวเรือน ส่วนตัวเรือนเป็นลักษณะคล้ายๆ กับหน้าต่างของบ้านเรือนไทย มีเสาเปรียบเสมือนกรอบเข็ดหน้า มีหย่องอยู่ที่ส่วนด้านล่างของหน้าต่างหรือช่องที่จะเห็นพระภิกษุที่ขึ้นเทศน์ได้ ลวดลายบนหย่องเป็นลวดลายของพญานาคแต่มีหน้าและหางคล้ายกับมังกร อยู่ในท่าเลื้อยแบบขดตัวขึ้น - ลง (ลักษณะคล้ายกับท่าทางของพญานาคบนกลองไม้ซัด) หันหน้าเข้าหากันเขียนด้วยสีทองเพียงสีเดียวแบบลายรดน้ำ นอกจากนี้ตามบริเวณของเสาและทางขึ้นประดับด้วยลวดลายอุบาสกถือพานในท่ากำลังถวายของแก่พระภิกษุสงฆ์ที่กำลังเทศน์ ลวดลายบัวคว่ำ บัวหงาย บัวกลีบขนุน รักร้อยประดับที่ลวดลายเสา เพดานธรรมาสน์เป็นลักษณะของการวาดเป็นลายคางเพดานรูปดอกไม้ 9 ดอก อยู่ภายใต้กรอบสี่เหลี่ยมจตุรัสขอบไม้ประดับลวดลายดอกชอกชอกซ้อน ไม่พบบันไดของธรรมาสน์หลังนี้

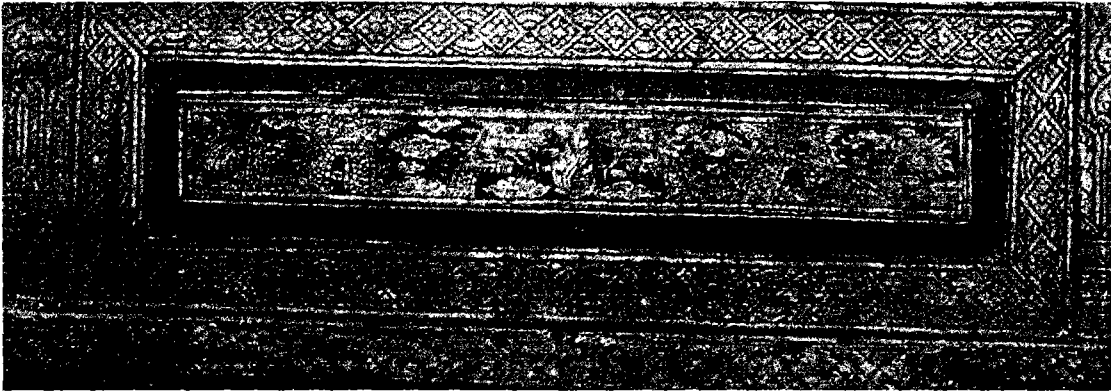

ภาพประกอบ 168 แสดงลวดลายบนผนังของธรรมาสน์วัดสำโรงใหญ่

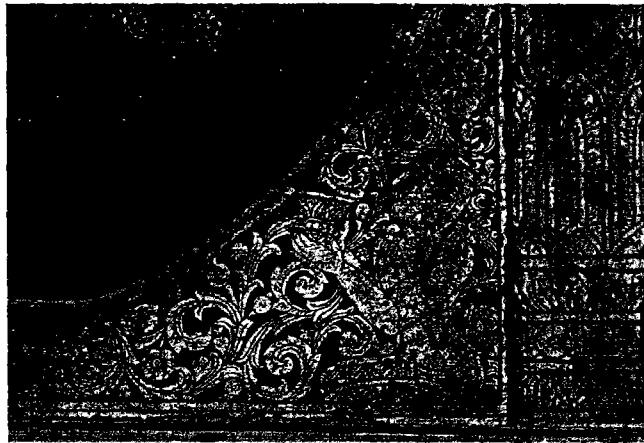

ภาพประกอบ 169 แสดงลวดลายบนผนังทางขึ้นและลวดลายบนเสาธรรมาสน์วัดสำโรงใหญ่

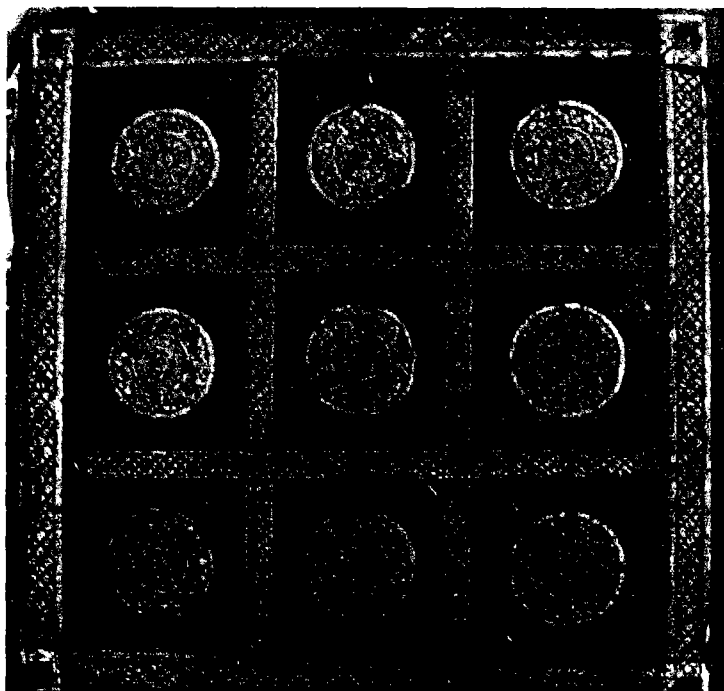

ภาพประกอบ 170 แสดงลวดลายบนเพดานธรรมาสน์วัดสำโรงใหญ่

ส่วนหลังคาหรือส่วนยอดธรรมาสน์ เป็นหลังคายอดปราสาทเรียงซ้อนกัน 4 ชั้น ย่อมุมไม้สิบหก ประดับด้วยกระจัง บันแถลง นาคเศียรปึก ส่วนของยอดบนประกอบด้วยคอรุขัง บัลลังก์ ปล้องไฉน และปลียอด

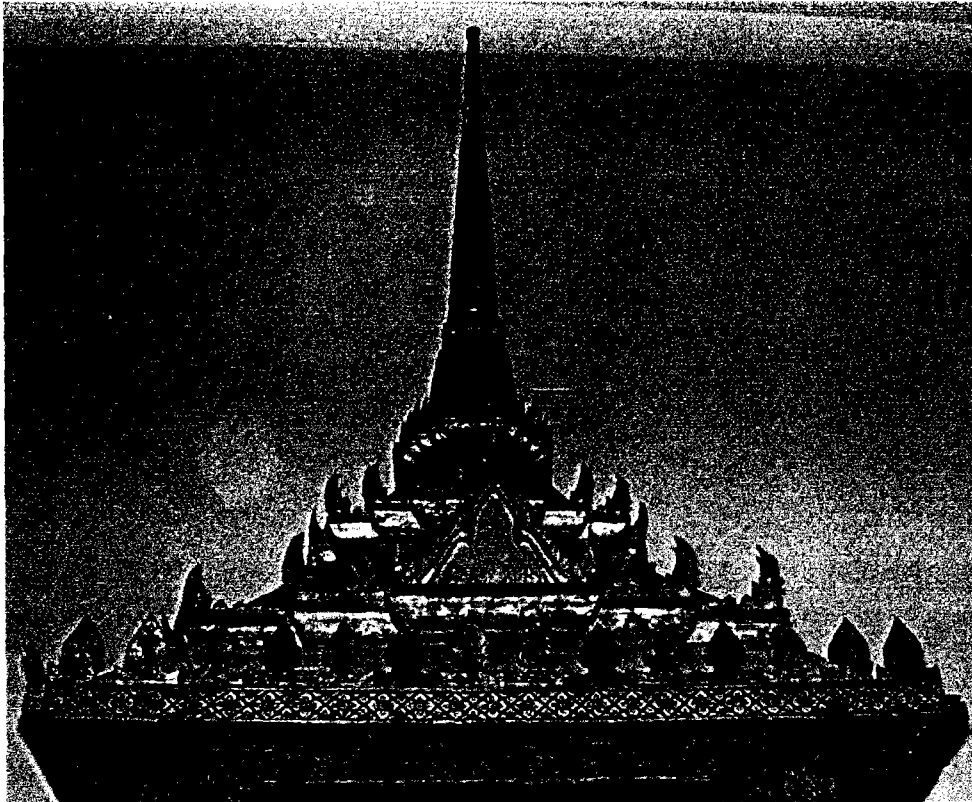

ภาพประกอบ 171 แสดงส่วนหลังคายอดปราสาทวัดสำโรงใหญ่

การประดับตกแต่ง ตกแต่งด้วยสีทองบนพื้นไม้ทั้งหลังไม่มีการประดับกระจก หรือที่เรียกว่า การเขียนลายรดน้ำ

เอกลักษณ์ของธรรมาสน์หลังนี้อยู่ที่การผสมผสานกันของโครงสร้างระหว่างความเป็นพื้นบ้านกับความเป็นช่างหลวงได้อย่างกลมกลืน ตามสุนทรียภาพของช่างผู้สร้าง นอกจากนี้ลักษณะของลวดลายที่วาดลงบนธรรมาสน์ แสดงถึงความประณีตและตั้งใจอย่างยิ่งถึงแม้จะไม่สลัษับซ้อนหรือละเอียดเท่ากับของช่างหลวงแต่ในด้านคุณค่าความงดงามและความสำคัญในด้านการสะท้อนถึงอดีตไม่ยิ่งหย่อนไปกว่าธรรมาสน์หลังใด ๆ เลย

ธรรมาสน์วัดโพหนอง

ประวัติของธรรมาสน์วัดโพหนอง

วัดโพหนองตั้งอยู่บนที่ราบลุ่ม เดิมมีนามว่า "วัดหนองเข้" เพราะมีหนองน้ำอยู่หน้าวัด และมีกระเข้อาศัยอยู่ด้วย ผู้ริเริ่มสร้างวัดคือ นายกองขุนเทพ สร้างขึ้นเป็นวัดนับตั้งแต่ พ.ศ. 2437

วัดนี้มีธรรมาสน์อยู่ 2 หลัง หลังหนึ่งเป็นธรรมาสน์หลังใหม่ที่ทางวัดยังคงใช้งานในช่วงเทศมหาชาติ พิจารณาจากโครงสร้างและมีมือทางการช่างแล้วสันนิษฐานว่าช่างผู้สร้างคงจะเป็นชาวจีนที่มาอาศัยอยู่ในจังหวัดลพบุรี แต่ธรรมาสน์อีกหลังหนึ่งที่น่ามาวิจัยนี้เป็นธรรมาสน์หลังเก่าของวัดจากคำบอกเล่าของพระครูสุวรรณว่า "ยังมีธรรมาสน์อีกหลังอยู่ใต้ศาลาหลังเก่าที่ไม่ได้ใช้งานแล้ว"(พระครูสุวรรณ. สัมภาษณ์. 2545.)

จากสภาพที่พบธรรมาสันเหลือเพียงส่วนตัวเรือนหรือส่วนกลางของธรรมาสัน และส่วนปลายของยอดธรรมาสันเท่านั้น ส่วนอื่น ๆ กระจัดกระจายอาจจะถูกปลวก มอด กัดกินไปตามกาลเวลาแล้ว ก็เป็นได้ ไม่ทราบประวัติของธรรมาสัน แต่จากโครงสร้างและลักษณะลวดลายคล้ายกับธรรมาสันวัดสำโรงใหญ่ จึงน่าจะเป็นธรรมาสันรุ่นราวคราวเดียวกันและสร้างโดยช่างพื้นบ้าน

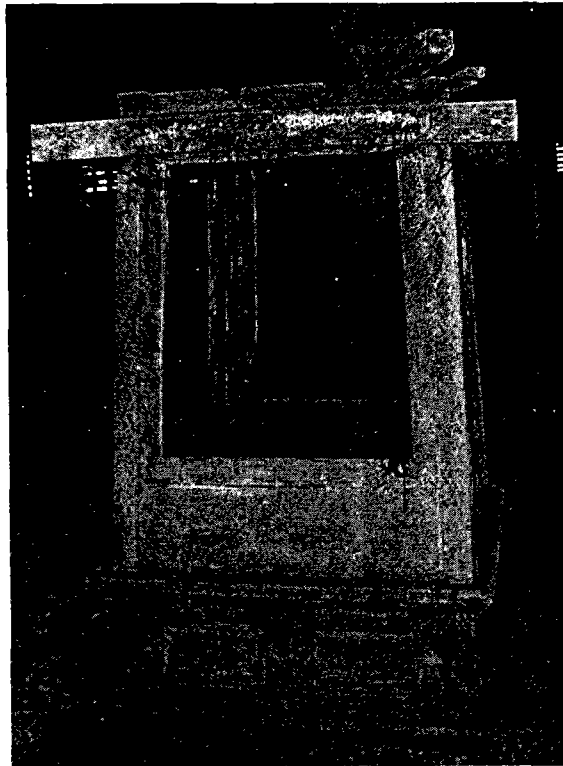

ภาพประกอบ 172 แสดงธรรมาสันวัดโพนทอง

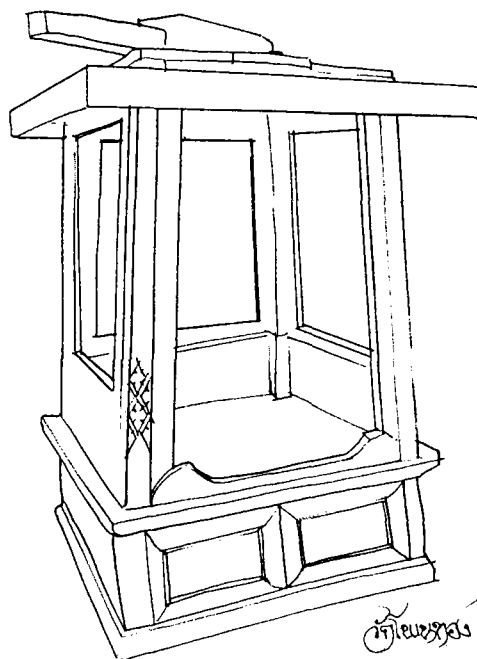

ภาพประกอบ 173 แสดงลายเส้นธรรมาสันวัดโพนทอง

ลักษณะของธรรมาสน์วัดโพนทอง

โครงสร้างของธรรมาสน์ถึงแม้จะเหลือเพียงส่วนตัวเรือนธรรมาสน์ แต่ก็ยังพอจะเห็นรายละเอียดของลวดลายที่ช่างได้วาดไว้บนธรรมาสน์อยู่บ้าง

ส่วนตัวเรือนธรรมาสน์หรือส่วนกลาง เป็นเสาเหลี่ยมที่บิดกรอบเหมือนหน้าต่างในแต่ละด้าน พนักเป็นพนักทึบ ไม่มีคันทวยหรือส่วนประดับตกแต่งอื่น ๆ ที่เป็นตามแบบอย่างของธรรมาสน์ไทยภาคกลาง แต่ใช้วิธีการวาดด้วยสีทองแทน ลวดลายที่วาดมีลวดลายดอกชอกชอกช้อน ลายกาบไผ่ ลายกินนรี ลายก้านแย่งชนิดโคม ลายบัวกระหนก ซึ่งเป็นลายที่มีลักษณะลวดลายองค์ประกอบคล้ายกับลายไทยแตกต่างกันในรายละเอียดปลีกย่อยบางส่วน

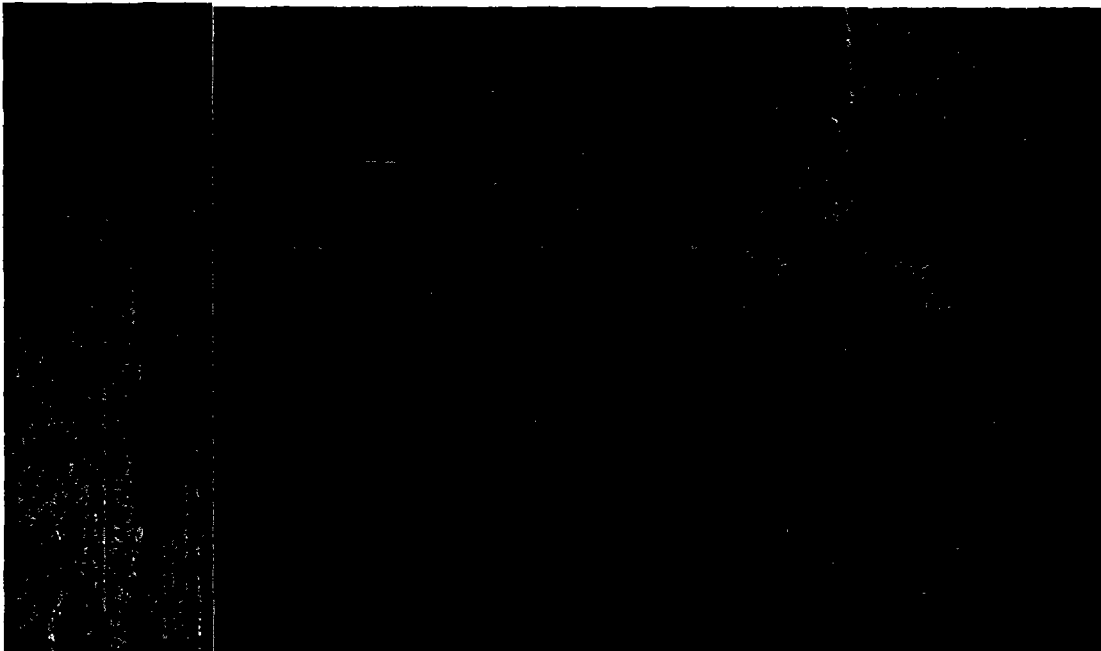

ภาพประกอบ 174 แสดงลวดลายต่าง ๆ ของธรรมาสน์วัดโพนทอง

การประดับตกแต่งของธรรมาสน์ตกแต่งด้วยสีทอง สีแดง สีเขียว สีน้ำเงิน สีฟ้า เป็นการตกแต่งด้วยวิธีการวาด ไม่มีการประดับกระจกหรือการจำหลัก

เอกลักษณ์ของธรรมาสน์หลังนี้อยู่ที่โครงสร้างที่เรียบง่าย แสดงถึงความเป็นงานของช่างพื้นถิ่นได้เป็นอย่างดี ลวดลายที่สวยงามและหลากหลายบ่งบอกถึงความคิดจินตนาการของช่าง ลวดลายบางส่วนที่ธรรมาสน์ไทยใช้งานจำหลักประดับ ธรรมาสน์หลังนี้จะใช้การตกแต่งด้วยการวาดแทนเช่นลายกาบไผ่ที่โคนเสาธรรมาสน์ และที่โดดเด่นมากที่สุด คือ ลวดลายบนพนักธรรมาสน์เป็นลวดลายกินนรีที่ช่างวาดได้อ่อนช้อย สวยงาม แต่ว่าลบเลือนจนเกือบจะมองไม่เห็นแล้วเป็นที่น่าเสียดายยิ่ง ส่วนด้านอื่น ๆ นั้นลบเลือนและสูญหายไปหมดแล้ว เป็นที่น่าเสียดายอย่างยิ่งที่ประชาชนในท้องถิ่นได้มองข้ามคุณค่าของธรรมาสน์พื้นบ้านหลังนี้ไปอย่างสิ้นเชิง

ธรรมาสน์วัดราษฎร์ธานี

ประวัติของธรรมาสน์วัดราษฎร์ธานี

วัดราษฎร์ธานีตั้งอยู่บนพื้นที่ราบลุ่ม น้ำท่วมถึงในฤดูฝน เดิมที่วัดตั้งอยู่ใกล้กับวัดโบสถ์โพธิ์งาม มีนามว่า "วัดน้อย" ต่อมาได้ย้ายมาอยู่ในพื้นที่ปัจจุบัน วัดราษฎร์ธานีสร้างขึ้นเป็นวัดนับตั้งแต่ พ.ศ. 2439 โดยมีนายนี้ อำแดงพา พงษ์ธานี บริจาคที่ดินให้วัด

วัดราชวรวิหารนี้เป็นวัดที่ประชาชนให้ความสำคัญมีการสร้างโรงเรียนภายในวัดถึงแม้ว่าปัจจุบันโรงเรียนหลังเก่าจะเลิกใช้ไปนานแล้ว ธรรมเนียมของวัดนี้มีอยู่หลายหลังแต่หลังที่นำมาศึกษานั้นเป็นธรรมเนียมรุ่นเก่าที่สุดเท่าที่มีอยู่ภายในวัด เป็นธรรมเนียมหลังที่เลิกใช้แล้วนำมาเก็บไว้ในโรงเก็บของ สภาพค่อนข้างสมบูรณ์ไม่มีชำรุดเสียหายในบางส่วนเนื่องจากขาดการดูแล ไม่มีประวัติของการสร้างแต่จากโครงสร้างรูปแบบ และลวดลายคล้ายกับธรรมเนียมวัดบางกะปิใหญ่ พอจะสันนิษฐานได้ว่าน่าจะมีอายุรุ่นเดียวกันหรือใกล้เคียงกันและอาจถูกสร้างโดยช่างคนเดียวกันก็เป็นได้ อายุของธรรมเนียมน่าจะอยู่ในช่วงปลายพุทธศตวรรษที่ 24

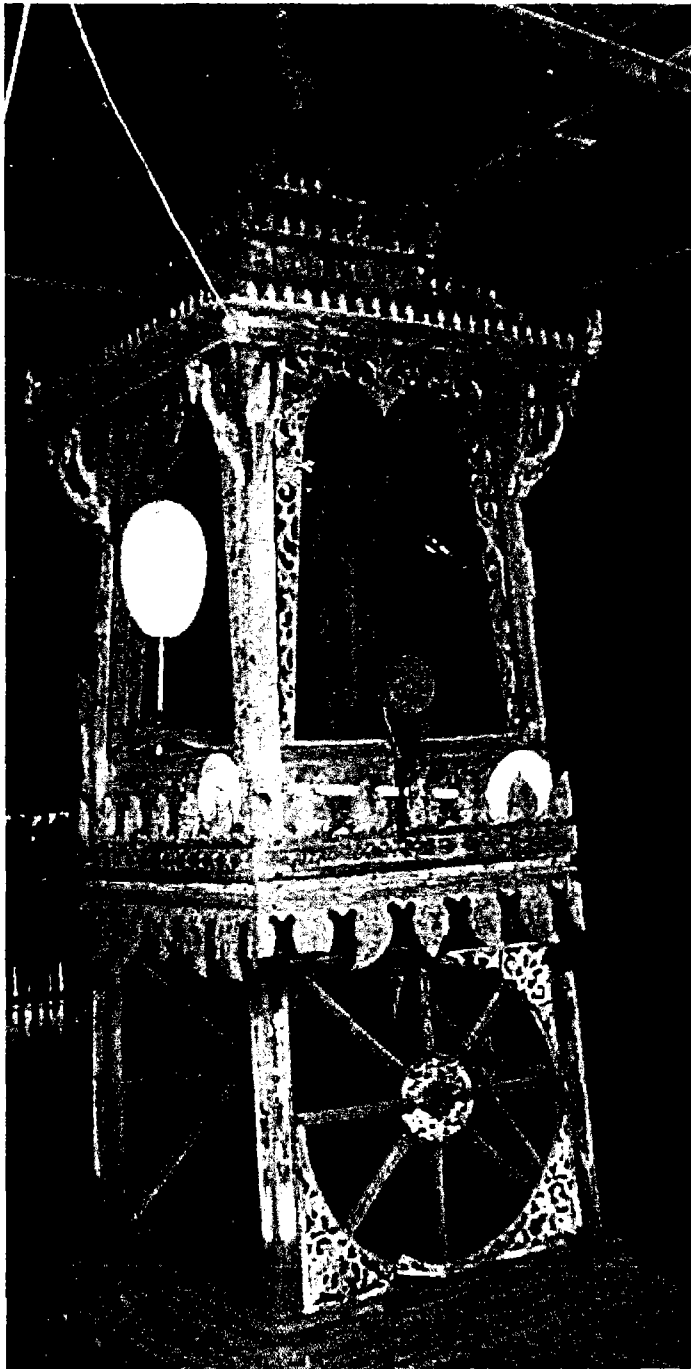

ภาพประกอบ 175 แสดงธรรมเนียมวัดราชวรวิหารนี้

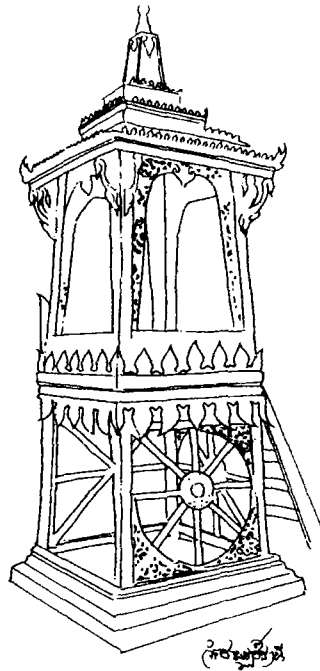

ภาพประกอบ 176 แสดงลายเส้นธรรมาสน์วัดราชฎ์ธานี

ลักษณะของธรรมาสน์วัดราชฎ์ธานี

โครงสร้างของธรรมาสน์ เป็นผังสี่เหลี่ยมแบบพื้นถิ่นทางภาคกลาง หลังคายอดปราสาท ส่วนฐานเป็นทรงลูกบาศก์ ส่วนของตัวเรือนสอบเข้าเล็กน้อย

ส่วนของฐานธรรมาสน์ เป็นฐานสี่เหลี่ยมทรงลูกบาศก์ ทำเป็นวงล้อธรรมจักรทั้ง 4 ด้าน (วงล้อมี 8 ซี่) ประดับมุมและมุมล้อยด้วยไม้ฉลุลาย ลักษณะของฐานโปร่ง รองรับด้วยฐานเขียง ด้านบนติดกระจังรวนล้อมรอบ

ส่วนกลางหรือส่วนตัวเรือนธรรมาสน์ เสาเหลี่ยมสอบเข้าเล็กน้อยจำหลักลวดลายบนเสา เป็นลายรักร้อย ลายดอกชี่กดอกซ้อน ด้านล่างติดกาบพรหมศร พนักที่บจำหลักลวดลายดอกไม้ ล้อมรอบด้วยกระจัง ฐานของกระจังจำหลักลวดลายก้านต่อดอก ด้านบนของเสาติดคันทวย โดยคันทวยมีลักษณะที่อ่อนโค้ง แต่แข็งแรง ตรงกลางของเสาติดประจายามรัดอก ประดับโครงไม้ฉลุลายก้านชดดอกไม้ เพดานประกอบด้วย ดอกบัวจำหลัก 5 ดอก ขอบทำเป็นขอบบัวจำหลักลายกระจังพื้นปลา

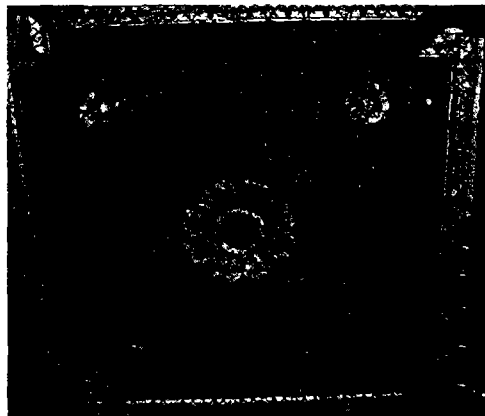

ภาพประกอบ 177 แสดงเพดานธรรมาสน์วัดราชฎ์ธานี

ส่วนหลังคาหรือส่วนยอดธรรมาสน์ เป็นธรรมาสน์ยอดปราสาทเรียงซ้อนกัน 4 ชั้น ประดับลายบัว นาคเศียรปัก กระจัง เนื้อชั้นส่วนฐานของหลังคาธรรมาสน์เป็นคอรชง บัวกลุ่ม ปลียอด และลูกแก้ว

บันไดธรรมาสน์ เป็นบันไดเรียบ ๆ ไม่มีการจำหลักลวดลายมี 7 ชั้น บันไดอันนี้อาจจะมีใช้บันไดเดิมที่อยู่คู่กับธรรมาสน์ เนื่องจากรูปแบบของบันไดกับธรรมาสน์มีความแตกต่างกันมาก โดยปรกติธรรมาสน์ที่มีโครงสร้างและรูปแบบที่คล้ายกับของไทยพื้นบ้านภาคกลางจะเป็นบันไดนาคแต่บันไดที่พบน่าจะใช้กับธรรมาสน์ที่เป็นของพื้นถิ่นทางภาคตะวันออกเฉียงเหนือหรือทางกลุ่มชนชาติลาวดั้งเดิม เช่น ที่วัดน้ำจั้น

การประดับตกแต่ง ด้วยไม้ฉลุลวดลาย การจำหลัก ประดับกระจกในบางส่วน และทาสีสีที่ใช้ได้แก่ สีทอง

เอกลักษณ์ของธรรมาสน์หลังนี้อยู่ที่ส่วนฐานของธรรมาสน์ที่ทำเป็นวงล้อธรรมจักร ตกแต่งด้วยไม้ฉลุลายและในส่วนของตัวเรือนที่มีการตกแต่งขอบด้วยไม้ฉลุลายเป็นแผ่นยาว คล้ายกับการประดับด้วยผ้ามาง คือ ช่วงบนกว้างแล้วค่อย ๆ เล็กลง ๆ จนถึงปลายขอบพนัก ธรรมาสน์หลังนี้ได้แสดงให้เห็นถึงความคิด คติความเชื่อของช่างที่มีต่อพระพุทธศาสนา ความชำนาญ ในด้านการประดิษฐ์ดัดแปลงลวดลายที่ใช้ในการประดับตกแต่งทำให้เกิดเป็นความงดงามทางสุนทรียภาพที่ลงตัวและแฝงด้วยคติธรรมคำสั่งสอนของพระสัมมาสัมพุทธเจ้าได้อย่างลงตัวเป็นอย่างยิ่ง

ธรรมาสน์วัดสายห้วยแก้ว

ประวัติของธรรมาสน์วัดสายห้วยแก้ว

วัดสายห้วยแก้วเป็นวัดตั้งในพื้นที่ราบลุ่ม กลุ่มชนที่อาศัยอยู่เป็นกลุ่มชาวลาวพวน สร้างขึ้นเป็นวัดนับตั้งแต่ พ.ศ. 2402

ธรรมาสน์หลังนี้ไม่ปรากฏปีที่สร้าง ช่างผู้สร้างและชื่อผู้สร้าง ธรรมาสน์อยู่ในสภาพที่ชำรุดไม่ได้ใช้งานแล้ว แต่ยังสามารถสันนิษฐานถึงโครงสร้างธรรมาสน์ได้ ลักษณะโครงสร้างจะคล้ายกับธรรมาสน์วัดสำโรงใหญ่แตกต่างกันที่ยอดปราสาทเป็นยอดจตุรมุข เรียงซ้อนกัน 2 ชั้น ต่อด้วยยอดธรรมาสน์ในส่วนของปลียอดและลูกแก้ว อายุของธรรมาสน์จึงน่าจะใกล้เคียงกับธรรมาสน์ของวัดสำโรงใหญ่ คือ อยู่ในช่วงพุทธศตวรรษที่ 24 ลักษณะของโครงสร้างอยู่ในลักษณะของกลุ่มชนชาติลาว



ภาพประกอบ 178 แสดงธรรมาสน์วัดสายห้วยแก้ว

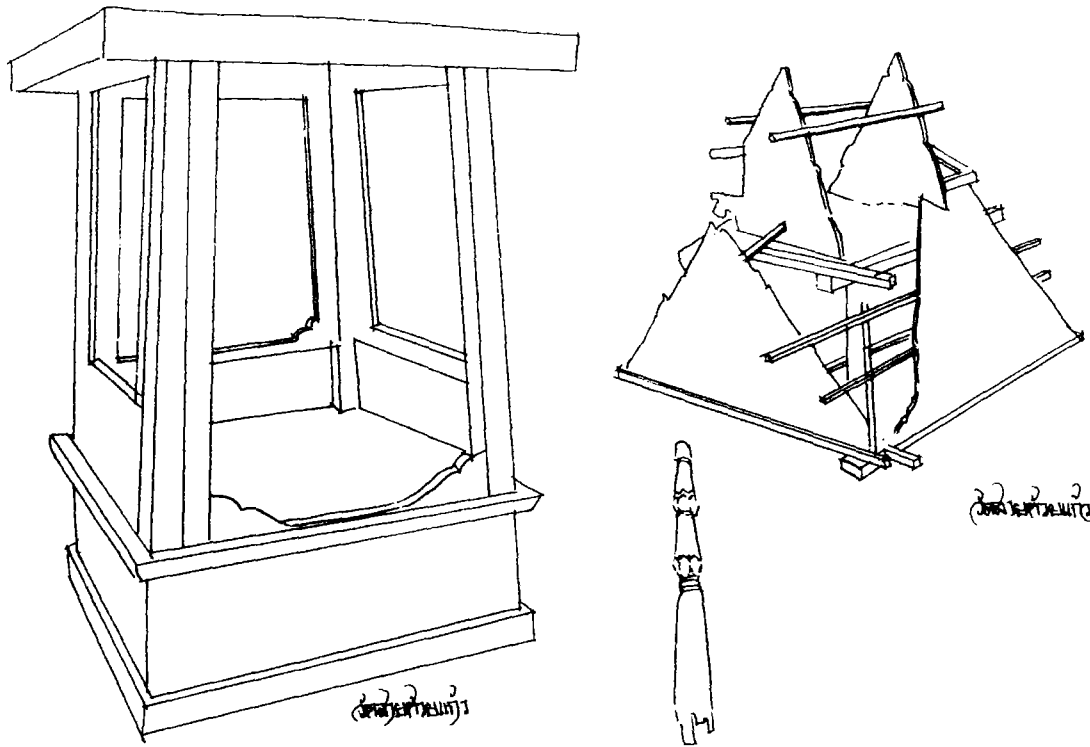

ภาพประกอบ 179 แสดงลายเส้นธรรมาสน์วัดสายห้วยแก้ว

ลักษณะของธรรมาสน์

โครงสร้างของธรรมาสน์ เป็นลักษณะของการผสมผสานกันระหว่างคติความเชื่อทางพุทธศาสนา กับสถาปัตยกรรมบ้านเรือนไทย

ส่วนฐานของธรรมาสน์เป็นฐานเขียงเรียงซ้อนกันหลาย ๆ ชั้น ไม่มีการจำหลักลวดลาย

ส่วนตัวเรือนหรือส่วนกลางของธรรมาสน์ มีลักษณะคล้ายกับผนังหรือฝาบ้านเรือนไทย ประกอบไปด้วย ลูกฟักกระดานดุน หย่องช่องหน้าต่าง และกรอบเข็ดหน้า มีการตกแต่งช่องหน้าต่างเป็นแบบเหลี่ยมตกแต่งด้วยการเขียนลวดลาย ลงบนแผ่นไม้ด้วยสีต่าง ๆ สันนิษฐานว่าอาจจะมีการตัดเส้นด้วยสีทอง ตามคติประเพณีนิยมในช่วงนั้น ลวดลายในส่วนของตัวเรือนเลือกรางจันทน์เกือบไม่เห็น แต่ในบางส่วนยังพอจะทำการวิเคราะห์ได้เช่น ลายกลีบบัวที่ขอบหย่องของธรรมาสน์ ลายดอกชุกดอกซ้อนบนบนหย่อง ลายกนกที่กรอบเข็ดหน้า

ส่วนยอดของธรรมาสน์หรือส่วนของหลังคา เป็นหลังคายอดทรงจตุรมุขเรียงซ้อนกัน 2 ชั้น ต่อด้วยยอดที่เรียกว่า "ปลียอด" และลูกแก้ว จำหลักลาย ไม่พบบันไดธรรมาสน์

การประดับตกแต่ง ตกแต่งด้วยการวาดลวดลายสีต่าง ๆ ตัดเส้นด้วยสีทอง ไม่มีการจำหลักลวดลายบนธรรมาสน์

ลักษณะเด่นของธรรมาสน์อยู่ที่การรวมโครงสร้างทางสถาปัตยกรรมบ้านเรือนไทยกับคติความเชื่อทางศาสนา ทำให้เกิดเป็นลักษณะเฉพาะของธรรมาสน์พื้นบ้านในท้องถิ่นของตนเอง อย่างแท้จริง

ธรรมาสถ์วัดบางกะปิใหญ่

ประวัติของธรรมาสถ์วัดบางกะปิใหญ่

วัดตั้งอยู่บนพื้นที่ราบลุ่ม บริเวณที่ตั้งวัดเดิมเป็นป่าไม้กะพ็อยู่มากมาย จึงตั้งชื่อนามวัดว่า " ผู้นำการก่อสร้างวัดระยะแรก คือ คุณปลัดยอด ต่อมามีนายเขี้ยว นายแพง และนายน้อยร่วมจัดสร้าง เสนาสนะขึ้นเป็นวัดของกลุ่มชนชาติลาวพวน

บนศาลาของวัดบางกะปิใหญ่มีธรรมาสถ์อยู่ 2 หลัง หลังหนึ่งมีลักษณะโครงสร้างเป็นแบบงานช่างไทยรุ่นใหม่คาดว่าน่าจะนำมาจากกรุงเทพมหานครบริเวณเสาชิงช้า ส่วนอีกหลังมีลักษณะของการผสมผสานกันระหว่างงานช่างหลวงกับช่างพื้นถิ่นพื้นบ้าน โครงสร้างโดยรวมคล้ายกับธรรมาสถ์วัดราชนัดดาที่อาจจะเกิดจากการสร้างของช่างคนเดียวกันหรืออาจเป็นการถ่ายทอดรูปแบบลวดลายจากถิ่นหนึ่งไปอีกถิ่นหนึ่ง ไม่ปรากฏปีที่สร้าง ชื่อผู้สร้าง หรือช่างผู้สร้าง แต่จากลักษณะโครงสร้างของธรรมาสถ์สันนิษฐานว่าน่าจะสร้างโดยช่างท้องถิ่น และอายุการสร้างธรรมาสถ์น่าจะอยู่ในช่วงปลายพุทธศตวรรษที่ 24

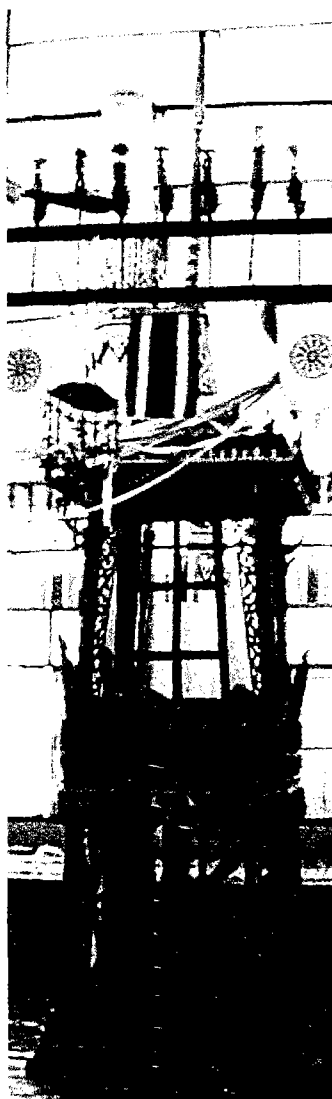

ภาพประกอบ 180 แสดงธรรมาสถ์วัดบางกะปิใหญ่

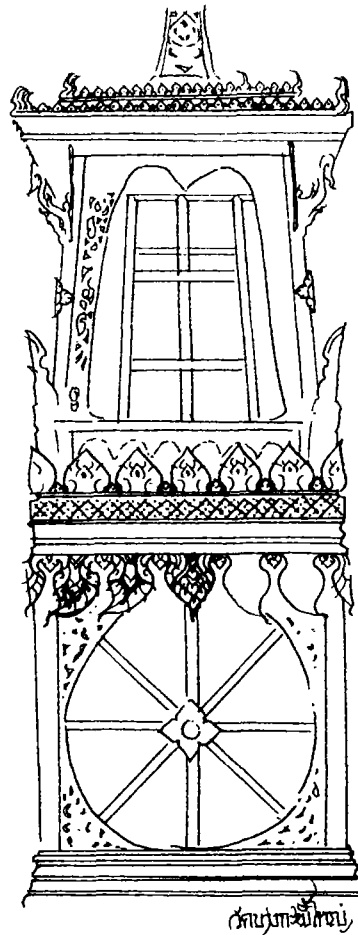

ภาพประกอบ 181 แสดงลายเส้นธรรมาสน์วัดบางกะปิใหญ่

ลักษณะของธรรมาสน์วัดบางกะปิใหญ่

โครงสร้างของธรรมาสน์เป็นผังสี่เหลี่ยมแบบคติทางช่างไทยภาคกลาง ฐานเป็นฐานโปร่ง ทำเป็นธรรมจักร หลังคายอดปราสาท

ส่วนฐานของธรรมาสน์เป็นฐานทรงสี่เหลี่ยมลูกบาศก์โปร่งทำเป็นธรรมจักร ลายมุมทั้งสี่ ตกแต่งด้วยไม้ฉลุลาย ส่วนฐานที่รองรับเป็นฐานเชิงซ้อนกัน 4 ชั้น ด้านบนของฐานประดับด้วยกระจัง รวน กระจังตาอ้อย ลวดบัวอกไก่ และหน้ากระดานลายดอกช่อดอกซ้อน ประดับกระจังในบางส่วน กระจัง มีลักษณะทรงกลมป้อม ๆ

ส่วนตัวเรือนหรือส่วนกลางของธรรมาสน์ ประกอบด้วยเสาเหลี่ยมสอบเข้าเล็กน้อย ด้านล่างประดับกาบพรหมศร หน้าจั่วหลักลวดลายธรรมชาติ ล้อมรอบด้วยกระจังและกระจังตาอ้อย ส่วนกลางของเสาติดประจํายามรัตติกาล ด้านบนติดคันทวยนาค ขอบเสาตกแต่งด้วยจุดไข่ปลาจําหลัก กรอบของส่วนตัวเรือนธรรมาสน์ตกแต่งด้วยไม้ฉลุลายก้านขดดอกบัว

ส่วนยอดของธรรมาสน์หรือส่วนของหลังคา เป็นหลังคายอดปราสาทเรียงซ้อนกัน 3 ชั้น ประดับด้วยกระจัง กระจังฟันปลา นาคเศียรปัก เหนือชั้นหลังคาขึ้นไปเป็นคอร่มงับ บัลลังก์ บัวกลุ่ม ปลียอดและลูกแก้ว ปิดทอง

บันไดนาค มีลักษณะอ่อนโค้งแต่เข้มแข็ง หน้านาคเซตปากหุบ หางเป็นกนกปลายวัด
ทางด้านหัวนาค



ภาพประกอบ 182 แสดงบันไดธรรมาสน์วัดบางกะปิใหญ่

การประดับตกแต่ง ประดับตกแต่งด้วยการปิดทองและประดับกระจกในบางส่วน มีการ
ตกแต่งด้วยการทาสี การฉลุไม้และการจำหลักไม้

ลักษณะเด่นของธรรมาสน์หลังนี้อยู่ที่ความมีลักษณะเฉพาะของงานช่างหลวงของไทย
ผสมผสานกับงานพื้นบ้านพื้นถิ่นของกลุ่มชน ทำให้เกิดเป็นโครงสร้างที่โดดเด่นของธรรมาสน์ที่มีความงดงาม
ตามสุนทรียภาพทางความคิดและคติความเชื่อของช่างผู้สร้างนั่นเอง

ธรรมาสน์วัดเขาวงกต

ประวัติของธรรมาสน์วัดเขาวงกต

วัดเขาวงกตตั้งอยู่บนที่ราบท่ามกลางหุบเขาล้อมรอบ 3 ด้านนามเดิมเรียกว่า "วัดเขาวง"
ต่อมาได้เปลี่ยนนามเป็น "วัดเขาวงกต" เป็นวัดของกลุ่มชนชาวไทย สร้างเป็นวัดนับตั้งแต่พ.ศ. 2460

ธรรมาสน์หลังนี้สร้างโดยช่างชาวจีน มีจารึกบอกปีพุทธศักราชที่สร้างและปฏิสังขรณ์บน
ผนังหลังไว้ว่า สร้างเมื่อพุทธศักราช 2480 ซ่อมปิดทองเมื่อพุทธศักราช 2482 อายุของธรรมาสน์หลังนี้
อยู่ที่ 66 ปี ในสมัยกรุงรัตนโกสินทร์ตอนปลายช่วงรัชกาลที่ 8

พระครูประยุตธรรมคุณได้ให้ข้อมูลเพิ่มเติมว่า "ธรรมาสน์หลังนี้สร้างโดยช่างชาวจีน เมื่อปี
พุทธศักราช 2480 และใช้เป็นธรรมาสน์เทศน์มาเรื่อย เมื่อไม่กี่ปีที่ผ่านมาโยมอุบาสก อุบาสิกา ได้นำ
ธรรมาสน์จากกรุงเทพมหานครมาถวายให้กับวัด ศาลาวัดมีที่ไม่เพียงพอจึงต้องย้ายธรรมาสน์หลังเก่าออก
จากศาลาแล้วนำธรรมาสน์ใหม่ไปไว้แทนธรรมาสน์หลังเก่าจึงไม่มีใครดูแลรักษา"(พระครูประยุตธรรมคุณ.
สัมภาษณ์. 2545)

วันที่ผู้วิจัยไปพบธรรมาสันหลังนี้นั้นธรรมาสันนี้ถูกวางอยู่ใต้กุฏิขึ้นส่วนแยกออกจากกัน บางชิ้นหักพัง ชำรุด เสียหาย แต่ในปัจจุบันนี้ธรรมาสันหลังนี้ได้รับการปฏิสังขรณ์และประกอบขึ้นเป็น ธรรมาสันที่สมบูรณ์ ถูกนำมาไว้ที่พิพิธภัณฑ์วัดเชิงท่า อำเภอเมืองลพบุรี

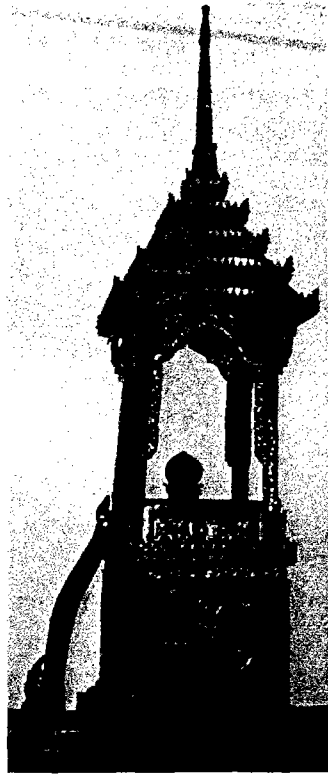

ภาพประกอบ 183 แสดงธรรมาสันวัดเขาวงกต

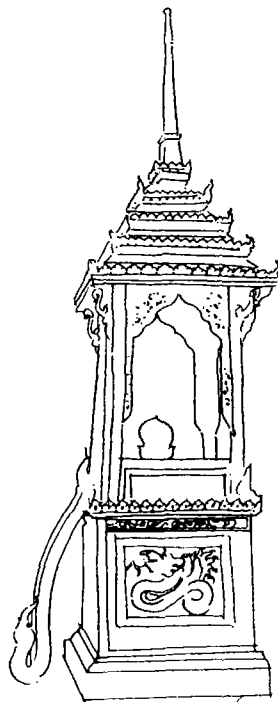

วัดเขาวงกต

ภาพประกอบ 184 แสดงลายเส้นวัดเขาวงกต

ลักษณะของธรรมาสน์วัดเขาวงกต

โครงสร้างของธรรมาสน์เป็นผนังสี่เหลี่ยม ฐานทึบ หลังคายอดปราสาท

ส่วนฐานของธรรมาสน์ เป็นฐานทึบทรงลูกบาศก์จำหลักลวดลายทั้ง 4 ด้านเป็นลาย
มังกร ลายสัตว์น้ำ ภาพทางเข้าวัด รองรับด้วยฐานเชิง 2 ชั้น ปิดทองที่ลวดลาย

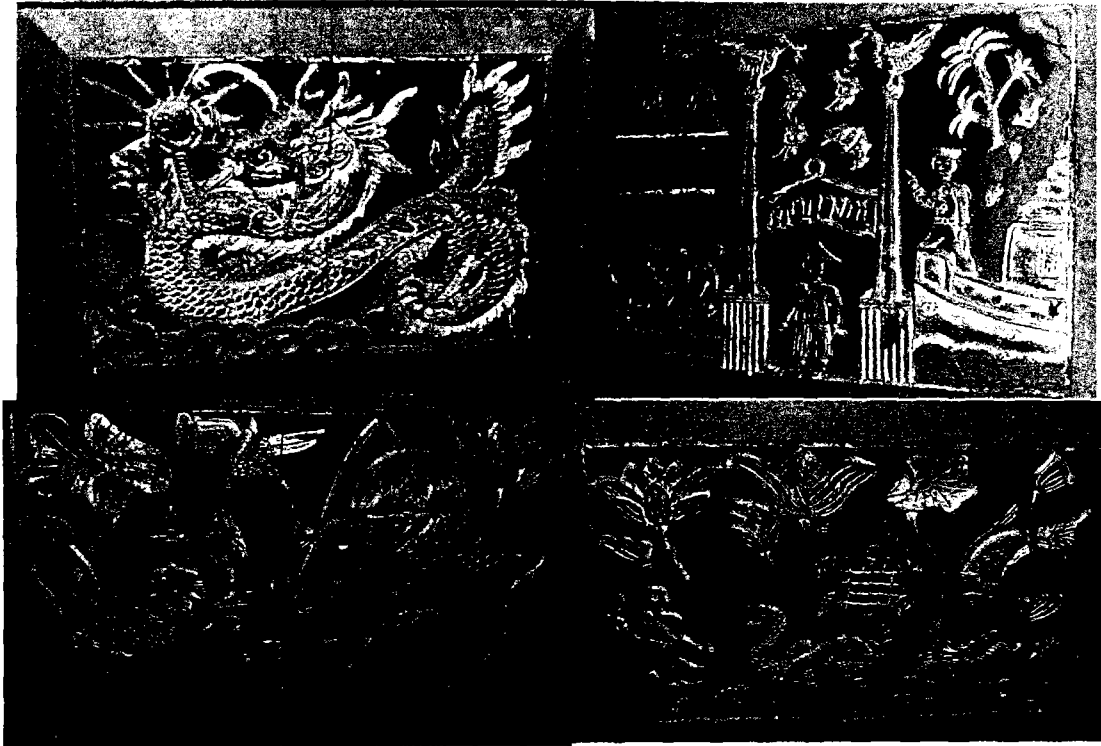

ภาพประกอบ 185 แสดงลวดลายส่วนฐานของธรรมาสน์วัดเขาวงกต

ส่วนตัวเรือนหรือส่วนกลางของธรรมาสน์ ประกอบด้วยเสาอุมุมลีสอง ประดับกระจก
ด้านล่างติดกาบไม้ พนักจำหลักลายดอกไม้ ด้านนอกรอบ ๆ พนักติดกระจัง ส่วนบนติดคันทวย ส่วนกลาง
ระหว่างเสาประดับแผงโครงไม้ฉลุลายดอกโบตั๋น ลายนกยูง



ภาพประกอบ 186 แสดงลวดลายของแผงโครงไม้ฉลุลวดลาย



ภาพประกอบ 187 แสดงกาบไม้และคันทวย

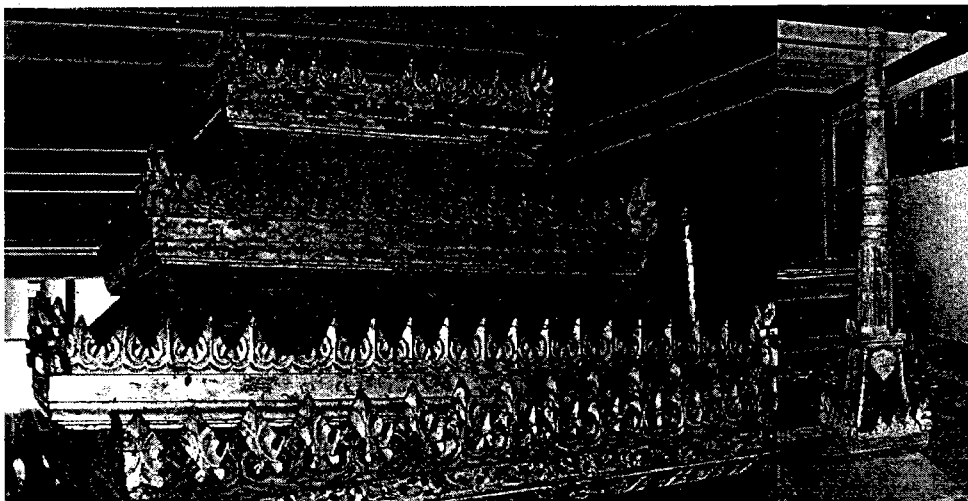

ภาพประกอบ 188 แสดงส่วนหลังคายอดปราสาทของธรรมาสน์วัดเขาวงกต

บ้านไคธรรมาสน์เป็นบ้านไคนาค ลักษณะของหน้านาคจะมีส่วนตาคล้ายกับตาของคนจีนคือ ตาเล็กแหลม ปากหุบ หงอนโค้งไม่เป็นกนก ลำตัวโค้งเล็กน้อย จำหลักเกล็ดเป็นลายสี่เหลี่ยมขนมเปียกปูน ปลายหางมีลักษณะคล้ายหางปลาตัวปลายเล็กน้อย ประดับด้วยกระจก มีที่รองเหยียบเป็นกระต่ายแต่หูได้ หายไปแล้ว



ภาพประกอบ 189 แสดงบันไดธรรมาสน์วัดเขาวงกต

การประดับตกแต่งธรรมาสน์ ตกแต่งด้วยสีทอง ประดับกระจกและทาสีด้วยสีแดง สีเขียว ลักษณะเด่นของธรรมาสน์หลังนี้จึงอยู่ที่การผสมผสานกันของศิลปะแบบจีนกับศิลปะของไทยอย่างลงตัว จนเกิดเป็นรูปลักษณะใหม่ของธรรมาสน์ ลวดลายจำหลักที่แสดงถึงสภาพพื้นที่ของวัด ลักษณะโดยรวมของวัด สภาพความเป็นอยู่ของประชาชนในท้องถิ่นที่ติดอยู่กับลำคลอง หนองน้ำ บวกกับคติความเชื่อดั้งเดิมของช่างและจินตนาการทางความคิดของช่างเองโดยตรง

ธรรมาสน์วัดทุ่งทะเลหญ้า

ประวัติของธรรมาสน์วัดทุ่งทะเลหญ้า

วัดทุ่งทะเลหญ้าตั้งอยู่บนพื้นที่ราบลุ่ม เป็นวัดที่สร้างขึ้นโดยกลุ่มชนชาวลาวพวนหรือไทยพวน ที่อพยพมาจากเวียงจันทน์ โดยเริ่มแรกได้ตั้งถิ่นฐานอยู่ที่บ้านหมี่ใหญ่ขึ้นก่อนต่อมาได้แยกย้ายครอบครัวมาตั้งบ้านเรือนและสร้างวัดขึ้นใหม่เรียกว่า "วัดบ้านหมี่น้อย" ต่อมาได้เปลี่ยนนามเป็น "วัดทุ่งทะเลหญ้าศรัทธาธรรม" ต่อมาเรียกสั้นลงเหลือเพียง "วัดทุ่งทะเลหญ้า" นามวัดทุ่งทะเลหญ้าได้มาจากเดิมภูมิประเทศที่ตั้งวัดเป็นทุ่งหญ้าที่กว้างใหญ่คล้ายทะเล วัดทุ่งทะเลหญ้าสร้างขึ้นเป็นวัดนับตั้งแต่ พ.ศ. 2411

วัดทุ่งทะเลหญ้ามีธรรมาสน์หลังเก่าอยู่หลายหลังวางเก็บไว้ในศาลาหลังเก่าไม่ได้รับการดูแลหรือป้องกันรักษาธรรมาสน์ไว้ ธรรมาสน์อยู่ในสภาพชำรุดค่อนข้างมาก แต่ธรรมาสน์ยังประกอบเป็นธรรมาสน์อยู่มิได้แยกชิ้นส่วนออกจากกัน ธรรมาสน์หลังนี้ก็เช่นเดียวกับอีกหลาย ๆ หลังที่ไม่มีมีการจารึก

ประวัติของปี พ.ศ. ที่สร้างไม่มีจารึกชื่อช่างผู้สร้างหรือชื่อผู้สร้างถวายไว้ ทำให้ไม่สามารถทราบถึงประวัติความเป็นมาของธรรมาสน์ได้ แต่จากโครงสร้าง ลวดลายของธรรมาสน์พอจะสันนิษฐานได้ว่าช่างผู้สร้างคงจะเป็นช่างพื้นบ้านพื้นถิ่น เนื่องจากลักษณะของบันไดมีความเข้มแข็งและอ่อนช้อยแสดงถึงความชำนาญของช่างผู้สร้างเป็นอย่างดีและจากลวดลายของแผงไม้ฉลุด้านบนของตัวเรือนธรรมาสน์ที่มีลักษณะโค้งรวมถึงลักษณะของหลังคา

ส่วนฐานของธรรมาสน์ฉลุเป็นลวดลายลักษณะของการตีไม้ระแนงไขว้กันเป็นตารางรูปสี่เหลี่ยมขนมเปียกปูนซึ่งทั้ง 2 ลักษณะนี้เป็นแบบที่นิยมกันมากในช่วงรัชกาลที่ 5-6 อายุของธรรมาสน์หลังนี้น่าจะอยู่ในช่วงปลายพุทธศตวรรษที่ 24

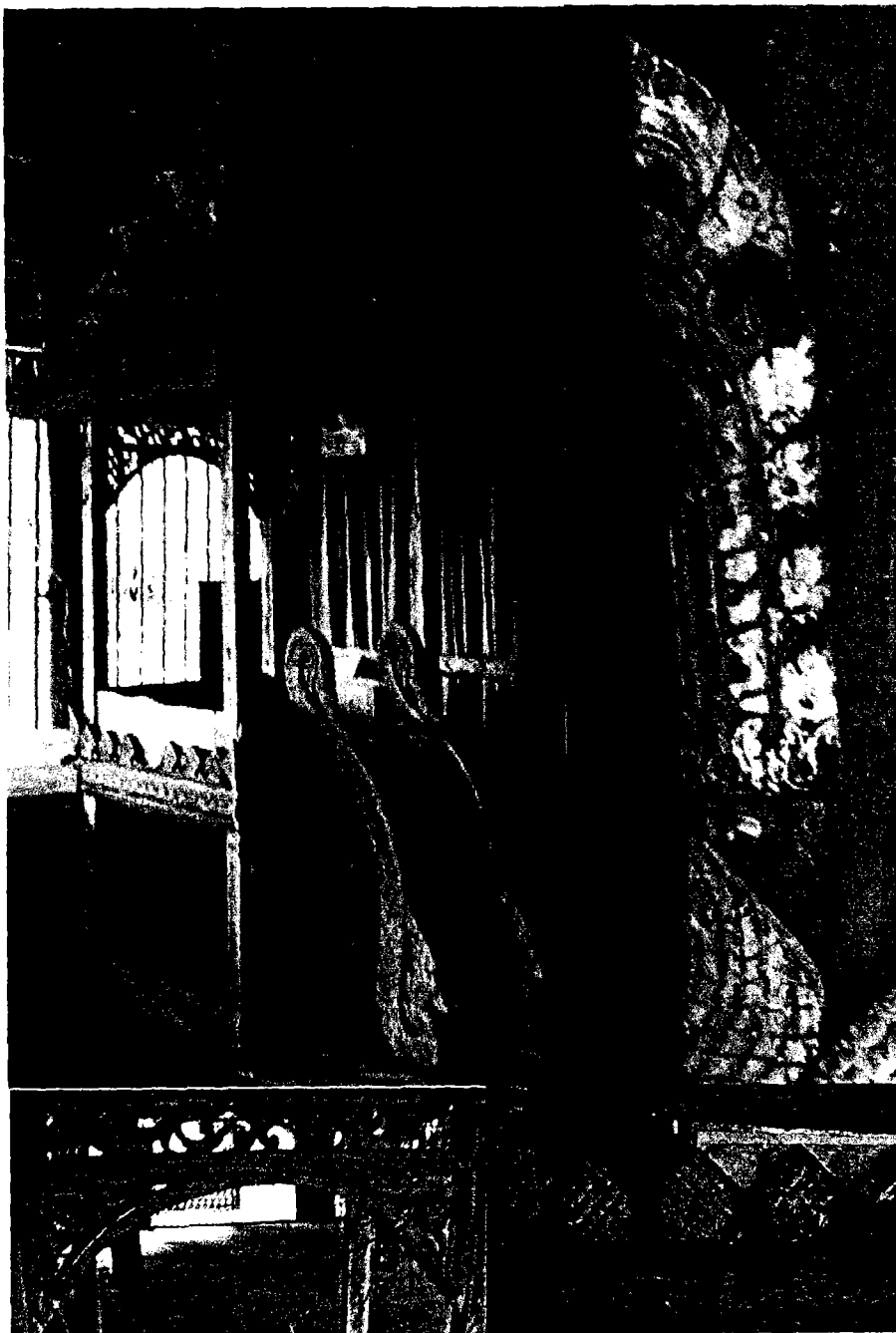

ภาพประกอบ 190 แสดงธรรมาสน์วัดทุ่งทะเลหญ้า

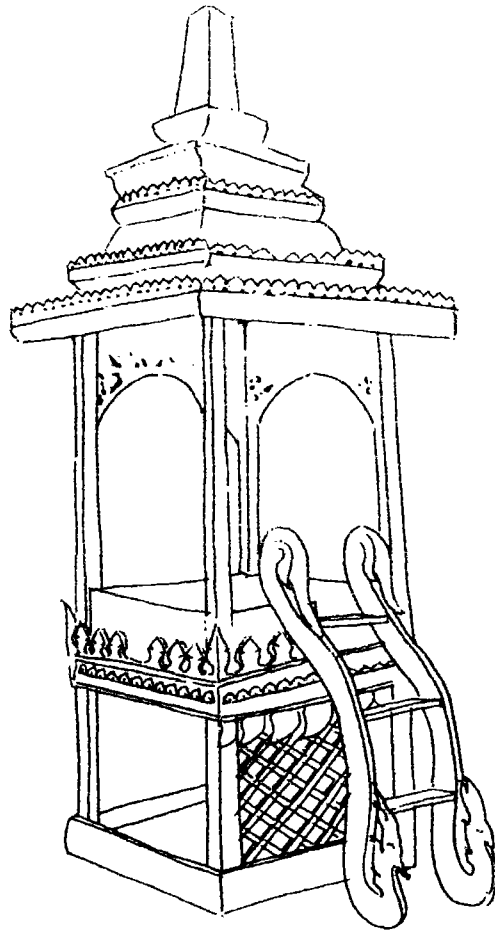

ภาพประกอบ 191 แสดงลายเส้นธรรมาสน์วัดทุ่งทะเลหญ้า

ลักษณะของวัดทุ่งทะเลหญ้า

โครงสร้างของธรรมาสน์เป็นผนังสี่เหลี่ยม ทรงตรง หลังคายอดปราสาทธรรมาสน์มีลักษณะเป็นแบบธรรมาสน์พื้นบ้านพื้นถิ่นที่ได้รับการผสมผสานกันระหว่างคติความเชื่อดั้งเดิมกับค่าความนิยมสมัยใหม่ที่ได้รับการยอมรับจากเจ้าเหนือหัวหรือพระมหากษัตริย์ เชื้อพระวงศ์ เจ้าขุนมูลนายต่าง ๆ

ส่วนฐานของธรรมาสน์ลักษณะฐานของธรรมาสน์หลังจากสภาพน่าจะมีบางส่วนของฐานได้ชำรุดสูญหายไปบางส่วนและส่วนที่หายไปน่าจะเป็นส่วนของฐานเชิงที่เรียงซ้อนกันประมาณ 3 - 4 ชั้น เป็นส่วนที่รองรับฐานทรงสี่เหลี่ยมลูกบาศก์ตกแต่งด้วยการฉลุลายไม้เป็นแบบไม้ระแนงตีไขว้โปร่งเป็นรูปร่างสี่เหลี่ยมขนมเปียกปูน ประดับกระจังรวนลายหน้ากระดานก้านต่อดอก ลักษณะของกระจังจำหลักลวดลายลักษณะเดียวกับลายฉลุไม้ของส่วนฐานแต่ทึบไม้โปร่ง ตัวกระจังเป็นทรงป้อม ๆ กลม ๆ

ส่วนตัวเรือนหรือส่วนกลางของธรรมาสน์ ประกอบด้วยเสาเหลี่ยมตรง ด้านล่างประดับกาบพรหมศร ไม่มีการประดับคันทวย ตรงกลางระหว่างเสา 2 ต้น ประดับแผงไม้ทรงโค้งฉลุลวดลายใบไม้ ประดิษฐ์ได้รับอิทธิพลจากตะวันตก พนักทึบเรียบไม่มีการจำหลักลวดลายหรือวาดลวดลายลงบนแผ่นพนัก เพดานประดับดาวเพดานจำหลักเป็นรูปดอกบัว 5 ดอก ตรงกลางมีขนาดใหญ่ ส่วนตรงมุมทั้ง 4 ด้านมีขนาดเล็กกว่าดอกบัวตรงกลางเพดาน

ส่วนยอดของธรรมาสน์หรือส่วนหลังคา เป็นหลังคายอดปราสาทเรียงซ้อนกัน 5 ชั้น ต่อขึ้นไปส่วนยอดเป็นคอรระฆัง ส่วนปลายที่ต่อจากคอรระฆังได้หักหายไป แต่จากการสำรวจที่ผ่านมาของกลุ่มชนลาว ส่วนที่ต่อจากคอรระฆังจะเป็นบัวกลุ่ม ปลียอด และลูกแก้ว จะไม่มีบัลลังก์และหมุดตามแบบอย่างของช่างไทย

บันไดธรรมาสน์ บันไดนาคมีโครงสร้างอ่อนโค้ง ส่วนหน้าของนาคจะมีขนาดเล็กเมื่อเปรียบเทียบกับลำตัวของนาค ปากนาคหุบ หงอนมีการเล่นหาง ส่วนปลายทำให้เกิดความรู้สึกของการเคลื่อนไหวและความอ่อนช้อยแก่ผู้พบเห็น เกล็ดบนลำตัวจำหลักเป็นลายบัวเรียงซ้อนกัน ส่วนปลายหางทำเป็นกนกวัดปลายหางไปทางหัวนาค แต่กนกมิใช้กนกตามแบบคตินิยมของลายไทย แต่ก็มีควมงดงามอ่อนช้อยแต่เข้มแข็งอยู่ในคราวเดียวกัน



ภาพประกอบ 192 แสดงบันไดธรรมาสน์วัดทุ่งทะเลหญ้า



การประดับตกแต่งธรรมาสน์ ธรรมาสน์หลังนี้ประดับตกแต่งด้วยการทาสีแดง สีเหลือง สีฟ้า ไม่มีการปิดทองและประดับกระจก

เอกลักษณ์ของธรรมาสน์หลังนี้จึงอยู่ที่ความลงตัวของการผสมผสานระหว่างคติความเชื่อดั้งเดิมของช่างไทยกับความคิดหรือรูปแบบสมัยใหม่ในช่วงเวลานั้นได้อย่างเหมาะสม นอกจากนี้ยังแสดงถึงความคิดจินตนาการความเป็นนักออกแบบของช่างผู้สร้างได้อย่างสมบูรณ์

จากข้อมูลของกลุ่มตัวอย่างธรรมาสันยอดที่ได้จากการลงพื้นที่ทั้งหมด 35 หลัง สามารถสรุปออกมาได้ดังตารางด้านล่างนี้

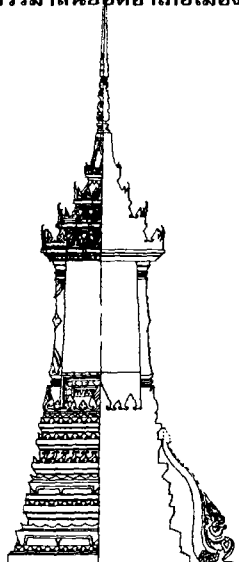
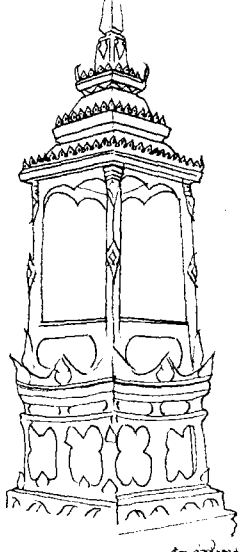
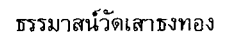
ตาราง 2 สรุปข้อมูลของธรรมาสันยอดจากการลงพื้นที่ของกลุ่มตัวอย่าง 35 หลังใน 3 อำเภอ ภายในจังหวัดลพบุรี

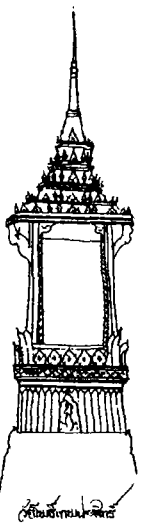
ธรรมาสันยอด	อายุของ ธรรมาสันยอด	ช่างผู้สร้าง	ลักษณะของ ลวดลายบน ธรรมาสันยอด	โครงสร้างของ ธรรมาสันยอด
 <p>ธรรมาสันยอดอำเภอเมือง</p>	321 ปี	ฝีมือช่างหลวงของกลุ่มชนชาวไทย ในช่วงปลายรัชสมัยของสมเด็จพระนารายณ์มหาราช(2225)แห่งกรุงศรีอยุธยาตอนปลาย	ลวดลายที่ปรากฏเป็นลวดลายที่ได้จากการประดิษฐ์หรือผูกบาย โดยมีต้นแบบลวดลายมาจากดอกบัวเป็นส่วนมาก เช่น ลายกระจังชนิดต่างๆ (กระจังปฏิญาณ กระจังดา อ้อย กระจังเจิม) ลายหน้ากระดาน ลายดาวเพดาน ลายฐานสิงห์ เป็นต้น	โครงสร้างเป็นเรือนยอดขนาดเล็ก ผังสี่เหลี่ยมจตุรัส ส่วนฐานอ่อนโค้งแบบเรือสำเภา เรียงซ้อนกัน 7 ชั้น เป็นลักษณะของฐานผสมแบบฐานสิงห์ ฐานเขียง ฐานปัทม์ ตัวเรือนโปร่ง ประกอบด้วยเสาเหลี่ยมตรงสอบปลาย ประดับกาน้ำใบ ประจำยารัตนดอก หลังคาเรียงซ้อนกัน 4 ชั้น ประดับด้วยนาคปิกหัวเศียร บันแถลง กระจัง บันไต่เทรา ประดับกระจังใช้สีทอง
 <p>ธรรมาสันยอดวัดมณีชลขันธ์</p>	ช่วงประมาณต้นพุทธศตวรรษที่ 22 สมัยกรุงศรีอยุธยาตอนปลาย	งานช่างหลวง กลุ่มชนชาวไทย แห่งกรุงศรีอยุธยาตอนปลาย	ลวดลายที่ปรากฏเป็นลวดลายที่ได้จากพันธุ์พฤกษา สัตว์ เทวดา และจากการประดิษฐ์	โครงสร้างเป็น ผังสี่เหลี่ยมจตุรัส ค่อนข้างทึบ ส่วนฐานเป็นทรงเหลี่ยมลูกบาศก์กึ่งโปร่ง รองรับด้วยฐานสิงห์ 2 ชั้น ตัวเรือนค่อนข้างทึบ ประกอบด้วยเสาเหลี่ยมตรง พนักปิดทึบรอบๆ ประดับกระหนบายศรี หลังคาเรียงซ้อนกัน 3 ชั้น ประดับกระจัง นาคปิกหัวเศียร การตกแต่งประดับกระจัง ปิดทองร่องชาติ
 <p>ธรรมาสันยอดวัดเสาธงทอง</p>				

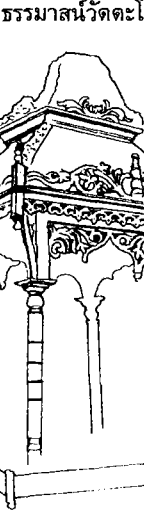
ธรรมาสันยยอด	อายุของ ธรรมาสันยยอด	ช่างผู้สร้าง	ลักษณะของ ลวดลายบน ธรรมาสันยยอด	โครงสร้างของธรรมาสันย ยอด
	ประมาณปลาย พุทธศตวรรษที่ 24 ในช่วงรัชกาล ที่ 6 ถึง รัชกาลที่ 7 แห่งกรุง รัตนโกสินทร์	น่าจะเกิดจาก ฝีมือช่างของ กลุ่มชนชาว ไทย	ลวดลายที่ปรากฏ เป็นลวดลายที่ได้ จากการเทวดา จากการประดิษฐ์ หรือผูกลาย เช่น ลวดลายพระแม่ ธรณี ลายกระจัง ลายหน้ากระดาน	โครงสร้างแบบคตินิยมของกลุ่ม ชนชาวไทยภาคกลาง ส่วนฐาน เป็นฐานเชิงบาตร ห่องไม้ทึบ จำหลักรูปพระแม่ธรณี ประดับ กระจังรวน ลายหน้ากระดาน ตัวเรือนประกอบด้วยเสาย่อมุม สิบสองติดกภาพพรหมศร หลังคา ยอดปราสาทซ้อนกัน 5 ชั้นย่อ มุมสิบสอง บันไดนาค การ ตกแต่งประดับกระจัง ทาสี เหลือง
	81 ปี	ช่างผู้สร้างคือ พ่อโตะ นาม แป้น กลุ่มชน ชาวไทย	ลวดลายที่ปรากฏ เป็นลวดลายที่ได้ จาก สัตว์ ใน จินตนาการ พันธุ์ พฤกษา และจาก การประดิษฐ์หรือ ผูก ลาย เช่น ลวดลายคชสีห์ ลวดลายช้าง ลวดลายกระจัง ลวดลายก้านขด	โครงสร้างของธรรมาสัน ก่อนข้างที่บตัน มีลักษณะคล้าย กับธรรมาสันวัดโพธิ์เทพ ประสิทธิ์ ส่วนฐานเป็นฐานสิงห์ ประดับลวดลายสัตว์ในป่าหิม พานต์ ตัวเรือนประดับด้วยเสา เหลี่ยมตรงประดับกภาพพรหม ศร หลังคายอดปราสาทเรียง ซ้อนกัน 4 ชั้น บันไดไม่พบ ตกแต่งด้วยสีทองและประดับ กระจังสี
	83 ปี	ไม่ปรากฏนาม ช่างผู้สร้างแต่ จากการ สันนิษฐาน น่าจะเกิดจาก ช่างกลุ่มชนชาว จีน	ลวดลายที่ปรากฏ เป็นลวดลายที่ได้ จากพันธุ์พฤกษา และจากการ ประดิษฐ์ ได้รับ อิทธิพลจาก ชาวตะวันตก	โครงสร้างดูโปร่ง ทรงสี่เหลี่ยม ฐานหายไป ตัวเรือน ประกอบด้วยเสาสิงกลมแบบ ตะวันตก ไม่มีการประดับตาม อย่างประเพณีไทยดั้งเดิม ลวดลายทำการฉลุแทนการ จำหลัก หลังคายอดแบบเรือน ปั้นหย่า บันไดนาค ประดับ ตกแต่งสีไม้ธรรมชาติ

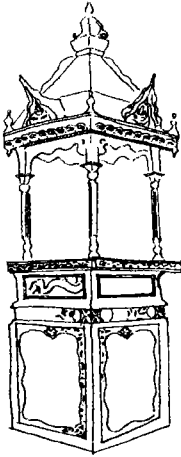
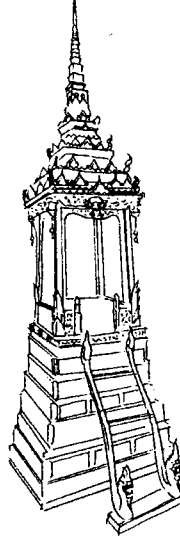
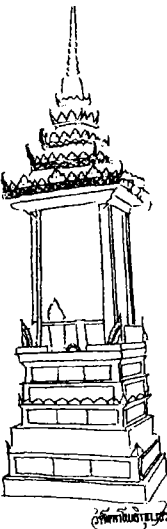
ธรรมาสันยอด	อายุของ ธรรมาสันยอด	ช่างผู้สร้าง	ลักษณะของ ลวดลายบน ธรรมาสันยอด	โครงสร้างของธรรมาสัน ยอด
	82 ปี	ไม่ปรากฏนาม ช่างผู้สร้างแต่ จาก ก การ สันนิษฐาน น่าจะเกิดจาก ช่างกลุ่มชนชาว จีน	ลวดลายที่ปรากฏ เป็นลวดลายที่ได้ จากสัตว์ทั้งที่มีอยู่ จริง และ ใน จินตนาการ จาก การประดิษฐ์ หรือ ผูกถายและจาก พันธุ์พฤกษา เช่น ลวดลายมังกร ลวดลาย 12 นก กษัตริย์ ลวดลาย ดอกบัว	โครงสร้างทรงสี่เหลี่ยมจัตุรัส ขนาดเล็กได้รับอิทธิพลมาจาก ตะวันตก ฐานทรงสี่เหลี่ยมเจาะ ช่องคล้ายหน้าต่างประดับ ลวดลายเป็น กรอบ ตัวเรือน ประดับเสากลมแบบ ตะวันตก หลังคายอด ทรง จตุรมุข ปลายยอดทำเป็น ลักษณะของกระทง บันไดนาค ประดับกระจกและทาสีแดง
<p data-bbox="368 808 432 835">ศิลปะจีน</p> <p data-bbox="220 846 400 873">ธรรมาสันวัดตะเคียน</p> 	คำนวณอายุจาก ปีที่จารึกบนเสา ธรรมาสันได้ 152 ปีโดยประมาณ	ไม่ปรากฏนาม ของช่างผู้สร้าง จาก ก การ สัมภาษณ์ทราบ ได้ว่าช่างผู้สร้าง เป็นช่างกลุ่มชน ชาวจีน	ลวดลายที่ปรากฏ เป็นลวดลายที่ได้ จากพันธุ์พฤกษา ลวดลายที่ได้จาก สัตว์ ลวดลายที่ได้ จากเทวดา มนุษย์ เช่น ลวดลาย ดอกบัว ดอกท้อ ดอกโบ ตัน ลวดลายมังกร ลวดลายสิงห์โต ลวดลายนาจา ลวดลายของขุน นาง ฝ่ายบุ๋มและ ฝ่ายบู๋น	โครงสร้างมีลักษณะคล้ายกับ ธรรมาสันวัดมณีชลขันธ์ ฐาน เป็นฐานเชิงเรียงซ้อนกัน 5 ชั้นจำหลักลวดลายแบบนูนสูง เหมือนจริง ตัวเรือนโปร่ง ประกอบด้วยเสาเหลี่ยมประดับ กาบเป็นรูปหน้ามังกรคาบเส้า หลังคายอดปราสาทเรียงซ้อน กัน 4 ชั้นประดับมังกรแบบนาค เศียรปัก บันไดในอดีตเป็น มังกร ประดับตกแต่งด้วยสีทอง
<p data-bbox="204 1447 419 1473">ธรรมาสันวัดพรหมาสตรี</p> 	74 ปี	ไม่ปรากฏนาม ของช่างผู้สร้าง จาก ก การ สัมภาษณ์ทราบ ว่าช่างผู้สร้าง เป็นชาวจีน ไหหลำ	ลวดลายที่ปรากฏ เป็นลวดลายที่ได้ จากพันธุ์พฤกษา ลวดลายสัตว์ ลวดลายมนุษย์ และลวดลาย ประดิษฐ์ เช่น ลวดลายต้นไม้ ลวดลายเต่า ลวดลายปลา ลวดลายมังกร ลวดลายกระจัง ลวดลายการ ดำรงชีวิต	โครงสร้างได้รับอิทธิพลมาจาก วัดมณีชลขันธ์ และวัด พรหมาสัน ฐานเชิงเรียงซ้อน กัน 5 ชั้นจำหลักลวดลายสัตว์ น้ำและลวดลายการดำรงชีวิต ตัวเรือนประดับเสเหลี่ยมตรง จำหลักลวดลายแบบนูนสูง ด้านล่างประดับกาบไม้ หลังคา ยอดปราสาทเรียงซ้อนกัน 5 ชั้นแบบไทย ประดับตกแต่ง ด้วยสีทอง สีสแดง

ธรรมาสันวัดโคกโพธิ์บุญชู

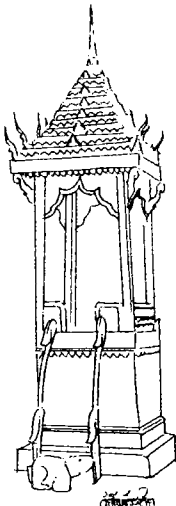
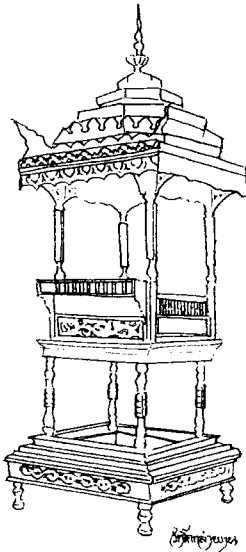
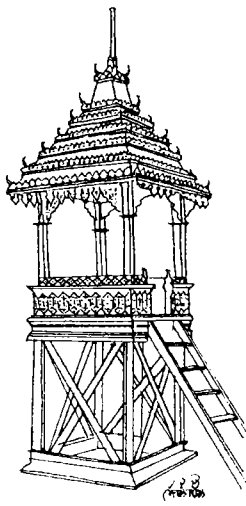
ธรรมาสน์ยอด	อายุของ ธรรมาสน์ยอด	ช่างผู้สร้าง	ลักษณะของ ลวดลายบน ธรรมาสน์ยอด	โครงสร้างของธรรมาสน์ ยอด
 <p>ธรรมาสน์วัดโพธิ์ระหัด</p>	ประมาณช่วงต้น พุทธศตวรรษที่ 24 ในช่วงรัชกาล ที่ 5 ถึง รัชกาลที่ 6 แห่งกรุง รัตนโกสินทร์	ช่างผู้สร้าง ชื่อ ตาบัว เป็นช่าง กลุ่มชนชาว มอญ	ลวดลายที่ปรากฏ บนธรรมาสน์จะ เป็นลวดลายที่ได้ จากสัตว์ ลวดลาย ที่ได้จากการผูก ลาย หรือ การ ประดิษฐ์ เช่น ลาย หงส์ ลายกระต่าย ลายหน้ากระดาน ดอกชุกดอกซ้อน ลายกระจัง	โครงสร้างคล้ายกับวัดตะโกและ วัดโพธิ์เทพประสิทธิ์ แต่การ ตกแต่งไม่มากเท่า ฐานเป็นฐาน เชียงทรวงสี่เหลี่ยมทึบ ตัวเรือน ประกอบด้วยเสาตรง ด้านล่าง ของเสาประดับดอกบัว หลังคา ยอดปราสาทเรียงซ้อนกัน 7 ชั้น ประดับบันแถลง กระจัง บันไดหงส์พร้อมด้วยกระต่าย รองเหยียบ การประดับตกแต่ง ด้วยกระจก ทาสีแดง สีส้มพู่ สี ทอง
 <p>ธรรมาสน์วัดโคกสำพาน</p>	94 ปี	ช่างผู้สร้างชื่อ พระตัน เป็น ช่างกลุ่มชนชาว ลาว	ลวดลายที่ปรากฏ เป็นลวดลายที่ได้ จากการประดิษฐ์ หรือการผูกลาย กระดาน นาคเคียว ปัก กระจัง	โครงสร้างโปร่งเป็นการ ผสมผสานระหว่างโครงสร้าง ของแบบดั้งเดิมกับโครงสร้าง ของตะวันตก ฐานโปร่ง ประกอบด้วยเสาสี่เหลี่ยม 4 เสา รองรับด้วยฐานเหลี่ยม ตัว เรือนประกอบด้วยเสาสี่เหลี่ยม 4 เสา จำหลักลวดลายหน้า กระดาน หลังคายอดปราสาท เรียงซ้อนกัน 4 ชั้นเป็นทรง 8 เหลี่ยม บันไดนาคแบบเรียบ ๆ ประดับตกแต่งด้วยกระจก ทาสี ทอง สีแดง สีเขียว
 <p>ธรรมาสน์วัดน้ำจั้น</p>	ประมาณช่วงต้น พุทธศตวรรษที่ 24 ในช่วงรัชกาล ที่ 5 ถึง รัชกาลที่ 6 แห่งกรุง รัตนโกสินทร์	ไม่ปรากฏนาม ช่างผู้สร้าง จาก ลักษณะของ ธรรมาสน์ช่าง ผู้สร้างน่าจะ เป็นช่างกลุ่มชน ชาวลาว	ลวดลายที่ปรากฏ เป็นลวดลายที่ได้ จากการประดิษฐ์ หรือการผูกลาย เช่น ลวดลาย ใบหน้า ผู้หญิง ผู้ชายแบบกราฟ ฟิก	โครงสร้างเป็นสี่เหลี่ยมแบบ พื้นบ้าน โปร่ง ฐานโปร่ง ประกอบด้วยเสา 4 เสา รับ น้ำหนักด้วยไม้ทแยงไขว้กันทั้ง 4 ด้าน ตัวเรือนโปร่ง ประกอบด้วยเสาตรง หลังคา ยอดปราสาทเรียงซ้อนกัน 6 ชั้น ประดับนาคเคียวปัก กระจัง บันไดไม้แบบบันไดบ้าน การ ประดับตกแต่งด้วยสีแดง สีน้ำ เงิน สีเหลืองทอง สีเขียว สีขาว

ธรรมาสน์ยอด	อายุของ ธรรมาสน์ยอด	ช่างผู้สร้าง	ลักษณะของ ลวดลายบน ธรรมาสน์ยอด	โครงสร้างของธรรมาสน์ ยอด
ธรรมาสน์ยอดอำเภอกำแพง	ประมาณช่วง ปลายพุทธศ ตวรรษที่ 24	ไม่ปรากฏนาม ช่างผู้สร้าง จาก ลักษณะของ ธรรมาสน์ช่าง ผู้สร้างน่าจะ เป็นช่างกลุ่มชน ชาวจีน	ลวดลายที่ปรากฏ บนธรรมาสน์เป็น ลวดลายที่ได้มา จากพันธุ์พฤกษา ลวดลายสัตว์ ลวดลายประดิษฐ์ หรือการผูกลาย เช่น ลายหนุมาน ลายมังกร ลาย กระจัง ลายช้าง	โครงสร้างมีลักษณะเดียวกับ ธรรมาสน์วัดโพธิ์เทพประสิทธิ์ วัดตะโก วัดโพธิ์ระหัด ฐานทึบ แบบกลองสี่เหลี่ยมประดับกาบ ที่มุมฐานประดับลายหนุมาน ลายกระจัง ลายหน้ากระดาน ดอกพุดตาน ตัวเรือน ประกอบด้วยเสาขอมุมสิบสอง ประดับกาบพรหมศร หลังคา ยอดปราสาทเรียงซ้อนกัน 5 ชั้นประดับไม้ฉลุลายคล้าย ดอกไม้ นาคเคียวปัก บันได นาคแต่หน้าเป็นลักษณะแบบ นาคปนสิงห์ ตกแต่งด้วยกระจก ทาสีทองและสีแดง
ธรรมาสน์วัดมัจฉินท์	ประมาณช่วง ปลายพุทธศ ตวรรษที่ 24	ไม่ปรากฏนาม ช่างผู้สร้าง จาก ลักษณะของ ธรรมาสน์ช่าง ผู้สร้างน่าจะ เป็นช่างกลุ่มชน ชาวจีน	ลวดลายที่ปรากฏ เป็นลวดลายที่ได้ จากการประดิษฐ์ หรือผูกลายได้รับ อิทธิพลทาง ตะวันตก	โครงสร้างเป็นแบบพื้นบ้านภาค กลางสี่เหลี่ยมจัตุรัส ฐานโปร่ง คล้ายกับธรรมาสน์วัดน้ำจั้น ตัว เรือนธรรมาสน์โปร่ง ประกอบด้วยเสาเหลี่ยมตรง 4 เสา หลังคายอดซ้อนกัน 3 ชั้น ประดับด้วยไม้ฉลุลาย บันได นาคแต่หน้าเป็นลักษณะของ หน้านาคปนหน้าปลา
ธรรมาสน์วัดสามัคคีธรรม	ประมาณช่วง ปลายพุทธศ ตวรรษที่ 24	ไม่ปรากฏนาม ช่างผู้สร้าง จาก ลักษณะของ ธรรมาสน์ช่าง ผู้สร้างน่าจะ เป็นช่างกลุ่มชน ชาวจีน	ลวดลายที่ปรากฏ ได้มาจากลวดลาย สัตว์ ลวดลาย ประดิษฐ์หรือการ ผูกลาย เช่น ลาย แพะ ลายกระจัง ลายหน้ากระดาน ลายกาบพรหมศร ลายพญานาค	โครงสร้างคล้ายกับวัดมณี ชลจันทร์ วัดโคกโพธิ์กฤษร วัด พรหมมาสน์ ฐานทึบเรียงซ้อน กันเป็นชั้น ๆ ชั้นล่างสุดประดับ แพะไว้ที่มุมทั้ง 4 ด้าน การ ประดับและจัดวางลวดลาย ผสมผสานกันไม่เป็นไปตาม แบบแผนประเพณีนิยมของ กลุ่มชนชาวไทย แต่เป็นความ พยายามทำเลียนแบบ ตัวเรือน ประกอบด้วยเสาขอมุมสิบสอง ประดับกาบพรหมศร กระจัง หลังคายอดปราสาทเรียงซ้อน กัน 5 ชั้น ประดับกระจัง บันได นาคคาบลูกแก้ว ตกแต่งกระจก และทาสีทอง สีแดง

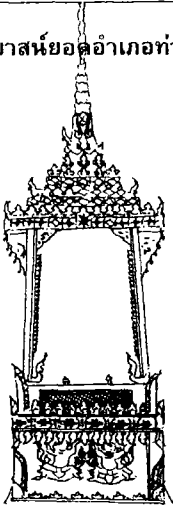

วัดมัจฉินท์

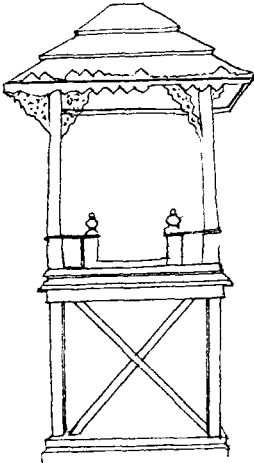

วัดสามัคคีธรรม

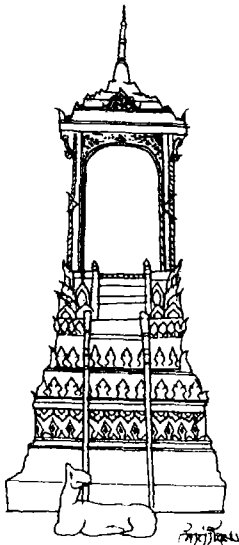

วัดท่าโขลง

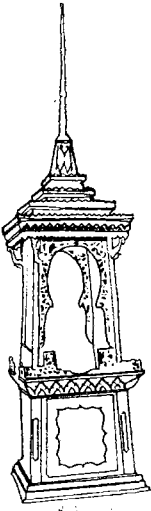
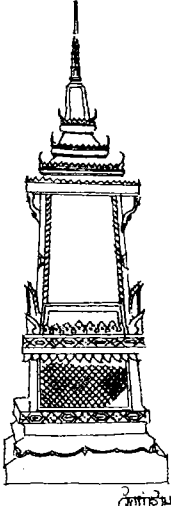
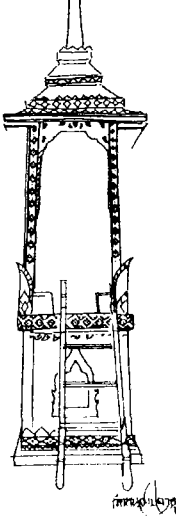
ธรรมาสันยอด	อายุของ ธรรมาสันยอด	ช่างผู้สร้าง	ลักษณะของ ลวดลายบน ธรรมาสันยอด	โครงสร้างของธรรมาสัน ยอด
	ประมาณช่วง ปลายพุทธศ ตวรรษที่ 24	ไม่ปรากฏนาม ช่างผู้สร้าง จาก ลักษณะของ ธรรมาสันช่าง ผู้สร้าง น่าจะ เป็นช่างกลุ่มชน ชาวจีน	ลวดลายที่ปรากฏ เป็นลวดลายที่ได้ จากสัตว์ ลวดลาย ที่ได้จากพันธุ์ พฤกษา ลวดลายที่ ได้จาก การ ประดิษฐ์หรือการ ผูกลาย เช่น ลาย มังกร ดอกไม้ใบไม้ ลายกระจัง	โครงสร้างคล้ายกับธรรมาสันวัด ท่าข้าม ฐานทรงสี่เหลี่ยมปิดทั้ง สี่ด้านแต่ไม่มีทึบทำเป็นลักษณะ ของกรอบ ตัวเรือน ประกอบด้วยเสาตรงประดับ กรอบไม้ฉลุลาย หลังคายอด ปราสาทเรียงซ้อนกัน 4 ชั้น ประดับกระจังประยุกต์ บันได ขนาด ลักษณะของหน้าจะปนกัน ระหว่างนาคกับมังกร ตกแต่ง ด้วยสีทองและประดับกระจัง
	ประมาณช่วง ปลายพุทธศ ตวรรษที่ 24	ไม่ปรากฏนาม ช่างผู้สร้าง จาก ลักษณะของ ธรรมาสันช่าง ผู้สร้าง เดิม น่าจะเป็นช่าง กลุ่มชนชาว ไทย แต่อาจจะ มีการบูรณะโดย ช่างชาวจีน	ลวดลายที่ปรากฏ เป็นลวดลายที่มา จากพันธุ์พฤกษา ลวดลายที่ได้จาก สัตว์ ลวดลายที่ได้ จากการประดิษฐ์ หรือการผูกลาย เช่น ลายกระจัง ลายกามพรหมศร ลายหน้ากระดาน ลายเหรา	โครงสร้างคล้ายกับธรรมาสันวัด โพธิ์เทพประสิทธิ์ วัดตะโก วัด โพธิ์ระหัด และวัดมุจลินท์ ฐาน ทึบประดับกระจังด้านล่างสุด ของฐานเป็นฐานสิงห์ ตัวเรือน ประกอบด้วยเสาตรงเหลี่ยม ประดับกามพรหมศร กระจัง หลังคายอดปราสาทเรียงซ้อน กัน 4 ชั้นประดับนาคเศียรปัก กระจัง บันไดเหรา การประดับ ตกแต่งด้วยกระจัง ทาสีทอง สี แดง และสีฟ้า
	ประมาณช่วง ปลายพุทธศ ตวรรษที่ 24 ตอนต้น	ไม่ปรากฏนาม ช่างผู้สร้าง จาก ลักษณะของ ธรรมาสันช่าง ผู้สร้าง น่าจะ เป็นช่างกลุ่มชน ชาวไทย	ลวดลายที่ปรากฏ เป็นลวดลายที่มา จากพันธุ์พฤกษา ลวดลายที่ได้จาก สัตว์ ลวดลายที่ได้ จากการประดิษฐ์ หรือการผูกลาย เช่น ลายกระจัง ลายกามพรหมศร ลายหน้ากระดาน ลายดอกไม้ใบไม้ ลายนาค ลายชู้ม ประติมากรรม	โครงสร้างคล้ายกับธรรมาสันวัด โพธิ์เทพประสิทธิ์ วัดตะโก วัด โพธิ์ระหัด วัดมุจลินท์ และวัด ท่าราบ ฐานสี่เหลี่ยมทึบประดับ ชู้มทั้ง 4 ด้าน ตัวเรือน ประกอบด้วยเสาเหลี่ยมตรง จำหลักลวดลาย ประดับกาม พรหมศร ลายหน้ากระดานดอก ชู้มดอกซ้อน หลังคาเรียงซ้อน กัน 3 ชั้น ประดับกระจังตาอ้อย บันไดนาค ประดับตกแต่งด้วย กระจังบางส่วน สีเนื้อไม้ ธรรมชาติ

ธรรมาสันวัดปากคลอง

ธรรมาสันวัดท่าเรือ

ธรรมาสันวัดหนองปลาตุ๊ก

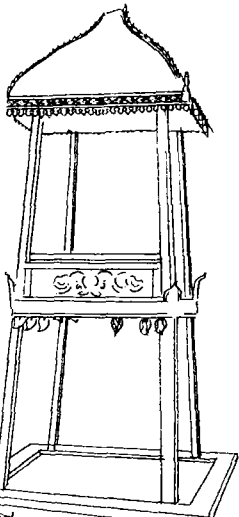
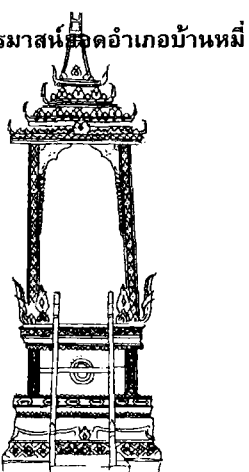
ธรรมาสันยอด	อายุของ ธรรมาสันยอด	ช่างผู้สร้าง	ลักษณะของ ลวดลายบน ธรรมาสันยอด	โครงสร้างของธรรมาสัน ยอด
	83 ปี	ไม่ปรากฏนามช่างผู้สร้าง จากลักษณะของธรรมาสันช่างผู้สร้างน่าจะเป็นช่างกลุ่มชนชาวไทย	ลวดลายที่ปรากฏเป็นลวดลายที่ได้มาจากพันธุ์พฤกษา ลวดลายที่ได้จากสัตว์ ลวดลายที่ได้จากการผูกสายหรือการประดิษฐ์ เช่น ลายสุนัข กระรอก กวาง ลายนาค ลายครุฑยุดนาค ลายหน้ากระดาน ลายกระจัง	โครงสร้างคล้าย ๆ กับวัดมณีชลขันธ์ วัดโคกโพธิ์กฤษฏ์ วัดพรหมามัน และวัดท่าโขลง ฐานเชิงบาตรเรียงซ้อนกัน 4 ชั้น ย่อมุมสิบสอง ประดับลายบัวสี่กลีบ ลายหน้ากระดาน ตัวเรือนประกอบด้วยเสาเยื่อมูมิบสอง ประดับกาบพรหมศร กระจิงปฏิญาณ หลังคายอดปราสาทเรียงซ้อนกัน 5 ชั้น ประดับลายหน้ากระดาน บนไดนาคประดับลวดลายแบบกลุ่มชนชาวไทย การประดับตกแต่งด้วยการเปิดทอง ประดับกระจก
	ประมาณช่วงปลายพุทธศตวรรษที่ 24 ตอนต้น	ช่างผู้สร้างชื่อ หลวงพ่อย่า เจ้าอาวาสรูปที่ 4 เป็นช่างกลุ่มชนชาวไทย	ลวดลายที่ปรากฏเป็นลวดลายที่ได้จากพันธุ์พฤกษา ลวดลายที่ได้จากการผูกสายหรือการประดิษฐ์ เช่น ลายดอกพุดตาน ลายใบไม้ ลายกระจัง	โครงสร้างโปร่ง โถงไม่มีไม้ทแยงไขว้เพื่อรองรับน้ำหนัก ธรรมาสัน ฐานประกอบเป็นโครงไม้ประกอบกันเป็นทรงสี่เหลี่ยมประกอบด้วยเสา 4 เสา ไม่มีการประดับลวดลาย ตัวเรือนประกอบด้วยเสาเหลี่ยมตรง ประดับลายดอกไม้ ใบไม้ กระจิง หลังคายอดแบบเรือนไทยปั้นหย่า ไม่ปรากฏบันได การประดับตกแต่งเป็นสีไม้ธรรมชาติ และใช้สีฝุ่นในบางส่วนสีที่ใช้ได้แก่ สีเขียว สีแดง สีเหลือง
	91 ปี	ไม่ปรากฏนามช่างผู้สร้าง จากลักษณะของธรรมาสันช่างผู้สร้างน่าจะเป็นช่างกลุ่มชนชาวไทย	ลวดลายที่ปรากฏได้มาจากลวดลาย ประติษฐ์หรือผูก ลาย ลวดลายที่ได้มาจากสัตว์ เช่น ลายนาค ลายหน้ากระดาน ลายกบ พรหมศร ลายกระจัง	โครงสร้างกับธรรมาสันวัดโพธิ์เทพประสิทธิ์ วัดตะโก วัดโพธิ์ระหัด วัดมุจลินท์ วัดท่าราบ วัดหนองปลาจุก ฐานประกอบด้วยฐาน 2 ชั้น คือฐานสิงห์กับฐานเขียง ท้องไม้ประดับลายบัวและดาวจงกล ลายหน้ากระดาน ตัวเรือนประกอบด้วยเสาเหลี่ยมตรงประดับกระจกเป็นลวดลายประดับกบพรหมศร กระจิง หลังคายอดปราสาทซ้อนกัน 4 ชั้น ประดับด้วยบันแถลง บนไดนาค ประดับตกแต่งด้วยสีทองและกระจก

ธรรมาสันวัดปากน้ำ

(ดกขันธ์)

ธรรมาสันวัดหัวสำโรง

ธรรมาสันวัดอโศกอำเภอบ้านหมี่

(กมลทิพย์)

ธรรมาสันวัดมหาสอน

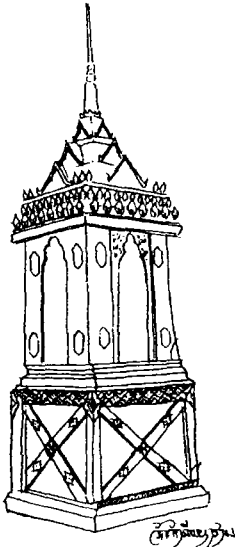
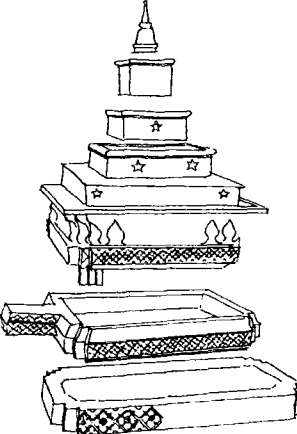
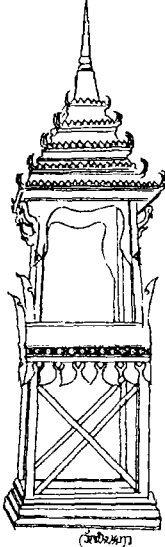
ธรรมาสันยอด	อายุของ ธรรมาสันยอด	ช่างผู้สร้าง	ลักษณะของ ลวดลายบน ธรรมาสันยอด	โครงสร้างของธรรมาสัน ยอด
	ประมาณช่วง ปลายพุทธ ศตวรรษที่ 23 จนถึงต้นพุทธ ศตวรรษที่ 24	ไม่ปรากฏนาม ช่างผู้สร้าง จาก ลักษณะของ ธรรมาสันช่าง ผู้สร้าง เดิม น่าจะเป็นช่าง กลุ่มชนชาวลา วภายหลังอาจมี การปฏิสังขรณ์ โดยช่างกลุ่มชน ชาวจีน	ลวดลายที่ปรากฏ ได้มาจากลวดลาย สัตว์ ได้มาจาก ลวดลายเทวดา ได้มาจากลวดลาย ประดิษฐ์หรือการ ผูกลาย เช่น ลาย มังกร ลาย พญานาค ลาย ค้างคาว ลายเทพ พนม ลายหน้า กระดาน ลายกาบ ไม้ ลายกระจัง ลา ยวงล้อ	โครงสร้างเป็นการผสมผสาน กันระหว่างแบบของภาคกลาง กับ ทางภาคตะวันออกเฉียง เหนือ โดยส่วนฐานจะโปร่งแต่ ส่วนตัวเรือนจะปิดทึบ ฐานจะ โปร่งคล้ายกับธรรมาสันวัดน้ำ จั้น กับธรรมาสันวัดสามัคคี ธรรม แต่มีการประดับลาย ประจายาม ตัวเรือนปิดทึบทั้ง 3 ด้าน โดยเว้นช่องตรงกลางไว้ คล้ายหน้าต่าง ด้านทางขึ้นไม่ ปิดทึบประดับลาย หลังคายอด ปราสาทแบ่งเป็น 2 ช่วงชั้นแรก ประดับกระจัง 3 ชั้น ชั้นที่ 2 เป็นจัตุรมุขซ้อนกัน 4 ชั้น บันไดนาค ตกแต่งด้วยสีผึ้ง และสีทอง
	ประมาณช่วงต้น พุทธศตวรรษที่ 24	ไม่ปรากฏนาม ช่างผู้สร้าง จาก ลักษณะของ ธรรมาสันช่าง ผู้สร้าง น่าจะ เป็นช่างกลุ่มชน ชาวลาว	ลวดลายที่ปรากฏ เป็นลวดลายที่ ได้มาจากการ ประดิษฐ์หรือการ ผูกลาย เช่น ลาย กระจัง ลายหน้า กระดาน	โครงสร้างจากการสันนิษฐาน และคำบอกเล่า น่าจะเป็น โครงสร้างแบบทางภาคเหนือมี ขนาดใหญ่ทึบปิดทุกด้าน ยกเว้นทางขึ้นมีบันไดนาคตัว ฐานน่าจะเป็นฐานเรียงซ้อนกัน ประมาณ 5 ชั้น ตัวเรือน ประกอบด้วยเสาย่อมุมสิบสอง ปิดทึบเว้นช่องคล้ายหน้าต่าง หลังคายอดปราสาทซ้อนกัน 4 ชั้น ส่วนยอดสุดมีลักษณะคล้าย สถูปเจดีย์ ทาสีฟ้าอมเขียว ปิด ทอง ประดับกระจัง
	ประมาณช่วงต้น พุทธศตวรรษที่ 24	ไม่ปรากฏนาม ช่างผู้สร้าง จาก ลักษณะของ ธรรมาสันช่าง ผู้สร้าง น่าจะ เป็นช่างกลุ่มชน ชาวลาว	ลวดลายที่ปรากฏ เป็นลวดลายที่ ได้มาจากการ ประดิษฐ์หรือการ ผูกลาย ที่ได้จาก พันธุ์พฤกษา เช่น ลายกระจัง ลาย หน้ากระดาน ลาย ดอกไม้ ลายกาบ พรหมศร	โครงสร้างคล้ายกับธรรมาสันวัด น้ำจั้น วัดสามัคคีธรรม และวัด กัทลีพนาราม ฐานโปร่งไม่มี การประดับตกแต่ง ตัวเรือน ประกอบด้วยเสากาบพรหมศร กระจัง หลังคายอดปราสาท เรียงซ้อนกัน 5 ชั้น ประดับด้วย กระจัง ลายหน้ากระดาน นาค เศียรปิก บันไดนาค การประดับ ตกแต่งด้วยสีทอง สีฟ้าอมเขียว สีขาว ไม่มีการประดับกระจัง

ธรรมาสันวัดกัทลีพนาราม

ธรรมาสันวัดคู้่งท่าเสา

ธรรมาสันวัดเนินยาว

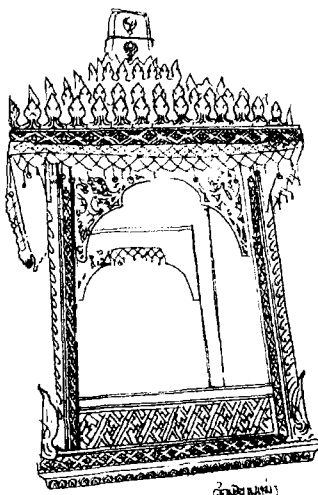
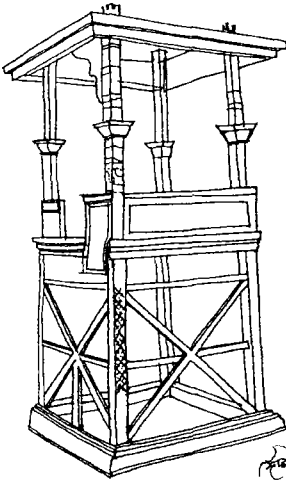
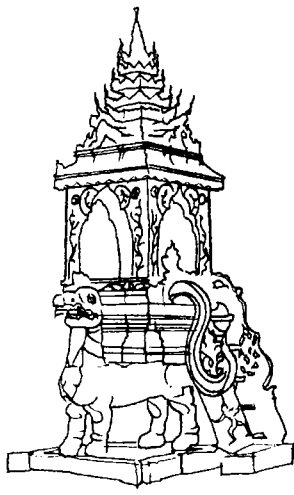
ธรรมาสันยอด	อายุของ ธรรมาสันยอด	ช่างผู้สร้าง	ลักษณะของ ลวดลายบน ธรรมาสันยอด	โครงสร้างของธรรมาสัน ยอด
 <p style="text-align: center;">(วัดมะขามเฒ่า)</p> <p style="text-align: center;">ธรรมาสันวัดมะขามเฒ่า</p>	ประมาณช่วงต้น พุทธศตวรรษที่ 24	ไม่ปรากฏนาม ช่างผู้สร้าง จาก ลักษณะของ ธรรมาสันช่าง ผู้สร้างน่าจะ เป็นช่างกลุ่มชน ชาวลาว แต่ เมื่อมีการปฏิสัง ขรณ์อาจใช้ช่าง จากกลุ่มชน ชาวจีน	ลวดลายที่ปรากฏ เป็นลวดลายที่ ได้มาจากการ ประดิษฐ์หรือการ ผูกลาย ที่ได้จาก พันธุ์พฤกษา ที่ได้ จากสัตว์ เช่น ลาย กระจัง ลายหน้า กระดาน ลายกบ ไผ่ ลายมังกร	โครงสร้างเป็นผนังสี่เหลี่ยม ฐาน ทึบเรียงซ้อนกัน ประดับ ลวดลาย 12 นกขัณฑ์รีย ลาย หน้ากระดาน ตัวเรือน ประกอบด้วยเสาเหลี่ยมตรง วาดลาย หลังคายอดปราสาท เรียงซ้อนกัน 7 ชั้น ประดับ กระจังที่มีลวดลายคล้ายๆกับ ทางกลุ่มชนชาวจีน บันไดนาค แต่ส่วนของหน้านาคคล้าย สิงห์โตมีแผงคอกระจายรอบๆ หน้า ตกแต่งด้วยสีทอง สีแดง พื้นที่ส่วนใหญ่เป็นสีธรรมชาติ ของไม้
 <p style="text-align: center;">(วัดสระเตยน้อย)</p> <p style="text-align: center;">ธรรมาสันวัดสระเตยน้อย</p>	ประมาณช่วงต้น พุทธศตวรรษที่ 24	ไม่ปรากฏนาม ช่างผู้สร้าง จาก ลักษณะของ ธรรมาสันช่าง ผู้สร้างน่าจะ เป็นช่างกลุ่มชน ชาวลาว	ลวดลายที่ปรากฏ เป็นลวดลายที่ ได้มาจากการ ประดิษฐ์หรือการ ผูกลาย ที่ได้จาก สัตว์ เช่น ลายหน้า กระดาน ลายกบ ไผ่ ลายก้านขด ลายพญานาค	โครงสร้างคล้ายกับธรรมาสันวัด น้ำจั้น วัดสามัคคีธรรม วัดกัทลี พนาราม และวัดเนินยาว ฐาน โปร่งเสามีการจำหลักลวดลาย ทั้ง 4 เสา ตัวเรือนโปร่ง ประกอบด้วยเสามีการประดับ นาคคล้ายบันไดติดที่ด้านหนึ่ง ตัวนาคประดับกระจก หลังคา ยอดปราสาทเรียง 4 ชั้น ตกแต่งด้วยสีฟ้าอมเขียว สีขาว สีเหลือง
 <p style="text-align: center;">(วัดหนองเมือง)</p> <p style="text-align: center;">ธรรมาสันวัดหนองเมือง</p>	ประมาณช่วงต้น พุทธศตวรรษที่ 24	ไม่ปรากฏนาม ช่างผู้สร้าง จาก ลักษณะของ ธรรมาสันช่าง ผู้สร้างน่าจะ เป็นช่างกลุ่มชน ชาวลาว เมื่อปี 2544 ได้ทำการ ปฏิสังขรณ์โดย ช่างที่มาจาก ทางจังหวัดแพร่ มีผลทำให้ ลวดลายและสี เปลี่ยนแปลงไป	ลวดลายที่ปรากฏ เป็นลวดลายที่ ได้มาจากการ ประดิษฐ์หรือการ ผูกลาย ที่ได้จาก สัตว์ ลายที่ได้จาก พันธุ์พฤกษาเช่น ลายหน้ากระดาน ลายก้านขด ลาย พญานาค ลายกิ้ง นาคเตียบปัก สิงห์	โครงสร้างสิงห์เห็นปราสาท ฐานเป็นสิงห์อยู่ในท่ายืนสร้าง จากไม้ ตัวเรือนมีลักษณะ ค่อนข้างทึบ ประกอบด้วยเสา ตรงประดับแผงไม้ทั้ง 4 ด้าน ยอดเป็นหลังคาเรือนยอดแบบ ทางภาคเหนือของไทยหรือทาง พม่า ส่วนฐานเป็นจตุรมุขซ้อน กัน 2 ชั้นต่อด้วยเรือนยอดซ้อน กันอีก 5 ชั้นตกแต่งด้วยไม้ฉลุ ลาย บันไดนาคมีรูปร่าง แตกต่างจากบันไดนาคทั่วไป ประดับด้วยลายกิ้งนรี ตกแต่ง ด้วยสีแดง สีทอง สีน้ำเงิน

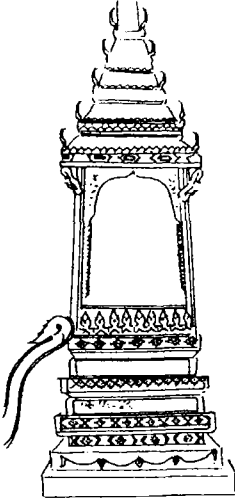
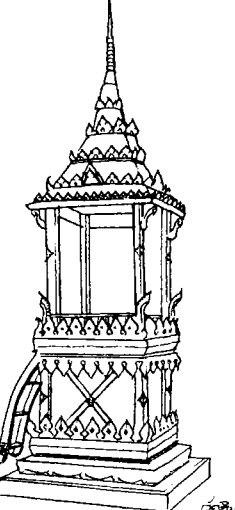
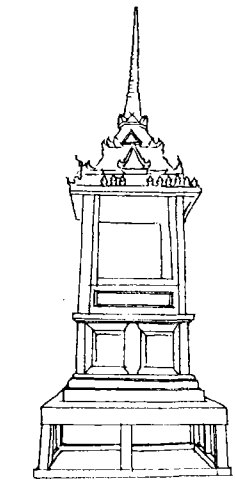
ธรรมาสน์ยอด	อายุของ ธรรมาสน์ยอด	ช่างผู้สร้าง	ลักษณะของ ลวดลายบน ธรรมาสน์ยอด	โครงสร้างของธรรมาสน์ ยอด
	ประมาณช่วง ปลายพุทธศ ตวรรษที่ 24	ไม่ปรากฏนาม ช่างผู้สร้าง จาก ลักษณะของ ธรรมาสน์ช่าง ผู้สร้างน่าจะ เป็นช่างกลุ่มชน ชาวลาว	ลวดลายที่ปรากฏ เป็นลวดลายที่ ได้มาจากการ ประดิษฐ์หรือการ ผูกลาย ที่ได้จาก สัตว์ลายที่ได้จาก พันธุ์พฤกษา ได้ จากมนุษย์และ เทวดา เช่น ลาย หน้ากระดาน ลาย ก้านขด ลาย พญานาค ลายพระ เวสสันดร นาค เศียรปัก ลาย กระจัง ลายท้องน้ำ ลายการดำรงชีวิต	โครงสร้างคล้ายๆกับวัดมณี ชลวันท์ วัดโคกโพธิ์บุญจร วัด พรหมมาสน์ วัดท่าโขลง และวัด ปากน้ำ ฐานเป็นการผสมผสาน กันระหว่างฐานสิงห์กับฐานเชิง บาตร ประดับลวดลายต่างๆ ด้วยการจำหลัก ตัวเรือนโปร่ง ประกอบด้วยเสาอุมุมสิบสอง ประดับกระจัง หลังคายอด ปราสาทเรียงซ้อนกัน 5 ชั้น ส่วนที่เป็นพื้นที่ช่วงต่อของ หลังคาทำคล้ายหลังคาติด กระเบื้องว่าว บันไดนาค เศียรปัก ลาย ตกแต่งด้วยสีแดง สีฟ้า สีชมพู สีทอง สีขาว ประดับกระจัง บางส่วน
	ประมาณช่วง ปลายพุทธศ ตวรรษที่ 24	ไม่ปรากฏนาม ช่างผู้สร้าง จาก ลักษณะของ ธรรมาสน์ช่าง ผู้สร้างน่าจะ เป็นช่างกลุ่มชน ชาวจีน	ลวดลายที่ปรากฏ เป็นลวดลายที่ ได้มาจากการ ประดิษฐ์หรือการ ผูกลาย ที่ได้จาก สัตว์ลายที่ได้จาก พันธุ์พฤกษา เช่น ลายหน้ากระดาน ลายพุ่มไม้ ลาย พญานาค ลายนก กระสา ลายนาค เศียรปัก ลายบัน แถลง	โครงสร้างคล้ายกับธรรมาสน์วัด น้ำจั้น วัดสามัคคีธรรม วัดกัทลี พนาราม วัดเนินยาว และวัด สระเตยน้อย ฐานโปร่งประดับ กระจังรอบฐานด้านล่าง ส่วนกลางทำเป็นลักษณะลาย ราชวัติ ตัวเรือนประกอบด้วย เสาเหลี่ยมประดับกาบพรหมศร หลังคายอดปราสาท 4 ชั้นย่อ มุมสิบสองเอียง 45 องศา บันไดนาค ตกแต่งด้วยสีทอง สี แดง ประดับกระจังบางส่วน
	ประมาณช่วง ปลายพุทธศ ตวรรษที่ 23 จนถึงต้นพุทธศ ตวรรษที่ 24	ไม่ปรากฏนาม ช่างผู้สร้าง จาก ลักษณะของ ธรรมาสน์ช่าง ผู้สร้างน่าจะ เป็นช่างกลุ่มชน ชาวลาว	ลวดลายที่ปรากฏ เป็นลวดลายที่ ได้มาจากการ ประดิษฐ์หรือการ ผูกลาย ที่ได้จาก สัตว์ลายที่ได้จาก พันธุ์พฤกษา เช่น ลายหน้ากระดาน ลายพุ่มไม้ ลาย พญานาค ลาย มังกร ลายนาค เศียรปัก ลายบัน แถลง ลายดอกบัว ลายคนถือพาน	โครงสร้างผสมผสานกันระหว่าง งานช่างหลวงกับงานพื้นถิ่น ฐานเรียงซ้อนกัน 5 ชั้นมี ลักษณะของฝ้ายบ้านที่เรียกว่า "ลูกฟักกระดานดุน" ตัวเรือนมี ลักษณะคล้ายช่องหน้าต่างบ้าน ทำเป็นกรอบเขตหน้ามีหย่อง อยู่ที่ส่วนด้านล่างวาดลาย พญานาคหน้ามังกรหันหน้าเข้า หากัน หลังคายอดปราสาท เรียงซ้อนกัน 3 ชั้นย่อมุมไม้สิบ หก ตกแต่งสีทองด้วยการวาด เป็นลวดลาย

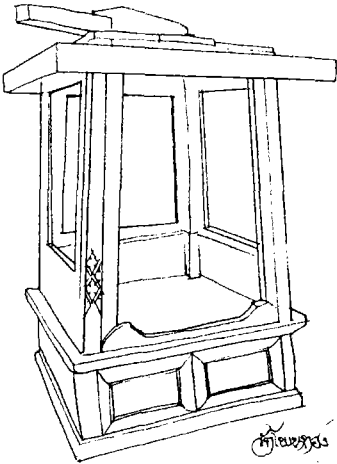
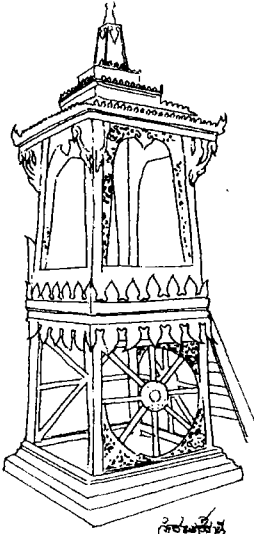
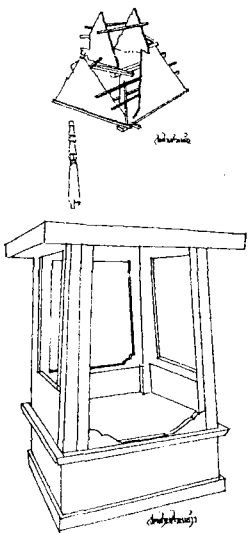
ธรรมาสน์ยอด	อายุของ ธรรมาสน์ยอด	ช่างผู้สร้าง	ลักษณะของ ลวดลายบน ธรรมาสน์ยอด	โครงสร้างของธรรมาสน์ ยอด
 <p>ธรรมาสน์วัดโพนทอง</p>	ประมาณช่วง พุทธศตวรรษที่ 24	ไม่ปรากฏนาม ช่างผู้สร้าง จาก ลักษณะของ ธรรมาสน์ช่าง ผู้สร้างน่าจะ เป็นช่างกลุ่มชน ชาวลาว	ลวดลายที่ปรากฏ เป็นลวดลายที่ ได้มาจากการ ประดิษฐ์หรือการ ผูกलय ที่ได้จาก สัตว์ เช่น ลายหน้า กระดาน ลายกินรี ลาย ลายกรอบ	โครงสร้างคล้ายกับธรรมาสน์วัด สำโรงใหญ่ เป็นลักษณะของ เรือน ฐานไม่ปรากฏแต่หน้าจะมี ลักษณะคล้ายกับธรรมาสน์วัด สำโรงใหญ่ สันนิษฐานจากฐาน ส่วนบนที่มีลักษณะแบบที่ เรียกว่าลูกฟักกระดานคูน ตัว เรือนมีลักษณะคล้ายกับ หน้าต่างไม่มีหย่องแต่वाद ลวดลายประดิษฐ์และลายกินรี ตรงมุมเสवादลายกบไม้แทน งานจำหลัก ไม่ปรากฏยอดและ บันได การตกแต่งด้วยสีแดง สี ทอง สีฟ้า สีน้ำเงิน สีเขียว
 <p>ธรรมาสน์วัดราชกุฎีธานี</p>	ประมาณช่วง ปลายพุทธ ศตวรรษที่24	ไม่ปรากฏนาม ช่างผู้สร้าง จาก ลักษณะของ ธรรมาสน์ช่าง ผู้สร้างน่าจะ เป็นช่างกลุ่มชน ชาวลาว	ลวดลายที่ปรากฏ เป็นลวดลายที่ ได้มาจากการ ประดิษฐ์หรือการ ผูกलय ที่ได้จาก สัตว์ ลายที่ได้จาก พันธุ์พฤกษา เช่น ลายหน้ากระดาน ลายนาคเศียรปัก ลายดอกบัว ลาย ก้านขด กระจ้ง	โครงสร้างโปร่ง ฐานเป็น ลักษณะของวงล้อประดับไม้ฉลุ ลายด้านบนประดับกระจ้งรวม ตัวเรือนโปร่งประกอบด้วยเสา ประดับกบพรหมศรี ล้อมรอบ ด้วยกระจ้ง หลังคายอด ปราสาทซ้อนกัน 4 ชั้น บันได เหมือนกับบันไดธรรมาสน์วัด น้ำจั้น การประดับตกแต่งด้วยสี ทอง และประดับกระจกใน บางส่วน
 <p>ธรรมาสน์วัดสายห้วยแก้ว</p>	ประมาณช่วง พุทธศตวรรษที่ 24	ไม่ปรากฏนาม ช่างผู้สร้าง จาก ลักษณะของ ธรรมาสน์ช่าง ผู้สร้างน่าจะ เป็นช่างกลุ่มชน ชาวลาว	ลวดลายที่ปรากฏ เป็นลวดลายที่ ได้มาจากการ ประดิษฐ์หรือการ ผูกलय ลายที่ได้ จากพันธุ์พฤกษา เช่น ลายหน้า กระดาน ลาย กระจ้ง ลายดอก ชีกดอกซ้อนด้วย วิธีการวาด	โครงสร้างคล้ายกับธรรมาสน์วัด สำโรงใหญ่ และวัดโพนทอง เป็นลักษณะของเรือน ฐานเป็น ลักษณะฐานเขียงซ้อนกัน ชั้น สุดท้ายมีลักษณะแบบที่เรียกว่า ลูกฟักกระดานคูน ตัวเรือนมี ลักษณะคล้ายกับหน้าต่างไม่มี หย่องแต่वादลวดลายประดิษฐ์ หลังคาเป็นลักษณะของยอด ปราสาททรงจตุรมุข ไม่ปรากฏ บันได การตกแต่งด้วยสีแดง สี ทอง สีฟ้า สีน้ำเงิน สีเขียว

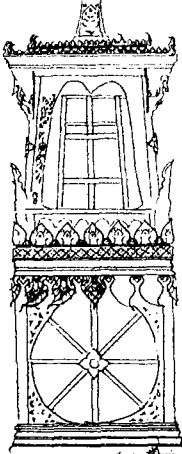
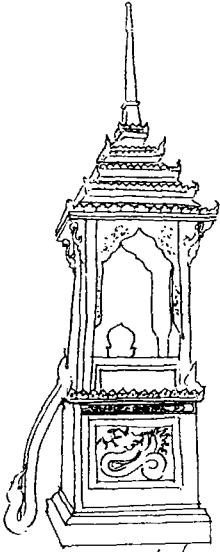
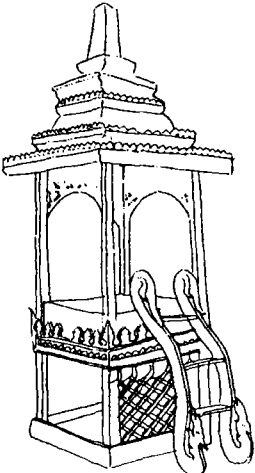
ธรรมาสน์ยอด	อายุของ ธรรมาสน์ยอด	ช่างผู้สร้าง	ลักษณะของ ลวดลายบน ธรรมาสน์ยอด	โครงสร้างของธรรมาสน์ ยอด
	ประมาณช่วง ปลายพุทธศตวรรษที่24	ไม่ปรากฏนาม ช่างผู้สร้าง จาก ลักษณะของ ธรรมาสน์ช่าง ผู้สร้างน่าจะ เป็นช่างกลุ่มชน ชาวลาว หรือ อาจจะช่าง บุคคลเดียวกัน กับที่สร้าง ธรรมาสน์วัด ราชบุรุษธานี	ลวดลายที่ปรากฏ เป็นลวดลายที่ ได้มาจากการ ประดิษฐ์หรือการ ผูกลาย ลายที่ได้ จากพันธุ์พฤกษา ลายที่ได้จากสัตว์ เช่น ลายหน้า กระดาน ลาย กระจัง สายนาค ลายดอกบัว	โครงสร้างคล้ายกับธรรมาสน์วัด ราชบุรุษธานี นามีอายุใกล้เคียง กัน ฐานโปร่งทำเป็นวงล้อ ประดับไม้ฉลุลวดลาย ด้านบน ประดับกระจังรวน ตัวเรือน โปร่งประกอบด้วยเสาสอดเข้า เล็กน้อยประดับกานพรมทร ล้อมรอบด้วยกระจัง หลังคา ยอดปราสาทซ้อนกัน 4 ชั้น บันไดนาค การประดับตกแต่ง ด้วยสีทอง และสีแดง
	66 ปี	ไม่ปรากฏนาม ช่างผู้สร้าง จาก คำบอกเล่าของ พระสงฆ์ทำให้ ทราบว่าเป็นช่าง ผู้สร้างเป็นช่าง กลุ่มชนชาวจีน	ลวดลายที่ปรากฏ เป็นลวดลายที่ ได้มาจากการ ประดิษฐ์หรือการ ผูกลาย ลายที่ได้ จากพันธุ์พฤกษา ลายที่ได้จากสัตว์ เช่น ลายมังกร ลายงู ลายปลา ลายเงือก ลายกบ ลายนกยูง ลาย ค้างคาว ลายลิง ลายนาค ลาย ดอกบัว ลายก้าน ขด	โครงสร้างกับธรรมาสน์วัดโพธิ์ เทพประสิทธิ์ วัดตะโก วัดโพธิ์ ระหัด วัดมุจลินท์ วัดท่าราบ วัด หนองปลาตุ๊ก และวัดมหาสอน ฐานทึบเป็นกล่องประดับ ลวดลายสัตว์นานาชนิดที่อาศัย ในท้องน้ำ ตัวเรือน ประกอบด้วยเสาย่อมุมสิบสอง ประดับกระจังติดกานพรมทร ล้อมรอบด้วยกระจัง ด้านบน ประดับไม้ฉลุลายนกยูงและ ดอกไม้ บันไดนาค ประดับด้วย สีทอง สีแดง สีเขียว และกระจัง บางส่วน
	ประมาณช่วง ปลายพุทธศตวรรษที่24	ไม่ปรากฏนาม ช่างผู้สร้าง จาก ลักษณะของ ธรรมาสน์ช่าง ผู้สร้างน่าจะ เป็นช่างกลุ่มชน ชาวลาว	ลวดลายที่ปรากฏ เป็นลวดลายที่ ได้มาจากการ ประดิษฐ์หรือการ ผูกลาย ลายที่ได้ จากสัตว์เช่น ลาย นาค ลายก้านขด ลายกระจัง ลาย กานพรมทร	โครงสร้างโปร่งแต่ให้ความรู้สึก แข็งแรง ฐานโปร่งประดับด้วย ไม้ระแนง ด้านบนประดับ กระจังรวน ตัวเรือน ประกอบด้วยเสาเหลี่ยมตรง ประดับกานพรมทร หลังคา ยอดปราสาทซ้อนกัน 5 ชั้น ประดับกระจัง บันไดนาค ตกแต่งด้วยสีแดง สีเหลือง สีฟ้า ไม่มีการประดับกระจัง

ธรรมาสน์วัดบางกะปิใหญ่

กัญจนพิชัย

ธรรมาสน์วัดเขาวงกต

ธรรมาสน์วัดทุ่งทะเลหญ้า

ผลการวิเคราะห์ข้อมูลของธรรมาสันในจังหวัดลพบุรี

ผู้วิจัยทำการวิเคราะห์ข้อมูลกลุ่มตัวอย่างของธรรมาสันจำนวน 35 หลัง จาก 3 อำเภอ คือ อำเภอเมืองลพบุรี อำเภอท่าม่วง และอำเภอบ้านหมี่ ตามเกณฑ์การวิเคราะห์ข้อมูลดังต่อไปนี้

1.การวิเคราะห์คติความเชื่อ ความศรัทธาที่มีต่อพระพุทธศาสนาของกลุ่มชน (กลุ่มชนชาวไทย กลุ่มชนชาวลาว กลุ่มชนชาวมอญ กลุ่มชนชาวจีน) ในจังหวัดลพบุรีที่มีผลต่อการสร้างสรรค์ลวดลายบนธรรมาสัน

2.การวิเคราะห์โครงสร้างโดยรวม ส่วนประกอบและอิทธิพลทางศิลปะของธรรมาสัน

3.การวิเคราะห์ลวดลายและการตกแต่งที่ใช้กับธรรมาสัน

4.การวิเคราะห์คุณค่าทางความงาม(Aesthetic Quality)ในด้านของความเป็นภูมิปัญญาพื้นบ้านที่สร้างสรรค์ธรรมาสันออกมาจากความศรัทธา ความเชื่อ ความคิด ประสบการณ์และจินตนาการของช่างแต่ละบุคคล

1.ผลการวิเคราะห์คติความเชื่อ ความศรัทธาที่มีต่อพระพุทธศาสนาของกลุ่มชน (กลุ่มชนชาวลาว กลุ่มชนชาวมอญ กลุ่มชนชาวจีน) ในจังหวัดลพบุรีที่มีผลต่อการสร้างสรรค์ลวดลายบนธรรมาสัน

จังหวัดลพบุรีเป็นจังหวัดที่มีกลุ่มชนอยู่มากมายหลายกลุ่มชนอันเนื่องมาจากสภาพของภูมิศาสตร์ที่ตั้งของจังหวัดอยู่ในจุดเชื่อมต่อระหว่างภาคอีสานและภาคเหนือ ทำให้กลุ่มชนที่ต้องการจะอพยพกลับภูมิลำเนาเดิมของตนต้องใช้เป็นทางผ่าน ประกอบกับจังหวัดลพบุรีเป็นจังหวัดที่มีความอุดมสมบูรณ์เป็นพื้นที่ที่เหมาะสมแก่การเพาะปลูก ทำการเกษตรกรรม มีผลทำให้กลุ่มชนต่าง ๆ ที่จะเดินทางกลับภูมิลำเนาเดิมเปลี่ยนความตั้งใจ มาเป็นการตั้งหลักปักฐานอยู่ที่จังหวัดลพบุรีแทน

จากสาเหตุดังกล่าวข้างต้นมีผลทำให้เกิดความหลากหลายทางวัฒนธรรม ประเพณี ความเชื่อ และทางด้านศิลปะงานช่างแขนงต่าง ๆ

กลุ่มชนที่อาศัยอยู่ในจังหวัดลพบุรีของอำเภอเมืองลพบุรี อำเภอท่าม่วง และอำเภอบ้านหมี่ จึงประกอบไปด้วยกลุ่มชนชาวไทย กลุ่มชนชาวจีน กลุ่มชนชาวลาว และกลุ่มชนชาวมอญ ซึ่งแต่ละกลุ่มชนก็จะมีขนบธรรมเนียมประเพณีวิถีการดำเนินชีวิตที่แตกต่างกันแต่มีสิ่งหนึ่งที่เป็นสิ่งยึดเหนี่ยวทางจิตใจและเป็นส่วนหนึ่งที่สามารถหล่อหลอมให้ทุกชนชาติอยู่ร่วมกันอย่างสงบนั้นก็คือ พระพุทธศาสนา

นั่นย่อมหมายถึงว่าลวดลายงานช่างของกลุ่มชนชาติต่าง ๆ ย่อมที่จะมีนัยยะที่แสดงถึงคติความเชื่อ ประสบการณ์ จินตนาการ ออกมาทางการสร้างสรรค์ธรรมาสันโดยมีพุทธศาสนาเป็นสื่อเชื่อมโยงในการแสดงออก และจากข้อมูลของกลุ่มตัวอย่างทั้ง 35 หลัง ครอบคลุม 3 อำเภอดังที่ได้กล่าวมาแล้วในข้างต้นพบว่าธรรมาสันแต่ละหลังก็จะมีลวดลายที่เป็นเอกลักษณ์และลักษณะเฉพาะของตนเอง

แต่ก่อนที่จะเข้าสู่การวิเคราะห์ขอสรุปถึงลวดลายที่พบจากธรรมาสันกลุ่มตัวอย่างทั้ง 35 หลัง ตามประเภทของลวดลายดังตารางต่อไปนี้

ตารางที่ 3 สรุปลวดลายที่พบจากกรรมมาสน์กลุ่มตัวอย่างทั้ง 35 หลัง จาก 3 อำเภอในจังหวัดลพบุรี

ลวดลายที่ได้จากพันธุ์พฤกษา	ลวดลายที่ได้จากสัตว์	ลวดลายที่ได้จากเทวดา มนุษย์	ลวดลายที่ได้จากการประดิษฐ์หรือผูกสาย
ลวดลายดอกไม้	สัตว์ที่อยู่ในธรรมชาติ	ลายที่ได้จากเทวดา	- ลายกระจังปฏิญาณ
- ดอกบัว	- ลายค่างควา	- ลายจตุรพักตร์ หรือ	กระจังตาอ้อย กระจัง
- ดอกโบทัน	- ลายนก	ลายพรหมสีหน้า	รวน
- ดอกท้อ	- ลายนกยูง	- ลายเทพนม	- ลายบัวคอเสื้อ
ลวดลายต้นไม้ทั้งบนบกและในน้ำ	- ลายสิงห์หรือหนุมาน	- ลายพระแม่ธรณี	- ลายกาบไม้
- ลายเครือเดา	- ลายช้าง	- ลายนางา	กาบพรหมศร
- ลายใบบัว	- ลายกวาง	- ลายพระवेशนังคร	- ลายหน้ากระดาน
- ลายพีชน้ำ	- ลายแพะ	ชาดก	แบบต่าง ๆ
	- ลายกระท้าย	ลายที่ได้จากคน	- ลายปुरुณฆฎะหรือ
	- ลายปลา	- ลายขุนนางจีนทั้ง	ลายปुरुณะกลศ
	- ลายกุ่ม	ด้านบู๊และบู้	- ลายดอกชี่กดอกช้อน
	- ลายเต่า	- ลายการดำรงชีวิต	- ลายดาวเพดาน
	- ลายกบ	ของผู้คน	
	- ลายงู	- ลายใบหน้าคน	
	- ลาย 12 นักกษัตริย์	- ลายคนถือพาน	
	สัตว์ที่เกิดจากจินตนาการ		
	- ลายหงส์		
	- ลายนกหัสติลิงค์		
	- ลายพญานาค		
	- ลายมังกร		
	- ลายครุฑ		
	- สิงห์		
	- ลายกินรี		

จากการศึกษาพบว่าลวดลายที่เกิดขึ้นโดยส่วนมากมักจะมาจากพระพุทธรูปศาสนาพื้นฐานทางคติความเชื่อดั้งเดิมของทุกกลุ่มชนชาติที่มาพำนักอยู่ภายในประเทศไทยแต่บางส่วนก็สืบเนื่องมาจากคติความเชื่อของแต่ละกลุ่มชนเองโดยมีพระพุทธรูปศาสนาเป็นสื่อเชื่อมโยงเรื่องราวให้สมบูรณ์ยิ่งขึ้น

ลวดลายที่ได้จากพันธุ์พุกษา

ลวดลายที่ได้จากพันธุ์พุกษาสสามารถแยกได้เป็น 2 ส่วน คือ ลวดลายของส่วนที่เป็นดอกและลวดลายของส่วนที่เป็นใบ หรือ ลำต้น จากการศึกษาพบลวดลายของดอกบัว ดอกโปด้น ดอกท้อ ใบบัว เครือเถาว์และพืชน้ำ ซึ่งในแต่ละลวดลายก็จะมี ความหมายหรือนัยยะที่แตกต่างกันไปดังต่อไปนี้

ดอกบัว เป็นดอกไม้ที่มีมาตั้งแต่โบราณกาลทุกชนชาติรู้จักและให้ความสำคัญกับดอกบัวให้เป็นดอกไม้ที่มีคุณค่ามีความศักดิ์สิทธิ์ เป็นดอกไม้แห่งความบริสุทธิ์ ในบางประเทศดอกบัวหมายถึงเทพเจ้าแห่งดวงอาทิตย์

ดอกบัวจึงเป็นดอกไม้ที่มีประวัติความเป็นมามากมาย มีบทบาทและความสำคัญทั้งในด้านของการนับถือให้เป็นเทพเจ้าหรือเป็นในทางปรัชญา ในประเทศอินเดียถือว่าดอกบัวคือ ดอกไม้ประจำชาติ อาจสืบเนื่องมาจากประเทศอินเดียเป็นดินแดนที่กำเนิดศาสนาหลักๆถึง 2 ศาสนาคือ ศาสนาพราหมณ์และศาสนาพุทธ ทั้ง 2 ศาสนานี้ทางประเทศไทยได้รับอิทธิพล ให้การเคารพ ศรัทธาและนับถือมาจนถึงปัจจุบัน ถึงแม้ว่าจะมีศาสนาพุทธเป็นศาสนาหลัก แต่ในทางพิธีกรรมต่างๆก็ได้รับเอาคติความเชื่อมาจากทางศาสนาพราหมณ์ ดอกบัวในความหมายของทางศาสนาพราหมณ์จะมีความหมายถึงความเป็นจุดศูนย์รวมของจักรวาล ความเป็นอมฤตสยะบุษปानी(ดอกไม้ทิพย์) เป็นดอกไม้ประจำเทพเจ้าต่างๆของศาสนาพราหมณ์ แสดงถึงความอุดมสมบูรณ์ ความมีพลังอำนาจ ความบริสุทธิ์สะอาด แต่ในทางพระพุทธศาสนา ดอกบัวหมายถึงตัวแทนของพระสัมมาสัมพุทธเจ้า หมายถึงคำสั่งสอนของพระพุทธเจ้าที่เปรียบเวไนยสัตว์ดังดอกบัว 4 เหล่า เปรียบเสมือนผู้ที่ตั้งอยู่ในศีลในธรรม หรือผู้ที่ประพฤติธรรม ดอกบัวจึงถือได้ว่าเป็นดอกไม้ที่มีความสัมพันธ์เกี่ยวข้องกับพระพุทธศาสนาในทุก ๆ ด้าน

ความสำคัญของดอกบัวในพระพุทธศาสนา จึงเริ่มที่การถือว่าดอกบัวเป็นดอกไม้ที่บริสุทธิ์ ถือกำเนิดขึ้นมาเป็นชนิดแรกหลังจากที่ไฟบรรลัยกัลป์ได้ไหม้รุ่งโรจน์โชตินาการถึงสวรรค์จึงดับลงหมดสิ้น ดอกบัวได้เกิดขึ้นในบริเวณที่ ๆ อดีตพระพุทธเจ้าทรงเคยประทับอยู่ และจำนวนของดอกบัวที่กำเนิดในอสงไขยหนึ่ง ๆ ด้วย (ส. พลายน้อย. สัมภาษณ์. 2546.) และในอสงไขยนี้จะมีพระพุทธเจ้าบังเกิดขึ้น 5 องค์ด้วยกันคือ พระกุกกุสันโธ พระโกนาคมน์ พระกัสสป พระสมณโคตม และพระศรีอาริยมตไตรย พระพุทธเจ้าได้บังเกิดขึ้นแล้ว 4 องค์ พระศรีอาริยมตไตรย คือองค์สุดท้ายที่จะมาตรัสรู้ต่อไปในภายภาคหน้า ดอกบัวยังเกี่ยวข้องกับพระพุทธเจ้าในด้านของพุทธประวัติ กล่าวคือ ก่อนที่พระนางสิริมายาเทวีพระราชมารดาของพระพุทธเจ้าจะทรงพระครรภ์ ได้ทรงพระสุบินนิมิตว่าท้าวจาดุมหาราชทั้ง 4 ได้ยกพระแท่นที่ประทับไปยังป่าหิมพานต์แล้ววางประดิษฐานไว้ได้คั่นรังใหญ่สูง 100 โยชน์ แล้วมีเหล่าเทพธิดามาเชิญเสด็จไปสร่งน้ำที่สระอโนดาตเพื่อชำระล้างมลทิน เสร็จแล้วทรงใส่ผ้าทิพย์ลูบไล้ด้วยของหอมอันเป็นทิพย์ ประดับกายด้วยดอกไม้ทิพย์ เสด็จบรรทมโดยหันศีรษะไปทางทิศตะวันออก ขณะนั้นได้มีช้างเศวตหัตถ์เชือกหนึ่งได้ชูวงซึ่งมีดอกบัวขาวที่ฟุ้งบานส่งกลิ่นหอมพุ่งเข้ามาภายในวิมานที่พระนางสิริมายาทรงบรรทมอยู่แล้วทำการเคารพพระนางจนครบ 3 ครั้ง แล้วเหมือนดจุเข้าไปในอุทร และพุทธประวัติตอนที่พระพุทธเจ้าทรงประสูติก็มีกล่าวไว้ว่าพระพุทธเจ้าทรงย่างก้าวเดินไป 7 ก้าวโดยมีดอกบัวบานเกิดขึ้นมารองรับพระบาททุกอย่างก้าวจนครบ 7 ก้าว ดอกบัวจึงมีความหมายที่แสดงถึงพระสัมมาสัมพุทธเจ้าทุกพระองค์ทั้งในอดีต ปัจจุบัน และในอนาคต แต่ดอกบัวมิได้มีความหมายเกี่ยวข้องกับสัมพันธกับองค์สัมมาสัมพุทธเจ้า เพียงอย่างเดียว บัวยังมีความหมายในเชิงปรัชญาคำสั่งสอนในเชิงตัวแทนของพระภิกษุสงฆ์ผู้ประพฤติอยู่ในธรรม กล่าวคือพระสัมมาสัมพุทธเจ้าทรงเปรียบเทียบบัวกับคน 4 ลักษณะ คือ

1. อุกมภูติปัญญา หมายถึง บุคคลที่เปรียบดั่งบัวพ้นน้ำแล้ว ดอกผลิบานรับแสงอาทิตย์ส่งกลิ่นหอมเป็นบุคคลที่แม้เพียงได้ฟังพระธรรมเทศนาเพียงครั้งเดียว ก็สามารถตรัสรู้มรรคผลได้

2. อิปจิตัญญู หมายถึง บุคคลที่เปรียบดั่งบัวเกือบจะพ้นน้ำ รอวันเวลาที่จะชูดอกขึ้นมาเหนือหน้า เป็นบุคคลที่ยังมีกิเลสอยู่ปานกลางในการแสดงพระธรรมเทศนาจำเป็นต้องอธิบายความให้ละเอียดยิ่งขึ้นจึงจะสามารถบรรลุมรรคผลได้

3. ไนยะ หรือเนยยะ หมายถึง บุคคลที่เปรียบดั่งบัวที่ยังจมอยู่ใต้ผิวน้ำแต่ยังมีโอกาสที่จะเจริญเติบโตขึ้นเหนือผิวน้ำเป็นบุคคลที่ยังคงมีกิเลสห่อหุ้มอยู่ในจิตใจแต่ถ้ามีความพยายามขัดเกลาด้วยการสดับฟังพระธรรมเทศนาอยู่เสมอควบคู่ไปกับการบำเพ็ญก็จะมีโอกาสบรรลุมรรคผลได้

4. ปทปรมะ หมายถึง บุคคลที่เปรียบดั่งบัวที่เพิ่งจะแตกออกจากเหง้าซึ่งฝังอยู่ในโคลนตม มีโอกาสตกเป็นเหยื่อของเต่า ปลา สัตว์น้ำทั่วไปได้ เป็นบุคคลที่ไม่สามารถขัดเกลากิเลสให้หลุดหมดไปได้ โอกาสที่จะบรรลุมรรคผลในชาตินี้จึงไม่มี (พระมหาไพเราะจตุตสีโล. สัมภาษณ์. 2545.)

นอกจากนี้ยังทรงเปรียบเทียบบัวในด้านคุณสมบัติกับพระภิกษุสงฆ์ว่า พระภิกษุสงฆ์ควรมีคุณสมบัติดั่งบัว ที่ถึงแม้ว่าจะอยู่ในน้ำแต่ไม่เปียกน้ำกล่าวคือ พระภิกษุยอมไม่แปดเปื้อนด้วยปัจจัยที่ได้รับ ไม่แปดเปื้อนด้วยสาวกผู้ติดตามไม่แปดเปื้อนด้วยชื่อเสียงเกียรติยศ การยกย่องนับถือ หรือสิ่งต่าง ๆ ที่ได้รับ และพระภิกษุพึงอยู่สูงจากกิเลสตัณหาทั้งปวง เช่นเดียวกับดอกบัวที่ชูช่ออยู่กลางอากาศ และให้หัวน้ไหวกับการทำชั่วทั้งปวงดั่งดอกบัวที่สั่นไหวแม้ยามต้องลมเพียงเล็กน้อย(ฤติรัตน์ ภายราช. 2540: 63.)

บัวจึงเปรียบเสมือนดั่งตัวแทนของพระสัมมาสัมพุทธเจ้าในขณะที่ดอกหุบและเมื่อต้องแสงแดดยามเช้าของรุ่งอรุณบัวเบิกบานส่งกลิ่นหอมฟุ้งกระจายก็เปรียบได้กับพระธรรมคำสั่งสอนของพระพุทธเจ้าที่ขจรกระจายไปไกล และลักษณะหรือคุณสมบัติของบัวที่ไม่ซึมซับน้ำแม้ว่าจะอยู่ในน้ำก็เปรียบดั่งความดีที่เป็นเกราะป้องกันความชั่วร้ายไม่ให้เข้าไปในจิตใจได้

ลวดลายบัวจึงกลายเป็นสัญลักษณ์ที่สำคัญของพระพุทธศาสนาและจะปรากฏอยู่กับสิ่งต่าง ๆ อันเกี่ยวเนื่องกับพระพุทธศาสนา เช่นเดียวกับธรรมาสันก็ก็เป็นสิ่งหนึ่งที่เกี่ยวข้องกับพระพุทธศาสนาโดยตรง ลวดลายดอกบัวจึงปรากฏให้เห็นอยู่บนธรรมาสันทุกหลังของทุกกลุ่มชนชาติ

บัวจึงเป็นดอกไม้แห่งพระพุทธศาสนาโดยแท้จริง คติความเชื่อต่าง ๆ ของกลุ่มชนต่าง ๆ ที่เกี่ยวข้องกับบัวจึงคล้ายกันเนื่องจากกลุ่มชนอันประกอบไปด้วยกลุ่มชนชาวไทย กลุ่มชนชาวลาว กลุ่มชนชาวมอญ และกลุ่มชนชาวจีน ต่างก็นับถือศาสนาเดียวกันคือศาสนาพุทธ จะมีที่แตกต่างกันคือในด้านคติความเชื่อที่เกี่ยวข้องกับคำอวยพรในโอกาสต่าง ๆ ของกลุ่มชนชาวจีน กล่าวคือบัวนั้นนอกจากจะมีความหมายหรือนิยามในทางพระพุทธศาสนาแล้วชาวจีนยังถือว่าบัวใช้ในการอวยพรสำหรับคู่บ่าวสาวให้มีบุตรในเร็ววันเนื่องจากบัวจะมีทั้งดอกและผลในคราวเดียวกัน นอกจากนี้ถ้านำดอกบัวไปประกอบกับสิ่งอื่น ๆ ก็จะมี ความหมายที่แตกต่างกันเช่น ภาพดอกบัวกับบนกกระยาง จะมีความหมายว่าขอให้ได้เป็นขุนนางตลอดไป ภาพดอกบัวกับเด็กอุ้มปลา หมายถึงให้มีเหลือมิใช้ติดต่อกันทุก ๆ ปี เป็นต้น

เมื่อทำการวิเคราะห์พบว่า การที่ดอกบัวเป็นดอกไม้ของพระพุทธศาสนา ที่พระพุทธเจ้าทรงใช้ในการเปรียบเทียบในด้านของพระธรรมและการประพุดติของพระภิกษุมีสาเหตุมาจากลักษณะที่พิเศษของดอกบัวเองกล่าวคือ ดอกบัวเป็นพืชน้ำที่สามารถเจริญเติบโตได้ดี รวดเร็วและไม่ต้องการความเอาใจใส่มาก ดอกมีความทนทานแข็งแรงไม่ชำได้ง่าย แต่ในขณะที่เดียวกันก็ดูบอบบางน่าทะนุถนอม ประโยชน์ของบัวมีประโยชน์ตั้งแต่ราก ก้าน ใบ ดอกและผล และที่พิเศษเป็นเอกลักษณ์ของบัวก็ว่าได้ก็คือการที่เป็นพืชน้ำแต่น้ำไม่สามารถเกาะติดหรือซึมเข้าไปในดอก ใบ ก้านได้ พระพุทธเจ้าทรงเห็นถึงคุณลักษณะประการนี้จึง

ได้จับเอามาเปรียบเทียบกับคุณลักษณะของพระภิกษุที่ควรประพฤติดังที่ได้กล่าวมาแล้วในข้างต้น ทำให้เกิดความคิดที่ว่านี่คือความชาญฉลาดของพระพุทธเจ้า ที่ทรงจับเอาพืชน้ำที่อยู่ในแม่น้ำ หนอง คลอง บึง ทั่วไป มาเป็นตัวอย่างในการสั่งสอน เปรียบเทียบให้เห็นโดยง่าย เนื่องจากโดยพื้นฐานแล้วคนอินเดียยกย่องแม่น้ำเป็นเทพเจ้าองค์หนึ่งคือ พระแม่คงคา และดอกบัวก็เป็นพืชน้ำที่เติบโตได้ดีในน้ำ ผู้คนก็ย่อมจะยอมรับและนับถือเป็นส่วนหนึ่งเป็นทุนเดิมอยู่แล้ว จึงเป็นการง่ายที่จะยกเอาสิ่งที่ผู้คนคุ้นเคยรู้จักมาใช้ในการอบรมสั่งสอน พอจะกล่าวได้ว่าหลักคำสั่งสอนของพระพุทธเจ้าเป็นหลักความจริงที่สามารถพิสูจน์ให้เห็นจริงได้

จึงพอจะกล่าวโดยสรุปได้ว่าดอกบัวความคติความเชื่อทางพุทธศาสนามีอยู่ 3 ประการ ดังนี้

1. คติความเชื่อในเรื่องของบัว คือ ตัวแทนของพระพุทธเจ้า
2. คติความเชื่อในเรื่องของบัว คือ ดอกไม้ ที่บริสุทธิ์สูงส่งมีคุณค่าเป็นดอกไม้แห่งความดีงามทั้งปวง
3. คติความเชื่อในเรื่องของบัว คือ ปรัชญา แทนคำสั่งสอนและเปรียบเทียบขององค์สัมมาสัมพุทธเจ้า



ภาพประกอบ 193 แสดงลวดลายดอกบัวแบบต่าง ๆ ที่ระดับบนธรรมาสน์

ดอกโบทัน เป็นดอกไม้ที่มีความสวยงาม สว่างงามในพุทธประวัติไม่มีการกล่าวถึงดอกโบทัน ดอกโบทันจึงเป็นที่นิยมของกลุ่มชนชาวจีนกับกลุ่มชนชาวไทย แต่จากการสำรวจพบการใช้ดอกโบทันบนธรรมาสน์ของกลุ่มชนชาวจีนเท่านั้น

ความหมายตามคติความเชื่อของกลุ่มชนชาวจีนที่เกี่ยวกับดอกโบทัน คือ ชาวจีนมีคติความเชื่อว่า ดอกโบทันเป็นดอกไม้ประจำฤดูใบไม้ผลิเป็นดอกไม้สิริมงคล มีความเป็นเลิศทั้งทางความงามและความสามารถ รวมถึงความร่ำรวย มั่งคั่งอีกด้วย ดอกโบทันมีชื่อภาษาจีนว่า โม่วัตัน

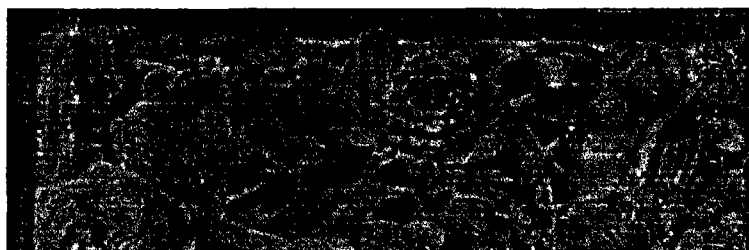

ภาพประกอบ 194 แสดงลวดลายดอกโบทัน

ดอกท้อ เป็นดอกไม้ชนิดหนึ่งที่ชาวจีนนิยมกันมากพอ ๆ กับลูกท้อในทางคติความเชื่อของกลุ่มชนชาวจีนถือว่าดอกท้อเป็นดอกไม้ที่เกี่ยวกับความยั่งยืนมักจะวาดคู่กับต้นท้อด้วยซึ่งทางคติความเชื่อของชาวจีนต้นท้อเป็นต้นไม้วิเศษ สามารถขจัดภูตผีปีศาจได้ ดอกท้อภาษาจีนเรียกว่า เกาฮวา



ภาพประกอบ 195 แสดงลวดลายดอกท้อและต้นท้อ

ลวดลายต้นไม้มทั้งบนบกและใต้น้ำไม่ว่าจะเป็นลายเครือเถาวิ บัวบัว และพืชน้ำ เป็นลวดลายใบไม้ที่เป็นส่วนเติมเต็มความสมบูรณ์ให้กับงานมากกว่าที่จะเป็นองค์ประกอบเด่น แต่เมื่อทำการวิเคราะห์ถึงความสำคัญจะพบว่าดอกไม้จะเบ่งบานผลิเป็นดอกไม้ย่อมต้องเกิดจากต้นไม้เสียก่อน ดังนั้นถึงแม้ว่าในทางคติความเชื่อของกลุ่มชนจะมีได้ให้ความสำคัญกับลวดลายเครือเถาวิบัว และพืชน้ำมากนัก แต่ก็เชื่อว่าจะไม่มีความหมายเนื่องจากในทางพุทธศาสนาต้นไม้ เป็นที่ประสูติ ตรัสรู้ และปรินิพพานขององค์สัมมาสัมพุทธเจ้า ต้นไม้มจึงเปรียบเสมือนสัญลักษณ์ของการกำเนิดเหตุการณ์ทั้ง 3 ประการได้ และต้นไม้มที่ได้รับการยอมรับก็คือต้นโพธิ์เป็นสัญลักษณ์ของการแสดงถึงการตรัสรู้ เนื่องจากพระพุทธเจ้าทรงตรัสรู้ใต้ต้นโพธิ์ ส่วนต้น สาละคือต้นไม้มสัญลักษณ์แห่งการประสูติ

ลวดลายเครือเถาวิ บัวบัว และพืชน้ำเปรียบเสมือนแหล่งกำเนิดพลังงานและถ่ายเทไปให้ส่วนต่าง ๆ จนเกิดเป็นดอกไม้และผลในที่สุด ทางนัยยะจึงน่าจะหมายถึงความอุดมสมบูรณ์ของแหล่งน้ำและทรัพยากรในดิน ที่มีผลต่อความเจริญเติบโตของพืชพันธุ์พฤกษชาติต่าง ๆ ให้เจริญงอกงามจนสามารถผลิตดอกออกผลได้ ในทางพุทธศาสนาลวดลายต้นไม้มต่าง ๆ จึงน่าจะหมายถึงสัญลักษณ์แทนสถานที่เกิดตรัสรู้และปรินิพพานของพระพุทธเจ้าหรือ อีกนัยหนึ่งน่าจะหมายถึงจุดรวมของความดีของการบำเพ็ญเพียรยอมส่งผลให้ได้รับผลดีในที่สุด

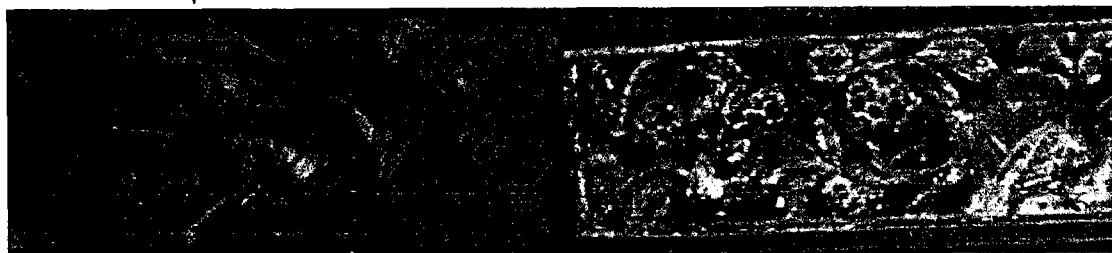

ภาพประกอบ 196 แสดงตัวอย่างของลวดลายใบไม้บางส่วน

ลวดลายพันธุ์พฤกษามีลวดลายที่เป็นสากลทุกกลุ่มชนมีคติความเชื่อในแนวทางเดียวกันก็คือ ดอกบัว โดยมีคติความเชื่อในทางพระพุทธศาสนา แต่กลุ่มชนชาติจีนนอกจากจะมีคติความเชื่อในด้านพระพุทธศาสนาแล้วยังมีคติในด้านสัญลักษณ์ของภาษา คือ เน้นในด้านของความหมายที่ดีจากชื่อเรียกสามารถใช้เป็นสัญลักษณ์ในการอวยพรได้

ลวดลายที่ได้จากสัตว์

ลวดลายที่ได้จากสัตว์สามารถแบ่งได้เป็น 2 ประเภทคือลวดลายที่ได้จากสัตว์ที่มีอยู่ในธรรมชาติ ลักษณะรูปร่างจะเหมือนจริง เป็นการเลียนแบบของจริงที่มีอยู่จริงกับลวดลายที่เกิดจากจินตนาการรูปแบบของสัตว์ที่ได้บางชนิดเกิดจากสัตว์หลาย ๆ ชนิดผสมผสานกัน บางชนิดได้เค้าโครงจากสัตว์ที่มีอยู่จริงแล้วแต่งเติมลวดลายเข้าไปทำให้เกิดเป็นลวดลายสัตว์ที่มีความสวยงามอ่อนช้อย หรือน่าเกรงขามขึ้นอยู่กับว่าเป็นสัตว์ประเภทใด

ลวดลายที่ได้จากสัตว์ที่มีอยู่ในธรรมชาติ

ลวดลายที่ได้จากสัตว์ที่มีอยู่ในธรรมชาติที่พบจากธรรมชาติกลุ่มตัวอย่าง ได้แก่ ลาย 12 นักกษัตริย์ ลายช้าง ลายสิง ลายแพะ ลายกระท่าย ลายงู ลายกบ ลายปลา ลายกิ้ง ลายเต่า ลายค่างควา ลายนก ลายนกยูง

ลวดลาย 12 นักกษัตริย์ เป็นลวดลายของจักรราศีภายใน 1 รอบปีอันประกอบไปด้วยสัตว์ 12 ชนิดคือ ชวด (หนู) ฉลู(วัว) ขาล(เสือ) เกาะ(กระท่าย) มะโรง(งูใหญ่) มะเส็ง(งูเล็ก) มะเมีย(ม้า) มะแม(แพะ) วอก(ลิง) ระกา(ไก่) จอ(สุนัข) กุน(หมู) จากการศึกษาจะพบว่าลวดลายของ 12 นักกษัตริย์จะเกิดจากช่างที่เป็นชนชาติจีน ไม่พบลวดลายนี้ปรากฏกับธรรมชาติที่เกิดจากช่างกลุ่มชนชาติไทย ลาว และมอญ อาจกล่าวได้ว่าลวดลายนี้น่าจะได้รับความนิยมเฉพาะในหมู่ของช่างชนชาติจีนเพียงกลุ่มเดียวเมื่อทำการศึกษาประวัติความเป็นมาของกลุ่มชนชาวจีนพบว่าในอดีตนั้นชาวจีนนับถือสัตว์ชนิดต่าง ๆ เป็นเทพเจ้าประจำเผ่าแต่ละชนเผ่าก็จะมีเทพพระเจ้าของเผ่าตนเอง 1 ชนิด นอกจากนี้ชาวจีนยังถือว่า 12 นักกษัตริย์เป็นจักรราศีดวงดาวประจำท้องฟ้าใช้ในการคำนวณทางโหราศาสตร์ สอดคล้องกับอาจารย์วีโรจน์ ตั้งวานิชว่า "ความเชื่อของชาวจีนในเรื่องโหราศาสตร์ วงจรชีวิตใน 1 รอบปี ชาวจีนเป็นชนชาติที่เป็นต้นกำเนิดและแพร่ขยายความเชื่อไปให้กับประเทศใกล้เคียง เช่น ประเทศไทย ประเทศพม่า ประเทศลาว และประเทศเวียดนาม" (วีโรจน์ ตั้งวานิช. สัมภาษณ์. 2545.) นอกจากนี้ชาวจีนยังมีการนำเอา 12 นักกษัตริย์เข้าไปเชื่อมโยงกับพระพุทธศาสนาสร้างเป็นตำนานพื้นบ้านโดยมี 12 นักกษัตริย์เป็นสัตว์ที่เสียสละชีวิตตนเองเพื่อปกป้องโลกจากความชั่วร้ายต่าง ๆ ที่จะมาทำลายพระพุทธศาสนา แล้วได้ไปเกิดเป็นเทพเจ้าดวงดาวบนท้องฟ้า ซึ่งเมื่อทำการวิเคราะห์จะพบว่ามีการใช้หลักของพระพุทธศาสนาสอดแทรกในเนื้อหาในด้านของความเสียสละ ความเอื้อเฟื้อเผื่อแผ่ ช่วยเหลือซึ่งกันและกัน และที่สำคัญคือการรู้จักการให้อภัย ดังนั้นการที่ช่างกลุ่มชนชาวจีนได้เขียนหรือจำลวดลายของ 12 นักกษัตริย์ที่ส่วนฐานของธรรมาสน์น่าจะมาจากคติความเชื่อในด้านการปกป้องพระพุทธศาสนาให้รอดพ้นจากสิ่งชั่วร้าย พบลวดลาย 12 นักกษัตริย์บนธรรมาสน์ยอดวัดตะเคียน วัดมะขามเฒ่า วัดพรหมมาสน์

ลายช้าง ช้างเป็นสัตว์ที่มีมาตั้งแต่สมัยดึกดำบรรพ์เป็นสัตว์ชนิดหนึ่งที่วิวัฒนาการตัวเองให้สามารถดำรงชีวิตอยู่ได้จนถึงโลกปัจจุบัน ช้างเป็นสัตว์ที่ได้รับการยกย่องนับถือให้เป็นสัตว์คู่บ้านคู่เมือง โดยเฉพาะในสมัยกรุงศรีอยุธยาสาเหตุของการเกิดสงครามและทำให้เสียกรุงครั้งแรกให้กับพม่าก็มีผลสืบเนื่องมาจากการที่ทางพม่าได้ขอช้างเผือกแก่ทางกรุงศรีอยุธยาแต่ทางกรุงศรีอยุธยามิยอมยกให้เนื่องจากถือ

ว่าเป็นสัตว์คู่บ้านคู่เมือง มีผลต่อความเจริญรุ่งเรืองหรือการล่มสลายของบ้านเมือง และบ้านเมืองใดมีช้างเผือกมากก็ยิ่งแสดงถึงความมีพระราชอำนาจ ความยิ่งใหญ่ไพศาลปกคลุมไปทั่วแผ่นดิน การยอมยกช้างเผือกให้ตามที่ขอจึงถือว่าเป็นการยอมอยู่ใต้อำนาจของอีกฝ่าย ถือว่าเป็นการดูหมิ่นหยามเกียรติกันอย่างสูง ซึ่งเมื่อทำการศึกษาจากพุทธประวัติตำนานของศาสนาฮินดูและจากชาดก ก็พบว่าช้างมีบทบาทเกี่ยวข้องกับพระพุทธศาสนา การปกครอง ตลอดจนในเรื่องของคุณงามความดีต่าง ๆ อย่างมากมาย ดังจะขอกล่าวถึงพอสังเขปคือ

ช้างที่เกี่ยวข้องกับพระพุทธศาสนา ได้แก่ ช้างพระเศวตกฤษณขร เกี่ยวข้องกับพระพุทธศาสนาตอนที่พระพุทธรูปเจ้าจะทรงจุติเข้าสู่พระครรภ์ของพระนางสิริมหามายาตามที่ได้กล่าวถึงแล้ว ในส่วนของลวดลายดอกบัว แต่ช้างมิได้เกี่ยวข้องกับพระพุทธศาสนาเพียงเท่านั้น ช้างยังเข้ามาเกี่ยวข้องกับสัมพันธกับพระพุทธศาสนาในด้านของพระบารมีและในด้านของคุณงามความดีที่มีต่อพระพุทธศาสนา ได้แก่

ช้างคิริเมฆลเป็นช้างของพญามารมีนินสัยดุร้าย ซึ่งพญามารหวังจะให้ช้างให้เข้าไปทำร้ายพระพุทธรูปเจ้าเพื่อขัดขวางมิให้พระองค์ทรงบรรลุ ตรัสรู้เป็นพระสัมมาสัมพุทธเจ้า แต่ช้างคิริเมฆลก็ไม่สามารถทำอะไรพระองค์ได้แล้วยังเคารพบนอบต่อองค์พระสัมมาสัมพุทธเจ้า หมดล้นทั้งความศรัทธาทั้งหลาย

ช้างนาพาคิริ เป็นช้างแห่งกรุงราชคฤห์ มีนินสัยดุร้าย หยาบช้ำ ฆ่ามนุษย์ได้ พระเทวทัตซึ่งเป็นพระญาติของพระพุทธรูปเจ้าแต่มีใจริษยาและทำตนเป็นปฏิปักษ์ต่อพระพุทธรูปเจ้า เมื่อบวชเป็นพระภิกษุก็ต้องการปกครองเหล่าภิกษุแทนพระพุทธรูปเจ้าจึงหาทางลอบปลงพระชนม์พระพุทธรูปเจ้าอยู่เสมอแต่ไม่สำเร็จ จึงคิดใช้ช้างนาพาคิริ ไปทำร้ายพระพุทธรูปเจ้าให้ถึงแก่ปริณิพพาน ด้วยการให้ความรู้ช้างปล่อยช้างนาพาคิริออกจากโรงช้างให้ไปตามเส้นทางที่พระพุทธรูปเจ้าจะทรงดำเนินมาบิณฑบาตในตอนเช้า เมื่อถึงเวลาเช้าตามกำหนด ความรู้ช้างได้ปล่อยช้างนาพาคิริให้เข้าไปยังถนนที่พระพุทธรูปเจ้าทรงดำเนิน ช้างนาพาคิริเมื่อเห็นพระพุทธรูปเจ้าก็ชูวง หูขึ้น วิ่งรี่ตรงไปยังพระพุทธรูปเจ้า เหล่าภิกษุได้กราบทูลให้พระพุทธรูปเจ้าเสด็จกลับ แต่พระพุทธรูปเจ้าก็มียอมเสด็จกลับและตรัสว่า “เธออย่ากลัวเลย คณาครตทั้งหลายยอมไม่ปริณิพพานด้วยความพยายามของผู้อื่น” ในครั้งนั้นประชาชนทั้งหลายต่างวิ่งหนีช้างนาพาคิริไปตามที่ต่าง ๆ ที่คิดว่าปลอดภัยแล้ว คอยเฝ้าดูเหตุการณ์ที่จะเกิดขึ้น พระพุทธรูปเจ้าทรงแผ่เมตตาจิตไปสู่ช้างนาพาคิริ เมื่อช้างนาพาคิริได้รับกระแสแห่งเมตตาธรรมนั้นก็หยุด ลอดวงลงแล้วเข้าไปหาพระพุทธรูปเจ้าด้วยความนอบน้อม พระพุทธรูปเจ้าทรงยกพระหัตถ์ขวาลูบกระพองช้างนาพาคิริพลางตรัส “ให้ช้างนาพาคิริตั้งมั่นอยู่ในสติ ไม่หลงอยู่ในความประมาท ความสงบสุขก็จะตามมา” เมื่อพระพุทธรูปเจ้าตรัสจบช้างนาพาคิริก็ทำความเคารพด้วยการเอางวงลูบระอบองค์พระบาทแล้วพ่นลงบนกระหม่อมตนเอง เสร็จแล้วจึงเดินกลับไปยังโรงช้างด้วยความสงบและไม่ทำร้ายผู้คนอีก จากเหตุการณ์นี้ยังผลให้ประชาชนเกิดความเลื่อมใสและพากันมานับถือพระพุทธศาสนาอีกเป็นจำนวนมาก(สุริย์ มีผลกิจ. 2541: 123-124.)

ช้างปาลีไลยกะ เป็นช้างที่ได้มาปรนนิบัติพระสัมมาสัมพุทธเจ้าครั้งที่พระองค์ทรงหลบหลีกความวุ่นวายของพระภิกษุสงฆ์ชาวโกสัมพีที่ทะเลาะวิวาทกันด้วยเรื่องเล็กน้อยและไม่เชื่อฟังคำตักเตือนสั่งสอนของพระองค์ พระองค์จึงเสด็จไปทางหมู่บ้านปาลีไลยกะ แล้วทรงประทับอยู่ที่ชายป่ารักชิตวัน ได้ต้นสาละและจำพรรษาอยู่ ณ ที่นั้น ช้างปาลีไลยกะมีความเคารพเลื่อมใสในองค์พระพุทธรูปเจ้ามากเมื่อทราบว่าจะพระองค์จะไม่เสด็จกลับไปที่ป่าแห่งนี้อีก เนื่องจากพระอานนท์ได้นำพระภิกษุ 500 รูป มาฟังพระธรรมจากพระองค์และพระอานนท์ก็กราบทูลว่า พระอริยสาวก 5 โภคิ โดยที่ท่านอนาถบิณฑิกะเป็นหัวหน้าขอกราบทูลเชิญพระพุทธรูปเจ้าเสด็จไปประทับที่เมืองสาวัตถี วันที่เสด็จไปช้างปาลีไลยกะได้ยืนส่งเสด็จพร้อมทั้งร้องไห้จนเมื่อองค์สัมมาสัมพุทธเจ้าทรงเสด็จกลับไปที่สุดสายตาก็หัวใจวายสิ้นชีวิตลงทันที แล้วจึงได้ไปเกิดเป็นเทพบุตร

ชื่อปาลีไลยกะเทพบุตร นอกจากนี้ข้างในคติความเชื่อทางพระพุทธศาสนายังอาจหมายถึงการปกป้องรักษา
ทิศทางใต้ด้วย(สุทธิลักษณ์ อัมพันวงศ์. 2537: 26-32.)

ข้างที่เกี่ยวกับชาติหรืออดีตชาติของพระพุทธเจ้าได้แก่ข้างฉันทันต์พญาข้างฉันทันต์เป็น
พระชาติหนึ่งของพระพุทธเจ้าในอดีต พญาข้างนี้มีศีลและบูชาพระปัจเจกพุทธเจ้า และมีฤทธิ์สามารถเหาะ
ท่องเที่ยวไปในอากาศได้ อาศัยอยู่บริเวณสระฉันทันต์ในป่าหิมพานต์และสิ้นชีวิตเนื่องจากความอาฆาต
พยาบาทของพระนางสุภัททาที่มีต่อพญาข้างในอดีตชาติ นอกจากนี้จะทรงเสวยพระชาติเป็นพญาข้างฉันทันต์
ยังทรงเสวยพระชาติเป็นข้างอีกครั้งชื่อ ข้างมาตุโปสกะซึ่งเป็นข้างที่มีความกตัญญูต่อมารดาบิดาเลี้ยงดู
มารดาที่ตาบอดหาอาหารเองมิได้ นอกจากนี้ข้างมาตุโปสกะยังเป็นข้างที่ตั้งมั่นอยู่ในศีลในธรรม นอกจากนี้
ยังมีข้างอีกหลายชื่อที่เกี่ยวของกับพระพุทธเจ้าในอดีตชาติ แต่ข้างที่มีความสำคัญอีกชื่อหนึ่งที่ควร
กล่าวถึงคือ ข้างปัจฉิมชาติซึ่งเป็นข้างที่เกี่ยวของกับพระพุทธเจ้าในพระชาติสุดท้ายก่อนที่จะเกิดมาเป็นพระ
สัมมาสัมพุทธเจ้า คือ พระชาติของพระเวสสันดร ในพระชาตินี้เป็นชาติที่พระองค์ทรงบำเพ็ญทานอัน
ยิ่งใหญ่ครบทุกด้าน พระชาติต่อมาจึงทรงเป็นพระสัมมาสัมพุทธเจ้า

ข้างปัจฉิมชาติหรือข้างปัจฉิมชาติเคนทร์เป็นข้างราชพาหนะของพระเวสสันดรแห่งแคว้นสีพี
มีคุณลักษณะพิเศษคือเมื่ออยู่ในดินแดนแคว้นใดก็จะมีฝนตกบริบูรณ์ พืชพันธุ์ธัญญาหารก็อุดมสมบูรณ์
บ้านเมืองมั่งคั่ง ประชาชนก็มีความสุข ข้างเชือกนี้จึงเป็นที่หวงแหนของเหล่าประชาราษฎร์ยิ่งนัก ต่อมา
แคว้น กลิงคราชฏรเกิดทุกข์ภัยเนื่องจากฝนแล้ง ข้าวในนาตายหมด ประชาชนอดอยาก พระเจ้ากลิง
ราชทรงรักษาสอบสกล(ศีล 8)จนครบ 7 วันฝนก็ยังไม่ตก จึงทรงจัดให้พราหมณ์ 8 คนไปทูลขอข้างปัจฉิม
ชาติจากพระเวสสันดรเพื่อมาช่วยให้ฝนตก พระเวสสันดรก็ยินดีบริจาคให้ เป็นเหตุให้ชาวเมืองสีพีไม่พอใจ
และกราบทูลพระเจ้าสัจจราชบิดาของพระเวสสันดรให้เนรเทศพระเวสสันดรไปอยู่ ณ เขาวงกต เนื่อง
ด้วยพระเวสสันดรมีความปิตินดีกับการบริจาคทาน พระองค์ทรงยินดีที่จะบริจาคทุกอย่างที่ทรงมี ถ้ามีผู้มา
ขอแม้แต่ลูกและภรรยา พระองค์ก็ทรงบริจาคถึงแม้จะทรงเสด็จไปประทับอยู่ที่เขาวงกตแล้วก็ตามพระองค์ก็
ยังทรงได้บำเพ็ญทานด้วยการบริจาคทานคือ บุตร(กัณหาและชาลี)แก่ชูชก ซึ่งได้เดินทางมาขอเพื่อให้ไปเป็น
ทาสรับใช้ภรรยาของตน พระอินทร์ทรงเห็นว่าถ้ามีผู้ใดมาขอบริจาคพระนางมัทรี พระมเหสีของพระองค์
พระองค์ก็คงจะทรงยกให้เป็นนางจึงทรงแปลงกายลงมาขอบริจาคทานพระนางมัทรีและขอคืนให้กับพระ
เวสสันดรเพื่อมิให้พระองค์ทรงบริจาคพระนางมัทรีให้กับผู้ใดอีก ต่อมาพระเวสสันดรและพระนางมัทรี พร้อมด้วย
ด้วยพระโอรส พระธิดา(กัณหากับชาลี)ก็ได้เสด็จกลับสู่พระนคร เมื่อเหตุการณ์ได้คลี่คลายชาวเมืองสีพีหาย
โกรธแค้น พระชาตินี้จึงถือได้ว่าเป็นพระชาติที่ได้ทำการบริจาคทานอันยิ่งใหญ่และเป็นพระชาติที่มีบทบาท
ต่อมากับพุทธศาสนิกชนชาวพุทธในด้านมูลเหตุของการจะได้เกิดในแผ่นดินของพระศรีอารียเมตไตร์
พระพุทธเจ้าองค์สุดท้ายในอนาคตที่รู้จักกันในประเพณีของการเทศน์มหาชาติหรือการทำบุญพระเวส(กรม
วิชาการ,กระทรวงศึกษาธิการ. 2540: 60-61.)

ข้างที่เกี่ยวของกับศาสนาฮินดู ศาสนาฮินดูมีความเชื่อเกี่ยวกับข้างว่าข้างเกิดจากเทพเจ้า
ทั้ง 4 เป็นผู้สร้าง คือ พระอิศวร พระพรหม พระนารายณ์ และพระเพลิง และถือว่าเป็นข้างที่ให้คุณในด้าน
ต่าง ๆ ดังนี้ คือ

อิศวรพงศ์ (พระอิศวรเป็นผู้สร้าง) ให้คุณในด้านเจริญทรัพย์และมีอำนาจ

พรหมพงศ์ (พระพรหมเป็นผู้สร้าง) ให้คุณในด้านเจริญอายุและวิทยา

วิษณุพงศ์ (พระนารายณ์เป็นผู้สร้าง) ให้คุณในด้านของศัตรูพ่ายแพ้และน้ำฝน ผลาหาร
ธัญญาหารบริบูรณ์

อัคนีพงศ์ (พระเพลิงเป็นผู้สร้าง) ให้คุณในด้านของความเจริญมั่งคั่งมั่งสารและระบับศึก อุบาทว์ทั้งปวง

นอกจากนี้ยังมีเทพที่มีศีรชะเป็นช้าง โดยเป็นที่เคารพนับถือในด้านของงานช่างต่าง ๆ และ ยังทรงเป็นสัญลักษณ์ของความเป็นเลิศแห่งปัญญา เทพองค์นั้นคือ พระคเณศ หรือวิฆเนศวร

ช้างจึงมีความเกี่ยวข้องสัมพันธ์กับศาสนาและประชาชนทั่วไป สามารถสรุปได้ว่าช้างมีความสัมพันธ์กับคติความเชื่อในด้านของพระพุทธศาสนาและความเชื่อของกลุ่มชนดังต่อไปนี้

ช้างในคติความเชื่อทางพระพุทธศาสนา

1. ช้าง คือ ผู้พิทักษ์ปกป้องคุ้มครององค์สัมมาสัมพุทธเจ้า
2. ช้าง คือ สัญลักษณ์ตัวแทนของพระพุทธเจ้าก่อนที่จะตรัสรู้
3. ช้าง คือ องค์สัมมาสัมพุทธเจ้าในอดีตชาติ

ช้างในคติความเชื่อของกลุ่มชน

1. ช้างคือความอุดมสมบูรณ์ในด้านต่าง ๆ ไม่ว่าจะเป็นในด้านทรัพย์ ด้านความสมบูรณ์ของน้ำ พืชผลทางการเกษตรต่าง ๆ

2. ช้าง คือ ความดี ความประเสริฐต่าง ๆ ที่พึงมี

3. ช้าง คือ อำนาจ บารมี

4. ช้าง คือ ผู้ปกป้องรักษาทิศทางใต้ หรืออาจหมายถึงผู้รักษาห้าทางทิศใต้

เมื่อศึกษาและทำการวิเคราะห์จะพบว่าช้างเป็นสัตว์ที่มีความฉลาด แสนรู้ สามารถเข้าใจ และสื่อสารกับมนุษย์ได้ เป็นสัตว์ที่สามารถสั่งสอนได้ มีความกตัญญู ซื่อสัตย์ และมีรูปร่างที่แข็งแรง อุดมทน มีอายุยืน ช้างเป็นสัตว์ที่กินผักผลไม้เวลาขับถ่ายเมล็ดผลไม้ต่าง ๆ ก็จะออกมาเกือบจุจาระทำให้เป็นการแพร่ขยายของพืชพันธุ์ เมื่อนำช้างมาเป็นสัญลักษณ์ช้างจึงเป็นตัวแทนของคุณงามความดี ความอดทน อำนาจ ความอุดมสมบูรณ์และการปกป้องรักษาได้อย่างดีเยี่ยม ลวดลายช้างที่พบบนธรรมมาสน์ พบได้บนธรรมมาสน์ของกลุ่มชนชาวไทย กลุ่มชนชาวลาว กลุ่มชนชาวจีน คือที่วัดตะโก วัดห้วยกรวด วัดมุจลินทร์

ลายแพะ แพะเป็นสัตว์ชนิดหนึ่งใน 12 นักกษัตริย์ซึ่งเป็นคติความเชื่อของกลุ่มชนชาวจีน ลวดลายแพะจึงปรากฏบนธรรมมาสน์ที่สร้างขึ้นโดยกลุ่มชนชาวจีนที่ประกอบอาชีพทางงานช่าง และจากกลุ่มตัวอย่างพบธรรมมาสน์เพียง 1 หลัง ที่ใช้แพะเป็นฐานรองรับธรรมมาสน์ตรงมุมทั้ง 4 มุม รวมถึงการนำแพะไปใช้เป็นฐานรองเหยียบขึ้นบันไดด้วยคือ ธรรมมาสน์วัดท่าโขลง แพะในที่นี้จึงอาจหมายถึงสัญลักษณ์แทนตัวผู้สร้าง(ผู้บริจาคปัจจัยในการสร้างธรรมมาสน์ถวาย) โดยใช้ปีที่เกิดใน 12 ราศี หรืออาจจะหมายถึงในด้านของพระพุทธศาสนา โดยแพะที่รองรับฐานธรรมมาสน์อาจจะหมายถึงการคำจุนพระศาสนาให้เจริญยิ่งขึ้นไป ส่วนแพะที่เป็นฐานรองเหยียบอาจหมายถึง ความเพียรพยายามในการฟังพระธรรมคำสั่งสอนของพระพุทธเจ้า เพื่อให้เข้าถึงปริณิพพานและการมอบน้อมต่อพระสงฆ์ซึ่งเป็นตัวแทนของพระพุทธเจ้า เนื่องจากแพะอยู่ในทำนองสงบนิ่ง

ลายกระท่าย กระท่ายเป็นสัตว์ชนิดหนึ่งใน 12 ราศี เช่นเดียวกับแพะ แต่กระท่ายจะสามารถพบเห็นได้โดยทั่ว ๆ ไป โดยส่วนมากทำหน้าที่เป็นที่รองเหยียบขึ้นบันไดธรรมมาสน์ กระท่ายจึงเป็นสัตว์ที่พบเห็นได้ในทุกกลุ่มชน คติความเชื่อในการทำที่รองเหยียบเป็นกระท่ายอาจสืบเนื่องมาจาก พระชาติหนึ่งในอดีตของพระพุทธเจ้าทรงเสวยพระชาติเป็นกระท่าย และมีความต้องการที่จะไปให้ถึงนิพพาน จึงยอมสละชีวิตของตนเองเพื่อให้เป็นอาหารแก่พราหมณ์ที่กำลังจะตายด้วยความหิว ด้วยมองเห็นว่าสติปัญญาของ

พรหมณ์ผู้นี้จะสามารถทำให้คนอื่น ๆ ที่อยู่ในความมืดได้มองเห็นแสงสว่าง(หมายถึงการทำให้คนที่ประพฤตินทางที่ผิดกลับมาประพฤติตนได้ถูกต้องเหมาะสม) กระจกที่รองเหยียบจึงเปรียบเสมือนพระพุทธเจ้าในอดีตชาติก่อนที่จะได้เป็นพระพุทธเจ้า หรืออีกนัยหนึ่งอาจจะแสดงให้เห็นถึงความเพียรพยายามความอดทน และความตั้งใจอย่างแน่วแน่ของพระพุทธเจ้าที่จะไปให้ถึงนิพพานให้ได้แม้จะเกิดมาเป็นเพียงกระต่ายตัวเล็ก ๆ ที่อ่อนแอไม่มีคุณประโยชน์อันใดเลยก็ตาม

ลวดลายกระจกตั้งเปรียบตั้งตัวแทนของความเพียรพยายามความอดทน ความอดทน และความมั่นคงของจิตใจในอันที่จะบรรลุถึงนิพพานถึงแม้ว่าจะเป็นเพียงสัตว์ตัวเล็ก ๆ ที่อ่อนแอก็ตาม

ลายงู เป็นสัตว์เลื้อยคลานที่มีความไวในการเลื้อย ชาวบ้านจะเชื่อว่างูคือเทพเจ้าผู้พิทักษ์ผืนป่าหรือเทพเจ้า งูที่มีขนาดใหญ่มาก ๆ อย่างงูเหลือมนั้นชาวบ้านจะไม่ฆ่าหรือไปยุ่งเกี่ยวกับ ชาวจีนถือว่างูเป็นเทพเจ้าอยู่ใน 12 นักษัตริย์ ลวดลายงูที่พบบนธรรมาสันของกลุ่มตัวอย่างพบอยู่เพียงที่เดียวคือวัดเขาวงกต เกิดจากฝีมือของช่างชาวจีนได้จำลองลวดลายงูอยู่บนผืนผ้า ซึ่งช่างน่าจะต้องการสื่อในด้านของสัตว์ต่าง ๆ ที่พบเห็นได้ในบริเวณนั้น ๆ มากกว่าที่จะสื่อความหมายในด้านอื่น เนื่องจากส่วนประกอบอื่น ๆ ของภาพก็เป็นสัตว์ชนิดต่าง ๆ กันอย่างละ 1 ตัว หรืออีกความหมายหนึ่งน่าจะหมายถึงการยินดีที่ได้ฟังพระธรรมคำสั่งสอนจากพระภิกษุสงฆ์ที่เป็นตั้งตัวแทนของพระพุทธเจ้า เนื่องจากงูอยู่ในท่าขมวดหางไปมาในลักษณะหยุดนิ่งอยู่กับที่มีได้อยู่ในท่าเลื้อย โดยลวดลายงูนี้ได้ประดับอยู่ที่ส่วนฐานของธรรมาสัน

ลายกบ กบเป็นสัตว์ครึ่งบกครึ่งน้ำ พบเห็นได้ทั่วไปตามแหล่งน้ำ และท้องนา โดยเฉพาะหน้าฝนมีชุกชุม กบเป็นสัตว์ที่ได้รับความนิยมในการบริโภค เป็นสัตว์ประจำหน้าฝน เนื่องจากเมื่อฝนตกกบก็จะออกมาจากการจำศีล ลวดลายของกบบนธรรมาสันเพียง 2 หลัง จากกลุ่มตัวอย่างคือธรรมาสันวัดโลกโพรกกุญชรกับธรรมาสันวัดเขาวงกต ซึ่งสร้างโดยช่างชาวจีน จากลักษณะองค์ประกอบของลวดลายแล้ว ลายกบน่าจะเป็นองค์ประกอบช่วยเติมเต็มให้ภาพ เพื่อให้ภาพมีชีวิตมากกว่าที่จะแฝงไว้ด้วยคติความเชื่อในด้านคติชนและในด้านคติของพระพุทธศาสนา หรืออีกนัยหนึ่งลวดลายกบอาจจะเป็นการแสดงถึงสภาพความอุดมสมบูรณ์ของท้องน้ำที่สะอาดและเป็นที่อยู่ของสัตว์นานาชนิดรวมถึงพืชชนิดต่าง ๆ เช่น ดอกบัว ใบบัว สาหร่ายหางกระรอก

ลายปลา ปลาเป็นสัตว์ที่มีอยู่มากมายหลายชนิดในท้องน้ำในอดีตตั้งคำร้องที่ว่า

ในน้ำมีปลา

ในนามีข้าว

แผ่นดินของเรา

นั้นแสนอุดมสมบูรณ์

ซึ่งแสดงให้เห็นถึงความอุดมสมบูรณ์ของพืชพันธุ์ธัญญาหารและเมื่อมีความอุดมสมบูรณ์ ประชาชนก็ไม่อดอยากมีกินมีใช้ ปลาจึงเปรียบเสมือนสัญลักษณ์ของความสมบูรณ์ พูนสุข ความร่ำรวย ความมีเสรีภาพ อิสระ ความสมบูรณ์ของน้ำ และทางคติของกลุ่มชนชาวจีนยังหมายถึงความสำเร็จอันยิ่งใหญ่ในด้านการเรียนเนื่องจากที่ประเทศจีนจะมีปลาอยู่ชนิดหนึ่งที่จะต้องว่ายทวนน้ำไปกระโดดข้ามประตูมังกร ปลาชนิดนั้นมีชื่อว่าปลาหลี โดยทุก ๆ เดือน 3 ของปีปลาหลีจะต้องมาทดลองความสามารถกระโดดข้ามประตูมังกร โดยที่ปลาหลีจะต้องใช้ความพยายามเป็นอย่างมากในการกระโดดข้ามและไม่สามารถกระโดดข้ามได้ในครั้งเดียว และปลาตัวใดที่สามารถกระโดดข้ามไปได้แล้วชาวจีนเชื่อว่าปลาตัวนั้นจะกลายเป็นมังกรในทันที ชาวจีนจึงเปรียบความพยายามของปลาหลีกับในเรื่องของการศึกษาเล่าเรียนที่จะต้องใช้ความพยายาม มุมนานและความอดทน จึงจะสามารถสำเร็จได้สมดังปรารถนา

ในด้านคติความเชื่อของพระพุทธศาสนาได้เปรียบเทียบคนที่ไม่รู้จักทั้งความทุกข์และการดับทุกข์ว่าเป็นดังปลาไม่รู้จักน้ำ คือถึงแม้ว่าปลาจะเกิดในน้ำ โตในน้ำ แก่ในน้ำ ตายในน้ำ แต่ก็ไม่รู้

ความหมายอันแท้จริงของน้ำ เหมือนดังคนที่อยู่กับความทุกข์แต่ไม่รู้ว่าเป็นทุกข์คิดว่าเป็นสุข จึงไม่หาวิธีการดับทุกข์คิดว่าทุกข์นั้นคือสุขแล้ว มีผลทำให้ต้องเวียนว่ายอยู่ในวัฏสงสาร(เกิด แก่ เจ็บ ตาย)อย่างถาวรตัวไม่ขึ้น(พุทธทาส อินทปัญโญ. 2513: 33)

ลวดลายปลาจึงให้ความหมายในด้านของความอุดมสมบูรณ์ ความเพียรพยายาม และในทางคติธรรมปลาให้ความหมายในด้านของการมอง ให้มองเห็นอย่างเป็นจริง มองอย่างยุติธรรม แม้สิ่งนั้นจะอยู่กับเรามาตั้งแต่เกิด ก็ให้มองอย่างค้นหาความเป็นจริง ลวดลายปลาสามารถพบได้บนธรรมาสน์ที่เกิดจากการสร้างของช่างกลุ่มชนชาวจีน กลุ่มชนชาวลาว ได้แก่ ธรรมาสน์วัดเขาวงกต ธรรมาสน์วัดพรหมมาสน์ ธรรมาสน์วัดสามัคคีธรรม ธรรมาสน์วัดห้วยกรวด

ลายกุง กุงเป็นสัตว์น้ำชนิดหนึ่งที่มีอยู่มากมายในท้องน้ำในอดีต กุงจึงเป็นสัตว์ที่สามารถพบเห็นได้ทั่วไป กลุ่มชนชาวจีนมีคติความเชื่อเกี่ยวกับกุงในด้านของความประสบความสำเร็จ สมหวัง สมปรารถนา ในทุก ๆ ด้าน ลวดลายกุงจึงพบอยู่บนธรรมาสน์ที่เกิดจากการสร้างของช่างกลุ่มชนชาวจีน คือ ธรรมาสน์วัดพรหมมาสน์ ธรรมาสน์วัดโคกโพธิ์บุญชู และธรรมาสน์วัดเขาวงกต

ลายเต่า โดยธรรมชาติเต่าเป็นสัตว์ที่มีอายุยืนยาวเป็นสัตว์ที่มีมาตั้งแต่สมัยดึกดำบรรพ์ ชาวจีนให้เต่าเป็นสัญลักษณ์ของความมีอายุยืนยาว มีสุขภาพแข็งแรง ถือว่าเป็นสัตว์มงคลชนิดหนึ่งของจีน ในทางศาสนาพราหมณ์ เต่า คือ ภาคหนึ่งของพระวิษณุที่อวตารลงมาเพื่อรองรับภูเขามันทรในพิธีกวณเกษียรสมุทร นอกจากนี้เต่ายังทำหน้าที่เป็นพาหนะให้กับภยุมุณาเทพธิดาและนาคอนันตะ ที่มาทำหน้าที่เป็นทิดपालแห่งทิศเบื้องล่างใต้พื้นโลก เต่าในอีกความหมายหนึ่งจึงหมายถึงการค้ำจุนพระศาสนาให้อยู่ได้อย่างมั่นคง พบลวดลายเต่าบนธรรมาสน์ที่เกิดจากช่างกลุ่มชนชาวจีน ได้แก่ ธรรมาสน์วัดโคกโพธิ์บุญชู ธรรมาสน์วัดเขาวงกต

ลายค่างควา เป็นลวดลายที่ชาวจีนนิยมใช้กัน ในด้านความหมายของการแสดงถึงความมีโชคลาภ ร่ำรวย อายุยืน โชคดี มีความสุขโดยปรกติจะใช้ 2 ตัว 4 ตัว หรือ 5 ตัว ค่างความีชื่อทางภาษาจีนว่า เปียนผู้ซึ่งคำว่า ผู้มีเสียงพ้องกับคำว่า ผู้ที่แปลว่าโชคลาภ ลวดลายค่างควาพบที่ธรรมาสน์วัดพรหมมาสน์ ธรรมาสน์วัดโคกโพธิ์บุญชู และธรรมาสน์วัดเขาวงกต ใน 2 วัด แรกช่างน่าจะสื่อความหมายในด้านของความร่ำรวย โชคดี ดังที่กล่าวมาในข้างต้น แต่วัดเขาวงกตนั้นนอกจากจะสื่อในด้านสัญลักษณ์แทนความหมายแล้วยังอาจแสดงถึงสภาพภูมิศาสตร์ของวัดที่มีค่างควาอาศัยอยู่บนยอดเขาและจะออกหากินตอนกลางคืน เวลาบินออกมาจะเห็นเป็นก้อนเมฆดำทะมึนเต็มไปหมดก็เป็นได้

ลายนก ชาวจีนจะมีความเคารพนับถือและให้ความสำคัญกับนกมากพอสมควรดังจะเห็นได้ว่านกเป็นสัตว์ที่คนจีนนำมาใช้เป็นสัญลักษณ์อยู่มากมายหลายความหมายไม่ว่าจะเป็นนกระสา นกกระเรียน นกสีเขียะ(นกกาเหว่า) นกไปโถว(นกหัวขาว 1 คู่) ซึ่งนกแต่ละชนิดก็มีความหมายที่แตกต่างกันไป แต่โดยรวมจะหมายถึงในทางงานมงคลคือ งานแต่งงาน การครองคู่กันอย่างรักใคร่ปรองดองจนแก่เฒ่า หรืออีกนัยหนึ่งอาจจะหมายถึงความยั่งยืน ยืนยาว พบลวดลายนบนธรรมาสน์ที่เกิดจากช่างกลุ่มชนชาวจีน ได้แก่ ธรรมาสน์วัดบางกะพี้ใหญ่ ธรรมาสน์วัดโคกโพธิ์บุญชู

ลายนกยูง นกยูงเป็นสัตว์ประเภทนกที่มีความสวยงามและงามสง่า มีหางเป็นแพนมีสีสันทันที่สวยงาม มีลักษณะที่สุ่ม ชาวจีนจึงนิยมนำมาประดับหมวกยศควบคู่กับปะการังแสดงถึงตำแหน่งทางราชการที่สูงสุดของฝ่ายขุน ลวดลายนกยูงปรากฏบนธรรมาสน์วัดเขาวงกตเพียงหลังเดียวโดยช่างแกะเป็นลวดลายฉลุอยู่ในท่ารำแพนติดเป็นกรอบ(ราวผึ้ง)ระหว่างเสา 2 ต้นของธรรมาสน์

ทางคติทางศาสนาพราหมณ์นิกยงเป็นสัตว์ที่สูง สร้างมาเป็นพาหนะของเทพพระสุวิสวดีซึ่งเป็น
มเหสีของพระพรหม

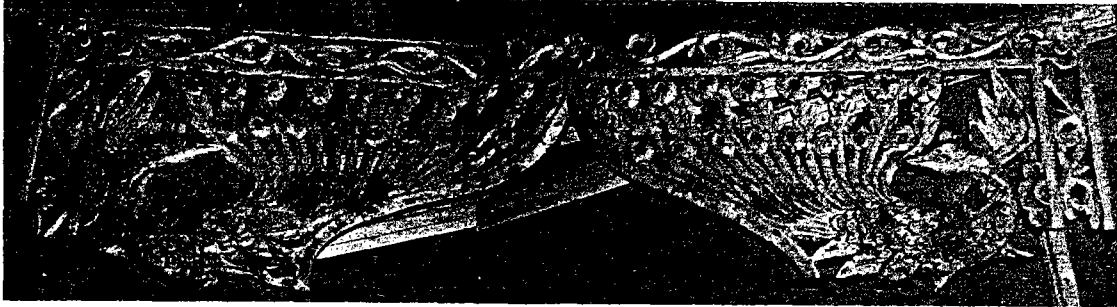

ภาพประกอบ 197 ลวดลายนิกยงบนธรรมาสน์วัดเขาวงกต

ลายลิง ลิงเป็นสัตว์ที่มีอยู่มากในจังหวัดลพบุรีจนกลายเป็นสัญลักษณ์ของจังหวัดลพบุรี
ตลอดจนนิยายพื้นบ้านก็มีส่วนเกี่ยวข้องกับลิง ลิงกับจังหวัดลพบุรีจึงเป็นอันหนึ่งอันเดียวกัน กลุ่มชนต่าง ๆ
ที่เข้ามาอาศัยอยู่ในจังหวัดลพบุรีก็ย่อมจะคุ้นเคยกับลิง และเมื่อไปผนวกกับเรื่องเล่าขานที่สืบทอดกันมา ไม่ว่าจะ
จะเป็นเรื่องรามเกียรติ์ เรื่องราวของพระดังช้างจั่ง หรือในส่วนของประวัติพระพุทธเจ้าในด้านการปรนนิบัติรับ
ใช้และมีความเลื่อมใสในพระพุทธศาสนา ในเรื่องราวของรามเกียรติ์กับเรื่องราวของพระดังช้างจั่งลิงจะเข้าไป
มีส่วนเกี่ยวข้องในด้านของการคุ้มครองป้องกันภัยต่าง ๆ ให้กับพระราม หรือพระดังช้างจั่งด้วยความซื่อสัตย์
และจงรักภักดี แต่ในขณะเดียวกันก็บ่งบอกถึงลักษณะนิสัยเฉพาะของลิงที่ไม่อยู่สุข ชุกชอน มีความเฉลียว
ฉลาด มีไหวพริบปฏิภาณรู้เท่าทันผู้อื่น การประดับลวดลายลิงบนธรรมาสน์จึงอาจหมายถึงการปกป้องรักษา
พระพุทธศาสนาจากสิ่งชั่วร้าย การแสดงถึงสภาพแวดล้อมของภูมิศาสตร์ ธรรมาสน์ที่มีลวดลายลิงประดับ
ได้แก่ธรรมาสน์วัดเขาวงกต กับธรรมาสน์วัดมูจลินทร์



ภาพประกอบ 198 ลวดลายลิงบนธรรมาสน์วัดเขาวงกตและบนธรรมาสน์วัดมูจลินทร์

ลวดลายสัตว์ที่เกิดจากจินตนาการ

ลวดลายสัตว์ที่เกิดจากจินตนาการที่พบจากธรรมาสน์กลุ่มตัวอย่างได้แก่ ลายพญานาค ลายมังกร
ลายหงส์ ลายนกหัสติสิงห์ ลายกิเลน ลายครุฑ ลายสิงห์ ลายคชสิงห์ ลายกินรี ลายเงือก ลายต่าง ๆ
เหล่านี้เป็นสัตว์ที่เกิดขึ้นมาโดยการผสมผสานกันระหว่างสัตว์กับมนุษย์หรือสัตว์กับสัตว์ด้วยกันเอง การ

ผสมผสานกันบางชนิดอาจใช้สัตว์มากกว่า 2 ชนิด เช่น มังกรเกิดจากสัตว์ชนิดต่าง ๆ มารวมกัน 9 ชนิด หรือหงส์เกิดจากส่วนต่าง ๆ ของสัตว์มารวมกัน 5 ชนิด เป็นต้น

ลายพญานาค เป็นลวดลายที่พบในรูปแบบของบันได สำหรับพระภิกษุสงฆ์ ขึ้นลง ธรรมาสน์ พญานาคมีบทบาทในคติความเชื่อของกลุ่มชนชาวไทยและกลุ่มชนชาวลาว รวมถึงในด้านของ ศาสนาทั้งศาสนาพุทธและศาสนาพราหมณ์ นาคมีความเกี่ยวข้องกับสัมพันธ์กับกลุ่มชนมาเป็นเวลาช้านานดัง ปรากฏอยู่ในตำนานพื้นบ้านต่าง ๆ ในชาติก และในพุทธประวัติ

นาคที่เกี่ยวข้องกับพุทธประวัติ นาคในพระพุทธศาสนาถือได้ว่าเป็นสัตว์ที่คอยปกป้อง พระพุทธเจ้า เช่นเมื่อคราวที่พระพุทธเจ้าทรงประทับนั่งบำเพ็ญเพียรทางจิตใต้ถุนโพธิ์พญานาคมุจลินทร์ ได้ขดลำตัวเป็นฐานให้พระพุทธเจ้าประทับนั่งและแผ่พังพานเป็นที่กำบังศิโรราบให้กับพระพุทธเจ้า นาคยังเป็น สัตว์ที่มีจิตศรัทธาในพระพุทธศาสนาจึงได้แปลงกายเป็นมนุษย์แล้วเข้าไปขอบวชกับพระพุทธเจ้า ภายหลัง พระพุทธเจ้าทรงทราบความจริง ทรงกล่าวว่านาคเป็นสัตว์จึงไม่สามารถบวชเพื่อให้บรรลุถึงนิพพานได้จึง ทรงให้นาครักษาอุโบสถศีลทุกๆในวัน 14 - 15 ค่ำและในวัน 8 ค่ำ เพื่อที่จะได้สามารถพ้นจากการเป็นนาค และได้มาเกิดเป็นมนุษย์โดยเร็ว นาคยังเกี่ยวข้องกับพระพุทธเจ้าในตอนเสด็จกลับลงมาจากรวรรค์ดาวดึงส์ หลังจากที่พระพุทธเจ้าทรงแสดงพระธรรมเทศนาโปรดพระพุทธมารดาแลเหล่าเทวดาเป็นเวลานานสามเดือน จึงทรงเสด็จกลับมายังโลกมนุษย์ที่บางนาคแก้วมณีรุ่ง ซึ่งเหล่าเทวดาเป็นผู้เนรมิตขึ้น บันไดนั้นจะมี 3 แนวน บันไดแนวกลางที่พระพุทธเจ้าเสด็จดำเนินลงมานั้นมีเจ็ดสี เพราะทำด้วยอัญมณีเจ็ดประการ ส่วนบันไดขวาบ ข้างทั้งสองเป็นบันไดเงินและบันไดทอง ที่พระอินทร์กับปวงเทพและพระพรหมเดินลงมาเพื่อส่งเสด็จโดยมี นาค 2 ตน เอาหลังหนุนบันไดนี้ไว้ ในไตรภูมิกถา ได้บรรยายเกี่ยวกับนาคไว้ว่ามีสัตว์สำคัญคือครุฑ เมื่อ นาคหรือนาคีจะตกจะถูกจะต้องหนีไปอาศัยอยู่ที่ถ้ำในป่าหิมพานต์ที่ครุฑบินไปไม่ถึง ในไตรภูมิกถายังกล่าวถึง นาคว่ามี 2 ประเภทคือ นาค "ถลชะ" สามารถแปลงร่างให้เป็นมนุษย์ได้เมื่ออยู่บนบกและนาค "ชลชะ" สามารถแปลงร่างเป็นมนุษย์ได้เมื่ออยู่ในน้ำ นาคเหล่านั้นสามารถบันดาลให้เกิดฝนได้จึงได้รับการคุ้มครอง จากโพธิสัตว์วัชรปาณีให้รอดพ้นจากการทำร้ายของครุฑ

นาคที่เกี่ยวข้องกับศาสนาพราหมณ์ นาคมีบทบาทที่สำคัญในพิธีกรรมเกษียรสมุทรเพื่อให้ ได้มาซึ่งน้ำอมฤตโดย นาคवासูกีเจ้าแห่งนาคจะทำหน้าที่เป็นเชือกพันรอบภูเขามันเธร โดยพวกเทพจะอยู่ ส่วนหาง พวกอสูรจะอยู่ส่วนหัวของพญานาค จากการกวนเกษียรสมุทรในครั้งนี้ทำให้เกิดสิ่งประเสริฐ 14 อย่าง คือ พิษกาลกฏ วารุณีเทวี ม้า 8 หัว มณีเกาสตุก ดวงจันทร์ ชินวันตรินายแพทย์ใหญ่ พระนาง ลักษมีเทวี กลุ่มนางฟ้าอัปสร สุรภีคือ วัว ต้นปาริชาติที่สามารถทำให้ระลึกชาติได้ ช้างเอราวัณ ฉัตร ตุ่มหู และน้ำอมฤตเต็มแล้วไม่ตาย

นาคเศษะ หรือนันตะนาคราช เป็นนาคที่ขอบอยู่อย่างสันโดษ ดำเนินชีวิตอย่างนักบวช บำเพ็ญสมาธิอยู่เป็นนิจ จนพรหมเทพประทานพรตามแต่จะต้องการ เศษะจึงเลือกให้ตนเองดำเนินอยู่ใน สภาวะอันบริสุทธิ์สงบอย่างนักบวช นอกจากนี้พรหมเทพยังมอบหมายให้เศษะ ทำหน้าที่แบกพยุ่งผืนพิภพไว้ และหน้าที่ที่สำคัญอีกอย่างหนึ่งของเศษะหรือนันตะก็คือการเป็นที่บรรทมให้กับพระวิษณุใต้ท้องน้ำใน มหาสมุทรอันเป็นที่อยู่ของพระวิษณุในช่วงเวลาอันว่างเว้นเมื่อกัลป์หนึ่งสิ้นสุด ก่อนที่จะเริ่มต้นกัลป์ใหม่ นาคในศาสนาพราหมณ์ยังมีหน้าที่ในการเป็นพาหนะของวรุณเทพอีกด้วย

นาคในคติความเชื่อของกลุ่มชนชาวไทย กลุ่มชนชาวไทยเป็นกลุ่มชนที่นับถือศาสนาพุทธ เป็นศาสนาหลัก แต่ในขณะเดียวกันก็ยอมรับนับถือพิธีกรรมของศาสนาพราหมณ์ด้วย จึงเป็นเหตุให้มีคติ

ความเชื่อเกี่ยวกับนาคในด้านของสัตว์ที่พิทักษ์รักษาพระพุทธศาสนาปกป้องพระพุทธเจ้าและในด้านของการเชื่อมโยงโลกมนุษย์กับสวรรค์ มากกว่าในด้านของความเป็นเจ้าแห่งสายน้ำ ดังจะเห็นได้จากงานศิลปกรรมต่าง ๆ ของไทยที่มีนาคเข้าไปเกี่ยวข้องกับทางด้านพระพุทธศาสนา คือเป็นองค์ประกอบต่าง ๆ ของวัดเช่นเป็นคันทวย บันได ป้านลม นาคปรก และจากชาดกจะพบว่ามีพระชาติหนึ่งพระพุทธเจ้าทรงเสวยพระชาติเป็นพญานาคชื่อภุริทัต ซึ่งเป็นนาคที่อยู่ในศีลในธรรม ไม่กินเนื้อสัตว์บำเพ็ญเพียรภาวนาลอดอายุขัยถึงแม้ว่าจะได้รับความทุกข์เข็ญจากการกระทำของผู้อื่นก็มิได้มีจิตโกรธแค้น กลับให้อภัยและตั้งมั่นอยู่ในการบำเพ็ญศีลภาวนาต่อไป นาคตามคติความเชื่อของกลุ่มชนชาวไทยจึงเกี่ยวข้องเฉพาะในด้านของพระพุทธศาสนา มากกว่าในด้านของการให้ประโยชน์ในด้านกลสิกรรม คือ ในด้านของการให้น้ำ ให้ความอุดมสมบูรณ์

นาคในคติความเชื่อของกลุ่มชนชาวลาว กลุ่มชนชาวลาวในจังหวัดลพบุรีเป็นกลุ่มชนที่ถูกกวาดต้อนจากสงคราม เนื่องจากจังหวัดลพบุรีเป็นจังหวัดที่อยู่ทางภาคกลางและเป็นจังหวัดหัวเมืองชั้นใน ชาวลาวที่อาศัยอยู่ในลพบุรีก็จะมีอยู่หลากหลายกลุ่ม ไม่ว่าจะเป็นลาวเวียง ลาวพวน ลาวเงี้ยวหรือแง้ว และจากการนับถือในพระพุทธศาสนาเช่นเดียวกันกับกลุ่มชนชาวไทยทำให้สามารถอยู่ร่วมกันได้อย่างสงบสุข คติความเชื่อเกี่ยวกับนาคส่วนหนึ่งก็มีความคล้ายกันกับกลุ่มชนชาวไทยคือ ในด้านของพระพุทธศาสนา ในขณะที่เดียวกันนาคยังมีความผูกพันอย่างแน่นแฟ้นกับกลุ่มชนชาวลาวในด้านของการดำเนินชีวิตอีกด้วย จากการศึกษาสัญลักษณ์ผ้าลาวเวียงจันทน์ของ ชนิดา ตั้งถาวรสิริกุล พบว่า นาคมีส่วนเกี่ยวข้องกับวิถีชีวิตของกลุ่มชนชาวลาวทั้งในพื้นที่ศักดิ์สิทธิ์และพื้นที่ทั่วไป นอกจากนี้ยังมีอิทธิพลในด้านของพิธีกรรมต่าง ๆ ไม่ว่าจะเป็นในเรื่องของการสร้างบ้านเรือน การแต่งงาน ทุกอย่างจะต้องดูว่าทิศทางใดจึงจะเหมาะสมไม่เป็นการรบกวนนาคให้นาคโกรธซึ่งจะเป็นผลร้ายตามมา นาคในสังคมชาวลาวคือการรวมเป็นหนึ่งของคู่ตรงข้ามและความอุดมสมบูรณ์(ชนิดา ตั้งถาวรสิริกุล, สัญลักษณ์ผ้าลาวเวียงจันทน์, 2542.)

ในอุรังคธาตุได้กล่าวถึงนาคว่าเป็นผู้สร้างนครเวียงจันทน์หรือเมืองเวียงจันทบุรี ชาวลาวเวียงจันทน์จึงมีความเชื่อในการปกป้องรักษาเมืองของนาคว่าเมืองจะพ้นจากภัยพิบัติต่าง ๆ ได้จากการคุ้มครองของนาค แต่ทั้งนี้ทั้งนั้นก็ขึ้นอยู่กับผู้ปกครองเมืองว่าอยู่ในศีลในธรรมหรือไม่ เพราะถ้าผู้ปกครองเมืองไม่ยึดมั่นอยู่ในศีลในธรรม นาคก็จะไม่ให้ความช่วยเหลือบ้านเมืองก็จะเกิดความวิบัติ ล่มจม จากความเชื่อนั้นเป็นเหตุให้ผู้คนยึดมั่นในการทำความดีตลอดมา ความผูกพันของนาคกับกลุ่มชนชาวลาวเป็นความผูกพันที่แน่นแฟ้นทั้งในบทบาทของสังคมและในบทบาทของพระพุทธศาสนา ถึงแม้ว่านาคในความเชื่อดั้งเดิมจะเป็นในลักษณะของการนับถือผี แต่ก็สามารถผสมผสานกลมกลืนกับคติความเชื่อของพระพุทธศาสนาได้อย่างลงตัว และลำนํ้าที่มีบทบาทคู่กับนาคมาตั้งแต่อดีตจนถึงปัจจุบันก็คือลำนํ้าของ(คำลาว)หรือแม่น้ำโขง นั่นเอง สิ่งหนึ่งที่เป็นเหตุการณ์ยืนยันตำนานพื้นเมืองได้เป็นอย่างดีก็คือ บั้งไฟพญานาคที่พุ่งออกมาจากแม่น้ำโขงในคำคืนวันออกพรรษา (ตรงกับแรม 1 ค่ำ เดือน 11 ของทุกปี)

นาคในบริบทของกลุ่มชนชาวลาวจึงเป็นทั้งอำนาจลึกลับที่จะบันดาลให้เกิดผลดีหรือผลร้ายกับผู้กระทำได้ คือ ถ้าผู้กระทำ ทำในสิ่งที่ดีอยู่ในศีลในธรรม อยู่ในความถูกต้องตามบริบทของสังคมนาคก็จะบันดาลให้ในสิ่งที่ดี แต่ถ้าผู้กระทำ ทำในสิ่งที่ผิดนาคก็จะบันดาลให้เกิดผลร้าย และนาคยังเป็นอำนาจบริสุทธิ์ที่คอยปกป้องรักษาพระพุทธศาสนาให้รอดพ้นจากสิ่งชั่วร้ายต่าง ๆ ในเชิงสัญลักษณ์นาคคือน้ำ ที่ให้ความอุดมสมบูรณ์แก่บ้านเมืองและผู้คนในสังคม

ลายมังกร มังกรเป็นลวดลายทางคติความเชื่อของกลุ่มชนชาวจีนตั้งแต่ระดับรากหญ้าจนถึงระดับชนชั้นปกครอง เนื่องจากมังกรเป็นสัตว์ที่ให้ทั้งน้ำ(นั่นหมายถึงความอุดมสมบูรณ์) และให้ทั้ง

อำนาจ ความยิ่งใหญ่ ในขณะที่เดียวกันกลุ่มชนชาวไทยน่าจะรู้จักมังกรในนามของ มกร แต่ความนิยมในด้านความเชื่อมีน้อยกว่าอาคารนำมาสร้างผลงานทางช่างจึงเป็นไปได้ในลักษณะของซุ้มหรือราวบันได และไม่นิยมกันมากนัก ดังจะเห็นได้จากซุ้มโคปุระวัดมหาธาตุ จังหวัดลพบุรี ซ่างได้สร้างสรรค์ลวดลายซุ้มเป็นลวดลายมกรคายนาถ มูลเหตุของการกำเนิดมังกรพอจะสรุปได้ว่ามาจาก 2 สาเหตุ

1. เกิดจากท้องน้ำ โดยการผสมผสานกันของสัตว์น้ำ 3 ชนิดคือ จระเข้ โลมา และ ซ่าง
2. เกิดจากการที่ต้องการจะสร้างเครื่องหมายประจำประเทศจีน เนื่องจากชาติจีนในสมัยของพระเจ้าจักรพรรดิองค์ที่ เป็นชนชาติที่เกิดขึ้นใหม่จากการรวมตัวของเผ่าต่าง ๆ พระองค์จึงนำเอาสัญลักษณ์ของสัตว์ประจำเผ่าต่าง ๆ มารวมกันกลายเป็นมังกร สัตว์ที่นำมาใช้ประกอบด้วย หัวใช้สัญลักษณ์ของชนเผ่าวัว ลำตัวชนเผ่างูเกล็ด หางของชนเผ่าปลา เขาของชนเผ่ากวางและเท้าของชนเผ่านก โดยทั่วไปเชื่อกันว่ามังกรเกิดจากการผสมผสานกันของสัตว์ 9 ชนิด ซึ่งในแต่ละความเชื่อก็จะมี ความแตกต่างกันไปบ้างแต่พอจะสรุปโดยรวมได้ว่า มังกรได้ศีรษะมาจากอูฐ เขามาจากกวาง ตามาจากกระต่ายหรือปีศาจ หูมาจากวัว คอมาจากงู ท้องมาจากหอยหรือหอยแครง ขี้กบหรือกบ เกล็ดมาจากปลาตะเพียนหรือปลากะโท้วหรือปลากะหลี่ฮื้อ เล็บมาจากนกอินทรี อุ้มเล็บมาจากเสือ

มังกรในคติความเชื่อของกลุ่มชนชาวจีน คือ ความดี ความศักดิ์สิทธิ์ การคุ้มครอง ความยุติธรรม มีอำนาจในการปกป้องพระพุทธศาสนาหรือผู้คนที่ประพฤติดีให้รอดพ้นจากสิ่งชั่วร้าย โดยสามารถแยกเป็นด้าน ๆ ได้ 3 ด้านดังนี้

1. ด้านของเป็นสัญลักษณ์ของพระเจ้าจักรพรรดิผู้เป็นตัวแทนของสวรรค์ มังกรจึงเป็นความหมายของพลังอำนาจแห่งสวรรค์
2. ด้านของการปกป้องรักษาพระพุทธศาสนาให้รอดพ้นจากสิ่งชั่วร้ายต่าง ๆ เปรียบเสมือนเทพเจ้าผู้คุ้มครองศาสนา
3. ด้านของน้ำ มังกรเปรียบเสมือนจ้าวแห่งน้ำสามารถควบคุมการไหลเวียนของน้ำและลมได้ นั่นหมายถึงว่า มังกรสามารถให้พลังแก่มนุษย์โดยผ่านทางน้ำ และเนื่องจากน้ำเป็นปัจจัยที่สำคัญ หรือหัวใจของวิถีชีวิตแบบเกษตรกรรม มังกรจึงมีความสำคัญกับประชาชนทุกคน

จะเห็นว่าตัวมังกรและนาคมีคุณสมบัติที่ใกล้เคียงกันมากในด้านของการควบคุมน้ำ การคุ้มครองสิ่งชั่วร้ายต่าง ๆ การปกป้องรักษาพระพุทธศาสนา รวมถึงลักษณะโครงสร้างโดยรวมของมังกรและนาคก็มีส่วนคล้ายคลึงกัน จุดกำเนิดก็มาจากน้ำเหมือนกัน เป็นไปได้หรือไม่ว่าทั้งนาคและมังกร ก็คือสัตว์ชนิดเดียวกันที่ได้รับอิทธิพลทางคติความเชื่อในด้านต่าง ๆ มาจากอินเดียแต่ถูกนำไปแตกแขนงคิดค้นดัดแปลงตามความชำนาญ หรือความชอบเองตามแต่ซ่างจะคิดหรือจินตนาการของแต่ละกลุ่มชน แต่ละประเทศ แต่รากฐานของความเชื่อก็คือจุดเดียวกัน และโดยอาชีพส่วนใหญ่ในการดำรงชีวิตของประชาชนชาวเอเชียก็คือ อาชีพเกษตรกรรมที่จะต้องอาศัยน้ำเป็นปัจจัยหลักและวิถีชีวิตก็อยู่กับน้ำ ดังนั้นการให้ความสำคัญกับสิ่งใดสิ่งหนึ่ง ย่อมหมายถึงว่าสิ่งนั้นจะให้คุณให้โทษกับวิถีการดำเนินชีวิตได้ ลวดลายมังกรจึงสามารถพบได้บนธรรมาสันทุกหลังที่เกิดจากการสร้างของกลุ่มชนชาวจีน เช่น ธรรมาสันวัดมะขามเฒ่า ธรรมาสันวัดพรหมมาสัน ธรรมาสันวัดเขาวงกต

ลายหงส์ หงส์เป็นสัตว์ชนิดหนึ่งที่ได้รับการยอมรับจากกลุ่มชนทุกชนชาติ แต่จากกลุ่มตัวอย่างของธรรมาสันพบว่ามีการนำหงส์มาประดับบนธรรมาสัน คือ ธรรมาสันวัดเสาธงทอง ธรรมาสันวัดโพธิ์ระหัด ธรรมาสันวัดท่าราบ ธรรมาสันวัดเขาวงกต ลวดลายหงส์ตามคติความเชื่อดั้งเดิมของชาวอินเดีย

นั้น หงส์คือสัญลักษณ์ของพระราชหรือทิศเบื้องบน นั้นหมายถึงว่าหงส์เป็นสัตว์ที่สูง มีคุณค่า เปี่ยมด้วยความดีต่าง ๆ จึงถูกยกย่องให้เป็นสัตว์ที่อยู่ทิศเบื้องบน

หงส์ตามคติความเชื่อทางพระพุทธศาสนา หงส์คือ ตัวแทนของพระสัมมาสัมพุทธเจ้าที่เคยเสวยพระชาติเป็นพระยาหงส์ทอง และหงส์เป็นสัตว์ชนิดหนึ่งที่อาศัยอยู่ในป่าหิมพานต์ หงส์เปรียบเสมือนบุคลาธิษฐานของพระอรหันต์ผู้ออกจากโทษของกิเลส หงส์คือลมหายใจเข้าและลมหายใจออก

หงส์ตามคติความเชื่อทางศาสนาพราหมณ์ หงส์คือพาหนะของเทพเจ้าพระพรหม หงส์คือความยิ่งใหญ่ของจักรวาล เป็นทั้งผู้สร้างและผู้ทำลายวัฏจักรของกาลเวลา หงส์เป็นดังพระอาทิตย์

หงส์ ตามคติความเชื่อของกลุ่มชนชาวไทย ชาวไทยจะมีความเชื่อเกี่ยวกับหงส์ในด้านของสัตว์ในพระพุทธศาสนาที่อาศัยอยู่ในป่าหิมพานต์อันไกลโพ้น มนุษย์สามัญไม่สามารถไปได้ถึง หงส์ยังแทนถึงความดีงาม สูงส่ง และสง่างาม

หงส์ ตามคติความเชื่อของกลุ่มชนชาวมอญ ชาวมอญมีคติความเชื่อเกี่ยวกับหงส์ว่าคือชาติ หงส์จึงเปรียบเสมือนสัญลักษณ์ของชนชาติมอญ จึงมักจะพบเสาศงส์หรือปฏิมากรรมต่าง ๆ ภายใต้งานเป็นรูปหงส์ เนื่องจากเป็นสิ่งที่สามารถแสดงถึงความเป็นชนชาติได้อย่างแท้จริง

หงส์ตามคติความเชื่อของกลุ่มชนชาวจีน ชาวจีนมีความเชื่อเกี่ยวกับหงส์ว่าเป็นสัญลักษณ์ของความดี ความสงบสุข อาศัยอยู่เบื้องบน หงส์หมายถึงตัวแทนของคุณความดี 5 ประการ คือ ความซื่อตรง ความจริงใจ ความยุติธรรม ความจงรักภักดี และ ความเมตตากรุณา

โดยรวมหงส์เปรียบเสมือนสัญลักษณ์ของความสูงส่ง ความดีงาม ความบริสุทธิ์ ความสงบทั้งทางโลกและทางธรรม พลังอำนาจที่สามารถเปลี่ยนแปลงสิ่งชั่วร้ายให้กลายเป็นดีได้ ในขณะที่เดียวกันหงส์ก็อาจมีความหมายในความเป็นชนชาติ หรือตัวแทนของพระสัมมาสัมพุทธเจ้าซึ่งหงส์จะเป็นในความหมายของเรื่องใดนั้นขึ้นอยู่กับสถานะของหงส์ในขณะนั้น หงส์จึงอาจมีได้หลายนัยยะภายในตัวตนเดียว

ลายนักษัตรหงส์ นกหัสติลิงค์ หรือ นกหัสติลิงค์ หรือ นกหัสติน เป็นนักษัตรหนึ่งที่มีวงและงาแบบช้าง อาศัยอยู่ในเขตป่าหิมพานต์ มีกำลังเท่ากับช้าง 5 เชือก นกชนิดนี้ปรากฏอยู่ในตำนานมูลศาสนาตอนหนึ่งซึ่งเป็นตอนที่วาสุเทวฤๅษีคิดจะสร้างเมืองลพูน(ลำพูน)และได้รับคำแนะนำจากสกกทนต์ฤๅษีว่า เมื่อครั้งอนุสิสฤๅษีจะสร้างเมืองนั้น ได้สร้างให้เมืองมีลักษณะรูปร่างเหมือนดังเกล็ดหอย ประชากราวจรที่ได้อยู่ภายในเมืองมีความสุขและมีสมบัติข้าวของเป็นอันมาก สกกทนต์ฤๅษีจึงไปสุสานักอนุสิสฤๅษีผู้เป็นสหายแล้วจึงแจ้งจุดประสงค์ของการมาในครั้งนี้แก่อนุสิสฤๅษี อนุสิสฤๅษีจึงให้นกหัสติลิงค์ตัวหนึ่งอยู่ที่ยอดตอยจีบา และจะมาปรนนิบัติอนุสิสฤๅษีทุกวัน ไปนำเอาเกล็ดหอยจากมหาสมุทรมาให้กับฤๅษีทั้งสอง แล้วฤๅษีทั้งสองก็ทำการสร้างเมืองโดยมีต้นแบบจากเกร็ดหอยที่นกหัสติลิงค์นำมา ฤๅษีทั้งสองได้เชิญพระนางจามเทวีพระราชธิดาแห่งเมืองละโว้มาเสวยราชสมบัติ เนื่องจากพระองค์ทรงอยู่ในเบญจศีลคือรักษาศีล อยู่ในศีลในธรรม อันจะนำพาบ้านเมืองให้สงบสุขและร่มเย็น จากลวดลายที่พบบนพนักธรรมาสน์วัดเสาชิงช้า พอจะตีความในด้านคติความเชื่อได้ว่า น่าจะมีคติความเชื่อในด้านของการเป็นสัตว์ที่อาศัยอยู่ในป่าหิมพานต์ เนื่องจากองค์ประกอบอื่นๆของลวดลายก็จะเป็นสัตว์ที่อยู่ในป่าหิมพานต์เท่านั้น

ลายครุฑ ครุฑเป็นสัตว์ที่อาศัยอยู่บนยอดต้นฉิมพลี(ต้นจิว) บทบาทของครุฑตามคติความเชื่อน่าจะมาจากศาสนาพราหมณ์ เนื่องจากครุฑเป็นพาหนะของพระนารายณ์ และโดยราชประเพณีของไทยถือกันว่าองค์พระมหากษัตริย์คือพระนารายณ์อวตารลงมา ปกติจะพบเป็นงานรูปปั้นหรืองานจำหลักเป็นพระนารายณ์ทรงครุฑบนหน้าบันโบสถ์ ครุฑเป็นโอรสของพระกัศยมนุ้ กับนางวินดา มีส่วนศีรษะเป็นนก มีหน้าสีขาว ปีกสีแดง ร่างกายส่วนบนตั้งแต่คอ แขน ตลอดจนถึงเอว เป็นมนุษย์มีสีทอง ส่วนท่อน

ล่างเป็นนก มีนาคเป็นศัตรูและอาหาร ครุฑจะถูกนำมาประดับไว้ที่ส่วนฐานของธรรมาสน์ ซึ่งน่าจะมาจากคติความเชื่อในเรื่องของการอวตารของพระนารายณ์ เนื่องจากพระพุทธรูปเจ้าก่อนที่จะบวช ทรงอยู่ในวงศ์ของกษัตริย์ และครุฑก็เป็นพาหนะของพระนารายณ์ดังที่กล่าวข้างต้น ในทางพระพุทธรูปศาสนาจึงเปรียบได้กับการเผยแผ่พระพุทธศาสนาให้ขจรไกล โดยมีครุฑเป็นพาหนะนำพระพุทธรูปเจ้าไปเผยแผ่พระพุทธศาสนาในสถานที่ต่างๆ ได้อย่างสะดวก ลวดลายครุฑพบบนธรรมาสน์ที่เกิดจากช่างกลุ่มชนชาวไทย ได้แก่ ธรรมาสน์วัดตะโก(จากคำบอกเล่าของคนในชุมชนเนื่องจากได้ถูกมัจฉาซื้ปลักไปแล้ว) ธรรมาสน์วัดปากน้ำ

ลายสิงห์ สิงห์เป็นสัตว์ชนิดหนึ่งมีเสียงดังกังวาล เป็นจ้าวแห่งป่า มีอำนาจ สิงห์ได้รับความนิยมในการประดับบนธรรมาสน์ทั้งในกลุ่มชนชาวไทย กลุ่มคนชาวลาว และกลุ่มชนชาวจีน ในไตรภูมิ กถาได้กล่าวถึงราชสีห์ว่าอยู่ในไตรจกานภูมิมี 4 จำพวก 2 ชนิด คือ

1. ดิณสีหะ หรือ ดิณราชสีห์ มีร่างกายสีทองเหมือนขนนกพิราบ และตัวใหญ่เท่าวัวหนุ่มกินหญ้าเป็นอาหาร
2. กภาพสีหะ หรือ กาลสิงห์ มีร่างกายสีดำ และตัวใหญ่เท่ากับวัวหนุ่ม กินหญ้าเป็นอาหาร
3. บัณฑสีหะ หรือ บัณฑสุรมาคินทร์ หรือ บัณฑราชสีห์ มีร่างกายเหมือนสีใบไม้เหลืองและใหญ่เท่ากับวัวหนุ่ม กินเนื้อเป็นอาหาร
4. ไกรสรสีหะ หรือ ไกรสรสิงห์ มีริมฝีปาก หาง และเท้าสีทอง ตั้งแต่ศีรษะลงไปตลอดจนถึงหลังมีลายสีทองพาดสามแถว และวนรอบๆ ตะโพก 3 รอบ ที่ต้นคอมีขนปกคลุมลงมาตั้งแต่ปาก มีสีเหมือนผ้ากำพล ส่วนร่างกายที่เหลือเป็นสีขาว กินเนื้อเป็นอาหาร

คติทางพระพุทธศาสนา สิงห์ทางพุทธศาสนาเชื่อในลักษณะด้านความฉลาด มีอำนาจเสียงดังกังวาล อันหมายถึง ความเป็นจริงของพระธรรมคำสั่งสอน ทำให้สามารถเผยแผ่ไปได้กว้างไกลหรืออีกนัยหนึ่งอาจหมายถึง ลักษณะนิสัยของสิงห์ที่มีความละเอียดอ่อน รอบคอบ สำนวณ สื่อความหมายในด้านความประพฤติกของพระสงฆ์ที่จะต้องมีความสำรวม เรียบร้อยในทุกที่ทุกแห่ง ทั้งที่ลับและที่แจ้ง(พระมหาไพเราะจิตสีโล. สัมภาษณ์. 2545.)

คติทางศาสนาพราหมณ์ สิงห์คือพาหนะของเทวีหรืออุมา และพระเกตุ เทพบริวารแห่งดวงจันทร์

สิงห์ทางคติความเชื่อของกลุ่มชนจึงน่าจะมาจากพระพุทธศาสนาโดยตรงคือหมายถึงความดี ความจริง ความซื่อสัตย์ และเป็นสัญลักษณ์แทนองค์พระสัมมาสัมพุทธเจ้า เพื่อเป็นการรำลึกถึงพระองค์ที่ได้เสด็จดับขันธปรินิพพานเป็นเวลาหลายพันปีมาแล้ว ธรรมาสน์ที่ประดับด้วยสิงห์ได้แก่ ธรรมาสน์วัดหนองเมือง ธรรมาสน์วัดตะโก ธรรมาสน์วัดพรหมาสน์

ลายคชสิงห์ มีลักษณะที่รวมกันของช่างกับสิงห์ คือ มีตัวเป็นสิงห์ มีศีรษะเป็นช้าง อาศัยอยู่ในป่าหิมพานต์ สัตว์ชนิดนี้อาจมีต้นกำเนิดมาจากการได้ฟังนิทานชาดกในพระชาติของพระเวสสันดรชาดกที่มีการกล่าวถึงป่าหิมพานต์ที่ประกอบไปด้วยสัตว์นานาชนิดที่สามารถพบเห็นได้ยาก ช่างจึงจินตนาการโดยเอาสัตว์ที่เป็นมงคล 2 ชนิดมารวมกันเป็นสัตว์ชนิดใหม่ ทำให้เกิดเป็นความหมายที่ดี โดยช่างหมายถึงความดี ความอุดมสมบูรณ์ หรือตัวแทนของน้ำ สิงห์ก็หมายถึงความดี ความซื่อสัตย์ ความมีอำนาจ ความยุติธรรม และทั้งช้างและสิงห์ก็มีความหมายแทนองค์สัมมาสัมพุทธเจ้า คชสิงห์จึงอาจแทนสัญลักษณ์ของความดีที่มีอยู่เต็มเปี่ยมในองค์สัมมาสัมพุทธเจ้า หรือพระธรรมคำสั่งสอนของพระสัมมาสัมพุทธเจ้าที่เป็นจริง จึงสามารถแผ่ขยายได้ไกล พบบนธรรมาสน์วัดตะโกของกลุ่มชนชาวไทย

ลายกินรี เป็นสัตว์อมมนุษย์พวกหนึ่ง จากกลุ่มตัวอย่างธรรมาสัน พบกินรีปรากฏบนธรรมาสันของกลุ่มชนชาวลาว ในลักษณะท่าทางร้ายรำ เนื่องจากกินรีมีพิษเป็นสัญลักษณ์ประจำตัว จึงอาจจะเป็นสัญลักษณ์แทนการอวยพรให้กับพระศาสนา ที่พระพุทธศาสนาได้เจริญรุ่งเรืองมาจนถึงปัจจุบัน หรืออาจจะเป็นการอวยพรให้กับพุทธศาสนิกชนทั้งหลายที่มาฟังธรรมคำสั่งสอนของพระพุทธเจ้า ให้พบกับความสุข หรืออีกนัยหนึ่งอาจจะเป็นการเปรียบเทียบเสียงเทศน์ของพระภิกษุสงฆ์ว่าเป็นเสียงดั่งเสียงดนตรีที่ไพเราะ และชักนำไปสู่สิ่งที่ดี สามารถจรรโลงจิตใจให้มีความละเอียดอ่อนได้ พบบนธรรมาสันในกลุ่มชนชาวลาว ที่วัดหนองเมืองกับวัดโพหนอง

ลายเงือก เงือกเป็นสัตว์ที่อาศัยอยู่ในป่าหิมพานต์ เป็นสัตว์ในจินตนาการที่ปรากฏอยู่ในหลายตำนานหลายชนชาติ ทั้งเอเชียและยุโรป ในทางพระพุทธศาสนาไม่ปรากฏเรื่องเกี่ยวกับเงือกโดยตรง เงือกเป็นสัตว์ที่มีท่อนบนเป็นสตรี ท่อนล่างเป็นปลา อาศัยอยู่ในน้ำ เงือกในตำนานของไทยที่มีชื่อเสียงก็คือนางเงือกในพระอภัยมณี ที่แต่งโดยสุนทรภู่ กวีเอกของโลก ลายเงือกจึงอาจเป็นเพียงส่วนเติมเต็มให้กับงานมากกว่าจะเกิดจากคติความเชื่อทางพระพุทธศาสนา และพบเพียง 1 ตัว บนธรรมาสันวัดเขาวงกต ในลักษณะของการพนมมือ ซึ่งช่างอาจจะสื่อความหมายในด้านความศรัทธา เคารพ ตั้งใจจะฟังพระธรรมคำสั่งสอนของพระพุทธเจ้าด้วยอาการสงบ และนอบน้อม เพื่อให้หลุดพ้นจากวัฏสงสาร

ลวดลายที่ได้จากสัตว์ทั้งที่มีอยู่ตามธรรมชาติและทั้งที่เกิดจากจินตนาการสามารถบ่งบอกถึงความเป็นกลุ่มชนได้เป็นอย่างดี เนื่องจากลวดลายที่เกิดขึ้นนั้นนอกจากจะได้รับคติความเชื่อมาจากพระพุทธศาสนาแล้ว ยังแฝงคติความเชื่อดั้งเดิมของกลุ่มชนนั้นด้วย เช่น ลวดลายหงส์บนธรรมาสันวัดโพธิ์ระทัดในกลุ่มชนชาวมอญนอกจากจะมีคติความเชื่อในด้านของพระพุทธศาสนาแล้ว ความหมายอีกนัยหนึ่งของหงส์ในกลุ่มชนชาวมอญก็คือ ความหมายที่แสดงถึงความเป็นชาติของกลุ่มชนชาวมอญ ลวดลายมังกรพบได้บนธรรมาสันทุกหลังที่สร้างขึ้นจากช่างกลุ่มชนชาวจีน กลุ่มชนชาวจีนมีคติความเชื่อในด้านของการปกป้องรักษาพระพุทธศาสนาแล้วยังมีคติความเชื่อในด้านของพลังอำนาจ ความยิ่งใหญ่ ความอุดมสมบูรณ์ ลวดลายนาคพบบนธรรมาสันของกลุ่มชนชาวไทยและกลุ่มชนชาวลาว แต่นาคทางคติความเชื่อในกลุ่มชนชาวลาวนั้นนอกจากทางด้านพระพุทธศาสนาแล้วยังมีคติความเชื่อในด้านของความอุดมสมบูรณ์ พลังอำนาจ ลึกลับที่สามารถบันดาลให้เกิดผลทั้งด้านดีและด้านร้าย ลวดลายกินรี สามารถพบบนธรรมาสันของกลุ่มชนชาวลาวเพียงกลุ่มเดียวอาจเป็นไปได้ว่ากลุ่มชนชาวลาวมีความเชื่อในเรื่องของแผ่นดินพระศรีอาริเมตไตรย์ และกินรีอาจเป็นตัวแทนหนึ่งของสัตว์หิมพานต์ที่ปรากฏอยู่ในเรื่องพระเวสสันดรชาดก

ลวดลายที่ได้จากเทวดาและมนุษย์

เทวดามีส่วนเกี่ยวข้องกับพระพุทธเจ้าตั้งแต่เกิดจนถึงดับขันธุ์ปรินิพพาน เทวดาจะคอยนมัสการพระพุทธเจ้าด้วยความโสมนัส และนอบน้อม เมื่อพระพุทธเจ้าทรงสามารถเอาชนะความชั่วร้ายต่างๆ หรือเอาชนะมารได้ ส่วนมนุษย์เป็นลักษณะของการแสดงวิถีการดำเนินชีวิต หรือเป็นตัวแทนของพุทธศาสนิกชนที่เข้ามาฟังพระธรรมคำสั่งสอนด้วยความอิมเอมใจ

ลวดลายที่ได้จากเทวดา

ลายที่ได้จากเทวดาประกอบไปด้วย ลายจตุรพักตร์ หรือลายพรหมสี่หน้า ลายเทพพนม ลายพระแม่ธรณี ลายนาคา ลายพระเวสสันดรชาดก

ลายจตุรพักตร์หรือลายพรหมสี่หน้า เป็นลวดลายที่มีหน้าหันไปทั้ง 4 ทิศ ลายจตุรพักตร์หรือลายพรหมสี่หน้านั้น ในทางศาสนาพราหมณ์หมายถึง ผู้สร้างเป็นเทพเจ้าที่สำคัญ 1 ใน 3 องค์ คือ พระวิษณุ พระศิวะ และพระพรหม ทางพระพุทธศาสนาลัทธิมหายาน พระพรหมหมายถึง พระโพธิสัตว์อวโลกิเตศวร ซึ่ง

มีอีกพระนามหนึ่งว่า สมันตมุข (คือ ผู้มีพระพักตร์โดยรอบทุกทิศ) ในทางพระธรรมคำสั่งสอน พระพรหมอาจหมายถึง พรหมวิหาร 4 อันประกอบไปด้วย เมตตา กรุณา มุทิตา และอุเบกขา หรืออริยสัจ 4 อันประกอบไปด้วย ทุกข์ สมุทัย นิโรธ มรรค การนำเอาพระพรหมมาแทนสัญลักษณ์ของพระธรรมคำสั่งสอน อาจสืบเนื่องมาจากศาสนาพราหมณ์เกิดก่อนพระพุทธศาสนา บางสิ่งบางอย่างจึงได้นำเอาความเชื่อดั้งเดิมมาดัดแปลงให้เข้ากับพระธรรมคำสั่งสอน (ส. พลายน้อย. สัมภาษณ์. 2546) ความหมายในทางพระธรรมคำสั่งสอน อาจหมายถึง อิทธิบาท 4 อันประกอบไปด้วย ฉันทะ วิริยะ จิตตะ วิมังสาอีกด้วย ลายพรหมสี่หน้าหรือจตุรพักตรนี้พบที่ธรรมาสถ์วัดเสาชิงช้า สมัยกรุงศรีอยุธยาตอนปลาย โดยอยู่ส่วนยอดของหลังคา ทางคติความเชื่อจึงอาจหมายถึงพระธรรมคำสั่งสอนของพระพุทธเจ้าได้เผยแผ่ไปทุกสารทิศ

ลายเทพพนม ลวดลายเทพพนมเป็นเทวดาอยู่ในท่าประนมมือ มีทั้งรูปเทวดาครึ่งองค์และเต็มองค์ แทนความหมายของสวรรค์ เป็นที่อยู่ของผู้ประพฤติดี ปฏิบัติดี อยู่ในศีลในธรรม เมื่อตายไปจึงได้ไปเกิดในสวรรค์ชั้นต่างๆ ตามกรรมที่ได้ปฏิบัติเมื่อยังมีชีวิต เป็นคติเตือนใจมนุษย์ให้อยู่ในศีลในธรรม และในอีกความหมายหนึ่งอาจจะหมายถึง เทวดาทิ้งหลายน้อมมนัสการพระพุทธเจ้าที่ได้เผยแผ่พระธรรมคำสั่งสอนแก่สัตว์โลกด้วยความเมตตา ต้องการให้สรรพสัตว์ทั้งปวงหลุดพ้นจากกิเลส รุ่งแจ้งเห็นจริงจนเข้าถึงนิพพาน พบบนธรรมาสถ์วัดกัลยาณมิตรารามกับธรรมาสถ์วัดเสาชิงช้า

ลายพระแม่ธรณี พระแม่ธรณี คือ เทวดาที่คุ้มครองพื้นดินให้มีความอุดมสมบูรณ์ เป็นที่เคารพนับถือทั้งกลุ่มชนชาวไทย ลาว มอญ เนื่องจากความเป็นเกษตรกรต้องมีชีวิตเกี่ยวข้องกับพื้นดิน พระแม่ธรณีจึงเปรียบดั่งแม่ผู้ให้ความอุดมสมบูรณ์กับผืนดิน มีผลทำให้ผลผลิตทางการเกษตรดีมีมากหรือไม่ดีมีปริมาณน้อย ในทางพระพุทธศาสนา พระแม่ธรณีคือผู้ที่ซึ้งซับรับความดีจากการกระทำของพระพุทธเจ้า อยู่ในมวยผม เมื่อพญามารต้องการจะขัดขวางพระพุทธเจ้ามิให้ตรัสรู้ พระพุทธเจ้าทรงให้พระแม่ธรณีมาเป็นพยาน โดยการบีบน้ำที่ได้ออกจากการบำเพ็ญเพียรของพระพุทธเจ้าออกมาจากมวยผมจนท่วมเอาเหล่ามารต่างๆ กระจัดกระจายลอยไปตามสายน้ำ พญามารจึงยอมพ่ายแพ้ไป พระแม่ธรณีจึงเปรียบดั่งความดีที่ต้องอาศัยระยะเวลาและความอดทนจึงจะสามารถหลุดพ้นจากวิญสสาร พบบนธรรมาสถ์วัดโพธิ์เทพประสิทธิ์ของกลุ่มชนชาวไทย

ลายพระเวสสันดรชาดก จากคติความเชื่อของการเกิดในแผ่นดินของพระศรีอาริเมตไตยที่สืบเนื่องต่อๆ กันมาว่า ผู้ที่ต้องการไปเกิดในดินแดนของพระพุทธเจ้าองค์ใหม่นามว่า พระศรีอาริเมตไตย จะต้องฟังพระเวสสันดรชาดกให้ครบภายใน 1 วัน ทำให้เกิดเป็นประเพณีเทศน์มหาชาติ หรือการทำบุญพระเวสขันธ์ ลวดลายของพระเวสสันดรจึงอาจเป็นสิ่งเตือนใจให้กับพุทธศาสนิกชนทุกคนให้ตั้งมั่นอยู่ในความดี อยู่ในศีลในธรรม เพื่อที่จะได้ไปเกิดในยุคของพระศรีอาริเมตไตย พบบนธรรมาสถ์วัดห้วยกรดของกลุ่มชนชาวลาว

ลายนาจา เป็นลวดลายของกลุ่มชนชาวจีน ชาวจีนนับถือเป็นเทวดาหรือเทพเจ้าองค์หนึ่งที่มีความกตัญญูต่อบิดามารดา การจำหลักลวดลายนาจาดังกล่าวจึงอาจแทนความหมายของความกตัญญู เป็นสิ่งเตือนใจให้พุทธศาสนิกชนรู้จักการกตัญญูต่อบิดามารดาและผู้มีพระคุณ ในทางพระพุทธศาสนา พระพุทธเจ้าทรงแสดงความกตัญญูต่อบิดามารดาของพระองค์ด้วยการเสด็จไปสวรรค์ชั้นดาวดึงส์ เพื่อเทศนาโปรดพระมารดา เนื่องจากพระองค์ไม่มีโอกาสเทศนาในขณะที่พระมารดายังมีชีวิต พบบนธรรมาสถ์วัดพรหมมาสถ์ของกลุ่มชนชาวจีน

ลวดลายที่ได้จากมนุษย์

ลายที่ได้จากมนุษย์ประกอบไปด้วย ลายใบหน้าคน ลายคนถือพาน ลายการดำรงชีวิตของผู้คนในสังคม ลายขุนนางจีนทั้งด้านบู๊และบุนัน พบลวดลายที่ได้จากมนุษย์บนธรรมาสน์ที่สร้างโดยช่างกลุ่มชนชาวจีนกับช่างกลุ่มชนชาวลาว

ลวดลายที่เกิดจากมนุษย์เป็นสัญลักษณ์ในด้านตัวแทนของพุทธศาสนิกชน ที่ยึดมั่นในพระพุทธศาสนา การประกอบสัมมาอาชีวะด้วยความสุจริต แสดงการดำรงชีวิตของผู้คนในสังคมให้เห็นเป็นสังขารของการดำรงชีวิตบนโลกมนุษย์ และอาจหมายถึงการนอบน้อมต่อพระธรรมคำสั่งสอนขององค์พระสัมมาสัมพุทธเจ้า ในบางกรณีภาพมนุษย์อาจแทนความหมายในด้านการปกป้องรักษาพระพุทธศาสนา ดังเช่น ลายขุนนางจีนทั้งฝ่ายบู๊และบุนันที่ประดับอยู่บนผนังทางขึ้นธรรมาสน์วัดพรหมาสตรี

ลวดลายที่ได้จากเทวดาและมนุษย์เป็นสัญลักษณ์ที่แสดงถึงคติความเชื่อที่ได้มาจากพระพุทธศาสนาหรือเกี่ยวข้องกับพระพุทธศาสนาทั้งในด้านการปกป้องรักษา ด้านของปรัชญาหรือความหมายในด้านพระธรรมคำสั่งสอน ด้านการเผยแพร่พระพุทธศาสนา และรวมถึงในด้านของการแสดงให้เห็นวิถีการดำรงชีวิตของผู้คนในชุมชน หรือจากประสบการณ์ของช่างผู้สร้างที่ได้เห็นการดำรงชีวิตของผู้คนต่างถิ่นแล้วเกิดความประทับใจต้องการจะถ่ายทอดให้ผู้อื่นได้เห็นจึงนำมาประดับตกแต่งลงบนธรรมาสน์

ลวดลายที่ได้จากการประดิษฐ์หรือผูกลาย

ลวดลายที่ได้จากการประดิษฐ์หรือผูกลายนี้ เกิดจากการนำเอาลวดลายทั้ง 3 ชนิดที่ได้กล่าวมาแล้ว มารวมกันเป็นลวดลายใหม่ที่มีความอ่อนช้อย สวยงาม โดยส่วนมากลวดลายประเภทนี้จะเป็นลวดลายทางกลุ่มชนชาติไทย กลุ่มชนชาตินานาชาติ ความหมายหรือคติความเชื่อต่างๆ จึงแฝงอยู่ในลวดลาย ดังเช่น ลวดลายกระจัง มีจุดกำเนิดมาจากกลีบบัว แล้วช่างได้ทำการประดิษฐ์และผูกลายจนได้เป็นลายกระจังขึ้นมา ความหมายที่แฝงเร้นอยู่ในจึงหมายถึง ความอุดมสมบูรณ์ ความดี หรือหมายถึงพระธรรมคำสั่งสอนต่างๆ ดังที่ได้กล่าวมาแล้ว

ลวดลายประดิษฐ์หรือผูกลายที่พบจากธรรมาสน์ กลุ่มตัวอย่างได้แก่ ลายกระจังต่างๆ (กระจังปฏิญาณ กระจังตาอ้อย กระจังรวน กระจังเจิม) ลายบัวคอเสื้อ ลายกาบ ลายกาบพรหมศร ลายหน้ากระดานแบบต่างๆ ลายประแจเงิน ลายดอกชอกชอกซ้อน ลายดาวเพดาน ลายปूरณฆฏะ หรือ ลายปूरณะกลศ

ลายปूरณฆฏะ หรือ ลายปूरณะกลศ มีลักษณะของลายเป็นแจกัน มีดอกไม้เมล็ดออกมาเป็นลายที่มีมาตั้งแต่สมัยสุโขทัย ประเทศอินเดีย ราวปี พ.ศ. 300-400 หลังจากการเสด็จปรินิพพานของพระพุทธเจ้า ลวดลายนี้ใช้แทนสัญลักษณ์ของพระธรรมคำสั่งสอน และพระพุทธองค์หรือหมายถึงการประสูติหรืออภินิหารหนึ่งก็คือ ความอุดมสมบูรณ์ มั่งคั่งด้วยโภคทรัพย์ต่างๆ ความร่มเย็น และการสร้างสรรค์ ลายปूरณฆฏะนี้จึงเป็นลวดลายที่เก่าแก่และมีความหมายที่แตกต่างจากลายประดิษฐ์อื่นๆ

ลวดลายที่ได้จากการประดิษฐ์หรือการผูกลายเป็นลวดลายที่เกิดขึ้นมาจากการผสมผสานกันระหว่างลายต่างๆ เป็นลวดลายที่ได้จากการพัฒนาจากลวดลายพื้นฐานทั้ง 3 ชนิดคือ ลายที่ได้จากพันธุ์พฤกษา ลวดลายที่ได้จากสัตว์ ลวดลายที่ได้จากเทวดาและมนุษย์ ความหมายหรือคติความเชื่อต่างๆ ของกลุ่มชนจึงแฝงควบคู่มากับลวดลายที่ช่างนำมาผูกหรือประดิษฐ์

สรุปผลการวิเคราะห์คติความเชื่อ ความศรัทธาที่มีต่อพระพุทธศาสนาของกลุ่มชน(กลุ่มชนชาวไทย กลุ่มชนชาวลาว กลุ่มชนชาวมอญ กลุ่มชนชาวจีน)ในจังหวัดลพบุรีที่มีผลต่อการสร้างสรรค์ลวดลายบนธรรมาสน์ได้ผลดังต่อไปนี้

จากการวิเคราะห์พบว่าลวดลายที่ปรากฏบนธรรมาสน์นอกจากจะมีอิทธิพลมาจากคติความเชื่อทางพระพุทธศาสนาที่แต่ละกลุ่มชนให้ความเคารพและศรัทธาแล้วนั้น ลวดลายยังมีที่มาจากคติความเชื่อดั้งเดิมของกลุ่มชนนั้นๆด้วย ซึ่งในแต่ละกลุ่มชนสามารถสรุปที่มาของลวดลายได้ดังนี้

1. กลุ่มชนชาวจีน กลุ่มชนชาวจีนจะมีคติความเชื่อในด้านความหมายของลวดลายคุณลักษณะเฉพาะของลวดลาย สามารถแยกเป็นหมวดๆ ได้ดังนี้

1.1 ลวดลายที่เกิดจากคำเรียกของสิ่งนั้น ที่มีเสียงพ้องกับคำที่มีความหมายที่ดี เช่น ค้างคาว มีเสียงเรียกในภาษาจีนว่า เปียนผู่ ซึ่งผู้ี้จะมีเสียงพ้องกับคำว่า ผู่ ที่แปลว่าโชคกลาง ค้างคาวจึงเป็นตัวแทนในเรื่องโชคกลาง ลวดลายที่เกิดจากคำพ้องเสียงจึงประกอบไปด้วยลวดลายของคน สัตว์ สิ่งของ ต้นไม้ ดอกไม้ ทุกๆ สรรพสิ่งที่มีความหมายไปในทางที่ดีเป็นสิริมงคล ชาวจีนจะนำมาใช้เป็นสัญลักษณ์แทนคำได้ทั้งหมด

1.2 ลวดลายที่เกิดจากรูปลักษณะที่ดีทางธรรมชาติ เช่น ลวดลายดอกบัว มีลักษณะทางธรรมชาติที่ดีคือ จะออกดอกและผลในคราวเดียวกัน ชาวจีนจึงนิยมใช้ในการอวยพรให้มีบุตรเร็ววัน สำหรับคู่บ่าวสาว ลวดลายที่เกิดขึ้นจึงมาจากสิ่งมีชีวิตที่มีรูปลักษณะหรือลักษณะนิสัยในทางที่ดี ชาวจีนก็จะนำมาใช้เป็นสัญลักษณ์

1.3 ลวดลายที่เกิดจากสิ่งที่มีบทบาทความสำคัญกับชุมชน สังคม มีอิทธิพลทั้งในทางดีและทางร้าย เช่น มังกร มีส่วนเกี่ยวข้องกับความสมบูรณ์ของน้ำ ซึ่งเป็นปัจจัยที่สำคัญของการดำรงชีวิตของผู้คนในสังคม หงส์ มีบทบาทในด้านของการควบคุมความประพฤติของจักรพรรดิ เนื่องจากชาวจีนมีคติความเชื่อว่าหงส์จะมาปรากฏให้เห็นก็ต่อเมื่อบ้านเมืองมีความสงบร่มเย็น นั่นย่อหมายถึงความถึงว่า ถ้าหากจักรพรรดิต้องการจะให้หงส์ปรากฏ ก็ต้องตั้งมั่นอยู่ในความดี มีความยุติธรรมปกครองบ้านเมืองให้ร่มเย็นเป็นสุข

1.4 ลวดลายที่เกิดจากพระพุทธศาสนา เช่น เหนียงเจี๋ย (ลิง) เปรียบเสมือนเทพเจ้าองค์หนึ่งของชาวจีนที่ปกป้องพระพุทธศาสนาจากสิ่งชั่วร้ายต่างๆ โดยมีเค้าโครงมาจากการไปศึกษาพระธรรมของพระพุทธเจ้าหรือที่เรียกว่าพระไตรปิฎกของภิกษุชาวจีนนามว่า พระถังซำจั๋ง ยังประเทศอินเดีย หรือ นาคาผู้มีอิทธิฤทธิ์และเป็นสัญลักษณ์หนึ่งของความมั่งคั่งในหลักคำสอนของพระพุทธศาสนาก็จะเป็นการให้มนุษย์รู้จักการกตัญญูรู้คุณ โดยเฉพาะกับบิดามารดา ผู้ให้กำเนิด ดังคำเปรียบเทียบกับว่า "บิดา มารดา คือพระในบ้าน"

2. กลุ่มชนชาวไทย, กลุ่มชนชาวลาว กลุ่มชนชาวไทยและกลุ่มชนชาวลาวจะมีลักษณะความเป็นอยู่ ทั้งทางสภาพภูมิประเทศ และการดำเนินชีวิตที่ใกล้เคียงกันมาก ลวดลายอันเกิดจากคติความเชื่อต่างๆ จึงมีความใกล้เคียงหรือคล้ายกัน คติความเชื่อต่างๆ ที่เกิดขึ้นเป็นลวดลายจึงมาจากพระพุทธศาสนาเป็นหลักใหญ่ แล้วจึงแตกแขนงออกไปเป็นนิทานพื้นบ้าน พื้นถิ่นประจำท้องถิ่นหรือกลุ่มชนอีกที แต่กลุ่มชนชาวลาวมีความแตกต่างกับกลุ่มชนชาวไทยในเรื่องของพญานาค พญานาคทางคติความเชื่อของกลุ่มชนชาวไทยจะมาจากพระพุทธศาสนาเป็นสำคัญ แตกต่างจากคติความเชื่อของกลุ่มชนชาวลาวที่ให้ความสำคัญกับพญานาคหรือนาคเป็นดั่งผีหรือพลังอำนาจที่สามารถให้ความคุ้มครองกับผู้ที่ประพฤติดี และให้ความเคารพกับนาค ในทางกลับกัน นาคก็จะให้ผลร้ายแก่ผู้ที่ละเมิดกฎหรือทำผิดจารีตของสังคม นาคของกลุ่มชนชาวลาวจึงเข้าไปสู่การเกี่ยวข้องกับสัมพันธกันอย่างลึกซึ้งและแน่นแฟ้นกับวิถีการดำรงชีวิตภายในกลุ่มชน นาคทางคติ

ความเชื่อของกลุ่มชนชาวลาวจึงมิได้มาจากพระพุทธศาสนาเพียงอย่างเดียว แต่มาจากคติความเชื่อดั้งเดิมภายในกลุ่มชนด้วย

3. กลุ่มชนชาวมอญ กลุ่มชนชาวมอญเป็นกลุ่มชนเล็กๆ ภายในจังหวัดลพบุรี และเนื่องมาจากเป็นกลุ่มชนที่ถูกยึดครองประเทศโดยชาวพม่าในปัจจุบัน จึงทำให้ชาวมอญสูญเสียแผ่นดินและความเป็นชาติ ต้องกลายเป็นชนกลุ่มน้อยภายในแผ่นดินของตนเองและในประเทศไทย ถึงกระนั้นพระพุทธศาสนาก็ยังเป็นหัวใจหลักของผู้คนชาวมอญ ลวดลายต่างๆ ที่เกิดขึ้นจึงมาจากพระพุทธศาสนา ในขณะเดียวกัน จากการที่ต้องพลัดพรากจากถิ่นที่อยู่พยพณีภัยเข้ามาพึ่งพระบรมโพธิสมภารของพระมหากษัตริย์ไทย ทำให้ลวดลายต่างๆ ที่เกิดขึ้นมามีความหมายในทางแสดงออกถึงความเป็นชนชาติ การสมัครสมานสามัคคีของกลุ่มชน เช่น ลายหงส์ที่ปรากฏเป็นบันไดธรรมาสน์ เพราะหงส์คือสัญลักษณ์ของชนชาติมอญ

2. ผลการวิเคราะห์โครงสร้างโดยรวม ส่วนประกอบ และอิทธิพลทางศิลปะของธรรมาสน์

2.1 ผลการวิเคราะห์โครงสร้างโดยรวม และส่วนประกอบต่างๆ ของธรรมาสน์

จากการศึกษาพบว่าธรรมาสน์สามารถแบ่งโครงสร้างออกได้เป็น 4 ส่วนใหญ่ๆ คือ ส่วนของหลังคาหรือส่วนยอด, ส่วนของตัวเรือนหรือส่วนกลาง, ส่วนของฐาน และส่วนของบันได ดังภาพประกอบ 199

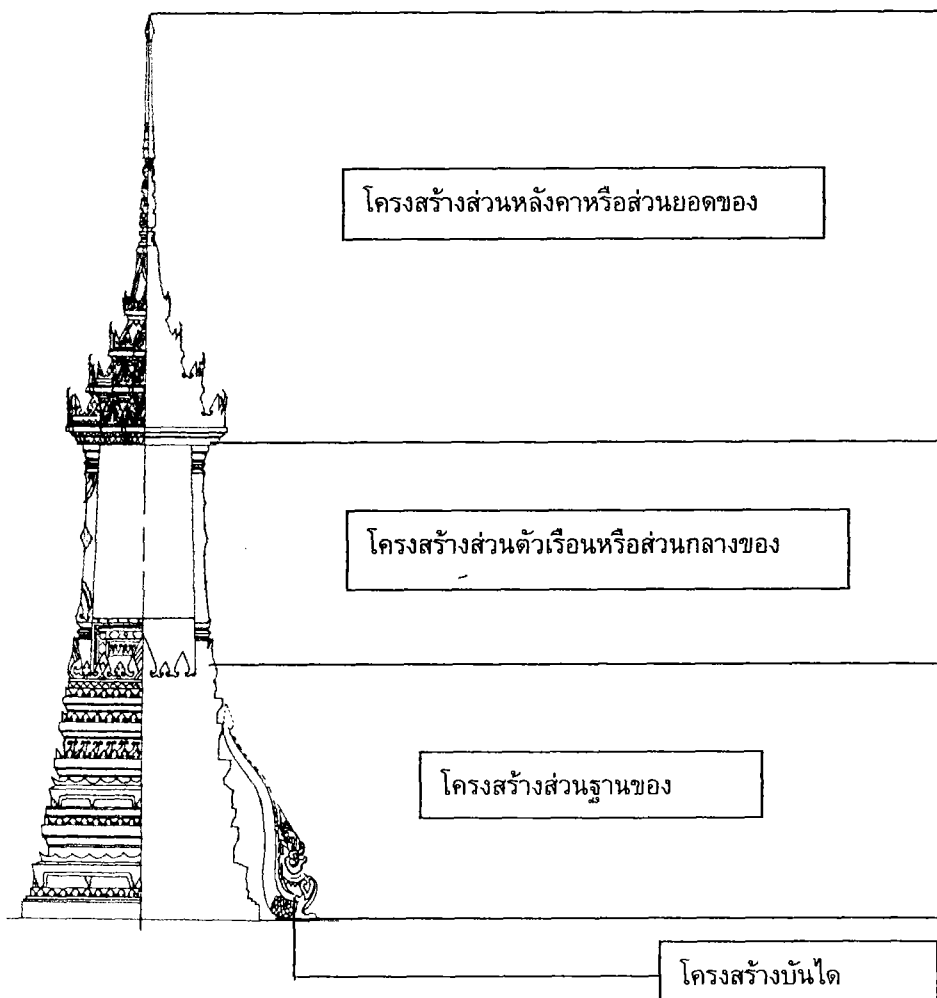

ภาพประกอบ 199 โครงสร้างส่วนประกอบของธรรมาสน์

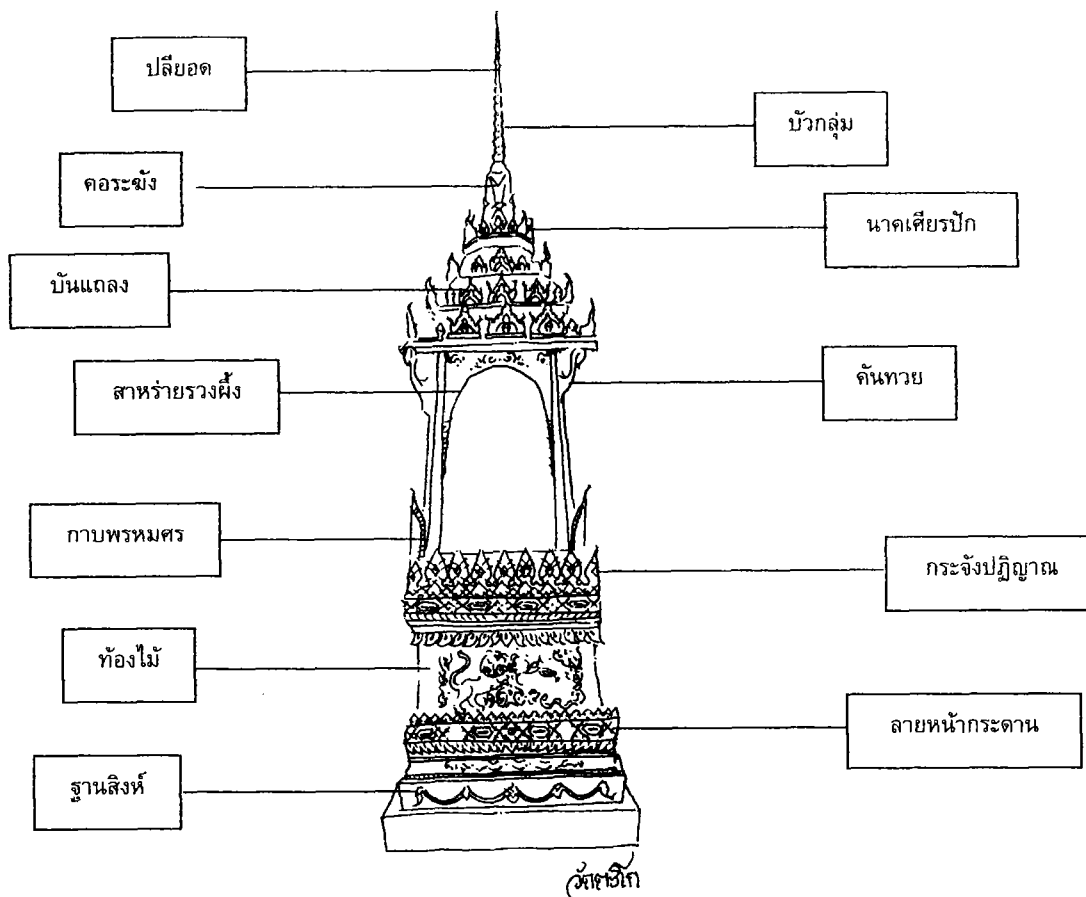

ภาพประกอบ 200 ชื่อเรียกส่วนประกอบต่างๆของธรรมาสน์

ขนาดของโครงสร้างธรรมาสน์ โดยเฉลี่ยอยู่ที่

ขนาดความสูงของธรรมาสน์จากพื้นถึงยอดโดยเฉลี่ยอยู่ที่ 4.80 – 6.50 เมตร

ขนาดความกว้างของฐานธรรมาสน์โดยเฉลี่ยอยู่ที่ 1.5 – 2.0 เมตร

ขนาดความยาวของฐานธรรมาสน์โดยเฉลี่ยอยู่ที่ 1.5 – 2.0 เมตร

ส่วนประกอบต่างๆ ของโครงสร้างธรรมาสน์สามารถวิเคราะห์ได้ดังนี้

2.1.1 โครงสร้างของธรรมาสน์ส่วนหลังคาหรือส่วนยอดสามารถแบ่งออกได้เป็น 2

ลักษณะคือ ส่วนยอดแบบโดม และส่วนยอดแบบปราสาท

2.1.1.1 ส่วนยอดแบบโดม หรือ ลักษณะของปั้นหย่า มีลักษณะคล้ายกับ

รูปทรงครึ่งวงกลม แต่นำมาดัดแปลงให้เป็นทรงสี่เหลี่ยม หลังคาประเภทนี้จะมีขนาดความสูงไม่มากนัก ความสูงโดยประมาณของหลังคาส่วนยอดลักษณะนี้จะอยู่ที่ 1.20 – 1.50 เมตร จะไม่มีการเรียงซ้อนๆ กัน หลายๆ ชั้นเหมือนกับแบบยอดปราสาท จะมีชั้นเดียวแล้วแต่ระดับจะพุ่งเข้าสู่จุดศูนย์กลางจุดเดียวกันต่อด้วยส่วนยอด รูปแบบของส่วนยอดจะมีตั้งแต่แบบสั้นๆ กลึงกลมเป็นส่วนฐาน แล้วต่อด้วยส่วนบนเป็นลักษณะแบบลูกช้าง หรือ ส่วนยอดที่เป็นลักษณะเช่นเดียวกับส่วนยอดของปราสาทแต่จะไม่มีระฆัง บัลลังก์ เหม จะเริ่มขึ้นที่บัวกลุ่ม ต่อด้วยปลียอด ลูกแก้ว การตกแต่งจะเป็นลักษณะของงานไม้ฉลุลายติดขอบชายคาและตามแนวของสันตะเข้ ลักษณะของหลังคานี้จะได้รับความนิยมในช่วงของรัชกาลที่ 5 – รัชกาลที่ 6 เนื่องจากเป็นยุค

เฟืองฟูของสถาปัตยกรรมแบบตะวันตก โครงสร้างของหลังคาธรรมาสนในช่วงนี้จึงมิได้เป็นไปในรูปแบบดั้งเดิมตามคติความเชื่อหลังคาธรรมาสนลักษณะนี้ปรากฏอยู่ที่วัดหัวสำโรง วัดตะเคียน วัดท่าข้าม

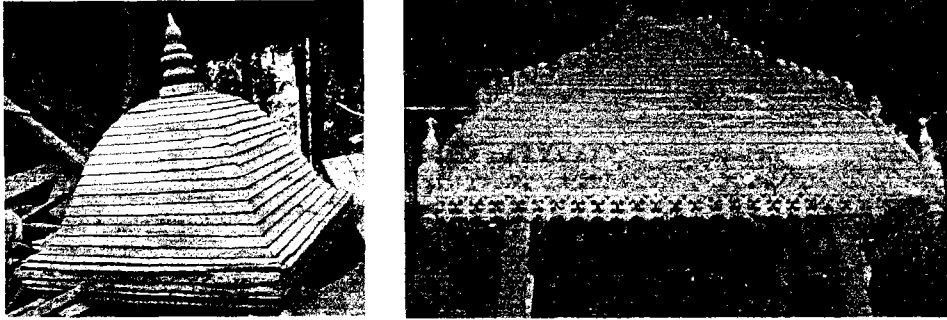

ภาพประกอบ 201 ลักษณะของหลังคาส่วนยอดแบบโดม

2.1.1.2 หลังคาหรือส่วนยอดแบบปราสาท ส่วนยอดลักษณะนี้จะเรียงซ้อนกันหลายๆ ชั้นจนถึงส่วนยอด และในแต่ละชั้นก็จะประดับด้วยบันแถลง นาคเศียรปัก กระจัง ชุ่มจรนำ ปราลี หรือลวดลายต่างๆตามจินตนาการของช่าง เนื่องจากคติความเชื่อของช่างในระยะหลังๆได้กลับมายึดคติแบบแผนประเพณีดั้งเดิมแต่รูปแบบจะไม่เป็นไปตามลักษณะดั้งเดิมทุกประการ โดยรูปแบบจะเป็นไปในลักษณะของการประยุกต์พัฒนาจากสิ่งที่ได้รับอิทธิพลเข้ามาแล้วนำมาผสมผสานกับรูปแบบดั้งเดิมจนก่อเกิดเป็นรูปแบบใหม่ของการสร้างสรรค์ธรรมาสน ในขณะที่เดียวกันความเข้าใจอย่างลึกซึ้งของปรัชญาทางพระพุทธศาสนาก็เสื่อมถอยลง ช่างรุ่นใหม่จะไม่เข้าใจถึงปรัชญาทางพระพุทธศาสนาที่แฝงเร้นอยู่ในระเบียบประเพณีดั้งเดิม หลังคายอดปราสาทจึงจะมีลักษณะที่แตกต่างกันไปตามกลุ่มชนตามยุคสมัยที่เปลี่ยนแปลงไป คือ กลุ่มชนชาวไทยมีลักษณะหลังคาแบบที่เรียกว่า “ทรงจอมแห” แตกต่างจากกลุ่มชนชาวลาวที่จะทำหลังคายอดปราสาทให้มีลักษณะของฐานที่เรียงซ้อนกันเป็นชั้นๆแบบตรงๆ และส่วนยอดสุดของหลังคาก็จะแตกต่างจากของกลุ่มชนชาวไทยคือ บางหลังส่วนยอดสุดทำเป็นลักษณะคล้ายๆพระศตูปเจดีย์ บางหลังมีส่วนยอดคล้ายๆกับกลุ่มชนชาวไทย แต่จะไม่นิยมคอรชัง บัลลังก์ เหม หลังคาแบบยอดปราสาทจึงมีความหลากหลายและสามารถปรับเปลี่ยนไปตามคตินิยมและความคิดจินตนาการในการประดิษฐ์ของช่างผู้สร้าง ธรรมาสนส่วนใหญ่จึงมีหลังคาเป็นแบบหลังคายอดปราสาท การเรียงซ้อนกันของหลังคาจะอยู่ที่ 3, 4, 5, และ 7 ชั้น

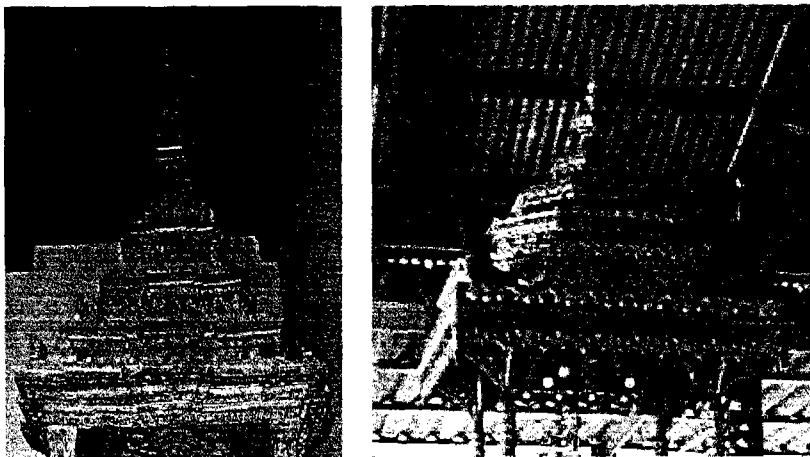

ภาพประกอบ 202 ลักษณะของหลังคาส่วนยอดแบบปราสาท

2.1.2 โครงสร้างส่วนตัวเรือนหรือส่วนกลางของธรรมาสันจะประกอบไปด้วยเสา พนัก และเพดาน ซึ่งแต่ละส่วนจะมีรายละเอียดดังต่อไปนี้

2.1.2.1 เสา เสาของธรรมาสันสามารถแบ่งได้เป็น 3 ลักษณะ คือ เสาเหลี่ยม ตรง เสาเหลี่ยมย่อมุมไม้สิบสอง เสากลึงกลม เสาแต่ละต้นยังประกอบไปด้วยคันทวย กาบไม้หรือกาบพรหมศร สำหรับวางมุ้ง ประจำยามรัดอก โดยธรรมาสันแต่ละหลังจะมีลวดลายที่แตกต่างกันไปตามความพอใจของผู้สร้างหรือผู้ว่าจ้าง สามารถวิเคราะห์ได้ดังต่อไปนี้

คันทวย ลักษณะของคันทวยจะมี 2 ลักษณะคือ เป็นแบบคันทวยธรรมดา กับ คันทวยหูช้าง คันทวยธรรมดานั้น เป็นลักษณะที่แพร่หลายในจังหวัดทางภาคกลางของกลุ่มชนชาวไทย ส่วน คันทวยหูช้างจะเป็นลักษณะที่พบเห็นได้ทางภาคเหนือของประเทศไทย ธรรมาสันของกลุ่มตัวอย่างที่พบการติดคันทวยแบบหูช้างคือ ธรรมาสันวัดมูจลินทร์ ธรรมาสันวัดท่าข้าม ธรรมาสันวัดตะเคียน และธรรมาสันวัดโคกลำพาน ซึ่งธรรมาสันของวัดมูจลินทร์เป็นธรรมาสันที่มีลักษณะของแบบดั้งเดิมของไทยภาคกลาง แต่จากลวดลายที่ประดับบนธรรมาสันแสดงให้เห็นว่าน่าจะเกิดจากการสร้างของช่างชาวจีน ส่วนอีก 3 หลังของวัดท่าข้าม วัดตะเคียน และวัดโคกลำพาน จะมีลักษณะของการได้รับอิทธิพลจากชาวตะวันตกแล้ว โครงสร้างลวดลายจึงมิได้เป็นแบบดั้งเดิม

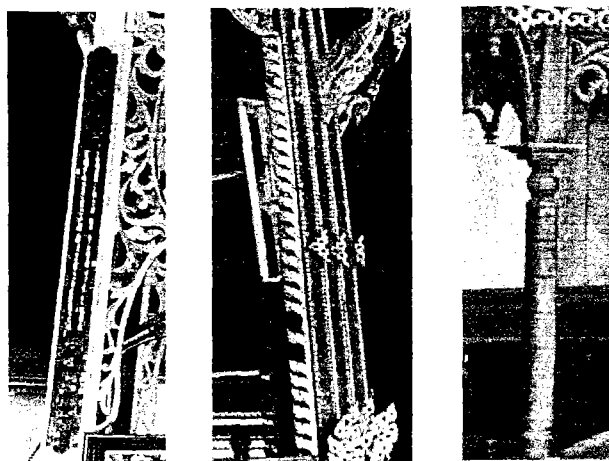

ภาพประกอบ 203 ลักษณะของเสาเหลี่ยมตรง เสาไม้ย่อมุมสิบสอง เสากลึงกลมของธรรมาสันยอด

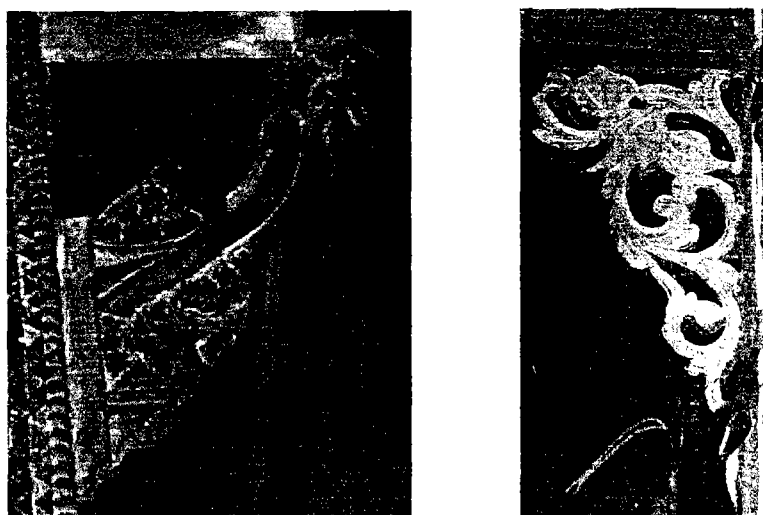

ภาพประกอบ 204 ลักษณะของคันทวยแบบธรรมดาและคันทวยแบบหูช้าง

โครงสร้างของคันทวยธรรมดาจะมีลักษณะคล้าย ๆ กับตัวเอส (S) ในภาษาอังกฤษ โดยส่วนมากจะจำหลักเป็นรูปนาศ และจะติดคันทวย 3 คันในเสา 1 ต้น ในบางหลังอาจติด 1 คันก็ได้ คันทวยหูช้างจะเป็นลักษณะของสามเหลี่ยมมุมฉาก แล้วจำหลักลวดลายอยู่ภายในกรอบสามเหลี่ยม นั้น จากที่พบในกลุ่มตัวอย่างลวดลายที่พบจะเป็นลวดลายพันธุ์พฤกษา ตำแหน่งของคันทวยจะติดอยู่ด้านบนของเสาเชื่อมระหว่างเสากับส่วนของหลังคาหรือส่วนยอด คันทวยนี้มีได้พบในธรรมาสน์ทุกหลัง จึงอาจจะสรุปได้ว่าคันทวยคงมิใช่คติความเชื่อดั้งเดิมของธรรมาสน์ อาจจะเป็นการมาปรับเปลี่ยนคติความเชื่อแบบแผนการสร้างกันขึ้นใหม่ของช่างหรือตามความต้องการของผู้ว่าจ้าง หรืออาจจะมีการประดับกันมาตั้งแต่ครั้งอดีต แต่มีใคร่เคร่งครัด อาจเนื่องด้วยมิใช่สาระสำคัญหรือองค์ประกอบ หลักที่จำเป็นด้วยว่าเป็นเพียงเครื่องประดับเพื่อความสวยงามเท่านั้น จึงมีการประดับหรือไม่ประดับตามแต่กรณีนั้นๆ

กาบไผ่หรือกาบพรหมศร กาบไผ่หรือกาบพรหมศรจะมีลักษณะห่อหุ้มเสาตรงโคนหรือเสาด้านล่างของธรรมาสน์ไว้ บางครั้งอาจใช้หุ้มด้านบนของเสาดด้วย ความแตกต่างของกาบไผ่กับกาบพรหมศรอยู่ที่กาบไผ่จะเป็นลักษณะของสามเหลี่ยมตรงๆ ไม่มีการประดับส่วนปลายกาบแบบกาบพรหมศรที่มีความอ่อนช้อยนุ่มนวลมากกว่า กาบไผ่หรือกาบพรหมศรนี้ในธรรมาสน์บางหลังอาจประดับไว้บนเสาทั้งด้านล่างและด้านบน ลวดลายภายในกาบก็จะมีรูปแบบแตกต่างกันไป ไม่มีสัดส่วนหรือขนาดที่แน่นอนธรรมาสน์บางหลังอาจมีกาบไผ่ที่อ้วนกลม บางหลังอาจผอม บางหลังอาจมีการประดับปลายกาบให้เกิดการพลิ้วไหวขึ้นอยู่กับจินตนาการของช่างเอง กาบจึงเป็นสิ่งที่แสดงถึงความชำนาญ จินตนาการของช่างได้ทางหนึ่ง และจากกลุ่มตัวอย่างจะพบกาบในรูปแบบของกาบพรหมศรมากกว่ากาบไผ่

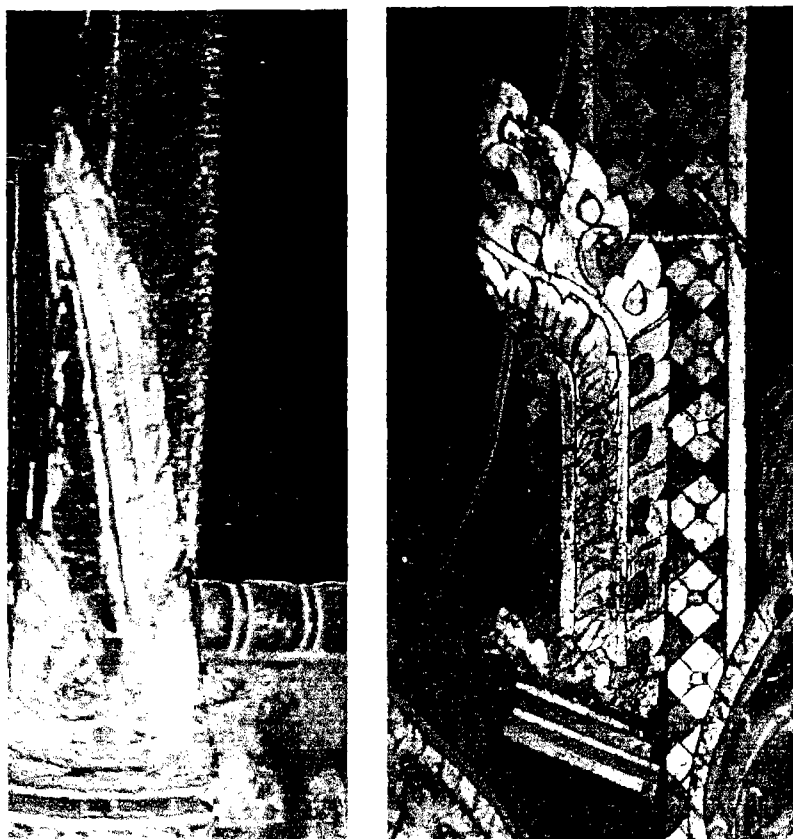

ภาพประกอบ 205 ลักษณะของกาบไผ่และกาบพรหมศรบางส่วน

สำหรับรายรวงผึ้ง คือ แผงไม้ที่ประดับอยู่ระหว่างเสา 2 ต้น มีโครงสร้างคล้ายกับผ้าม่านที่มีระบายอยู่ด้านบนแล้วปล่อยชายผ้าให้อยู่ 2 ข้างของหน้าต่าง จากกลุ่มตัวอย่างจะพบว่า ธรรมเนียมในสมัยอยุธยาทั้ง 2 หลังไม่มีการประดับสำหรับรายรวงผึ้ง แต่ธรรมเนียมที่สร้างขึ้นในช่วงสมัยของกรุงรัตนโกสินทร์ส่วนมากจะประดับสำหรับรายรวงผึ้ง โดยแต่ละหลังก็จะมีรูปแบบโครงสร้างและลวดลายที่แตกต่างกันไปในแต่ละหลัง บางหลังอาจมีการประดับรวงผึ้งเพียงส่วนเดียว ไม่มีสำหรับ ลวดลายที่จำหลักหรือฉลุในสำหรับรายรวงผึ้งจะเป็นลวดลายพันธุ์พฤกษา ลายเทพนม ลายมังกร ลายนกยูง ขึ้นอยู่กับคติความเชื่อของแต่ละกลุ่มชน

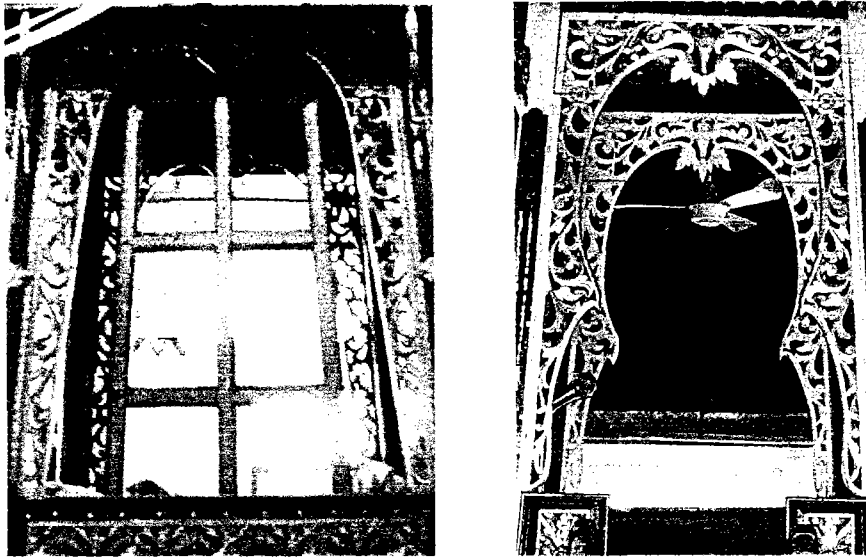

ภาพประกอบ 206 ลักษณะสำหรับรายรวงผึ้งบางส่วนของบนธรรมเนียมจากธรรมเนียมกลุ่มตัวอย่าง

ประจํายามรดอก จะติดอยู่ที่ส่วนกึ่งกลางของเสาแต่ละต้น ในกรณีของเสาที่เป็นแบบย่อมุมไม้สิบสองก็จะติดไม้ส่วนที่ย่อมุมทุกมุม เสาไม้อย่อมุมสิบสองจึงจะมีประจํายามรดอก 3 ดอกใน 1 เสา ลวดลายที่จำหลักในประจํายามรดอกก็จะมีลวดลายที่แตกต่างกัน และเช่นเดียวกับคันทวยและสำหรับรายรวงผึ้งที่จะสามารถประดับหรือไม่มีการประดับก็ได้ ในกลุ่มตัวอย่างของธรรมเนียม จึงพบทั้งธรรมเนียมที่มีการประดับประจํายามรดอกและไม่มีการประดับประจํายามรดอก



ภาพประกอบ 207 ลักษณะของประจํายามรดอกของธรรมเนียมวัดเสาธงทองและธรรมเนียมวัดราชบุรีธานี

2.1.2.2 พนัก พนักของธรรมาสน์นี้จะอยู่ด้านล่างระหว่างเสา 2 ต้น ติดกับ ส่วนฐาน พนักของธรรมาสน์จะมี 3 ด้าน อีก 1 ด้านจะเป็นทางขึ้นลงของพระผู้ทำการเทศน์ ขอบของพนัก ด้านบนมักจะมีประดับด้วยข้ออ้อยเล็กๆแต่ไม่ได้พบข้ออ้อยในทุกหลังของธรรมาสน์กลุ่มตัวอย่าง บางหลังทำ เป็นขอบคล้ายๆ กับขอบหน้าต่าง บางหลังทำลักษณะคล้ายกับคิ้วบัว และเนื่องจากคติการสร้างธรรมาสน์ใน บางช่วงนิยมการนำเอาลักษณะทางสถาปัตยกรรมของบ้านเรือนไทยมาสร้างเป็นธรรมาสน์ ธรรมาสน์บาง หลังจึงมีลักษณะคล้ายกับบ้านที่มีขนาดเล็กและเปลี่ยนจากหลังคาบ้านเป็นยอดปราสาท เพื่อให้สอดคล้องกับ คติความเชื่อดั้งเดิม ดังนั้นพนักของธรรมาสน์จึงคล้ายกับฝาผนังบ้าน ที่มีช่องหน้าต่าง แล้วพนักก็จะ กลายเป็นหย่องที่อยู่ใต้หน้าต่าง ลวดลายที่ปรากฏบนพนักจะมีทั้งลวดลายพรรณพฤกษา ลวดลายสัตว์ ลวดลายเทพพนม ลวดลายประดิษฐ์ในบางหลังอาจไม่มีการจำหลักลวดลายบนพนัก นอกจากนี้รอบๆ ของ พนักมักจะประดับด้วยกระจังแบบต่างๆ เช่น กระจังปฏิญาณ กระจังรวน ซึ่งจะเป็นลักษณะของกระจังห้อยหัว ลง มักจะติดด้านล่างของขอบ กระจังเจิม กระจังตาอ้อย กระจังมูม รูปแบบและลักษณะโครงสร้างกระจัง ของธรรมาสน์แต่ละหลังก็จะมีลักษณะที่แตกต่างกันไปตามเทคนิควิธีการสร้างและการผูกสายของช่าง จาก กลุ่มตัวอย่างจะพบลักษณะของการประดับลวดลายกระจังอยู่ 2 ลักษณะคือ ลักษณะแรกติดกระจังที่มีขนาด ใหญ่ที่สุดไว้ตรงกึ่งกลางของแนวนอนขอบฐานธรรมาสน์แล้วติดกระจังที่มีขนาดใหญ่รองลงมา และขนาดเล็ก ขยายออกทางด้านข้างทั้ง 2 ข้าง ประดับเหมือนกันทั้ง 4 ด้าน บริเวณมุมเสาจะติดกระจังทั้ง 4 มุม ส่วน ลักษณะที่สองจะติดกระจังที่มีขนาดเท่ากันทั้ง 4 ด้าน

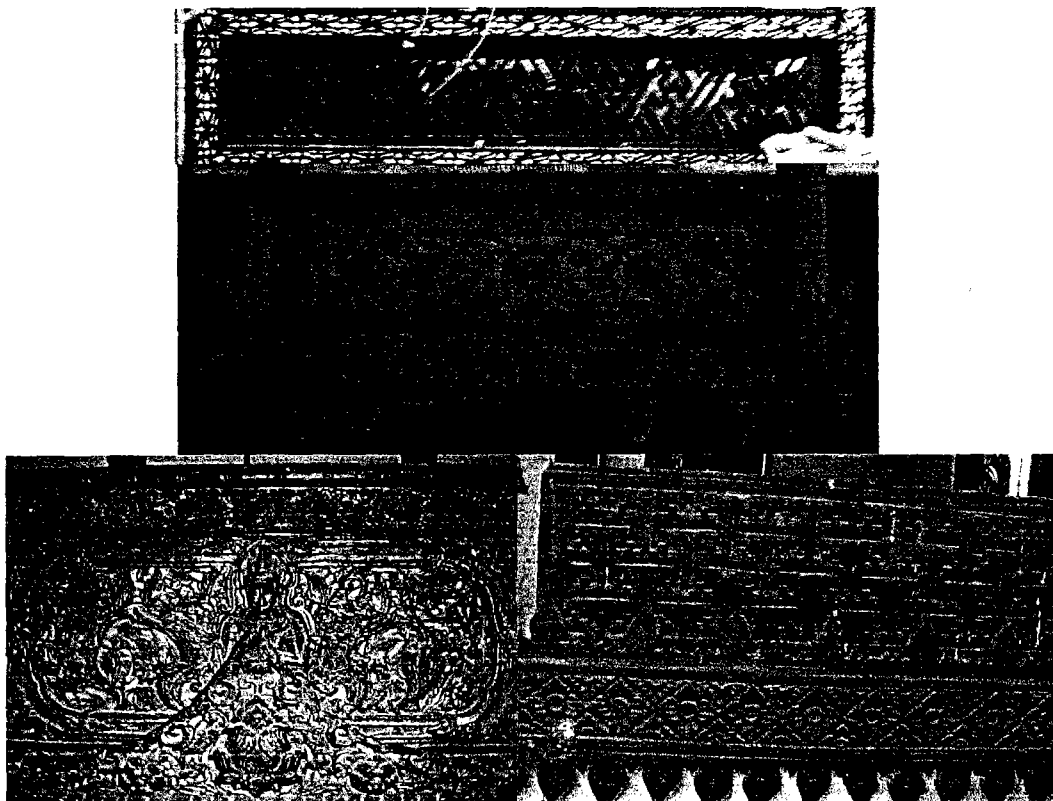

ภาพประกอบ 208 ลักษณะของพนักและลวดลายต่างๆ จากธรรมาสน์กลุ่มตัวอย่าง

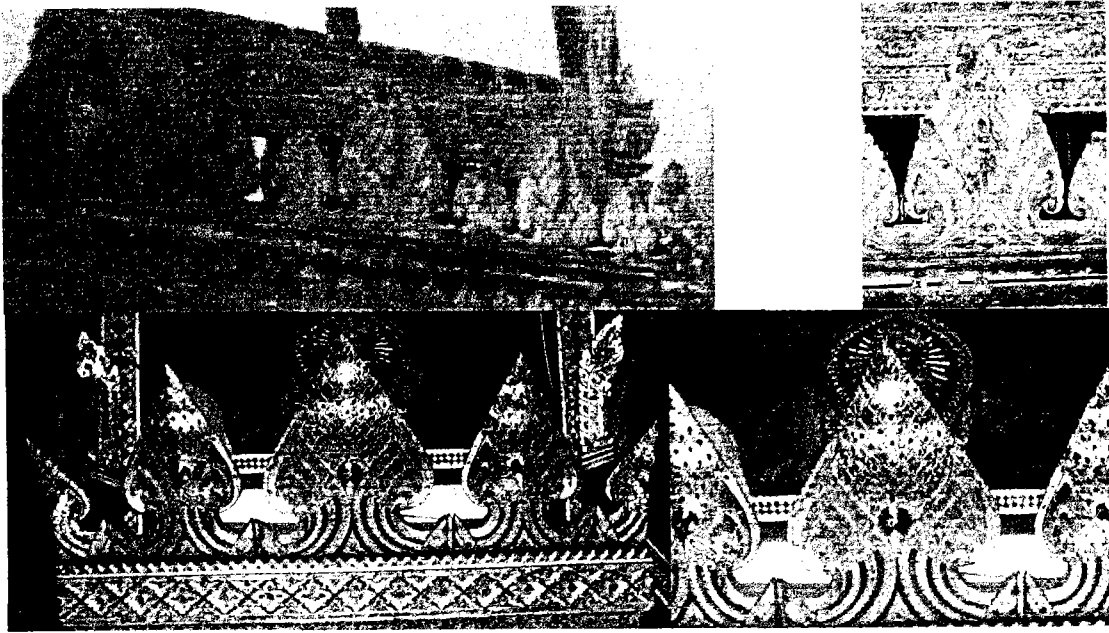

ภาพประกอบ 209 ตัวอย่างลักษณะของการประดับกระเบื้องในลักษณะของขนาดกระเบื้องหลายขนาด



ภาพประกอบ 210 ตัวอย่างลักษณะของการประดับกระเบื้องในลักษณะของขนาดกระเบื้องที่เท่ากัน

ลักษณะของการประดับกระจังโดยส่วนมากของกลุ่มตัวอย่าง จะเป็นลักษณะของการประดับกระจังขนาดเดียวแล้วเชื่อมด้วยกระจังเจิม หรือกระจังตาอ้อย

2.1.2.3 เพดาน เพดานธรรมาสณีโดยปกติจะประดับลวดลายดาวเพดานประดับมุมด้วยลายผีเสื้อหรือลายค้างคาว ด้วยวิธีการจำหลักหรือการเขียนลาย แต่จากกลุ่มตัวอย่างพบว่า เพดานธรรมาสณีมีลวดลายต่างๆ กัน เช่น ลายมังกร ลายนกกระสา และพุ่มไม้ ลายธรรมชาติของท้องน้ำ ลายธรรมจักร เมื่อทำการวิเคราะห์พอจะสรุปหลักของการจัดองค์ประกอบของลวดลายบนเพดานได้ว่า จะมีหลักใหญ่เป็นประธาน 1 ลายอยู่ตรงกลาง แล้วจะมีขนาดใหญ่กว่าลวดลายส่วนอื่นๆ โดยจะมีลวดลายอื่นๆ อาจจะมีเหมือนหรือต่างจากลายประธานก็ได้ อยู่ล้อมรอบและมีขนาดเล็กกว่าลายประธาน บริเวณมุมของเพดานอาจมีการประดับประดาลายค้างคาวหรือลายผีเสื้อ ในธรรมาสณีบางหลังอาจมีการทำเป็นกรอบล้อมลวดลายไว้อีกชั้น ลักษณะของกรอบอาจเป็นการจำหลัก หรือการเขียน หรือการทำเป็นคิ้ว แล้วจำหลักลวดลายติดบนเพดานก็สามารถพบเห็นได้บนเพดานของธรรมาสณีกลุ่มตัวอย่าง

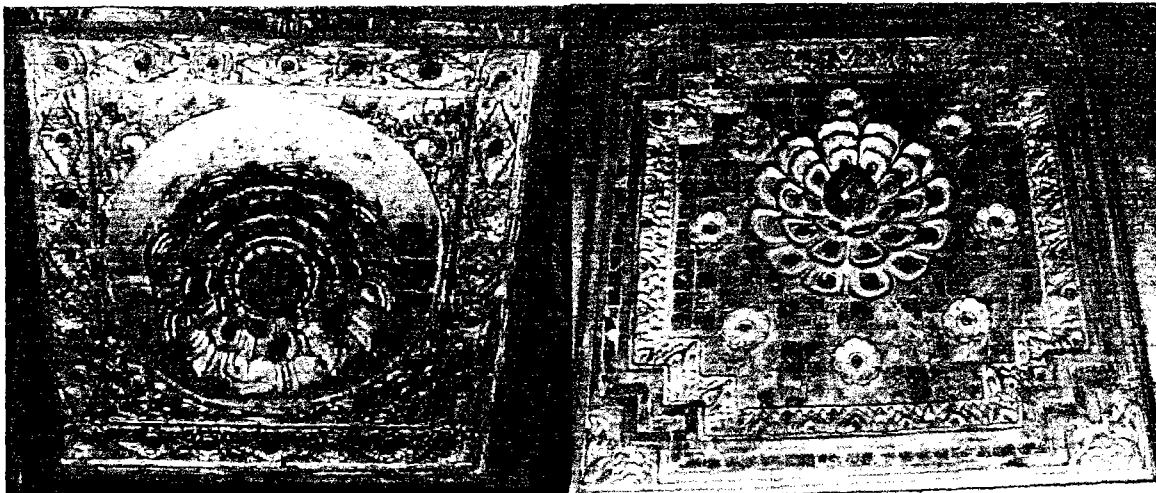

ภาพประกอบ 211 ลักษณะของโครงสร้างการจัดองค์ประกอบลวดลายบนเพดานธรรมาสณี

2.1.3 โครงสร้างส่วนฐานของธรรมาสณีเป็นส่วนล่างสุดของธรรมาสณี เพื่อรองรับส่วนของตัวเรือนกับส่วนยอดหรือหลังคา ลักษณะของฐานธรรมาสณีพอจะสรุปได้เป็น 7 แบบ คือ

2.1.3.1 ฐานแบบที่ 1 ฐานเรียงซ้อนกันเป็นชั้นๆ โดยจะผสมผสานกันหลายๆ แบบ เช่น ฐานเขียง ฐานบัว ฐานสิงห์ ฐานเชิงบาตร การผสมของฐานส่วนมากฐานเขียงจะมีอยู่ในทุกฐานของธรรมาสณี เนื่องจากฐานเขียงเป็นฐานรองรับฐานอื่นๆ จึงจะอยู่ในส่วนล่างสุดของชั้นฐานทั้งหมด และในส่วนของฐานแต่ละชั้นจะประดับด้วยลวดลายหน้ากระดาน ดังภาพประกอบ 212

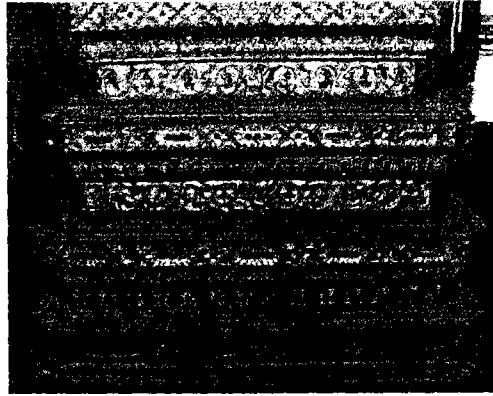

ภาพประกอบ 212 ลักษณะของฐานแบบที่ 1

2.1.3.2 ฐานแบบที่ 2 ฐานที่มีรูปแบบของชั้นฐาน 1 - 2 ชั้นด้านล่างสุดอาจเป็นฐานเขียง ฐานสิงห์ หรือฐานปัทม์ก็ได้ จะเป็นฐานแบบเดียวกันทั้งหมดหรือผสมผสานกัน เหนือขึ้นไปเป็นท้องไม้ ฉลุลายโปร่ง ต่อด้วยส่วนฐานอีก 1 ชั้น ก่อนที่จะเป็นส่วนของตัวเรือนหรือส่วนกลาง



ภาพประกอบ 213 แสดงลักษณะของฐานแบบที่ 2

2.1.3.3 ฐานแบบที่ 3 เป็นฐานที่ประกอบด้วยส่วนประกอบ 3 ส่วนด้วยกันคือ ส่วนฐานล่างสุดส่วนมากจะเป็นฐานเขียง 1-2 ชั้น ในบางหลังอาจเป็นฐานสิงห์หรือฐานปัทม์ ส่วนที่สองคือส่วนของท้องไม้ ฐานแบบนี้จะมีท้องไม้ทึบเป็นกล่อทรงสี่เหลี่ยมประดับลวดลายต่างๆ ตามแต่จินตนาการ และความชำนาญของช่าง ส่วนสุดท้ายเป็นฐานชั้นบนสุดก่อนที่จะเป็นตัวเรือนธรรมาสน์

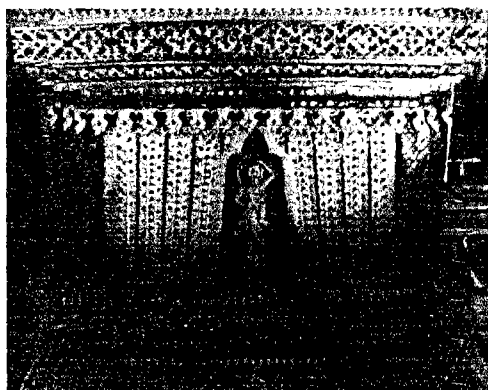

ภาพประกอบ 214 ลักษณะของฐานแบบที่ 3

2.1.3.4 ฐานแบบที่ 4 ลักษณะของฐานเป็นฐานโปร่ง ด้านล่างสุดของฐานรองรับด้วยเสาเตี้ยกึ่งกลมแบบเสาทรงโรมัน-กรีก ต่อด้วยฐานไม้สี่เหลี่ยมสอบเข้าเล็กน้อย เหนือขึ้นไปเป็นเสาครึ่งกลมติดอยู่ที่มุมทั้ง 4 มุม เพื่อรองรับส่วนของฐานด้านบนและส่วนของตัวเรือนธรรมาสณี ลักษณะของฐานแบบนี้มีอยู่หลังเดียวคือธรรมาสณีวัดโคกกำพาน

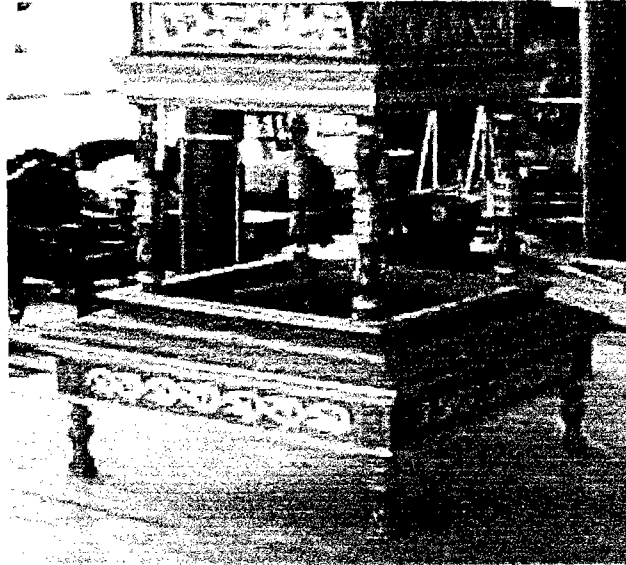

ภาพประกอบ 215 ลักษณะของฐานแบบที่ 4

2.1.3.5 ฐานแบบที่ 5 ประกอบด้วยส่วนย่อย ๆ 3 ส่วนคือ ส่วนล่างสุด ส่วนกลาง และส่วนบนติดกับตัวเรือนธรรมาสณี ฐานแบบนี้ส่วนล่างสุดมักจะเป็นฐานเดี่ยว ส่วนกลางจะโปร่งโล่งกว่าแบบที่ 2 การประดับตกแต่งในส่วนนี้จะมีทั้งการไขว้กันเป็นรูปทแยงของไม้ 2 ท่อน บางหลังทำเป็นแผงไม้ระแนง บางหลังประดับเป็นธรรมจักร แต่ในบางหลังมีเพียงเสา 4 เสารองรับตัวเรือนธรรมาสณีเท่านั้น

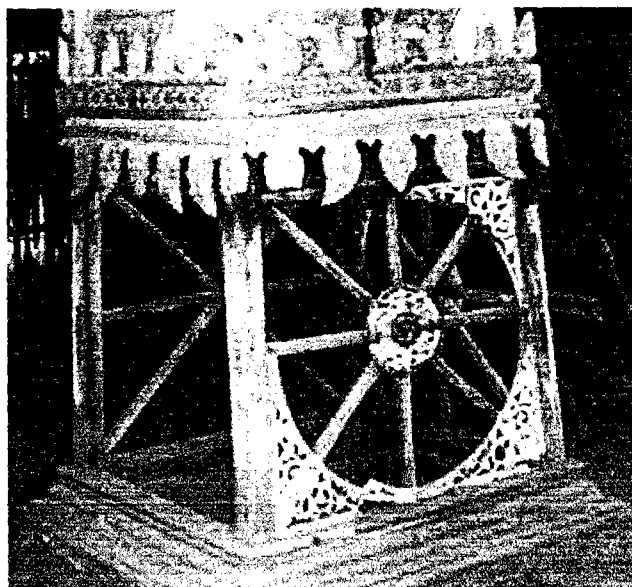

ภาพประกอบ 216 ลักษณะของฐานแบบที่ 5

2.1.3.6 ฐานแบบที่ 6 เป็นฐานรูปสิงห์ หรือที่เรียกกันโดยทั่วไปว่า "สิงห์เทินปราสาท" จากกลุ่มตัวอย่างทั้ง 35 หลังพบเพียงหลังเดียวคือ ธรรมาสถูปวัดหนองเมือง



ภาพประกอบ 217 ลักษณะของฐานแบบที่ 6

2.1.3.7 ฐานแบบที่ 7 ฐานแบบนี้มีลักษณะคล้ายกับฝาผนังบ้านทรงไทย ลายลูกฟักประกอบไปด้วย 3 ส่วนคือ ส่วนล่างสุดเป็นฐานโล่งค้ำยันด้วยไม้ 8 จุด ต่อด้วยฐานเขียง 3 ชั้น ชั้นสุดท้ายเป็นลักษณะของฝ้านลายลูกฟัก

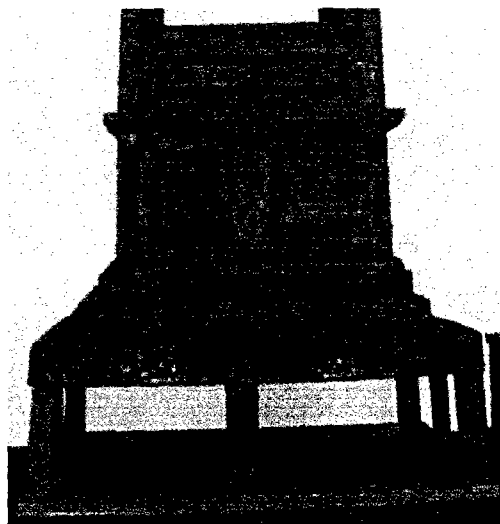

ภาพประกอบ 218 ลักษณะของฐานแบบที่ 7

โครงสร้างของฐานที่พบมากที่สุดจากกลุ่มตัวอย่างคือ ฐานแบบที่ 5 รองลงมาคือ ฐานแบบที่ 3 ฐานแบบที่ 1 ฐานแบบที่ 7 กับฐานแบบที่ 2 และฐานแบบที่ 4 กับฐานแบบที่พบน้อยที่สุด

2.1.4 โครงสร้างส่วนบันไดธรรมาสถูป บันไดธรรมาสถูปจะมีลักษณะคล้ายๆ เป็นรูปตัวเอส (S) เช่นเดียวกับคันทวย โดยทั่วไปจะทำเป็นรูปนาค ยกเว้นบางหลังอาจทำบันไดเป็นหัวสิงโต มังกร หรืออาจผสมๆกันระหว่างมังกรกับนาค อันเนื่องมาจากความชำนาญของช่างเอง ลักษณะของบันไดจะโค้งเป็นลูกคลื่นมากบ้างน้อยบ้างหรือบางหลังอาจจะมีลักษณะตรงๆ ตรงกลางลำตัวนาคของบันไดจะจำหลักเป็นลวดลาย

เกล็ด ส่วนปลายหางบางหลังหางจะสั้น บางหลังหางยาว มีรูปแบบแตกต่างกันไป ดังตัวอย่างบันไดธรรมาสน์
บางส่วนในภาพประกอบ 219



ภาพประกอบ 219 บันไดธรรมาสน์บางส่วนจากกลุ่มตัวอย่าง

บันไดธรรมาสน์ที่พบจากกลุ่มตัวอย่างทั้ง 35 หลัง จะมีชั้นบันไดอยู่ที่ 3 ชั้น 4 ชั้น และ 5 ชั้น ซึ่งแต่ละชั้นก็จะมีความหมายในด้านพระธรรมคำสั่งสอนของพระพุทธเจ้าที่แตกต่างกันไปดังนี้

บันได 3 ชั้น หมายถึง ไตรสิกขา

บันได 4 ชั้น หมายถึง อริยสัจ 4, อิทธิบาท 4

บันได 5 ชั้น หมายถึง ภาวะ 5 (พระมหาไพเราะจิตสโร. สัมภาษณ์. 2545.)

เมื่อทำการศึกษาในด้านพระธรรมคำสั่งสอนทางพระพุทธศาสนาและจากคำจารึกเท่าที่พบในธรรมาสน์บางหลังของกลุ่มตัวอย่างจะพบว่า จุดมุ่งหมายหรือหัวใจของพระพุทธศาสนาก็คือการดับทุกข์หรือนิพพาน หลุดพ้นจากยมทูตทั้งสี่อันได้แก่ การเกิด การแก่ การเจ็บ และการตาย ดังคาถาพระอริยสัจ 4 ที่ว่า

“ธรรมทั้งหลายมีเหตุเป็นแดนเกิด

พระศกาคตได้ตรัสถึงเหตุเหล่านั้น

เมื่อสิ้นเหตุเหล่านั้นจึงดับทุกข์ได้

พระธรรมมหาสมณะมีวาทะตรัสสอนเช่นนี้เสมอ”

(พระเจ้าบรมวงศ์เธอ กรมพระยาดำรงราชานุภาพ. 2469: 9.)

จึงได้ทำการเปรียบเทียบโดยการนำเอาหลักพระธรรมคำสั่งสอนของพระพุทธเจ้าที่ต้องการให้มนุษย์หลุดพ้นจากวัฏสงสารหรือยมทูตทั้ง 4 อันได้แก่ การเกิด การแก่ การเจ็บ และการตายมาผนวกเข้ากับโครงสร้างของธรรมาสน์อันประกอบไปด้วย 4 ส่วนดังที่ได้กล่าวมาแล้วได้ผลการเปรียบเทียบดังนี้

ส่วนฐานเปรียบ ได้กับการเวียนว่ายตายเกิดอยู่ในวัฏสงสารของเหล่ามนุษย์ และสัตว์ มีการเกิดแก่ เจ็บ ตาย มีทุกข์มีสุขหมุนเวียนสลับเปลี่ยนกันไป

ส่วนบันไดเปรียบ ได้กับการนำพาไปสู่การดับทุกข์หรือการพ้นทุกข์ เนื่องจากบันไดของธรรมาสน์แต่ละชั้นมีความหมายในด้านพระธรรมคำสั่งสอนของพระพุทธเจ้า บันไดจึงเปรียบได้กับขั้นต้นของการประพฤติในทางธรรม หรือการประพฤติดีเพื่อจะนำพาไปสู่ขั้นที่สูงขึ้น

ส่วนตัวเรือนหรือส่วนกลาง เป็นดินแดนของผู้ที่อยู่ในศีลในธรรม หลุดพ้นจากห้วงทุกข์ เป็นที่เคารพนับถือของบุคคลโดยทั่วไป

ส่วนหลังคาหรือส่วนยอด เปรียบได้กับการเข้าถึงนิพพาน หยุดการเวียนว่ายตายเกิด อันเป็นจุดมุ่งหมายสูงสุดของพระพุทธศาสนา

2.2 ผลวิเคราะห์การประกอบเข้าของโครงสร้างธรรมาสถ์ ธรรมาสถ์จากกลุ่มตัวอย่างที่พบจะมีลักษณะของการประกอบขึ้นโครงสร้างธรรมาสถ์ด้วยวิธีการเข้าเดือยเป็นหลักจะพบการใช้ตะปูเป็นส่วนน้อยหรือไม่ มีเลย วิธีการเข้าเดือยที่พบจากธรรมาสถ์กลุ่มตัวอย่างมี 2 แบบ คือ

2.2.1 วิธีการเข้าเดือยแบบมุมฉาก (90 องศา) สามารถพบเห็นได้ทั่วไปใช้กับโครงสร้างหลักและส่วนประกอบชิ้นเล็กๆเช่น กระจิ่ง ครุฑ คันทวย

2.2.2 วิธีการเข้าเดือยแบบหางเหยี่ยว การเข้าเดือยลักษณะนี้จะยากกว่าการเข้าเดือยด้วยวิธีการแรก แต่จะมีความแข็งแรงมาก เมื่อประกบเข้ากันแล้วจะถอดออกจากกันยากมาก เดือยลักษณะนี้ ขนาดความกว้างของส่วนฐานกับส่วนด้านบนของไม้จะมีขนาดที่ไม่เท่ากัน รวมถึงการเอียงของมุมไม้ด้วย

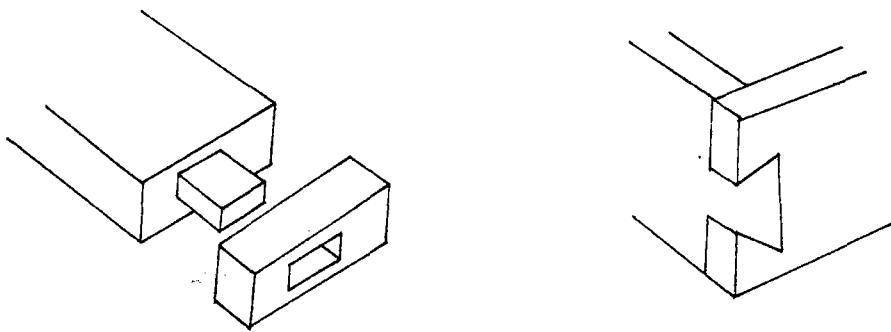

ภาพประกอบ 220 ลักษณะของเดือยแบบมุมฉากและเดือยหางเหยี่ยว

2.3 วิเคราะห์อิทธิพลทางศิลปะของธรรมาสถ์ด้านโครงสร้าง จากธรรมาสถ์กลุ่มตัวอย่างพบว่า โครงสร้างของธรรมาสถ์แต่ละหลังก็จะได้รับอิทธิพลทางความคิดความเชื่อทางวิสัยทัศน์ ทางความชำนาญ(ทักษะ) ที่แตกต่างกัน ยกเว้นในบางหลังที่มีลักษณะที่คล้ายกันมากรวมถึงฝีมือลักษณะการสร้างการจำหลักลวดลายก็มีความคล้ายคลึงกันก็อาจเป็นไปได้ว่าเกิดจากช่างคนๆเดียวกันสร้าง ธรรมาสถ์ที่มีโครงสร้างแตกต่างจากธรรมาสถ์หลังอื่นๆคือมีลักษณะที่ผิดแปลกไปจากความคิดความเชื่อเดิมคือ ธรรมาสถ์วัดท่าข้าม ธรรมาสถ์วัดตะเคียน ธรรมาสถ์วัดสำโรง และธรรมาสถ์วัดโคกล่าพาน ธรรมาสถ์ทั้ง 4 หลังนี้จะมีลักษณะของอิทธิพลทางตะวันตกอย่างชัดเจน ทั้งโครงสร้างลวดลายและการประดับต่างๆซึ่งเมื่อเทียบปี พ.ศ. ที่ทำการสร้างจะอยู่ในช่วงของรัชกาลที่ 6 เมื่อทำการวิเคราะห์พบว่าที่ตั้งของวัดอยู่ในเขตอำเภอเมืองหรือมีอาณาเขตติดต่อกับอำเภอเมือง การรับรู้ของวัฒนธรรมใหม่ๆจึงอาจจะรับรู้ได้รวดเร็ว หรืออาจจะเป็นไปในลักษณะของการจ้างช่างต่างตำบลมาทำการสร้างธรรมาสถ์ให้กับวัดในพื้นที่ของตนเอง อิทธิพลของชาวตะวันตกที่มีผลต่อโครงสร้างธรรมาสถ์นั้นไม่ใคร่จะยืนยาวเท่ากับความคิดความเชื่อดั้งเดิมของกลุ่มชนอาจจะสืบเนื่องมาจากความชำนาญของช่าง ความคิดความเชื่อที่ฝังรากลึกยาวนานมาหลายชั่วอายุคนที่ไม่อาจทดแทนได้ด้วยความนิยมเพียงชั่วครู่ตามชนชั้นปกครอง ความคิดความเชื่อดั้งเดิมจึงเปรียบเสมือนรากเหง้าของกลุ่มชนที่จะสามารถดำรงอยู่ได้ก็ด้วยแรงใจของผู้คนภายในกลุ่มชนร่วมกันสืบสานต่อไปชั่วลูกชั่วหลาน

อิทธิพลทางศิลปะที่มีผลต่อโครงสร้างและลวดลายของธรรมาสันย้อมขึ้นอยู่กับช่วงสมัย ปี พ.ศ. และกระแสนิยมในขณะนั้นๆซึ่งพอจะสรุปได้ 3 ช่วงคือ

ช่วงที่ 1 สมัยกรุงศรีอยุธยาตอนปลาย ช่วงสมัยสมเด็จพระนารายณ์มหาราช (พ.ศ. 2199-2231) มีลักษณะของศิลปะมุสลิมเข้ามาเกี่ยวข้อง ซึ่งในสมัยของสมเด็จพระนารายณ์มหาราชนี้จะมีชาวต่างชาติเข้ามาพำนักโดยเฉพาะชาวเปอร์เซียมีการสร้างปราสาทพระราชวังแบบทางยุโรป การรับเอาอิทธิพลเข้ามาจึงเป็นไปอย่างง่ายดาย แต่ในช่วงนี้อิทธิพลมีผลกับลวดลายในบางส่วนเท่านั้นไม่มีผลกับโครงสร้างหลัก

ช่วงที่ 2 สมัยกรุงรัตนโกสินทร์ตอนต้นช่วงรัชกาลที่ 3 ถึงรัชกาลที่ 4 (พ.ศ. 2367-2411) ช่วงนี้อาจกล่าวได้ว่าเป็นช่วงหัวเลี้ยวหัวต่อของศิลปะสถาปัตยกรรมไทย เนื่องจากช่วงรัชกาลที่ 3 ทรงนิยมชมชอบสถาปัตยกรรมและศิลปกรรมรูปแบบจีน ซึ่งมีผลอย่างกว้างขวางต่องานสถาปัตยกรรมทางพระพุทธศาสนาในพระนครดังปรากฏให้เห็น แต่ในจังหวัดลพบุรีมิได้รับผลกระทบนี้กับโครงสร้างทางธรรมาสัน ต่อมาในช่วงของรัชกาลที่ 4 เริ่มรับเอาอิทธิพลทางตะวันตกเข้ามามีผลทำให้เกิดความเปลี่ยนแปลงอย่างมากทั้งในด้านคตินิยมในการสร้างพระราชวัง บ้านเรือน และสถาปัตยกรรมทางพระพุทธศาสนา

ช่วงที่ 3 สมัยกรุงรัตนโกสินทร์ตอนปลายสามารถแบ่งได้เป็น 2 ระยะ คือ ระยะแรกอยู่ในช่วงรัชกาลที่ 5-6 ระยะที่สองอยู่ในช่วงรัชกาลที่ 7-9

ระยะแรกนี้เป็นระยะที่ได้รับอิทธิพลทางตะวันตกอย่างสมบูรณ์ และส่งผลถึงโครงสร้างของธรรมาสันอย่างแท้จริงดังธรรมาสันวัดท่าข้าม ธรรมาสันวัดหัวสำโรง ธรรมาสันวัดโคกลำพานเป็นต้นที่ได้รับอิทธิพลทางตะวันตกเข้ามาทำให้โครงสร้างทางคติความเชื่อดั้งเดิมเปลี่ยนรูปแบบเป็นลักษณะของเรือนปั้นหยา มีการประดับแบบขนมปังขิง

ระยะที่สองเป็นระยะที่เริ่มคลี่คลายทางศิลปะประเพณีนิยมเป็นช่วงของการเปลี่ยนแปลงการปกครองจากระบอบสมบูรณาญาสิทธิราชมาเป็นแบบประชาธิปไตยอันมีพระมหากษัตริย์ทรงเป็นประมุข ประชาชนมีความเจริญทางด้านความคิด เทคโนโลยี การศึกษามากขึ้น ลักษณะของโครงสร้างธรรมาสันเริ่มกลับมาตามแบบแผนประเพณีนิยมดั้งเดิม

2.4 โครงสร้างของธรรมาสันในจังหวัดลพบุรีจากกลุ่มตัวอย่าง 35 หลังสามารถสรุปเป็นโครงสร้างได้ 7 รูปแบบ คือ

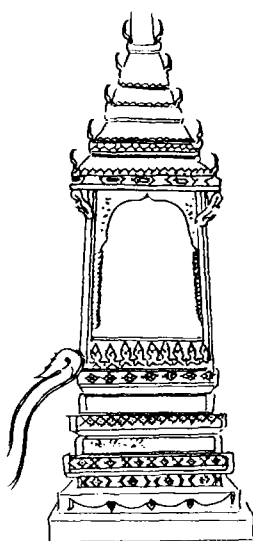

(ดัดแปลงจาก)

ภาพประกอบ 221 โครงสร้างแบบที่ 1

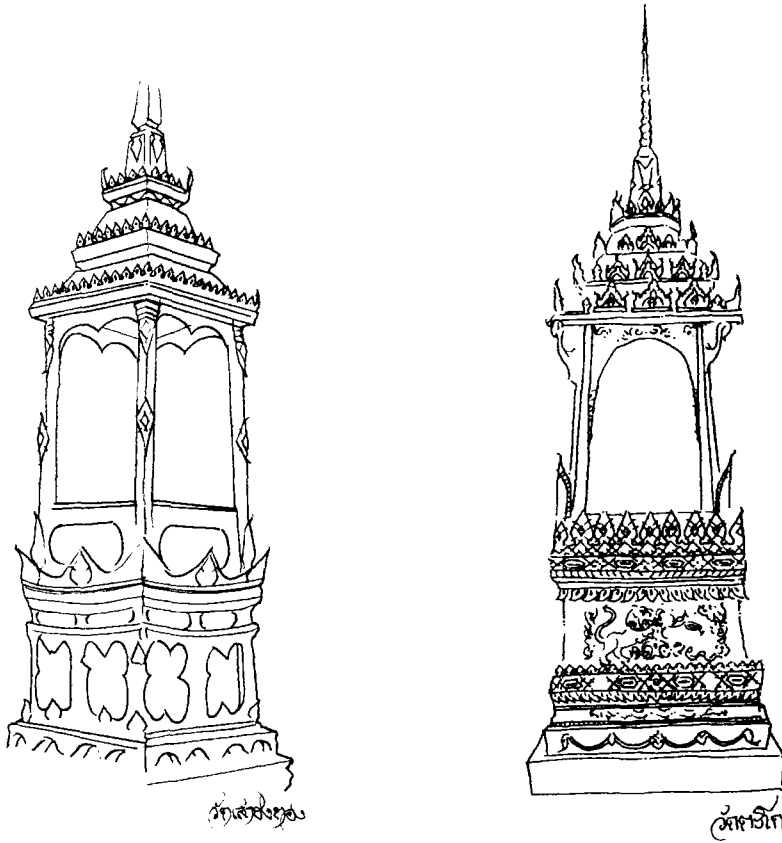

ภาพประกอบ 222 โครงสร้างแบบที่ 2 และแบบที่ 3

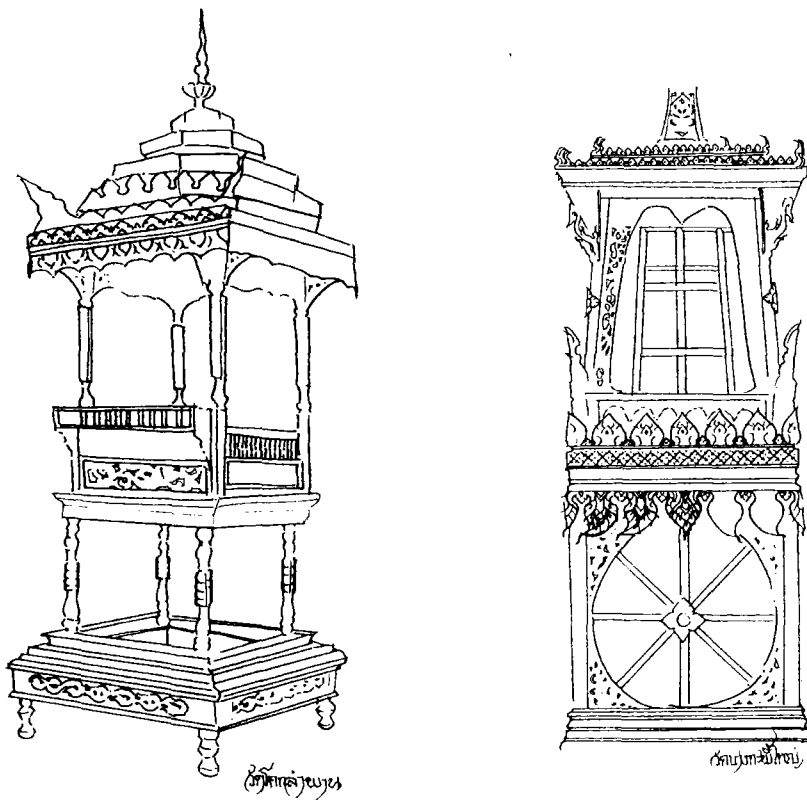

ภาพประกอบ 223 โครงสร้างแบบที่ 4 และแบบที่ 5

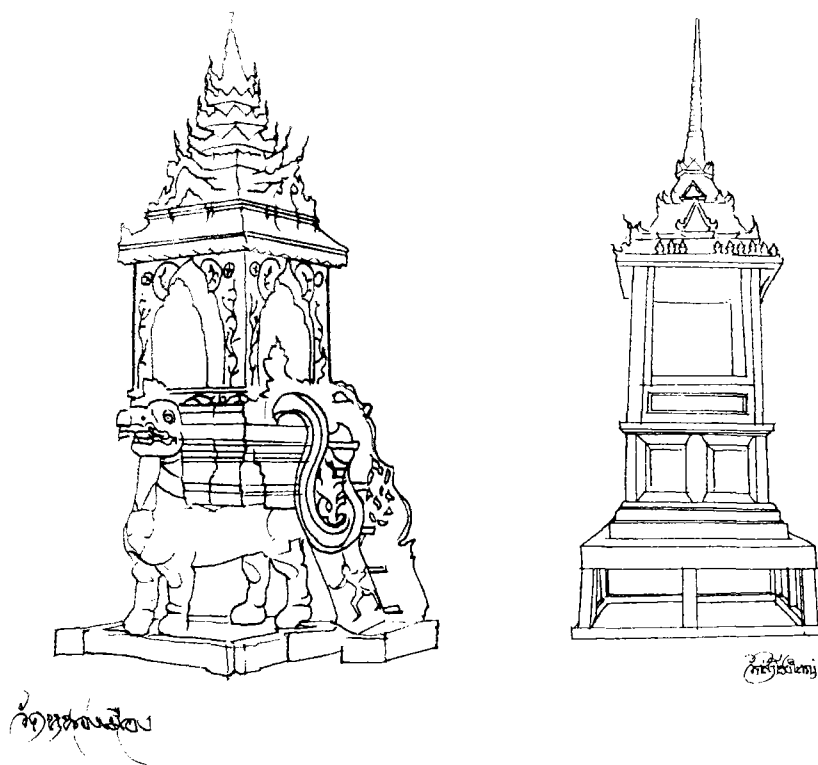

ภาพประกอบ 224 โครงสร้างแบบที่ 6 และแบบที่ 7

สรุปผลจากการศึกษาวิเคราะห์โครงสร้างธรรมาสันยอดทั้ง 7 รูปแบบ ได้ผลดังนี้

โครงสร้างธรรมาสันยอดแบบที่ 1 แบบที่ 2 และแบบที่ 3 เป็นโครงสร้างที่พบในกลุ่มชนชาวไทย กลุ่มชนชาวจีน และกลุ่มชนชาวลาว

โครงสร้างธรรมาสันยอดแบบที่ 4 แบบที่ 6 และแบบที่ 7 เป็นโครงสร้างที่พบในกลุ่มชนชาวลาวเพียงกลุ่มชนเดียว

โครงสร้างธรรมาสันยอดแบบที่ 5 เป็นโครงสร้างที่พบในกลุ่มชนชาวไทย กับกลุ่มชนชาวลาว

3. ผลการวิเคราะห์ลวดลายและการตกแต่งที่ใช้กับธรรมาสัน

การวิเคราะห์ลวดลายและการตกแต่งที่ใช้กับธรรมาสันจะวิเคราะห์ในด้านของเอกลักษณ์ เฉพาะของลวดลายแต่ละกลุ่มชน ลักษณะของการใช้สีตกแต่งบนธรรมาสันของแต่ละกลุ่มชน และวัสดุที่ใช้ในการประดับตกแต่งบนธรรมาสัน

3.1 ผลการวิเคราะห์ลวดลายในด้านของเอกลักษณ์เฉพาะของลวดลายแต่ละกลุ่มชน ในกลุ่มชนต่าง ๆ จะมีเอกลักษณ์เฉพาะของกลุ่มชน ซึ่งอาจจะสืบเนื่องมาจากคติความเชื่อ ประเพณี ค่านิยมที่สืบทอดกันมาของชาวรุ่นต่อรุ่น ครูต่อศิษย์ พ่อต่อลูก จากบุคคลหนึ่งไปสู่อีกบุคคลหนึ่งอย่างต่อเนื่อง トラบายใดที่ยังมีผู้สนใจและสืบทอดสืบสานต่อ ดังรายละเอียดของการวิเคราะห์ดังนี้

3.1.1 กลุ่มชนชาวไทย ลวดลายของกลุ่มชนชาวไทยจะมีเอกลักษณ์เฉพาะ คือจะเป็นลวดลายที่เกิดจากการประดิษฐ์และจากการผูกลาย ด้วยการนำลายแม่แบบอย่างน้อย 2 ชนิดมารวมกัน เป็นลายใหม่อีก 1 ลาย ลวดลายที่เกิดขึ้นจากช่างกลุ่มชาวไทยจะมีความอ่อนช้อย งดงาม ละเอียดยิ่ง และประณีต มีการ

สะบัดส่วนปลายของลวดลาย องค์ประกอบลวดลายของกลุ่มชนชาวไทยส่วนมากจะมีลายกนกพร้อมอยู่ด้วย ลักษณะเด่นอีกประการของลวดลายไทยก็คือ ลวดลายมีลักษณะของการเริ่มต้นจากจุดศูนย์กลางแล้วขยายออกไป เป็นวงกว้าง อาจเป็นไปได้ว่าสาเหตุของลวดลายลักษณะเช่นนี้จะมาจากการได้รับคติความเชื่อทาง พระพุทธศาสนาที่ว่าจุดศูนย์กลางต่าง ๆ ย่อมเกิดมาจากแกนกลาง หรือจุดศูนย์กลางของจักรวาล รูปแบบของ ลวดลายจึงออกมาในลักษณะของการขยายออกจากจุดศูนย์กลาง

ต้นแบบของลวดลายช่างจะนำเอามาจากธรรมชาติที่มีอยู่จริงเช่น ดอกบัว ใบฝ้าย กาบ ใผ่ ดอกมะลิ ดอกพุดตาน เป็นต้น แล้วจึงนำมาประดิษฐ์หรือผูกลายขึ้นมาใหม่ให้มีความอ่อนช้อยสวยงาม จน กลายเป็นอีกเอกลักษณ์หนึ่งของลวดลายไทย

ช่างกลุ่มชนชาวไทยนิยมที่จะสร้างสรรค์ลวดลายบนธรรมาสันด้วยกรรมวิธีการจำหลัก และการฉลุลวดลาย ลวดลายที่จำหลักเป็นลวดลายที่ได้จากสัตว์สัตว์ ลวดลายที่ได้จากการประดิษฐ์หรือผูกลาย ลวดลายเทวดา ลวดลายพันธุ์พฤกษา เช่น ลวดลายเทพพนม ลวดลายหงษ์ ลวดลายนกหัสติลิงค์ ลวดลาย ก้านขด ลวดลายหน้ากระดานดอกจอกสลักก้านปู ลูกฟักสลักลูกรี ลวดลายประจำยามรัดดอก ลวดลาย พญานาค เป็นต้น

3.1.2 กลุ่มชนชาวลาว ลวดลายของกลุ่มชนชาวลาวจะมีเอกลักษณ์เฉพาะคือ ลวดลายจะ มีความเรียบง่าย ไม่มีรายละเอียดมากนัก รูปทรงรูปร่างจะมีลักษณะกลมๆ บ่อมนๆ ลวดลายจะไม่เน้นในเรื่องของ ความอ่อนช้อย แต่ให้ความรู้สึกในด้านของความนิ่มนวล และเข้มแข็ง ลวดลายไม่มีความซับซ้อนมากนัก ลวดลายของกลุ่มชนชาวลาวจะไม่นิยมใช้ลายกนกเป็นส่วนประกอบภายในโครงสร้างของลวดลายมากเท่ากับ ลวดลายของกลุ่มชนชาวไทย

ลักษณะของลวดลายกลุ่มชนชาติลาวจะเลียนแบบจากธรรมชาติด้วยวิธีการตัดทอน รายละเอียดปลีกย่อยออกแล้วนำเอาแต่โครงสร้างหลักๆ ที่สำคัญของสิ่งนั้นๆมา วิธีการสร้างสรรค์ลวดลายบน ธรรมาสันของกลุ่มชนชาติลาวจะสร้างสรรค์ด้วยกรรมวิธีการเขียน และกรรมวิธีการจำหลัก ลวดลายที่กลุ่มช่างชน ลาวนิยมคือ ลวดลายดอกชอกดอกช้อน ลวดลายพันธุ์พฤกษา ลวดลายกีนรี ลวดลายพญานาค ลวดลายที่แสดง ถึงวิถีการดำรงชีวิตของผู้คนในสังคม ลวดลายที่เกี่ยวกับเนื้อเรื่องของพระเวสสันดรชาดก

3.1.3 กลุ่มชนชาวจีนลวดลายของกลุ่มชนชาวจีนจะมีเอกลักษณ์อยู่ที่ลวดลายมังกร หรือ สัตว์ที่มีลักษณะคล้ายคลึงหรือใกล้เคียงกับมังกร เนื่องจากกลุ่มชนชาวจีนมีคติความเชื่อที่เกี่ยวกับมังกรอย่างฝัง รากลึก มังกรจึงมักจะปรากฏให้เห็นได้บนธรรมาสันยอดทุกหลังที่เกิดจากการสร้างของกลุ่มชนชาวจีน โดย ลวดลายมังกรนั้นอาจจะเป็นองค์ประกอบใหญ่หรือองค์ประกอบย่อยก็ได้ ที่เป็นส่วนประกอบใหญ่ที่พบได้แก่ ลวดลายมังกรที่สร้างเป็นบันได(จากค้ำบอกเล่า) ลวดลายเพดานประดับบนธรรมาสันยอด ที่เป็นส่วนประกอบ ย่อยจะประดับที่เสาธรรมาสันยอดด้านล่างทำหน้าที่คล้ายๆกับกาบใผ่หรือกาบพรหมศรของ กลุ่มชนชาวไทย กลุ่มชนชาวลาว

ลวดลายของกลุ่มชนชาวจีนจะมีความเหมือนจริงเป็นอย่างมาก จึงให้ความรู้สึกเหมือนมีชีวิตสามารถเคลื่อนไหวได้ ลักษณะลวดลายและเอกลักษณ์เฉพาะอีกอย่างหนึ่งของกลุ่มชนชาวจีนคือ ลวดลาย แต่ละลายจะแฝงไว้ด้วยนัยยะที่ดีเป็นการอวยพรให้แก่ผู้พบเห็นไปในตัว ลวดลายที่กลุ่มชนชาวจีนนิยมนำมา สร้างสรรค์บนธรรมาสันได้แก่ ลวดลายดอกท้อ ต้นท้อ ลวดลายอักษรจีน ลวดลายมังกร ลวดลายแจกัน ลวดลายนกยูง ลวดลายนก ลวดลายดอกบัว เป็นต้น รวมถึงลวดลายอื่นๆที่มีความหมายสื่อสสารไปในทางที่ดี เป็นการอวยพร ชาวจีนจะนำมาสร้างเป็นลวดลายทั้งสิ้น ลวดลายที่เกิดขึ้นจากช่างกลุ่มชนชาวจีนจึงมักประกอบ ไปด้วยความหลากหลายไม่ว่าจะเป็นลวดลายคน ลวดลายเทพเจ้า ลวดลายสัตว์ชนิดต่างๆ ลวดลายสิ่งของ เครื่องใช้ ลวดลายเหล่านี้จึงเปรียบเสมือนสื่อแทนความเป็นกลุ่มชนชาวจีนได้อย่างดียิ่ง นอกจากนี้ชาวจีนยังนิยม

ลวดลายที่แสดงถึงวิถีการดำรงชีวิตอีกด้วย ช่างกลุ่มชาวจีนจะสร้างสรรค์ลวดลายบนธรรมาสันด้วยกรรมวิธีการจำหลักแบบนูนสูง ลวดลายที่ปรากฏจึงมีความเหมือนจริง มีชีวิตชีวา และกรรมวิธีแบบการเขียนลาย แต่ชาวจีนจะนิยมการจำหลักให้เกิดเป็นลวดลายมากกว่าการเขียนลายในการสร้างสรรค์ลวดลายบนธรรมาสัน

3.1.4 กลุ่มชนชาวมอญ ลวดลายที่เกิดจากช่างของกลุ่มชนชาวมอญจะมีความเรียบง่าย ช่างจะดึงเอาโครงสร้างหลักของต้นแบบมาทำการสร้างเป็นลวดลาย รายละเอียดของลวดลายจึงไม่ซับซ้อน เอกลักษณะเฉพาะของกลุ่มชนชาวมอญที่เห็นได้อย่างชัดเจนก็คือลวดลาย หงส์ ซึ่งเป็นสัญลักษณ์ที่แสดงถึงความ เป็นชาติของกลุ่มชนชาวมอญ หงส์จึงปรากฏเป็นลวดลายบนธรรมาสันทั้งในส่วนของนาคเศียรปัก คันทวย และ บันไดธรรมาสัน ลวดลายของกลุ่มชนชาวมอญจึงมักจะมีลวดลายของหงส์เป็นองค์ประกอบร่วมอยู่ด้วยเสมอ นอกจากนี้ก็มีลวดลายพรรณพฤกษา ลวดลายกระต่ายที่ทำเป็นฐานรองเหยียบขึ้นธรรมาสัน ลักษณะลวดลายของ กลุ่มชนชาวมอญจะมีความผสมผสานกันระหว่างกลุ่มชนชาวไทยกับกลุ่มชนชาวลาว คือมีความเรียบง่ายแบบ กลุ่มชนชาวลาว แต่มีความอ่อนช้อยมีการประดับที่ส่วนปลายของลวดลายคล้ายกับกลุ่มชนชาวไทย

ลวดลายที่เกิดจากการสร้างสรรค์ของช่างในกลุ่มชนต่างๆจึงย่อมมีความแตกต่างกันไปตามคติ ความเชื่อ ความชำนาญ และความคิดจินตนาการของช่างเอง ทำให้ลวดลายกลายเป็นสื่อแสดงให้ทราบถึงความ เป็นกลุ่มชนและค่านิยมของสังคมภายในกลุ่มชนได้อย่างสมบูรณ์



ภาพประกอบ 225 เปรียบเทียบเอกลักษณ์ของกลุ่มชนชาวไทย จีน ลาว และมอญจากลวดลายของบันไดธรรมาสัน

3.2 ผลวิเคราะห์ลักษณะการใช้สีตกแต่งบนธรรมาสน์ของแต่ละกลุ่มชน

จากการศึกษาจะพบว่าในแต่ละกลุ่มชนจะมีลักษณะของการใช้สีที่แตกต่างกัน ดังต่อไปนี้

3.2.1 กลุ่มชนชาวไทย สีที่กลุ่มชนชาวไทยใช้ตกแต่งบนธรรมาสน์คือ สีแดง สีทอง สีเขียว สีขาว สีน้ำเงิน สีชมพู และสีธรรมชาติของไม้ โดยจะนิยมสีทองมากที่สุด ลักษณะของการตกแต่งด้วยสีทองในอดีตจะเป็นการปิดทอง แต่เป็นที่น่าเสียดายว่าธรรมาสน์บางหลังต้องสูญเสียน้ำเงินไปด้วยความรู้เท่าไม่ถึงการณ์ของผู้บูรณะโดยการนำสีสมัยใหม่มาทาทับของเก่าจนไม่หลงเหลือเค้าเดิมเป็นที่น่าเสียดายอย่างยิ่ง

3.2.2 กลุ่มชนชาวลาว สีที่กลุ่มชนชาวลาวใช้สำหรับตกแต่งธรรมาสน์นั้นจะมีหลากหลายสีในธรรมาสน์หลังได้แก่ สีเขียวอมฟ้า สีแดง สีทอง สีน้ำเงิน สีเขียว สีเหลือง สีขาว สีฟ้า สีน้ำตาล สีชมพู แต่สีที่ใช้จะไม่ใช้สีที่มีความสดใส สีจะมีลักษณะเป็นสีผสมสีขาวที่ให้ความรู้สึกนุ่มนวล สบายตาและสงบนิ่ง ดังนั้นธรรมาสน์ที่มีสีสันที่หลากหลายจึงเป็นอีกเอกลักษณ์หนึ่งของช่างกลุ่มชนชาวลาว

3.2.3 กลุ่มชนชาวจีน สีที่กลุ่มชนชาวจีนให้ความสำคัญและนิยมอย่างไม่มีเสื่อมคลายก็คือ สีทองกับสีแดง สีทั้ง 2 สีนี้กลุ่มชนชาวจีนถือว่าเป็นสีที่เป็นมงคล สีแห่งความโชคดี เจริญรุ่งเรือง ดังนั้นไม่ว่าจะทำสิ่งใดที่เป็นสิ่งดี ๆ ชาวจีนก็จะใช้สีทั้ง 2 สีนี้เสมอ ธรรมาสน์ที่สร้างโดยช่างกลุ่มชนชาวจีนจึงปรากฏมีสีทองกับสีแดงทุกหลัง ถึงแม้ว่าบางหลังชาวจีนอาจจะเป็นผู้มาบูรณะปฏิสังขรณ์ก็ตาม

3.2.4 กลุ่มชนชาวมอญ สีที่กลุ่มชนชาวมอญใช้ในการตกแต่งธรรมาสน์คือ สีทอง สีชมพู สีขาว สีแดง ลักษณะของการใช้สีในการตกแต่งบนธรรมาสน์ของกลุ่มชนชาวมอญจะมีความคล้ายคลึงกับของกลุ่มชนชาวลาวเนื่องจากนิยมการใช้สีหลาย ๆ สีในการตกแต่ง

จึงพอจะสรุปได้ว่าการใช้สีของกลุ่มชนชาวไทยกับกลุ่มชนชาวจีนจะมีการใช้สีหลักที่เหมือนกันคือ สีทองกับสีแดง ส่วนกลุ่มชนชาวลาวกับกลุ่มชนชาวมอญจะมีลักษณะของการใช้สีที่คล้ายคลึงกันคือ จะนิยมการตกแต่งธรรมาสน์ด้วยสีหลากหลายสี

สีที่ใช้ในการตกแต่งบนธรรมาสน์นี้ได้เป็นเพียงสิ่งที่ตกแต่งเพื่อความสวยงามเพียงเท่านั้น เนื่องจากสีแต่ละสีก็จะมีนัยยะซ่อนเร้นอยู่ในทางด้านศาสนา ในด้านการแบ่งชนชั้นวรรณะ ในด้านจิตวิทยา

สีที่ใช้ในด้านการแบ่งชนชั้นวรรณะคือสีขาว สีแดง สีเหลืองและสีดำ โดยสีแต่ละสีก็จะหมายถึงวรรณะต่าง ๆ ดังนี้

สีขาว	หมายถึง	วรรณะพราหมณ์
สีแดง	หมายถึง	วรรณะกษัตริย์
สีเหลือง	หมายถึง	วรรณะไวยยะ(พวกพ่อค้าหรือผู้ที่ทำเกษตรกรรม)
สีดำ	หมายถึง	วรรณะศูทร (ผู้ใช้)

ระเบียบประเพณีของการแบ่งชนชั้นวรรณะนี้มาจากศาสนาพราหมณ์และใช้ในประเทศอินเดีย ถ้าจะวิเคราะห์ตีความในด้านความหมายของสีตามลักษณะของการแบ่งชนชั้นวรรณะก็จะได้ว่า สีขาวนั้นแทนความหมายของความบริสุทธิ์ สะอาด ปราศจากมลทิน สีแดงน่าจะแทนความหมายของการต่อสู้ ความมีพลัง ความยิ่งใหญ่ สีเหลือง แทนความหมายของความเจริญรุ่งเรือง ส่วนสีดำ แทนความหมายของความเศร้า หดหู่ ความต่ำต้อย

สีที่เกี่ยวข้องสัมพันธ์กับทางพระพุทธศาสนาในเรื่องของฉัพพรรณรังสีคือ สีทั้ง 6 ที่พุ่งออกมาจากพระเศียรของพระพุทธเจ้าเป็นครั้งคราว ซึ่งสีทั้ง 6 นั้นคือ

นึลละ	คือ สีเขียวเหมือนดอกอัญชัน
ปีตะ	คือ สีเหลืองเหมือนหาดาลทอง
โลหิตะ	คือ สีแดงเหมือนตะวันอ่อน
โอทาคะ	คือ สีขาวเหมือนแผ่นเงิน
มัญเชฐ	คือ สีหงสบาทหรือแดงเหมือนหงอนไก่
สีประภัสสร	คือ สีเลื่อมพรายเหมือนแก้วผลึก (แสงจันทร์งาม. 2531 : 176.)

ส่วนทางพระพุทธศาสนานิกายมหายานนั้นพระพุทธเจ้าและพระโพธิสัตว์จะมีวรรณะ (สีกาย) ประจำองค์ทุกองค์เช่น ธยานิพุทธ ทั้ง 5 อันเกิดจากอำนาจฌานของพระอาทิพุทธ ได้แก่

อักโขภยะ มีวรรณะฟ้า ปางภูมิลสมุทรา(ปางมารวิชัย) มีพาหนะเป็นช้าง มีสัญลักษณ์คือวัชระ

ไวโรจนะ มีวรรณะขาว ปางธรรมจักรมูทรา(ปางปฐมเทศนา) มีพาหนะคือมังกร มีแผ่นโลหะหรือหินรูปกลมแบนเป็นสัญลักษณ์(จักร)

รัตนสัมภวะ มีวรรณะเหลือง มีสิงห์เป็นพาหนะ พระหัตถ์ทำปางประทานพร มีเพชรพลอยเป็นสัญลักษณ์

อมิตาภะ มีวรรณะแดง มีนกยูงเป็นพาหนะ ปางสมาธิมีสัญลักษณ์เป็นดอกบัว

อโมฆสิทธิ วรรณะเขียว มีครุฑเป็นพาหนะ พระหัตถ์เป็นปางอภัยมูทรา(ปางประทานอภัย) มีสัญลักษณ์คือ วิศวะวัชระ(วัชระคู่) (ผาสุก อินทราวุธ. มปป.: 92-94.)

ทางจิตวิทยา สีต่าง ๆ จะให้ความรู้สึกทางด้านจิตใจแก่ผู้มอง เช่นสีขาว ให้ความรู้สึกของความสะอาด บริสุทธิ์ ไร้เดียงสา สีแดง เป็นสีแห่งพลัง ความรุ่งเรือง ร่าเริง ตื่นเต้น สีเหลืองให้ความรู้สึกสดใส การเริ่มต้นการเรียนรู้ ความซื่อสัตย์ สีเขียว ให้ความรู้สึกผ่อนคลาย เย็น สีฟ้า ให้ความรู้สึกในด้านการค้นหา กระตุ้นการเรียนรู้ สีเขียวอมฟ้า ให้ความรู้สึกที่จะเติบโตทางสติปัญญา สีทอง ให้ความรู้สึกหรูหรา มั่งคั่ง มีพลังอำนาจ

การนำสีมาใช้ประดับตกแต่งบนธรรมาสันของช่างแต่ละกลุ่มชนจึงอาจจะมีพื้นฐานมาจากทางพระพุทธศาสนามากกว่าจะให้ความหมายทางจิตวิทยา โดยสีที่ใช้ของแต่ละกลุ่มชนนั้น ตรงกับวรรณะของพระพุทธเจ้าของนิกายมหายาน และสอดคล้องกับแสงฉับพรรณรังสีที่เปล่งออกมาจากพระเศียรของพระพุทธเจ้า แต่ความหมายของสีแต่ละสีนั้นให้ความรู้สึกไปในแนวทางของพระพุทธศาสนา คือ การอยู่อย่างบริสุทธิ์ มีความซื่อสัตย์ ตั้งใจที่จะเรียนรู้พระธรรมคำสั่งสอนของพระพุทธเจ้าอย่างมีสติ

สีในทางพระพุทธศาสนาจึงถือได้ว่าเป็นสื่อแสดงนัยยะแทนองค์พระพุทธเจ้าในขณะที่ยังทรงแสดงพระธรรมเทศนา หรือคือสัญลักษณ์แทนพระพุทธเจ้าหรือพระโพธิสัตว์ต่างๆ ของศาสนาพุทธนิกายมหายานแทนความหมายของการคุ้มครอง เมตตา ให้อภัย และการให้สติแก่พุทธศาสนิกชนทุกคน ในทางจิตวิทยาหรือทางโลก สีคือสิ่งกระตุ้นความรู้สึกของมนุษย์ให้มีความกระตือรือร้น มีสมาธิ สติ และปัญญาเพื่อการเตรียมพร้อมสำหรับการรับฟังพระธรรมคำสั่งสอนขององค์พระสัมมาสัมพุทธเจ้า

3.3 ผลการวิเคราะห์วัสดุที่ใช้ในการประดับธรรมาสัน

จากการศึกษาธรรมาสันกลุ่มตัวอย่างพบว่า ธรรมาสันทุกกลุ่มชนชาติจะมีการใช้กระจกเป็นวัสดุในการตกแต่งบนธรรมาสัน และกลุ่มชนชาติที่นิยมนำกระจกมาประดับธรรมาสันคือ กลุ่มชนชาวไทยกับกลุ่มชนชาวจีน กลุ่มชนชาวขาลวกกับกลุ่มชนชาวมอญนิยมนำมาประดับเพียงบางส่วนเท่านั้น รูปแบบของการประดับกระจกบนธรรมาสันสามารถสรุปได้ 3 รูปแบบดังนี้

3.3.1 การประดับกระจกแบบเฉพาะจุดที่บริเวณลวดลาย

3.3.2 การประดับกระจกแบบเป็นพื้นหลัง (black ground) ของลวดลาย

3.3.3 การประดับกระจกแบบเป็นลวดลายพื้นเต็มหน้า

4. การวิเคราะห์คุณค่าทางความงาม (Aesthetic Quality)

การวิเคราะห์คุณค่าทางความงาม (Aesthetic Quality) นี้จะวิเคราะห์ในด้านของความเป็นภูมิปัญญาพื้นบ้านที่สร้างสรรค์ธรรมาส์ออกมาจากความศรัทธา ความเชื่อ ความคิด ประสบการณ์ และจินตนาการของช่างแต่ละบุคคลที่มีต่อพระพุทธศาสนา

ธรรมาส์เป็นความงามทางศิลปกรรมที่แฝงด้วยปรัชญาทางความคิดด้านศาสนา ผู้ที่มองธรรมาส์อย่างลึกซึ้ง มีสติ มองอย่างเรียวรู้ยอมจะทำให้เกิดสุนทรีย์อารมณ์ (Aesthetic emotion) คือสภาวะของจิตที่มีความซาบซึ้งในรสพระธรรมคำสั่งสอนของพระพุทธเจ้า ที่ช่างได้สร้างสรรค์ไว้ในรูปแบบของธรรมาส์ ธรรมาส์แต่ละหลังจะก่อให้เกิดคุณค่าทางความงาม (Aesthetic Quality) มากหรือน้อยเพียงใดขึ้นอยู่กับความเข้าใจในด้านพระธรรมคำสั่งสอนของพระพุทธเจ้าของช่างว่ามีมากหรือน้อย เนื่องจากถ้าช่างมีความเข้าใจในพระธรรมคำสั่งสอนอย่างแท้จริงและลึกซึ้ง ช่างก็ย่อมจะสร้างสรรค์ธรรมาส์ด้วยกระบวนการทางความคิดที่กลั่นออกมาจากความรู้อย่างเห็นจริง และความซาบซึ้งในรสพระธรรม ทำให้ก่อให้เกิดเป็นจินตนาการ ความคิดต่างๆที่จะสอดแทรกลงไปในการสร้างสรรค์ธรรมาส์

เอกลักษณ์ของธรรมาส์แต่ละหลังที่ได้รับการสร้างสรรค์ขึ้นมาจากช่างแต่ละบุคคลจึงมีความแตกต่างกันไปตามกระบวนการทางความคิดอันก่อให้เกิดขึ้นจากความศรัทธาของช่างที่มีต่อพระพุทธศาสนาของช่าง เมื่อมีพลังศรัทธาช่างย่อมให้ความเอาใจใส่ในทุกขั้นตอนของการสร้างสรรค์ ผลงานที่ออกมาจึงมีความละเอียด ประณีต และแสดงถึงความตั้งใจจริง ความอดทน ความวิริยะอุตสาหะของช่างในการที่จะสร้างสรรค์ธรรมาส์ออกมาให้สมบูรณ์เท่าที่ความสามารถและความชำนาญของตัวเองจะทำได้ โดยมีได้คำนึงถึงเงินค่าจ้าง ดังกรณีของช่างโต๊ะ นามแป้น ที่ได้ค่าจ้างในการสร้างธรรมาส์เป็นเรือนหอ 1 หลังในการสร้างธรรมาส์โดยมีพ่อ เข็ม-แม่ผ่าน แจ่มพันธุ์เป็นผู้ว่าจ้างสร้างถวายให้กับวัดตะโก(ปาน พวงละออง. สัมภาษณ์. 2546) การมองธรรมาส์เพื่อให้เกิดสุนทรีย์อย่างแท้จริงจึงต้องมองอย่างมีสติ มองอย่างเพ่งพินิจ พิจารณาย่อมจะนำพาให้เกิดปัญญาและเมื่อปัญญาเกิดความงามทางจิต ทางใจก็จะบังเกิดขึ้นด้วยพร้อมๆ กัน

ธรรมาส์จึงเป็นความงามทั้งภายนอกและความงามภายในกล่าวคือ ความงามภายนอกได้แก่ความงามของโครงสร้าง รูปทรง ลวดลาย ที่สามารถรับรู้ได้ด้วยสายตา เป็นความงามเพียงผิวเผิน เป็นเปลือกนอกทุกคนสามารถรับรู้ได้ แต่ความงามภายในเป็นความงามที่ต้องใช้ระยะเวลาในการพินิจ พิจารณาหรืออย่างมีสติ จึงจะก่อให้เกิดขึ้นเป็นความงามทางพุทธิปัญญา ซึ่งการรับรู้ความงามภายในนี้ แต่ละบุคคลย่อมรับรู้ได้ไม่เท่ากันจะมากหรือน้อยหรือไม่รู้เลย ย่อมขึ้นอยู่กับสติปัญญาในการรับรู้ของแต่ละบุคคล และบุคคลใดที่สามารถรับรู้ถึงความงามทั้ง 2 ด้านได้ย่อมส่งผลต่อความงามทางจิตใจของบุคคลผู้นั้น บุคคลผู้นั้นก็จะได้รับการขัดเกลาทางจิตใจจิตใจก็จะอยู่ในสภาวะที่สะอาด บริสุทธิ์สบาย และเมื่อจิตใจได้รับการขัดเกลาแล้วก็จะส่งผลออกมาทางกาย ใบนานจะยิ้มแย้ม แจ่มใส กิริยาสงบนิ่ง มีสติรู้คิด ทำให้สามารถดำรงชีวิตในสังคมได้อย่างมีความสุข ธรรมาส์แต่ละหลังจึงมีคุณค่าทางความงาม (Aesthetic Quality) ทั้งทางโลกและทางธรรมด้วยการกลั่นกรองทางกระบวนการความคิดของช่างแต่ละบุคคล แต่ละกลุ่มชนด้วยความศรัทธาที่มีต่อพระพุทธศาสนา ผสมผสานกับคติความเชื่อ ประเพณีและค่านิยมจนก่อให้เกิดเป็นธรรมาส์ที่ทรงคุณค่าทางความงามตามแบบภูมิปัญญาพื้นบ้านอย่างแท้จริง

บทที่ 5

สรุปผล อภิปรายผล และข้อเสนอแนะ

สังเขปความมุ่งหมาย การกำหนดประชากรและการเลือกกลุ่มตัวอย่าง

ความมุ่งหมายของการศึกษาค้นคว้า

1. เพื่อศึกษาถึงอิทธิพลในด้านคติความเชื่อความศรัทธาของกลุ่มชนต่างๆ(กลุ่มชนชาติไทย กลุ่มชนชาติมอญ กลุ่มชนชาติจีน กลุ่มชนชาติลาว)ในจังหวัดลพบุรีที่มีต่อพระพุทธศาสนาในการสร้างสรรค์ลวดลายบนธรรมาสน์

2. เพื่อศึกษารูปทรง ลวดลาย และโครงสร้างโดยรวมของธรรมาสน์ในกลุ่มชนต่างๆและเปรียบเทียบถึงอิทธิพลทางศิลปะที่ได้รับในแต่ละกลุ่มชน

การกำหนดประชากรและการเลือกกลุ่มตัวอย่าง

ประชากร

ประชากร คือ ธรรมาสน์ยอดที่อยู่ในวัด ในเขตพื้นที่การปกครองของจังหวัดลพบุรี ประกอบไปด้วย 11 อำเภอ คือ อำเภอเมืองลพบุรี อำเภอโคกสำโรง อำเภอโคกเจริญ อำเภอชัยบาดาล อำเภอท่าม่วง อำเภอท่าหลวง อำเภอบ้านหมี่ อำเภอพัฒนานิคม อำเภอลำสนธิ อำเภอสระโบสถ์ อำเภอหนองม่วง

กลุ่มตัวอย่าง

กลุ่มตัวอย่าง คือ ธรรมาสน์ยอดของวัดที่อยู่ในเขตอำเภอเมืองลพบุรี อำเภอท่าม่วง อำเภอบ้านหมี่ เนื่องจากเป็นพื้นที่ที่มีความเป็นมาทางประวัติศาสตร์ที่ยาวนานเป็นแหล่งชุมชนในสมัยทราวดี และเนื่องจากการที่มีแม่น้ำไหลผ่าน 2 สายคือแม่น้ำลพบุรีและแม่น้ำบางขามทำให้มีความอุดมสมบูรณ์กลุ่มชนที่มาอาศัยอยู่จึงมีหลากหลายกลุ่มชนได้แก่ กลุ่มชนชาติไทย กลุ่มชนชาติมอญ กลุ่มชนชาติลาว กลุ่มชนชาติจีน วิธีการคัดเลือกธรรมาสน์ใช้วิธีการคัดเลือกแบบเจาะจง(Purposive Sample) โดยมีหลักเกณฑ์ในการคัดเลือกกลุ่มตัวอย่างดังนี้

1. ธรรมาสน์ต้องเป็นธรรมาสน์ยอด

2. ธรรมาสน์ต้องมีลักษณะที่เป็นเอกลักษณ์เฉพาะที่แสดงถึงความเป็นภูมิปัญญาท้องถิ่นของกลุ่มชนต่างๆในจังหวัดลพบุรี

3. สภาพของธรรมาสน์ต้องอยู่ในสภาพที่สมบูรณ์ เกือบสมบูรณ์

จากการคัดเลือกตามเกณฑ์ที่กำหนดได้กลุ่มตัวอย่างของธรรมาสน์ในอำเภอเมืองลพบุรี อำเภอท่าม่วงและอำเภอบ้านหมี่ จำนวน 35 หลัง ดังรายละเอียดต่อไปนี้

1. กลุ่มตัวอย่างของธรรมาสน์ที่อยู่ในวัดเขตอำเภอเมืองลพบุรีมีจำนวน 11 หลัง จากวัดดังต่อไปนี้ วัดเสาธงทอง วัดน้ำจั้น วัดโคกโพธิ์กุ่มชูร วัดโพธิ์ระหัด วัดตะเคียน วัดท่าข้าม วัดพรหมมาสเตอร์ วัดมณีชลขันธ์ วัดโพธิ์เทพประสิทธิ์ วัดโคกลำพาน วัดตะโก

2. กลุ่มตัวอย่างของธรรมาสน์ที่อยู่ในวัดเขตอำเภอท่าม่วงมีจำนวน 8 หลัง จากวัดดังต่อไปนี้ วัดท่าราบ วัดปากคลอง วัดหนองปลาตุก วัดปากน้ำ วัดท่าโขลง วัดมูจลินท์ วัดสามัคคีธรรม วัดหัวลำโรง

3. กลุ่มตัวอย่างของธรรมาสน์ที่อยู่ในวัดเขตอำเภอบ้านหมี่มีจำนวน 16 หลัง จากวัดดังต่อไปนี้ วัดกัทลีพนาราม วัดสำโรงใหญ่ วัดหินบักใหญ่ วัดคุ้งท่าเสา วัดเนินยาว วัดมะขามเฒ่า วัด

สระเตยน้อย วัดมหาสอน วัดสายห้วยแก้ว วัดโพนทอง วัดราษฎร์ธานี วัดหนองเมือง วัดห้วยกรวด วัดเขาวงกต วัดทุ่งทะเลหญ้า วัดบางกะพี้ใหญ่

สรุปผลการศึกษาค้นคว้า

กลุ่มชนต่าง ๆ อันประกอบไปด้วยกลุ่มชนชาวไทย กลุ่มชนชาวลาว กลุ่มชนชาวจีนและกลุ่มชนชาวมอญ จะมีคติความเชื่อทางด้านพระพุทธศาสนาเป็นไปในแนวทางเดียวกัน ในขณะที่เดียวกันในด้านคติความเชื่อพื้นฐานของกลุ่มชนแต่ละกลุ่มชนก็จะถูกนำมาสร้างสรรค์ร่วมกับคติความเชื่อทางพระพุทธศาสนาด้วย ปัจจัยตรงนี้มีผลทำให้เกิดความแตกต่างของธรรมาสันในแต่ละกลุ่ม ทำให้สามารถสรุปผลการวิเคราะห์ตามเกณฑ์การวิเคราะห์ได้ดังนี้

1.สรุปผลการวิเคราะห์คติความเชื่อ ความศรัทธาที่มีต่อพระพุทธศาสนาของกลุ่มชน(กลุ่มชนชาวไทย กลุ่มชนชาวลาว กลุ่มชนชาวมอญ กลุ่มชนชาวจีน)ในจังหวัดลพบุรีที่มีผลต่อการสร้างสรรค์ลวดลายบนธรรมาสันได้ดังนี้

1.1.ลวดลายที่ได้จากพันธุ์พฤกษา แบ่งได้เป็น 2 หมวดคือ ลวดลายดอกไม้ กับลวดลายต้นไม้ทั้งบนบกและในน้ำ มีลวดลายที่สำคัญได้แก่

ลวดลายดอกบัว เป็นลวดลายที่ปรากฏบนธรรมาสันทุกกลุ่มชน เนื่องจากทุกกลุ่มชนมีคติความเชื่อร่วมกันที่มาจากพระพุทธศาสนา และดอกบัวก็เปรียบได้กับดอกไม้ประจำศาสนาพุทธ เป็นดอกไม้ทิพย์ สะอาด บริสุทธิ์ เป็นสิ่งแทนพระธรรมคำสั่งสอนขององค์สัมมาสัมพุทธเจ้า เป็นสิ่งเตือนสติของพระภิกษุสงฆ์ให้ประพฤติตนในทางที่ถูกที่ควร ลวดลายดอกบัวจึงปรากฏให้เห็นบนธรรมาสันทุกหลังในรูปแบบที่แตกต่างกันไปตามแต่ช่างจะจินตนาการคิดประดิษฐ์สร้างสรรค์ออกมาภายใต้คติความเชื่อทั้งทางพระพุทธศาสนาและคติความเชื่อของกลุ่มชน

ลวดลายต้นไม้ ก็เป็นอีกลวดลายหนึ่งที่เกี่ยวข้องสัมพันธ์กับพระพุทธเจ้าตั้งแต่ประสูติ ตรัสรู้ และปรินิพพาน กล่าวคือต้นไม้ที่เป็นสัญลักษณ์แทนการประสูติได้แก่ต้นสาละ แทนการตรัสรู้ได้แก่ต้นโพธิ์ และแทนการปรินิพพานได้แก่ต้นรัง ต้นไม้จึงเปรียบเสมือนตัวแทนของพระพุทธเจ้าในเหตุการณ์ต่างๆทั้งสามเหตุการณ์นั้น

1.2.ลวดลายที่ได้จากสัตว์ แบ่งได้ 2 หมวดคือ ลวดลายสัตว์ที่อยู่ในธรรมชาติ กับลวดลายที่เกิดจากจินตนาการ เป็นลวดลายที่แสดงถึงเอกลักษณ์ของกลุ่มชนได้เป็นอย่างดีดังตัวอย่างลวดลายต่อไปนี้

ลวดลายพญานาคและลวดลายมังกร ลวดลายทั้ง 2 ลวดลายนี้เกิดจากคติความเชื่อของกลุ่มชนที่แตกต่างกัน คือ ลวดลายพญานาคเกิดจากคติความเชื่อของกลุ่มชนชาวไทยกับกลุ่มชนชาวลาว ส่วนลวดลายมังกรเกิดจากคติความเชื่อของกลุ่มชนชาวจีน ถึงแม้ว่ารูปลักษณะของสัตว์ทั้ง 2 ชนิดนี้จะแตกต่างกันไปตามจินตนาการและความคิดสร้างสรรค์ของช่างภายในกลุ่มชนก็ตาม แต่ในทางความหมายหรือตัวแทนของสัญลักษณ์ทั้งทางพระพุทธศาสนาและทางคติความเชื่อของกลุ่มชนกลับมีความคล้ายคลึงหรืออาจจะกล่าวได้ว่าเหมือนกันก็เป็นได้ จากการวิเคราะห์พบว่าทั้งพญานาคและมังกรเป็นสัตว์ที่ให้การปกป้องรักษาพระพุทธศาสนา ป้องกันสิ่งชั่วร้ายต่างๆในขณะที่เดียวกันก็เป็นสัญลักษณ์ของน้ำ ความอุดมสมบูรณ์ มีส่วนเกี่ยวข้องกับการกำหนดวิถีชีวิตของผู้คนในกลุ่มชน ซึ่งในความหมายอย่างหลังนั้นจะอยู่ในคติความเชื่อของกลุ่มชนชาวลาวกับกลุ่มชนชาวจีน

ลวดลายหงส์ เป็นลวดลายที่ทางกลุ่มชนชาวมอญจะให้ความสำคัญในด้านของการเป็นสัญลักษณ์ที่แสดงถึงความเป็นชนชาติควบคู่ไปกับคติความเชื่อทางพุทธศาสนา

นอกจากนี้ลวดลายสัตว์ยังปรากฏให้เห็นอีกหลายชนิด ไม่ว่าจะเป็นลวดลายกิ้งกือ ลวดลายค้างคาว ลวดลายสิงห์ โดยแต่ละลวดลายก็จะแสดงถึงคติความเชื่อทั้งทางด้านพระพุทธศาสนาและความเชื่อดั้งเดิมของกลุ่มชน

1.3. ลวดลายที่ได้จากเทวดา และมนุษย์ มีลวดลายที่แสดงถึงความเป็นชนชาติคือ

ลวดลายพระแม่ธรณี แสดงถึงกลุ่มชนชาวไทย เนื่องจากกลุ่มชนชาวไทยมีคติความเชื่อทั้งในด้านของพระพุทธศาสนาและความเชื่อทางคติของกลุ่มชนที่เป็นตัวแทนของผืนดิน เป็นผู้คุ้มครองความอุดมสมบูรณ์ของผืนดิน มีผลต่อความเจริญงอกงามของพืชผลธัญญาหาร

ลวดลายนาคา เป็นลวดลายคติความเชื่อของกลุ่มชนชาติจีน ในด้านของความมั่งคั่ง

ลวดลายพระเวชสังคร เป็นลวดลายที่ปรากฏบนธรรมาสน์ของกลุ่มชาวลาวอาจสีบ เนื่องจากคติความเชื่อในเรื่องแผ่นดินของพระศรีอาริเมตไตรย์

1.4. ลวดลายที่ได้จากการประดิษฐ์หรือผูกลาย โดยทั่วไปลวดลายนี้จะเกิดจากการนำเอาลวดลายแม่แบบทั้ง 3 ชนิดข้างต้นมาผูกหรือประดิษฐ์เป็นลวดลายใหม่ ความหมายทางคติความเชื่อจึงผสมผสานกันตามลวดลายที่นำมาผูกหรือประดิษฐ์ แต่จะขอกกล่าวถึงลวดลายหนึ่งเป็นลวดลายที่มีต้นกำเนิดจากประเทศอินเดียคือลวดลายปुरुณฆฎะ หรือลวดลายปुरुณะกลศ เป็นสัญลักษณ์แทนความอุดมสมบูรณ์ในทางพระพุทธศาสนา ลวดลายนี้แทนการเกิดหรือการประสูติขององค์สัมมาสัมพุทธเจ้าเริ่มใช้กันเมื่อประมาณ 300-400 ปีหลังจากที่พระพุทธเจ้าเสด็จปรินิพพาน มักจะพบลวดลายนี้ที่พนักทางขึ้นธรรมาสน์

คติความเชื่อของกลุ่มชนต่าง ๆ ที่สะท้อนออกมาทางลวดลายจึงสามารถบ่งบอกถึงความเป็นกลุ่มชนได้ดังนี้

ลายหงส์ สามารถบ่งบอกถึงความเป็นชนชาติของกลุ่มชนชาวมอญ ลายหงส์จึงปรากฏบนธรรมาสน์ของกลุ่มชนชาวมอญทั้งในส่วนของบันไดและแท่นนาคเศียรปัก

ลายมังกร เป็นลวดลายที่แสดงถึงความเป็นกลุ่มชนชาวจีน ธรรมาสน์ที่สร้างโดยช่างกลุ่มชนชาวจีนทุกหลังจึงมีการประดับลวดลายมังกร

ลายนาคหรือพญานาค เป็นลวดลายที่แสดงถึงกลุ่มชนชาวไทยและกลุ่มชนชาวลาว ธรรมาสน์ของกลุ่มชนชาวไทยและกลุ่มชนชาวลาวจึงปรากฏลวดลายพญานาคให้เห็นในรูปแบบของบันได

2. สรุปผลการวิเคราะห์โครงสร้างโดยรวม ส่วนประกอบและอิทธิพลทางศิลปะของธรรมาสน์ยอด ได้ดังนี้

2.1 โครงสร้างโดยรวมของธรรมาสน์ สรุปโครงสร้างของธรรมาสน์ทั้ง 4 กลุ่มชน จะประกอบไปด้วย 4 ส่วนคือ ส่วนหลังคาหรือส่วนยอด ส่วนตัวเรือนหรือส่วนกลาง ส่วนฐาน และส่วนบันได เมื่อทำการศึกษาพบลักษณะของโครงสร้างธรรมาสน์สามารถนำมาผนวกเข้ากับหัวใจหรือจุดมุ่งหมายของพระพุทธศาสนาได้อย่างกลมกลืน ดังภาพประกอบการเปรียบเทียบด้านล่างนี้

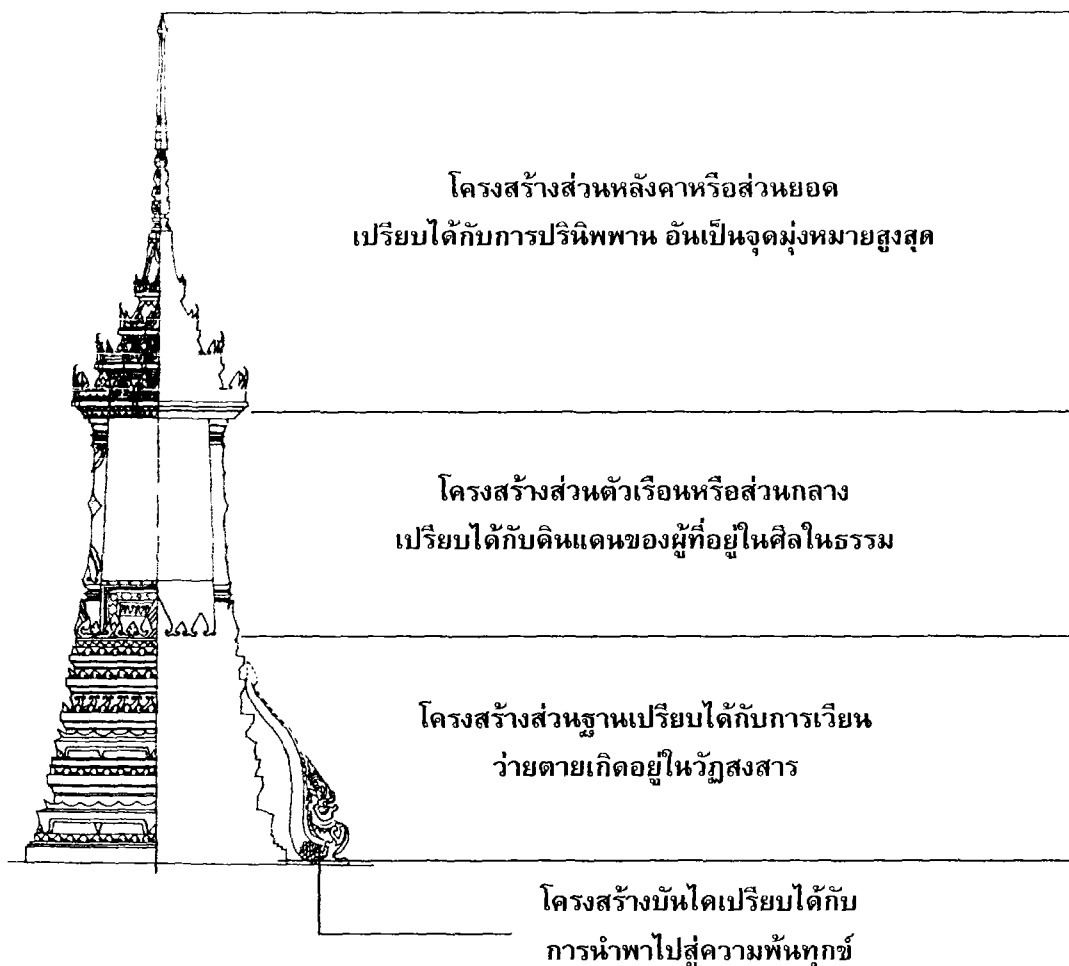

ภาพประกอบ 226 เปรียบเทียบโครงสร้างของธรรมาสถ์กับจุดมุ่งหมายของพระพุทธศาสนา

2.2 ส่วนประกอบของธรรมาสถ์ สรุปได้ว่า

2.2.1 ส่วนของหลังคาหรือส่วนยอดจะมี 2 รูปแบบคือ แบบแรกเป็นแบบยอดปราสาท มีลักษณะเรียงซ้อนกันขึ้นไปตั้งแต่ 2 ชั้นแต่ไม่เกิน 7 ชั้น ปรกติจะอยู่ที่ 3 ชั้น 5 ชั้นและ 7 ชั้น มักจะประดับตกแต่งด้วยบันแถลง นาคเศียร ปัก กระจิ่ง แบบที่ 2 เป็นแบบยอดโดม ทรงหลังคาจะไม่มีการซ้อนกันเป็นชั้นๆ แต่จะเป็นลักษณะของหลังคาทรงโค้ง ครึ่งวงกลมแล้วมีการประดับปลียอดตรงกลาง หลังคา ส่วนสันตะเมี่ยมักจะประดับลวดลายที่ได้จากการประดิษฐ์หรือผูกลายด้วยวิธีการฉลุ

2.2.2 ส่วนตัวเรือนหรือส่วนกลางจะมีทั้งที่เป็นรูปแบบโปร่งและที่บั้นขึ้นอยู่กับคติความเชื่อของกลุ่มชน โดยทั่วไปส่วนนี้จะประกอบไปด้วยเสามิทั้งเสาเหลี่ยมและเสาย่อมุมไม้สิบสอง กาบไผ่หรือ กาบพรหมศร คันทวย สำหรับวางผึ้ง(ประดับตรงกลางระหว่างเสาแต่ละด้าน) และติดประจํายามรดอก

2.2.3 ฐานของธรรมาสถ์ยอดจากกลุ่มตัวอย่างสรุปได้ 7 แบบคือ

แบบที่ 1 เป็นแบบฐานที่บั้นเรียงซ้อนกันหลายๆชั้น

แบบที่ 2 เป็นแบบฐานโปร่งกึ่งที่บ

แบบที่ 3 เป็นแบบฐานโปร่งรองรับด้วยเสาโค้งกลม

แบบที่ 4 เป็นแบบฐานโปร่ง

แบบที่ 5 เป็นแบบฐานที่รูปทรงสี่เหลี่ยม

แบบที่ 6 เป็นแบบฐานรูปสี่เหลี่ยม

แบบที่ 7 เป็นแบบฐานโครงสร้างบ้านเรือนไทย

ฐานแต่ละชนิดก็จะมียอดประกอบแต่ละส่วนที่แตกต่างกันไปในแต่ละหลังของธรรมาสน์แต่ละกลุ่มชน

2.2.4 บันไดธรรมาสน์จะนิยมจำหลักเป็นลวดลายพญานาคและจะมีชั้นบันไดอยู่ที่ 3 – 4 ชั้นและ 5 ชั้น ในบางหลังบันไดอาจมีศิลปะคล้ายมังกรหรือสิงห์หรือกิ้งก่าระหว่างมังกรกับนาค สืบเนื่องมาจากช่างที่สร้างเป็นช่างชาวจีนที่เข้ามาตั้งหลักปักฐานอยู่ในประเทศไทย ความชำนาญในด้านของการจำหลักลวดลายพญานาคยังไม่ดีหรืออาจเป็นเพราะต้องการสอดแทรกคติความเชื่อของกลุ่มชนชาติตนเองลงไป จึงเปลี่ยนจากศิลปะนาคเป็นศิลปะของมังกรหรือสัตว์ชนิดอื่น ๆ

2.3 อิทธิพลทางศิลปะของธรรมาสน์ จากกลุ่มตัวอย่างของธรรมาสน์ยอดจำนวน 35 หลัง พบว่า ทั้งโครงสร้างและลวดลายที่ปรากฏบนธรรมาสน์ยอดในบางช่วงจะได้รับอิทธิพลการสร้างสรรคจากศิลปกรรมตะวันตก รวมถึงกรรมวิธีการสร้างสรรค์ลวดลายจากวิธีการจำหลักมาเป็นวิธีการฉลุลวดลายเช่น ธรรมาสน์วัดโคกกำพาน ธรรมาสน์วัดท่าข้าม ธรรมาสน์วัดตะเคียน ธรรมาสน์วัดหัวสำโรง

3.สรุปผลการวิเคราะห์ลวดลายและการตกแต่งที่ใช้กับธรรมาสน์ พอจะสรุปได้ว่าลวดลายที่ใช้โดยทั่วไปคือ ลวดลายที่ได้จากพันธุ์พฤกษา ลวดลายที่ได้จากสัตว์สัตว์ ลวดลายที่ได้จากคนและเทวดา และลวดลายที่ได้จากการประดิษฐ์หรือผูกลาย ในแต่ละกลุ่มชนก็จะมีเอกลักษณ์เฉพาะของลวดลายและการใช้สีตกแต่งบนธรรมาสน์ดังนี้

กลุ่มชนชาวไทย ลวดลายจะมีความอ่อนช้อย มีการประดับส่วนปลายของลาย มีความละเอียด มักจะนำเอาลวดลายจากธรรมชาติมาประดิษฐ์หรือผูกลายเป็นลายใหม่มากกว่าจะทำเลียนแบบให้เหมือนจริง ภายในลวดลายก็จะมีการใช้ลายกนกร่วมด้วย สีที่ใช้ตกแต่งคือสีทอง สีแดง และใช้กระจกเป็นวัสดุในการตกแต่ง สร้างลวดลายด้วยกรรมวิธีการจำหลักและฉลุ

กลุ่มชนชาวลาว ลวดลายของกลุ่มชนชาวลาวจะมีสายละเอียดไม่มากนัก จะใช้เพียงโครงร่างของต้นแบบเท่านั้น ไม่เห็นในสายละเอียดมีความเหมือนจริงมากกว่าลายไทย ในกรณีของลวดลายดอกไม้ไม่นิยมมีลายกนกประกอบในลวดลาย ลักษณะของลวดลายจึงมีความเรียบง่าย สีที่ใช้ตกแต่งบนธรรมาสน์นิยมใช้สีหลากหลายสีในการตกแต่งเช่น สีแดง สีขาว สีเขียว สีเขียวอมฟ้า เป็นต้น ไม่ค่อยนิยมการประดับกระจก กรรมวิธีการสร้างลวดลายด้วยวิธีการเขียนและวิธีการจำหลัก

กลุ่มชนชาวจีน ลวดลายมีความละเอียดเหมือนจริง ทำให้ผลงานที่ออกมาเหมือนมีชีวิต ลักษณะของลวดลายจึงเป็นแบบเหมือนจริง สีที่ใช้ตกแต่งบนธรรมาสน์คือ สีทองกับสีแดง สร้างลวดลายด้วยกรรมวิธีการจำหลัก วิธีการเขียน และวิธีการฉลุ

กลุ่มชนชาวมอญ ลวดลายจะมีลักษณะของการผสมกันระหว่างลักษณะของลวดลายของกลุ่มชนชาวไทยกับของกลุ่มชนชาวลาว คือมีลักษณะของการประดับส่วนปลายของลาย แต่ไม่ลงในสายละเอียดมาก จะมีโครงสร้างของลายแบบเรียบง่าย

4.สรุปผลการวิเคราะห์คุณค่าทางความงาม(Aesthetic Quality) ธรรมาสน์ที่เกิดจากภูมิปัญญาของช่างพื้นบ้านพื้นถิ่นจึงแฝงไปด้วยคุณค่าทางความงาม(Aesthetic Quality) ทั้งทางโลกและทาง

ธรรมที่ช่างแต่ละกลุ่มชนได้สร้างด้วยพลังศรัทธาทางพระพุทธศาสนาผสมผสานกับคติความเชื่อดั้งเดิมภายในกลุ่มชนตนเอง จนก่อให้เกิดเป็นความงามอันทรงคุณค่า คุณค่าทางความงามของธรรมาสันจะมีมากหรือน้อยก็ขึ้นอยู่กับสติและปัญญาของผู้รับรู้อาจจะสามารถเข้าถึงคุณค่าของธรรมาสันที่ได้มากหรือน้อยเพียงใด ดังลักษณะของดอกบัว 4 เหล่าที่พระพุทธเจ้าทรงเปรียบเทียบกับการรับรู้ของมนุษย์ 4 ลักษณะคือ

1. บัวพ่นน้ำ หมายถึง บุคคลที่เพียงได้ฟังพระธรรมเทศนาเพียงครั้งเดียวก็สามารถตรัสรู้มรรคผลได้เรียกว่า อุกมฺภิตฺตัญญู
2. บัวปริ่มน้ำหรือเกือบจะพ่นน้ำ หมายถึง บุคคลที่มีกิเลสอยู่ปานกลางจำเป็นต้องอธิบายรายละเอียดของพระธรรมเทศนาให้มากกว่าลักษณะแรก จึงจะสามารถบรรลุมรรคผลได้ เรียกว่า อิปจิตฺตัญญู
3. บัวใต้น้ำ หมายถึง บุคคลที่เปรียบดั่งบัวใต้น้ำ แต่มีโอกาที่จะบรรลุมรรคผลได้ แต่ต้องบำเพ็ญตนควบคู่กับการสวดพระธรรมคำสั่งสอน เรียกว่า ไนยะหรือเนยยะ
4. บัวในตม หมายถึง เป็นบุคคลที่ไม่สามารถตัดกิเลสจนบรรลุมรรคผลได้ เปรียบดั่งบัวที่อยู่ในโคลนตมเป็นอาหารของเต่า ปลา เรียกบุคคลลักษณะนี้ว่า ปทปฺรมะ

อภิปรายผลการศึกษาค้นคว้า

อาณาจักรสยาม คือ ชื่อของประเทศไทยในอดีต เป็นอาณาจักรที่มีการดำรงอยู่ของกลุ่มชนต่างๆ หลายเผ่าพันธุ์ มีความหลากหลายทางวัฒนธรรม ขนบธรรมเนียม ประเพณี ดินแดนของอาณาจักรสยามกว้างไกลก่อนที่จะต้องสูญเสียดินแดนไป เพื่อแลกกับความเป็นเอกราชในปัจจุบันนี้ สังคมโดยพื้นฐานของประเทศไทยจึงเป็นสังคมแบบสหพันธ์ มีความเป็นอยู่ที่หล่อนหลอมเป็นอันหนึ่งอันเดียวกันทั้งทางด้านศิลปวัฒนธรรม ขนบธรรมเนียมประเพณีหรือแม้กระทั่งทางด้านศาสนาและปรัชญา โดยทราบได้จากผลงานทางศิลปะที่มนุษย์ได้สร้างขึ้น พิริยะ ไกรฤกษ์ ได้กล่าวถึงการหล่อนหลอมทางด้านปรัชญา ความเชื่อและศาสนาไว้ว่า

ข้อมูลทางศิลปะจึงแสดงให้เห็นว่าพื้นฐานของอารยธรรมไทยในช่วงระยะเวลาก่อนพุทธศตวรรษที่ 19 คือ ก่อนที่ชาวไทยจะมีบทบาทในผืนแผ่นดินที่เป็นประเทศไทยในปัจจุบันนั้น มีความผูกพันอย่างลึกซึ้งกับความหลากหลายทางด้านปรัชญา และความเชื่อในพระพุทธศาสนาและศาสนาพราหมณ์ ซึ่งนับเป็นสิ่งสำคัญในการหล่อนหลอมอารยธรรมและความเป็นเลิศในทางปัญญา(พิริยะ ไกรฤกษ์. 2544: 177-178)

ประเทศไทยจึงเป็นประเทศที่เกิดจากความหลากหลายของชาติพันธุ์ ที่หล่อนหลอมรวมกันให้เป็นประเทศไทยได้โดยไม่มีความขัดแย้งทั้งทางเชื้อชาติ ศาสนา และขนบธรรมเนียม ประเพณี จังหวัดลพบุรีจึงเปรียบเสมือนภาพสะท้อนของสังคมในอดีต ที่ประกอบไปด้วยกลุ่มชนหลากหลายกลุ่มที่เข้ามาพำนักตั้งหลักปักฐานอยู่ในจังหวัดลพบุรี มีความหลากหลายทางวัฒนธรรม ถึงแม้ว่าความหลากหลายนั้นจะไม่แจ่มชัดดังเช่นในอดีตแต่ก็ยังคงหลงเหลือเค้าโครง ร่องรอยให้พบเห็นได้ ทั้งจากภาษา วัฒนธรรม ขนบธรรมเนียมประเพณีที่เป็นเอกลักษณ์เฉพาะของกลุ่มชน เช่น กลุ่มชนชาวลาวจะมีเอกลักษณ์ของวัฒนธรรมประกอบไปด้วย

1. ย้ายถิ่นฐานมาจากริมแม่น้ำโขง(ของ)ทั้งด้านซ้ายและขวา
2. การละเล่นแคน กินอาหารสุกๆ ดิบๆ และกินข้าวเหนียว

3. มีภาษาพูดเป็นศัพท์เฉพาะ (ภุทธ ภูมะชน. สัมภาษณ์. 2545.)

ร่องรอยของการหล่อหลอมทางศาสนาคติความเชื่อของกลุ่มชนต่างๆ ในจังหวัดลพบุรีที่ปรากฏให้เห็นเด่นชัดก็คือธรรมาสัน ธรรมาสันจึงเปรียบเสมือนตัวแทนของการผสมผสานความกลมกลืนของกลุ่มชน และแสดงถึงเอกลักษณ์เฉพาะทางคติความเชื่อดั้งเดิมภายในกลุ่มชน ดังจะเห็นได้จากผลการวิเคราะห์ที่พบว่าลวดลายหรือโครงสร้างต่างๆ ที่เกิดขึ้นแม้ส่วนหนึ่งที่มีมาจากความศรัทธาในพระพุทธศาสนาก็ตาม แต่อีกส่วนหนึ่งพบว่ามีที่มาจากคติความเชื่อ สภาพภูมิอากาศดั้งเดิมของกลุ่มชนที่สอดคล้องกันอยู่ภายในธรรมาสัน 1 หลังจนก่อให้เกิดเป็นเอกลักษณ์เฉพาะของธรรมาสันแต่ละกลุ่มชน และสามารถอยู่ร่วมกันได้อย่างสันติ จากผลการวิเคราะห์ตามเกณฑ์ทั้ง 4 ข้อทำให้ทราบถึงความสัมพันธ์ของกลุ่มชนต่างๆภายในจังหวัดลพบุรีได้ดังนี้

1.เกณฑ์การวิเคราะห์คติความเชื่อ ความศรัทธาที่มีต่อพระพุทธศาสนาของกลุ่มชน(กลุ่มชนชาวลาว กลุ่มชนชาวมอญ กลุ่มชนชาวไทย กลุ่มชนชาวจีน) ในจังหวัดลพบุรีที่มีผลต่อการสร้างสรรค์ธรรมาสัน ได้ผลการวิเคราะห์ว่า คติความเชื่อของกลุ่มชนทั้งที่มีต่อพระพุทธศาสนาและคติความเชื่อดั้งเดิมมีผลต่อการสร้างสรรค์ลวดลายบนธรรมาสัน และลวดลายนั้นยังเป็นสิ่งแสดงให้เห็นถึงความเป็นกลุ่มชนได้ ธรรมาสันของแต่ละกลุ่มชนจึงมีเอกลักษณ์ของลวดลายที่แตกต่างกัน จากผลการวิเคราะห์ทำให้ทราบว่า กลุ่มชนแต่ละกลุ่มนั้นมีการอยู่ร่วมกันอย่างไร จากกลุ่มตัวอย่างของธรรมาสันยอดทั้ง 35 หลังจะพบว่า มีมีการสร้างสรรค์ธรรมาสันของช่างกลุ่มชนชาวจีนจะกระจายอยู่ทั่วไปในทุกกลุ่มชนคือ พบลวดลายอันเกิดจากคติความเชื่อของชาวจีนปรากฏบนธรรมาสันของกลุ่มชนชาวไทย กลุ่มชนชาวลาว เช่น ธรรมาสันวัดมะขาม เฒ่าของกลุ่มชนชาวลาว ธรรมาสันวัดปากคลอง ธรรมาสันวัดสามัคคีธรรมของกลุ่มชนชาวไทย กล่าวคือชาวจีนจะสามารถเข้าได้กับกลุ่มชนอื่นๆ ในขณะที่เดียวกันฝีมือช่างของช่างกลุ่มชนชาวไทย กลุ่มชนชาวลาว กลุ่มชนชาวมอญได้แยกออกจากกันอย่างชัดเจน แต่เนื่องจากภูมิสำเนาเดิมของแต่ละกลุ่มชนเป็นประเทศที่ติดกันกับประเทศไทย มีการรับเอาคติความเชื่อมาจากพุทธศาสนาเหมือนกัน สภาพทางภูมิศาสตร์มีส่วนคล้ายกัน วิธีการดำรงชีวิตก็ใกล้เคียงกัน โครงสร้างลวดลายที่ออกมาจึงมีความเป็นไปในแนวทางเดียวกัน แต่จะไม่มีการผสมผสานร่วมกันของฝีมือช่างกล่าวคือ ถ้าวัดใดในกลุ่มชนชาวไทย ชาวลาว หรือชาวมอญ ต้องการจะบูรณะธรรมาสัน แต่ไม่สามารถหาช่างภายในกลุ่มชนตนเองได้ก็จะนิยมจ้างช่างกลุ่มชนชาวจีนมากกว่าจะจ้างช่างจากกลุ่มชนอื่นๆ กลุ่มชนชาวจีนจึงเป็นกลุ่มชนที่สามารถอยู่ร่วมกับกลุ่มชนอื่นๆได้อย่างกลมกลืน ดังคำบอกเล่าของคุณยายบุญช่วย โภธิพิบูลย์ว่า "เคยเป็นชาวจีนกวาดตุง มีอาชีพทางช่างไม้ มีเครื่องมือที่ใช้งานไม้เฉพาะเป็นของตัวเอง 1 หีบ แต่ปัจจุบันได้กระจายหายไปหมดแล้ว ระยะเวลาของการสร้างธรรมาสันจะใช้เวลาอย่างต่ำ 6 - 12 เดือน วัดที่เตี้ยได้เข้าไปสร้างเท่าที่พอจะจำได้ก็คือ วัดทองแห่งนิสยาราม วัดกะไคใหญ่ วัดถนนใหญ่ และวัดพุซงค์"(บุญช่วย โภธิพิบูลย์. สัมภาษณ์. 2545.) ธรรมาสันจึงมิได้เป็นเพียงตัวแทนของการหล่อหลอมทางวัฒนธรรม คติความเชื่อทั้งทางพระพุทธศาสนา และความเชื่อดั้งเดิมของกลุ่มชนแต่ยังสะท้อนให้เห็นถึงภาพในอดีตของชุมชนด้านการอยู่ร่วมกันของประชากรอีกด้วย

2.เกณฑ์การวิเคราะห์โครงสร้างโดยรวม ส่วนประกอบและอิทธิพลทางศิลปะของธรรมาสัน และเกณฑ์การวิเคราะห์ลวดลายและการตกแต่งที่ใช้กับธรรมาสัน ได้ผลการวิเคราะห์ว่า อิทธิพลทางตะวันตกมีผลต่อโครงสร้าง ลวดลาย และกรรมวิธีการผลิตธรรมาสัน นั้นแสดงให้เห็นว่าธรรมาสันเป็นสิ่งที่แสดงถึงฐานะทางเศรษฐกิจภายในชุมชนได้อีกทางหนึ่ง กล่าวคือ ถ้าชุมชนใดมีเศรษฐกิจที่ดี ก็จะมีการสร้างธรรมาสันถวายให้กับวัด วัดหนึ่งจึงอาจมีธรรมาสันมากกว่า 1 หลัง เช่นที่วัดทุ่งทะเลหลวงมีธรรมาสันเก่า

ที่ไม่ใช้งานแล้วถึง 3 หลังแต่ละหลังมีรายละเอียดที่แตกต่างกัน แต่โดยโครงสร้างรวมๆของธรรมาสน์น่าจะมีอายุไม่ห่างกันมากนักครมมมมมมมม 3 หลังจึงน่าจะสร้างขึ้นในเวลาใกล้เคียงกัน หรืออย่างในกรณีของวัดพรหมมมมม กับวัดโพธิ์กมมมม จากคำบอกเล่าของพระภิกษุถึงประวัติความเป็นมาของธรรมาสน์ ทำให้ทราบว่า ธรรมาสน์ทั้ง 2 หลังจากทั้ง 2 วัดผู้ก่อสร้างถวายให้คือ พ่อค้าชาวจีนที่เข้ามาทำมาค้าขายในจังหวัดลพบุรี แล้วตั้งหลักปักฐานทำมาค้าขายในบริเวณใกล้เคียงกับวัด จนเจริญรุ่งเรือง จึงได้สร้างธรรมาสน์ถวายวัดโดยการจ้างช่างชาวจีนเป็นผู้ทำการสร้าง นอกจากนี้ลักษณะของรูปทรงรูปแบบของธรรมาสน์ยังสามารถสะท้อนถึงเศรษฐกิจของชุมชนได้เป็นอย่างดีอีกด้วยเช่น ธรรมาสน์วัดท่าข้าม หรือวัดตะเคียน ที่มีรูปแบบโครงสร้างลวดลายของธรรมาสน์แตกต่างจากคติความเชื่อดั้งเดิมเป็นแบบบ้านทรงยุโรปที่ได้รับอิทธิพลมาจากทางตะวันตก แสดงให้เห็นถึงความทันสมัยของหมู่บ้าน รวมถึงฐานะทางเศรษฐกิจที่ดีจึงจะสามารถสร้างธรรมาสน์ที่ทันสมัยหรืออยู่ในสมัยนิยมได้ โครงสร้าง ลวดลาย และกรรมวิธีการผลิตของธรรมาสน์ยังสามารถสะท้อนให้เห็นถึงงานทางด้านศิลปกรรมในแต่ละช่วงสมัยได้เป็นอย่างดี เนื่องจากธรรมาสน์จะมีโครงสร้างลวดลาย และกรรมวิธีการสร้างสรรค์ที่เปลี่ยนแปลงไปจากคติความเชื่อดั้งเดิมในช่วงรัชกาลที่ 5 - 6 ซึ่งเป็นช่วงยุคเฟื่องฟูของงานศิลปกรรมทางตะวันตก ธรรมาสน์ในจังหวัดลพบุรีก็ได้รับอิทธิพลรูปแบบทางศิลปกรรมที่เฟื่องฟูนี้ด้วย เช่น ธรรมาสน์ที่วัดโคกสำพาน ธรรมาสน์วัดหัวสำโรง ธรรมาสน์วัดท่าข้าม ธรรมาสน์วัดตะเคียน และจากการลงพื้นที่จะพบว่าไม่เพียงแต่ธรรมาสน์เท่านั้นที่มีรูปแบบอิทธิพลที่ได้จากทางตะวันตก รูปแบบทางสถาปัตยกรรมของภูมิในเขตพื้นที่จังหวัดลพบุรีก็ได้รับเอาอิทธิพลทางตะวันตกนี้มาด้วย

3. เกณฑ์การวิเคราะห์คุณค่าทางความงาม(Aesthetic Quality) ผลการวิเคราะห์ปรากฏว่า ธรรมาสน์มีได้เป็นเพียงงานศิลปกรรมที่สร้างขึ้นเพื่อให้เกิดความประทับใจแก่ผู้พบเห็นเพียงเท่านั้น แต่ยังไม่แพร่ไปด้วยนัยยะทางพระพุทธศาสนาในด้านหลักธรรมคำสั่งสอน ลวดลายแต่ละลาย โครงสร้างแต่ละส่วนล้วนมีความหมายที่ซ่อนเร้นแอบแฝงรอการค้นหาค้นหาจากพุทธศาสนิกชนทุกคน ดังนั้นพุทธศาสนิกชนที่มองธรรมาสน์อย่างมีสติย่อมจะเห็นหลักความจริงที่ปรากฏบนธรรมาสน์ ในขณะที่เดียวกันความงามของธรรมาสน์จะมีเกิดคุณค่าอันใดเลยถ้าพุทธศาสนิกชนในชุมชนมิได้เข้าถึงหลักหรือแก่นของพระพุทธศาสนาอย่างแท้จริง มิใช่เพียงเปลือกนอกอย่างที่ปรากฏให้เห็นอยู่ในปัจจุบันจนเกิดเป็น "พุทธพาณิชย์" ขึ้นในสังคมยุคโลกาภิวัตน์ที่เจริญอย่างยิ่งทางด้านเทคโนโลยีและความฟุ้งเฟ้อ แต่ในด้านกลับกันความเจริญด้านจิตใจกลับลดต่ำลงจนเกือบจะเกิดการรักษา

สิ่งต่างที่ได้กล่าวมาในข้างต้นเป็นผลที่ได้จากการศึกษาและวิเคราะห์โดยตรงจากธรรมาสน์ แต่ผลพลอยได้อีกส่วนหนึ่งที่น่าสนใจไม่แพ้กันก็คือการได้ซึมซับถึงวิถีการดำเนินชีวิตของช่างผู้สร้างธรรมาสน์ในช่วง 50-60 ปีก่อนจากการถ่ายทอดของผู้ที่ใกล้ชิดกับช่างดังนี้

จากคำบอกเล่าของคุณลุงเอี่ยม เลือมาลูกศิษย์ของช่างพลอย เมืองสะอาด ว่า"ตนเองเป็นช่างไม้ด้วยการครอบครูกับช่างพลอย เมืองสะอาด ช่างไม้ในอดีตจะสามารถทำได้ทุกประเภทไม่ว่าจะเป็นโบสถ์ หน้บ้าน บ้าน ธรรมาสน์ แต่จะต้องทำการครอบครูจากช่างผู้ที่มีความชำนาญ และความสามารถเสียก่อนจึงจะสามารถทำงานไม้ได้"(เอี่ยม เลือมา. สัมภาษณ์. 2545.)

จากคำบอกเล่าของคุณยายปาน พวงละอองถึงช่างโต๊ะ นามแป้น ว่า"ช่างโต๊ะกับคุณยายเป็นญาติกัน แต่รักกันเหมือนพี่น้องที่คลานตามกันมา มีอะไรก็พูดคุยกันตลอด คุณยายเข้าวัดตั้งแต่วัยเด็กๆ โดยตามพ่อเข้ามา ช่างโต๊ะเป็นช่างแทงหยวก โดยในสมัยก่อนการเผาศพจะเผากระดูกไม่เผาศพสด จะต้องมีการสร้างเมรุ ก็จะใช้หยวกกล้วยในการประดับ ช่างจะแกะสลักลวดลายที่สวยงามลงไปบนหยวก

กล้วย ตกแต่งด้วยกระดาษสีแทนการทาสีหรือปิดทอง ต่อมาจึงเปลี่ยนมาทำงานไม้ ศาลาและธรรมาสน์ของ วัดตะโกสร้างโดยช่างโต๊ะ โดยธรรมาสน์นั้นช่างโต๊ะได้สร้างในขณะที่เป็นพระ ผู้ว่าจ้างคือพ่อเข็ม-แม่ผ่าน แจ่งพันธ์เป็นผู้ว่าจ้าง และให้ค่าตอบแทนเป็นเรือนหอไม้สัก 1 หลัง ช่างโต๊ะสร้างเสร็จก็สึกออกมาแต่งงาน" (ปาน พวงละออง. สัมภาษณ์ 2546)

สังคมในอดีตของช่างไม้จึงเป็นสังคมที่เรียบง่าย สามารถปรับเปลี่ยน ประยุกต์การทำงานได้ตาม สถานการณ์ในขณะนั้นได้อย่างเหมาะสมลงตัวด้วยความฉลาดแบบภูมิปัญญาพื้นบ้าน

ธรรมาสน์แต่ละหลังจึงมีคุณค่าทางประวัติศาสตร์ของชุมชน มีเอกลักษณ์เฉพาะที่เป็นแบบฉบับของ ตัวเอง ตามคติความเชื่อความศรัทธา ความชำนาญของช่างแต่ละกลุ่มชน แต่ปัจจุบันธรรมาสน์ ที่เกิดจาก การสร้างสรรค์ด้วยฝีมือด้วยพลังกาย ด้วยพลังใจ ด้วยพลังศรัทธาของช่างกำลังจะสูญหายไปเรื่อยๆ ถ้า มิได้รับการอนุรักษ์ให้คงอยู่สืบต่อไป รากเหง้าของชุมชนก็คงจะหมดสิ้นและสูญสลายไปคล้ายกับควันไฟที่ เพลวร้างผู้ไร้วิญญาณ ก่อนที่จะถึงเหตุการณ์นั้นเป็นไปได้หรือไม่ว่าจะให้ผู้ที่เกี่ยวข้องเข้ามามีส่วนช่วยในการ อนุรักษ์อาชีพช่างสร้างธรรมาสน์ และอนุรักษ์ธรรมาสน์ของแต่ละกลุ่มชนเท่าที่ยังปรากฏให้เห็นอยู่

ข้อเสนอแนะ

จากการศึกษาพบว่าธรรมาสน์หลังเดิมๆ ของวัดได้ถูกทิ้งร้างให้ชำรุดเสียหาย ไม่มีการดูแลเอาใจ ใส่ บ้างก็ถูกทิ้งให้ผุพังไปตามกาลเวลา บ้างก็ถูกลักขโมยหรือถูกเผาตีกรรมไป จึงควรจะให้หน่วยงานทาง ราชการที่มีส่วนเกี่ยวข้องในจังหวัดลพบุรีได้เข้ามามีบทบาทในการอนุรักษ์ธรรมาสน์ ด้วยการจัดทำเป็น พิพิธภัณฑสถานเพื่อแสดงความรู้เกี่ยวกับธรรมาสน์ หรือเข้าไปให้ความรู้แก่ประชาชนภายในชุมชน พระภิกษุถึง ความสำคัญของประวัติศาสตร์ภายในชุมชน ภูมิปัญญาของบรรพบุรุษ เพื่อที่จะได้เกิดความรักและหวงแหน สมบัติของชุมชนไว้ให้ดำรงอยู่ และเนื่องจากนโยบายของรัฐบาลในเรื่องของการสนับสนุนภูมิปัญญาท้องถิ่น หรือที่เรียกว่า OTOP(ONE TUMBON ONE PRODUCT) หรือ 1 ตำบล 1 ผลิตภัณฑ์ ธรรมาสน์อาจ เป็นอีกหนึ่งความภูมิใจของภูมิปัญญาท้องถิ่นที่สามารถแสดงให้เห็นถึงคุณค่าทั้งด้านความงามทางด้าน ศิลปกรรม คุณค่าทางประวัติศาสตร์ของกลุ่มชน และสุดท้ายที่เป็นหัวใจก็คือคุณค่าทางด้านพระพุทธศาสนา ที่เป็นจุดศูนย์รวมจิตใจของพุทธศาสนิกชนทุกคน

ข้อเสนอแนะในการวิจัย

1. กลุ่มชนในจังหวัดลพบุรีที่น่าสนใจอีกกลุ่มหนึ่ง คือ กลุ่มชนชาวไทยเบ็ง ซึ่งจะมีทั้งที่อาศัยอยู่ใน จังหวัดลพบุรี และกลุ่มชนชาวไทยเบ็งโคราช ควรมีการศึกษาถึงเอกลักษณ์ของธรรมาสน์ คติความเชื่อ เพื่อนำมาเปรียบเทียบถึงความแตกต่าง
2. ควรมีการศึกษาถึงความแตกต่างของธรรมาสน์ ระหว่างกลุ่มชนที่อาศัยทางที่ราบลุ่มกับกลุ่ม ชนที่อาศัยทางที่ราบดอน เนื่องจากจังหวัดลพบุรีมีพื้นที่ 2 ลักษณะในจังหวัดเดียวกัน
3. ควรมีการศึกษาถึงเรื่องลวดลายมังกรกับพญานาคอย่างลึกซึ้ง เนื่องจากลวดลายทั้ง 2 นี้ มี ความคล้ายคลึงกันอย่างมากถึงแม้จะเกิดมาจากคติความเชื่อของกลุ่มชนต่างกลุ่มกัน

บรรณานุกรม

บรรณานุกรม

- กรมวิชาการ,กระทรวงศึกษาธิการ. (2540). *จิตรกรรมฝาผนังนิทานชาดก(พระเจ้า 500 ชาต)*. กรุงเทพฯ: โรงพิมพ์คุรุสภาลาดพร้าว.
- กรมศิลปากร. (2518). *ตำนานมูลศาสนา*. กรุงเทพฯ: โรงพิมพ์พระจันทร์.
- (2531). *ลวดลายตัวภาพในศิลปะ*. กรุงเทพฯ: กรมศิลปากร.
- (2538). *สถาปัตยกรรมไทย*. กรุงเทพฯ: อมรินทร์พริ้นติ้ง แอนด์ พับลิชชิ่ง.
- กัญญรัตน์ เวชชศาสตร์. (2534). *การศึกษาเรื่องหงส์จากศิลปกรรมในประเทศไทย*. กรุงเทพฯ: คณะอักษรศาสตร์ มหาวิทยาลัยศิลปากร.
- กาด กุมเพชร เป็นผู้ให้สัมภาษณ์, มธุรส ตั้งสุวรรณ เป็นผู้สัมภาษณ์, ที่บ้านเลขที่ 8 หมู่ 6 ตำบลหนองทรายขาว อำเภอบ้านหมี่ จังหวัดลพบุรี เมื่อ 2 มิถุนายน 2545.
- กิ่งแก้ว อัดถากร. (2545). *ความอยู่รอดของพระพุทธศาสนา อุทาหรณ์จากสมัยกรุงศรีอยุธยา(Online)*. AvailableTelnet: http://webindex.sanook.com/arts_and_culture/history/shalawan.www.2.50megs.com/budhist-serve.htm.
- เกริ่น ศิลป์เพชร. (2520,มีนาคม). "สมุดภาพลายสัตว์หิมพานต์",*ศิลปากร*. 21(3): 60-93.
- แกมปีเฟอร์,เอนเจลเฟอร์ต. (2501). *ไทยในจดหมายเหตุแกมปีเฟอร์,เอนเจลเบอร์ต = The History of Japan together with a Description of the Kingdom of Siam 1690-1692*. แปลโดย อัมพร สายสุวรรณ. พระนคร: ม.ป.พ..
- คณะกรรมการฝ่ายประมวลเอกสารและจดหมายเหตุในคณะกรรมการอำนวยการจัดงานเฉลิมพระเกียรติพระบาทสมเด็จพระเจ้าอยู่หัว. (2542). *วัฒนธรรมพัฒนาการทางประวัติศาสตร์เอกลักษณ์และภูมิปัญญาจังหวัดลพบุรี*. กรุงเทพฯ: คณะกรรมการฯ.
- คณะกรรมการพิจารณาและจัดพิมพ์เอกสารทางประวัติศาสตร์,สำนักนายกรัฐมนตรี. (2525). *ภาพสัตว์หิมพานต์จากสมุดไทยดำของหอสมุดแห่งชาติ*. กรุงเทพฯ: อมรินทร์การพิมพ์.
- คณะกรรมการแผนกตำรา,มหามกุฏราชวิทยาลัย. (2534). *พระรัชมปัทมกถาแปล ภาค 2*. พิมพ์ครั้งที่ 13 กรุงเทพฯ: มหามกุฏราชวิทยาลัย.
- โครงการร่วมมือระหว่างสำนักงานคณะกรรมการการศึกษาแห่งชาติ(สกศ.)สำนักนายกรัฐมนตรี,สถาบันวิจัยเพื่อการพัฒนาการศึกษาสำหรับผู้มีความสามารถพิเศษด้านทัศนศิลป์และศิลปะการแสดง(สวพทศ.)และคณะศิลปกรรมศาสตร์,มหาวิทยาลัยศรีนครินทรวิโรฒ. (2544). *แผนกลยุทธ์เพื่อการพัฒนาพฤกษศิลป์ศึกษาสำหรับสังคมไทย*. กรุงเทพฯ: คณะศิลปกรรมศาสตร์มหาวิทยาลัยศรีนครินทรวิโรฒ.
- โครงการสืบสานมรดกวัฒนธรรมไทย. (2542). *มรดกช่างศิลป์ไทย*. กรุงเทพฯ: คุรุสภา.
- จารุวรรณ พุ่มพฤกษ์. (2545) *ชาติพันธุ์วิทยาในจังหวัดลพบุรี* (Online). Available Telnet:<http://www.vits.ac.th>.

- จุลทรรศน์ พยาฆรานนท์. (2542). "ธรรมาสัน," ใน *สารานุกรมวัฒนธรรมไทยภาคกลางเล่ม 6*. หน้า 2817-2820. กรุงเทพฯ: มูลนิธิสารานุกรมวัฒนธรรมไทยธนาคารไทยพาณิชย์.
- จุฬาลงกรณ์มหาวิทยาลัย. (2534). *มหาชาติ*. กรุงเทพฯ: อมรินทร์พริ้นติ้งกรุ๊ป.
- ฉวีงาม มาเจริญ. (2538). "บุษบกธรรมาสัน," ใน *84 ปี กรมศิลปากรและบุษบกธรรมาสัน*. หน้า 54-127. กรุงเทพฯ: อมรินทร์พริ้นติ้งแอนด์พับลิชชิ่ง.
- ชนิดา ตั้งถาวรสิริกุล. (2541). *สื่อสัญลักษณ์ผ้าลาวเวียงจันทน์*. กรุงเทพฯ: สำนักกองทุนสนับสนุนการวิจัย.
- โชติ กัลยาณมิตร. (2525). "วัฒนธรรมหนึ่ง," ใน *ลักษณะไทย เล่ม 1 ภูมิหลัง*. หน้า 302-307. กรุงเทพฯ: ไทยวัฒนาพานิช.
- (2539). *สถาปัตยกรรมแบบไทยเดิม*. พิมพ์ครั้งที่ 2. กรุงเทพฯ: สมาคมสถาปนิกสยามในพระบรมราชูปถัมภ์.
- ตรี อมาตยกุล. (2544, มกราคม-มิถุนายน). "ศิลปะสมัยอยุธยา," *สถาบันวิจัยศิลปวัฒนธรรม*, 2(2) : 15-17.
- แต่อ้อมวัน แซ่แต้ เป็นผู้ให้สัมภาษณ์, มธุรส ตั้งสุวรรณ เป็นผู้สัมภาษณ์, ที่สมาคมพุทธบริษัทไทย-จีน ประชา เมื่อ 1 ธันวาคม 2545.
- ทรงพันธ์ วรรณมาศ. (2524). *รายงานการวิจัย ปราสาท-ธรรมาสัน ในจังหวัดเชียงราย - พะเยา*. เชียงใหม่: โครงการศูนย์วัฒนธรรมท้องถิ่นหน่วยศึกษานิเทศน์ กรมการฝึกหัดครู. ถ่ายเอกสาร.
- ทองคำ รักษาทรัพย์ เป็นผู้ให้สัมภาษณ์, มธุรส ตั้งสุวรรณ เป็นผู้สัมภาษณ์, ที่บ้านเลขที่ 75 หมู่ 9 ตำบลหินปัก อำเภอบ้านหมี่ จังหวัดลพบุรี เมื่อ 5 พฤษภาคม 2545.
- ทองใบ รัชมสาโร เป็นผู้ให้สัมภาษณ์, มธุรส ตั้งสุวรรณ เป็นผู้สัมภาษณ์, ที่วัดหินปักใหญ่ อำเภอบ้านหมี่ จังหวัดลพบุรี เมื่อ 3 มิถุนายน 2545.
- เทิม มีเต็ม เป็นผู้ให้สัมภาษณ์, มธุรส ตั้งสุวรรณ เป็นผู้สัมภาษณ์, ที่หอสมุดวชิรญาณ เมื่อ 24 ตุลาคม 2545.
- ธิดา สาระยา. (2539). *ท้องถิ่นประวัติศาสตร์ที่สัมพันธ์กับสังคมมนุษย์*. พิมพ์ครั้งที่ 2. กรุงเทพฯ: เมืองโบราณ.
- น. ณ ปากน้ำ. (2530). *ศิลปะจีนและคนจีนในไทย*. กรุงเทพฯ: เมืองโบราณ.
- (2537). *งานจำหลักไม้: ศิลปะและสถาปัตยกรรมไทย*. กรุงเทพฯ: เมืองโบราณ.
- (2543). *แบบแผนบ้านเรือนในสยาม*. พิมพ์ครั้งที่ 4. กรุงเทพฯ: เมืองโบราณ.
- (2534). *วิวัฒนาการลายไทย*. พิมพ์ครั้งที่ 3. กรุงเทพฯ: เมืองโบราณ.
- (2543). *ธรรมาสันศักดิ์และศรีแห่งศิลปะไทย*. กรุงเทพฯ: เมืองโบราณ.
- นริศ วศิกานนท์ เป็นผู้ให้สัมภาษณ์, มธุรส ตั้งสุวรรณ เป็นผู้สัมภาษณ์, ที่มหาวิทยาลัยหัวเฉียว เมื่อ 19 พฤศจิกายน 2545.
- นริศรานุกวัดติวงศ์, สมเด็จพระเจ้าฟ้ากรมพระยาและอนุমানราชชน, พระยา. (2506). *บันทึกเรื่องความรู้ต่างๆ เล่ม 2*. พระนคร: สมาคมสังคมศาสตร์แห่งประเทศไทย.

- นริศรานุกวัดติวงศ์, สมเด็จพระเจ้าฟ้ากรมพระยาและอนุমানราชชน, พระยา. (2521). *บันทึกเรื่องความรู้ต่างๆ เล่ม 3*. พิมพ์ครั้งที่ 2. กรุงเทพฯ: ไทยวัฒนาพานิช.
- นิติ กองเพียร. (2543, 25 ตุลาคม). "ของชิ้นเอก", *ข่าวสด*. หน้า 24.
- แน่นน้อย ปัญจพรรค์ และ สมชาย ณ นครพนม. (2535). *ศิลปะไม้แกะสลัก สุโขทัย, อุรุษยา, รัตนโกสินทร์*. กรุงเทพฯ: เจริญรมย์
- บุญช่วย โภธิพิบูลย์ เป็นผู้ให้สัมภาษณ์, มธุรส ตั้งสุวรรณ เป็นผู้สัมภาษณ์, ที่วัดทองแห่งนิสยาราม อำเภอเมืองลพบุรี จังหวัดลพบุรี เมื่อ 5 มิถุนายน 2545.
- บุญยัง ฐานะกาโร เป็นผู้ให้สัมภาษณ์, มธุรส ตั้งสุวรรณ เป็นผู้สัมภาษณ์, ที่วัดหัวสำโรง อำเภอท่าม่วง จังหวัดลพบุรี เมื่อ 31 พฤษภาคม 2545.
- ปฏิพัทธ์ ดาระดาษ-. (2539). *ลายไทย ภาพไทย เล่ม 2*. กรุงเทพฯ: ปฏิพัทธ์ ดาระดาษ.
----- (2541). *ลายไทย ภาพไทย เล่ม 1*. พิมพ์ครั้งที่ 2. กรุงเทพฯ: ปฏิพัทธ์ ดาระดาษ.
- ประชุมพงศาวดาร เล่ม 2*. (2506). พระนคร: องค์การค้าคุรุสภา.
- ประทุม ชุ่มเพ็งพันธุ์. (2544). *สัตว์มงคลจีน ประเพณีและความเชื่อจากอดีตถึงปัจจุบัน*. กรุงเทพฯ: องค์การค้าของคุรุสภา.
- ประเพณี-พิธีพืชน์(อนุสรณ์ในงานพระราชทานเพลิงศพ พระเมธี ธรรมสาร)*. (2525). กรุงเทพฯ: โรงพิมพ์รุ่งเรืองธรรม 47.
- ประยูตรธรรมคุณ, พระครู เป็นผู้ให้สัมภาษณ์, มธุรส ตั้งสุวรรณ เป็นผู้สัมภาษณ์, ที่วัดเขาวงกต อำเภอ บ้านหมี่ จังหวัดลพบุรี เมื่อ 4 พฤษภาคม 2545.
- ประเวศ วะสี. (2544). *ยุทธศาสตร์ทางปัญญาและการปฏิรูปการศึกษาที่พาประเทศพ้นวิกฤต*. กรุงเทพฯ: สำนักงานคณะกรรมการการศึกษาแห่งชาติ.
- ปราณี กล้าส้ม. (2545, มกราคม-มีนาคม). "นาค:ตำนานแห่งสายน้ำโขง", *เมืองโบราณ*. 28(1): 35-51.
- ปรีชา พงศ์อมร. (2517). *สารคดีจากพุทธศาสนา*. กรุงเทพฯ: ธรรมบรรณาการ.
- ปรีดา สะบาวัตติง. (1989). *ศิลปะลายลาวบูรอม. สาธารณรัฐประชาชนลาว*: โรงพิมพ์แห่งรัฐ.
- ปาน พวงละออง เป็นผู้ให้สัมภาษณ์, มธุรส ตั้งสุวรรณ เป็นผู้สัมภาษณ์, ที่วัดตะโก อำเภอเมืองลพบุรี จังหวัดลพบุรี เมื่อ 14 กรกฎาคม 2546.
- ปิยะศักดิ์ ปักโคทานัง. (2543). *ธรรมเนียมสิ่งศักดิ์ศรีนวล แสงสว่างอารมณ์ บ้านชีทวน ตำบลชีทวน อำเภอเขื่องใน จังหวัดอุบลราชธานี*. วิทยานิพนธ์ ศศ.ม.(สาขาวิชาไทยคดีศึกษากลุ่มมนุษยศาสตร์). มหาสารคาม: บัณฑิตวิทยาลัยมหาวิทยาลัยมหาสารคาม. ถ่ายเอกสาร.
- ผาสุข อินทรารุช. (มปป.). *พุทธศาสนาและประติมานวิทยา*. กรุงเทพฯ: มหาวิทยาลัยศิลปากร.
- พจนานุกรมฉบับเฉลิมพระเกียรติ พ.ศ.2530*. (2534). พิมพ์ครั้งที่ 11. กรุงเทพฯ: วัฒนาพานิช.
- พรพรรณ จันทโรนานนท์. (2533). *รูปแบบศิลปะบนภาพจารึกลายเส้นเรื่อง ชาตกวัดศรีชุม จังหวัดสุโขทัย*. วิทยานิพนธ์ ศศ.ม.(ประวัติศาสตร์ศิลปะ). กรุงเทพฯ: บัณฑิตวิทยาลัย มหาวิทยาลัยศิลปากร. ถ่ายเอกสาร.

- พรพรรณ จันทโรนานนท์. (2537). *ฮกหลงชีว ไชคลาภอายุยืน*. กรุงเทพฯ: มติชน.
- พระเทวาทินิมิต. (ม.ป.ป). *สมุดตำราสายไทย*. กรุงเทพฯ: นครเขษมบุ๊คส์ไตร์.
- พระธรรมปิฎก(ประยุทธ์ ปยุตโต). (2540). *พระพุทธศาสนาในเอเชีย*. กรุงเทพฯ: ธรรมสภา.
- พระธรรมวโรดม. (2539). *ระเบียบปฏิบัติของพระสงฆ์*. กรุงเทพฯ: เสด็จพระราชกุศลในการออกเมรุพระราชทานเพลิงศพสมเด็จพระพุฒาจารย์(ชุตินธรมหาเถร).
- พระมหาไพเราะจิตสิโล เป็นผู้ให้สัมภาษณ์, มธุรส ตั้งสุวรรณ เป็นผู้สัมภาษณ์, ที่มหาวิทยาลัยมหาจุฬาลงกรณราชวิทยาลัย เมื่อ 22 กรกฎาคม 2545.
- พระมหาสมศักดิ์ สุวณฺดรตโน (สุวรรณรัตน์). (2542). *ความคิดเรื่องเทวดาในพระพุทธศาสนาฝ่ายเถรวาท*. วิทยานิพนธ์ ศศ.ม.(พุทธศาสนาและปรัชญา). กรุงเทพฯ: บัณฑิตวิทยาลัยมหาวิทยาลัยมหามกุฏราชวิทยาลัย.ถ่ายเอกสาร.
- พระมหาสิทธิฯ โสภณธมโม. (2536,กุมภาพันธ์). "สัญลักษณ์และความหมายทางศาสนา", *พุทธจักร*. 47(2): 34-42.
- พระเมธีรัตโนดม(ปัญญา วุฒิโฆ) เป็นผู้ให้สัมภาษณ์, มธุรส ตั้งสุวรรณ เป็นผู้สัมภาษณ์, ที่วัดคู้ท่าเลอ อำเภอบ้านหมี่ จังหวัดลพบุรี เมื่อ 4 มิถุนายน 2545.
- พิเชษฐ สายพันธ์. (2539). *นาคาคติอีสานลุ่มน้ำโขง:ชีวิตทางวัฒนธรรมจากพิธีกรรมร่วมสมัย*. วิทยานิพนธ์ ศศ.ม.(มานุษยวิทยา). กรุงเทพฯ: บัณฑิตวิทยาลัย มหาวิทยาลัยธรรมศาสตร์.ถ่ายเอกสาร.
- พิสันท์ ปลัดสิงห์. (2530). *คนมอญ*. กรุงเทพฯ: แสงแดด.
- พุทธทาส อินทปัญโญ. (2513). *สมุดภาพปริศนาธรรมไทย*. พระนคร: สหายธรรมทาน.
- ภูธร ภูมธน เป็นผู้ให้สัมภาษณ์, มธุรส ตั้งสุวรรณ เป็นผู้สัมภาษณ์, ที่บ้านพระลพ จังหวัดสระบุรี เมื่อ 3 พฤษภาคม 2545.
- เป็นผู้ให้สัมภาษณ์, มธุรส ตั้งสุวรรณ เป็นผู้สัมภาษณ์, ที่บ้านพระลพ จังหวัดสระบุรี เมื่อ 6 กรกฎาคม 2545.
- ราชบัณฑิตยสถาน. (2526). *พจนานุกรมศัพท์ศิลปกรรม อักษร ก*. กรุงเทพฯ: โรงพิมพ์คุรุสภา.
- (2539). *พจนานุกรมศัพท์ศิลปกรรม อักษร ฉ-ช*. กรุงเทพฯ: ราชบัณฑิตยสถาน.
- เริง อรรถวิบูลย์. (2512). *ความรู้เรื่องพิธีกรรมนิยมสงฆ์*. พระนคร: ศึกษาศึกษาภัณฑ์.
- ฤดีรัตน์ กายราศ. (2540). *บัว องค์ประกอบประวัติศาสตร์ศิลปวัฒนธรรมไทย*. กรุงเทพฯ: กรมศิลปากร.
- ล้วน สายยศ และอังคณา สายยศ. (2538). *เทคนิคการวิจัยทางการศึกษา*. พิมพ์ครั้งที่ 5. กรุงเทพฯ: สุวีริยาสาส์น.
- ลาลูแบร์,เดอ. (2510). *จดหมายเหตุลาลูแบร์ฉบับสมบูรณ์เล่ม 1*. สันต์ ท.โกมลบุตรแปล. พระนคร: ก้าวหน้า.
- วรรณรัตน์ ตั้งเจริญ. (2541, มกราคม-มิถุนายน). "ศิลปะพื้นบ้าน", *ศิลปกรรมศาสตร์*. 6(1): 50.

วรวีหाराษฎร์, พระครู เป็นผู้ให้สัมภาษณ์, มธุรส ตั้งสุวรรณ เป็นผู้สัมภาษณ์, ที่วัดพรหมาสน์ อำเภอเมืองลพบุรี จังหวัดลพบุรี เมื่อ 6 ตุลาคม 2544.

วิบูลย์ ลีสุวรรณ. (2522). 5 นาทีกับศิลปะไทย. กรุงเทพฯ: ปาณยา.

วิโรจน์ ตั้งวานิช เป็นผู้ให้สัมภาษณ์, มธุรส ตั้งสุวรรณ เป็นผู้สัมภาษณ์, ทางโทรศัพท์ เมื่อ 16 กรกฎาคม 2545.

ศรีศักร วัลลิโภดม. (2538). คันทอติตของเมืองโบราณ. กรุงเทพฯ: เมืองโบราณ.

ศักดิ์ชัย สายสิงห์. (2543). ทวารวดีศิลปกรรมยุคแรกเริ่มในดินแดนไทย. กรุงเทพฯ: มหาวิทยาลัยศิลปากร.

ศิลป์ พีระศรี. (2515). ศิลปสงเคราะห์. พระนคร: บรรณาการ.

เศรษฐมนตร์ กาญจนกุล. (2539 ?ก). ลวดลาย 1 ในสถาปัตยกรรมไทย. กรุงเทพฯ: โรงพิมพ์ดีแอลเอส.

----- (2539 ?ข). ลวดลาย 2 ในสถาปัตยกรรมไทย. กรุงเทพฯ: โรงพิมพ์ดีแอลเอส.

ส.พลายน้อย. (2531). เล่าเรื่องมังกร. กรุงเทพฯ: ดอกหญ้า.

----- (2534). สัตว์หิมพานต์. กรุงเทพฯ: ต้นอ้อ.

สงวน รอดบุญ. (2526). พุทธศิลป์ลาว. กรุงเทพฯ: มปส.

สถิตโพธิธรรม, พระครู เป็นผู้ให้สัมภาษณ์, มธุรส ตั้งสุวรรณ เป็นผู้สัมภาษณ์, ที่วัดโคกโพธิ์กุญชร อำเภอเมืองลพบุรี จังหวัดลพบุรี เมื่อ 4 กุมภาพันธ์ 2545.

สนอดกราส, เอเดรียน. (2541). สัญลักษณ์แห่งพระสุญ. พิมพ์ครั้งที่ 2. กรุงเทพฯ: อมรินทร์วิชาการ.

สมเด็จพระญาณสังวร, สมเด็จพระสังฆราชสกลมหาสังฆปริณายก. (2542). ทุกชีวิตมีเวลาอันจำกัด. กรุงเทพฯ:ธรรมสภา.

สมบัติ พลายน้อย เป็นผู้ให้สัมภาษณ์, มธุรส ตั้งสุวรรณ เป็นผู้สัมภาษณ์, ที่บ้านเลขที่ 37 ซอยสมเด็จพระเจ้าพระยา 4 ถนนสมเด็จพระเจ้าอยุธยา เขตคลองสาน จังหวัดกรุงเทพฯ เมื่อ 21 กุมภาพันธ์ 2546.

สมบุญ พุ่มสกุล เป็นผู้ให้สัมภาษณ์, มธุรส ตั้งสุวรรณ เป็นผู้สัมภาษณ์, ที่ทางโทรศัพท์ เมื่อ 16 มกราคม 2546.

----- เป็นผู้ให้สัมภาษณ์, มธุรส ตั้งสุวรรณ เป็นผู้สัมภาษณ์, ที่บ้านเลขที่ 156 ตำบลบางขันหมาก อำเภอเมืองลพบุรี จังหวัดลพบุรี เมื่อ 31 มิถุนายน 2545.

สันติ เล็กสุขุม. (2538). เจดีย์ ความเป็นมาและคำศัพท์เรียกองค์ประกอบเจดีย์ในประเทศไทย. พิมพ์ครั้งที่ 2. กรุงเทพฯ: มติชน.

----- (2544). ศิลปะอยุธยา งานช่างหลวงแห่งแผ่นดิน. พิมพ์ครั้งที่ 2. กรุงเทพฯ: เมืองโบราณ.

----- (2539). กระหนกในดินแดนไทย. กรุงเทพฯ: มติชน.

สามารถ จันทร์แจ่ม. (2537, พฤษภาคม). "ธรรมาสันล้านนาไทย," ศิลปวัฒนธรรม. 15(7): 30-31.

สารคดี. (2538). เพื่อความเข้าใจแผ่นดินอยุธยา. กรุงเทพฯ: สารคดี.

----- (2542). เพื่อความเข้าใจแผ่นดินลพบุรี. กรุงเทพฯ: สารคดี.

- สารานุกรมไทยสำหรับเยาวชนโดยพระราชประสงค์ในพระบาทสมเด็จพระเจ้าอยู่หัว เล่ม 23. (2542?).
 กรุงเทพฯ: มูลนิธิสารานุกรมวัฒนธรรมไทย ธนาคารไทยพาณิชย์.
- สำนักงานคณะกรรมการการศึกษาแห่งชาติสำนักนายกรัฐมนตรี. (2542). พระราชบัญญัติการศึกษา
 แห่งชาติ พ.ศ.2542. กรุงเทพฯ: สำนักงานฯ.
- สิงห์เทินปราสาท ธรรมาสันข้างฉนวน. (2542, 24 มีนาคม). ข่าวสด. หน้า 22.
- สุทธิลักษณ์ อัมพันวงศ์. (2537). ช้างในตำนานพุทธประวัติและชาดก. กรุงเทพฯ: องค์การค้าของคุรุสภา.
 สุรพล ดำริห์กุล. (2544). ลายคำล้านนา. กรุงเทพฯ: เมืองโบราณ.
 ----- (2539). แผ่นดินล้านนา. กรุงเทพฯ: เมืองโบราณ.
- สุริย์ มีผลกิจ(รวบรวมและเรียบเรียง). (2541). หนังสือพุทธประวัติ. กรุงเทพฯ: บริษัท คอมพิวเตอร์.
 เสนอ นิลเดช. (2534). มรดกแผ่นดิน. กรุงเทพฯ: เมืองโบราณ.
 ----- (2544). ประวัติศาสตร์สถาปัตยกรรมไทย. กรุงเทพฯ: มหาวิทยาลัยธรรมศาสตร์.
- เสมอชัย พูลสุวรรณ. (2539). สัญลักษณ์ในงานจิตรกรรมไทยระหว่างพุทธศตวรรษที่ 19ถึง24. กรุงเทพฯ
 : มหาวิทยาลัยธรรมศาสตร์.
- แสง จันทรงาม. (2531). ศาสนศาสตร์(The Science of Religion). กรุงเทพฯ: มูลนิธิโกมลคีมทอง.
- แสงอรุณ กนกพงศ์ชัย. (2542). "จิตรกรรมกระบวนจีน," ใน สารานุกรมวัฒนธรรมไทยภาคกลาง เล่ม 3.
 1462-1469. กรุงเทพฯ: มูลนิธิสารานุกรมวัฒนธรรมไทยธนาคารไทยพาณิชย์.
- อนุমানราชชน,พระยา. (2529). ประเพณีต่าง ๆ ของไทย. พิมพ์ครั้งที่ 2. กรุงเทพฯ: องค์การค้าของคุ
 รุสภา.
- อมร ศรีพจนารถ และ จุลทัศน์ พยาฆรานนท์. (2542). "กระจิงลาย," ใน สารานุกรมวัฒนธรรมไทยภาค
 กลาง เล่ม 1. 51-52. กรุงเทพฯ: มูลนิธิสารานุกรมวัฒนธรรมไทยธนาคารไทยพาณิชย์.
- อมร ศรีพจนารถ. (2542). "ลวดลายของชาติไทย, " ใน สารานุกรมวัฒนธรรมไทยภาคกลาง เล่ม 12.
 5753-5758. กรุงเทพฯ: มูลนิธิสารานุกรมวัฒนธรรมไทยธนาคารไทยพาณิชย์.
- อัมพร,พระอธิการ เป็นผู้ให้สัมภาษณ์, มธุรส ตั้งสุวรรณ เป็นผู้สัมภาษณ์, ที่วัดตะโก อำเภอเมืองลพบุรี
 จังหวัดลพบุรี เมื่อ 1 มิถุนายน 2545.
- เอวีลิน,ลิป. (2537?). ตำนานวัดและเทพเจ้าจีน. คำฟู เรียบเรียง. กรุงเทพฯ: สร้อยทอง.
- เอี่ยม เสือมา เป็นผู้ให้สัมภาษณ์, มธุรส ตั้งสุวรรณ เป็นผู้สัมภาษณ์, ที่บ้านเลขที่ 3 หมู่ 12 ตำบลท่าวัง
 อำเภอท่าวัง จังหวัดลพบุรี เมื่อ 29 มิถุนายน 2545.
- Warren, William and Tettoni, Luca Invernizzi. (1994). *Arts and Crafts of Thailand*. Bangkok :
 Asia.

ภาคผนวก ก.

ข้อมูลจังหวัดลพบุรี

ภาคผนวก ก. ข้อมูลจังหวัดลพบุรี

คำขวัญของจังหวัดลพบุรี

“วังนารายณ์คู่บ้าน ศาลพระกาฬคู่เมือง ปรางค์สามยอดลือเลื่อง เมืองแห่งดินสอพอง
เขื่อนป่าสักชลสิทธิ์เกริกก้อง แผ่นดินทองสมเด็จพระนารายณ์”

ดอกไม้ประจำจังหวัด ชื่อดอกไม้ ดอกพิกุล

ต้นไม้ประจำจังหวัด ชื่อพรรณไม้ พิกุล(ชื่อวิทยาศาสตร์ Mimusops elengiX

ตราประจำจังหวัดลพบุรี รูปพระนารายณ์ประทับบนพระปรางค์สามยอด หมายถึง การระลึกถึงสมเด็จพระนารายณ์มหาราช ผู้สร้างเมืองลพบุรีขึ้นใหม่ เมื่อพุทธศักราช 2208 และสร้างความเจริญให้กับแผ่นดินลพบุรีนับเอนกอนันต์ ส่วนพระปรางค์สามยอดเป็นโบราณสถาน ที่ถือเป็นสัญลักษณ์ของเมืองลพบุรี จังหวัดลพบุรี ใช้อักษรย่อว่า “ลพ”

ที่ตั้งและอาณาเขต

จังหวัดลพบุรี ตั้งอยู่ภาคกลางของประเทศไทยห่างจากกรุงเทพฯ 153 กม. มีเนื้อที่ประมาณ 6,199.753 ตร.กม. หรือประมาณ 3,874,846 ไร่ มีอาณาเขตติดต่อกับจังหวัดใกล้เคียง ดังนี้

ทิศเหนือ	ติดต่อกับ อำเภอดากฟ้าและอำเภอดาคัง จังหวัดนครสวรรค์ และ อำเภอสรีเทพ จังหวัดเพชรบูรณ์
ทิศใต้	ติดต่อกับ อำเภอบ้านแพรก จังหวัดพระนครศรีอยุธยา และพระพุทธ บาทและอำเภอหนองโดน จังหวัดสระบุรี
ทิศตะวันออก	ติดต่อกับ อำเภอเทพสถิตย์ จังหวัดชัยภูมิ อำเภอด่านขุนทด จังหวัด นครราชสีมา และอำเภอวังม่วง จังหวัดสระบุรี
ทิศตะวันตก	ติดต่อกับ อำเภอเมืองสิงห์บุรี อำเภอดากฟ้า จังหวัดนครสวรรค์และ อำเภอไชโย จังหวัดอ่างทอง

หน่วยการปกครอง

การปกครองแบ่งออกเป็น 11 อำเภอ 122 ตำบล 1,100 หมู่บ้าน 12 เทศบาล 1 องค์การบริหารส่วนจังหวัด และ 114 องค์การบริหารส่วนตำบล

อำเภอ	พื้นที่ (ตร.กม.)	ตำบล	หมู่บ้าน	เทศบาล	อบจ.	อบต.	ระยะทางจาก จังหวัดถึงอำเภอ
1. อำเภอเมืองลพบุรี	565.613	23	219	2	1	20	0.3
2. อำเภอโคกสำโรง							
3. อำเภอชัยบาดาล	982.456	13	137	1	-	13	35
4. อำเภอท่าม่วง							
5. อำเภอบ้านหมี่	1,253.00	17	135	1	-	16	96
6. อำเภอพัฒนานิคม							
7. อำเภอท่าหลวง	242.829	11	128	2	-	10	15
8. อำเภอสระโบสถ์	585.697	21	155	1	-	20	31
9. อำเภอโคกเจริญ	517.000	9	86	2	-	9	46
10. อำเภอลำสนธิ							
11. อำเภอหนองม่วง	538.865	6	43	1	-	6	78
	304.650	5	46	1	-	3	64
	317.14	5	50	-	-	5	77
	447	6	45	-	-	6	123
	445.503	6	66	1	-	6	57
รวม	6,199.753	122	1,100	12	1	144	

ที่มา : ที่ทำการปกครองจังหวัดลพบุรี

แหล่งท่องเที่ยวจังหวัดลพบุรี มีแหล่งท่องเที่ยวที่สำคัญดังนี้

แหล่งท่องเที่ยวทางประวัติศาสตร์และศาสนสถาน ได้แก่ พระราชวังนารายณ์ราชนิเวศน์ พระบรมราชานุสาวรีย์สมเด็จพระนารายณ์มหาราช พระที่นั่งโกสรวรหาราช (พระที่นั่งเย็น) บ้านหลวงรับราชทูต หรือบ้านวิชาเยนทร์ ศาลพระกาฬ วัดพรหมรังษี วัดธรรมการาม หรือวัดค้างคาว วัดสิริจันทรมิต หรือวัดเขาพระงาม วัดพระศรีมหาธาตุ วัดไผ่ วัดมณีชลขันธ์ วัดนครโกษา วัดสันเปาโล วัดเสาชงทอง วัดยาง ณ รังสี วัดตองปุ วัดเขาวงกต วัดกัลยาราม หรือวัดบ้านกล้วย พิพิธภัณฑ์ทหารบกพิเศษ พิพิธภัณฑ์จอมพล

ป.พิบูลสงคราม ตึกชาโตหรือตึกบัญชาการเขาน้ำโจน ตึกพิบูลสงคราม หรือตึกรับรองบนเขาหนองหว้า พระ
ปราสาทสามยอด เทวสถานปราสาทแขก ปราสาทนางผมหอม

แหล่งท่องเที่ยวทางวัฒนธรรมและหัตถกรรม ได้แก่ พิพิธภัณฑ์สถานแห่งชาติสมเด็จพระ
นารายณ์ บ้านหินสองก้อนหรือหมู่บ้านดินสอพอง

แหล่งท่องเที่ยวตามธรรมชาติ ได้แก่ สวนรุกขชาติน้ำตกวังก้านเหลือง น้ำตกวังแสนดี เขาวง
พระจันทร์ เขาพระงาม วัดเขาวงกต อ่างซับเหล็ก เขาสมอคอน สวนสัตว์ลพบุรี เขตรักษาพันธุ์สัตว์ป่าซับลัง
การ เขตห้ามล่าสัตว์ป่าเขาสมโภชน์ ทุ่งทานตะวัน เขื่อนป่าสักชลสิทธิ์

ศาสนา

ในปี 2542 จังหวัดลพบุรี มีพุทธศาสนิกชน 721,355 คน (ร้อยละ 98.92) จำนวนวัด 675 แห่ง อิสลา
มิกชน 6,342 คน (ร้อยละ 0.87) จำนวนมัสยิด 2 แห่ง คริสต์ศาสนิกชน 1,517 คน (ร้อยละ 0.21) จำนวน
โบสถ์ 3 แห่ง

ขนบธรรมเนียมประเพณีวัฒนธรรม และการละเล่นพื้นเมืองประจำจังหวัด

จังหวัดลพบุรี มีขนบธรรมเนียมประเพณี วัฒนธรรม และการละเล่นพื้นเมืองที่สำคัญ ที่นิยมปฏิบัติ
สืบทอดกันมาแต่โบราณจนถึงปัจจุบัน คือ

1. ประเพณีชักพระศรีอารีย์ วัดไผ่ กระทำ ณ วันขึ้น 14 ค่ำ เดือน 6 ทุกปี โดยทางวัดจะ
อัญเชิญรูปหล่อพระศรีอารีย์ มาประดิษฐานบนแท่นตะเฒ่า แล้วให้ประชาชนร่วมกันชักพระจะให้ผู้มีศรัทธาได้
สร่งน้ำ และนมัสการพระศรีอารีย์
2. ประเพณีลอยกระทง จัดในวันเพ็ญเดือนสิบสอง ซึ่งทางวัดได้เชิญพุทธศาสนิกชนได้บูชา
สักการะรูปปั้นหลวงพ่อบุญรอด ซึ่งเป็นพระภิกษุที่มีอยู่ในตำนาน เล่าว่าเป็นผู้มีวิชาความรู้
3. ประเพณีกวนข้าวทิพย์ จัดวันขึ้น 15 ค่ำ เดือน 6 เป็นประเพณีที่สืบเนื่องมาจาก นาง
สุชาดา ธิดาของเศรษฐีได้นำอาหาร ซึ่งกวนเป็นข้าวมธุปายาส ไปบวงสรวงเทพยดาที่ใต้ต้นนิโครธ และในวัน
ขึ้น 15 ค่ำ เดือน 6 ชาวลพบุรีได้ทำพิธีกวนข้าวทิพย์ แล้วนำถวายพระ ส่วนที่เหลือก็แจกจ่ายให้แก่ประชาชน
ที่ไปร่วมทำบุญ

4. งานแผ่นดินสมเด็จพระนารายณ์มหาราช จัดขึ้นในช่วงประมาณวันที่ 16-21 กุมภาพันธ์
ทุกปี
5. ประเพณีใส่กระจาด เป็นประเพณีของชาวไทยพวน จัดขึ้นในงานเทศกาลเทศน์มหาชาติ
ส่วนมากจะกำหนดในฤดูกาลออกพรรษา คือ ระยะเวลา 11 ช่วงแรม ในกระจาดจะมีของใส่ เช่น กล้วย อ้อย
ส้ม ฐูปเทียน ขนม ห่อข้าวต้ม ตำข้าวปุ้น (ขนมจีน) แล้วนำไปถวายพระที่วัด
6. ประเพณีกำฟ้า มักจะกระทำวันขึ้น 3 ค่ำ เดือน 3 ชาวไทยพวนจะทำบุญ ประกอบ
พิธีกรรม ตั้งบายศรีบูชา เพราะเชื่อว่าเทวดาจะบันดาลให้ฝนตกต้องตามฤดูกาล
7. ประเพณีอยู่ประจำ เป็นประเพณีของชาวมอญ จัดขึ้นในวันแรม 3 ค่ำ เดือน 6 ของทุกปี โดย
จะจัดขึ้น ณ บริเวณหน้าศาลเจ้าแม่ตากฟ้า ซึ่งเป็นสิ่งศักดิ์สิทธิ์ที่เคารพบูชาของชาวมอญ การประกอบพิธี
ชาวมอญทุกบ้านจะนำเครื่องเซ่นไหว้ เช่น กล้วย ไข่ หมู เหล้า (แดง, ขาว) ขนมต้ม มาเซ่นไหว้ที่ศาลดังกล่าว
และมีการเข้าผี คือผู้นำของไปเซ่นไหว้จะเดินรำเมื่อถูกผีเข้าสิง

ข้อมูลด้านการบริหาร

นโยบายจังหวัดลพบุรี

วิสัยทัศน์ จังหวัดลพบุรีได้กำหนดวิสัยทัศน์ให้จังหวัดลพบุรีเป็นแหล่งผลิตอาหารที่มี
คุณภาพของประเทศ เป็นศูนย์กลางทางการศึกษาและการท่องเที่ยวของภูมิภาค มีความสมดุลของ
ทรัพยากรธรรมชาติและสิ่งแวดล้อม มีความพร้อมในการรองรับการขยายตัวของเมือง เป็นเมืองน่าอยู่ นำไปสู่
คุณภาพชีวิตที่ดี

ยุทธศาสตร์การพัฒนาจังหวัดลพบุรี 5 ปี (พ.ศ. 2540-2544) จังหวัดลพบุรีกำหนดยุทธ
ศาสตร์การพัฒนาจังหวัดลพบุรีได้ 6 ประการคือ

1. เสริมสร้างความเข้มแข็งทางเกษตร โดยนำแนวคิดเศรษฐกิจพอเพียงและเกษตรยั่งยืน มา
ใช้ภายใต้เทคโนโลยีที่เหมาะสม
2. พัฒนาและสนับสนุนเกษตรอุตสาหกรรมและการบริหารจัดการด้านแรงงานและสวัสดิการ
สังคม
3. เป็นแหล่งท่องเที่ยวแบบยั่งยืน มีการเชื่อมโยงแหล่งท่องเที่ยวในจังหวัดและจังหวัด
ข้างเคียง
4. ยกระดับคุณภาพชีวิต สร้างความมั่นคงในสังคมเสริมสร้างความเข้มแข็ง
5. ส่งเสริมพัฒนาการศึกษาในพื้นที่จังหวัดให้มีความหลากหลายในทุกระดับการศึกษาและ
สาขาวิชา
6. ฟื้นฟูและรักษาทรัพยากรธรรมชาติและสิ่งแวดล้อมและจัดการด้านผังเมืองน่าอยู่

แนวทางการพัฒนาจังหวัดลพบุรี

จากยุทธศาสตร์การพัฒนาจังหวัดลพบุรีทั้ง 6 ประการดังกล่าว จังหวัดลพบุรีจึงกำหนดแผนการพัฒนาจังหวัดเพื่อให้สอดคล้องกับแผนยุทธศาสตร์ซึ่งกำหนดไว้ดังนี้

ยุทธศาสตร์ที่ 1 เสริมสร้างความเข้มแข็งทางเกษตร โดยนำแนวคิดเศรษฐกิจพอเพียงและเกษตรยั่งยืน มาใช้ภายใต้เทคโนโลยีที่เหมาะสม

แนวทางการพัฒนา

1. พัฒนาแหล่งน้ำ โดยพัฒนาระบบชลประทานและจัดการปฏิรูปที่ดินต่อเนื่องจากการพัฒนาเขื่อนป่าสักพัฒนาแหล่งน้ำธรรมชาติที่คืนเขิน รณรงค์ให้ประชาชนมีส่วนร่วมในการบำรุงรักษาแหล่งน้ำ และการบุงกรุกแหล่งน้ำสาธารณะ ส่งเสริมสนับสนุนการมีแหล่งน้ำในไร่นาของเกษตรกร
 2. พัฒนาที่ดิน โดยการส่งเสริมการอนุรักษ์ดินและน้ำแก่เกษตรกร ส่งเสริมการปรับปรุงดินด้วยอินทรีย์วัตถุ การใช้วัตถุและการให้ประโยชน์ตามศักยภาพของดิน เร่งรัดปฏิรูปที่ดินเพื่อให้เกษตรกรมีที่ดินทำกินเป็นของตนเอง
 3. ส่งเสริมเกษตรกร โดยยึดแนวเกษตรทฤษฎีใหม่
 4. ส่งเสริมการผลิตพืชและสัตว์เศรษฐกิจที่มีคุณภาพดี และตรงตามความต้องการของตลาด
 5. ถ่ายทอดเทคโนโลยีการผลิตแผนใหม่ และข้อมูลข่าวสารทางเกษตรแก่กลุ่มเกษตรกร รวมทั้งสนับสนุนให้มีการถ่ายทอดความรู้จากเกษตรกรที่ประสบความสำเร็จให้แก่เกษตรกรโดยตรง
 6. จัดให้มีตลาดกลางสินค้าการเกษตร
 7. ส่งเสริมและควบคุมมาตรฐานการผลิตเกษตรปลอดภัย รวมถึงสนับสนุนด้านการตลาด
 8. กำหนดเขตพื้นที่ส่งเสริมการเกษตรตามความเหมาะสมของภูมิประเทศ คุณภาพดิน และปริมาณน้ำอย่างชัดเจน
 9. เสริมสนับสนุนให้เกษตรกรมีการรวมตัวเพื่อช่วยเหลือกันในการพัฒนาเกษตร
- ยุทธศาสตร์ที่ 2** พัฒนาและสนับสนุนเกษตรอุตสาหกรรมและการบริหารจัดการด้านแรงงาน และสวัสดิการสังคม

แนวทางการพัฒนา

1. ส่งเสริมเกษตรอุตสาหกรรมและอุตสาหกรรมที่ไม่ก่อให้เกิดมลพิษ ซึ่งมุ่งเน้นการใช้
วัตถุดิบและแรงงานในท้องถิ่น

2. พัฒนาโครงสร้างพื้นฐานทางด้านสาธารณูปโภคและสาธารณูปการให้มีมาตรฐาน
เพียงพอ

3. สนับสนุนส่งเสริมอุตสาหกรรมรับช่วงการผลิตและอุตสาหกรรมชนบท

4. ส่งเสริมและพัฒนาอุตสาหกรรมในครัวเรือนและหัตถกรรมไทย

5. พัฒนาฝีมือแรงงานท้องถิ่นให้เพียงพอและตรงกับความต้องการของตลาด

6. ดำเนินการให้ประชาชนในวัยทำงานมีงานทำอย่างทั่วถึง และมีรายได้ที่เหมาะสมกับ
ความรู้ ความสามารถและสภาพเศรษฐกิจ

7. คุ้มครองดูแลผู้ใช้แรงงานทุกระดับให้มีหลักประกันการดำรงชีวิต

8. สนับสนุนให้ผู้ใช้แรงงานและกลุ่มผู้ด้อยโอกาสได้รับการดูแลอย่างทั่วถึง

9. ส่งเสริมและสนับสนุนศูนย์สงเคราะห์ราษฎรประจำหมู่บ้าน ให้มีบทบาทการ
ดำเนินการด้านแรงงานและสวัสดิการสังคมในท้องถิ่น

ยุทธศาสตร์ที่ 3 เป็นแหล่งท่องเที่ยวแบบยั่งยืน มีการเชื่อมโยงแหล่งท่องเที่ยวในจังหวัดและ
จังหวัดข้างเคียง

แนวทางการพัฒนา

1. สนับสนุนองค์กรท้องถิ่นให้มีส่วนร่วมในการพัฒนาและอนุรักษ์แหล่งท่องเที่ยว

2. พัฒนาและปรับปรุงเส้นทางคมนาคมที่สู่แหล่งท่องเที่ยวให้สะดวกและรวดเร็ว

3. จัดสร้างและปรับปรุงระบบสาธารณูปโภคของแหล่งท่องเที่ยวให้มีความพร้อม และ
เพียงพอที่จะให้บริการแก่นักท่องเที่ยว

4. เสริมสร้างความปลอดภัยในชีวิตและทรัพย์สินให้แก่นักท่องเที่ยวตามแหล่งท่องเที่ยว

5. ส่งเสริมและพัฒนาโครงข่ายแหล่งท่องเที่ยวในจังหวัดกับแหล่งท่องเที่ยวของจังหวัด
ข้างเคียงในลักษณะเส้นทางท่องเที่ยวแบบวงรอบ

6. จัดให้มีศูนย์บริการนักท่องเที่ยวในแหล่งท่องเที่ยวที่สำคัญ

7. ส่งเสริมและสนับสนุนให้มีมีคฤหาสน์บริการนักท่องเที่ยวตามแหล่งท่องเที่ยวที่สำคัญ

8. ส่งเสริม เผยแพร่ ประชาสัมพันธ์แหล่งท่องเที่ยวให้เป็นไปอย่างกว้างขวาง

ยุทธศาสตร์ที่ 4 ยกระดับคุณภาพชีวิต สร้างความมั่นคงในสังคมเสริมสร้างความเข้มแข็ง

แนวทางการพัฒนา

1. ส่งเสริมการจัดการบริการสาธารณสุขให้ครอบคลุมประชากรทุกระดับ
2. สนับสนุนการจัดบริการสุขภาพแบบองค์รวม
3. ส่งเสริมและสนับสนุนการแพทย์แผนไทย
4. ส่งเสริมและพัฒนาการกีฬาให้ครอบคลุมทุกตำบล
5. พัฒนาคุณภาพชีวิตให้ดีขึ้นตามเกณฑ์ จปฐ.
6. ส่งเสริมการมีส่วนร่วมขององค์กรท้องถิ่นและชุมชนให้มีความเข้มแข็งในรูปแบบ

ประชาคม เพื่อการพัฒนาทุกระดับ

7. ส่งเสริมและพัฒนาอาชีพให้แก่ราษฎร สนับสนุนเงินทุนและการรวมกลุ่มอาชีพที่

เข้มแข็ง

8. เร่งรัดแก้ไขปัญหายาเสพติดในพื้นที่

9. ควบคุมและป้องกันการแพร่ระบาดของโรคเอดส์อย่างจริงจังและต่อเนื่อง โดย

เสริมสร้างความร่วมมือทั้งภาครัฐและเอกชน

10. ส่งเสริมให้องค์กรท้องถิ่นและชุมชนเข้ามามีส่วนร่วมในการรักษาความปลอดภัยใน

ชีวิตและทรัพย์สิน และการแก้ไขปัญหายาเสพติด

ยุทธศาสตร์ที่ 5 ส่งเสริมพัฒนาการศึกษาในพื้นที่จังหวัดให้มีความหลากหลายในทุกระดับ

การศึกษาและสาขาวิชา

แนวทางการพัฒนา

1. สนับสนุนให้สถาบันการศึกษาทั้งในระดับอาชีวศึกษาและอุดมศึกษา ขยายวิทยาเขต

ในพื้นที่จังหวัด

2. สนับสนุนให้มีการศึกษาทุกระบบ โดยให้บ้าน วัด โรงเรียน ภูมิปัญญาท้องถิ่น เข้ามา

มีบทบาทในการพัฒนาการเรียนรู้ของชุมชน

- 3 สนับสนุนให้องค์กรท้องถิ่นมีส่วนร่วมในการบริหารจัดการศึกษาของท้องถิ่น

4. ปลูกฝังจิตสำนึกทางวัฒนธรรม ศิลธรรม และศาสนา แก่ประชาชนทุกระดับ โดยให้

ผู้นำทางศาสนามีส่วนร่วมในการพัฒนาจิตใจและมีการจัดตั้งศูนย์วัฒนธรรมท้องถิ่น

ยุทธศาสตร์ที่ 6 พื้นฟูและรักษาทรัพยากรธรรมชาติและสิ่งแวดล้อมและจัดการด้านผังเมือง

นำอยู่

แนวทางการพัฒนา

1. ส่งเสริมให้ท้องถิ่นเข้ามามีบทบาทในการบริหารจัดการทรัพยากรธรรมชาติและสิ่งแวดล้อมในท้องถิ่น

2. สร้างจิตสำนึกในการอนุรักษ์ทรัพยากรธรรมชาติและสิ่งแวดล้อมแก่ประชาชน โดยเฉพาะอย่างยิ่งเยาวชน

3. ส่งเสริมการปลูกต้นไม้ยืนต้น ในรูปแบบของแปลงไม้เศรษฐกิจ หรือระบบนวนเกษตร ในพื้นที่ของเอกชน

4. อนุรักษ์และฟื้นฟูป่าไม้ธรรมชาติ

5. ส่งเสริมให้มีระบบกำจัดขยะและระบบน้ำเสียอย่างเพียงพอและถูกสุขลักษณะ

6. ควบคุมแหล่งที่ก่อให้เกิดมลภาวะ/มลพิษ ให้อยู่ในเกณฑ์มาตรฐาน

7. ส่งเสริมให้มีการพัฒนาเมือง ตามแนวทางด้านผังเมือง ให้มีความเป็นระเบียบเรียบร้อยและสวยงาม โดยเฉพาะในเขตชุมชนอันเป็นที่ตั้งโบราณสถาน โบราณวัตถุ

8. บังคับใช้กฎหมายแก่ผู้กระทำความผิดเกี่ยวกับกฎหมายสิ่งแวดล้อมโดยเคร่งครัด

ภาคผนวก ข
ชาติพันธุ์วิทยาในจังหวัดลพบุรี

ภาคผนวก ข

ชาติพันธุ์วิทยาในจังหวัดลพบุรี

กลุ่มชาติพันธุ์ต่างๆ ที่ได้เข้ามาตั้งถิ่นฐานบ้านเรือนอยู่กระทั่งปัจจุบันได้กลายเป็นประชากรส่วนหนึ่งของลพบุรีไปแล้ว กลุ่มชาติพันธุ์เหล่านี้หากแยกตามถิ่นที่อยู่ดั้งเดิมก่อนอพยพเข้ามาสู่ประเทศไทยและได้อพยพเรื่อยมาจนเข้ามาสู่ลพบุรีนั้นก็แยกได้เป็น 2 กลุ่มใหญ่ๆ คือ กลุ่มชาติพันธุ์ที่มีถิ่นฐานเดิมอยู่ที่ประเทศลาว ส่วนกลุ่มหนึ่งคือกลุ่มชาติพันธุ์ที่มีถิ่นฐานเดิมอยู่ที่รามัญประเทศ ซึ่งอยู่ทางตอนใต้ของประเทศพม่า กลุ่มชาติพันธุ์ที่มีถิ่นฐานเดิมอยู่ที่ประเทศลาว ที่พบในลพบุรี ได้แก่

1. กลุ่มชนชาติลาวสามารถแบ่งได้ 2 กลุ่มคือ

1.1. “พวน หรือ ไทยพวน” เป็นกลุ่มชาติพันธุ์ซึ่งมีที่อยู่ดั้งเดิมที่เมืองพวนทางเหนือของเมืองเชียงขวาง โดยขึ้นกับเมืองหลวงพระบาง พวนที่เข้ามายังเมืองลพบุรีครั้งแรกได้มาตั้งหลักปักฐานที่ตำบลบ้านเช่า อำเภอสนามแจง ซึ่งต่อมาได้เปลี่ยนชื่อเป็น อำเภอบ้านหมี่ สำหรับคำว่า “หมี่” ก็เป็นคำพวน หมายถึง การมัดหมี่ คือ การมัดเส้นไหมเป็นเปราะๆ หลากสีส่น นำไปทอเป็นผ้าที่เรียกว่า “ชิ้นหมี่”

ชาวพวนมีนิสัยสงบ รักสามัคคี ขยันขันแข็งในการประกอบอาชีพ เมื่อว่างจากการทำนาทำไร่ก็หันมาทำงานเกี่ยวกับหัตถกรรม คือ ผู้หญิงจะทอผ้าซึ่งเป็นที่รู้จักกันอย่างแพร่หลายในนาม ผ้ามัดหมี่ลพบุรี ส่วนผู้ชายก็จะจักสานกระบุง ตะกร้า เครื่องมือหาปลาต่างๆ ดังนั้นชาวไทยพวนจึงมีฐานะเป็นปึกแผ่นมั่นคง ปัจจุบันมีการตั้ง “ศูนย์ศิลปาชีพ” ขึ้นที่ศูนย์วัฒนธรรมไทยพวนของอำเภอบ้านหมี่ด้วย ประเพณีที่เป็นเอกลักษณ์และยังรักษาไว้สืบเนื่องมาจนถึงปัจจุบันนี้คือ “ประเพณีกำฟ้า” คำว่า “กำฟ้า” หมายถึง การนับถือการสักการบูชาฟ้า ซึ่งจะถือเอาวันขึ้น 3 ค่ำ เดือน 3 เป็นวันกำฟ้า ก่อนวันกำฟ้า 1 วัน คือวันขึ้น 2 ค่ำ เดือน 3 จะถือเป็นวันสุกดิบ แต่ละบ้านจะทำข้าวปุ้นหรือขนมจีน พร้อมทั้งน้ำยา และน้ำพริก ไข่เค็มยัดกัน มีการทำข้าวหลามเผาไว้ในกระบอกข้าวหลามอ่อน มีการทำข้าวจี ข้าวจีทำโดยการนำข้าวเหนียวที่ึ่งสุกแล้วนำมาปั้นเป็นก้อนขนาดพอเหมาะ อาจจะใส่ไส้หวานหรือใส่ไส้เค็มหรือไม่ใส่ไส้เลยก็ได้ เสียบเข้ากับไม้ ทาโดยรอบด้วยไข่ แล้วนำไปปิ้งไฟ จนสุกหอม ข้าวจีจะนำไปเซ่นไหว้ผีฟ้า และแบ่งกันกินในหมู่ญาติพี่น้อง พอถึงวันกำฟ้าทุกคนในบ้านจะไปทำบุญที่วัด มีการใส่บาตรด้วยข้าวหลาม ข้าวจี ตกตอนบ่ายจะมีการละเล่นไปจนถึงกลางคืน การละเล่นที่นิยม ได้แก่ ช่วงซัย มอญซ่อนผ้า นางดั่ง ฯลฯ

1.2. “แจ้ว” หรือ “ลาวแจ้ว” แจ้วจะมาตั้งรากฐานอยู่ที่หนองน้ำแห่งหนึ่งซึ่งมีป่าล้อมรอบ เรียกว่า บ้านหนองเรา ต่อมาภายหลังเปลี่ยนชื่อเป็น “บ้านหนองเมือง” ชาวลาวแจ้วมีนิสัยรักสงบ รักความเป็นอิสระ ใจคอเยือกเย็น มีความโอบอ้อมอารี และเป็นมิตรกับทุกคน ขยันหมั่นเพียร อาชีพส่วนใหญ่คือ การทำนา ทำไร่ ประเพณีที่น่าสนใจของลาวแจ้วคือ ประเพณีเทกระจาด หรือใส่กระจาด การใส่กระจาดเริ่มต้นเมื่อมีการประกาศกำหนดงานบุญมหาชาติ แต่ละหมู่บ้านจะกำหนดทำบุญไม่ตรงกัน หากหมู่บ้านใดมีการกำหนดทำบุญก่อน แต่ละบ้านก็จะทำขนมจีนและข้าวต้มมัด นอกจากนี้ยังมีผลไม้ต่าง ๆ เช่น กัลย กล้วย อ้อย ส้ม ฯลฯ ไปให้กับหมู่บ้านที่มีงาน การทำบุญร่วมกันนี้อาจใช้เงิน หรือผลไม้ที่นำมาทำบุญร่วมกันสมทบทำบุญ และการทำบุญนี้เองเรียกว่าการ “การใส่กระจาด”

2. กลุ่มชนชาติมอญ

กลุ่มชาติพันธุ์นี้เชื่อว่า มอญ รามัญ หรือตะเลง ตั้งบ้านเรือนอยู่ในตำบลโพธิ์เก้าต้น ต่อมาได้อพยพมาตั้งบ้านเรือนอยู่ที่บริเวณบ้านบางคู หรือตำบลบางชั้นหมากในปัจจุบัน มอญกลุ่มนี้เรียกตัวเองว่า “ไทยรามัญ” แต่คนทั่วไปจะรู้จักกันในนามมอญบางชั้นหมาก อาชีพหลักของชาวมอญนี้ก็คือ การทำนา นอกจากนี้ยังมีอาชีพที่มีชื่อเสียงเป็นที่รู้จักกันดี คือ การทำอิฐ ชาวมอญบางชั้นหมากที่เป็นคนรุ่นเก่าจะพูดได้ 2 ภาษา ภาษามอญและภาษาไทย ชาวมอญนับถือศาสนาพุทธ ในขณะที่เดียวกันก็นับถือผีด้วย ประเพณีอีกอย่างหนึ่งที่ชาวมอญบางชั้นหมากได้สืบทอดมาแต่โบราณและถือเป็นเอกลักษณ์ของชาวมอญได้อีกอย่างหนึ่ง คือ ประเพณีการไว้ผมโก๊ะ ของเด็กชายและเด็กหญิง

3. กลุ่มชนชาติจีน

กลุ่มชาติจีนเป็นกลุ่มชนที่อพยพเข้ามาอยู่ในดินแดนไทยอย่างต่อเนื่อง ที่ปรากฏเป็นหลักฐานที่เด่นชัดคือในช่วงตั้งแต่สมัยกรุงศรีอยุธยาเป็นต้นมา กลุ่มชนชาติจีนเป็นกลุ่มชนชาติที่ได้รับความไว้วางใจจากราชสำนัก บทบาทของกลุ่มชนชาวจีนในประเทศไทยจึงมีทั้งที่เป็นข้าราชการ ทำมาค้าขาย และประกอบอาชีพช่างต่างๆ โดยเฉพาะช่างไม้ กลุ่มชนชาวจีนในจังหวัดลพบุรีจะกระจายอยู่ทั่วจังหวัด แต่ที่เป็นกลุ่มใหญ่ก่อนที่จะถูกให้โยกย้ายออกไปในสมัยจอมพลแปลก พิบูลสงครามก็คือบริเวณตลาดล่าง ฝั่งตรงข้ามกับวัดพรหมมาสน์ บริเวณตำบลบางชั้นหมาก ประเพณีของชาวจีนหลายๆประเพณีได้แทรกซึมเข้าสู่วัฒนธรรมของคนไทย

ภาคผนวก ค.

คำอ่าน แปล จารึก บนแผ่นไม้ที่รองอาสนะของธรรมาสถ์วัดมณีชลขันธ์

จารึกพระนามพระบรมราชาธิบดีพรหมเชษฐาธิราช
 จักรวรรดิสุโขทัย

อักษรไทยสมัยอยุธยา ภาษาไทย

พุทธศักราช ๒๒๒๕

คำจารึก

คำอาบ

- | | |
|---|---|
| <p>๑. วัน ๓ / ๒ คำพุทธศักราช
 ๒๒๒๕ พญา ไสย(ศ)ก</p> <p>๒. ราช ๑๐๔๓ จอตรีนิศกบายแล้ว
 ประมาณสองโมง เมื่อทำนั้น</p> <p>๓. ไมสองคน ๒ คนหนึ่งยาว ๔
 ๐๐๐
 หน้า ๑๔ ----- (บ)าว ๒๐๐๐
 ๐๐๐
 หน้า ๑๔</p> <p>๔. (เป็น).....มาเพื่อยก (คน ๓)
 ----- รัต (๒๔)วัน</p> | <p>๑. วัน ๓ / ๒ คำ พุทธศักราช
 ๒๒๒๕ พญา ไสย(ศ)ก</p> <p>๑๐๔๓ จอตรีนิศก บายแล้ว
 ประมาณสองโมงเมื่อทำนั้น</p> <p>ไมสองคน ๆ หนึ่งยาว ๒
 ๐๐๐
 หน้า ๑๔ ----- ยาว ๒๐๐๐
 ๐๐๐
 หน้า ๑๔</p> <p>เป็น..... มาเพื่อยก คน ๓
 ----- (ดำ)ริจ ๒๔ วัน</p> |
|---|---|

- | |
|--|
| <p>๑. วัน ๓ / ๒ คำ - วันอังคาร ขึ้น ๑ ค่ำ เดือน ๒ (ปี)</p> <p>๒. พุทธศักราช ๒๒๒๕ - ในรัชสมัยสมเด็จพระนารายณ์ (พ.ศ. ๒๑๘๘ - ๒๒๓๑)</p> <p>๓. พญา -</p> <p>๔. ศักราช ๑๐๔๓ - จุลศักราช ๑๐๔๓</p> <p>๕. จอตรีนิศก - ปี่จอตรีนิศก จุลศักราช ๑๐๔๓</p> <p>๖. ยาว ๔ - ยาว ๔ วา</p> <p>๗. หน้า ๑๔ - หน้า ๑๔ นิ้ว</p> <p>๘. ----- เครื่องหมายแทนตัวอักษรที่คนฉบับขาดชำรุด</p> <p>๙. ยาว ๕ - ยาว ๕ วา</p> <p>๑๐. หน้า ๑๔ - หน้า ๑๔ นิ้ว</p> <p>๑๑. เครื่องหมายแทนจำนวนตัวอักษรที่ลบเลือน</p> <p>๑๒. คน ๓ - น่าจะหมายถึงจำนวนคนที่จางมาเพื่อยกไม่ ๒ - ๓ คน ?</p> |
|--|

Bhm ๑

๕. เป็นเงิน ๕ จางฉลัก
 เป็นเงิน ๙ (เงิน)
ขาย ๒ เงิน

๖. แม่ออกจัน คางฉลัก
 คารักเป็นเงิน ๑ คาทอง

๗. คางฉลัก + คากจก + สิริเป็น

๘. แม่ออกจัน
 (เงิน) +
 ขุนศรีเทพบาลราชรักษา คาไม
 คางหอกคารัก

๑๐ คาทองเป็นเงิน ๙
 คากจก + สิริ

๑๑ เป็นเงิน ๑ ขา(หอกคุณี่ละคน).....

เป็นเงิน ๕ จางฉลัก
 เป็นเงิน ๙ "เงิน"
ขาย ๒ เงิน

แม่ออกจัน คางฉลัก
 คารักเป็นเงิน ๑ คาทอง

คางฉลัก + คากระจก + สิริเป็นเงิน

แม่ออกจัน
 (เงิน) +
 ขุนศรีเทพบาลราชรักษา คาไม
 คางหอก คารัก

คาทองเป็นเงิน ๙
 คากระจก + สิริ

เป็นเงิน ๑ ขา(หอกคุณี่ละคน).....

- ๑ เป็นเงิน ๕ - เป็นเงิน ๕ บาท
- ๒ ฉลัก - ฉลัก (แกะสลัก)
- ๓ เป็นเงิน ๙ ๒ - เป็นเงิน ๙ คำลึง ๒ บาท ๑ สลึง (รวมเงิน ๓๐ บาท ๒๕ สตางค์)
- ๔ ๒ ๒ - ๒ คำลึง ๒ บาท ๑ สลึง (รวมเงิน ๑๐ บาท ๒๕ สตางค์)
- ๕ ๑ - ๑ สลึง (๒๕ สตางค์)
- ๖ ๑ - ๑ สลึง (๒๕ สตางค์)
- ๗ สิริเป็นเงิน - รวมเป็นเงิน
- ๘ ฉลัก - ฉลัก, ฉลัก (ดู ๒)
- ๙ ๙ ๒ - เป็นเงิน ๙ คำลึง ๒ บาท ๑ สลึง ๑ เส็ง (รวม ๓๑ บาท ๓๙ สตางค์)
- ๑๐ . ๑ - เป็นเงิน บาท ๑ สลึง
- ๑๑ หอ - หู

หมายเหตุ อ่านแปลจากสำเนาจารึก
 คำอ่านแปลอาจคลาดเคลื่อนไปบ้าง

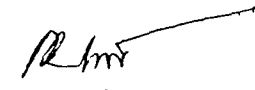
 อาน แปล อธิบาย
 ๑๕ พ.ย.๔๕

ภาคผนวก ง.

ประเพณีการเทศน์มหาชาติและหลักการเทศน์มหาชาติ

ภาคผนวก

ประเพณีการเทศน์มหาชาติและหลักการเทศน์มหาชาติ

ประเพณีการเทศน์มหาชาติ

การเทศน์มหาชาติเป็นประเพณีที่พุทธศาสนิกชนทั่วไปในประเทศไทยถือว่าเป็นงานที่สำคัญ ฉะนั้นจึงมีการจัดเป็นประเพณีประจำปีมาตั้งแต่กรุงศรีอยุธยา การตระเตรียมตกแต่งสถานที่มีลักษณะพิเศษกว้างงานอื่น ๆ

คำว่า “มหาชาติ” หมายถึง พระชาติสุดท้ายของพระพุทธเจ้า ก่อนที่จะแสดงมาบังเกิดเป็นพระพุทธเจ้า คือ เรื่องมหาเวสสันดรชาดก ถือกันว่าพระองค์ได้ทรงบำเพ็ญพระบารมีของพระโพธิสัตว์โดยบริบูรณ์ทั้ง 10 ประการในพระชาตินี้ จึงเรียกขานครั้งสุดท้ายนี้ว่ามหาชาติ ส่วนหนังสือมหาชาติฉบับภาษาไทยซึ่งใช้สวดนั้นมีประวัติใน พ.ศ. 2025 สมเด็จพระบรมไตรโลกนาถ แห่งกรุงศรีอยุธยา โปรดให้ประชุมปราชญ์ราชบัณฑิตช่วยกันแต่งหนังสือมหาชาติคำหลวง ณ เมืองพิษณุโลก เป็นหนังสือฉบับพิสดารมี 13 กัณฑ์ ประกอบด้วยคาถา 1,000 คาถา ต่อมาสมเด็จพระเจ้าทรงธรรม (พ.ศ. 2163-2171) โปรดให้นักปราชญ์ราชบัณฑิตช่วยกันแต่งมหาชาติคำหลวงขึ้นอีกความหนึ่ง แต่มหาชาติคำหลวงทั้ง 13 กัณฑ์นั้นมีความยาวมาก พระไม่สามารถเทศน์ให้จบได้ภายใน 1 วัน บัณฑิตในสมัยกรุงศรีอยุธยาจึงนำมหาชาติสำนวนสมัยสมเด็จพระเจ้าทรงธรรมมาตัดความภาษาไทยให้สั้นลง ทำให้พระสามารถเทศน์ทั้งคาถาภาษาบาลีและคำแปลได้จบในวันเดียว ครั้นถึงสมัยกรุงรัตนโกสินทร์ พระบาทสมเด็จพระพุทธเลิศหล้านภาลัย ทรงพระกรุณาโปรดเกล้าฯ ให้ประชุมนักปราชญ์ราชบัณฑิตแต่งมหาชาติคำหลวงบางกัณฑ์ขึ้น เมื่อ พ.ศ. 2358 เพื่อทดแทนฉบับสมเด็จพระบรมไตรโลกนาถส่วนที่สูญหายไปนครวเสียงกรุงศรีอยุธยา

มหาชาติที่แต่งสำหรับเทศน์ที่นิยมกันในพื้นเมืองยิ่งกว่าสำนวนเก่าเรียกว่า “มหาชาติกลอนเทศน์” มีผู้แต่งหลายสำนวน เช่น พระเทพโมลี (กลั่น) เจ้าพระยาพระคลัง (หน) สมเด็จพระมหาสมณเจ้า กรมพระพรหมราชูปถัมภ์ และพระบาทสมเด็จพระจอมเกล้าเจ้าอยู่หัว เป็นต้น วิธีแต่ง คือ นำคำบาลีทั้งคาถาและอรรถกถามาลงนำไว้แล้วแต่งร้อยยาวต่อเป็นตอน ๆ นอกจากนี้ยังมี “มหาชาติคำเจียง” ซึ่งใช้เทศน์กันทางภาคตะวันออกเฉียงเหนือ ซึ่งแต่งในสมัยกรุงศรีอยุธยา รวมทั้งมหาชาติสำนวนต่าง ๆ ทางภาคเหนืออีกหลายสำนวนด้วย

ประเพณีการเทศน์มหาชาติในภาคกลาง

ประเพณีการเทศน์มหาชาติในภาคกลางจัดขึ้นระหว่างออกพรรษาแล้วจนถึงเดือนอ้าย ในสมัยโบราณเป็นประเพณีที่พระมหาอุปราชจะต้องเสด็จทางชลมารคไปทรงเลือกเก็บบัวเบญจพรรณ ประกอบด้วยบัวสัตตบพูนัย บัวสัตตบรรณ บัวเผื่อน บัวผัน และสัตตบงกช ซึ่งประชาชนเก็บมาคอยเฝ้าถวาย สถานที่ซึ่งนิยมนักมากคือที่ตำบลสามโคก จังหวัดปทุมธานี ปฏิบัติสืบทอดมาจนถึงกรุงรัตนโกสินทร์ ในรัชกาลที่ 3 พระเจ้าลูกเธอกรมหมื่นอัปสรสุดาเทพ ได้เสด็จไปทรงเก็บดอกบัวที่ตำบลบางพูด จังหวัดปทุมธานีทุกปี ดอกบัวที่ได้มานี้ใช้ประดับพระมณเฑียรหรือโรงแสดงธรรมที่พระเถรานุเถระทั้งปวงได้ฝ่ายเหนือได้มาประชุมผลัดเปลี่ยนกันเทศน์มหาชาติ” อันเป็นพิธีหลวง (ธนิต อยุธยา 2501 : 3)

การเทศน์มหาชาติซึ่งพุทธศาสนิกชนจัดขึ้นตามวัดต่าง ๆ โดยทั่วไปนั้นมีวิธีการคือ วันก่อนถึงวันงาน พระสงฆ์และทนายจะช่วยกันตระเตรียมตกแต่งสถานที่เทศน์ เช่น ศาลาการเปรียญหรือธรรมศาลา

กัณฑ์ทิมพานต์	คาถา	เพลงดวงพระธาตุ
กัณฑ์ทานกัณฑ์	คาถา	เพลงพระยาโตก
กัณฑ์วันโปเวสน์	คาถา	เพลงพระยาเดิน
กัณฑ์ชูชก	คาถา	เพราะเช่นเหล่า
กัณฑ์จุลพน	คาถา	เพลงคูกพาทย
กัณฑ์มหาพน	คาถา	เพลงเชิดกลอง
กัณฑ์กุมาร	คาถา	เพลงโอดเชิดจิ้ง
กัณฑ์มัทรี	คาถา	เพลงทยอยโอด
กัณฑ์สักกบรรพ	คาถา	เพลงกลม
กัณฑ์มหาราช	คาถา	เพลงกราวนอก
กัณฑ์ฉกษัตริย์	คาถา	เพลงตระนอน
กัณฑ์นครกัณฑ์	คาถา	เพลงกลองโยน

หลักการเทศนามหาชาติ

การเทศน์มหาชาติ จัดเป็นพระราชพิธีประจำปี คือระหว่างเดือน 11 เดือน 12 และเดือนอ้าย ถือว่าใครได้ฟังเทศน์มหาชาติจบทุกกัณฑ์จะได้รับอานิสงส์อันยิ่งใหญ่ นิยมเทศน์กันมาตั้งแต่ครั้งกรุงสุโขทัยและกรุงศรีอยุธยา เดิมแต่งเป็นภาษามคธมีคาถาพื้นหนึ่ง เรียกว่า “พระคาถาพื้น” ปัจจุบันแต่งเป็นร้อยยาว พิธีเทศน์ของราษฎรนิยมทำกันในวันออกพรรษา (เดือน 11) นิยมฟังให้จบในวันเดียว แต่ปัจจุบันขึ้นอยู่กับความสะดวก และมีได้ตลอดปี มิใคร่ถือฤดูกาลเช่นแต่ก่อน

เครื่องกัณฑ์เทศน์ประกอบด้วยสัมภูกากไม้ ขนมหและกลัวย้อยเป็นพื้น และมีขันเรียกว่า “ขันประจำกัณฑ์” สำหรับเจ้าภาพติดเครื่องกัณฑ์และคนที่ไม่ใช่เจ้าภาพนำปัจจัยมาใส่ขันนั้น เมื่อถึงกัณฑ์เทศน์ของใครก็ไปประจำอยู่ในที่ใกล้พอสมควรกับพระเทศน์ สถานที่ที่จะเทศน์มักเอาต้นกล้วย อ้อย ทางมะพร้าว มาประดับตกแต่ง บางทีก็มีนกใส่กรง ปลาใส่อ่าง ทั้งนี้เพื่อให้คล้ายกับท้องเรื่องเกี่ยวกับป่าและมีราชวัตรจักรงปักเพื่อแสดงว่าเป็นเรื่องของพระราชามหากษัตริย์ อนึ่ง เจ้าของกัณฑ์มักเตรียมรูปเทียนดอกไม้เท่ากับจำนวนคาถานำมาจุดบูชา เช่น ทศพร 19 พระคาถา รูปเทียน ดอกไม้ก็อย่างละ 19 ดอก เมื่อจบกัณฑ์ที่พาทยจะประโคมเพลงประจำกัณฑ์รับ

ความเชื่อถือ การที่ชาวพุทธชาวไทยนิยมฟังมหาชาติกันอย่างมีเบือหน่าย นอกจากจะเพลิดเพลินแล้วในการฟังเพราะมีท่วงทำลิสถานองที่แตกต่างกันไปแล้ว ก็เห็นจะเป็นอานิสงส์ของมหาชาติ ท่านกล่าวไว้ว่าผู้ใดได้ฟังครบทั้ง 13 กัณฑ์ 1,000 คาถา จบในวันเดียวจะมีอานิสงส์ถึง 5 ประการ คือ

1. จะได้เกิดในศาสนาพระศรีอารียเมตไตรย ซึ่งจะมาอุบัติเป็นพระพุทธเจ้าในอนาคต
2. จะได้ไปสู่สวรรค์ เสวยทิพยสมบัติอันโอฬาร
3. จะไม่เกิดในอบายเมื่อตายแล้ว
4. จะเป็นผู้มีลาภยศ ไม้ตรี มีความสุข
5. จะได้บรรลุมรรคผลนิพพาน เป็นพระอริยบุคคลและถึงความพ้นทุกข์

มหาชาติ เวสสันดรชาดก หรือชีวประวัติความเป็นมาของพระบรมโพธิสัตว์ เรื่องนี้ประชาชนคนฟังคุ้นชินอยู่ 3 ชื่อ คือ

1. มหาชาติ
2. เวสสันดรชาดก
3. ทกกษัตริย์

เหตุที่เรียกว่า **มหาชาติ** เพราะเป็นการประชุมลงแห่งบารมีครั้งยิ่งใหญ่ คำว่า “บารมี” หมายถึงการบำเพ็ญคุณธรรมที่จะนำไปสู่ผลสำเร็จ คือ พระโพธิญาณบารมีพระโพธิสัตว์มีมากถึง 30 เรียกว่า “บารมี 30 ทศัน” ท่านแบ่งเป็น 3 ชั้น คือ

1. บารมีธรรมดา เป็นบารมีขั้นต้นเป็นขั้นเริ่มปฏิบัติ มีผิดบ้างถูกบ้างบกพร่องบ้าง มี 10
2. อุปบารมี เป็นบารมีระดับกลาง คือ ขั้นแก้ไขของการปฏิบัตินั้นถูกต้องมากขึ้นใกล้ทางสำเร็จมากขึ้น มี 10
3. ปรมัตถบารมี เป็นบารมีขั้นสูงสุด คือ ชั้นบรรลุผลสมบูรณ์ คือ เต็มเปี่ยมที่สุด มี 10

ในทศชาติหรือที่เรียกว่าพระเจ้าสิบชาติ ก่อนที่พระองค์จะอุบัติมาเป็นพระสัมมาสัมพุทธเจ้าในจำนวนเก้าชาตินับแต่พระเตมีย์จนถึงวิสุทธิบัณฑิตก็บำเพ็ญบารมีเฉพาะข้อใดข้อหนึ่งดังนี้

1. พระเตมีย์ใบ้ ทรงบำเพ็ญเนกขัมมบารมี คือ การถือบวช
2. พระมหาชนก ทรงบำเพ็ญวิริยบารมี คือ ความเพียร
3. พระสุวรรณสาม ทรงบำเพ็ญเมตตาบารมี คือความเมตตา
4. พระเนมิราช ทรงบำเพ็ญอธิษฐานบารมี คือ ความตั้งใจอันแน่วแน่
5. พระมหิลสถ ทรงบำเพ็ญปัญญาบารมี คือ ความรอบรู้
6. พระภุริทัต ทรงบำเพ็ญศีลบารมี คือการสำรวมกาย วาจา ใจ
7. พระจันทกุมาร ทรงบำเพ็ญขันติบารมี คือความอดทน
8. พระนารทะ ทรงบำเพ็ญอุเบกขาบารมี คือความวางใจเป็นกลาง
9. พระวิสุทธิบัณฑิต ทรงบำเพ็ญสัจจบารมี คือการรักษาความสัตย์และความซื่อตรง

ในจำนวนเก้าชาติดังกล่าวมา หาได้บำเพ็ญครบทุกบารมีไม่ เพราะเหตุนี้ในจำนวนเก้าชาติ ท่านจึงมีเรียกว่ามหาชาติ แต่ในชาติสุดท้ายที่เสวยพระชาติเป็นพระเวสสันดร ทรงบำเพ็ญทานบารมีเป็นยอดนักเสียสละของโลกนี้ บารมีทั้งหมดเป็นสิบประการ มาประชุมสมบูรณ์ในชาตินี้ ท่านจึงเรียกเวสสันดรตอนนี้ว่า **มหาชาติ** แปลว่า การประชุมลงแห่งบารมีครั้งยิ่งใหญ่

เหตุที่เรียกว่า **เวสสันดร** เพราะถือเอากริยาที่พระโพธิสัตว์อุบัติมาเรียก คือ พระเวสสันดรหาได้อุบัติในปราสาทราชวังไม่ หากแต่ประสูติในระหว่างตรอกพ่อค้า (เวสสะ แปลว่า ตลาด อันตระแปลว่า ในระหว่าง) เพราะฉะนั้น เวสสันดร จึงหมายถึงผู้ที่ประสูตรกลางตลาดหรือระหว่างตรอกพ่อค้า

เหตุที่เรียกว่า **ทกกษัตริย์** เพราะในเรื่องมีกษัตริย์หกพระองค์ คือ

1. พระเจ้ากรุงสญชัย (พระราชบิดา)
2. พระนางมุสตี (พระราชมารดา)
3. พระเวสสันดร (พระบรมโพธิสัตว์ยอดนักเสียสละของโลก)
4. พระนางมัทรี (พระมเหสี)

5. พระชาติ (พระราชโอรส)
6. พระนางกัณหา (พระราชธิดา)

คุณค้ำมหาชาติ

ด้วยมหาชาติเป็นคัมภีร์สำคัญคู่บ้านคู่เมืองสอนให้รู้จักโอบอ้อมอารี เอื้อเฟื้อเผื่อแผ่มีเห็นแก่ตัว แบ่งปันน้ำใจแก่กันและกันอันจะเป็นเหตุบันดาลให้สังคมสงบสุข นอกจากนี้ท่านยังพรรณนาอานิสงส์ไว้อีก 8 ประการดังนี้

1. เป็นวรรณกรรมชั้นสูงที่รัตนกวีของชาติและของโลกได้รจนาขึ้น
2. เป็นศูนย์รวมอักษรศาสตร์ชั้นสูง
3. เป็นคัมภีร์ที่สอนให้รู้จักธรรมชาติและการอนุรักษ์ธรรมชาติ
4. เป็นแม่แบบของการปกครองระบอบประชาธิปไตย โดยมีพระมหากษัตริย์ทรงเป็นประมุข
5. เป็นคัมภีร์ที่สอนให้รู้จักการแก้ปัญหาแบบประชาธิปไตย (ฟังเสียงส่วนใหญ่ของประชาชน)

ในกัณฑ์ทิมพานต์ - ทานกัณฑ์

6. สอนการผ่อนหนักให้เป็นเบา รู้จักประนีประนอม ผ่อนปรนยามบ้านเมืองเข้าที่คับขัน เช่น เหตุการณ์ 14 ตุลาคม 2516 และ 17-20 พฤษภาคม 2535 จนกระทั่งเหตุการณ์คืนสู่ปกติ

7. สอนการดำเนินนโยบายต่างประเทศอันนุ่มนวล มุ่งผูกมิตร พิชิตความเป็นศัตรู

8. สอนการอยู่ร่วมกันด้วยสันติให้รู้จักสามัคคี มีน้ำใจ เสียสละ ให้อภัย และให้เกียรติกัน

ทำนองมหาชาติ

การเทศน์อย่างอื่นนิยมว่าไปตามปกติธรรมดา แต่เทศน์มหาชาติมีเพลง (เพลงศาสนา) มีธรรมเนียมปฏิบัติ และมีทำนองประจำกัณฑ์ดังกล่าวแล้ว เมื่อจะประมวลจักเห็นได้ว่า ทำนองมหาชาติมีทำนองหลักอยู่ 3 ทำนอง คือ

1. ทำนองประจำกัณฑ์ ได้แก่ ทำนองทางราชการหรือที่เรียกว่า ทำนองหลวง หรือทำนองในเนื้อ (เนื้อเรื่อง)

2. ทำนองประจำตัว ได้แก่ ที่ผู้แต่งหรือผู้คิดประดิษฐ์ขึ้น หรือยกย้ายให้เกิดความไพเราะ เร้าใจตามความสามารถของตน ซึ่งทันต่อกลิเลสของผู้ฟังทุกยุคสมัย เรียกอีกอย่างหนึ่งว่า “แหล่ตลาด” หรือแหล่ประยุกต์”

3. ทำนองประจำภาค ได้แก่ ทำนองที่เป็นไปตามสำเนียงภาษาของแต่ละท้องถิ่น อนึ่งเฉพาะทำนองประจำกัณฑ์ทำนองแบ่งออกไปอีกหลายลักษณะทำนอง เช่น ธรรมวัตร ธรรมวัตรกราย ธรรมวัตรแท้ ทำนองเดิน ทำนองกรายเดิน ทำนองขึ้น ทำนองขึ้นสูง ทำนองย้าย ฯลฯ ซึ่งจะขอแสดงตัวอย่างโดยย่อ ดังนี้

3.1. ทำนองธรรมวัตร เช่น แหล่ที่ 1 ในกัณฑ์ทศพร ความว่า สดตา สมเด็จพระสรรเพชญ์ปางเมื่อพระองค์เสด็จอาศัย ซึ่งกรุงบิลพัสดุ์บุรี เป็นที่ภิกขาจาร ทรงสำราญพระพุทธรุททัญในนิโครธารามบรมพุทธรวิลาส ฯ

3.2. ทำนองธรรมวัตรกราย เช่น แหล่ที่ 10 ในกัณฑ์นครกัณฑ์ ความว่า สดตา อิมคาถาสหสปฏิมณฑิต มหาเวสสันดรชาตก อาหริตวา สมเด็จพระบรมนราตภศาสดาจารย์ มีพระพุทธรุทพรหาร บัณฑุรย์พระธรรมเทศนา ซึ่งมหาเวสสันดรชาตกร อันประดับด้วยพระคาถาพันหนึ่งจบลงแล้ว ฯ

3.3. ทำนองธรรมวัตรแท้ เช่น แผลที่ 10 ในกัณฑ์นครกัณฑ์ ความว่า ตโต สจจานิ ปกาเสตวา ลำดับนั้นสมเด็จพระชินสีห์ มีพระพุทธานุญาตสำแดงพระจตตาริยสังฆธรรมทั้งสี่มีทุกขสังข์เป็นต้น มีมรรคสังข์เป็นอวสานที่สุดๆ

3.4. ทำนองเดิน เช่น แผลที่ 10 ในกัณฑ์ทานกัณฑ์ ความว่า ราชา สมุชโย ปางเมื่อพระจอมนราธิบดีนรินทร์ปิ่นนิกรประชาชนศรีสัตนชัย ได้สดับสาสน์สมเด็จพระมัทรีศรีสะเกโทธูลลลาช

3.5. ทำนองเดินกราย เช่น แผลที่ 1 ในกัณฑ์มหाराช ความว่า อุโภ ขตติยดาปสา อันว่าบรมขัตติยดาปสเจ้าทั้งสองพระองค์ โพธิสโต จ คือสมเด็จพระกกุฏพงศ์พุทธรังกูรอดุลย์ดวงกษัตริย์ขัตดินยนาธาธิบดีนรินทร์ปิ่นสกลอาณาจักรจอมพิภพสี่พิช

3.6. ทำนองขึ้น เช่น แผลที่ 13 ในกัณฑ์กุมาร (แผลสำเภาหรือยานนาวา) ความว่าเอหิตาด พ่อเอ๋ย เจ้าชาลีศรีสุริยวงศ์เยาวเรศ ปียปุตต เจ้าก็บังเกิดในมกุฏเทศกรุงศรีวิราชช

3.7. ทำนองขึ้นสูง เช่น แผลที่ 22 ในกัณฑ์กุมาร (แผลประกาศเทวดา) ส่งท้ายกุมารรับมัทรี ความว่า โภไนโต เทวสงฆาโย ข้าแต่เทพดาเจ้าทั้งหลายเอ๋ย อันศักดิ์สิทธิ์สถิตย์อยู่ในเครื่องหญาลดาวัลย์ อันทรงพิภพกรรมและพิภพเนตร ช่วยโปรดเกศเกล้ากระหม่อมฉันด้วยขอบบอพระมารดาว่า ยังมีพรหมณ์ชราบุรุษโทษ พาลูกทั้งสองโสดมาทางนี้ ชื่อว่ากัณหาชาลีกำลังได้สั่งความให้พระมารดาเร่งติดตามมาให้จงได้ โดยมรรคมรรลาลัยไพระหงส์ตรงตลอดทอดเดี่ยวกระทั่งถึงประตูป่าช

3.8. ทำนองย้าย (เปลี่ยนลีลา) เช่น แผลที่ 6 กัณฑ์ทานกัณฑ์ (แผลสัตตสดกมหาทาน) ความว่า สพพาลงการภูสิตะ ประดับอาภรณ์ภู้อยู่หุดูเจ็ดฉาย ดารารายรัตน์ประคนทอง ดาชาयरองปกกระพองหัตถิ คามนิเยภี มีนายหัตถาจารย์ขึ้นขึ้นประจำคอย ในแผลที่ 7 ประจำกัณฑ์มหาพน (แผลราชสีห์) ย้ายท่วงที่ทำนองและขยับเสียงขึ้นสูงสุด เช่น มกกฎา ผู่วานรกระโจมโจนทะยานโยนหยุดโยกยะยวบไม้แล้วย้ายลีลาระดับเสียงต่ำลงมา เช่น นานา ทิขคณากิณณ พวกพรรณพิททหงส์ก็เห็นหันเข้าคู่คอยคณานิกรหมุ่นางนกแนบในรังเรียง หม่อมยุรก็ส่งเสียงกระสันเมฆาช แผลที่ 5 ในกัณฑ์นครกัณฑ์ความว่า สมุชโยส่วนสมเด็จพระเจ้ากรุงสมุชยราชอัยยาก็พาบรมบุตรนัดดาคณานิกรอนงค์ ทั้งหมู่พลจตุรงค์ราชโยธิ์ สิบสองอักษะเกณเฑียรประพาสมพนมพนัสพนาวาสหิมพานต์ช ในแผลที่ 7 กัณฑ์นครกัณฑ์เช่นเดียวกัน ความว่า หตถาโรหา พวกพลคชโยธิ์ขึ้นขับขี้กฤษณนิกร นับตัวกรนทรได้ละสี่คน จตุรงค์บาทพลรักษาเทาช

แผลมหาชาติ

คำว่า “แผล” สันนิษฐานว่ามาจากคำว่า “แล” ซึ่งเป็นคำลงท้ายของทุกกัณฑ์ เช่น กัณฑ์ทศพรลงท้ายว่า “ดังพรรณนามาจะนี่แล้วแล” กัณฑ์วันประเวศนลงท้ายว่า “อิติ เมาะ อิมินา ปกาเรน โดยประการดังแสดงมาจะนี่แล” กัณฑ์มัทรีลงท้ายว่า “อิติ เมาะ อิมินา นียาเมน โดยนียมมาดังนี่แล” กัณฑ์มหาพนลงท้ายว่า “ต ปเทศ สู่ประเทศ ณ ที่นั่นแล” กัณฑ์มหाराชลงท้ายว่า “ต ปเทศ ยังประเทศนั่นแล” ช

นอกจากนี้ คำว่า “แผล” มีสองชนิด คือ แผลใน กับแผลนอก

แผลใน ได้แก่ แผลในเนื้อเรื่องความตามหนังสือที่ยอมรับกัน เช่น เนื้อความในหนังสือมหาชาติฉบับบัวชริญาณ หรือฉบับกระทรวงศึกษาธิการ หรือฉบับพระราชนิพนธ์ของพระบาทสมเด็จพระจอมเกล้าเจ้าอยู่หัว รัชกาลที่ 4 เป็นต้น

แหล่งนอก หมายถึง แหล่งนอกบทนอกเนื้อความจากหนังสือ ที่ถือว่าเป็นคนละฉบับแต่เป็นการแหล่งเพิ่มเติมเข้ามาตามบทที่แต่งเสริมในภายหลัง หรือแม้อาจเป็นบทที่ผู้แหล่งคิดขึ้นในเวลาทันทีทันใดก็ได้ นอกจากนี้แหล่งนอกรยังแบ่งออกเป็น 2 ประเภท คือ

1. แหล่งนอกที่มีเนื้อความเกี่ยวข้องกับมหาชาติ เรียกอีกอย่างหนึ่งว่า “แหล่งเทียบเนื้อ” เช่น กัณฑ์ทานกัณฑ์ มีแหล่งหญิงหม้าย กัณฑ์วนประเวศน์มีแหล่งสักขัตริย์เดินลง กัณฑ์ชูชกมีแหล่งของทาน กัณฑ์มหาพนมีแหล่งชมนกชมไม้ กัณฑ์กุมารมีแหล่งขอมองกุมาร แหล่งกัณฑ์หาสิ่ง กัณฑ์มัทรี มีแหล่งกลับจากป่า เวสสันดรตัดพ้อ มัทรีสลับ ประดับศพนมัทรี กัณฑ์มหาพรหมมีแหล่งขับกล่อม แหล่งไถ่ตัวกัณฑ์หาชาติ แหล่งบายศรี รับขวัญฯ

2. แหล่งนอกที่มีเนื้อความนอกเรื่องมหาชาติ เป็นแหล่งที่พระผู้เทศน์เห็นว่าควรแหล่ง หรือมีความถนัด ต้องการสอดแทรกธรรมะสอนใจเข้าไปในเรื่องนั้น ๆ เช่น แหล่งลูกกตัญญู แหล่งลูกอกตัญญู แหล่งหอยโข่ง แหล่งกาเหว่า แหล่งสุวรรณสาม แหล่งพระเคมียี่ใบ แหล่งสังขาร แหล่งลา ฯลฯ ทำนองแหล่งนอกดังกล่าวนี้เรียกกันทั่วไปในหมู่นักฟังมหาชาติว่า “แหล่งตลาด” และทำนองแหล่งตลาดนี้เองที่ต่อมาประมาณสัก 50 ปีมานี้มีผู้เอาไปประดิษฐ์ทำนองร้องให้ฟังง่าย ๆ ที่เรียกกันว่า “เพลงลูกทุ่ง” คนสมัยใหม่ไม่มีใครได้ฟังพระเทศน์ทำนองนี้ ครั้นได้ยินเข้าก็พากันตื้นนินทาว่าพระร้องเพลงลูกทุ่ง แท้จริงเข้าเอาทำนองแหล่งของพระไป เพราะมหาชาติมีมาตั้งแต่สมัยสุโขทัยเป็นราชธานี ส่วนเพลงลูกทุ่งเพิ่งจะเกิดได้ประมาณไม่เกิน 50 ปีมานี้เอง

คำว่า “กัณฑ์” ทำนองแปลว่า หมวดหรือตอน กัณฑ์หนึ่ง ๆ ก็คือจบข้อความไปตอนหนึ่ง ๆ ข้อความในมหาเวสสันดรชาดกมี 13 ตอน จากข้อความ 13 ตอน จุข้อความทั้งหมดถึง 1,000 พระคาถา ในแต่ละกัณฑ์มีคาถาไม่เท่ากัน

คาถามหาชาติ

การเทศน์ “คาถาพัน” หมายถึง การเทศน์มหาชาติที่เป็นภาษาบาลีล้วน ๆ จำนวน 1,000 พระคาถา ซึ่งเป็นความรู้สึกที่สืบทอดต่อกันมาว่าเป็นจำนวนคาถาในเวสสันดรชาดก พระเจ้าวรวงศ์เธอกรมหลวงชินวราวุฒินได้นับเทียบจำนวนคาถาในบทเทศน์คาถาพันที่ใช้เทศน์กันอยู่ กับจำนวนคาถาในเวสสันดรชาดก และในปีเวสสันดรชาดก ปรากฏว่าไม่เท่ากัน ท่านได้อธิบายว่า...

ที่จริงจะมีจำนวนเท่าไรก็ไม่สำคัญ แต่ได้คิดว่าจะนับก็เลยลองนับดู มีจำนวนนับได้ 852 คาถา กับ 1 บท แต่จำนวนที่เทศน์อยู่บัดนี้นับได้ 1,000 พระคาถาตรง ส่วนในปีเวสสันดรชาดกกับบทสหสสปฎิณษิตะ นับได้ 1,004 คาถา อันที่จริงจำนวนมากเท่านี้เป็นอเนกสังขยา ควรแปลว่า ประดับด้วยคาถาประมาณ 1,000 แม้จะเกินไปบ้างขาดไปบ้างก็ไม่เป็นไร

ทำไมต้องเทศน์คาถาพัน ดังเป็นที่ทราบกันทั่วไปว่า คาถาพันเป็นภาษาบาลีล้วนๆ ฟังยาก ไม่สนุก เนื้อหาหรือจำนวนคาถามาก

ทำไมต้องมีเครื่องบูชาคาถาพัน เช่น ดอกไม้ รูป เทียน อย่างละ 1,000 หัวหมู บายศรี ข้าวตอก ดอกไม้ ทั้งนี้ด้วยการเทศน์ต้องมีครู และเรื่องเกิดจากเหตุดา เช่น ฝนโบกขรพรรษ ก็เกิดจากเทพบันดาลหรือเทวานุภาพ จึงต้องบวงสรวง บางแห่งมีไตร มีบาตร เป็นการถวายกุศลแต่อดีตเจ้าอาวาส เจ้าที่เจ้าทางและเทพอารักษ์

ทำไมต้องมีราชวัตร-ฉัตรธง ข้อนี้นี้เป็นเครื่องหมายของพระราชามหากษัตริย์ มิใช่เรื่องสามัญชนคนทั่วไป

การเทศน์คาถาพัน มีอยู่ด้วยกัน 2 แบบคือ

แบบหลวง ต้องเทศน์คาถาหรือบาลีก่อน เหมือนจะเทศน์ประจำกัณฑ์หรือแต่ละกัณฑ์ต้องขึ้นบาลีเทศน์ก่อน เป็นการแสดงความเคารพหรือประกาศให้ทราบว่าจะแสดงตอนไหนว่าด้วยเรื่องอะไร

แบบทั่วไป บางแห่งก็เอาคาถาพันมาเทศน์ทีหลัง เทศน์ส่วนเนื้อเรื่องก่อน บางครั้งก็เทศน์สลับกันไป แต่ไม่สู้เป็นที่นิยมนัก

ปัจจุบัน...การจะเทศน์ให้จบครบจำนวนคาถาเป็นเรื่องยาก เกี่ยวด้วยศรัทธาและเวลา บางคราวอาจต้องย่อตามความจำเป็น แต่เป็นการย่อในกัณฑ์ มิใช่กระโดดหรือย่อข้ามกัณฑ์

น้ามนต์คาถาพัน ถือเป็นน้ามนต์ศักดิ์สิทธิ์ ชลิ่ง เพราะพลังและอำนาจแห่งพระคาถาและสมาธิจิตพระเทศน์ก็ต้องมีสมาธิ มิฉะนั้นจะว่าไม่ถูก โบราณจึงนิยมนำไปประพรม เชื่อว่าช่วยให้หายจากโรคพยาธิ

ทำไมคาถาพันแต่ละกัณฑ์ไม่เท่ากัน เพราะ

1. เนื้อเรื่องแต่ละช่วงมากน้อยไม่เท่า
2. ท่านผู้รจนาเดิมแต่งได้แค่นั้นก็พักไว้เพียงนั้นก่อน
3. เหตุการณ์หรือบรรยากาศช่วงนั้น ๆ ควรจะฟังเท่านั้น มากบ้าง น้อยบ้าง สลับกันไป ป้องกันเบื่อหน่าย

มหาชาติในยุคปัจจุบันวิวัฒนาการไปตามยุคตามสมัย บางอย่างก็ยังเป็นวัฒนธรรม แต่บางสิ่งก็น่าวิตกเกรงว่าจะเป็นหายหะธรรม ทั้งนี้ก็มีใช้ใครอื่นนอกจากชาวพุทธเราเอง ปัจจุบันมหาชาติแบ่งเป็น 3 ลักษณะคือ

1. **มหาชาติประยุกต์** คำว่า "มหาชาติประยุกต์" คำนี้ท่านพระครูพิศาลธรรมโกส, (หลวงตา-แพรวเยื่อไม้) วัดประยุรวงศาวาส เป็นผู้คิดและใช้คำ ๆ นี้เมื่อประมาณ 40 กว่าปีมาแล้ว จุดมุ่งหมายก็เพื่อให้ผู้ฟังได้ประโยชน์ คือฟังรู้เรื่องเข้าใจและได้สาระไม่่วง น้าเบื่อหน่าย อีกทั้งเป็นการประหยัดเวลาในการแสดง ซึ่งชาวบ้านผู้ฟังนับวันจะหาโอกาสยากยิ่งขึ้น ด้วยภารกิจเกี่ยวกับการดำรงชีพ

2. **มหาชาติทรงเครื่อง** คำว่า "มหาชาติทรงเครื่อง" มี 3 ลักษณะ คือ มีการปูฉาน-วิสาขนาถาม-ตบในเรื่องที่เทศน์ มีการสมมติหน้าที่เช่น องค์โน้นเป็นพระเวสสันดร องค์นี้เป็นพระนางมัทรี เป็นต้น และในการเทศน์มีแหล่งทั้งแหล่งนอก แหล่งใน มีใช้ว่าแต่ทำนองประจำกัณฑ์เท่านั้น

3. **มหาชาติหางเครื่อง** คำนี้เป็นศัพท์ใหม่ที่ข้าพเจ้าบัญญัติขึ้น เดิมทีการแสดงประกอบที่เรียกว่าเป็น "บุคคลาธิษฐาน" มีแต่ฆราวาสล้วน ๆ เช่น เอาชูชกมาออกมาจาก แต่ปัจจุบันชาวบ้านนิยมหาลิเกมาแสดง แล้วนิมนต์พระมาเทศน์ประกอบ (ซึ่งเป็นเรื่องที่พระเทศน์น่าจะปฏิเสธบ้าง)

ควรฟังเอาสาระในเรื่อง ไม่ควรฟังเอาแต่ความสนุกสนาน และควรช่วยกันรักษาลักษณะการเทศน์มหาชาติในรูปแบบที่เป็นประโยชน์ทางธรรมไว้ และช่วยกันจัดไม่สนับสนุนการเทศน์ที่เป็นอธรรม

ประวัติย่อผู้วิจัย

ประวัติย่อผู้วิจัย

ชื่อ ชื่อสกุล	นางสาวมธุรส ตั้งสุวรรณ
วันเดือนปีเกิด	4 กันยายน 2516
สถานที่เกิด	เขตคลองสาน จังหวัดกรุงเทพมหานคร
สถานที่อยู่ปัจจุบัน	92/4 ซอยกิ่งวาล 2 ถนนเพชรเกษม ตำบลอ้อมใหญ่ อำเภอสามพราน จังหวัดนครปฐม 73160 .
ประวัติการศึกษา	
พ.ศ. 2531	มัธยมศึกษาปีที่ 3 จากโรงเรียนวัดทรงธรรม
พ.ศ. 2534	ประกาศนียบัตรวิชาชีพ(ปวช.)(ออกแบบสิ่งทอ) จาก สถาบันเทคโนโลยี ราชมงคลวิทยาเขตเทคนิคกรุงเทพฯ
พ.ศ. 2537	ประกาศนียบัตรวิชาชีพชั้นสูง(ปวส.)(ออกแบบสิ่งทอ) จาก สถาบัน เทคโนโลยีราชมงคลวิทยาเขตเทคนิคกรุงเทพฯ
พ.ศ. 2539	คอ.บ.(ศิลปอุตสาหกรรม) จาก สถาบันเทคโนโลยีพระจอมเกล้าเจ้าคุณ ทหารลาดกระบัง
พ.ศ. 2546	กศ.ม.(ศิลปศึกษา) จาก มหาวิทยาลัยศรีนครินทรวิโรฒ