

มพระเกียรติพระบาทสมเด็จพระเจ้าอยู่หัว



1.21
32

งานส่งเสริมศิลปวัฒนธรรมไทย ครั้งที่ ๑๓

มหาวิทยาลัยศรีนครินทรวิโรฒ ๘ วิทยาเขต

๕-๗ ธันวาคม ๒๕๓๒

ณ มศว มหานคร

A
CM.01
15.6

เฉลิมพระเกียรติพระบาทสมเด็จพระเจ้าอยู่หัว

เนื่องในวโรกาสมหามงคลเฉลิมพระชนมพรรษา

๕ ธันวาคม ๒๕๓๒

และ

ที่ระลึกงานส่งเสริมศิลปวัฒนธรรมไทย ครั้งที่ ๑๓

มหาวิทยาลัยศรีนครินทรวิโรฒ

๔ วิทยาเขต



ณ มหาวิทยาลัยศรีนครินทรวิโรฒ

วิทยาเขตมหาสารคาม

๕-๗ ธันวาคม ๒๕๓๒

0735

เอกสาร มศว.

ที่ระลึกงานส่งเสริมศิลปวัฒนธรรมไทย ครั้งที่ ๑๓

รองศาสตราจารย์ณรงค์ ป้อมนุบผา บรรณาธิการ
ผู้ช่วยศาสตราจารย์มณี พันทวี แบบปก

พิมพ์ครั้งที่ ๑ ธันวาคม ๒๕๓๒ จำนวน ๑,๐๐๐ เล่ม

พิมพ์ที่ อภิชาติการพิมพ์ มหาสารคาม โทร.(๐๔๓) ๗๒๑๔๐๓
นายอภิชาติ จำปาเพ็อง ผู้พิมพ์-ผู้โฆษณา ๒๕๓๒

จัดพิมพ์โดย มหาวิทยาลัยศรีนครินทรวิโรฒ มหาสารคาม

ข้อมูลบัตรรายการ (CIP)

ศรีนครินทรวิโรฒ มหาสารคาม, มหาวิทยาลัย.

ที่ระลึกงานส่งเสริมศิลปวัฒนธรรมไทย ครั้งที่ ๑๓ มหาวิทยาลัยศรีนครินทรวิโรฒ
๘ วิทยาเขต.

๑. ดนตรีไทย. ๒. นาฏศิลป์-ไทย. ๓. วัฒนธรรมไทย.
๔. ณรงค์ ป้อมนุบผา, บรรณาธิการ.

780.9593

2532

ML 345.TH

พระบรมราโชวาท ในพระบาทสมเด็จพระเจ้าอยู่หัว

".....งานด้านการศึกษาศิลปะและวัฒนธรรมนั้น คืองานสร้างสรรค์ความเจริญทางปัญญาและทางจิตใจ ซึ่งเป็นทั้งต้นเหตุทั้งองค์ประกอบที่ขาดไม่ได้ของความเจริญด้านอื่น ๆ ทั้งหมด และเป็นปัจจัยที่จะช่วยให้เรารักษาและดำรงความเป็นไทยไว้ได้สืบไป....."

คำขวัญ

วัฒนธรรม แสดงให้ทราบถึงพฤติกรรมต่าง ๆ ของมนุษย์ ในการเรียนรู้และการมีวิถีชีวิตร่วมกัน วัฒนธรรมยังแสดงให้เห็นถึงความเจริญงอกงาม ความเป็นระเบียบเรียบร้อย และความสามัคคีกลมเกลียวของประชาชนในชาติอีกด้วย ประเทศของเรามีความเจริญรุ่งเรือง และมีเอกลักษณ์ต่างจากชาติอื่น เพราะเป็นชาติที่มีวัฒนธรรมอันสูงส่ง และมีพระบาทสมเด็จพระเจ้าอยู่หัว องค์พระประมุขที่ทรงโน้มน้าวจิตใจของชนในชาติให้เป็นอันหนึ่งอันเดียวกัน

ฉะนั้น การที่มหาวิทยาลัยศรีนครินทรวิโรฒ มหาสารคาม ร่วมกับจังหวัดมหาสารคาม จัดงานส่งเสริมศิลปวัฒนธรรมไทย และเทิดพระเกียรติ ๕ ธันวาคมหาราช ครั้งที่ ๑๓ นี้ จึงเป็นสิ่งที่ควรแก่การยกย่องและสรรเสริญอย่างยิ่ง

ผมหวังว่าการร่วมแรงร่วมใจจัดงานในครั้งนี้คงจะประสบความสำเร็จสมดังปรารถนาทุกประการ

๑๗๕๕๗

(ศาสตราจารย์ ดร.เกษม สุวรรณกุล)
นายกสภามหาวิทยาลัยศรีนครินทรวิโรฒ

คำขวัญ

พระราชกรณียกิจอันสำคัญยิ่ง ที่พระบาทสมเด็จพระเจ้าอยู่หัว ได้ทรงปฏิบัติโดยตลอด ก็คือทรงส่งเสริมศิลปวัฒนธรรมไทย ทรงแสดงให้เห็นให้ประชาชนได้เข้าใจและตระหนักถึงความสำคัญของงานด้านนี้ว่า การทำนุบำรุงศิลปวัฒนธรรมไทยคือการรักษาชาติไทย นับเป็นพระมหากรุณาธิคุณแผ่นดินพินนาที่สุคมีได้

มหาวิทยาลัยศรีนครินทรวิโรฒ ได้ให้ความสำคัญต่อการทำนุบำรุงศิลปวัฒนธรรมไทยมาตลอด และได้ดำเนินการทำนุบำรุงส่งเสริมศิลปวัฒนธรรมไทยด้วยวิธีการต่าง ๆ ทั้งในด้านการสอน การค้นคว้าวิจัย และการจัดกิจกรรมเผยแพร่ เป็นความภูมิใจอย่างยิ่งของชาวมหาวิทยาลัยศรีนครินทรวิโรฒที่ได้โดยเสด็จพระราชกุศลบาทในพระบาทสมเด็จพระเจ้าอยู่หัว ในส่วนที่เป็นการทำนุบำรุงส่งเสริมศิลปวัฒนธรรมไทยอย่างเต็มสติปัญญาความสามารถมาตลอด

งานส่งเสริมศิลปวัฒนธรรมไทย และเทิดพระเกียรติ ๕ ธันวาคมหาราช เป็นงานที่ชาวมหาวิทยาลัยศรีนครินทรวิโรฒ ร่วมแรงร่วมใจกันจัดขึ้นเป็นราชสักการะแด่พระบาทสมเด็จพระเจ้าอยู่หัว ในวโรกาสมหามงคลเฉลิมพระชนมพรรษา จึงควรที่พวกเราทุกคนจะต้องร่วมแรงร่วมใจกันจัดงานครั้งนี้ให้บังเกิดผลดีสมบูรณในทุกประการ

ทศพร เมืองนาโพธิ์

(นายชาติ เมืองนาโพธิ์)

อธิการบดี

มหาวิทยาลัยศรีนครินทรวิโรฒ

คำขวัญ

นอกจากเหตุผลและสติปัญญาจะเป็นตัวที่บ่งถึงความเป็นมนุษย์แล้ว ก็คงจะเพียงคิดพัฒนาธรรมเท่านั้นที่ยืนยันความเหนือกว่าสรรพสัตว์ทั้งหลายในโลก และในบรรดามุคนก็แตกต่างกันด้วยคิดพัฒนาธรรมประจำชาติของตนอีกต่างหาก ความเป็นกลุ่มก้อนเป็นชาติแสดงได้โดยคิดพัฒนาธรรมประจำตน สถาบันการศึกษาชั้นอุดมศึกษานับเป็นสถาบันชั้นที่เป็นมันสมองของสังคม จึงมีภาระหลักประการหนึ่งได้แก่การทะนุบำรุงคิดพัฒนาธรรมของชาติเพื่อความเป็นเอกลักษณ์ ในบรรดาสถาบันทั้งหลาย มหาวิทยาลัยศรีนครินทรวิโรฒนับเป็นแหล่งของการทำกิจกรรมเหล่านี้มากที่สุดแห่งหนึ่งของประเทศ ทุกปีจะมีการร่วมวงในบรรดาวิทยาเขตทั้งหมดเพื่อแสดงถึงวัฒนธรรมไทย และถือเป็นศุภมงคลในวาระเทิดพระเกียรติพระบาทสมเด็จพระเจ้าอยู่หัวที่เป็นที่สักการะบูชาของเราด้วยพร้อมกันไปในเดือนธันวาคม ในปีนี้กำหนดเอาวันที่ ๕-๗ ธันวาคม ๒๕๓๒ เป็นวันนัดหมาย ณ วิทยาเขตมหาสารคาม ผมขอให้กำลังใจและขออวยพรให้ผู้เกี่ยวข้อง คณาจารย์ นิสิต และเจ้าหน้าที่ทุกฝ่ายได้ตั้งใจปฏิบัติหน้าที่ของตนเองอย่างดีที่สุด บรรลุเป้าประสงค์ที่วางไว้ทุกประการ และขอขอบคุณวิทยาเขตมหาสารคาม ที่กรุณาได้รับเป็นเจ้าภาพ ซึ่งก็เป็นภาระที่หนักหึ่งแรงใจ แรงกาย แรงทรัพย์ากรทั้งหลายที่วิทยาเขตต้องทุ่มเทลงมาอีกด้วย การทำกิจกรรมนี้ของมหาวิทยาลัยเป็นการจรโลงสังคมไทยและประเทศไทยไว้ให้มั่นคงอีกด้วย

หวังว่าทุกท่านจะปฏิบัติงานด้วยความราบรื่นไม่มีปัญหาอุปสรรคใด ๆ จนเกินไปนัก ฝ่ายกิจการนิสิตพยายามผลักดันสนับสนุนทุกวิถีทางเท่าที่จะเป็นไปได้ แต่งบประมาณที่ได้รับก็น้อย ถ้ามถูกตัดแล้วตัดอีกจนน่าเป็นห่วงว่า เงินเท่านี้จะทำอะไรได้บ้าง ขอให้เราได้สร้างประสิทธิภาพภายใต้การประสานประโยชน์ให้มากที่สุดเท่าที่เราจะทำได้ในสิ่งที่เรามี

ด้วยความรักและเข้าใจ

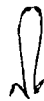

(นายสมคิด บุญเรือง)

รองอธิการบดีฝ่ายกิจการนิสิต
มหาวิทยาลัยศรีนครินทรวิโรฒ

คำขวัญ

งานแสดงศิลปวัฒนธรรม ที่มหาวิทยาลัยศรีนครินทรวิโรฒ จัดตามวิทยาเขตภูมิภาค แต่ละปีนั้น จะได้รับความสนใจจากประชาชนในท้องถิ่นอย่างมากจนน่าชื่นใจ จากการสอบถามความเห็นของผู้ชมส่วนใหญ่ตอบว่า นอกจากจะได้ชมการแสดงจากภาคอื่น ๆ ที่หาชมได้ยากแล้ว ยังได้ชมการแสดงและดนตรีของภาคของตนเองอีกด้วย

ที่สำคัญมากก็คือ มหาวิทยาลัยได้นำเอาดนตรีและการแสดงพื้นบ้านมาพัฒนาให้สวยงามเหมาะกับสภาพปัจจุบัน ผู้แสดงที่เป็นนิสิตนั้นก็มีความพอในการซ้อมได้แก่ลวดล่องถูกต้องและสวยงาม จริงอยู่ การแสดงเป็นของพื้นบ้าน แต่ชาวบ้านย่อมต้องทำอาชีพจนหาเวลาซ้อมได้ยาก จะมีแต่นักแสดงอาชีพจริง ๆ เท่านั้นซึ่งก็มีน้อยนับวันจะสูญไป ประกอบกับการสร้างและเก็บรักษาเครื่องแต่งกายยังเป็นภาระแก่เขาอีกด้วย ศิลปวัฒนธรรมในด้านการแสดงจึงตกเป็นหน้าที่ของสถาบันการศึกษาที่ยึดเป็นแบบฉบับได้

ด้วยเหตุข้างต้น การที่มหาวิทยาลัยศรีนครินทรวิโรฒของเราจัดงานเช่นนี้ขึ้น จึงควรแก่การสรรเสริญเป็นอย่างยิ่ง

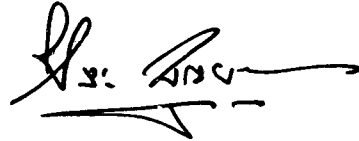

(นายวิระ นุณะกาญจน)

รองอธิการบดี มหาวิทยาลัยศรีนครินทรวิโรฒ
วิทยาเขตมหาสารคาม

คำขวัญ

ศิลปวัฒนธรรมไทย เป็นสิ่งที่แสดงถึงความเจริญสูงส่งทางจิตใจของชาวไทย นับแต่โบราณกาลมาตราบจนปัจจุบัน การสืบทอดมรดกทางศิลปวัฒนธรรมไทย จึงเป็นสิ่งที่ควรกระทำอย่างยิ่ง เพื่อเป็นการรักษาสิ่งที่ดีงาม สิ่ง que แสดงถึงความเป็นอันหนึ่งอันเดียวกันของชนในชาติ มหาวิทยาลัยศรีนครินทรวิโรฒ ได้ตระหนักถึงความสำคัญของศิลปวัฒนธรรมไทยเป็นอย่างยิ่ง จึงได้จัดงานส่งเสริมศิลปวัฒนธรรมไทยมาเป็นเวลานาน ครั้งนี้เป็นครั้งที่ ๑๓ แล้ว ขออวยพรให้ผู้เกี่ยวข้องทุกฝ่ายจงมีกำลังกายและกำลังใจเพื่อปฏิบัติภารกิจอันดีงามนี้ตลอดไป

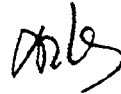

(นายดำรง สิริเจริญ)

รองอธิการบดี มหาวิทยาลัยศรีนครินทรวิโรฒ
วิทยาเขตพิษณุโลก

คำขวัญ

ลักษณะความเป็นชาติที่เจริญก้าวหน้า มั่นคง และยืนยงอยู่ได้ นอกจากจะประกอบด้วย อาณาเขต การเมือง การปกครอง กำลังป้องกันประเทศแล้ว ศิลปวัฒนธรรมประจำชาติก็เป็น ปัจจัยที่สำคัญยิ่ง ประกอบด้วยการที่มหาวิทยาลัยศรีนครินทรวิโรฒ ได้ดำเนินกิจกรรม ศิลปวัฒนธรรมมาเป็นเวลานานต่อเนื่องกันมิได้ขาดนั้น นอกจากจะเป็นการอนุรักษ์ ถ่ายทอด และ พัฒนาศิลปวัฒนธรรมประจำชาติแล้ว ยังได้ชื่อว่าได้คำขวัญปัจจัย ในลักษณะความเป็นชาติไทย อันมั่นคงอีกประการหนึ่งด้วย

ขอให้ผู้มีส่วนร่วมทั้งหลาย โปรดตระหนักและภูมิใจในกิจกรรมอันสำคัญนี้ และ รักษาสืบทอดให้ยืนยงถาวรตลอดไป

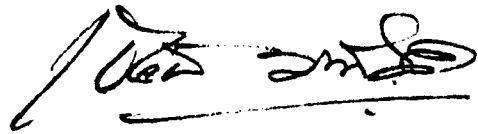

(นายเชาวน์ มณีวงษ์)

รองอธิการบดี มหาวิทยาลัยศรีนครินทรวิโรฒ
วิทยาเขตบางแสน

คำขวัญ

การทำนุบำรุงศิลปวัฒนธรรมไทย ถือเป็นบทบาทและหน้าที่ ที่สำคัญประการหนึ่งของมหาวิทยาลัย ผู้ที่จะจบการศึกษาออกไปเป็นบัณฑิตที่สมบูรณ์นั้น จำเป็นจะต้องมีความรู้ความเข้าใจในศิลปวัฒนธรรมไทยอย่างถ่องแท้ เพื่อที่จะช่วยกันส่งเสริมและธำรงรักษาไว้ซึ่งเอกลักษณ์ของไทย ดังนั้น การที่มหาวิทยาลัยศรีนครินทรวิโรฒ ได้ตระหนักถึงความสำคัญของการส่งเสริมศิลปวัฒนธรรมไทย จึงนับได้ว่าเป็นแบบอย่างที่ดีของสถาบันอุดมศึกษาที่จะได้ปฏิบัติภารกิจหน้าที่ ที่สมบูรณ์ ในโอกาสที่ในปีนี้มีมหาวิทยาลัยศรีนครินทรวิโรฒ มหาสารคาม ได้รับมอบหมายให้เป็นเจ้าภาพจัดงานส่งเสริมศิลปวัฒนธรรมไทย ครั้งที่ ๑๓ และงานเทิดพระเกียรติ ๕ ธันวาคมหาราช ร่วมกับ จังหวัดมหาสารคาม จึงใคร่ขออวยพรให้งานสำเร็จลุล่วงสมดังวัตถุประสงค์ที่ตั้งไว้ทุกประการ

นางชมพันธุ์ ฤกษ์จร ฅ อยุธา

(นางชมพันธุ์ ฤกษ์จร ฅ อยุธา)
รองอธิการบดี มหาวิทยาลัยศรีนครินทรวิโรฒ
วิทยาเขตปทุมวัน

คำขวัญ

ศิลปวัฒนธรรมเป็นมรดกสำคัญอย่างหนึ่งของชาติ ซึ่งบรรพบุรุษของไทยได้ริเริ่ม พัฒนา สืบส่ง และสืบทอดมาจนถึงปัจจุบันนี้ นับเป็นความภาคภูมิใจของชาวไทยทั้งชาติ ที่ศิลปวัฒนธรรมของเราเป็นที่ยอมรับของอารยประเทศต่าง ๆ อันเป็นครุฑหนึ่งขี้ว่า ชนชาติไทยได้มีความเจริญ รุ่งเรือง มีอารยธรรมมาช้านาน จึงสามารถส่งส่งและสืบทอดงานศิลปวัฒนธรรมได้อย่างงดงาม เป็นที่ปรากฏแก่ตาชาวโลก

มหาวิทยาลัยซึ่งเป็นสถาบันการศึกษาระดับสูงสุดของชาติ ได้ตระหนักถึงความสำคัญ ของศิลปวัฒนธรรม จึงกำหนดหน้าที่ทำนุบำรุงศิลปวัฒนธรรมเข้าเป็นหน้าที่หลักประการหนึ่ง ของมหาวิทยาลัย ทั้งนี้เพื่อปลุกฝังนิสิตให้เกิดความรัก หวงแหนเห็นคุณค่าศิลปวัฒนธรรม และ เป็นผู้นำสังคมให้ตระหนักถึงความสำคัญของศิลปวัฒนธรรม เพื่อจะได้ช่วยกันรักษา และสืบทอด ศิลปวัฒนธรรมของชาติให้เป็นมรดกอันน่าภาคภูมิใจของอนุชนรุ่นหลังสืบไป

(นายธานี ทับทิมโต)

รองอธิการบดี มหาวิทยาลัยศรีนครินทรวิโรฒ
วิทยาเขตบางเขน

การจัดงานส่งเสริมศิลปวัฒนธรรมไทย

มหาวิทยาลัยศรีนครินทรวิโรฒ ๘ วิทยาเขต

ครั้งที่ ๑	ระหว่างวันที่	๕-๗	ธันวาคม	๒๕๒๐	ณ	วิทยาเขตมหาสารคาม
ครั้งที่ ๒	ระหว่างวันที่	๒๐-๒๑	มกราคม	๒๕๒๒	ณ	วิทยาเขตสงขลา
ครั้งที่ ๓	ระหว่างวันที่	๑-๓	กุมภาพันธ์	๒๕๒๓	ณ	วิทยาเขตสงขลา
ครั้งที่ ๔	ระหว่างวันที่	๕-๘	ธันวาคม	๒๕๒๓	ณ	วิทยาเขตประสานมิตร
ครั้งที่ ๕	ระหว่างวันที่	๕-๗	ธันวาคม	๒๕๒๔	ณ	วิทยาเขตมหาสารคาม
ครั้งที่ ๖	ระหว่างวันที่	๕-๗	ธันวาคม	๒๕๒๕	ณ	วิทยาเขตพิษณุโลก
ครั้งที่ ๗	ระหว่างวันที่	๑๘-๒๑	ธันวาคม	๒๕๒๖	ณ	วิทยาเขตสงขลา
ครั้งที่ ๘	ระหว่างวันที่	๑๐-๑๒	มกราคม	๒๕๒๘	ณ	วิทยาเขตพิษณุโลก
ครั้งที่ ๙	ระหว่างวันที่	๕-๗	ธันวาคม	๒๕๒๘	ณ	วิทยาเขตบางแสน
ครั้งที่ ๑๐	ระหว่างวันที่	๔-๖	ธันวาคม	๒๕๒๙	ณ	วิทยาเขตพิษณุโลก
ครั้งที่ ๑๑	ระหว่างวันที่	๕-๗	ธันวาคม	๒๕๓๐	ณ	วิทยาเขตมหาสารคาม
ครั้งที่ ๑๒	ระหว่างวันที่	๑๑-๑๓	มกราคม	๒๕๓๒	ณ	วิทยาเขตสงขลา
ครั้งที่ ๑๓	ระหว่างวันที่	๕-๗	ธันวาคม	๒๕๓๒	ณ	วิทยาเขตมหาสารคาม

ในการเตรียมงานของแต่ละวิทยาเขตเพื่อร่วมงานส่งเสริมศิลปวัฒนธรรมไทย ครั้งที่ ๑๓ มีโดยคร่าว ๆ ดังนี้

วิทยาเขตประสานมิตร มีการบรรเลงดนตรีไทย การแสดงบนเวที จัดนิทรรศการ โดยภาควิชาศิลปและวัฒนธรรม การจำหน่ายสินค้า

วิทยาเขตปทุมวัน มีการบรรเลงดนตรีไทย การแสดงบนเวที การจัดนิทรรศการ และจำหน่ายสินค้า

วิทยาเขตพลศึกษา มีการแสดงบนเวที การจำหน่ายสินค้าราคาถูก จำหน่ายของที่ระลึกและเครื่องจักสาน

วิทยาเขตบางเขน มีการบรรเลงดนตรีไทย การแสดงบนเวที การจัดนิทรรศการของชมรมพุทธศาสนา ศิลปประดิษฐ์ สาธิตการทำใบตอง การแกะสลัก และจิตรกรรมสีน้ำมัน จำหน่ายสินค้าพื้นเมืองของจังหวัดต่าง ๆ ในภาคกลาง ได้แก่ จำพวกเครื่องจักสาน เครื่องเหล็ก เครื่องใช้ในครัวเรือน เป็นต้น

วิทยาเขตบางแสน มีการบรรเลงดนตรีไทย การแสดงบนเวที การจำหน่ายสินค้าพื้นเมืองของภาคตะวันออก

วิทยาเขตพิษณุโลก

มีการบรรเลงดนตรีไทย การแสดงบนเวที จัดนิทรรศการทางด้านศิลปะ ชาติหัตถกรรมพื้นเมือง จำหน่ายสินค้าของทางภาคเหนือ เช่น เสื้อผ้า ผลไม้ เป็นต้น

วิทยาเขตสงขลา

มีการบรรเลงดนตรีไทย การแสดงบนเวที นิทรรศการเกี่ยวกับประเพณีของภาคใต้ ได้แก่ ประเพณีกินเจ ประเพณีชักพระ ฯลฯ

วิทยาเขตมหาสารคาม

มีการบรรเลงดนตรีไทย ดนตรีพื้นเมือง นาฏศิลป์พื้นเมือง นิทรรศการทางวิชาการและโครงการพระราชดำริ ชาติศิลปะพื้นบ้านอีสาน เช่น ชาติการทำแคนจากลุงทุย ชาติตงานไม้ ชาติตงานผ้า ชาติตงานโลหะ ชาติตงานไม้ไผ่ ฯลฯ

โปรดติดตามพบกับรายการที่หลากหลาย ตื่นตาตื่นใจในครั้งที่ ๑๓

เรียนรู้เรื่องลายไทย

โดย ชำนิ สุวรรณช่าง

การเรียนรู้เรื่องของลายไทย ก็เหมือนการเรียนรู้เรื่องดนตรี นาฏศิลป์ของไทย ถือว่าเป็นความจำเป็นพื้นฐานที่จะต้องเรียนรู้เพื่อการดำรงชีวิตของคนไทย เพื่อการสืบทอดค่านิยมไทย เพื่อการเชื่อมโยงอดีตกับปัจจุบัน เพื่อระลึกถึงภูมิปัญญาของบรรพบุรุษที่ได้เพียรพยายามสร้างสิ่งสุนทรโวให้ชนรุ่นหลัง เพื่อให้มองเห็นเทคนิควิธีการของศิลป์ไทย เพื่อให้เห็นความคิดริเริ่มสร้างสรรค์ในศิลป์ไทย และส่งผลให้เข้าใจถึงแก่นแท้ของรสนพระธรรมคำสั่งสอนขององค์พระสัมมาสัมพุทธเจ้าพระบรมศาสดาของพุทธศาสนา เพราะศิลป์ไทยค้ำค้ำคนศิลป์ ซึ่งประกอบด้วย จิตรกรรม ประติมากรรม และสถาปัตยกรรม เป็นสื่อทำให้ผู้ที่ได้พบเห็นเกิดศรัทธาเลื่อมใสในพระพุทธศาสนา ศิลป์ไทย จึงมีจุดมุ่งหมายหลักอย่างหนึ่งคือรับใช้ศาสนาโดยตรง เพราะคนไทยเชื่อว่าพุทธศาสนาจะช่วยหล่อหลอมจิตใจให้คนไทยเป็นคนที่สมบูรณ์ มีความเห็นอกเห็นใจกัน มีเมตตาต่อกัน ไม่เบียดเบียนกัน พึ่งพาอาศัยซึ่งกันและกันได้ มีความรักใคร่ปกป้องดองสามัคคีกันดูจตุมาติอันสนิท ความสุขของคนไทยนับแต่อดีตจนถึงปัจจุบัน แม้จะมีการเปลี่ยนแปลงทางด้านวัตถุซ้ำ แต่ความเจริญด้านจิตใจสูง ส่งผลให้คนไทยมีความมั่นคง รักษาเอกลักษณ์ของความเป็นไทยได้ยืนยงมั่นคงตลอดมา

จุดเล็ก ๆ ของการละเลยไม่รู้เรื่องของลายไทย ศิลป์ของไทย มีผลสะท้อนกลับไปในทางใด ลองคิดดูเอาเอง ทุกวันมีเหตุการณ์สอดแทรกให้เห็นถึงความคิด การกระทำของคนไทยในชาติ มีความเห็นแก่ตัว เบียดเบียนกัน โกงกัน หักหลัง ชำกัณอย่างทารุณ ไม่มีความจริงใจ ไม่ซื่อสัตย์ต่อกัน สาเหตุมาจากการไม่เข้าถึงหลักธรรมของศาสนา จึงไม่มีจิตใจที่ละเอียดอ่อนประณีต มีแต่ความหยาบกระด้าง สิมวัฒนธรรมอันดีงามของไทย จิตใจจึงไม่สงบ ขาดสมาธิจึงไม่มีปัญญา แม้ต่อให้ร่ำเรียนสูงเพียงไร ก็เรียนรู้เพื่อสนองตอบกิเลส เรียนรู้เรื่องวัตถุ หาได้สนใจเรียนรู้ถึงการพัฒนาจิตใจให้สูงขึ้นได้ จึงนำเสียดายที่เกิดมาเป็นคนไทย แต่ไม่มีทางรู้วิธีการดำเนินชีวิตเยี่ยงบรรพบุรุษได้เลย

ที่กล่าวข้างต้นมานี้ หวังจะให้สิ้นสะเทือนอารมณ์ เพื่อให้หยุดคิดสักนิด มองเห็นทางว่าไม่ว่าการเรียนรู้เรื่องศิลป์ไทย มีคุณค่าจริงแท้แน่หรือเปล่า

ปัจจุบันเป็นที่น่ายินดีที่เยาวชนไทย หันมาเรียนดนตรีไทย ฝึกหัดร่ายรำนาฏศิลป์ของไทย แต่ใครขอแนะนำให้สนใจฝึกฝนเรียนรู้เรื่องการเขียนลายไทยไว้บ้าง อย่างน้อยก็เป็นการเพิ่มการ

*

อาจารย์ที่ปรึกษาหัวหน้าฝ่ายศิลปวัฒนธรรม ฝ่ายกิจการนิสิต มศว บางแสน

ฝึกสมาธิ บังคับมือ บังคับใจตนเองให้อยู่ในกรอบ ไม่ฟุ้งซ่าน เป็นการเรียนรู้ที่ค่อย ๆ ซึมซับเอา วัฒนธรรมไทยตั้งแต่ยังเยาว์ แล้วจะรู้ได้ด้วยตนเองว่าวัฒนธรรมไทยเกิดจากการบังคับใจตัวเอง แล้วจะมีผลถึงการบังคับกาย บังคับพฤติกรรม ให้เป็นคนสุภาพ อ่อนน้อมถ่อมตน มีสัมมาคารวะ รู้จักกาลเทศะ ปรับตัวเข้ากับสิ่งแวดล้อมได้คืออยู่เสมอ นี่เป็นลักษณะเด่นทางบุคลิกภาพของคนไทย ที่บรรพบุรุษหวังจะถ่ายทอดไว้ให้

ต่อจากนี้ขอเสนอแนวฝึกปฏิบัติ การเรียนรู้เรื่องลายไทยเบื้องต้นพอสังเขป เริ่มจากการวาดเส้น ให้เกิดเป็นลวดลายง่าย ๆ แสดงให้เห็นขั้นตอนเริ่มจากโครงสร้างไปหารายละเอียดมากขึ้นตามลำดับ จากรูปตัวอย่างข้างล่างนี้ พอจะมองออกได้ถึงลำดับขั้นตอนการเขียนลายไทย ผู้ฝึกต้องอดทน ต้องฝึกเขียนบ่อย ๆ เขียนซ้ำจนแม่นยำ โดยเริ่มคัดลอกจากแบบก่อนต่อไปจึงหัด คัดริเริ่มสร้างสรรค์ด้วยตนเอง เพื่อให้เกิดปัญญา เกิดทักษะ อยากคิดเขียนให้ได้ด้วยตนเองเพื่อความภูมิใจ แล้วบุคลิกความเป็นคนไทยจะค่อย ๆ พอกพูนเพิ่มขึ้น ความผูกพันห่วงใยกับอดีต ความเคารพยกย่องความสามารถของบรรพบุรุษจะมีมากขึ้น เลือกรักชาติ หวงแหนแผ่นดินบ้านเกิดเมืองนอนจะเข้มข้นขึ้น

บทสรุปมาถึงแล้ว การเรียนรู้เรื่องลายไทย อันเป็นมรดกทางศิลปวัฒนธรรมของชาติ จำเป็นที่เยาวชนไทยต้องศึกษาให้เห็นคุณค่า เพื่อพัฒนาบุคลิกภาพให้เติบโต มีลักษณะเป็นคนไทยอย่างสมบูรณ์ งานส่งเสริมศิลปวัฒนธรรมไทยที่มหาวิทยาลัยศรีนครินทรวิโรฒ ทั้ง ๘ วิทยาเขต ร่วมกันจัดขึ้นมาเป็นปีที่ ๑๓ แล้ว ก็เพราะมีจุดประสงค์หลักที่สำคัญตรงจุดนี้อยู่ด้วย



แบบฝึกหัด การเขียนลายไทย

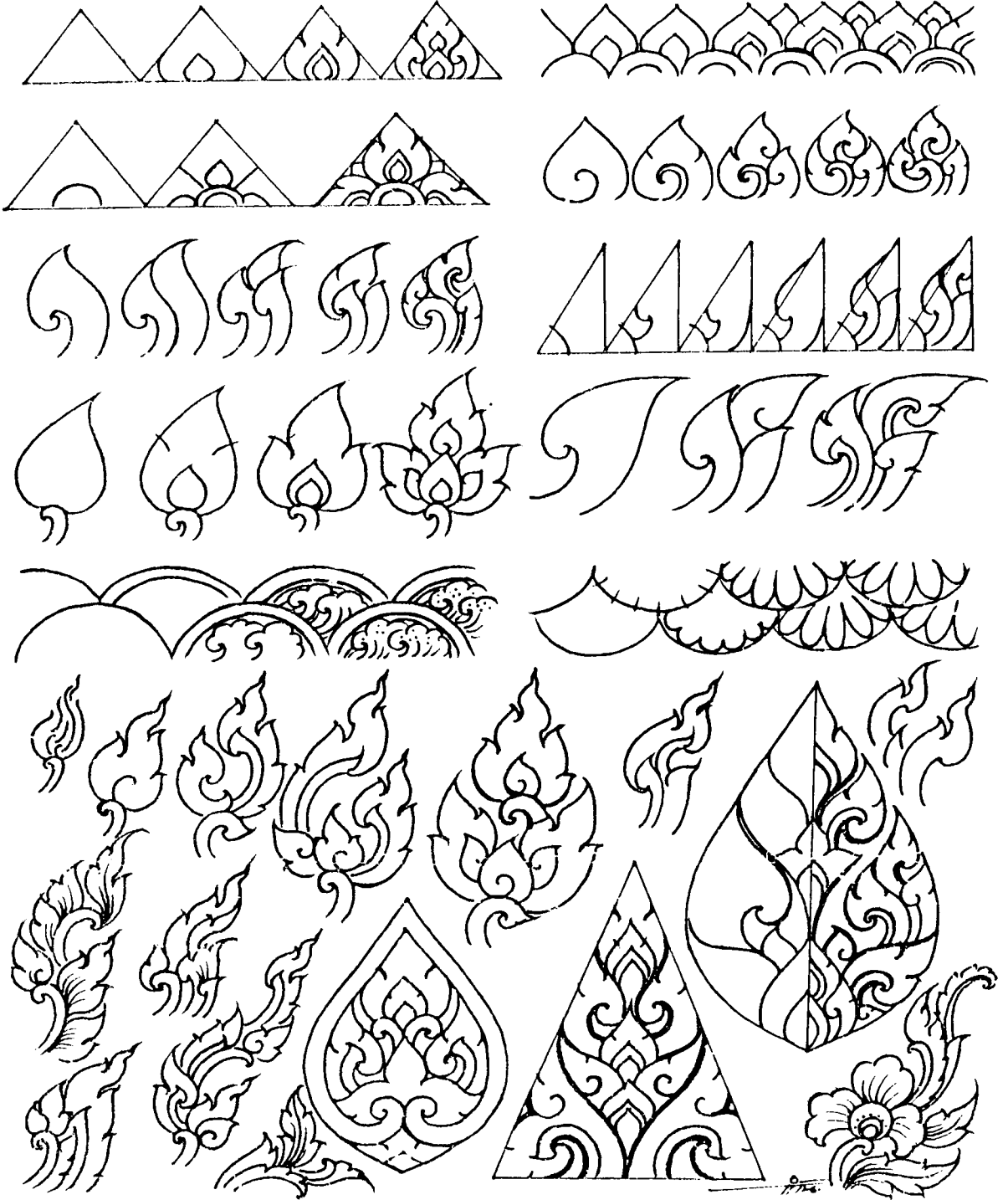

จะเตรียมตัวอย่างไรดี เมื่อจะไปดูการแสดง

กาญจนา อินทรสุมานนท์

การแสดง มีหลายรูปแบบ เช่น การแสดงกลางแจ้ง การแสดงในโรงละครใหญ่ การแสดงในโรงละครเล็ก และยังมีการแสดงในที่พิเศษอีกหลายอย่างเช่น การแสดงใต้ทะเลลึก การแสดงโชว์บนท้องฟ้า เป็นต้น

การแสดงเหล่านี้ มีผู้จัดขึ้นเพื่อจุดมุ่งหมายแตกต่างกันไปตามความประสงค์ของผู้จัด การแสดงกลางแจ้งจัดว่าเป็นที่นิยมชมชอบของผู้ชมจำนวนมากที่จะเข้ามาชมได้อย่างอิสระ มีลานกว้างเท่าใด ก็ให้คนเข้ามาเบียดเสียดกันพอจะลุ่มอล่วยไม่ต่างกัน มีการปรบมือ ส่งเสียงแสดงความพอใจ ไม่พอใจ จะนำข้าว ขนม น้ำ เข้ามากินก็ได้ บางแห่งก็มีร้านค้าย่อยหาบเร่เข้ามาวางขายอยู่ติด ๆ รายรอบเวทีการแสดงก็มี คนดูจะลุกนั่งได้ตามใจชอบ นึกจะเดินไปก็เดิน ลุกขึ้นเต้นเข้าจังหวะเพลงที่บรรเลงอยู่บนเวทีก็ยิ่งได้

การแสดงกลางแจ้งนี้ คุณจะเข้ากับนิสัยของคนไทย ที่ชมชอบการมีอิสระเสรี ไม่อยู่ใต้อำนาจบังคับกฎเกณฑ์อะไร ก็สามารถทำอะไรได้ตามความพอใจ แต่อย่างไรก็ตาม การแสดงกลางแจ้งนี้ คุณจะเหมาะกับคนระดับวัยรุ่นที่ต้องการแสดงออก ได้ส่งเสียง ได้เต้น หรือนิยมเรียกกันว่า ดิ้นประกอบกับจังหวะเพลง นานิยมและตื่นเต้นตามความเข้าใจของเขา ซึ่งนับเป็นทางออกที่น่าสนใจทางหนึ่งที่ทำให้กลุ่มวัยรุ่นได้สนใจคนดนตรี และได้แสดงออก แทนที่จะเก็บกอดความรู้สึกไว้เงียบ ๆ แล้วมันก็จะระเบิดให้ยุ่งยากในภายหลัง

การแสดงแบบอื่น ๆ ที่นอกเหนือจากที่กล่าวมาแล้วนั้นยังมีอีกหลายรูปแบบ ที่จัดว่าเป็นงานเป็นการหนอยก็คือการแสดงในโรงละคร มีการขายบัตรนั่งดูตามเลขที่ ตามราคาของบัตร การแสดงในโรงละครใหญ่นั้นมีทั้งโรงละครขนาดใหญ่มาก โรงละครขนาดกลางและโรงละครขนาดเล็ก โรงละครขนาดใหญ่มากนี้ในประเทศไทยเรายังไม่มี แต่ที่ต่างประเทศเขามีอยู่หลายแห่ง เช่น ที่ประเทศอังกฤษ ที่เขาเรียกชื่อว่า รอเยิล อัลเบิร์ต ฮอลล์ นี่เป็นโรงละครที่ใหญ่มาก ขนาดอย่างกับสนามกีฬาย่อย ๆ ที่เดียว คนดูจะเข้าไปชมไปดูการแสดงได้จำนวนมาก เป็นพัน ๆ คน แต่ก็จะมีข้อเสียที่ว่า ถ้านั่งไกลก็มองไม่ได้ชัดเจน ต้องใช้กล้องส่องทางไกลดู ก็น่าจะดูไม่ถนัดนัก อาศัยว่า ฟังเสียงดูจะเหมาะกว่า ดังนั้นการแสดงในโรงละครใหญ่ ๆ แบบนี้ ส่วนใหญ่แล้วจะเป็นการแสดงดนตรี ไม่ใช่ละคร เน้นการฟังเสียงเป็นสำคัญ แต่โรงละครขนาดกลางเหมาะที่จะจัดการแสดงโชว์ หรือการแสดงละครที่ต้องการอวดฉากวิจิตรพิสดารและต้องการให้คนดูมาก ๆ ใหรับละครโรงเล็กเหมาะที่จะจัดแสดงละครหรือรีวิวเป็นชุด ๆ ที่ต้องการคนดูพอสมควรไม่จืดจางคนดูได้ทั่วถึง พิจารณา เสื้อผ้า หน้าตา จาก ฯลฯ ได้ละเอียดถี่ถ้วน และโรงละครขนาดเล็ก

* อาจารย์ภาควิชาดุริยางคศาสตร์ มศว ประสานมิตร

นี้เหมาะอย่างยิ่งที่จะจัดแสดงหุ่นกระบอก หรือหุ่นแบบอื่น ๆ เพราะหุ่นมีขนาดเล็กกว่าคนธรรมดา รายละเอียดก็เล็กลงไปอีก คนดูต้องการเห็นรายละเอียดให้ชัดเจน จึงต้องดูใกล้ ๆ ถึงจะเห็นได้ชัด การแสดงละครหุ่นนี้จะจัดในโรงใหญ่ไม่ได้เลย เพราะคนข้างหลังจะเห็นเป็นจุด ๆ ไม่ทราบว่าอะไรเป็นอะไร ตัวแสดงตัวไหนออกมา การแสดงละครหุ่นจึงมีข้อจำกัดเกี่ยวกับโรงละคร

การจัดการแสดงในโรงละคร ผู้จัดต้องมีการคาดหมายในเรื่องต่าง ๆ ไว้ล่วงหน้า เช่น คนดูจะมากน้อยมีการขายบัตรล่วงหน้า มีการเช็คบัตรเหลือ หรือถ้าคนดูมีความต้องการเพิ่มก็ต้องจัดเก้าอี้เสริม ทั้งนี้ต้องตระเตรียมล่วงหน้า ไม่ใช่ให้คนดูมารออยู่หน้าโรงถึงเวลาแล้วยังไม่เปิดให้คนเข้าไป เพราะทางโรงยังมีจัดเก้าอี้อยู่ อย่างนี้ก็ทำให้เสียแผนเสียเวลา ผู้จัดต้องคำนวณค่าใช้จ่ายล่วงหน้า เช่นค่าเช่าโรงละคร ค่าใช้จ่ายอื่น ๆ ค่าคนเดินตัว ค่าคนงานห้องน้ำ ค่ากระดาษชำระ ฯลฯ เพื่อจัดการเกี่ยวกับค่าใช้จ่ายให้เรียบร้อยก่อน และคาดคะเนเกี่ยวกับการขายบัตรไว้ล่วงหน้า เก่งกำไร ขาดทุน ถ้าเก่งกว่าขาดทุนแน่คงต้องยกเลิกการจัดในครั้งนั้น

การของโรงละคร เรื่องนี้สำคัญมาก ถ้าผู้จัดคาดการณ์อย่างอื่นหมดแล้ว เช่นเตรียมผู้แสดง เตรียมการเงิน เตรียมงานประกอบอื่น ๆ แต่ลืมของโรงละครตามคาดการณ์จะแสดงตามวันเวลาที่ต้องการไม่ได้ เพราะโรงละครเขามีคิวการของที่ยาวพอสมควร ยิ่งเป็นโรงละครแห่งชาติด้วยแล้วเขาว่าต้องจองข้ามปีกันเลยทีเดียว

เรื่องเกี่ยวกับผู้จัดนี้จะไม่เขียนไว้มาก แต่อยากจะเน้นเกี่ยวกับผู้ดูมากกว่า

จะเตรียมตัวอย่างไรดีเมื่อจะไปดูการแสดง เมื่อทราบข่าวว่าจะมีการแสดงอะไรที่ไหน และเมื่อไรแล้ว ควรจะติดตามสอบถามรายละเอียดให้แน่ชัด เกี่ยวกับวันเวลา สถานที่ ราคาบัตร รวมถึงระยะเวลาในการแสดง สภาพของสถานที่ แม้แต่ความเย็นของเครื่องปรับอากาศ จะได้เตรียมตัวไว้ได้ถูกต้องและเหมาะสมด้วยประการทั้งปวง การเตรียมตัวให้เหมาะสมนั้นมีอยู่ด้วยกันหลายประการ ดังต่อไปนี้

๑. ควรมีการจองตั๋วล่วงหน้านอกจากงานนั้นจะไม่มีบัตรรับจองตัว หรือไม่มีเวลาจองตัวจริง ๆ และคาดคะเนว่างานนี้จะมีตัวเพียงพอ

๒. แต่งกายให้สุภาพถูกต้องตามกาลเทศะ ถ้าในโรงละครมีเครื่องปรับอากาศหนาวมาก ควรเตรียมเสื้อกันหนาวหรือเสื้อแขนยาวไปด้วย เมื่อเวลาดูการแสดงจะได้สุขกายสบายใจ ยิ่งถ้าเป็นคนขี้หนาวด้วยแล้ว ไม่เตรียมเสื้อกันหนาวมานั่งสั่นอยู่ในโรงละคร คงไม่สนุกแน่

๓. เมื่อถึงกำหนดวันแสดงต้องไปให้ถึงก่อนเวลาอย่างน้อย ๒๐ นาที เพื่อเตรียมตัวเองให้เรียบร้อยก่อนเข้านั่งในโรงละคร เช่น รับประทานอาหาร เข้าห้องน้ำ ฯลฯ เสร็จแล้วจึงเตรียมเข้าไปนั่งรอในโรงละคร ถ้าไปช้าเขาจะปิดไม่ให้เข้า เพราะจะไปเดินหาที่นั่งรบกวนคนที่เขาตั้งใจดูซึ่งนั่งอยู่ก่อน

๔. เตรียมตัวเองให้มีความรู้มาบ้างเกี่ยวกับการแสดงที่เราจะมาดู เช่น มาดูโขน ควรมีความรู้เกี่ยวกับเรื่องรามเกียรติ์บ้าง รู้ว่าตัวแสดงตัวไหนแสดงเป็นตัวอะไร แต่งตัวอย่างไร แสดงเป็นตัวอะไร หรือมาฟังเพลงที่บรรเลงเพลงประเภทต่าง ๆ ที่เป็นแบบอย่างมาตรฐานสากล

โดยวงดนตรีวงใหญ่ เช่นวงออเคสตราเขาจะบรรเลงบทเพลงของคีตกวีคนเก่งที่มีชื่อเสียงของโลก บทเพลงของท่านเหล่านี้ เราควรได้ศึกษาและรู้พื้นฐานมาก่อนจึงจะฟังได้สนุก และได้รับรสของเพลง ทั้งยังได้รู้ช่วงเวลาควรปรบมือให้ถูกต้อง

การปรบมือนี้นับว่าสำคัญมาก จะเป็นข้อเขยเป็นอย่างมากถ้าปรบมือผิดช่วงจังหวะที่จะปรบมือได้ บางทีเพลงยังไม่จบก็ไปปรบมือซึ่งเขยมาก ต้องคอยฟังให้ดี ถ้าเราไม่รู้จักเพลงก็อย่าผลิผลามปรบมือนัก ถึงแม้ว่าเขาจะบรรเลงเพลงได้ไพเราะถูกอกถูกใจเราขนาดไหน ขอให้หยุดรอสักครู่ให้เขาจบจริง ๆ รอครู่คนรอบข้างปรบมือพร้อม ๆ กันมาก ๆ จะได้ไม่พลาด

๕. ควรเตรียมตัวเองให้มีสุขภาพดี เพราะในการไปชมการแสดงนั้น ถ้ามีการไอ จาม หรือสั่งน้ำมูกจะทำให้คนรอบข้างรวมทั้งตัวผู้กระทำนั้นเสียอารมณ์ในการดูเป็นอย่างมาก ทั้งเป็นที่รังเกียจของคนที่นั่งใกล้ ๆ เราด้วย เพราะฉะนั้นถ้ารู้สึกไม่สบายไม่ว่าน้อยหรือมาก ควรงดไปดูการแสดงแม้จะเสียค่าบัตรไปแล้ว มิฉะนั้นท่านจะเสียมิตรภาพ และเสียมรรยาทในการเข้าชมการแสดงไปด้วย

๖. การรู้จักสำรวจ ไม่จู้จี้จ้าน เดินไปเดินมา หรือไปหาเพื่อนที่นั่งอยู่ในโรงละครด้วยกัน หรือแม้แต่โบกไม้โบกมือส่งเสียงทักทายให้เกิดเสียงดัง เป็นที่น่ารำคาญของผู้อื่น โดยเฉพาะอย่างยิ่งการส่งเสียงคุยกันด้วยเสียงดังทำให้เกิดความรำคาญกับคนรอบข้างเพราะเขาต้องออกตั้งใจฟังดนตรีกัน แต่กลับมาได้ยินแต่เสียงคุยที่ดังอยู่ข้างหู

การนั่งก็สำคัญ บางคนนั่งตามสบาย เขยียคยาว ยืนขามาถึงเก้าอี้ตัวหน้าหรือเอามาไปพาดไว้กับเก้าอี้ตัวหน้า ดูก็คขวางทางเดิน และไม่สุภาพอย่างยิ่ง การลุกนั่งควรจะให้ได้ตามเวลา ไม่ควรลุกไปไหนก่อนเวลาพักครึ่ง เพราะขณะที่เขาแสดงอยู่บนเวที มีคนลุกเดินไปเดินมาเข้าห้องน้ำ ก็จะบังคนนั่งไปตลอดทาง คุชวักไขว้ ไม่เหมาะสม นอกจากมีความจำเป็นอย่างมากจริง ๆ เท่านั้น

๗. เด็กเล็ก ๆ ไม่เหมาะสมที่จะพาไปชมการแสดง เพราะเด็กไม่มีความอดทน อยู่หนึ่ง ๆ ไม่ได้นาน ธรรมชาติของเขาจะต้องซนวิ่งเล่นและส่งเสียงดัง การแสดงที่เหมาะสมกับเด็กเท่านั้นจึงควรพาเด็กไป เพราะเด็กจะสนใจการแสดงเกี่ยวกับเด็กเช่นละครสำหรับเด็ก สำหรับการแสดงดนตรีประเภทเพลงยาว ๆ ไม่ควรพาเด็กไป เพราะเขาจะไม่สนใจเรื่องแบบนี้ได้นานนัก

๘. ขนมน้ำ ของกินจุกจิกจะทำให้เกิดความรำคาญให้กับคนนั่งใกล้เคียง เช่น กลิ่นอาหาร และเสียงดังกรอบแกรบ และถ้านำไปแล้วจะมีเศษอาหาร น้ำจะเลอะเทอะ บริเวณพรมหรือพื้นในโรงละคร แต่ทั้งนี้ถ้าเป็นโรงละครมาตรฐานเขาจะมีกฎห้ามนำของกินต่าง ๆ เข้าในบริเวณโรงละครอยู่แล้ว นอกจากแอบเอาเข้าไปโดยเขาไม่เห็น

อีกอย่างหนึ่งคือบุหรี เขาจะห้ามสูบบุหรี่ในโรงละคร เพราะจะทำให้เกิดมลพิษในอากาศที่ต้องใช้กับคนจำนวนมาก ในโรงละครนั้นอากาศอับ อบอ้าวอยู่มากแล้ว อาศัยเครื่องปรับอากาศ ยิ่งถ้าคนดูมากจะอึดอัดมากตามไปด้วย ถ้ามีใครสูบบุหรี่จะทำให้เกิดความรำคาญและหายใจไม่ออก เพราะส่วนมากแล้วเขาแพ้บุหรีกัน

๕. อย่าลืกลุกก่อนการแสดงจบหรือพักครึ่ง เพราะจะเสียมรรยาทในการเข้าชมเป็นอย่างมาก ยิ่งถ้าลุกออกกันเป็นทิมแล้วจะทำให้เสียกำลังใจแก่ผู้แสดง เขาจะคิดว่าเขาแสดงไม่ดี คนเลยหนีกลับหมด ควรให้เกียรติผู้แสดงด้วยการไม่ลุกกลับก่อนเวลาเลิก ถ้าจำเป็นจริง ๆ ที่จะดูการแสดงได้ไม่จบ ก็ไม่ควรมาดูการแสดงในครั้งนั้นเลย

๑๐. ปฏิบัติตัวตามธรรมเนียมที่ดีของสังคมไทย นั่นคือการยืนทำความเคารพบรรณาจารย์ลักษณะก่อนหรือหลังการแสดงจนจบเพลงสรรเสริญพระบารมีทุกครั้ง

การปฏิบัติตัวทั้ง ๑๐ ประการนี้ จะทำให้เกิดความเหมาะสม ทั้งกับตนเองและผู้อื่น ในเมื่อเราต้องการไปดูไปชมการแสดงอย่างจุใจ ไม่มีใครมารบกวนให้เสียอารมณ์ และเราไม่ไปรบกวนใครให้เสียอารมณ์ในขณะที่ชมการแสดงเช่นเดียวกัน

ถ้าได้เรียนรู้มรรยาทในการเข้าชมการแสดงแล้วจะทำให้เกิดความเรียบร้อยในสังคมได้อีกอย่างหนึ่ง

ภาควิชาดุริยางคศาสตร์ มศว ประสานมิตร ได้จัดสอนวิชาพื้นฐานให้กับนิสิต ชื่อวิชา ดุริยะ ๑๐๒ สังคีตนิยม ซึ่งจะมีรายละเอียดวิชาส่วนหนึ่งให้นิสิตได้เรียนรู้เกี่ยวกับมรรยาทในการเข้าชมการแสดง และรู้จักฟังเพลงจากวงดนตรีระดับมาตรฐานของสากล ซึ่งจะช่วยให้นิสิตผู้ซึ่งอยู่ในวัยรุ่นวัยเรียน ได้เรียนรู้ในเรื่องเหล่านี้ไว้เพื่อปฏิบัติตนให้ถูกต้องอยู่ในสังคมได้อย่างมีความสุข

ข้อบกพร่องในการไปชมการแสดงของคนไทยในปัจจุบันนี้ เท่าที่ผู้เขียนได้สังเกตเห็น ได้แก่ การไปไม่ตรงเวลา ไม่ทันเวลา ทำให้เสียอารมณ์ในการชมการแสดง ทั้งผู้นั่งอยู่ข้างในถูกรบกวนเดินผ่านไปมา ผู้มาไม่ทันก็ดูการแสดงไม่ค่อยเนื่อง บางทีใกล้จะจบการแสดงแล้วยังมีคนเพิ่งมา นับเป็นข้อเสียมาก เพราะเหตุผลดังกล่าวแล้ว ถ้าหากเราติดธุระจะมาไม่ทัน หรือทราบว่ารถติดมาก ต้องรีบมาให้เร็วขึ้น ถ้ามาไม่ทันจริง ๆ ควรงดการชมการแสดงในครั้งนั้นไปเสียเลยจะเป็นการดีกว่า



การฟ้อนศิลปะ

โดย ชัชวาลย์ วงษ์ประเสริฐ *

การฟ้อนศิลปะ นับเนื่องได้ว่าพัฒนาขึ้นมาจากการประชุมของยูเนสโก คือเมื่อราวปี พ.ศ. ๒๕๑๓ เพื่อที่จะส่งเสริมและฟื้นฟูศิลปวัฒนธรรมประจำภาค หรือในท้องถิ่นต่าง ๆ จึงได้มีการนำเอาการประกอบอาชีพต่าง ๆ มาจัดทำเป็นชุดฟ้อนขึ้น การฟ้อนศิลปะนี้จะสะท้อนให้เห็นขั้นตอนในการประกอบอาชีพนั้น ๆ

ชุดฟ้อนศิลปะ มีการแสดงในหลายภาค เช่น ในภาคเหนือก็มีฟ้อนสาวไหม จ้องบ่อสร้าง ในภาคตะวันออกเฉียงเหนือก็มีระบำข้าวหลามหนองมนระบำพัดพนัสนิคม ระบำทอผ้า ระบำศิลปะ ส่วนในภาคใต้ก็มีระบำศิลปะที่มีชื่อเสียงมากคือ ระบำปาเต๊ะ ระบำท่าตาลบ้านระโนด ระบำร่อนแร่ ระบำปั้นหม้อ ส่วนในภาคอีสานก็เช่นเดียวกัน มีการประดิษฐ์ระบำศิลปะ ขึ้นมาในหลาย ๆ รูปแบบด้วยกัน ซึ่งระบำศิลปะของอีสานนั้นจะเน้นให้เห็นถึงอาชีพหลักของชาวอีสาน คืออาชีพการทอผ้า ชาวอีสานส่วนใหญ่มีอาชีพทางเกษตรกรรมโดยเฉพาะการทำนา เพราะฉะนั้นหลังฤดูการเก็บเกี่ยว ชาวอีสานจะว่างจากการทำงานก็จะทำอาชีพรอง เช่นการทอผ้า การจักสาน การทอเสื่อ ฯลฯ ซึ่งพอจะทำให้มีรายได้เสริมเพิ่มขึ้นได้อาชีพรองที่ชาวอีสานทำกันในแทบทุกจังหวัดของภาคอีสานคือการทอผ้า ดังนั้นชุดฟ้อนของภาคอีสาน จึงมีชุดฟ้อนศิลปะที่เกี่ยวกับการทอผ้ามากที่สุด เช่นรำท่าหญิงชิดแข็งสาวไหม ฟ้อนเก็บฝ้าย ฟ้อน เข็นฝ้าย และฟ้อนแพรวา ฟ้อนศิลปะจึงเป็นการอนุรักษ์อาชีพของชาวอีสาน และเป็น การเผยแพร่ให้คนในท้องถิ่นอื่นเห็นความสำคัญของหัตถกรรมพื้นบ้านอีกด้วย ฟ้อนศิลปะอีสาน มีหลายชุดด้วยกัน เช่น

๑. รำท่าหญิงชิด

การทอผ้าชิด เป็นเรื่องที่มีความยุ่งยากซับซ้อนเป็นอย่างมาก ต้องใช้ความพยายามอย่างสูงในการทอผ้าชิด ชาวอีสานจึงถือว่าผ้าชิดเป็นของสูง จะใช้ในพิธีสำคัญ ๆ เท่านั้น เช่น พิธีแต่งงาน เป็นต้น

อุปกรณ์ที่สำคัญในการทอผ้าลายชิด

๑. ค้าย ในสมัยก่อนค้ายที่จะนำมาทอผ้าไม่ว่าจะทอผ้าชนิดใดก็ตาม ผู้ทอจะต้องปลุกฝ้ายเอง แล้วนำฝ้ายมาผ่านกรรมวิธีต่าง ๆ จนได้เป็นเส้นค้ายออกมา แล้วจะนำมาย้อมสี ส่วนมากจะย้อมเป็นสีดำ ซึ่งชาวบ้านเรียกว่า "ฝ้าย้อมหม้อนิล"

*บรรณารักษ์สำนักหอสมุดกลาง มหาวิทยาลัยศรีนครินทรวิโรฒ ประสานมิตร เคยเป็นบรรณารักษ์สำนักวิทยบริการ มหาวิทยาลัยศรีนครินทรวิโรฒ (มหาสารคาม) และเป็นที่ปรึกษาชมรมคนตรีนาฏศิลป์พื้นเมือง มหาวิทยาลัยศรีนครินทรวิโรฒ มหาสารคาม

๒. หลอดปั่นด้าย ใช้วัสดุที่หาง่าย ๆ ไม่สิ้นเปลือง เช่น ไม้ลำปอ ที่มีขนาดพองาม มีรูกลวงข้างในพอที่จะสอดใส่ไส้กระสวยได้ หลอดปั่นด้ายมี ๒ ขนาด และใช้ต่างกัน คือขนาดสั้น ที่ยาวประมาณ ๒ นิ้ว ใช้สำหรับกระสวยที่จะทอผ้า ซึ่งวันหนึ่ง ๆ จะใช้ประมาณ ๑๐-๒๐ หลอด ส่วนขนาดยาวนั้นใช้สำหรับปั่นด้ายใส่หลักฝื่อ เพื่อเอามาทำเป็นเครือหูกใส่พิมทอ

๓. กระสวย คือเครื่องมือใส่หลอดด้าย ทำด้วยไม้เนื้อแข็งขัดมัน เพื่อสะดวกในการสอดเข้าไปในผืนผ้า ขนาดความยาว ๑๔-๑๖ นิ้ว หนา ๒ ซม. เจาะรูเป็นรูปสี่เหลี่ยมผืนผ้า ตรงกลางกระสวยกว้างประมาณ ๑๕-๑๗ ซม. ส่วนปลายทั้งสองข้างของกระสวยนั้นทำคล้ายหัวเรือขุดคือเหลาให้งอนขึ้นทั้งสองข้าง เพื่อสะดวกในการสอดด้ายพุ่งเข้าไปในพิมทอ

๔. อัก เป็นอุปกรณ์สำหรับเก็บเส้นด้าย

๕. กง เป็นอุปกรณ์ใส่ด้าย "ปอย" เพื่อจะสาวใส่อัก

๖. ไน ใช้สำหรับปั่นด้ายใส่หลอดเพื่อจะนำไปทอหูก บางทีเรียกว่า "หลา"

๗. หลักฝื่อ คือที่คั่นหูก การคั่นหูกคือการนำด้ายจาก "อัก" ต่าง ๆ มาเกาะกับหลักฝื่อ แล้วสาวด้ายกลับไปกลับมา เพื่อให้ได้หูกยาวตามต้องการ การสาวด้ายไปตามหลักต่าง ๆ นี้ ด้ายจะขาดไม่ได้ถ้าขาดก็ต้องต่อใหม่ แล้วสาวต่อไปจนครบจำนวนเส้นตามต้องการ หลักฝื่อทำด้วยไม้ทั้ง ๔ ด้านเป็นรูปสี่เหลี่ยมผืนผ้า กว้าง ๑๕๐ เซนติเมตร ยาวประมาณ ๒๐๐ เซนติเมตร ๒ ด้านทำเป็นเคียวให้สูงขึ้นประมาณ ๔ นิ้ว ระยะระหว่างเคียวห่างกันประมาณ ๔ นิ้ว จะทำก็เคียวก็ได้ แล้วแต่ความเหมาะสมและความพอใจของผู้ทอ

๘. พิม (พินทรี) มีหลายขนาดแล้วแต่ผู้ทำ หน้าผ้ากว้างหรือแคบอย่างไรก็เลือกเอาพิมขนาดที่ต้องการ เช่นต้องการให้หน้าผ้าแคบก็ใช้พิม ๑๒ นิ้ว หรือ ๑๓ นิ้ว ก็พอ ถ้าต้องการให้ผ้าหน้ากว้างก็ใช้พิม ๔๐ นิ้ว หรือ ๔๒ นิ้ว

๙. เขา (ไม้เก็บเขา) คือเส้นด้ายที่ถักขึ้นเพื่อกันด้ายที่ทอหูกให้อยู่คงที่ ไม่ให้ด้ายที่เป็นเครือหูกยุ่ง "เขา" แต่ละเส้นจะเก็บด้ายไว้เส้นละ ๑ เส้น ด้าย "เขา" จะเท่ากับพิม พิมเล็กก็มีเขาน้อยเส้น พิมใหญ่มีเขาหลายเส้น

๑๐. กี่ คือที่สำหรับชิงด้ายใส่หูก ทำด้วยไม้ต่าง ๆ ประกอบเป็นโครงที่แข็งแรง จนสามารถนั่งทอได้ และเคลื่อนย้ายไปไหนมาไหนได้ แม้แต่บนบ้าน

๑๑. แปรงหรือหูก คือแปรงทำด้วยเส้นใยต้นตาล ทำเป็นแปรงโต ๆ ใช้ในการหรีดเส้นด้าย ทำให้ทอง่ายขึ้นด้ายจะไม่ยุ่ง

๑๒. ไม้เก็บขิด คือไม้ทำเป็นพื้นแบน ๆ กว้างประมาณ ๒ นิ้ว ยาวประมาณ ๑ เมตร ปลายของไม้เก็บขิดนี้แหลมข้างหนึ่งเพื่อสะดวกในการเก็บด้ายตามลวดลาย ซึ่งเรียกว่าการเก็บขิด ไม้นี้จะทำด้วยไม้ไผ่ ปลายทั้งสองข้างเหมือนไม้ค้ำขิด

๑๓. ไม้ค้ำขิด คือไม้ที่ทำเป็นพื้นแบน ๆ เหมือนกับไม้เก็บขิดแต่กว้างกว่า คือกว้างประมาณ ๕ นิ้ว ยาวประมาณ ๑ เมตร ปลายแหลมข้างหนึ่งเหมือนกัน เพื่อสอดตามไม้เก็บขิด แล้วค้ำไม้ให้ยกขึ้น เพื่อสอดกระสวยด้ายสีที่ทำเป็นลวดลายต่าง ๆ

๑๔. ไม้ไขว้ (ไม้ชนิด) คือไม้เล็ก ๆ ๒ อัน กว้างประมาณ ๑ เซนติเมตร ยาวประมาณ ๑ เมตร ใช้สอดค้ำยเคียวหูกให้ไขว้กันข้างบนและข้างล่าง เพื่อกันค้ำยเคียวหูกยุ่ง ทำค้ำยไม้ไผ่เหลากลม ๆ เพื่อสะดวกในการร้อยค้ำยหรือเชือก ใช้สำหรับขัดเส้นยืนให้เป็นลายขัด

๑๕. ไม้เหยียบหูก คือไม้ไผ่กลม ๆ ๒ อันยาวประมาณอันละ ๑ เมตร สำหรับสอดใส่ในเชือกร้อยเขาลงข้างล่าง ให้ผู้ทอหูกเหยียบให้เส้นค้ำยเคียวหูกเปิดอัดขึ้นอัดลงตามแรงเหยียบ เพื่อสอดกระสวยค้ำย ทำจากไม้ไผ่ทั้งลำขนาดเส้นผ่าศูนย์กลาง ๒ เซนติเมตร ใช้สอดสายหรือบ่วงที่ต่อจากเขา (ตะกรอ) ของพินหวี (พิม) ลงไปเพื่อใช้เท้าเหยียบเส้นยืนให้แยกออกจากกันเพื่อสะดวกในการพุ่งเส้นค้ำย

๑๖. ไม้หาบหูก คือไม้ที่แข็งแรงสำหรับสอดหูกเชือกที่ร้อยพิมและเขาแขวนไว้บนที่บางที่เรียกไม้หาบ (ลูกกิ้ง) ทำจากไม้ไผ่ขนาดไม้เหยียบหูก ส่วนความยาวสั้น ยาวประมาณ ๑๘๐ เซนติเมตร

๑๗. ไม้ทำลายขีด คือไม้กลม ๆ เล็ก ๆ หลาย ๆ อันเท่ากับจำนวนลายของลายขีด ถ้าลวดลายสลับซับซ้อนนักก็ต้องใช้ไม้เล็ก ๆ นี้หลายอัน

๑๘. ไม้กำพัน (ไม้ม้วนผ้า) บางที่เรียกว่าไม้พันผ้า คือไม้ที่ม้วนเก็บผ้าที่ทอเสร็จแล้ว ทำจากไม้จริงขนาดหน้าประมาณ ๒.๕ นิ้ว x ๒.๕ นิ้ว ปลายข้างหนึ่งเหลาให้กลม อีกด้านหนึ่งเป็นรูปสี่เหลี่ยมเพื่อกันไม่ให้ลื่น เมื่อพันผ้าหรือม้วนผ้าเข้าไป ไม้นี้จะตอจากค้ำยเส้นยืนจากพินหวี (พิม)

ขบวนการในการเตรียมฝ้ายก่อนทอ

๑. การเลือกซื้อค้ำย ก่อนที่จะทำสิ่งอื่นใดในการทอผ้าลาดขีด เราจะต้องทำการเลือกซื้อค้ำยสีต่าง ๆ ตามที่เราชอบ เช่น สีเหลือง สีส้ม สีชมพู สีดำ สีฟ้า แต่สีที่จะขาดไม่ได้คือสีขาว ที่ใช้เป็นสีพื้นตามความกว้างความยาวของหูก ตามที่เราต้องการ

๒. การฆ่าค้ำย หลังจากที่เรารเลือกค้ำยได้ตามต้องการแล้ว แต่ค้ำยที่เราซื้อมานั้นเป็นค้ำยที่จะนำไปทอเลยไม่ได้ เพราะยังมีความคงทนของเส้นค้ำยไม่มากพอ และการเรียงกันของเส้นค้ำยก็ยังไม่เรียบเสมอกัน ถ้าหากเรานำค้ำยนี้ไปกวักในชั้นต่อไปจะขาดได้ง่ายมาก เพื่อแก้ไขจุดนี้ เราจะต้องนำค้ำยเหล่านั้นมาฆ่าโดยการต้มข้าวเจ้าและ ๆ เทน้ำต้มข้าวลงไปนาค้ำยคลุกให้เข้ากันแล้วนำไป "ทก" โดยสอดค้ำยใส่ในไม้กั้นประตูบ้าน กระแทกไม้ขึ้นไปเรื่อย ๆ ค้ำยจะแตกกันออก เรียงเส้นค้ำยจะดียิ่งขึ้น นำค้ำยไปตากให้แห้ง เป็นเสร็จกระบวนการฆ่าค้ำย

๓. การกวักค้ำย นำค้ำยที่ฆ่าแล้วตากแห้งใส่ลงไปใน "กง" กวักค้ำยออกจากกงให้เข้าไปอยู่ในอัก โดยการหมุนอักไปเรื่อย ๆ ค้ำยจากกงก็จะเคลื่อนที่ออกมาเข้าสู่อักตามต้องการ เมื่อกวักค้ำยเสร็จแล้ว เราก็จะได้ค้ำยไปอยู่ในอักหลาย ๆ อัก

๔. การคันหูก เป็นขั้นตอนของการทำค้ำยออกจากอัก ใส่ลงไปในไม้หันหูก เพื่อให้ได้ความยาวของหูกตามที่ต้องการ โดยนำค้ำยใส่ลงไปในอักซ้ายแล้ววกไปซีกขวาทำไปเรื่อย ๆ ตามต้องการความยาวที่ต้องการ

๕. การปั้นหลอด เป็นขั้นตอนในการใช้ "โน" ปั้นด้ายจากกงใส่ลงไปใน "หลอด" เพื่อใส่ลงไปใ้ในกระสวยสำหรับทอ ถ้าไม่ใช้วิธีปั้นด้ายจากกงจะใช้วิธีปั้นด้ายจากอีกก็ได้

๖. การสืบทูก เป็นการทอที่คนเรียกเรียบร้อยแล้ว ได้ตามความยาวที่ต้องการทำ นำปลายด้ายมาติดกับเขา เพื่อให้ได้ความกว้างตามต้องการ ถ้าต้องการความกว้างมาก ก็เอาปลายด้ายติดกับเขามาก ถ้าต้องการความกว้างน้อย ก็เอาปลายด้ายติดกับเขาน้อย การทอให้ติดกับเขาให้วิธีเอามือหมุน โดยใช้ข้าวสุกช่วย

๗. การกางทูก หลังจากเตรียมสิ่งต่างๆ เพื่อใช้ในการทอทูก ตามขั้นตอนที่กล่าวมาแล้ว ก็ถึงขั้นการกางทูก ชาวบ้านนิยมทำที่ไว้ใต้ถุนบ้าน เพื่อสะดวกในการทอทูก เวลาฝนตกหรือแดดออกชาวบ้านก็จะนั่งทอทูกได้สบายไม่เคียดร้อนกับฝนหรือแดด

ในขั้นการทอทูกนี้ จะเป็นการนำด้ายที่สืบทูก เรียบร้อยแล้วไปกางใส่ที่ โดยมีอุปกรณ์ต่าง ๆ เช่น หลอดด้าย เตรียมไว้ข้าง ๆ ที่นั่ง เพื่อจะได้เริ่มทำการทอต่อไป

๘. การทอ การทอผ้าลายซิดจะเป็นการทอผ้าทางยืน ยาวตามความต้องการของผู้ทอ การทอผ้าลาดซิดต่างจากการทอผ้าอย่างอื่นตรงที่จะต้องมีไม้แบน ๆ ประมาณ ๒ ๑/ ๒ นิ้ว ช่วย นอกจากนี้จะมีไม้เล็ก ๆ ขนาดก้านมะพร้าว เป็นไม้สอดตามไม้เก็บซิดอีก ๒๐-๓๐ อัน ขั้นแรกจะใช้กระสวยสอดไปธรรมดา ก่อน โดยใช้สีตามต้องการ พอถึงตอนที่เปลี่ยนซิดถ้าตรงไหนเราต้องการให้ด้ายก็ใส่ก็สอดไม้ขึ้น ถ้าต้องการให้ด้ายขาวโพล ก็สอดไม้ลง ทำไปเรื่อย ๆ จนหมดก็จะใช้กระสวยสอดไป กระตุกพิมพ์ ทำไปเรื่อย ๆ ก็จะได้ลายตามต้องการ

ลายซิด มีอยู่มากมายแต่แบ่งออกเป็นลายใหญ่ ๆ ได้ ๔ ประเภทคือ

๑. ซิดลายสัตว์
๒. ซิดลายพันธุ์ไม้
๓. ซิดลายสิ่งของ เครื่องใช้
๔. ซิดลายเบ็ดเตล็ด

การแสดงชุด "รัตนาทูกซิด" เป็นการแสดงให้เห็นขั้นตอนต่าง ๆ ในการทอผ้าลายซิด ตั้งแต่เริ่มเก็บฝ้าย การกวักฝ้าย การค้นทูก การปั้นด้าย จนกระทั่งทอเป็นผืน

เครื่องแต่งกาย ผู้แสดงหญิงล้วนเสื้อแขนกระบอกคอกลมนุ่งซิ่น ใช้ผ้าผูกเอว ผมเกล้ามวยทัดดอกไม้

เครื่องดนตรี ใช้ดนตรีพื้นเมืองอีสาน ใช้ลายลำเพลิน และทำนองเซ็ง

๒. ฟ้อนทอเสื้อบ้านแพง

ชาวบ้านแพง อำเภอโกสุมพิสัย จังหวัดมหาสารคาม มีอาชีพหลักในการทำนา ส่วนอาชีพรองที่ทำชื่อเสียงให้กับหมู่บ้านคือการทอเสื้อก "กก" หรือที่ชาวบ้านเรียกว่าไหล ซึ่งเป็นวัสดุสำคัญในการทอเสื้อนั้น ชาวบ้านแพงจะปลูกเอง โดยนำหน่อกกไปปลูกบนฝักตบชวาที่นำมามัดรวมกันเป็นเกาะลอยน้ำกลบด้วยดินโคลน และหาไม้ค้ำไว้ไม่ให้ฝักตบชวาลอยไปตามน้ำ

การปลูกลักษณะนี้จะไค้กทที่มีความสมบูรณ์ มีคุณภาพดีและสามารถเก็บเกี่ยวกได้ตลอดทั้งปี เมื่อกโตเต็มที่ไม่แก่หรืออ่อนจนเกินไป ชาวบ้านใช้เกี่ยวเกี่ยวกโดยเกี่ยวลำต้นจนติดดินให้เหลือคอสั้นที่สุด เมื่อได้มาแล้วก็จะมาคัดขนาด แล้วนำไป "สอย" คือการจักกให้เป็นเส้น ๆ โดยใช้มีคด้ามเล็ก ๆ เอาเฉพาะเปลือกข้างนอก ให้มีเนื้อสีขาว ๆ ข้างในติดเล็กน้อย กทที่ "สอย" แล้วจะนำไปตากแดดจนแห้งกจะเปลี่ยนสีเป็นสีขาว เมื่อกแห้งได้ที่แล้วก็จะนำกไปมัดเป็นกำ ๆ พรมน้ำแล้วนำกไปย้อมสีโดยย้อมเป็นกำ ๆ นำไปตากแดดจนแห้งเสร็จแล้วก็นำไปทอวิธีทอเสื่อกที่บ้านแพงจะใช้คนสองคน คนหนึ่งเป็นคนสอดก อีกคนหนึ่งเป็นคนทอหรือตักก การทอจะสอดกทที่ละเส้นให้เส้นหัวและหางกสลับกันไป หลังจากสอดกจนเป็นผืนเรียบร้อยแล้วก็นำไปไฟ คือการพับเก็บริมเสื่อทั้งสองข้างให้เรียบร้อยสวยงาม

พื่อนทอเสื่อบ้านแพงได้แรงบันดาลใจจากอาชีพการทอเสื่อของชาวบ้านแพง อำเภอโกสุมพิสัย ซึ่งเป็นสินค้าที่ขึ้นหน้าขึ้นตาของจังหวัดมหาสารคาม ทางวิทยาลัยคณาสวัสดิ์โดยอาจารย์พัชรภรณ์ จันทร์เหลือง และอาจารย์สนอง จิตรโคกกรวด จึงได้นำมาทำเป็นชุดพื่อนขึ้นต่อมาทางมหาวิทยาลัยศรีนครินทรวิโรฒ มหาสารคาม โดยอาจารย์ชัชวาลย์ วงษ์ประเสริฐ และอาจารย์พัชรภรณ์ จันทร์เหลือง ได้ร่วมกันปรับปรุงชุดพื่อนให้สวยงามยิ่งขึ้นและเปลี่ยนมาใช้เพลงทำนองลาวแพนน้อย และในปี พ.ศ. ๒๕๓๑ ได้เพิ่มทำนองลำเพลินและเซ็งบั้งไฟ เพลงลาวแพนน้อยเดิมก็มีการเล่นดนตรีทั้งจังหวะเร็วและช้า เพื่อไม่ให้คนตรีประกอบการพื่อนมีความซ้ำซากจนเกินไป ทำพื่อนทอเสื่อบ้านแพงจะเริ่มต้นดังนี้ คือ ชาวบ้านจะนำกไปปลูกเกี่ยวก สอยกหรือจักก นำกไปตาก พรมน้ำก ย้อมสีก ตากก ตักกหรือทอกจนเป็นผืน

เครื่องแต่งกาย ผู้แสดงจะใช้ผู้แสดงหญิงล้วน ห่มผ้าแถบสีสดจับจีบหน้าอกค้ำนชาย นุ่งผ้าถุงยาวสีพื้นมีเชิง คาดเอวด้วยผ้าซิด ผมเกล้ามวยติดดอกไม้สีเหลือง

เครื่องดนตรี ใช้คนตรีพื้นเมืองอีสานใช้ประกอบกัน ๓ ทำนองคือ ทำนองเพลงลาวแพนน้อย ทั้งจังหวะช้าและเร็ว ลายลำเพลินและลายเซ็งบั้งไฟ

๓. เรือมกลอเดียว (ระบำเสื่อ)

อาชีพทอเสื่อเป็นอาชีพเสริมอย่างหนึ่งของชาวอีสาน ซึ่งรวมทั้งอีสานเหนือและอีสานใต้ ทางอีสานเหนือที่มีการทอเสื่อกันแพร่หลายก็ได้แก่ที่บ้านแพง อำเภอโกสุมพิสัย และบ้านท่าสองคอน อ.เมือง จังหวัดมหาสารคาม ส่วนทางอีสานใต้ที่หมู่บ้านโคกเมือง อำเภอ ประโคนชัย จังหวัดบุรีรัมย์ เป็นหมู่บ้านที่ได้รับยกย่องว่าทอเสื่อได้สวยที่สุดในเขตอีสานใต้ ทางภาควิชา นาฏศิลป์วิทยาลัยครูบุรีรัมย์ เห็นว่าเป็นรูปแบบที่น่าสนใจ จึงเอาอาชีพพื้นบ้านนี้มาจัดแสดงในรูปแบบของการพื่อนประกอบดนตรีพื้นเมืองของอีสานใต้ คือวงกันตรึม

เครื่องแต่งกาย ฝ่ายหญิงนุ่งซิ่นพื้นเมืองของอีสานใต้ สวมเสื้อแขนกระบอกกลม ห่มสไบทับ ผมเกล้ามวยติดดอกไม้ ฝ่ายชายนุ่งกางเกงขาสวม ส่วน สวมเสื้อคอกลมใช้ผ้าขาวม้า

ภาคเเว และสวมหมวก

อุปกรณ์การแสดง เสื้อผืนเล็ก ๆ ซึ่งเขียนชื่อย่อของวิทยาลัยครูบุรีรัมย์

เครื่องดนตรี ใช้ดนตรีพื้นเมืองของอีสานใต้ คือ วงกันตรึม ใช้เพลงชื่อว่า แขนเญ็ก (แห่นาค) ซึ่งมีจังหวะคล้าย ๆ ทำนองเชิงของอีสานเหนือ

๔. เชิงสาวย้อยต่ำสาด

ชาวย้อยเป็นชนกลุ่มน้อยกลุ่มหนึ่งที่อาศัยกระจายทั่วไปในจังหวัดต่าง ๆ ของภาคอีสาน เช่น ในจังหวัดนครพนม อุตรธานี กาฬสินธุ์ มหาสารคาม มุกดาหาร และสกลนคร ชาวย้อยในจังหวัดสกลนครนอกจากจะมีอาชีพในการทำไร่ทำนาแล้ว ยังมีการทอผ้าและทอเสื่อไว้ใช้ในเวลายามว่าง ทางภาควิชานาฏศิลป์ วิทยาลัยครูสกลนครจึงประดิษฐ์ชุดฟ้อน "เชิงสาวย้อยต่ำสาด" ขึ้น เป็นการแสดงให้เห็นถึงวิธีการต่าง ๆ ในการ "ต่ำสาด" หรือการทอเสื่อ

เครื่องแต่งกาย ผู้แสดงเป็นหญิงล้วนตั้งแต่ ๖ คนขึ้นไป โดยแต่งกายแบบชาวย้อย คือุ่งขึ้นมัดหมี่ทบชายข้างหนึ่ง ใช้ผ้าขาวม้าห่มแบบผ้าแถบ ผมหักมัดมวย

เครื่องดนตรี ใช้ดนตรีพื้นเมืองอีสาน เพลงตั้งหวายและเพลงเต้ยหัวโนนตาล

ลำดับขั้นตอนของการแสดง

เริ่มตั้งแต่สาวชาวย้อยชวนกันออกไปหาดันกกหรือต้นผือ เพื่อได้แล้วจะแบกกกกลับบ้าน นำมาชอยกก แล้วนำกกไปตาก เมื่อกกแห้งได้ที่ก็นำไปย้อมสี แล้วจึงนำไปทอหรือต่ำสาด เมื่อได้เป็นผืนแล้วก็จะนำไปตัดครีมนำให้เรียบ

๕. บ้านหม้อ

ชาวบ้านหม้อ ต.เขวา อ.เมือง จ.มหาสารคาม มีถิ่นฐานเดิมอยู่ที่นครราชสีมาโดยอาศัยอยู่แถบบริเวณอำเภอพิมาย อำเภอบัวใหญ่ อำเภอโนนสูง อำเภอโนนไทย จังหวัดนครราชสีมา ประกอบอาชีพค้าขายสินค้าประเภทผ้าแพร ถ้วยชาม และเครื่องปั้นดินเผาได้เดินทางมาขายที่จังหวัดร้อยเอ็ด กาฬสินธุ์ และมหาสารคาม พบว่าทางทิศตะวันออกเฉียงใต้ของจังหวัดมหาสารคามมีหนองน้ำและดินดิบมากมาย จึงมาตั้งรกรากขึ้นที่นี่ ต่อมาได้ทำการปั้นหม้อและเครื่องมือเครื่องใช้อื่น ๆ เช่น ครก ถ้วย ฯลฯ ปรากฏว่ามีผู้นิยมกันมากจนทำให้มีชื่อเสียงจึงตั้งชื่อหมู่บ้านว่า "บ้านหม้อ"

อุปกรณ์ในการปั้นหม้อมีดังนี้ ดินเชื้อ ดินดิบ แกลบ น้ำ ไม้กั้ง ไม้ตีราบ ไม้สีกลาย หินดู ครกหรือแท่นไม้ หนังกวาย ถุงพลาสติก เชิงหรือตะแกรง ค้อนทุบดิน อ่างใส่น้ำเวลาปั้น และ ครกมออง

ขั้นตอนการปั้นหม้อ

๑. จัดทำดินเชื้อ โดยใช้ดินเหนียวมาทำให้เป็นเนื้อเดียวกัน ผสมกับแกลบในอัตราส่วนเท่ากัน เคล้าให้เข้ากันปั้นเป็นก้อนขนาดพอเหมาะ นำไปตากให้แห้งแล้วจึงนำไป

เผาไว้ หลังจากทิ้งไว้ ๒ วันก็นำดินเชื่อมาคำให้ละเอียดโดยใช้ครกมอ

๒. นำดินดิบมาทุบด้วยค้อนให้เป็นก้อนเล็ก ตากแดดให้แห้งพอรอบ ๆ นำไปแช่น้ำพอดินอมน้ำก็นำไปทุบให้แตกแล้วย่ำดินดิบผสมกับดินเชื้อ ย่ำบนหนังควาย กระจอบหรือเสื่อรำแพน

๓. เมื่อนวดจนเข้ากันดีแล้วก็นำมาปั้นเป็นเบ้า คือการหล่อเป็นแท่งใหญ่หรือเล็กขึ้นอยู่กับขนาดของหม้อ

๔. ทิ้งไว้พอรอบ ๆ แล้วนำมาสวีปากและส่วนคอของหม้อโดยการนำใบสับปะรดซึ่งต้มและซูดเปลือกเขียว ๆ ออกซึ่งจะมีลักษณะเกลี้ยง จะได้ลื่นสะดวกในการสวีปากหม้อ โดยนำใบสับปะรดทาบนปากหม้อจับสองมือเดินหมุนไปรอบหม้อ

๕. สวีเสร็จก็นำไปตากแดดพอรอบ ๆ จึงนำเบ้ามาตีด้วยไม้ตีราบและใช้หินคูดินไว้ค้ำใน ติเป็นรูปร่างหม้อจนสมบูรณ์

๖. นำไปสีกลายโดยใช้ไม้สีกลายบริเวณคอหม้อ นำไปตากแดดให้แห้งรอการเผา

๗. การเผาของชาวบ้านหม้อ นิยมเผ่าง่าย ๆ ในที่โล่งทั่ว ๆ ไปมีแคดสองถึงโดยนำหลักกองเตามาวางเรียงกันจัดระยะห่างเพื่อวางเป็นฐานสำหรับวางพินและฟาง นำหม้อที่จะเผาไปวางบนกองพิน โดยคว่ำปากหม้อลงจุดไฟทางค้ำด้านล่างใช้เวลาเผาประมาณ ๓๐ นาที

ร่ำปั้นหม้อจึงได้แนวคิดจากวิธีการปั้นหม้อ ซึ่งมีเอกลักษณ์และยังคงวิธีการอันดั้งเดิมซึ่งแตกต่างจากการปั้นหม้อในสมัยใหม่ และในปัจจุบันยังคงทำสืบทอดกันมาจนทุกวันนี้ทางวิทยาลัยคณาวิสต์ โดยอาจารย์สนอง จิตโคกกรวด และอาจารย์พัชราภรณ์ จันทร์เหลือง จึงได้ประดิษฐ์ชุดร่ำปั้นหม้อขึ้นเพื่อเป็นตัวแทนของอาชีพที่ควรอนุรักษ์ไว้ของชาวมหาสารคาม

เครื่องแต่งกาย การแต่งกายฝ่ายชายจะใส่เสื้อม่อข้อมกางเกงขาก้วย ใช้ผ้าขาวม้าคาดเอว ส่วนฝ่ายหญิงจะนุ่งโจงกระเบนสีพื้น ใช้ผ้าขาวม้ารัดอกและโพกศีรษะ ซึ่งเป็นลักษณะการแต่งกายของชาวโคราชเดิม

เครื่องดนตรี ใช้ดนตรีพื้นเมืองอีสาน โดยใช้ลายลำเพลิน

ลำดับขั้นตอนของการแสดง

ขบวนการพ็อน เริ่มจากการที่ชายหนุ่มไปขนดินมาให้ฝ่ายหญิง ฝ่ายหญิงจะเริ่มกระบวนการปั้นจนเป็นรูปหม้อ และฝ่ายชายจะนำพินมาเพื่อเตรียมเผาหม้อ ในระหว่างที่รอให้เผาหม้อให้เรียบร้อยแล้วจะมีการเกี่ยวพาราสิกัน

๖. ระเบ้าปั้นหม้อ

ระเบ้าปั้นหม้อนี้ทางภาควิชานาฏศิลป์ วิทยาลัยครูสุรินทร์ก็ได้จัดทำเป็นชุดพ็อนขึ้นเช่นกัน โดยนักศึกษาระดับปริญญาตรี อคป. รุ่น ๗ ได้เขียนขึ้นเป็นวิทยานิพนธ์ เดิมเป็นลีลาท่วงทำนองสำเนียงลาว ทางภาควิชานาฏศิลป์จึงได้นำมาปรับปรุงให้เป็นสำเนียงเขมรสุรินทร์ให้เหมาะสมกับอาชีพของชาวบ้านใหม่ ต.คอโค อ.เมือง จ.สุรินทร์ โดยมีลำดับขั้นตอนการ

แสดงดังนี้ ท่าพ็อนเริ่มตั้งแต่การขุดดิน นำดินมาร่อน นำดินมานวดจนได้ที่แล้วจึงนำมาปั้นขึ้นเป็นรูปหม้อเสร็จแล้วเขียนลายปากหม้อ นำหม้อไปเผาให้ดินสุก เมื่อดินแกร่งจึงนำไปจำหน่ายและใช้สอยต่อไป

๗. พ็อนเข็นฝ้าย

ชาวอีสานได้รู้จักทำเครื่องนุ่งห่มขึ้นใช้เองมาแต่โบราณแล้ว นับได้ว่าชาวอีสานเป็นผู้เชี่ยวชาญในเรื่องผ้า ซึ่งมีการทอผ้าทั้งที่เป็นผ้าไหมและผ้าฝ้าย จังหวัดเลยนับเป็นจังหวัดที่มีการปลูกฝ้ายมากที่สุด จนเป็นที่รู้จักกันโดยทั่วไปในงาน "ดอกฝ้ายบานที่เมืองเลย" การปลูกฝ้ายนั้นนิยมปลูกราวเดือนพฤษภาคม ซึ่งเมื่อถึงราวเดือนพฤศจิกายน-ธันวาคม ฝักฝ้ายก็แก่และแตกปุยพอดี ชาวอีสานก็จะลงมือเก็บฝ้ายโดยมีขั้นตอนดังนี้

๑. เก็บฝ้าย จะเริ่มเก็บฝ้ายเมื่อเห็นว่าฝ้ายแตกสมอและมีปุยฝ้ายฟูเต็มที่แล้ว เก็บโดยดึงเอาเฉพาะปุยฝ้ายออกจากกลีบสมอใส่ตะกร้าหรือถุงผ้าซึ่งคล้องไหล่ไว้ข้างหลัง

๒. ตากฝ้าย นำฝ้ายที่เก็บได้ออกผึ่งแดดเพื่อให้ปุยฝ้ายที่เก็บไว้นั้นฟูขึ้นเพื่อสะดวกในเวลาแยกเมล็ดฝ้ายออกจากปุย นำปุยฝ้ายไปแยกเมล็ดออกเรียกว่า อีวฝ้าย

๓. คัดฝ้าย นำฝ้ายที่แยกเมล็ดออกแล้วนำมาคัดโดยใช้ไม้ไผ่ทำเป็นคันโค้งเหมือนคันธนูโดยเอาเชือกผูกปลายให้โค้งเข้าหากัน คัดฝ้ายเพื่อให้ฝ้ายมีเนื้อละเอียดเหมือนสำลี แล้วเอาฝ้ายที่ได้ไปล่อเป็นดิวกลม ๆ ยาวประมาณ ๘ นิ้ว

๔. เข็นฝ้าย การเข็นฝ้ายจะใช้ "หลา" การเข็นฝ้ายต้องเอาปลายของฝ้ายที่ล่อเป็นดิวข้างใดข้างหนึ่งไปจ่อที่เหล็กในพร้อมกับหมุนกงหลาซึ่งมีสายต่อมาถึงเหล็กใน ซึ่งก็จะหมุนปั่นเอาฝ้ายซึ่งดิวแล้วออกเป็นเส้นเล็ก ๆ เมื่อปั่นได้เต็มเหล็กในก็จะใช้ไม้ซึ่งเรียกว่า "เบียด" เบียดออกจากเหล็กในเพื่อจะนำไปเป็นโนฝ้าย นำฝ้ายที่ได้ไปย้อมสีตากให้แห้งสนิท นำเอาไปใส่กงปั่นฝ้าย เรียกว่า "การกวักฝ้าย" แล้วนำเส้นด้ายไปชิงกับ "เผื่อ" เพื่อให้เส้นด้ายไม่ยุ่ง แล้วเอาเส้นด้ายที่เผื่อนั้นไปกรอเข้ากับพิมโดยกรอจนเต็มพิมและนำไปสับหูกคือการร้อยเส้นฝ้ายจากรูแล้วสอดกับพินพิม

๕. การทอ เมื่อเตรียมเส้นยืนและเส้นพุ่งเรียบร้อยแล้วจะหวีด้ายเพื่อให้แผ่กระจายออกเป็นแผ่นเรียบเสมอกัน เมื่อชิงด้ายเข้าก็เรียบร้อยแล้วก็ใช้กระสวยซึ่งบรรจุไว้ในร่องของกระสวยสำหรับสอดเส้นด้ายในแนวทาบ การสอดก็ต้องสอดสลับกลับไปกลับมาเสมอ เวลาสอดครั้งหนึ่งก็เหยียบครั้งหนึ่งและใช้พิมกระทบเพื่อให้เส้นด้ายแน่น เมื่อทอผ้าได้ยาวจนพิมยี่ดออกไปไม่ถึงก็ม้วนผ้าเก็บไว้ กระทำแบบนี้ไปเรื่อย ๆ จนกระทั่งสำเร็จ

พ็อนเข็นฝ้าย จึงได้นำเอาวิธีการเก็บฝ้ายและเข็นฝ้ายของชาวอีสานมาจัดทำเป็นชุดพ็อนขึ้น

เครื่องแต่งกาย การแสดงใช้ผู้แสดงหญิงล้วน สวมเสื้อแขนกระบอกสีค้ำนุ่งผ้าถุงมัดหมี่ โดยนุ่งให้เห็นหัวซิ่นสีแดงคาดเข็มขัดเงิน โปกหัวด้วยหัวซิ่นสีแดง คล้องด้วยฝ้ายเจดียงใหญ่

เครื่องดนตรี คนตรีที่ใช้ประกอบการฟ้อนจะใช้ทำนองเพลงคอนสวีนทำนองแข็ง และทำนองดั่งหวาย ซึ่งในการฟ้อนเชินผ้าของวิทยาลัยครูอุบลราชธานีจะมีเพลงประกอบการฟ้อน

ลำดับขั้นตอนของการแสดง

การฟ้อนชุดเชินผ้าเป็นการนำวิธีการและขั้นตอนของการทอผ้าฝ้ายให้ผู้แสดง ๑๐ คน แบ่งเป็น ๕ คู่ ดังนี้

๑. คู่แรกจะแสดงขั้นตอนของการเก็บผ้า โดยใช้กระทอห้อยข้างหลัง
๒. คู่ที่ ๒ จะแสดงขั้นตอนของการตากผ้า โดยใช้กระจาดแล้วนำผ้าไปเรียงในกระจ่ายเพื่อตากผ้า
๓. คู่ที่ ๓ จะแสดงขั้นตอนการคิดผ้า โดยใช้ไม้ไผ่โค้งเป็นรูปธนูแสดงวิธีคิดผ้าให้พู่
๔. คู่ที่ ๔ จะแสดงการปั่นผ้า
๕. คู่ที่ ๕ จะแสดงวิธีการทอผ้า

๘. เชิงสาวไหม

ผ้าไหมเป็นผ้าพื้นเมืองของชาวอีสานที่เป็นที่รู้จักกันอย่างแพร่หลาย ชาวอีสานส่วนใหญ่รู้จักวิธีทอผ้า ทั้งที่ใช้เองในครอบครัวและประกอบเป็นอาชีพในครัวเรือน โดยชาวบ้านอีสานจะเลี้ยงไหมเอง เมื่อได้รังไหมแล้วก็จะนำมาสาวไหม

วิธีการสาวไหม โดยนำหม้อมาใบหนึ่งใส่น้ำต้มให้เดือด นำฝักไหมหรือรังไหมใส่ลงไปในหม้อพอประมาณ ปากหม้อนั้นทำเป็นวงโค้งคล้ายวงครุมีไม้อันหนึ่งลักษณะแบน ๆ เจาะรูไว้ตรงกลาง เมื่อน้ำเดือดแล้วเอาเส้นไหมสอดครุไม้ที่ปากหม้อ สาวขึ้นมาพันกับรอกรอบหนึ่ง ซึ่งที่บนรอกมีไม้ซึ่งเรียกว่าไม้ขึ้น ยาวประมาณ ๒ คืบ ใช้มือหนึ่งสาวไหมจากรอกลงไปในภาชนะที่รองรับ อีกมือหนึ่งถือไม้ขึ้นกดและเขย่าวรังไหมที่ลอยตัวอยู่ในหม้อเพื่อให้ไหมไม่แน่น การสาวไหม แบ่งเป็น ๒ ชนิดคือ การสาวไหมหลิบ และการสาวไหมลวด ซึ่งเป็นไหมน้อย

เมื่อสาวไหมเสร็จจะนำไปใส่ไว้ในกระบุง แล้วจึงทำเป็นเข็ดเป็นใจ โดยใช้เครื่องมือที่เรียกว่า เติ้ง เมื่อทำไหมเป็นใจแล้วจึงเอามาใส่กงแล้วนำอีกมาสาวเส้นไหมออกจากกง เพื่อให้เส้นไหมแน่นขึ้น

ก่อนที่จะย้อมไหมให้เป็นสีต่าง ๆ ต้องซักฟอกให้ขาวเสียก่อน วิธีการฟอกไหมของชาวบ้านแบบพื้นเมืองนั้นใช้ผักหม เหง้ากล้วย ใบกล้วย ก้านกล้วย งวงตาล ไม้ขี้เหล็ก ใบเพกา ทั้งหมดนี้ใช้อย่างใดอย่างหนึ่งก็ได้ นำมาหั่นผานให้บางตากแดดให้แห้ง แล้วเอาไปเผาจนกระทั่งเป็นเถ้า จากนั้นจึงนำเถ้าไปแช่ในน้ำ ตั้งทิ้งไว้ให้นอนกัน แล้วจึงเอาไหมที่จะฟอกลงไปแช่ในน้ำค้าง พอไหมเปียกชุ่มดีแล้วก็เอาใส่หม้อต้มได้เวลาพอสมควร จึงเอาไหมขึ้นจากหม้อไปแช่ล้างน้ำเย็นล้างให้สะอาดสงไหมขึ้นจากน้ำใช้มือกระทกให้ไหมหายยุ่ง แล้วใส่ไหม ลงในกระเส้า เขย่าให้แห้งหมาด จึงนำไปผึ่งให้แห้ง หากไหมยังไม่สะอาดก็เอาไปแช่น้ำค้างตามวิธีเดิมอีกครั้งหนึ่ง

การย้อมไหมของชาวพื้นเมืองอีสานในสมัยโบราณนั้น ย้อมสีต่าง ๆ ด้วยครั่ง เข คราม ลูกกระเจียวดินแดง และแดง ซึ่งมีวิธีการอย่างเดียวกันกับการย้อมผ้าฝ้าย แต่เนื่องจากการย้อมไหมและฝ้ายด้วยรากไม้และลูกไม้ป่าชนิดต่าง ๆ เป็นวิธีการที่ยากและกินเวลามาก ทำให้ชาวพื้นเมืองในปัจจุบันที่ยังทอผ้าใช้อยู่หันมาใช้สีวิทยาศาสตร์ที่มีขายอยู่ตามท้องตลาดทั่วไป ซึ่งสะดวกสบายกว่ามาย้อมไหมแทนวิธีการย้อมแบบดั้งเดิม

วิธีการทอผ้าชิ้นมัดหมี่

เครื่องมือที่ใช้ทอ ชนิดเดียวกันกับที่ใช้ทอผ้าฝ้าย แต่มีวิธีการแตกต่างจากคือก่อนที่จะทอเป็นชิ้นหมี่ จะต้องมัดหมี่เสียก่อนแล้วจึงนำไปทอ คือคัดเลือกไหมที่ฟอกแล้วเอามาคืนใส่หลักหมี่ วิธีค้น ๆ ไหมค้นกลับไปกลับมาสองหน เรียกว่าหนึ่งคู่ เรียงลำดับไปจนพอผืนไหมที่ต้องการจะทอ เอาเชือกกล้วยมาผูก แล้วแต่จะเอาลวดลายอย่างไร เช่น หมี่ขอ หมี่นาค หมี่ดอกหญ้าหมี่เอื้อ หมี่หงส์ เป็นต้น การที่เอาเชือกกล้วยมาผูกไว้ั้นเพื่อป้องกันมิให้สีถูกที่ผูกเวลาย้อมสีต้องเอาสีแค้นตามลาย เสร็จแล้วเอาไหมที่ผูกทำไว้แล้วนั้น มากรอเข้ากับหลอดเวลาทอก็เอาหลอดที่กรอไว้พุ่งไป ก็จะได้ลายไปในตัว ส่วนผ้าผืนสำหรับนั้นจะเอาสีอะไรสุดแต่ความพอใจของผู้ทอ ลายต่าง ๆ ของผ้าชิ้นมัดหมี่ เช่น ลายหมี่นาคน้อย หมี่นาคต้นสน หมี่ดอกแก้ว หมี่ขอ ฯลฯ

"เชิงสาวไหม" ได้แนวความคิดจากการทำผ้าไหมพื้นเมืองของชาวอีสาน ทางภาควิชา-นาฏศิลป์ วิทยาลัยครูสกลนครจึงได้ประดิษฐ์เป็นชุดฟ่อนขึ้นเพื่อถ่ายทอดศิลปะของการทอผ้าไหม

เครื่องแต่งกาย ผู้แสดงใช้ผู้หญิงล้วนใช้ผ้าขาวม้าห่มแบบผ้าแถบนุ่งชิ้นมัดหมี่ใช้ผ้าพันรอบเอว ผมเกล้ามวยทัดดอกไม้

เครื่องดนตรี ใช้ดนตรีพื้นเมืองอีสานลายเชิง

๕. ฟ้อนแพรวา

"แพรวา" คือผ้าชนิดหนึ่งของชาวอีสาน ซึ่งนิยมทำกันในหมู่ของชาวผู้ไท เพื่อใช้ห่มไปในงานพิเศษ เช่น งานแต่งงาน ที่เรียกว่า แพรวานั้นเพราะขนาดความยาวของผืนผ้า แต่เดิมนี้นี้ความยาวขนาด "วา" ของผู้ทอซึ่งมักจะอยู่ในเกณฑ์ ๒ เมตร กว้าง ๕๐-๖๐ ซม. ถิ่นแพรวาที่มีชื่อเสียงอยู่ที่บ้านโพน ต.โพน อ.คำม่วง จ.กาฬสินธุ์ การทอผ้าแพรวานับเป็นศิลปการช่างที่มีมาแต่บรรพบุรุษ ถือว่าผ้าแพรวานั้นเป็นของสูงที่มีค่ามาก ชาวผู้ไทเก็บรักษาเป็นอย่างดี เปรียบได้กับของมีค่าอื่น ๆ การจะใช้ก็จะใช้ในงานพิธีสำคัญ เช่น งานบุญประจำปี หรืองานแต่งงาน ชาวอีสานถือว่า "การก้าวข้ามผ้าซิด หรือนั่งบนหมอนซิดไม่เหมาะสมยิ่ง" การทอผ้าแพรวาต้องใช้ความประณีตบรรจงละเอียด ผ่านขั้นตอนที่ยุ่งยากซับซ้อนและต้องอาศัยความเพียรพยายามอย่างมาก ด้วยเหตุนี้ชาวอีสานจึงถือว่าผ้าที่ทอด้วยลายซิดเป็นของสูง และจะเก็บไว้ในที่อันควร

พ็อนแพรวาเป็นชุดพ็อนที่ประดิษฐ์ขึ้นใหม่ โดยมหาวิทยาลัยศรีนครินทรวิโรฒ มหาสารคามได้นำวิธีการทอผ้าแพรวาแสดงให้เห็นทุกขั้นตอน ผ้าแพรวาในที่นี้หมายถึงผ้าที่มีความยาว ๑ วา ปรกติใช้คลุมไหล่ผู้หญิงหรือทำผ้าสไบ มีทั้งทำด้วยฝ้ายและทำด้วยไหม ทอพ็อนแพรวา จะแสดงลำดับขั้นตอนของการทอผ้าแพรวาตามแบบพื้นเมืองโดยเริ่มจากการเก็บฝ้าย การตากฝ้าย ล้อฝ้าย เบียดฝ้าย ย้อมฝ้าย คั้นหูก จนกระทั่งถึงการทอเป็นผืน ผู้ประดิษฐ์ทอพ็อนคือ คุณจริยา เป่าวอินทร์และผู้ช่วยศาสตราจารย์วิณา วิสเพ็ญ

เครื่องแต่งกาย ผู้แสดงใช้ผู้หญิงล้วน แต่งกายด้วยผ้าถุงมัดหมี่สีดำ สวมเสื้อคอ กระเช้าสีขาว ซึ่งเป็นเสื้อที่ชาวบ้านอีสานนิยมสวมอยู่กับบ้าน คลุมไหล่ด้วยผ้าแพรวา

เครื่องดนตรี ใช้ดนตรีพื้นเมืองอีสาน ทำนองเพลงลาวอุบล

ลำดับขั้นตอนของการแสดง

- ท่าที่ ๑ การเก็บดอกฝ้าย - ชาวอีสานจะต้องออกไปเก็บดอกฝ้ายที่โนไร่ ฝ้ายแก่ จัดและเริ่มแตก
- ท่าที่ ๒ การตากฝ้าย - ฝ้ายที่เก็บมาใหม่ ๆ จะต้องนำมาตากให้แห้ง เพื่อให้ ฝ้ายนุ่ม
- ท่าที่ ๓ ย้อมฝ้าย - เมื่อดอกฝ้ายแห้งดี ก็นำมาย้อมเพื่อรีดเอาเมล็ดออก แล้วคิดในลักษณะเดียวกัน เพื่อให้ได้ปุยสำลี
- ท่าที่ ๔ ล้อฝ้าย - แล้วนำสำลีมาปั่นให้เป็นหลอด เพื่อใช้เส้นให้เป็น เส้นด้าย
- ท่าที่ ๕ เช็นฝ้าย - ดึงสำลีที่ใช้คิดปลายเข็มที่หลาเช็นฝ้าย เพื่อให้ได้ เส้นด้ายที่ยาวติดต่อกัน
- ท่าที่ ๖ เบียดฝ้าย - ใช้วาเบียดคล้องเส้นด้ายเพื่อให้ได้ใจฝ้าย พร้อมทั้ง จะนำมาย้อมสีต่าง ๆ
- ท่าที่ ๗ ย้อมฝ้าย - ใช้ฝ้ายชุบสีต่าง ๆ ตามที่ต้องการแล้วตากให้แห้ง กระตุกใจฝ้ายเพื่อไม่ให้เส้นฝ้ายติดกัน
- ท่าที่ ๘ คั้นหูก - ปั่นใส่ฮักแล้วนำมาชิงเส้นยืน เพื่อทอเป็นผืนผ้าต่อไป
- ท่าที่ ๙ ทอผ้า - เมื่อชิงเส้นยืนเสร็จนำมาดริ่งที่ก็ สอดกระสวยด้าย กระตุกเขาที่ผ่านเส้นด้าย ขึ้นลงสลับกับการสอดด้าย กระทบให้แน่นด้วยฟืม ก็จะได้ผืนผ้าตามต้องการ

๑๐. เชิงข้าวปุ้น

ข้าวปุ้นหรือขนมจีน เป็นอาหารที่ชาวอีสานโดยเฉพาะในจังหวัดมหาสารคามนิยม ทำกันในงานบุญพระเวสหรือบุญมหาชาติ และงานกรฐินของทุก ๆ ปี จนเรียกกันติดปากของ ชาวมหาสารคาม ว่า บุญข้าวปุ้น

บุญข้าวปุ้นจะมีพิธีการแบ่งออกเป็น ๒ วัน วันแรกหรือวันโฮมนั้น ชาวบ้านจะเตรียมอาหารพวกข้าวต้ม ข้าวปุ้น พอเวลาประมาณ ๔ โมงเย็นก็จะมารวมกันที่วัด แล้วมีพิธีแห่พระเวสสันดรและพระอุปัชฌ์ เข้ามาในเมือง หลังจากนั้นจะมีพิธีเทศน์มาลัยหมื่น มาลัยแสน พระสงฆ์เจริญพระพุทธมนต์ ตามบ้านต่าง ๆ ชาวบ้านจะมีการกินเลี้ยงกันอย่างสนุกสนาน

การทำข้าวปุ้น มีอุปกรณ์ดังนี้คือ ผีเสื้อซึ่งทำด้วยโลหะ กระชอน ถาดหรือบมครกมอญ ถุงผ้า ตระกร้า ข้าวสารเจ้า ใบตอง ปีบ มีขั้นตอนการทำคือ จะนำข้าวสารเจ้าแช่น้ำหมักในตระกร้าโดยใช้ใบตองปูรองปิดไว้ประมาณ ๒-๓ วัน เพื่อให้ข้าวที่หมักไว้นั้นยุ่ยเปื่อย จากนั้นนำมาตำโดยใช้ครกมอญ แล้วนำแป้งมาผสมกับน้ำโดยใช้มือขยี้ จากนั้นนำถุงผ้าใส่แป้งเก็บทิ้งไว้ในตระกร้าประมาณ ๒-๓ วัน ซึ่งเรียกว่า การนอนแป้งเพื่อให้แป้งจับตัวกัน นำแป้งมาทำเป็นก้อนขนาดพอเหมาะ แล้วไปต้มในปีบ ประมาณ ๑๕ นาที นำไปบดหรือตำด้วย ครกมอญอีกครั้งหนึ่งจนกว่าแป้งจะกลายเป็นเนื้อเดียวกัน นำมานวดบนถาดไม้หรือบมให้มี ความเหนียวพอประมาณ โดยใช้ความร้อนและน้ำเย็นผสมลงทีละนิด นวดไปเรื่อย ๆ จนได้ที่แล้วนำไปปีบเป็นเส้นลงไปในน้ำเดือด พอแป้งสุกก็จะฟูขึ้นใช้กระชอนตักไปใส่ลงในน้ำเย็น เพื่อนำข้าวปุ้นที่ได้มาม้วนเป็นใจหรือหัวอีกครั้งหนึ่ง นำไปใส่ไว้ในตระกร้าที่มีใบตองรองไว้

ทางวิทยาลัยครูมหาสารคาม เห็นว่าเพื่อเป็นการอนุรักษ์ประเพณีของชาวอีสานไว้ให้รุ่นหลังได้รู้จักขั้นตอนในการทำข้าวปุ้นแบบดั้งเดิม อาจารย์ทิวา นวราช จึงได้จัดทำชุดแข็งข้าวปุ้นขึ้น

เครื่องแต่งกาย ใช้ผู้แสดงผู้หญิงล้วนนุ่งผ้ามัดหมี่ สวมเสื้อแขนกระบอก ห่มสไบเฉียง

เครื่องดนตรี ใช้ดนตรีพื้นเมืองอีสานหลายลำเพลิน

๑๑. รำบ้านประโดก

บ้านประโดก ต.หมื่นไวย อ.เมือง จ.นครราชสีมา มีชื่อเสียงมากในเรื่องทำขนมจีน ซึ่งมีเส้นเหนียวและน้ำยาหอมรสกลมกล่อม และน้ำยาบ้านประโดกก็แตกต่างจากที่อื่นคือแทนที่จะนำเครื่องแกงสดมาโขลกทันที แต่กลับนำเอาไปต้มให้สุกก่อนจึงจะนำมาโขลกให้ละเอียด ส่วนทางภาคกลางนิยมต้มเครื่องแกงและปลากับน้ำปลาร้าก่อน แต่น้ำยาบ้านประโดกไม่ใส่ปลาร้าจึงต้มเครื่องแกงและปลากับหางกะทิ

การทำเส้นขนมจีนบ้านประโดก มีขั้นตอนดังนี้

เครื่องปรุงเส้นขนมจีน ข้าวเจ้า (ใช้ปลายข้าวละเอียด) ประมาณ ๑๐ กิโลกรัม

วิธีทำ ๑. นำปลายข้าวแช่น้ำประมาณ ๑ ชั่วโมง

๒. สงปลายข้าวขึ้นจากน้ำที่แช่ไว้ ใส่ตะกร้าไม้ไผ่ที่สานค่อนข้างถี่

๓. หมักไว้ ๓ คืน

๔. เมื่อหมักได้ตามกำหนดแล้ว นำมายีด้วยฝ่ามือพร้อมกับน้ำเพื่อให้ละลายเป็นน้ำแป้ง

๕. นำน้ำแป้งมากรอง เพื่อจะได้น้ำแป้งที่ละเอียดและสะอาดขึ้น
๖. นำน้ำแป้งที่กรองดีแล้วใส่ถุงผ้า แล้วใช้ของหนักทับเพื่อให้หน้าที่ผสมกับแป้งออก เหลือแต่เนื้อแป้ง
๗. เอาเนื้อแป้งมายีให้เป็นเนื้อเดียวกัน บั่นเป็นก้อนกลมโตพอสมควร (ระยะนี้เรียกว่าลูกแป้ง)
๘. นำลูกแป้งนั้นลงต้มในน้ำร้อนให้สุกสักครู่หนึ่ง
๙. นำแป้งที่ต้มแล้วนั้นมาใส่ครกขนาดใหญ่ (ส่วนใหญ่จะเป็นครกไม้ ใช้ตำข้าวตามชนบท)
๑๐. โขลกแป้งที่ต้มแล้วจนเหนียวดี แล้วใส่แป้งที่โขลกลงในเครื่องมือที่ใช้บีบโรยเส้นขนมจีน
๑๑. ต้มน้ำร้อนในหม้อขนาดใหญ่พอสมควร พอน้ำร้อนจัด (แต่ไม่ถึงขั้นเดือดพล่าน เพราะจะทำให้เส้นขนมจีนขาด ก็โรยเส้นขนมจีนลงในน้ำที่ต้มนั้น
๑๒. พอยเส้นขนมจีนสุก ก็ตักเส้นขนมจีนนั้นขึ้นในน้ำเย็นที่เตรียมไว้ หยิบเส้นขนมจีนทำให้เป็นตับ จัดวางเรียงในกระดาษ

การร่ำบ้านกระโดก ได้แนวคิดมาจากการประกอบอาชีพที่ขึ้นหน้าขึ้นตาของชาวบ้านทางภาควิชานาฏศิลป์ วิทยาลัยครุนครราชสีมาจึงได้นำลีลาการประกอบอาชีพโดยประดิษฐ์ท่าพอนแสดงขั้นตอนการทำขนมจีนตั้งแต่การแช่แป้ง โขลกนวดแป้ง ทำขนมจีนแล้วนำไปขายที่ตลาด

เครื่องแต่งกาย

ฝ่ายหญิงสวมเสื้อแขนกระบอก ห่มสไบนุ่งซิ่นมัดหมี่

ฝ่ายชายสวมเสื้อคอกลมแขนสั้นนุ่งกางเกงขาก๊วย ใช้ผ้าขาวม้ามัดเอว

เครื่องดนตรี

ใช้ดนตรีพื้นเมืองอีสาน

๑๒. เชิงปลาจ่อม

"ปลาจ่อม" เป็นอาหารชนิดหนึ่งของชาวอีสานซึ่งชาวอีสานส่วนใหญ่เรียกว่า "ส้มปลาน้อย" ปลาจ่อมเป็นอาหารซึ่งประกอบด้วยปลาตัวเล็ก ๆ หมักด้วยเกลือและข้าวคั่ว ใช้เป็นเครื่องจิ้ม ซึ่งอำเภอประโคนชัยได้ชื่อว่า "เมืองข้าวมะลิหอม ปลาจ่อมประโคนชัย" การทำปลาจ่อมส่วนใหญ่นิยมใช้ปลาชิวแก้ว ปลาอืด ลูกปลาช่อน ลูกปลาหมอ เกลือและข้าวคั่ว นิยมใช้ข้าวคั่วป่นที่ทำจากข้าวสารเจ้า

วิธีการทำปลาจ่อม จะนำปลาที่เตรียมไว้มาลวกเคล้ากับเกลือให้หมดคาว คนให้เข้ากันหมักทิ้งไว้หนึ่งคืน แล้วนำข้าวคั่วป่นมาเคล้าให้เข้ากับปลาที่หมักไว้ โดยใช้ไม้พายคนให้ทั่ว ๆ นำไปบรรจุขวดโหล ปิดปากขวดให้มิดชิดด้วยถุงพลาสติกขนาดใหญ่ ใช้เชือกฟางรัดปากขวดให้แน่นทิ้งไว้ประมาณ ๑๕ วัน ก็สามารถนำมารับประทานได้

ปลาจ่อมหรือส้มปลาน้อย เป็นอาหารพื้นบ้านอีสานที่รู้จักกันดี ทางศูนย์วัฒนธรรม จังหวัดบุรีรัมย์จึงได้จัดทำเป็นชุดพ็อนขึ้น

เครื่องแต่งกาย ฝ่ายหญิงนุ่งซิ่นใช้ผ้าแถบรัดอก สวมหมวก

ฝ่ายชายนุ่งกางเกงขาก๊วย สวมเสื้อม่อฮ่อมใช้ผ้าขาวม้าคาดพุง

อุปกรณ์การแสดง อวน (คาง) ไช กระซัง ไห

ลำดับขั้นตอนของการแสดง .

เซ็งปลาจ่อมเริ่มโดยชายและหญิงนำอวน (คาง) และไชไปดักปลา ซึ่งจะได้ปลาที่มีขนาดเล็ก หลังจากนั้นฝ่ายหญิงก็จะนำปลาที่ได้มาทำเป็นปลาจ่อม ฝ่ายชายจะเอาโหมมาใส่ปลาจ่อมเพื่อหมักไว้จนกว่าจะได้ที่

๑๓. เซ็งแห่ไข่มดแดง

อาหารอีสานส่วนใหญ่จะได้มาจากธรรมชาติ ทั้งที่เป็นสัตว์เล็กสัตว์น้อยและพืชพันธุ์ต่าง ๆ นับได้ว่าชาวอีสานเป็นนักกินผู้หนึ่งที่เดียว ไข่มดแดงนับเป็นอาหารประจำถิ่นอีสานสามารถนำมาขายจนกลายเป็นอาชีพได้ ทางภาควิชาานาฏศิลป์ วิทยาลัยครูบุรีรัมย์เห็นว่าควรจะอนุรักษ์อาชีพแห่ไข่มดแดงนี้ในรูปของการแสดง จึงได้ทำการศึกษาถึงขั้นตอนการนำไข่มดแดงลงมาของชาวบ้าน โดยอาจารย์ประชัน คณะวัน และอาจารย์ครรชณี อุบลเลิศ เป็นผู้เขียนรายละเอียดของขั้นตอนการแห่ไข่มดแดงโดยละเอียด การแสดงเซ็งแห่ไข่มดแดงเป็นการอนุรักษ์อาชีพของชาวอีสานอย่างหนึ่ง

เครื่องแต่งกาย ฝ่ายชายนุ่งกางเกงขาก๊วย เสื้อคอกลมแขนสั้น มีผ้าขาวม้าคาดเอว และใช้ผ้าขาวม้าโพกศีรษะ ฝ่ายหญิง สวมเสื้อแขนกระบอก ๓ ส่วนคอกลม ห่มสไบ นุ่งผ้าซิ่นมัดหมี่สั้นแค้เข้า

อุปกรณ์สำหรับการแสดง

ครุี่ใส่ น้ำ ตะกร้าผูกปลายไม้ยาว ผ้าสำหรับกวดมดแดง การจัดการแสดงลำดับขั้นตอนดังต่อไปนี้

- เดินทางออกจากบ้าน หญิงถือครุี่ใส่ น้ำ ชายถือไม้ยาวสำหรับแห่รังมดแดง และเหน็บผ้าสำหรับกวดมดแดง
- มองหารังมดแดง
- แห่มดแดงได้เทลงในครุี่ใส่ น้ำ
- นำผ้ากวดมดแดง เพื่อแยกตัวมดออกจากไข่มดแดง
- เทน้ำออกจากครุี่
- เก็บอุปกรณ์เดินทางกลับบ้าน

เรื่องดนตรี ใช้ดนตรีพื้นเมืองอีสาน ลายเซ็ง

๑๔. เรือมศรีฟ้าโสมมันต์

ชาวอีสานรู้จักการปลูกหม่อนเลี้ยงไหมไม่ว่าจะเป็นอีสานเหนือ หรืออีสานใต้ ถึงแม้อีสานใต้จะไม่มีผ้าไหมที่โดดเด่นในทางลวดลายเช่นอีสานเหนือ แต่ผ้าไหมของอีสานใต้ก็มีเอกลักษณ์เฉพาะตัว ซึ่งพอมองเห็นก็ทราบได้ทันทีว่าเป็นผ้าไหมจากอีสานใต้โดยเฉพาะในจังหวัดสุรินทร์ ซึ่งเรือมศรีฟ้าโสมมันต์นี้เป็นชุดฟ้อนที่ประดิษฐ์ทำฟ้อนมาจากอาชีพการเลี้ยงไหมและการทอผ้าของชาวอีสานใต้ ตั้งแต่เริ่มปลูกต้นหม่อน การเลี้ยงไหม จนทอผ้าเป็นผืน ซึ่งคณาจารย์โรงเรียนสิรินธร และโรงเรียนอนุบาลสุรินทร์ เป็นผู้ประดิษฐ์ทำฟ้อนขึ้น นับเป็นชุดฟ้อนศิลปะอีกชุดหนึ่งที่มีความสวยงามแปลกตาทั้งในด้านชุดการแสดงและจังหวะดนตรี

เครื่องแต่งกาย ผู้แสดงใช้หญิงล้วนสวมเสื้อคอกลมแขนกระบอกสีออกชมพู นุ่งผ้าซิ่นมัดหมี่พื้นเมืองของสุรินทร์ ใช้ผ้าเบี่ยงโปกคีระชะ และพาดไหล่ด้วยผ้าขาวม้าพื้นเมืองสุรินทร์

เครื่องดนตรี ใช้ดนตรีพื้นเมืองอีสานใต้ วงกันตรึมหลายเพลงประกอบทำฟ้อน



แหล่งสนเทศทางวัฒนธรรม : ศูนย์เอกสารอีสาน

สำนักวิทยบริการ มหาวิทยาลัยศรีนครินทรวิโรฒ

โดย พรพิมล ศุภสิทธิ์ *

ภาคตะวันออกเฉียงเหนือหรือภาคอีสาน นับเป็นดินแดนที่มีความกว้างใหญ่ไพศาลถึง ๑ ใน ๓ ของพื้นที่ทั้งประเทศ มีพื้นที่ถึง ๑๙๐,๒๒๖ ตารางกิโลเมตร ภาคอีสานเชื่อว่าจะมีความยิ่งใหญ่เฉพาะพื้นที่เท่านั้น ด้านศิลปวัฒนธรรมก็ถือได้ว่ามีความยิ่งใหญ่จนเป็นแหล่งวัฒนธรรมเก่าแก่ของโลกเลยทีเดียว ดังจะเห็นได้จากการขุดค้นพบเครื่องปั้นดินเผาที่บ้านเชียง จังหวัดอุดรธานี การขุดค้นพบเครื่องประดับประเภทรัตนชาติที่ อำเภอภูเวียง จังหวัดขอนแก่น การค้นพบเสมหะหินโบราณที่เมืองฟ้าแดดสงยาง อำเภอภมมลาวไสย จังหวัดกาฬสินธุ์ ตลอดจนการค้นพบรูปเขียนสี รูปฝ่ามือพ่นสีแดงที่ผาแต้ม อำเภอโขงเจียม จังหวัดอุบลราชธานี ฯลฯ ซึ่งวัตถุโบราณที่กล่าวมานี้มีอายุเก่าแก่ก่อนสมัยประวัติศาสตร์มาแล้วทั้งสิ้น นอกจากนี้ภาคอีสานยังมีเอกลักษณ์ด้านวรรณกรรมพื้นบ้านตลอดจนศิลปการร้องรำทำเพลง หรือที่เรียกกันว่า นาฏศิลป์ และดนตรีพื้นเมือง ที่บรรพบุรุษสืบทอดต่อมา มีลักษณะโดดเด่นและแตกต่างจากภูมิภาคอื่นอย่างชัดเจน สิ่งเหล่านี้จึงควรที่จะได้รับการจดจำ บันทึก และรวบรวมไว้ เพื่อให้ชนรุ่นหลังได้ศึกษาและทำความเข้าใจต่อไป ซึ่งนับเป็นความภาคภูมิใจของชาวอีสานอย่างยิ่ง ที่ปัจจุบันได้มีการจัดตั้งแหล่งสนเทศที่มุ่งจัดเก็บสะสมข้อสนเทศของชาวอีสานขึ้นหลายแห่ง ตัวอย่างเช่น การจัดตั้งศูนย์วัฒนธรรมประจำจังหวัดต่าง ๆ

มหาวิทยาลัยศรีนครินทรวิโรฒ วิทยาเขตมหาสารคาม ได้ตระหนักถึงความสำคัญและความจำเป็นของการจัดตั้งแหล่งสนเทศอีสานศึกษาอย่างยิ่ง เพราะหากไม่มีการเก็บรวบรวมสะสมข้อสนเทศเกี่ยวกับอีสานไว้ อีกไม่นานสิ่งเหล่านี้ย่อมสูญหายไปกับกาลเวลาอย่างแน่นอน ดังนั้นสำนักวิทยบริการจึงริเริ่มจัดตั้งโครงการศูนย์เอกสารอีสานขึ้น

ศูนย์เอกสารอีสาน : ความเป็นมา

เนื่องจากเรื่องราวต่าง ๆ เกี่ยวกับอีสานได้รับการถ่ายทอดจากผู้ที่เกี่ยวข้อง ผู้สนใจและผู้ที่ได้พบเห็น ในรูปของคำบอกเล่า เอกสาร หนังสือพิมพ์ รูปภาพ หนังสือ โบราณ ตันฉบับ ตัวเขียน กระจัดกระจายอยู่ในที่ต่าง ๆ มากมาย จึงเป็นการยากสำหรับผู้สนใจต้องการที่จะ

* บรรณารักษ์สำนักวิทยบริการ มหาวิทยาลัยศรีนครินทรวิโรฒ (มหาสารคาม)

ศึกษาเรื่องราวที่เกี่ยวข้องกับอีสาน มหาวิทยาลัยศรีนครินทรวิโรฒ มหาสารคาม ร่วมกับคณาจารย์ ข้าราชการ และนิสิต ของมหาวิทยาลัยจึงคิดดำเนินการที่จะจัดตั้งศูนย์เอกสารอีสานขึ้น

แนวความคิดที่จะจัดดำเนินการเกี่ยวกับศูนย์เอกสารอีสานนี้ มีมาตั้งแต่ปี พ.ศ. ๒๕๑๔ แต่มาเริ่มจัดทำเป็นรูปร่างขึ้นในปี พ.ศ. ๒๕๒๐ โดยดำเนินงานในรูปของ งานเอกสารอีสาน ซึ่งก็ได้รับความสนใจและขอใช้บริการจาก นิสิต นักศึกษา อาจารย์ และนักวิจัย ทั้งภายใน มหาวิทยาลัยและภายนอกมหาวิทยาลัยมากขึ้น ปี พ.ศ. ๒๕๒๓ ได้จัดตั้งคณะกรรมการที่ปรึกษา ของศูนย์ฯ และพัฒนางานเอกสารอีสานเป็น ศูนย์เอกสารอีสาน และได้ย้ายศูนย์เอกสาร อีสานขึ้นไปไว้บนชั้นสองของอาคารสำนักวิทยบริการ สามารถรองรับผู้มาใช้บริการได้เพิ่มมากขึ้น จนกระทั่งปี พ.ศ. ๒๕๒๕ คณะกรรมการส่งเสริมและประสานงานเยาวชนแห่งชาติ สำนักนายกรัฐมนตรี ได้มอบรางวัลให้เป็นเกียรติในการผลิตผลงานเพื่อเยาวชนประเภทสื่อชาวบ้าน ซึ่งนับเป็น ความภาคภูมิใจของศูนย์เอกสารอีสานอย่างยิ่ง

สาเหตุสำคัญของการจัดตั้งศูนย์เอกสารอีสาน

๑. โดยหน้าที่หลัก ๔ ประการ ของมหาวิทยาลัยนั้น นอกจากจะทำการสอนแล้ว การศึกษาวิจัย การบริการชุมชน และการทะนุบำรุงศิลปและวัฒนธรรมของชาติ โดยเฉพาะอย่างยิ่งของภูมิภาคท้องถิ่น นับเป็นหน้าที่หลักที่มหาวิทยาลัยดำเนินการร่วมกันและเอื้อต่อกัน มาโดยตลอด การดำเนินงานจะจัดทำในขีดความสามารถที่มีอยู่แม้จะค่อยเป็นค่อยไปก็ตาม มหาวิทยาลัย โดยหน่วยงานที่เกี่ยวข้อง เช่น สำนักวิทยบริการ ภาควิชาบรรณารักษศาสตร์ สถาบันวิจัยศิลปและวัฒนธรรมภาคตะวันออกเฉียงเหนือ ภาควิชาภาษาไทยและภาษาตะวันออก ภาควิชาศิลปและวัฒนธรรม ภาควิชาดุริยางคศาสตร์ ภาควิชาและคณะที่มีส่วนเกี่ยวข้องอื่น ๆ ตลอดจนจนนิสิตชุมนุมชมรมต่าง ๆ ได้ช่วยกันดำเนินงานต่อเนื่องและเอื้อต่อกันตลอดมา

๒. ในการศึกษาวิจัยในระดับสูง มักจะมีนักวิชาการทั้งภายในและภายนอกประเทศ แวะเวียนไปเยี่ยมชมและร้องขอข้อสนเทศเกี่ยวกับอีสานจากมหาวิทยาลัยอยู่เป็นประจำ ดังนั้น การเริ่มก่อตั้งศูนย์เอกสารอีสาน จึงเป็นจุดสำคัญที่จะรวมข้อสนเทศอีสานศึกษา ให้เป็นระบบ และมีระเบียบวิธีในการเก็บสะสมและให้บริการแก่ผู้สนใจ ในระยะแรกได้เก็บสะสมวัสดุตีพิมพ์ ทุกรูปแบบ และเริ่มสะสมวัสดุไม่ตีพิมพ์เมื่อขีดความสามารถของศูนย์สูงขึ้น ในปัจจุบันมีวัสดุ ตีพิมพ์และไม่ตีพิมพ์เป็นจำนวนมาก ไว้ให้ผู้สนใจได้ศึกษาค้นคว้าตามความต้องการ

วัตถุประสงค์ในการดำเนินงานของศูนย์เอกสารอีสาน

๑. เพื่อจัดหา รวบรวมข้อมูล เอกสาร สิ่งพิมพ์ต่าง ๆ ที่มีเนื้อหาเกี่ยวข้องกับอีสาน ในด้านชีวิตความเป็นอยู่ ขนบธรรมเนียมประเพณี วัฒนธรรม ศิลปะ วรรณคดี เศรษฐกิจและ สังคม

๒. เพื่อจัดระบบการเก็บข้อสนเทศและการให้บริการแก่ผู้ใช้ให้สามารถใช้อย่าง สะดวกและรวดเร็ว

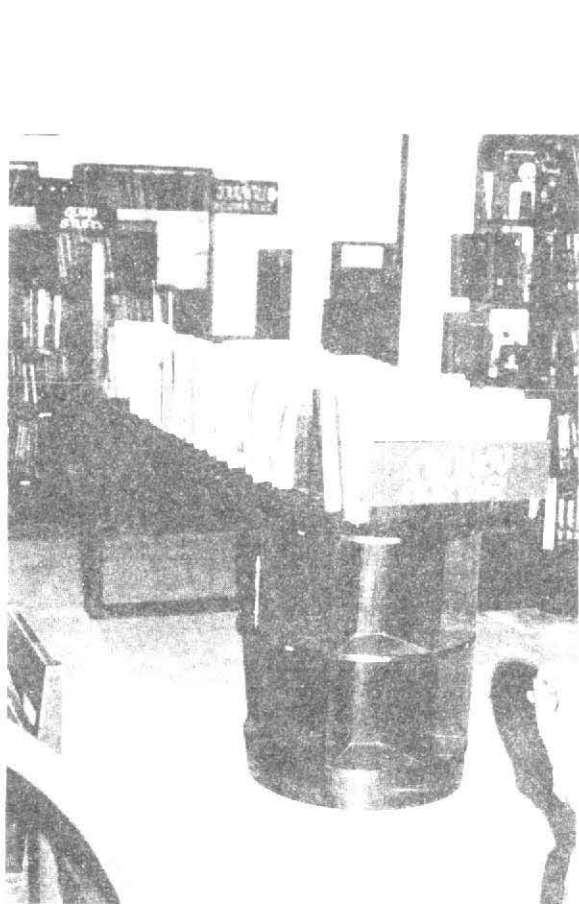

บางส่วนของศูนย์เอกสารอีสาน

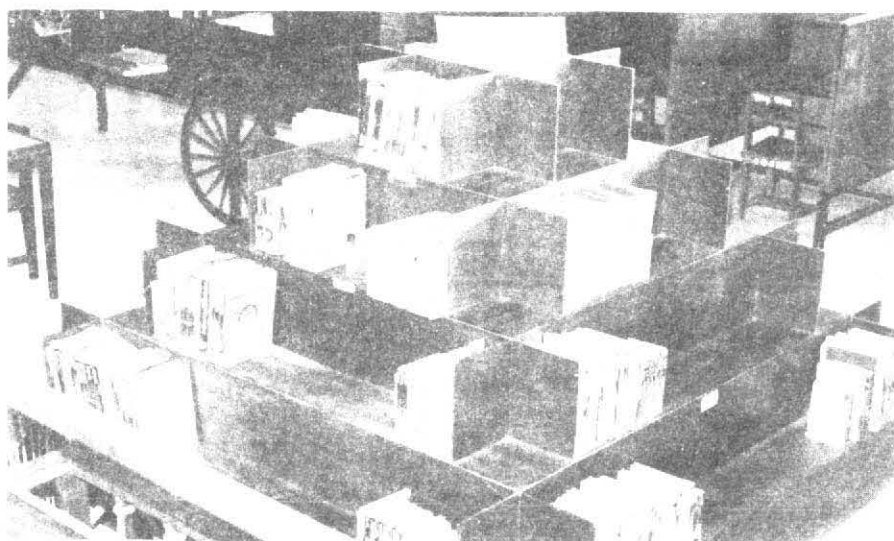

๓. เพื่อดำรงรักษาขนบธรรมเนียมประเพณีไว้ให้นุชนรุ่นหลังได้ศึกษาต่อไป
๔. เพื่อเป็นแหล่งข้อมูลที่เป็นประโยชน์ต่อนิสิต อาจารย์ นักวิจัย และประชาชนผู้สนใจศึกษาเรื่องราวความเป็นมาของอีสาน
๕. เพื่อเผยแพร่และแลกเปลี่ยนวัฒนธรรมอันดีงามของภาคอีสานกับสถาบันอื่น ๆ ทั้งในประเทศและต่างประเทศ
๖. เพื่อเป็นศูนย์กลางของการค้นคว้า วิจัยเกี่ยวกับภาคอีสาน

การดำเนินงาน

ศูนย์เอกสารอีสาน มีวัตถุประสงค์การศึกษาที่อยู่ในความรับผิดชอบของศูนย์ฯ ๑๐ ชนิด คือ

- | | |
|--------------|-----------------------------|
| ๑. หนังสือ | ๖. เทป |
| ๒. งานวิจัย | ๗. สไลด์ |
| ๓. บทความ | ๘. วิดีโอเทป |
| ๔. กฤตภาค | ๙. ไมโครฟิล์ม |
| ๕. ภาคนิพนธ์ | ๑๐. หุ่นจำลองและของตัวอย่าง |

๑. การจัดหา จากวัตถุประสงค์การศึกษาดังกล่าว ศูนย์เอกสารอีสานใช้วิธีจัดหาทุกรูปแบบเท่าที่โอกาส กำดั่งเงินและความสามารถของบุคลากรจะอำนวย นับตั้งแต่การเสาะหาจากท้องถิ่นซึ่งบางครั้งได้อาศัยนิสิตที่อยู่ในชุมชนนั้น ๆ เข้าสู่ชุมชนที่มีทั้งตัวบุคคลและสถานที่จริง มีการจัดประกวดเอกสารอีสานที่มีคุณค่าและหายาก การสำรวจหนังสือ บทความจากวารสาร และสิ่งพิมพ์อื่น ๆ ภายในสำนักวิทยบริการ และจากหอสมุดอื่น ๆ เพื่อให้ได้มาซึ่งข้อสนเทศที่ต้องการ นอกจากนี้ศูนย์เอกสารอีสานยังตระหนักว่า ข้อสนเทศอีสานศึกษาน่าจะมีอยู่ในสถาบันต่าง ๆ ทั่วไปจึงสำรวจและเก็บข้อสนเทศจากหอจดหมายเหตุ สยามสมาคม หอสมุดแห่งชาติ หอเอกสารประเทศไทย สถาบันวิทยบริการ จุฬาลงกรณ์มหาวิทยาลัย และแห่งอื่น ๆ ที่กำหนดอยู่ในโครงการ

ในปัจจุบันศูนย์เอกสารอีสาน สำนักวิทยบริการ มหาวิทยาลัยศรีนครินทรวิโรฒ มหาสารคามมีวัตถุประสงค์การศึกษาที่เป็นข้อสนเทศอีสานศึกษาไว้ให้ผู้สนใจได้ศึกษาค้นคว้าเป็นจำนวนมาก ดังแสดงในตารางต่อไปนี้

ที่	ประเภท	จำนวน	
๑.	หนังสือ	๑,๐๕๓	เล่ม
๒.	งานวิจัย	๖๒๕	เล่ม
๓.	บทความ	๓,๘๐๐	เรื่อง
๔.	กฤตภาค	๑,๑๘๓	เรื่อง
๕.	ภาคนิพนธ์	๕๗๔	เล่ม
๖.	ไฟล์ด	๑๓๕	เรื่อง
๗.	เทป	๕๑๐	ตลับ
๘.	วีดีโอเทป	๑๖๕	ม้วน
๙.	ไมโครฟิล์ม	๓๔	ม้วน
๑๐.	หุ่นจำลองและของตัวอย่าง	๔๖๗	ชิ้น

๒. ระบบการจัดเก็บและการค้นหาเอกสาร

๒.๑ หนังสือและงานวิจัย จัดเก็บเรียงตามเลขเรียกหนังสือ ซึ่งจัดหมู่ในระบบทศนิยมของดิวอี้ (Dewey Decimal Classification) พร้อมกับมีบัตรรายการไว้สำหรับค้นคว้าตามแบบห้องสมุดทั่ว ๆ ไป แต่เราเพิ่มอักษร ส ไว้เหนือเลขเรียกหนังสือภาษาไทย และอักษร S ไว้เหนือเลขเรียกหนังสือภาษาอังกฤษเพื่อแสดงว่าเป็นเอกสารอีสาน โดยหนังสือและงานวิจัยจะจัดเก็บแยกชั้นกัน

๒.๒ บทความ เป็นสำเนาบทความจากเอกสารสิ่งพิมพ์ต่าง ๆ จัดเก็บตามลำดับอักษรของหัวเรื่อง มีเครื่องมือช่วยค้นเป็นบัตรหัวเรื่อง ซึ่งนอกจากจะมีรายละเอียดทางบรรณานุกรมแล้ว ยังมีสาระสังเขปไว้สำหรับค้นคว้าอีกด้วย เอกสารทั้งหมดจัดเก็บในตู้ ๔ ชั้นซึ่งผู้ต้องการใช้ต้องให้เจ้าหน้าที่หยิบให้เป็นราย ๆ ไป

๒.๓ กฤตภาค จัดเก็บเรียงตามอักษรของหัวเรื่อง และมีบัตรสำหรับค้นเรื่องโดยละเอียด เอกสารทั้งหมดเก็บในตู้ ๔ ชั้นซึ่งให้บริการเหมือนบทความ

๒.๔ ภาคนิพนธ์ เป็นงานค้นคว้าของนิสิต จัดเก็บเรียงตามลำดับเลขทะเบียนของภาคนิพนธ์ มีบัตรรายการสำหรับค้นและมีสาระสังเขปสำหรับค้นเรื่องย่อของภาคนิพนธ์นั้น ๆ อีกด้วย

๒.๕ ไฟล์ดและเทป พวกหนึ่งเป็นส่วนประกอบของภาคนิพนธ์ ซึ่งเป็นงานค้นคว้าของนิสิต และอีกพวกหนึ่งจัดทำเป็นไฟล์ดและหรือเทปโดยเฉพาะ จัดเก็บเรียงตามลำดับเลขทะเบียนของวัสดุนั้น ๆ มีบัตรรายการสำหรับค้น



บางส่วนของศูนย์เอกสารอีสาน



๒.๖ วิดีโอเทปและไมโครฟิล์ม จัดเก็บเรียงตามลำดับเลขทะเบียนของวัสดุ และมีบัตรรายการสำหรับค้น สำหรับไมโครฟิล์มนั้นเป็นการถ่ายจากต้นฉบับตัวเขียนต่าง ๆ และจดหมายเหตุในยุครัตนโกสินทร์

๒.๗ หุ่นจำลองและของตัวอย่าง ศูนย์เอกสารอีสานไม่มีจุดมุ่งหมายในการเก็บสะสมวัสดุในลักษณะของพิพิธภัณฑ์แต่จะเก็บเฉพาะของจำลองหรือของจริงที่มีขนาดเล็ก ๆ โดยจัดทำเป็นพิเศษเพื่อให้ความรู้แก่ผู้ที่ได้เข้ามาใช้บริการที่ศูนย์ในเวลาสั้น ๆ ทั้งนี้เพื่อประหยัดเนื้อที่ในการเก็บ วัสดุประเภทนี้จึงเก็บเป็นหมวดหมู่ตามเนื้อเรื่อง มีป้ายแสดงให้เห็นขั้นตอนส่วนประกอบและประโยชน์ใช้สอยของวัสดุนั้น

โดยสรุปเกี่ยวกับระบบเก็บและระบบค้นก็คือ จะคำนึงถึงทุกระดับ นับตั้งแต่ผู้ที่มีความสนใจอย่างผิวเผินซึ่งต้องการชมเพื่อความเพลิดเพลิน หรือต้องการความเข้าใจและซาบซึ้งเป็นการส่วนตัวเรื่อยไปจนถึงผู้สนใจที่จะศึกษาและวิจัยในระดับสูง ทั้งนี้อาจเป็นชาวไทยหรือชาวต่างประเทศก็ได้

๓. การเผยแพร่และบริการ ขณะนี้ศูนย์เอกสารอีสานพยายามที่จะเผยแพร่บริการและเสนอข้อเสนอสืบค้นเกี่ยวกับอีสานออกไปให้กว้างขวาง แต่ยังมีข้อจำกัดในหลาย ๆ ประการ และข้อสำคัญคือ จำเป็นจะต้องใช้ทุนเป็นจำนวนมากเพื่อประมวลวิเคราะห์ และผลิตสื่อ ดังนั้นในปัจจุบันการให้บริการที่มีอยู่เป็นประจำคือ เปิดให้ผู้สนใจศึกษาค้นคว้าได้ตลอดเวลาทำการ มีผู้สนใจเข้าชมเป็นจำนวนมาก มาจากจังหวัดต่าง ๆ ในภาคอีสานและภาคอื่น ๆ รวมทั้งชาวต่างประเทศ ซึ่งเป็นความภาคภูมิใจของเราอย่างยิ่ง ในขณะนี้ศูนย์เอกสารอีสาน ได้ผลิตเอกสารออกเผยแพร่แล้ว ๓ เล่มคือ "อีสานวันนี้ : บรรณานุกรมภาคนิพนธ์ เล่ม ๑ และ เล่ม ๒" และ "บรรณานุกรมวัสดุไม่ตีพิมพ์ ศูนย์เอกสารอีสาน" และ "บรรณานุกรมงานวิจัยที่เกี่ยวข้องกับอีสาน เล่ม ๑ เล่ม ๒ และเล่ม ๓" ซึ่งเอกสารเหล่านี้เป็นประโยชน์แก่ผู้เข้าใช้อย่างมาก

ความร่วมมือกับหน่วยงานอื่น

ศูนย์เอกสารอีสาน เป็นสมาชิกของข่ายงานสนเทศไทยศึกษาร่วมกับแหล่งสนเทศต่าง ๆ ทั่วประเทศ โดยมีสถาบันไทยคดีศึกษา มหาวิทยาลัยธรรมศาสตร์เป็นผู้ประสานงานกลาง โดยแลกเปลี่ยนข้อมูลทางบรรณานุกรมของเอกสารที่เกี่ยวข้องกับประเทศไทย และทำหน้าที่เป็นแหล่งชี้แนะเอกสารดังกล่าวที่มีในแหล่งสนเทศอื่น ๆ ให้แก่นักวิจัยและผู้สนใจทั่วไป

การให้บริการ

จันทร์ พุธ	๘.๑๕ - ๒๐.๔๐ น.
อังคาร พฤหัสบดี ศุกร์	๘.๑๕ - ๑๖.๓๐ น.
เสาร์	๙.๔๕ - ๑๘.๓๐ น.
อาทิตย์	๙.๓๐ - ๑๒.๓๐ น.

ปิดวันนักขัตฤกษ์และวันหยุดราชการ

การติดต่อ

ศูนย์เอกสารอีสาน
 สำนักวิทยบริการ
 มหาวิทยาลัยศรีนครินทรวิโรฒ มหาสารคาม
 จ.มหาสารคาม ๔๔๐๐๑
 โทร. (๐๔๓) ๗๒๑-๗๖๕ หรือ
 (๐๔๓) ๗๑๑-๑๖๒

โครงการที่จะดำเนินการต่อไป

๑. พัฒนาศูนย์เอกสารอีสาน อันดับแรกก็คือ การพัฒนาศูนย์เอกสารอีสานให้มีขีดความสามารถสูงขึ้น จนสามารถให้บริการแก่ผู้สนใจได้ทุกระดับ นั่นคือศูนย์จะต้องทุ่มเททุกอย่างที่มี (น้อยอยู่แล้ว คงจะกล่าวในข้อปัญหาต่อไป) ให้กับทุกงาน นับตั้งแต่การค้นหา (เสาะหา) การจัดระบบเก็บและค้น ตลอดจนการเผยแพร่และบริการ เป้าหมายในระยะใกล้นี้ก็ คือ การจัดพิมพ์บรรณนิทัศน์ ออกวารสารเพื่อพิมพ์บทความ ตลอดจนจัดทำหนังสือเล่ม (ทั้งภาษาไทยและภาษาอังกฤษ) การเผยแพร่โครงหุ่น (Model) วิชาชีพในชุมชนและภูมิภาคอีสาน คือให้ทราบรายละเอียดเกี่ยวกับวิธีการดำเนินอาชีพของชาวอีสาน การขยายขอบเขตเพื่อเสาะหาข้อสนเทศ เช่น การเกษตรจากมหาวิทยาลัยเกษตรศาสตร์ สถาบันหรือศูนย์หน่วยเกษตรกรรมในภูมิภาค เช่น สำนักงานเกษตรภาคตะวันออกเฉียงเหนือ เป็นต้น

๒. พัฒนาโครงการเสริม ทั้งนี้เพื่อขยายขอบเขตและขีดความสามารถการให้บริการโดยเป้าหมายระยะใกล้ ได้แก่ การเร่งดำเนินการตามโครงการสวนสุขภาพและสนเทศพันธุ์ไม้อีสานมุ่งที่จะปลูกต้นไม้อันเป็นพืชประจำท้องถิ่นของชาวอีสาน พร้อมทั้งเก็บสะสมข้อสนเทศเกี่ยวกับพืชนั้นในทุก ๆ รูปแบบ ตลอดจนโครงการบริการวิชาชีพที่จะเก็บข้อสนเทศเกี่ยวกับอาชีพของชาวอีสานไว้เพื่อการเรียนรู้ ค้นคว้าศึกษาและวิจัย

๓. สร้างข่ายงานระหว่างแหล่งสนเทศอีสานศึกษา โครงการนี้หากมองผิวเผินแล้วน่าจะทำได้โดยง่าย เพราะเป็นเรื่องภายในภูมิภาค แต่เมื่อลงมือทำก็คาดว่าจะพบกับปัญหา และอุปสรรคมากมาย เพราะแหล่งสนเทศแต่ละแห่งต่างก็มีลักษณะ มีจุดมุ่งหมายเฉพาะของตนเอง แม้จะมีส่วนที่ร่วมกันหรือคล้ายคลึงกันคือ เก็บข้อสนเทศเพื่อเผยแพร่ แต่หลายแห่ง เริ่มงานด้วยแรงคล้อยส่วนตัว มุ่งที่จะเผยแพร่ข้อสนเทศเฉพาะขอบเขตที่ตนต้องการเท่านั้น ระบบในการเก็บและค้นก็มักจะจะเป็นไปตามสะดวก เมื่อบุคคลอื่นหรือหน่วยงานอื่นต้องการใช้ข้อสนเทศเหล่านั้นบ้างก็ต้องสอบถามจากตัวบุคคล ไม่ค่อยมีระบบระเบียบเป็นสากลที่สามารถใช้ร่วมกันได้ การสร้างข่ายงานร่วมมือดังกล่าวหมายความว่าความรวมทั้งแหล่งสนเทศอีสานศึกษา ภายในมหาวิทยาลัยเอง อันได้แก่ ศูนย์เอกสารอีสาน (สำนักวิทยบริการ และภาควิชาบรรณารักษศาสตร์) สถาบันวิจัยศิลปและวัฒนธรรมภาคตะวันออกเฉียงเหนือ ภาควิชาภาษาไทยและภาษาตะวันออก

ภาคศึกษาศาสตร์ ซึ่ง ๒ แห่งหลังนี้เป็นแหล่งข้อเสนอเทศในรูปการแสดงและการละเล่นด้วย นอกจากนี้ภาควิชาชีววิทยาและภาควิชาคหกรรมศาสตร์ (จากคณะวิทยาศาสตร์) ร่วมกับภาควิชาภูมิศาสตร์ ประวัติศาสตร์ (จากคณะสังคมศาสตร์) ที่จะร่วมดำเนินงาน ตามโครงการ พฤษศาสตร์อีสาน และภาควิชาจิตวิทยาและการแนะแนว (จากคณะศึกษาศาสตร์) ที่จะร่วมในโครงการบริการวิชาชีพอีสาน นอกเหนือจากนั้นยังมีนิติระดับปริญญาโทสาขาไทยคดีศึกษา ที่ศึกษาเจาะลึกลงไปในเรื่องราวของอีสาน ซึ่งนับว่าเป็นแกนนำในเรื่องศูนย์กลางแหล่งสนเทศ อีสานศึกษาอีกส่วนหนึ่ง

ส่วนแหล่งสนเทศอีสานศึกษา ภายนอกมหาวิทยาลัย ได้แก่ ศูนย์วัฒนธรรมที่มีประจำอยู่ทุกจังหวัด ศูนย์ศิลปวัฒนธรรมขอนแก่นของมหาวิทยาลัยขอนแก่น รวมทั้งแหล่งสนเทศส่วนบุคคลอีกหลายแห่ง ตัวอย่างเช่น แหล่งสะสมวัตถุโบราณ ณ วัดมหาชัย จังหวัดมหาสารคาม ซึ่งมีพระอริยวัตร เขมจารี ปริญญาการศึกษาคุณวุฒิบัณฑิตกิตติมศักดิ์ เป็นองค์รวบรวม

แนวในการสร้างข่ายงานร่วมมือระหว่างแหล่งสนเทศอีสานศึกษาดังกล่าว อาจกำหนดให้เด่นชัดได้ดังนี้

๓.๑ จัดทำทำเนียบนามแหล่งสนเทศอีสานศึกษา เพื่อเสนอชื่อหน่วยงาน สถานที่ตั้งชื่อบุคลากรผู้รับผิดชอบ และขอบเขตงานที่ทำให้ผู้สนใจได้ทราบ

๓.๒ แลกเปลี่ยนทะเบียนและรายละเอียดของข้อเสนอเทศที่แต่ละแห่งมีอยู่ ทั้งนี้ อาจเป็นบรรณานุกรม บรรณนิทัศน์ บัตรรายการ ฯลฯ พร้อมทั้งร่วมกันสร้างระบบเก็บและระบบค้นหาให้สามารถเข้าร่วมกันได้

๓.๓ จัดทำระเบียบบริการเพื่อเข้าร่วมกัน ทั้งนี้เพื่อให้ผู้สนใจสามารถใช้บริการได้ในทุกแหล่งสนเทศ

๓.๔ สร้างระบบสื่อสารและสร้างข่ายงานบริการให้เชื่อมโยงตรวจสอบได้ในระหว่างแหล่งสนเทศด้วยกัน ทั้งนี้เพื่อประหยัดเวลาและค่าใช้จ่ายของผู้ใช้

ปัญหาในการพัฒนาและดำเนินงาน

สำหรับแหล่งเทศที่เริ่มก่อตั้งดังเช่นศูนย์เอกสารอีสานหรือแหล่งเทศอื่น ๆ ดังกล่าวมาแล้วนั้น มักจะมีปัญหาเกี่ยวกับอุปสรรคในการพัฒนาและดำเนินงานอยู่มากมาย ปัญหาที่จะกล่าวต่อไปนี้มีมักเป็นเหตุและเป็นผลซึ่งกันและกัน จนยากที่จะกล่าวให้แน่นอนไปว่าควรจะแก้ปัญหาคือก่อน สรุปได้ดังนี้

๑. ขาดบุคลากรและขาดผู้ชำนาญการประจำแหล่งเทศ ปัจจุบันศูนย์เอกสารอีสานใช้บุคลากรของสำนักวิทยบริการ ซึ่งสำนักฯ เองก็ได้อาจารย์จากภาควิชาบรรณารักษศาสตร์ คณะมนุษยศาสตร์ วิทยาเขตมหาสารคาม มาช่วยดำเนินงาน ซึ่งอาจารย์ทั้งหมดจะต้องสอน วิจัย และดำเนินงานของศูนย์เอกสารอีสานไปพร้อม ๆ กัน

๒. ขาดเงินทุนดำเนินงาน การพัฒนาหน่วยงานและการสนับสนุนงานข้างเคียง

ของศูนย์เอกสารอีสานที่ผ่านมามีเงินสนับสนุนเพียงเล็กน้อย หรือมีเงินนั้นก็ต้องใช้เงินจากหน่วยงานอื่น ๆ ทั้งสิ้น การมีงบประมาณเป็นของตนเองย่อมเป็นผลดีต่อการดำเนินงานอย่างแน่นอน แต่จะได้งบประมาณจากที่ใดนั้นนับเป็นสิ่งยากยิ่ง

๓. ความเข้าใจในระบบงานมีอยู่ในวงแคบ ผู้ที่มีโอกาสเข้ามาศึกษาและคลุกคลีเป็นเวลานานเท่านั้นจึงจะเห็นคุณค่าของการมีแหล่งสนเทศอีสาน การให้การสนับสนุนโดยบุคลากรหรือหน่วยงานอื่นจึงมีขอบเขตไม่กว้างขวางดังต้องการ

๔. สถานที่ในการจัดเก็บข้อสนเทศเอกสารอีสาน ค่อนข้างเล็กและคับแคบ ซึ่งไม่เหมาะในการจัดเก็บ สถานที่และห้องที่จัดเก็บเอกสารเหล่านี้ควรจะมีอุณหภูมิคงที่ เพราะต้นฉบับจะได้คงทนถาวรยาวนาน ด้วยเหตุผลเช่นนี้ศูนย์เอกสารอีสานจึงสมควรจะเป็นห้องหนึ่งต่างหากที่มีอิสระในการจัดเก็บรวบรวม อุณหภูมิคงที่ และสามารถบริการทุกอย่างในตัว แต่ในสภาพปัจจุบันศูนย์เอกสารอีสานยังไม่มีห้องจัดเก็บเอกสารโดยเฉพาะ เพียงแต่ใช้มุมหนึ่งของห้องหนังสืออย่างอื่นเท่านั้น แต่คาดว่าคงจะได้บรรลุเป้าหมายตามวัตถุประสงค์ในอนาคตอันใกล้

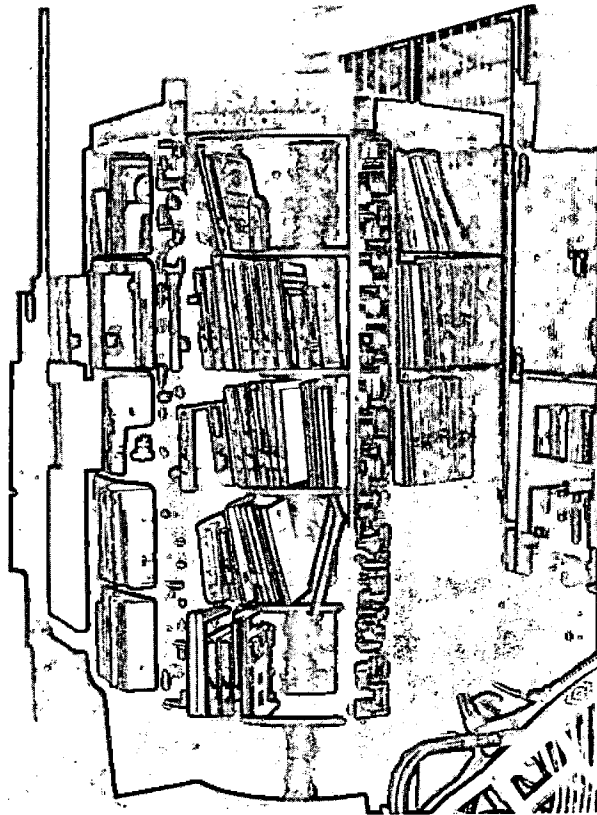

หมอลำ

สมพงษ์ บุตรโรจน์ *

ลำ เป็นศิลปะการร้อง การแสดงอย่างหนึ่งของภาคอีสาน เกิดจากการอ่านหนังสือผูก พุทธนิพนธ์คสังสอน เรื่องตลก ตลอดจนเรื่องชาดก เรื่องประวัติศาสตร์ วัฒนธรรมต่าง ๆ เวลา มีงานก็จะเชิญคนพูดเก่งมาพูด ซึ่งการพูดนี้จะพูดหรืออ่านกันในงานงิ้วกรรม (ออกลูก) งิ้วเหียนดี (งานศพ) จากนั้นก็พัฒนาการอ่าน คิดทำนองการแสดงท่าทางประกอบ โดยใช้หมอลำคนเดียว เป็นผู้พูด ผู้แสดง ซึ่งผู้พูดคนนี้จะพูดเป็นตัวแสดงทุกตัวที่เขาผูกเป็นเรื่องขึ้นโดยเปลี่ยนบุคลิก เสียงพูดให้เข้ากับตัวละครที่เขาพูดถึง

ลำมีหลายประเภท ได้แก่

๑. ลำผีฟ้า เป็นการลำรักษาโรค ซึ่งความเชื่อทางอีสาน เชื่อว่า คนที่ป่วยไข้เป็น เพราะผีมาเข้าสิง จะต้องทำพิธีรักษาโดยการลำไล่ผีออกจากตัวคนป่วย ซึ่งเป็นพิธีกรรมรักษาโรค ทางดนตรี ให้คนป่วยเกิดกำลังใจจนหายจากโรคได้ ถือว่าเป็นการใช้จิตวิทยาของชาวบ้าน ประกอบการรักษา

๒. ลำกลอน เป็นการลำใช้ทำนอง ลำให้คล้องจองหรือไม่คล้องจองก็ได้ แต่เป็น ทำนองลำ เคล้าคลอไปกับจังหวะเสียงแคน ผู้ลำกลอนจะกล่าวถึงประเพณีวัฒนธรรม นิทานพื้นบ้านสอนคติธรรมชาวบ้าน ประวัติศาสตร์ หรือเชิญชวนต่าง ๆ แต่ละเรื่องเรียกว่า กลอน ลำ กลอนยังแยกออกเป็นลำชนิดต่าง ๆ เช่น

๒.๑ ลำคู่ จะมีหมอลำชายหญิงมาลำเป็นเรื่อง ในงานประเพณีต่าง ๆ แล้ว แต่จะตกลงกันว่าจะลำเรื่องอะไร ถ้าหากเป็นการลำปะทะคารมกันระหว่างชายหญิงแล้ว จะเป็นลำที่สนุกมาก ผู้ฟังจะพอใจ โดยที่ผู้ฟังจะถือหางข้างผู้ลำ แล้วแต่ว่าผู้ฟังจะพอใจฝ่ายไหน ขณะที่หมอลำกำลังลำอยู่นั้น ผู้ฟังจะทำบ่วงถือเอาไว้ เพื่อให้รำลาคอยหมอลำที่ตอบคำถาม ของฝ่าย ตรงกันข้ามไม่ได้ จะปรากฏให้เห็นเสมอว่า หมอลำฝ่ายผู้ไม่ได้จะกระโดดลงเวทีหนีใน คินนั้น โดยไม่รับค่าจ้างลำ เพราะเกิดความละอาย เพราะในการลำจะมีการถามตอบประวัติ ความเป็นมาของประเพณีต่าง ๆ ส่วนมากจะเป็นเรื่องเกี่ยวกับพระพุทธศาสนา ความเชื่อ ถ้าไป ลำในงานกฐิน จะถามเกี่ยวกับผลบุญที่ได้รับจากทำบุญกฐิน ว่าได้ผลบุญอะไรบ้าง ถ้าลำในงาน ทำบุญบวชนาค ก็จะถามถึงผลบุญของการบวชว่า ได้มากน้อยเพียงไร นอกจากนั้น อาจจะถาม เกี่ยวกับบุญพระเวส (บุญมหาชาติ) ถามเกี่ยวกับนิทานประเพณีของไทย เกี่ยวกับประวัติศาสตร์ ภูมิศาสตร์ การเมืองและอื่น ๆ สิ่งเหล่านี้หมอลำกลอนจะต้องทันสมัย ฟังข่าวคราวเหตุการณ์ บ้านเมืองอยู่ตลอดเวลา จึงไม่เป็นเรื่องแปลกที่ชาวบ้านจะยกให้หมอลำเป็นผู้มีความรู้ มีเกียรติ เทียบเท่าครูสมัยก่อน ที่สามารถบอกสอน เล่าเรื่องเหตุการณ์ที่เกิดขึ้น รู้เรื่องหลักคำสอน

* อาจารย์โรงเรียนโพนทองพัฒนวิทยา อ.โพนทอง จ.ร้อยเอ็ด

ทางพระพุทธศาสนา เรื่องในชีวิตประจำวัน คำสอนต่าง ๆ ตลอดจน ขนบธรรมเนียม ประเพณี หมอลำจึงเทียบได้กับนักปราชญ์คนหนึ่ง

๒.๒ ลำซิ่งซู้ การลำซิ่งนี้จะต้องใช้ผู้ลำสามคน เป็นหญิงหนึ่ง ชายสอง โดยให้ หมอลำฝ่ายชายเป็นผู้ลำเกี่ยว ที่พูดถึงความดี ความสามารถ ความร่ำรวยของตัวเอง พยายามยกตัวเองให้เหนือคู่แข่งเข้าไว้ พยายามใช้ไหวพริบเพื่อให้สาวหมอลำมีความเห็น มีความคิดคล้ายตามตัวเอง การลำซิ่งนี้หมอลำชายต้องมีไหวพริบ ปฏิภาณดี สามารถแก้ปัญหาเฉพาะหน้าได้ทัน ท่วงที เวลาลำต้องลำคั้น ลำสาด (กลอนสด) ได้ คือ สามารถลำออกมาโดยไม่ต้องจำจากกลอนลำเลย การลำซิ่งซู้จะลำจนถึงรุ่งสว่าง เมื่อถึงตอนเช้าฝ่ายผู้หญิงจะตัดสินว่าคนใดคนหนึ่งที่มีวาทศิลป์เหนือคู่แข่ง เป็นผู้ชนะ หรืออาจจะไม่ตัดสินก็ได้ ถือว่าเสมอกัน

๒.๓ ลำส่อง คือลำคนเดียว อาจจะเป็นลำลาหรือลำพรรณนาถึงสิ่งต่าง ๆ ทำให้ผู้ฟังมองเห็นภาพพจน์คล้ายตามไปด้วย การลำส่องมักลำในเวลาจวนจะเลิกการแสดง ผู้ชมที่ฟังบางคนซาบซึ่งถึงกับร้องไห้ ตัวอย่างการลำส่องที่มีคนนิยมมากที่สุดในอดีต คือ "ลำส่องโขง" ของหมอลำคำปุ่น ซึ่งผู้ลำได้พรรณนาถึงแม่น้ำโขง ถึงผู้คน ถึงธรรมชาติภูมิประเทศในท้องถิ่นนั้น ว่ามีวิถีการดำเนินชีวิตคู่กับธรรมชาติอย่างไรบ้าง

๓. ลำหมู่ เป็นการลำหลายคนที่แสดงบทบาทตามท้องเรื่อง เนื่องจากมีคณะผู้ที่ลำประกอบกันหลายคน จึงเรียกว่า "หมอลำหมู่" ลำหมู่แยกออกเป็น

๓.๑ ลำเวียง เป็นการลำท่วงทำนองเอื้อนยาวเป็นช่วง ๆ ลำเรื่องนิทานของอีสานที่รู้จักกันดี เช่น แก้วหน้าม้า จำปาสีตัน คุณนางอ้าว ผาแดงนางไอ่ ฯลฯ ลำเวียงได้รับความนิยมมากในช่วงสามสิบปีก่อน การลำใช้ตัวดำเนินเรื่องตัวพ่อ ตัวแม่ นางเอก พระเอก ตัวผู้ร้าย และจะขาดไม่ได้คือ ตัวตลก เครื่องแต่งกายคล้ายกับลิเก คนจึงเรียกว่า "ลิเกลาว"

๓.๒ ลำเรื่องต่อกลอน เป็นหมอลำอีกประเภทหนึ่ง ซึ่งได้รับความนิยมอย่างสูง โดยการนำเอาคนตลกสอดเข้ามาเพิ่ม กับกลองทอม แคน ซอ และพิณ การลำประเภทนี้มีตัวเล่นตัวแสดงไม่มากนัก โดยจะหาตัวแสดงเด่น ๆ เล่นบทได้ดีเยี่ยมมาแสดง เวลาพูดจะใช้คำผญาตอบโต้ เกี้ยวพาราสี การลำจะให้ข้อคิด เป็นคติสอนใจ ซึ่งอาจจะนำมาจากเรื่องนิทานพื้นบ้านอีสานไปจนถึงชีวิตความเป็นอยู่ของคนปัจจุบัน เช่น ลำเรื่องต่อกลอนที่ได้รับความนิยมอย่างสูงเมื่อไม่กี่ปีมานี้ คือเรื่อง "หัวคำออกก่อน หัวค้อนนำหลัง" ของคณะหมอลำหงษ์ฟ้ามหาราช ซึ่งอยู่ที่จังหวัดอุบลราชธานี ผู้ประพันธ์เรื่องได้หยิบเอาหัวคำ คือ คนรุ่นใหม่หรือคนสมัยปัจจุบัน ที่ได้รับการศึกษาสูง โดยพ่อแม่ส่งให้ไปเรียนหนังสือในตัวเมือง มีความคล่อง ปราดเปรี้ยว เปรียบเทียบกับหัวค้อน คือคนหัวงอก ซึ่งนักปราชญ์หมายถึงคนหัวสมัยโบราณที่ไม่ทันสมัย ไม่ว่าจะเป็นการพูดจา การกระทำ เวลาเดินไปมาก็แก้งก้าง ซื่อ ๆ เชื้อ ๆ

ในเรื่องนี้ได้ชี้ให้ผู้ชมเห็นความแตกต่างระหว่างหัวคำคือหนุ่มสมัยใหม่ ที่พยายามรับเอาวัฒนธรรมเมืองจากเมืองหลวงหรือจากต่างประเทศเข้ามาในหมู่บ้าน จึงมีความนิยมเหนือหมอลำของใหม่เกินไป มีแต่ความหลงกลวง ไม่มีความจริงใจ เอาตัวรอด ตัวใครตัวมัน ไม่มีความ

เห็นอกเห็นใจเพื่อนบ้านและพี่น้องของตนเอง มีแต่ฉวยโอกาส เป็นคนมือยาวสาวได้สาวเอา ส่วนหัวค้อนถึงแม้จะซื้อเชือก แต่ก็เป็นคนมีคุณธรรม มีความเห็นอกเห็นใจเพื่อนบ้านในหมู่บ้าน การผูกเรื่อง การเดินเรื่อง ผู้ประพันธ์ได้พยายามให้ตัวพระสองตัวนี้ เชือกเนียนบทบาทกันอย่างเต็มที่ แต่ตอนสุดท้ายของเรื่อง ผู้ประพันธ์ก็จะชี้ให้เห็นว่า สมัยใหม่ที่เจริญอยู่ทุกวันนี้ เจริญแต่วัตถุ ในด้านของจิตใจและความมีน้ำใจสู้สมัยเก่าไม่ได้

การลำเวียงกับลำเรื่องต่อกลอน มีสำเนียงร้องหรือที่คนอีสานเรียกว่า "วาดลำ" ซึ่งแตกต่างกันออกไปตามท้องเรื่อง ที่มีคนนิยมกันมากในขณะนี้คือ ลำวาดอุบล วาดขอนแก่น วาดสารคาม และวาดกาฬสินธุ์ ซึ่งลำได้ทั้ง ๒ ทำนอง คือ ลำทางสั้น และลำทางยาว

๓.๓ ลำเพลิน เป็นการประยุกต์โดยอิทธิพลของเพลงลูกทุ่ง ที่กระตุ้นให้หมอลำเกิดการแสดงในรูปแบบใหม่ ที่เรียกว่า ลำเพลิน ซึ่งได้พัฒนาขึ้นโดยมีนักเต้นหนุ่มกระโปรงสั้น การเดินกลอนก็กระชับเร็ว จังหวะกลอนเดินก็เร็วใจ เครื่องดนตรีที่นำมาใช้มีแคน พิณ กลองซุด แซกโซโฟน ออร์แกน เบส กีตาร์ ซึ่งสามารถเล่นเพลงลูกทุ่ง ลูกกรุง เพลงสตริงได้ ก่อนจะลำนั้นทางคณะหมอลำเพลินแต่ละคณะจะต้องมีการเต้นโชว์ ประกอบการร้องเพลงลูกทุ่ง หางเครื่องที่เต้นโชว์จะเปลี่ยนชุดเต้นทุกเพลงที่ออกมาโชว์ ซึ่งได้รับความนิยมอย่างสูงจากผู้ชม หมอลำเพลินที่โด่งดังมากคือ คณะทองมี มาลัย ส่วนกลอนที่โด่งดังมาก คือ ชมรมแท็กซี และบักสองชาว

กลอนชมรมแท็กซี เป็นกลอนที่เจาะชีวิตของคนอีสานที่ออกจากบ้าน ห่างลูกเมียลงไปทำงานกรุงเทพฯ เพื่อจะหาเงินมาเลี้ยงครอบครัว ซึ่งสามารถสะกดคนขับแท็กซีชาวอีสานได้เป็นอย่างดี ท่วงทำนอง น้ำเสียงของผู้ลำก้องกังวานมีเสน่ห์ ประกอบกับดนตรีที่ใช้แซกโซโฟนเข้ามาช่วย ทำให้ผู้ฟังอยากลุกขึ้นฟ้อนประกอบ

ส่วนกลอนบักสองชาว ของทองมี มาลัย เป็นอีกกลอนหนึ่งที่ได้รับการนิยมนิยมอย่างสูงเช่นกัน ชาว คือ ยี่สิบ "สองชาว" คือ สี่สิบ ความหมายของกลอนนี้ คือ "เหล่าสี่สิบดึกกริ" เขาได้บรรยายถึงความทุกข์ยากความลำบากต่าง ๆ ที่ต้องลงมาทำงานกรุงเทพฯ แต่เมื่อคืนเหล่าสี่สิบดึกกริเข้าไปแล้ว จิตใจจะสบายใจหายทุกข์ กลอนบักสองชาวจึงได้รับความนิยมอย่างสูงจากพวกนักดื่ม เพราะไปเจาะชีวิตจริงของพวกเขา

การลำเพลินที่หมอลำนำเอาไปลำ และคนนิยมคู่มากอีกเรื่องหนึ่งคือ เรื่องขุนช้างขุนแผน เมื่อสมัยผู้เขียนเป็นเด็กได้ดูหมอลำเพลินหลายคณะที่ลำเรื่อง ขุนช้างขุนแผน แต่ละคณะมีการเล่นบทบาทเฉพาะคณะของตน การเดินกลอนก็ต่างกันไป

การลำเพลินที่ได้ปลุกวงการหมอลำให้โดดเด่นในสมัยแรก ๆ คือ กลอนสาวเชือกฝ้ายของบานเย็น รากแก่น ซึ่งกลอนนี้ได้ใช้คนตรีลูกทุ่งเข้ามาประยุกต์ผสมกับทำนองเพลงลูกทุ่ง อีกกลอนหนึ่งคือ กลอน "อีสานลำเพลิน" ของ อังคนางค์ คุณไชย ซึ่งประยุกต์นำคนตรีลูกทุ่งผสมกับหมอลำ โดยใช้ท่วงทำนองของลำสลับกับทำนองเพลงลูกทุ่ง ผสมผสานกลมกลืนกันอย่างเหมาะสม นับว่าเป็นการพัฒนาการลำให้เข้ากับยุคสมัย โดยนำเสียงพิณแคนเข้ามาผสมกับคนตรีสากล

กลอนลำที่สะท้อนชีวิตของชาวอีสานในปัจจุบันกลอนหนึ่ง คือ "กลอนน้ำตาเมียซาอู"
ตัวอย่างกลอนน้ำตาเมียซาอู (พิมพา พรศิริ) ได้แก่

คิดมาอุราข้าหนัก	ผัวรักไม่เคยส่งเงิน
รู้ข่าวปวคร้าวเหลือเกิน	เมื่อรู้ว่าเงินไม่มาถึงเมีย
พ่อแม่ผัวรับเต็มที	รับเงินจากพี่ที่ซาอูคิดอาระเบีย
ส่งไปให้ใช้กันนิ้วเนียด	ส่วนลูกเมียนั่งเสียน้ำตา
ก่อนไปใช้เงินเป็นฟอน	ที่นาคอนก็เป็นของภรรยา
เอาไปจ้างองค่าประกันนายหน้า	พอได้เห็นฟ้าแล้วทำท่าลืมเมีย
เสียใจเค้ ออกแพแตกถ่น	

พี่บ่นากถ่นถ่นถ่น ถ่นถ่นถ่น ให้เมียเศร้าเก่าหมอง
พ่อแม่ห้องห้องไล่เมียหนี ซังลูกเขยอปริยไ่หนีสู่แสงเช้า
แก็ไม่ตกก็คือหัวอกผู้เป็นเมีย
เรื่องใดเสียก็ว่าแต่เมียซาอู
สิ่งที่ดี ทำไม่ไม่มีใครรู้
เมียซาอูไซจะชั่วทุกคน
ที่เขาชั่วเนื่องผัวไม่กลับมา
คอยตั้งตาไม่เห็นผัวมาหาตน
ทราบภายหลังแทบคลั่งในกมล
ว่าผัวของตนมีเมียน้อยคอยรอ
ฮู้แล้วท้อ ฮู้แล้วท้อ แทบที่บ่ยังเหลือ
นี่คือหัวอกเมียแม่บ่มีไผฮู้...."

นับว่าเป็นกลอนสะท้อนชีวิตของคนอีสานอย่างแท้จริง นอกจากจะสะท้อนสภาพทางเศรษฐกิจแล้ว ยังสะท้อนถึงเหตุการณ์ในสังคมปัจจุบันด้วย

๓.๔ ลำเต้ย เป็นการลำชนิดหนึ่งที่ท่วงทำนองเร้าใจ ตื่นเต้นอยู่ตลอดเวลาการลำเต้ยมีหลายอย่าง เช่น เต้ยพม่า เต้ยโขง เต้ยหัวโนนตาล ฯลฯ

ได้มีการนำลำเต้ยมาประยุกต์เข้ากับเพลงลูกทุ่ง โดยใช้ท่วงทำนองของเต้ยผสมผสานกับเพลงและดนตรีแบบลูกทุ่ง ซึ่งเป็นที่นิยมของนักฟังเพลงเป็นอันมาก

เมื่อไม่นานมานี้ หนังสือพิมพ์ไทยรัฐได้เสนอข่าวเพลงที่มีคนนิยมมากที่สุด และการจำหน่ายเทปได้มากกว่าล้านฉบับ ซึ่งก็คือลำเต้ย "สาวจันทร์กั้งโกบ" ของพรศักดิ์ ส่องแสง การลำเต้ยของพรศักดิ์ ส่องแสงนี้ ใช้ดนตรีที่เร้าใจ โดยนำดนตรีสมัยใหม่เข้ามาประยุกต์ใช้ทำนองเต้ยผสมกับเพลงไทยลูกทุ่ง ท่วงทำนอง และน้ำเสียงของพรศักดิ์ แปลกแตกต่างจากคนอื่น

ประกอบกับการโฆษณาเทปในเชิงธุรกิจด้วยเงินเป็นล้าน ถ้าแต่ยสาวจันทร์กั๋งโกบจึงได้รับความสำเร็จอย่างสูง ตัวอย่างกลอนสาวจันทร์กั๋งโกบ (พรศักดิ์ ส่องแสง) มีดังนี้

ไม่อยากจะคิดสงสาร	ไม่อยากจะคิดสงสาร
มาเห็นสาวจันทร์นั้งซิม	มีแฟนแล้วเขาก็ลิม
เขายิมร่างกายสาวจันทร์เขยชม	หมดสิ้นความสาว ความรักของเราลอยลม
สาวจันทร์คร่ำครวญโศกตรม	เขาเบื้อเขาชมหนีไปไม่ลา
เขาเบื้อเขาชมหนีไปไม่ลา	
เมื่อยามเขาป่าหนีนั่น	โธ่นอสาวจันทร์เจ้ากั๋งโกบส่อง
ให้เขาลองจนหมดทุกท่า	ทุกท่า อ้อทุกท่า ทุกท่า
ให้เขาหย่อจ้งแม่นสม	หัวอกเจ้าตรม สมใจ้ายเต
หัวอกเจ้าเพสมใจ้าย	สมใจ้าย
พอใจหรือยังสาวจันทร์	
หรือฝันหาชายคนใหม่	
โหยหวนชวนให้สงสาร	
เผ้าบ้านท้องนับวันจะใหญ่	
ไผ่เห็นเขากะแห่งคึดซัง	
นอนนั้งเจ้ากะหมองหัวใจ	
กะจ้งว่าไผ่กันหล่า	สิขันอาสารับเป็นแฟนเก่า
สาวจันทร์เฮ้ยอ้ายนี่บ่อยากเว้า	อยากเว้า
อ้อยบ่อยากเว้าให้เขาเศร้าจนหม่นหมอง	
บ่อยากสำรองเพราะเธอคนเก่ง	
คงนอนร้องเพลงหัวใจซ้า (ซ้า ๒ ครั้ง)	

จากเนื้อร้อง สะท้อนให้เห็นถึง การกระแนะกระแหนหญิงชาวบ้าน ที่ไปหลงแสง สี ลิมบ้านนาไปรักหนุ่มเมืองกรุงจนถูกทอดทิ้ง มีท้องชวนเซกลับบ้านอย่างผิดหวัง ชาคคนเหลียวแล กลอนลำสะท้อนสังคมปัจจุบันทั่วไปอีกกลอนหนึ่ง ที่ได้รับความสนใจในปัจจุบันนี้ไม่ จะเดินทางไปไหนจะได้ยินเสียงลำกลอนนี้เสมอ ทั้งขณะโดยสารรถยนต์ หรือในภัตตาคาร ร้านอาหาร เมื่อเสียงลำกลอนนี้ขึ้นก็จะได้รับการปรบมืออย่างพอใจ นั่นก็คือกลอน "ตามใจแม่เถิดน้อง" ของเฉลิมพล มาลัยคำ ที่แต่งเองร้องเอง จนได้รับความนิยมเกินคาด

ผู้เขียนได้เดินทางไปจังหวัดศรีสะเกษเมื่อไม่นานมานี้ พอขึ้นรถบัสได้ยินเสียงลำกลอนนี้ในรถ เด็กกระเป๋ารถคนหนึ่งร้องตามอย่างมีความสุข สังเกตเห็นเด็กกระเป๋ารถคนอื่น ๆ ก็ร้องตามด้วย เมื่อถึงจังหวัดศรีสะเกษลงจากรถก็ได้ยินลำตามใจแม่เถิดน้องอีก ผู้เขียน

สนใจคิดว่าเป็นเสียงมาจากเครื่องขยายเสียง แต่พอเข้าไปใกล้ก็เห็นคนตาบอดคิดฝันและล่า
 ขอทานอยู่ จึงเข้าไปนั่งใกล้ ๆ คูลีลาการล่าของเขา อีกสักครู่หนึ่งมีเด็กหนุ่มสามคนเดินเข้ามา
 ให้เขาล่ากลอน ตามใจแม่เถิดน้องให้ฟัง เมื่อล่าจบเด็กหนุ่มยิ้มอย่างพอใจ รีบไปซื้อน้ำมาให้
 คนตาบอด พร้อมกับหยอดเงินลงขัน ผู้เขียนนั่งสังเกตอยู่ชั่วโหม่งกว่า ๆ คนตาบอดร้องกลอนลำ
 นี้ถึงสี่ครั้ง และเมื่อเวลาผู้เขียนไปจำหน่ายเทป คนหนุ่มจะถามหาลำซุดนี้ตลอดเวลา ซึ่งมี
 เนื้อร้องดังนี้

ตามใจแม่เจ้าเถิดหล้า	ผู้ฝันเลี้ยงเฮามา
ผู้ฝันพาน้องใหญ่	โหยคนทีฝันคาดไว้
เป็นเขยนั้นบ่แม่ชชาย	ความที่อายฮักน้อง
ก็อยู่อยู่นอเค็มใจ	แต่ก็หมกความหมาย
พ่อแม่นางฝันซังอาย	เหลือใจหลายแต่หล้า
พ่ออายเป็นชาวนา	คนหากินเข้าค่า
บ่มีแนวอวคไธ้เทียมท่านท่านผู้มีน้องสาวเอย	
เจ้าแต่งกับเขาเถิดน้อง	คู่ครองที่สมกัน
แม่ท่านคงหมายมั่น	อยากให้ลูกนั้นได้คนดี
พี่รู้อยู่แกลใจ	ว่าพี่ไม่คู่ควรน้องนาง ขอไปตามทาง
ชีวิตคนข้างถนน	สมกับแม่ น้องค่า
ว่าไธ้เศษเคนคน	คำนี้ก้องอยู่ทุกคน จนแล้วต้องเจียม
เตรียมเถิดหล้าวันวิวาท์กินคองของน้องรออยู่	
อ้ายสู้เขาบ่ได้ คนไพร่ต่ำสกุล	
โลกนี้วุ่นฝันอวดแข่งศักดิ์ศรี	
พี่นี้เป็นคนทุกข์คู่หงส์บ่มีที่ใด	
ไถ้มันไปลูกเอ๋ยอย่าสนมันเลยให้เสียเวลา ไธ้คนซีเหล่าเมายา	
อย่าให้มาขายคาบ้านเรา	
เศร้าสุดกรรมาน	เสียงคำประจานจากคุณนายเลียบแดง
ถูกค่าเหมือนดังคอยแกล้ง	พี่แผลงซ้ำในดวงใจ
ไปเถิดหล้าให้ตามใจแม่สาว	เอาหน้าให้แม่ฟังเถ้าแก่ฝันว่า
โตเจ้าอย่าลืมคอง ให้แม่ น้องหน้าใหญ่เท่าคองเพล	
กับเศรษฐีเงินถึง อย่าหวังหลังเกาะเคื้อ....น้อง	

เป็นกลอนลำสะท้อนถึงฐานะของชายหนุ่มที่ยากจน ไปหลงรักกับสาวที่มีฐานะดีกว่า
 ตนถูกกีดกันจากพ่อแม่ของหญิงสาว เพื่อให้ลูกสาวไปแต่งงานกับหนุ่มที่มีฐานะเท่าเทียมกัน

ดนตรีที่ใช้ประกอบการลำ

ดนตรีที่ใช้ประกอบจังหวะในการลำ คือ **แคน** ซึ่งมีคู่กันมานานแล้ว การเป่าแคน เรียกว่า ลาย เช่น มีลายใหญ่ ลายน้อย ลายสร้อย ลายสุคตะแนน ลายหยิกแม่ แม่ข้างกล่อมลูก ลายโป้ซ่าย ลายแมงมูกอมคอก ลายอ่านหนังสือใหญ่ ลายลมพัดพร้าว ลายหัวตกหมอน

ลายใหญ่เป็นทำนองช้า ๆ ทีมี ๆ ไม่มีลูกเล่นแพรวพราว เป็นลาย (เพลง) เศร้า ๆ ลายนี้ใช้เป็นเพลงเดี่ยว เป่าลำกลอนก็ได้

เสียงแคนที่เป่าเป็นเพื่อนเดินทางในเวลากลางคืน จะทำให้ผู้ฟังจำได้ว่า ใครเป็นผู้เป่า เพราะเสียงแคนที่เป่าจะบอกออกมา ซึ่งเสียงแคนนี้เป็นเสียงดนตรีกล่อมคนในยามศึกตามชนบทอีสานมานานแล้ว

เสียงแคนที่เป่าเป็นลาย จะทำให้คนซาบซึ้งไพเราะในเสียงแคน จนทำให้คนนอนฟังอยู่ถึงกับหัวตกหมอน ซึ่งเรียกแคนลายนี้ว่า ลายหัวตกหมอน

อีกลายหนึ่ง คือ ลายสาวหยิกแม่ เมื่อหนุ่มจะไป "เล่นสาว" (แอ้ว.แกว) เขาจะเป่าแคนไป พอไปถึงบ้านสาว หนุ่มออกจะโซคร้าย เพราะพ่อ-แม่สาวไม่ชอบหนุ่ม แม่ของสาวจึงพยายามหาทางกีดกันเพื่อไม่ให้หนุ่มได้พบกับลูกสาวของตน โดยจะพูดในทำนองว่า ลูกสาวไม่สบายหรือไม่กี่บอกว่านอนหลับแล้ว เมื่อหนุ่มได้ฟังก็เกิดความผิดหวังที่ความตั้งใจของตัวเองพังทลายลง เมื่อหนุ่มหันหลังกลับบ้าน เขาก็จะเป่าแคนทำนองกระชั้นระริกกระรี่ เพื่อให้สาวที่กำลังนอน อยู่ได้ยินเสียงแคนของเขาที่กำลังพรรณนาถึงความรักที่มีต่อสาว ด้วยทำนองเสียงแคนที่กระซิกกระซี้พิรีพิไรทำให้อารมณ์ของสาวไหวสะทอนอยากฟังใกล้ ๆ อยากเห็นคนเป่า แผลอหยิกแม่ของตัวเอง จึงเรียกลายนี้ว่า ลายสาวหยิกแม่ หมอแคนที่ดีที่สุดคนหนึ่งในภาคอีสานคือ หมอแคน ทองจันทร์ อยู่กับคณะหมอลำ ป.ฉลาดน้อย อยู่ในเมืองอุบลราชธานี

พิน เป็นคนตรีอีกชิ้นหนึ่งสำหรับดีด ดี (ดีด) ใส่หมอลำ พินที่นิยมกันมากในสมัยก่อน ทำจากไม้หมากมี (ต้นขนุน) ทำให้พินมีเสียงไพเราะ ส่วนตัวพินก็เบา พินสามารถดี (ดีด) เข้ากับหมอลำผสมกับหมอแคนได้อย่างดี ไม่ว่าจะเป่าจังหวะลำเพลินหรือจังหวะลำเต้ย หมอพินที่ดีได้ดีที่สุดในภาคอีสานคือ ทองใส ทัพนน อยู่กับคณะเพชรพินทอง ของนพดล ดวงพร

การพัฒนาเครื่องดนตรีเกี่ยวกับพินไม่ได้หยุดยั้ง ดังนั้นนพดล ดวงพร ได้ทดลองนำเครื่องขยายเสียงมาใช้ประกอบกับพิน ทำให้มีเสียงดังไพเราะเหมือนกับกีตาร์ และเป็นคนแรกที่ทำขึ้นในประเทศไทย

สำหรับหมอลำ ได้วิวัฒนาการไปจากการพูดการอ่านในหนังสือผูกโบราณ มาแสดงประกอบตามท้องเรื่องคนเดียวเป็นลำพื้นลำกลอน แล้วได้พัฒนาขึ้นเป็นหลายรูปแบบจนกลายมาเป็นหมอลำหมู่ ลำเพลิน ลำเดิน ลำประยุกต์ มาเป็น "หมอลำเพลง" หรือ "หมอลำลูกทุ่ง" โดยนำเอาทำนองเพลงลูกทุ่งยอดนิยมมาใส่ทำนองเข้าไป ยิ่งไปกว่านั้น การพัฒนาเรื่องลำ ยังนำเอาทำนองใหม่ ๆ เข้ามา เพื่อให้ผู้ฟังได้รับความแปลกใหม่ซึ่งหมอลำภาษาอังกฤษก็ได้บันทึก

เทป โดยอังคนางค์ คุณไชย เป็นผู้ขับร้อง มีเนื้อร้องเป็นภาษาอังกฤษล้วน ๆ และบางกลอนใช้ภาษาอีสาน ภาษาไทย ผสมกับภาษาอังกฤษ โดยใช้จังหวะดนตรีแนวใหม่ นำเอาเพลงยอดนิยมของ ผู้ล้ามาประยุกต์เข้า แต่ท่วงทำนองยังเป็นลำเค็ญ ลำเพลิน

ตัวอย่างกลอนลำภาษาอังกฤษ (รอน โพนทองแต่ง) ลำโดย อังคนางค์ คุณไชย มีดังนี้

The moon is in the sky
 But you can fly to the moon
 You know that the moon (๒)
 It's too far away,
 But you can go to see,
 If you want really (๒)
 You want to see the moon
 You can go in June,
 We will see the moon together,
 And after June
 We will come back to the world
 We will come back to the world

การใช้หมอลำเป็นสื่อเผยแพร่ความรู้

หมอลำ เป็นสื่อที่เผยแพร่บอกกล่าวให้ผู้ฟังได้เข้าใจเรื่องราวต่าง ๆ ของบ้านเมือง อาจพูดได้ว่าเป็นจุดเริ่มต้นอย่างหนึ่งของการศึกษานอกระบบในภาคอีสานตั้งแต่อดีต เนื่องจากหมอลำสามารถลำเผยแพร่ศิลปวัฒนธรรมสอดแทรกความรู้ใหม่ ๆ ให้เกิดความเข้าใจในสังคมปัจจุบัน โดยนำมาในรูปแบบของความบันเทิง นอกจากจะสนุกสนานในการฟังลำแล้ว ผู้ฟังยังได้ข้อคิดข้อเตือนใจ เมื่อกลับไปบ้านแล้วด้วย

ช่วงหนึ่ง ทางราชการได้ใช้หมอลำชักจูง ชี้นำให้ประชาชนได้เห็นความแตกต่างระหว่างลัทธิคอมมิวนิสต์กับประชาธิปไตย โดยชี้ให้เห็นว่า คอมมิวนิสต์คืออะไร มีผลเสียอย่างไร เพื่อให้ประชาชนเมื่อได้ฟังลำแล้ว เกิดความเข้าใจ นอกจากนั้นยังแต่งกลอนลำให้พวกที่หลงเข้าป่ากลับออกมาอยู่บ้านของตน ซึ่งกลอนลำนั้นนับว่าได้ผลทางจิตวิทยาสังคมเป็นอย่างมาก

เมื่อมีการเลือกตั้งผู้แทนราษฎร ก็ลำเผยแพร่ให้ประชาชนไปใช้สิทธิออกเสียงเลือกตั้งเป็นการลำเชิญในรูปแบบต่าง ๆ เพื่อให้ประชาชนไปลงคะแนนสรรหาคนดี เข้าไปในสภา

ส่วนตัวผู้สมัครเป็นผู้แทนในเขตภาคอีสาน ยังลงทุนจ้างนักแสดงกลอนลำ แต่งเชียร์ตัวเอง เพื่อให้ชนะในการเลือกตั้ง เมื่อแต่งเสร็จ ต้องวิ่งหาหมอลำไปอัดเทปเผยแพร่ตัวเองในวงหาเสียง ซึ่งได้ผลดีมากแล้ว หรือแม้แต่วัฒนคุณหมอลำเองยังไปลำหาเสียงจนได้เป็นผู้แทนมาแล้วก็

มีหลายคน

อีกกรณีหนึ่งรัฐบาลมีนโยบายต้องการลดจำนวนประชากรของประเทศ โดยการคุมกำเนิด เพื่อไม่ให้มีลูกมากเพราะจะทำให้ยากจน สื่อสารที่สำคัญอีกอย่างหนึ่งของการประชาสัมพันธ์ให้ประชาชนของภาคอีสานได้เข้าใจก็คือ แต่งกลอนล้อออกอากาศทางวิทยุ เพื่อให้ประชาชนได้รับความบันเทิง มีทั้งความรู้แทรกบทกวีขั้นที่ได้เนื้อหา ควบคู่กับการเฮฮาที่มีลูกมากอันเกิดจากความพลั้งเผลอของพ่อแม่ที่ไม่มีความรู้เรื่องการคุมกำเนิด มีการแทรกวีรกรรมกำเนิดเข้าไป เพื่อให้ประชาชนได้ปฏิบัติตาม เพราะการมีลูกมากนั้นนอกจากจะทำให้ตัวเองไม่พอกินแล้ว ยังจะทำให้เด็กทุกข์ยากลำบาก เดือดร้อนถึงทางราชการที่จะต้องช่วยเหลือด้วย จึงต้องให้ประชาชนมีลูกเพียงพอดี เพื่อความอยู่ดีกินดีของประชาชน

นอกจากนั้น หมอล่ำยังมีส่วนในการเชิญชวนชาวบ้านให้รู้ถึงผลร้ายของโรคภัยต่าง ๆ เช่นเมื่อมีโรคระบาด ทางราชการจะประกาศเตือนประชาชนให้ระวัง แต่ก็จะไม่ซึ่งเท่ากับหมอล่ำที่ล้อออกอากาศทางวิทยุ ที่สามารถอธิบายถึงโรคภัยไข้เจ็บต่าง ๆ ว่ามีผลร้ายอย่างไร หมอล่ำจะเตือนให้ประชาชนไปฉีดวัคซีน ซึ่งคนแก่คนเฒ่า หรือคนอายุตั้งแต่สามสิบปีขึ้นไป ยังนิยมฟังหมอล่ำกันอยู่ กลอนล้อแบบเชิญชวนนี้จึงได้ผลเป็นอย่างมาก

การล้อเชิญชวนต่าง ๆ เพื่อให้สอดคล้องกับทางราชการนั้น พ่อเสาร์ พงษ์ภาพ หรือหมอล่ำเสาร์ คนเมืองอุบลราชธานี เป็นบุคคลที่มีความสามารถในกลอนเหล่านี้มาก นอกจากจะแต่งกลอนเก่งแล้วยังเป็นหมอล่ำที่เก่งอีกคนหนึ่ง ซึ่งมีลูกศิษย์มาเรียนล่ำแล้วไปประกอบอาชีพ โค่งดั่งก็หลายคน

ในโครงการอีสานเขียว หมอล่ำก็เป็นอีกส่วนหนึ่งที่มีส่วนช่วยในการประชาสัมพันธ์อย่างมาก ทั้งในเรื่องโทษของการตัดต้นไม้ที่ทำให้อีสานแล้งอยู่ทุกวันนี้ และประโยชน์ของต้นไม้ซึ่งทำให้ประชาชนเข้าใจ แล้วเชิญชวนให้ประชาชนปลูกต้นไม้เพื่อลูกหลานของตนต่อไป

สิ่งที่รัฐบาลพยายามแก้มากอีกเรื่องหนึ่งก็คือ อาหารการกินของคนภาคอีสานที่นิยมกินเนื้อดิบ ปลาดิบ ปลาร้าดิบ ซึ่งอาหารดิบพวกนี้จะทำให้เป็นพยาธิใบไม้ในตับ เนื่องจากคนอีสานได้ชื่อว่าเป็นมะเร็งในตับมากที่สุดในโลก การใช้สื่อต่าง ๆ โหมโรงก็เพียงแต่บอกว่าอย่ากินของดิบนะ มันไม่ดี มันทำให้เป็นพยาธิ ซึ่งคนอีสานมักจะเชื่อว่าเป็นพยาธิแล้วเพียงกินยาถ่ายก็หายแล้วพยาธิจะออกหมด เนื่องจากไม่ได้แจกเอกสารไปอย่างทั่วถึงหรือเอกสารแจกไปคนก็ไม่นิยมอ่าน มีทางเดียวคือ แต่งกลอนล้อออกอากาศทางวิทยุกระจายเสียง เพื่อจะได้อธิบายถึงผลเสียของการกินของดิบ ว่ามีโทษมากมายขนาดไหน คนฟังกลอนล่ำแล้วจะเข้าใจได้ดีกว่าสื่อสารทางอื่น ๆ เพราะฉะนั้นการแต่งกลอนล้อเรื่องการกินของดิบประจวบประสานกัน จึงมีให้เห็นบ่อยทางหน้าหนังสือพิมพ์และทางวิทยุต่าง ๆ ในท้องถิ่นอีสาน

ในเรื่องการเกษตร หมอล่ำก็มีบทบาทด้วยเช่นกัน การเลี้ยงไก่บ้านในจังหวัดมหาสารคามได้มีการรณรงค์เพื่อให้ชาวบ้านเลี้ยงไก่โดยได้แต่งกลอนล้อวิธีเลี้ยงไก่ขึ้น แล้วให้หมอล่ำไล่เทปแจกแก่ชาวบ้านผู้สนใจ เมื่อผู้ฟังได้ฟังล่ำแล้วเขาได้รับความสนุกเพลิดเพลิน ในขณะที่

เดียวกันเขาก็ได้ความรู้วิธีการเลี้ยงไก่ด้วยว่าเขาจะปฏิบัติต่อไป จะนิตยอย่างไร และเมื่อใด
ในเรื่องคณิตศาสตร์หมอลำมีส่วนในสอนกฎต่าง ๆ ได้เป็นอย่างดี จะเห็นได้จาก
โรงเรียนหัวตะพาน จังหวัดอุบลราชธานี ได้แต่งกลอนลำเกี่ยวกับคณิตศาสตร์บันทึกเป็น
เทปจำหน่าย แก่โรงเรียนต่าง ๆ ด้วย

ด้านภาษาไทย อาจารย์ประสิทธิ์ ไชยกาล โรงเรียนปทุมพิทยาคม จังหวัด
อุบลราชธานีได้แต่งกลอนคำราชาศัพท์สอนแก่นักเรียนด้วย

ด้านภาษาอังกฤษ อาจารย์वासนา แห่งทอง โรงเรียนลือคำหาญ จังหวัด
อุบลราชธานีได้แต่งกลอนลำเรื่อง Tenses ต่าง ๆ ลำสอนนักเรียนด้วยเช่นกัน

ปัจจุบันและอนาคตของหมอลำ

ความนิยมฟังหมอลำในภาคอีสาน ผู้นิยมจริง ๆ ได้แก่ชาวบ้านทั่วไป ส่วนผู้มี
การศึกษาสูงและผู้ที่อยู่ในสังคมเมืองนั้น มีคนที่ชอบหมอลำน้อยกว่า ซึ่งมักจะมีการพูดอยู่เสมอ
ว่าคนที่นิยมหมอลำคือคนบ้านนอก มีรสนิยมต่ำ และกลอนลำจะออกมาให้เข้ากับความรู้สึก
ความชอบ ในสังคมของคนบ้านนอกเป็นส่วนมาก ซึ่งเป็นสังคมชาวบ้านทั่วไป โดยจะไม่กล่าวถึง
พวกในเมืองมากนัก

จะสังเกตได้ว่าคนที่นิยมหมอลำ มีความรู้สึกด้อยค่า มีปมด้อย หรือแม้แต่จะลำก็รู้สึก
อาย เคี้ยวนี้จะหาเด็กหนุ่มเด็กสาวเรียนลำจริง ๆ นั้นแทบไม่มีเลย เพราะความนิยมในสภาพ
เดิมของตนมีน้อยลง ต้องเปลี่ยนไปตามกาลสมัย

คนที่นิยมฟังหมอลำ ถ้าอยู่ในสังคมเมือง หมูข้าราชการ หรือนักเรียน เวลาเปิด
เพลงตามสถานีวิทยุ เมื่อเปิดไปพบหมอลำก็จะหมุนคลื่นหนีทันที หรือไม่ถ้าไปพบกลอนลำที่
ตัวเอง ชอบก็จะต้องหรีเสียดงเบา ๆ เพื่อฟังคนเดียวโดยพยายามไม่ให้คนอื่นได้ยิน เพราะ
รู้สึกอับอาย ที่ฟังหมอลำ

เสียงลำ เสียงแคน ที่ได้รับความนิยมอยู่อย่างมากในขณะนี้ ก็เพราะคนอีสานที่เป็น
ชาวบ้านมีการศึกษาน้อยมีเป็นจำนวนมาก ถึงแม้ว่าเพลงสตริง ๆ เพลงลูกกรุง ตามสมัยนิยม
กำลังเป็นที่นิยมของเด็กวัยรุ่น และพยายามซึมเข้าไปในกลุ่มวัยรุ่นที่ชอบหมอลำ แต่หมอลำก็ยัง
เป็นที่ชื่นชอบของวัยรุ่นชาวบ้านอยู่อย่างไม่เสื่อมคลาย เพราะหมอลำไม่ได้หยุดนิ่งอยู่กับที่ ได้
พยายามสรรหาสิ่งแปลก ๆ ใหม่ ๆ เข้ามาในการลำ เพื่อให้ได้รับความนิยมอยู่ตลอดเวลา
ซึ่งเนื้อหาท่วงทำนองเดิมก็ยังคงไว้ แต่ลีลาบางอย่างตลอดจนดนตรี ก็ต้องปรับปรุงให้ทันสมัย
นิยมเช่น แคน ก็นำเอาออร์แกนมาใช้แทน พิณก็นำเอาเบส กีตาร์ มาประยุกต์ใช้แทน และ
กลองชุดธรรมดาที่เปลี่ยนเป็นชุดไฟฟ้าราคาเป็นแสน เพื่อให้ได้รับความนิยมเพิ่มขึ้นนั่นเอง

ตัวบุคคล คือตัวหมอลำนั้น ก็เปลี่ยนจากหมอลำธรรมดาที่คนกำลังเสื่อมความนิยม
หันมาเป็นหมอลำเพลง หมอลำลูกทุ่ง เด็กหนุ่มสาวชาวอีสานมีความนิยมใฝ่ฝันอยากจะเป็น
หมอลำเพลงกันมากกว่าเพราะลำได้ง่ายกว่าลำกลอน และคนที่เป็หมอลำเพลิน หมอลำเพลง

และหมอลำลูกทุ่งนั้นหนุ่มสาวจะนิยมชมชอบมาก เพราะถือว่ามีหน้ามีตา และทำเงินได้มากกว่า ส่วนกลุ่มผู้สร้างหมอลำนั้น ก็พยายามเสาะแสวงหาเด็กหนุ่มเด็กสาวที่มีเสียงดี หน้าตาดี มาเข้าในวงการ เพื่อจะปั้นให้เด็กเหล่านี้ได้รับความนิยมในกลุ่มชาวบ้านภาคอีสาน

คนอีสานส่วนใหญ่ที่นิยมหมอลำคือ ชาวบ้านที่อยู่ตามชนบท หรือที่ไปทำงานใน กรุงเทพฯ และตามภาคต่าง ๆ หรือในต่างประเทศอีกหลายล้านคน เมื่อเขาคิดถึงบ้านก็จะฟังหมอลำจากเทป ทำให้เขามีความสุขที่ได้คิดถึงความหลังครั้งเมื่อเขาอยู่บ้าน และเนื่องจากคนอีสาน ชอบสนุก จะเสียเงินสำหรับซื้อความเพลิดเพลินจากการฟังลำเท่าไรก็ไม่เสียค่าเงิน

เดี๋ยวนี้หมอลำเข้าไปยึดครองความเป็นหนึ่งในวงการเทปเพลงลูกทุ่งมากขึ้น และอาจจะยึดครองความเป็นหนึ่งต่อไปเพราะได้พัฒนาตัวเองอยู่ตลอดเวลาโดยไม่ยอมให้ตัวเองอยู่กับที่หรือลำหลัง และยังจะอยู่ไปได้อีก แต่จะต้องไม่หยุดนิ่ง ต้องวิ่งไปตามสมัยนิยม และจะต้องรักษาสาระเค้าโครงเดิมเอาไว้ จึงจะยิ่งใหญ่และได้รับความนิยมในรูปแบบธุรกิจด้านเทปลำเพลงต่อไปได้อีกนานเท่านั้น



ดนตรีพื้นเมืองอีสาน *

"พระยาแสนหลวงให้ศรีคันธพะเทวดา ลาดลงมาบอกสอนคนทั้งหลายให้เข็ด ม้อง กลอง กรับ เจงเวง ปี่พาทย์ พิณ เพ็ยะ เพลง กลอน ได้สอนให้คนตรีทั้งมวล และเล่า บอก ส่วนครุอันขับพ้อนยอนนะสิ่งสว่างละเมงละมางทั้งมวลถ้วนแล้ว ก็จึงเมื่อเล่าเมื่อไหว้แก่พระ ยาแสนหลวงสู่ประการหันแล"

จากข้อความในหนังสือประชุมพงศาวดารของไทยภาคที่ ๑ เรื่องพงศาวดารลานช้าง ได้พูดถึงการดนตรีของคนอีสานไว้ดังข้อความข้างต้นนี้ แสดงให้เห็นว่าชาวอีสานนั้นมีวัฒนธรรม ด้านศิลปะการแสดงและการดนตรีมานานหลายพันปี ศิลปะดังกล่าวนี้ได้สืบทอดคดกมาถึงลูก หลานในปัจจุบันด้วย จนเราอาจกล่าวได้ว่า ภาคอีสานมีความร่ำรวยด้านศิลปะการดนตรีและ การพ้อนรำ อันแสดงวิถีชีวิตและเอกลักษณ์ประจำถิ่นอย่างไม่ซ้ำแบบใคร

เครื่องดนตรีอีสาน

ตามหลักฐานในพงศาวดารข้างต้น ถึงแม้จะเป็นเรื่องราวปรัมปราก็ตาม แต่ทำให้ เห็นแก่ความจริงว่า ชาวอีสานมีเครื่องดนตรีเล่นกันแล้ว แต่เครื่องดนตรีที่เล่นกันโดยทั่วไป ใน ปัจจุบันเป็น แคน พิณ ซอ โปงลาง และเครื่องกำกับจังหวะได้แก่ ฉิ่ง ฉาบ กรับ โหม่ง ต่อ ไปนี้จะกล่าวถึงเครื่องดนตรีแต่ละชนิดดังนี้

แคน

ในบรรดาเครื่องดนตรีทั้งหลายของอีสาน แคนเป็นเครื่องดนตรีที่สำคัญโดยชาวอีสาน ถือว่า แคนเป็นดนตรีประจำครอบครัว ประจำชีวิต และเป็นดนตรีที่เก่าแก่มาแต่โบราณ แคน ของคนไทยอีสานเป็นต้นแบบดนตรีจีนชนิดหนึ่งเรียกว่า "เซ็ง" และเซ็งเป็นต้นแบบของออร์แกน ซึ่งเป็นเครื่องดนตรีของยุโรปอีกทอดหนึ่ง ชื่อของแคนเรียกตามเสียงที่เป่าซึ่งจะออกมาทำนอง "แคน แล่น แคน แล่น แคน แล่น แคน" แม้ว่าแคนจะเป็นดนตรีท้องถิ่น แต่สามารถ เทียบเสียงได้ครบตามระบบเสียงดนตรีสากล คือมีครบ ๗ ระดับเสียง (Pitch)

วิธีเป่าแคน

แคนเป็นดนตรีประเภทเป่าที่มีลิ้น (Woodwind Instrument หรือ Reed)

ลักษณะของแคน

แคนประกอบด้วยไม้กู่แคนหรือลูกแคน เต้าแคน ชันนะรงหรือซี่สอด (ดังรูป)

* ตัดตอนมาจาก รายงานผลโครงการทะนุบำรุงศิลปวัฒนธรรม เรื่องโครงการ ทะนุบำรุงศิลปะการแสดงภาคอีสาน โดยวิภา วิสเพ็ญ และคณะ

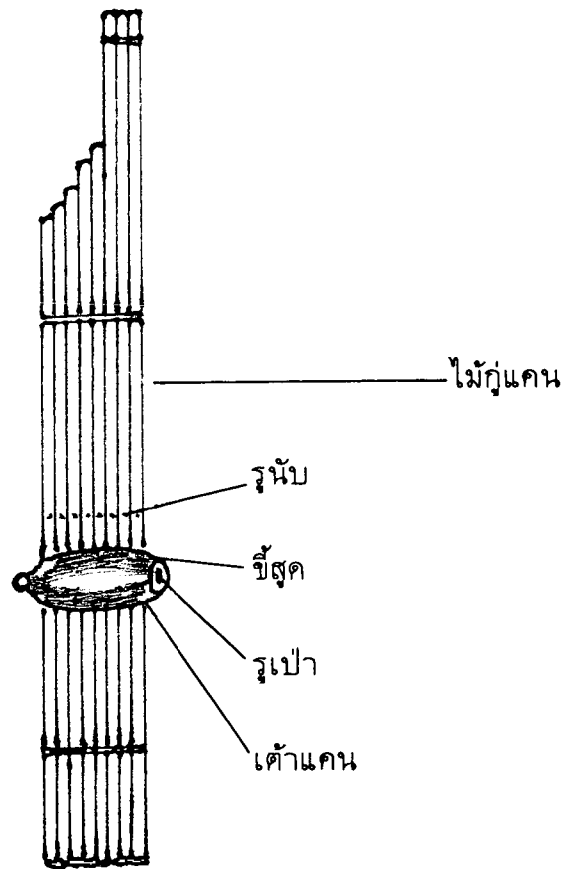

ไม้กู่แคน

ทำจากไม้ซางซึ่งเป็นพืชตระกูลไม้ไผ่ลำเล็ก ๆ มีปล้องยาว โดยเลือกเอาลำขนาดหัวแม่มือเป็นขนาดโตที่สุด แต่ส่วนใหญ่ใช้ขนาดนิ้วชี้หรือนิ้วนาง นำมาฉนไฟแล้วตัดให้ตรง ตัดให้มีความยาวตามขนาดของแคน ซึ่งจะยาวตั้งแต่ ๘๐ เซนติเมตร จนถึง ๓ เมตร โดยทะลุข้อออกเพื่อให้ลมผ่าน ฟังลิ้นทองเหลืองหรือลิ้นเงินห่างจากปลายข้างบนประมาณ ๕๐-๖๐ เซนติเมตร โดยบริเวณนั้นจะบากเป็นช่องสี่เหลี่ยม ๒ ช่อง จะห่างหรือใกล้กันตามลักษณะของระดับเสียง ตรงกลางของไม้กู่แคนจะเจาะรูกลมเล็ก ๆ ลำละ ๑ รู เพื่อใช้นิ้วปิดเปิดเวลาบรรเลงเรียกว่า รูหนีบ ส่วนรูที่ปากจะอยู่ด้านในเมื่อประกอบเป็นแคนแล้วจะมองไม่เห็น

เต้าแคน

ทำด้วยไม้เนื้อแข็ง มีไว้เพื่อประกบลูกแคนทุกลูกเข้าด้วยกัน และหุ้มลิ้นลูกแคนไว้ เต้าแคนจะเจาะรูกลมเส้นผ่าศูนย์กลางประมาณ ๑ เซนติเมตร ที่หัวเต้า เพื่อใช้ปากเป่าให้ลมผ่านเข้าไปข้างใน แล้วผ่านลิ้นแคนทุกลิ้นภายในเต้า

ชั้นนระหรือซี่สุด

เป็นซี่ผึงเหนียวสีดำ ได้จากรังของแมลงชนิดหนึ่งตัวเล็กกว่าผึง รังผึงชนิดนี้มีน้ำหวานน้อย ให้ประโยชน์ในการทำแคนมาก ซี่สุดนี้เหนียวแต่ไม่ติดมือและไม่แห้งกรอบ ซี่สุดใช้ผึงที่ช่องว่างระหว่างลูกแคนและเต้าแคน เพื่อไม่ให้ลมที่ผ่านเข้าทางปากเป่าเร็วไหลออกจากเต้าไปที่อื่นนอกจากผ่านเข้าไปในลิ้นแคนเท่านั้น

ประเภทของแคน

แคนแบ่งเป็นประเภทตามจำนวนไม้กู่แคนได้ดังนี้

๑. แคนหก

เป็นแคนที่ทำด้วยไม้กู่แคน ๓ คู่ รวมเป็น ๖ ลำ แคนประเภทนี้มีขนาดสั้น มีเสียงไม่ครบ จึงไม่นิยมเป่าเพราะมีเสียง ๕ เสียงเท่านั้น ส่วนมากเป็นแคนสำหรับเด็กเล่น

๒. แคนเจ็ด

ทำด้วยไม้กู่แคน ๗ คู่ รวมทั้งหมด ๑๔ ลำ มีความยาวตั้งแต่ประมาณ ๑ เมตร ถึง ๓ เมตร แคนยาวมีระดับเสียงต่ำกว่าแคนสั้นเพราะสามารถเจาะรูบังคับเสียงให้ห่างจากลิ้นแคนได้มาก แคนเจ็ดมีเสียงครบทุกเสียงคือ โด เร มี ฟา ซอล ลา ที โดยมีเสียงต่ำสูงคู่กัน ๗ คู่ จึงสามารถบรรเลงได้ทั้งเพลงแคนแบบอีสาน เพลงไทยเดิม เพลงไทยสากล เพลงลูกทุ่ง แต่ปัจจุบันแคนเจ็ดไม่ค่อยมีจำหน่ายเพราะผู้ซื้อนิยมใช้แคนแปดมากกว่า เพราะแคนแปดมีเสียงประสานเพิ่มขึ้นอีก ๒ เสียง

๓. แคนแปด

ประกอบด้วยไม้กู่แคน ๘ คู่ รวม ๑๖ ลำ การวางระดับเสียงตั้งแต่คู่ที่ ๑ ถึงคู่ที่ ๗ เหมือนกับแคนเจ็ดทุกประการ คู่ที่ ๘ เพิ่มขึ้นมาเป็นระดับเสียงสูง ซึ่งเป็นคู่แปดของเสียง บางเสียงที่มีอยู่แล้วในแคนเจ็ด การเพิ่มคู่ที่แปดนี้มีเพื่อใช้เสียงคู่นี้เป็นเสียงประสานในการบรรเลงเพลงพื้นเมือง

๔. แคนเก้า

เป็นแคนขนาดใหญ่ประกอบด้วยไม้กู่แคน ๙ คู่ รวม ๑๘ ลำ เป็นแคนที่มีความถี่หรือเสียงใหญ่ ใช้สำหรับเป่าประสานเสียงกับการลำเท่านั้น จะใช้เป็นแคนวงไม่ได้ เนื่องจากหนักและใช้ลมเป่ามาก ปัจจุบันไม่นิยมเป่ากัน ต้องสั่งเป็นพิเศษเพราะไม่มีจำหน่าย

วิธีเป่าแคน

วรรณคดีอีสานเรื่อง "ท้าวกำกาคำ" ได้พรรณนาถึงอำนาจความไพเราะของเสียงแคนไว้ว่า

ท้าวก็เป่าจ้อยจ้อย
จนว่าฝูงคนเฒ่า
จนว่าสาวแม่ฮ้าง

คือเสียงเสพเมืองสวรรค์
เหงานอนนายสว่าง
คะเน็งโธ้อ่าวผิว

ฝูงพ่อฮ้าง
เหลือทนทุกข์
เป็นที่อัศจรรย์แท้
ไผ่ได้ฟังม้วนแมน
ฝูงกินข้าว
ผู้อาบน้ำ

คิดข้าคะนิงเมีย
ผู้เคียวนอนแล้ง
เสียงแคนท้าวกำ
ใจส้างว่างเว
คาคอค้างอยู่
ปะผ้าแล่นมา

อานภาพของแคนจะเกิดขึ้นเช่นนี้ได้อยู่ที่ความชำนาญในการเป่า และการเลือกท่วงทำนองลายแคนมาเป่า การเป่าแคนอาศัยเทคนิค ๒ ประการคือ

๑. การผ่านลมไปยังลิ้นแคน แคนจะมีเสียงต่อเมื่อมีลมผ่านเข้าออกที่ลิ้น ผู้เป่าแคนจะต้องใช้ลมเป่าเข้าและดูดลมออกตรงรูที่เต้าแคน การเป่าและดูดจะต้องสม่ำเสมอ เพื่อให้แคนมีเสียงดังและมีเสียงต่อเนื่องกันสม่ำเสมอ กรณีที่ต้องการให้เสียงสั้น ๆ และเร็วจะต้องใช้ลิ้นช่วยคัดลมให้ขาดเป็นห่วง ๆ ผู้เป่าที่ชำนาญสามารถเป่าแคนด้วยการหายใจเข้าออกทางปากแทนการใช้จมูกขณะที่บรรเลง

๒. การใช้นิ้วปิดรูบังคับเสียง รูบังคับเสียงจะอยู่เหนือเต้าแคนขึ้นไปประมาณ ๖-๗ เซนติเมตรลูกแคนละ ๑ รู เมื่อลมผ่านเข้าออกที่ลิ้นแคนตามข้อ ๑ แคนจะยังไม่เกิดเสียง เมื่อใช้นิ้วปิดรูจึงจะเกิดเสียง ถ้าปิดทั้งสิบสี่รูพร้อมกัน ลูกแคนก็จะดังขึ้นพร้อมกันทั้งสิบสี่ลูก

การใช้นิ้วปิดรูขณะบรรเลงเป็นสิ่งที่ค่อนข้างสับสน เพราะการจัดตำแหน่งเสียงไม่ได้เรียงลำดับเป็น โด เร มี ฟา ซอล ลา ที โด เหมือนเครื่องดนตรีบางชนิด หรือดนตรีสากล ทั้งนี้เพราะแคนเป็นของที่มีมาแต่โบราณ การจัดเรียงเสียงได้ทำสลับทอดกันมาและจำกันมาเรื่อย ๆ การจัดเรียงเสียงของแคนมีลักษณะดังนี้

	มือซ้าย	มือขวา
คู่ที่ ๘	ซอล	ลา
คู่ที่ ๗	ฟา	มี
คู่ที่ ๖	ซอล	เร
คู่ที่ ๕	ฟา	ที
คู่ที่ ๔	มี	ลา
คู่ที่ ๓	เร	ซอล
คู่ที่ ๒	ที	โด
คู่ที่ ๑	โด	ลา

รูเป่า

ความยากของการเป่าแคนอยู่ที่การจดจำตำแหน่งเสียงของลูกแคน และจับคู่เสียงเดียวกันให้ถูกต้องนี้เอง ผู้หัดเป่าต้องจดจำตำแหน่งเสียงของลูกแคนให้ได้แม่นยำเสียก่อน โดยใช้ นิ้วหัวแม่มือซ้ายและขวาปิดคู่ที่ ๑ นิ้วชี้ปิดคู่ที่ ๒, ๓ นิ้วกลางปิดคู่ที่ ๔, ๕ นิ้วนางปิดคู่ที่ ๖, ๗ นิ้วก้อยใช้ปิดคู่ที่ ๘ นิ้วมือที่ใช้ปิดรูบังคับเสียงนี้จะต้องรับผิชอบสองรูที่อยู่ติดกัน จะก้าวก่ายหน้าที่กันไม่ได้ นอกจากจะเป็นการบรรเลงเพลงพื้นเมืองหรือลายต่าง ๆ

การเป่าแคนโดยปรกติใช้เสียงครึ่งละสองเสียง คือเสียงสูงกับเสียงต่ำคู่กัน เช่นใช้เสียง โดสูงพร้อมกับเสียงโดต่ำ ฉะนั้นจะต้องปิดรูระดับเสียงละ ๒ รู ผู้ฝึกหัดเป่าจึงจำเป็นต้องฝึกการใช้นิ้วตามแผนภูมิที่กำหนดจนเกิดความชำนาญ ในการไล่เสียงขึ้นลงคือ โด เร มี ฟา ซอล ลา ที โด หรือ โด ที ลา ซอล ฟา มี เร โด จนกระทั่งสามารถเป่าโน้ตต่าง ๆ โดยไม่ต้องเรียงลำดับอย่างรวดเร็วเช่น มี ซอล ที เร ฟา โด ฯลฯ แล้วจึงฝึกหัดบรรเลงเป็นเพลงในขั้นต่อไป

ลักษณะพิเศษของแคน

แคนเป็นคนตรีที่ชาวบ้านสร้างขึ้นด้วยมือไม่ใช้วิทยาศาสตร์เข้าช่วย แคนจึงมีจุดอ่อนและลักษณะพิเศษหลายประการคือ

๑. แคนมีความบอบบางและชำรุดง่าย เพราะไม้กู่แคนมีลักษณะกลวงบาง แดงง่าย ถ้าไม้กู่แคนถูกแดดตากแดดหรือเข้าไประบายน้ำ แคนกู่แคนนั้นจะไม่มีเสียงดังอีกต่อไป นอกจากนี้ลิ้นแคนมีลักษณะบอบบาง ถ้าใช้ไปนาน ๆ ลิ้นของแคนจะผุหรือขึ้น หรือลงไปจากตำแหน่งเดิมทำให้เกิดเสียงเมื่อลมผ่านโดยที่ไม่ปิดรู เรียกว่า "แคนนอง"

๒. เสียงชั้นที่หนึ่งหรือเสียงโดของแคนไม่เท่ากัน ขึ้นอยู่กับช่างแต่ละคน ดังนั้นแคนที่ซื้อตามท้องตลาดจะมีระดับเสียงไม่เท่ากัน นำมาเล่นรวมวงกันไม่ได้ ถ้าต้องการรวมวงต้องสั่งทำพิเศษให้มีเสียงตรงกัน

๓. ระดับเสียงของแคน บางครั้งจะเพี้ยนไปมากบ้างน้อยบ้าง ตามความชำนาญของช่าง เพราะช่างไม่มีเครื่องเทียบเสียงมาตรฐานสากล

เพลงแคน

ชาวอีสานนิยมเป่าแคนทั้งเป่าเดี่ยวและเป่าประสานเสียงกับหมอลำ ผู้ที่เป่าแคนเก่ง ๆ เราเรียกว่าหมอแคน ท่วงทำนองที่เป่าเรียกว่า ลาย ลายแคนโดยทั่วไปเมื่อฟังทำนองแล้วจะมีเพียง ๒ ลายเท่านั้นคือ

ลายกลุ่มที่ ๑ ได้แก่ ลายสุตสะแนน

ลายไปซ้าย

ลายส้อย

ลายแมลงภู่ตอมดอก

ลายเหล่านี้มีท่วงทำนองเดียวกันแต่ต่างบันไดเสียงกันคือมีเสียงคนละระดับ

ลายกลุ่มที่ ๒ ได้แก่ ลายน้อยและลายใหญ่
ซึ่งแต่ละลายมีรายละเอียดดังนี้

ลายกลุ่มที่ ๑

- ลายสุดสะแนน ลายโป้ซ่าย ลายส้อย ลายแมลงภู่ตอมคอกนี้ใช้ประกอบการลำทางสั้น
- ลายสุดสะแนน จะมีเสียงระดับต่ำ ลายนี้อาจให้ความหมายได้ว่า สายสัมพันธ์ ที่มีมาแต่ชาติปางก่อน เป็นลายที่มีจังหวะเร็ว ทำนองโลดแล่น รักรระทึกใจ สนุกสนานร่าเริง
 - ลายโป้ซ่าย มีระดับเสียงสูงกว่าลายสุดสะแนน ๔ เสียง เป็นเพลงที่มีจังหวะค่อนข้างเร็ว แสดงอารมณ์โศกครวญ รำพึงรำพัน ที่เรียกว่าโป้ซ่ายเพราะใช้นิ้วหัวแม่มือซ่ายเป็นนิ้วนับบอย ๆ
 - ลายแมลงภู่ตอมคอก เหมือนลายโป้ซ่าย แต่เสริมเสียงทุ้มดิ่งหึ่ง ๆ เหมือนแมลงภู่กำลังบินตอมคอกไม้เข้ามา บางตอนก็เติมเสียงแหลมบางตอนก็มีทั้งทุ้มทั้งแหลมฟังราวกับได้ยินเสียงแมลงภู่บินมาเป็นฝูง ๆ
 - ลายส้อย เป็นลายที่มีท่วงทำนองจังหวะเร็ว แสดงอารมณ์โศกขยี้ใจ ฟังแล้วทำให้คิดถึงความหลัง เป็นลายที่ผู้เป่าแคนจะตกแต่งลูกเล่นเข้ามามาก เรียกว่ามีสร้อยมาก

ลายกลุ่มที่ ๒

ลายน้อยและลายใหญ่ จะมีท่วงทำนองเดียวกันแต่คนละระดับเสียงคือ ลายน้อยจะมีเสียงสูง ลายใหญ่จะมีเสียงทุ้ม

- ลายใหญ่มีชื่อเรียกต่างกันหลายชื่อ โดยเรียกตามความมุ่งหมายของการใช้ เช่น ถ้าเป่าเดี่ยวตอนดึก ๆ จะมีเสียงโศกสะอื้นวังเวง ชวนให้คนที่กำลังอยู่ในที่นอนเคลิบเคลิ้มจนหัวตกหมอน เลยเรียกว่า ลายหัวตกหมอน
ถ้าเป่าคลอลำทางยาว ซึ่งเป็นลำที่ช้าเศร้า ๆ ลำทางยาวเรียกหลายชื่อคือ ลำยาว ลำส่อง ลำส่องของ ลำลา ลำอ่านหนังสือใหญ่ เลยเรียกลายแคนที่ประกอบลำทางยาวว่า ลายยาว ลายส่อง ลายส่องของ เป็นต้น
- ลายใหญ่นี้ถ้าเป่าเวลาตึกสงัด เช่นเป่าตอนที่ชายหนุ่มอำลาจากบ้านสาวคนรักและเดินมาระหว่างทาง ลายนี้ให้อารมณ์เศร้าโศก เสียใจ อาลัยอาวรณ์อย่างที่สุด ลายใหญ่นี้จะอยู่ในบันไดเสียงเอไมเนอร์ (A Minor)
- ลายน้อยมีชื่อเรียกต่างกันหลายชื่อ บางทีเรียกลายแม่ข้างกล่อมลูก ลายอ่านหนังสือ น้อยก็มี ลายน้อยนี้จะมีท่วงทำนองเดียวกับลายใหญ่ แต่มีระดับเสียงสูงกว่า

เป็นลายที่อยู่ในบันไดเสียงดีไมเนอร์ (D Minor) มีเสียงแหลมสูง ชาวอีสาน เรียกว่าเสียงน้อยหรือเสียงทอง เป็นลายที่นักแต่งกลอนลำแต่งให้แม่ช้างคือหญิงที่สามีทิ้ง รำพึงรำพันกล่อมลูก ลายนี้เป็นที่นิยมมากคนจึงเรียกว่า ลายแม่ช้างกล่อมลูก

นอกจากนี้ยังมีลายแค้นเพิ่มขึ้นมา ซึ่งไม่เข้าชุดดังกล่าวกว่าข้างต้นคือ

ลายรถไฟ ลายโปงลาง ลายวัวขึ้นภู ลายลมพัดพร้าว เป็นลายที่ประดิษฐ์ให้แตกต่างจากลายที่กล่าวมาแล้ว ถือว่าเป็นลายเกร็ดที่เพิ่มขึ้นมา

ลายลำเตี้ย เช่น เตี้ยธรรมดา เตี้ยโขง เตี้ยพม่า เตี้ยหัวโนนตาล มักเป่าลายนี้ต่อจากลายยาว เมื่อจบการเป่าแต่ละครั้งจะลงท้ายด้วยลายลำเตี้ยเป็นส่วนใหญ่

ลายลำเพลิน เป็นท่วงทำนองที่ใช้ประกอบการลำเพลินที่เป็นลำหมู่เดินเรื่องรวดเร็ว มีทั้งจังหวะช้า ปานกลางและเร็ว

การเป่าแคนประกอบการลำนั้นมี ๓ ลักษณะคือ

๑. เป่าประกอบการลำกลอน คือหมอลำชาย-หญิง ๑ คู่ ลำเกี่ยวพาราสิกันหรือเสนอข่าวสารต่าง ๆ เพื่อความสนุกสนาน มักจะเป็นลายสุดสะแนน เพราะมีจังหวะเร็ว ตอนใกล้จะจบก็มีการลำลา จะใช้ทำนองลำยาวแล้วจบลงด้วยลำเตี้ย เรียกการเป่าแคนนี้ว่าเป่าประกอบการลำคู่

๒. เป่าประกอบการลำซิงซู้ จะมีหมอลำชาย ๒ คน หมอลำหญิง ๑ คน ฝ่ายชายผลัดกันเกี่ยวผู้หญิงคนเดียวกัน โดยต่างหากกลเม็ดเค็ดทรายเพื่อเอาชนะใจหญิงให้ได้

๓. เป่าประกอบการหมอลำหมู่ คือการลำที่เป็นเรื่องราว มีการแต่งฉาก แต่งตัวให้เหมาะสมกับท้องเรื่อง ต่อมาหมอลำหมู่วิวัฒนาการเป็น ลำเพลิน คือฝ่ายหญิงมักนุ่งน้อยห่มน้อยและลำเป็นเรื่องยาว ๆ มีผู้แสดงหลายคน แคนก็ยังเป็นคนตรีหลักที่สำคัญอยู่ ถึงแม้จะมีเครื่องดนตรีอื่น ๆ ก็ตาม

แคนวง

แคนวงเป็นการรวมแคนหลายเต้า ซึ่งมีเสียงระดับเดียวกัน มาบรรเลงพร้อมกันและผสมกับเครื่องดนตรีอื่น ๆ เช่น พิณ โปงลาง ฉิ่งฉาบ กั๊บแก๊บ (กรับ) กลอง จัดว่าเป็นวิวัฒนาการค่อนข้างใหม่ของคนตรีพื้นเมืองอีสาน เพลงที่ใช้บรรเลงนิยมอยู่ ๓ ประเภทคือ

๑. เพลงดูท่วง

๒. เพลงไทยสากล

๓. เพลงไทยเดิม

นอกจากนี้ยังสามารถบรรเลงเพลงของต่างชาติได้ด้วย เพราะระดับเสียงแคนมีครบทุกเสียง แคนวงนี้กำลังเป็นที่นิยมกันในปัจจุบัน

พิณ

"จ๊กกล่าวถึงภูไชยท้าว
ยีนฟัง มนตรีประดับ

เนาว่าแทนเปงจาน ก่อนแล้ว
กล่อมชอซุงไค้"

(ลำคิลปีไชย)

"พิณพาทย์พ้อม
หน้าหน้าวม

แถมปีสวงไล
แพ่งแกกินแก้ม"

(ท้าวซุงท้าวเจือง)

พิณเป็นเครื่องดนตรีประเภทดีดด้วยปิ๊ก (Plucked Strings) ชาวอีสานบาง
ถิ่นเรียกพิณว่า "ซุง" ตัวพิณทำจากท่อนไม้เนื้ออ่อนเพื่อให้เจาะตากด้วยสั้วได้ง่าย พินมีรูปร่าง
ดังนี้

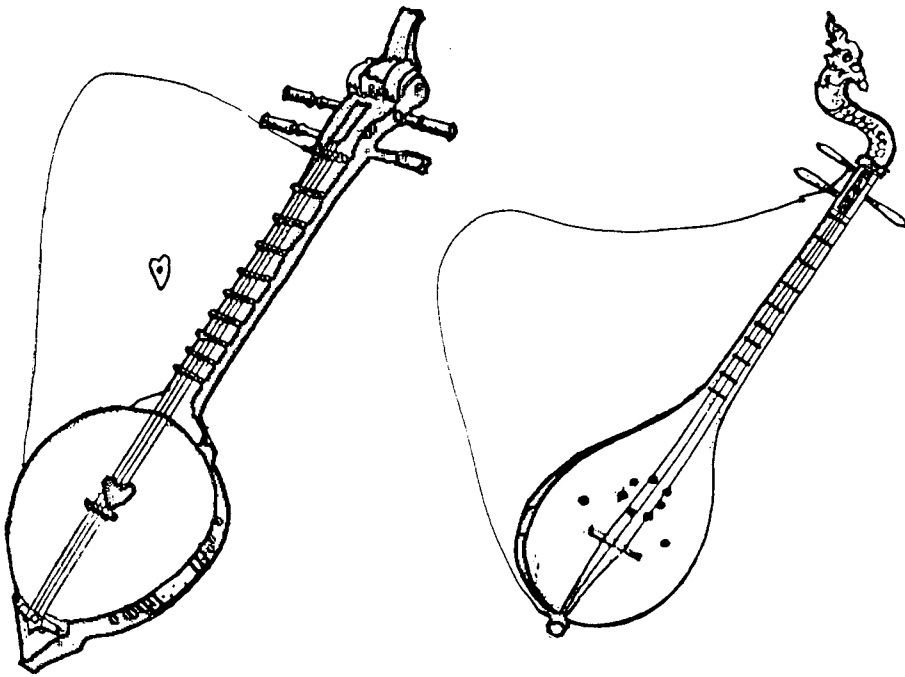

ชั้นแบ่งเสียงทำจากซี่ไม้ไผ่แบน ๆ หันด้านติวขึ้นรองรับสายยึดติดคอกพิณด้วยซี่สุด หย่องทำจาก
ซี่ไม้ไผ่เหลา ให้แบนมีติวด้านหนึ่ง แต่ให้โค้งเล็กน้อย ความสูงให้พอเหมาะกับการพาดสายให้
ห่างจากระดับคอกพอที่จะกดนิ้วได้สะดวก ถูกบิดขึ้นสายทำจากไม้เนื้อแข็ง สายพิณทำจากลวดเส้น
เล็ก ๆ ชาวบ้านนิยมใช้ลวดจากสายเบรครถจักรยาน ขนาดของซุง ขึ้นอยู่กับขนาดของท่อนไม้ที่
นำมาประดิษฐ์ ถ้าเต้าซุงมีขนาดใหญ่และลึก จะได้ซุงที่มีเสียงดังดี

ซุงมีทั้งแบบใช้สาย ๒ สาย ๓ สายและมี ๔ สาย

ถ้าซุงมี ๒ สาย สายที่ ๑ เป็นสายเอก สายเปล่าเป็นเสียง "มี" สายที่ ๒ เป็นเสียงทุ้ม สายเปล่าเป็นเสียง "ลา"

ถ้าซุงมี ๓ สาย สายที่ ๑ เป็นสายเอก ขึ้นสายเปล่าเป็นเสียง "มี" สายที่ ๒ เป็นสายทุ้ม ขึ้นสายเปล่าเป็นเสียง "ลา" สายที่ ๓ จะขึ้นสายเป็นเสียงประสาน

วิธีคิดพินั้นทำเหมือนกับการคิดกีตาร์ คือมือซ้ายจับคอกพิน นิ้วชี้ นิ้วกลาง นิ้วนาง นิ้วก้อย ทำหน้าที่กดสายให้มีระดับเสียงต่าง ๆ ส่วนมือขวาจะคิดสายพินบริเวณรูเสียงเหนือ หย่องพาดสาย

เพลงที่ใช้บรรเลง พินสามารถบรรเลงได้ทั้งเพลงแคนคือลายแคนต่าง ๆ เพลงลูกทุ่งและเพลงไทยสากล โดยบรรเลงเดี่ยว และรวมวงกับแคน

โปงลาง

โปงลางเป็นเครื่องดนตรีทำด้วยท่อนไม้ร้อยต่อกัน ๑๒ ท่อน แต่ละท่อนจะมีความยาวลดหลั่นกันลงมา เป็นเครื่องดนตรีประเภทตี โดยเคาะทำนองและจังหวะไปพร้อมกัน ลูกระนาด ทำด้วยไม้เนื้อแข็ง เวลาตีจะเอาสายเชือกแขวนที่คันท่อนไม้หรือคันท่อนเสา โดยให้คันท่อนลูกใหญ่อยู่ตอนบน และคันท่อนลูกเล็กสั้นเสียงแหลมอยู่ตอนล่าง การเคาะโปงลางมักใช้ผู้เล่น ๒ คน คนแรกเล่นทำนองเพลงหลัก เราเรียกว่า "หมอเคาะ" อีกคนหนึ่งนั่งเคาะทางคันท่อนขวามือทำหน้าที่เคาะประสานเสียงและทำจังหวะ เรียกว่า "หมอลีร์ฟ"

เสียงของโปงลางมี ๕ เสียงคือ โด เร มี ซอล ลา ไม่มีเสียงฟา ที่ เสียงจะเรียงกัน ๓ ระดับคือ ต่ำ กลาง สูง เริ่มจากเสียง เร มี ซอล ลา โด เร มี ซอล ลา โด เร มี ซอล ดังนั้นโปงลางจะเล่นเพลงได้บางเพลงเท่านั้น เพราะเสียงไม่ครบตามระบบสากล เพลงที่ใช้บรรเลงมักเป็นลายแคน

ดนตรีชนิดนี้เกิดขึ้นที่เทือกเขาภูพานในภาคตะวันออกเฉียงเหนือก่อน จึงค่อย ๆ แพร่หลายไปยังจังหวัดต่าง ๆ โปงลางเกิดขึ้นเมื่อไรนั้นยังหาคำตอบที่แน่นอนไม่ได้ มีแต่ข้อสันนิษฐานที่มีเหตุผลเชื่อถือได้ว่า โปงลางเดิมเป็นชื่อของกระดิ่งที่แขวนคอวัว เพื่อเป็นสัญญาณให้เจ้าของรู้ว่า วัวควายของตนอยู่ที่ไหน มักจะแขวนให้จำฝูงเมื่อจำฝูงไปทางไหนลูกน้องหรือตัวเมีย ก็จะตามกันไปด้วย นอกจากนี้ยังสามารถป้องกันไม่ให้วัวแตกตื่นด้วย เพราะเวลาวัวควายอยู่ชายป่าหรือชายทุ่ง ถ้าได้ยินเสียงแปลก ๆ มักจะตื่น แต่ถ้ามีเสียงโปงลางกลมอหุ้มมันจะมีสมาธิในการหากิน

เดิมเครื่องดนตรีชนิดนี้เรียกว่า "ขอลอ" โปงลางเป็นชื่อทำนองเพลงซึ่งเรียบเรียงขึ้นจากเสียงกระดิ่งที่คอวัว เมื่อบรรเลงบ่อย ๆ เข้า เลยกลายมาเป็นชื่อเครื่องดนตรี ไม่นิยมเรียก "ขอลอ" อีก

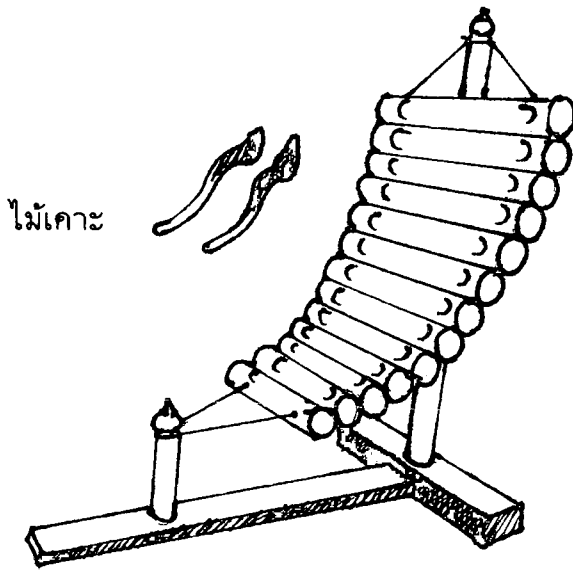

ตำแหน่งเสียงของลูกโป่งกลาง

ลายโป่งกลางที่บรรเลงนั้น และนำมาเป็นชื่อลายได้แก่

๑. ลายลมพัดพร้าว

ทำนองได้จากการเลียนเสียงธรรมชาติและชีวิตประจำวัน

ลีลาของเพลงแสดงถึงเสียงลมที่พัดมาถูกใบมะพร้าว และ ใบมะพร้าวจะแกว่งสะบัดตามแรงลม กลายเป็นเสียง และลีลาที่น่าฟังยิ่ง

๒. ลายโป่งกลาง

ขณะฟังลายนี้จะทำให้นึกถึงเสียงของกระดิ่งผูกคอวัวที่ ตั้งอยู่ไม่ขาดระยะ มองเห็นวัวเดินตามกันเป็นทิวแถว ข้ามท้องทุ่งไป

๓. ลายช้างขึ้นภู

ลายนี้แสดงให้เห็นลีลาการเดินทางของช้าง ที่กำลังเดินขึ้น ภูเขาสูงโดยความเนิบช้าแต่สง่างาม

๔. ลายแม่ร้างกล่อมลูก

ลีลาของเพลง สะท้อนให้เห็นถึงความอ้างว้างว่าเหงาของ หญิงที่สามีละทิ้งไป ต้องกล่อมลูกอยู่แต่เดียวดาย

๕. ลายนกไทรบินข้ามทุ่ง

ลายนี้บรรยายถึงลีลาของนกที่บินเป็นหมู่ ข้ามท้องทุ่งอัน เขียวขจีด้วยนาข้าว

๖. ลายภูไทเลาะดูบ

แสดงสภาพชีวิตหนุ่มภูไท ที่ตกค่ำมักจะไปพูดคุยกับหญิง สาวตามบ้านต่าง ๆ

๗. ลายแมลงภู่ตอมดอก

ลีลาของเพลง จะทำให้มองเห็นแมลงภู่บินวนเวียนตูด เกสรดอกไม้เป็นหมู่ ๆ พร้อมกับส่งเสียงด้วยความสดชื่น

โดยทั่วไปโป่งกลางมีไว้สำหรับตีโน้ตยามว่าง ต่อมาได้ประยุกต์ให้มีการรำประกอบลาย ต่าง ๆ ขึ้น เพื่อให้ได้รับรสอันสุนทรทางหูและทางตาประกอบกัน รำนี้นิยมชื่อว่า รำโป่งกลาง

พระพิฆเนศวร์

โดย สุนนมาลย์ นิรมิตพันธ์

พระพิฆเนศวร์ หรือพระคเณศ เป็นเทพแห่งอุปสรรคผู้สามารถบันดาลให้เกิดหรือขจัดเสียซึ่งอุปสรรคทั้งปวงและอำนวยความสะดวกให้บังเกิดขึ้น เป็นเทพในศาสนาฮินดูมีกายเป็นคน เศียรเป็นช้าง ชาวฮินดู ส่วนใหญ่ก่อนการประกอบพิธีกรรมตลอดจนการศึกษาศิลปวิทยา จะต้องบูชาพระคเณศเป็นเบื้องแรก และด้วยเหตุที่ไทยเราได้รับศาสตร์ แขนง "นาฏเวท" มาจากอินเดียทำให้เรารับเอารูปแบบบคตินิยม ความเชื่อเกี่ยวกับพิธีกรรมในศาสตร์แขนงนี้มาด้วย ฉะนั้นในการศึกษาเล่าเรียนศิลปวิทยาจึงมีบทสวดบูชาพระคเณศเพื่อขอพรให้ประสบความสำเร็จปราศจากอุปสรรคทั้งปวง พิธีไหว้ครูและครอบทางโขนละคร ซึ่งมีมาแต่โบราณ จะอัญเชิญศิระพระคเณศมาประดิษฐานไว้ที่โต๊ะหมู่บูชา แยกจากศิระเทพองค์อื่น ๆ เพื่อให้มีการบูชาสังเวทเป็นพิเศษทั้งนี้เพราะศิลปินทางโขนละครถือกันว่า พระคเณศ มีความศักดิ์สิทธิ์มาก เชื่อกันว่า "ครูแรง" ศิลปินผู้ใด ที่ทำการลบล้าง ไม่เคารพบูชา หรือกระทำการใด ๆ อันเป็นการผิดบทยัญญัติของศาสตร์แขนงนี้จะเกิดภัยพิบัติ หรือมีอันเป็นไปต่าง ๆ นานา เกิดอาการแน่น จุกเสียด คั่งมีเรื่องเล่ากันต่อ ๆ มา ต่าง ๆ นานา วิธีแก้ไข คนที่ผิดครูจะต้องจุดธูปจุดเทียนขอขมาต่อพระคเณศ แล้วอาการต่าง ๆ จะหายเป็นปกติ

พระบาทสมเด็จพระมงกุฎเกล้าเจ้าอยู่หัว ทรงทำตามแบบอย่างของชาวฮินดู ในการประพันธ์บทกวีจะต้องอัญเชิญและกล่าวคำบูชาพระคเณศตั้งพระราชนิพนธ์ ในลิลิตนารายณ์สิบปางความว่า

อีกเชิญเทวราชเจ้า	คชเกศ
ผู้ปราบพิฆเนภัย	หมดถ้วน
ทรงนามพระคเณศ	สิทธิ บดีแย
สุคประเสริฐลักษณ์ล้วน	เลิศดี
กวีใดตั้งจิต	ประพนธ์
เคารพคเณศ	ก่อนแล้ว
อาจแต่ตั้งกมล	มุ่งมาตร
จิตสว่างตั้งแก้ว	ก่องตา

* ที่ปรึกษาฝ่ายศิลปวัฒนธรรม มศว พลศึกษา

ข้าจึงขอพระเจ้า	คิวบุตร
ทรงช่วยเสริมปัญญา	เกิดไท้
ยามแต่งเรื่องทรงครุฑ	ทั้งสิบ ปางนา
จงสถษคีลิลิตได้	ตั้งจันศด้วยเทอญ

วลาฯ

ในสมัยรัชกาลที่ ๖ จะเห็นได้ว่าวรรณกรรมนั้นเฟื่องฟูเป็นอย่างยิ่ง เพราะพระองค์ท่านทรงสนพระทัยในการศรัทธาเป็นพิเศษ กวีส่วนใหญ่ จึงมีแนวความคิดเกี่ยวกับความเป็นมาของเทพในศาสนาฮินดู

พระคณศ มาจากคำว่า "คณปติ" หมายถึงเทพเจ้าผู้นำความรอบรู้ และนำไปสู่ที่สุดแห่งความรู้ของโลกนี้ คำว่า "คณปติ" นี้ต่อมารู้จักกันในนามว่า "คณศ" เทพที่มีเศียรเป็นช้าง พระคณศมีหลายพระนาม เช่น

เอกทันตะ	หมายถึง ผู้มีงาเดียว	รักต-ศุณฑะ	หมายถึง ผู้มีวงแดง
วักร-ศุณฑะ	หมายถึง ผู้มีวงคอโค้ง	วินายกะ	หมายถึง ผู้ขจัดอุปสรรค
วิฆเนศวร	หมายถึง ผู้เป็นใหญ่แห่งอุปสรรค	ลัมพกรรม	หมายถึง ผู้มีหูยาน

ประวัติของพระคณศในเทพนิยาย ตามคัมภีร์ ทางศาสนากล่าวไว้ว่า พระคณศถือกำเนิดมาจาก พระศิวะ และ พระนางปารวตี แต่ละคัมภีร์จะมีรายละเอียดแตกต่างกันออกไป

คัมภีร์ลิงคปุราณะ กล่าวไว้ว่า อสูรและรากษสได้ทำการบวงสรวงพระศิวะ จนได้รับพร ทำให้อสูรและรากษสเหล่านั้นทำความเดือดร้อนรุกรานเทวดา ทำให้พระศิวะต้องแบ่งส่วนหนึ่งของพระองค์ทำให้เกิดบุรุษร่างงามออกจากครรภ์ของปารวตี พระศิวะให้ชื่อว่า "วิฆเนศวร" และได้ประทานพรให้เป็นผู้ขจัดขวางอสูร รากษส และคนชั่ว

คัมภีร์ คิวปุราณะ กล่าวไว้ว่า ครั้งหนึ่ง พระนางปารวตี ได้รับคำแนะนำว่า แม้ว่าพระนางจะมีบิรวารมากมาย แต่ถ้าพระนางจะมีคนรับใช้ของพระนางเองก็จะดียิ่งขึ้น พระนางก็เห็นด้วย ขณะที่พระนางกำลังทรงน้ำอยู่นี้ก็ถึงคำเตือนของพระสหายที่แนะนำจึงนำเหรียญไคลจากพระฉวีของพระนางมาสร้างเป็นบุรุษงาม และสั่งให้เฝ้าอยู่หน้าประตู ห้ามมิให้ใครเข้ามาโดยมิได้รับอนุญาต พระศิวะเสด็จมา พระคณศจึงขจัดขวางถูกตัดศีรษะ พระนางปารวตีทรงพระพิโรธมาก พระศิวะสั่งให้เทวดาเดินทางไปทางทิศเหนือนำศีรษะสิ่งมีชีวิตสิ่งแรกที่พบมาต่อศีรษะพระคณศ เทวดานำศีรษะช้าง มีงาเดียว มาต่อ พระคณศ จึงได้นามว่า เอกทันตะ แปลว่า มีงาข้างเดียว เมื่อฟื้นขึ้นมาพระคณศได้ขอขมาพระศิวะ

บางตำนานกล่าวว่า พระวิศวกรรมมาทูลเชิญพระนารายณ์ไปงานมงคลเกศากันต์ของพระคณศ พระนารายณ์เพิ่งตื่นบรรทม จึงบริภาษว่า ลูกหัวขาดนี้กวนนั้ก เศียรพระคณศจึงขาดไป พระวิศวกรรมต้องไปเที่ยวหาเศียรใหม่ พบช้างตัวหนึ่งนอนหันหัวไปทางทิศตะวันตก จึงตัดหัวช้างมาต่อกับองค์พระคณศ เรื่องนี้จึงเป็นต้นเหตุแห่งการเชื่อถือว่าการนอนหันศีรษะไป

ทางทิศตะวันตกนั้นเป็นอัปมงคล

เหตุที่มีงาช้างเดียวบางตำนานเล่าไว้ว่าครั้งหนึ่ง ปรศุราม หรือรามสูรขึ้นไปเผ่า พระอิศวรที่เขาไกรลาส พระอิศวรบรรทมหลับอยู่ พระคณศจึงห้ามมิให้เข้าไป ปรศุรามถือว่า ตนเป็นที่โปรดปราน จึงคืบคั้นจะเข้าไปให้ได้ เกิดวิวาทสู้รบกับพระคณศ พระคณศจับปรศุราม ด้วยวงเวียนขว้างไปจนปรศุรามสลบ พอฟื้นปรศุรามก็จับขวานขว้างไป พระคณศเห็นขวานก็ จำได้ว่า เป็นของพระอิศวรประทานจึงไม่ต่อสู้อยู่ แต่ก้มลงรับไว้ด้วยงาช้างหนึ่ง งาก็ขาด สะบัดไป ฝ่ายพระอุมากริ้วปรศุรามมาก จะทรงแข่ง พอดี พระนารายณ์ แปลงเป็นกุมาร มาวิงวอน ขอโทษไว้

จะเห็นได้ว่ากำเนิดของพระคณศนั้น คงเนื่องมาจากลัทธิศาสนาที่แตกต่างกัน ใคร นับถือลัทธิในกายใดก็ผูกเรื่องยกย่องความเป็นใหญ่ให้กับเทพสูงสุดตามลัทธิของตนแต่อย่างไร ก็ตาม สิ่งที่เหมาะสมก็คือ พระคณศมีกำเนิดขึ้นมาในฐานะเทพเจ้าแห่งอุปสรรค หรือในชื่อว่า "พิน เนศวร" ซึ่งแปลว่าผู้ใหญ่แห่งความคิดขัดหรืออุปสรรค ผู้สามารถขัดขวางมนุษย์ สัตว์เทวดา และมารร้ายต่าง ๆ ได้ ในขณะที่เดียวกันก็สามารถขจัดสิ่งกีดขวางทั้งปวงได้ด้วย ต่อมาเราได้รู้จักพระคณศในนามของเทพเจ้าแห่งอักษรศาสตร์เป็นบรมครูช่าง ดังพระราชนิพนธ์ รัชกาลที่ ๖ ก็ได้ทรงแสดงให้เห็นว่าพระคณศทรงเป็นบรมครูช่างด้วยข้อความว่า

“อนึ่งพระพินเนศวรคุณ เป็นบรมครูช่างผู้ใหญ่
เธอสร้างสรรพกะวีที่ในไพร เพื่อให้เป็นสง่าแก่ชาติรี”

พระคณศในฐานะบรมครูช่างนี้มักจะรู้จักกันในนามของ "พระเทวกรรม" จาก หลักฐานทางโบราณคดีจะพบรูปเคารพพระเทวกรรม ปรางค์บนด้ามมีด ซึ่งเชื่อว่าเป็นมีด สำหรับหมอช่าง และนอกจากนั้นพระคณศยังมีฐานะเป็นเทพผู้คุ้มครองเด็ก เป็นทวารบาล เป็นรูปเคารพไว้หน้าประตูทางเข้าวัดในพุทธศาสนา

ลักษณะขององค์พระคณศ มีรูปกายเป็นมนุษย์ อ้วนเตี้ย ท้องพลุ้ย หุยาน มีเศียร เป็นช้าง มีงาช้างเดียว มีสีกายแดง สีกร กรเบื่องบนทั้งสองยกขึ้นสูงระดับพระนลาศ กรขวา ถือวัชระ กรซ้ายถือบ่วงบาศ กรเบื่องล่างทั้งสองข้างหันเข้าหากันอยู่ในระดับบั้นพระองค์ กรขวาถืองาที่หัก กรซ้ายถือหม้อน้ำ ดังในพระราชนิพนธ์รัชกาลที่ ๖ ที่กล่าวถึงพระคณศ ใน บทเสภา สามัคคีเสวกว่า

แถมเรื่องพระคณศพิเศษศักดิ์ ลูกพระจอมไตรจักรมहाศาล
เรื่องอิทธิฤทธิ์ไกรวิชัยชาญ ชำนาญชำนานูเจนจิตวิทยา
เศียรเธอเป็นเศียรกะวีสีแดงชาด แสนประหลาดน่าดูเป็นหนักหนา
แต่เยาว์วัยเธอไซ้ไรได้เสียว เพราะแกลัวกล้าสามภักดีพระบิดรงค์

ด้วยรามปรศุมาไกรลาศ
 จะเข้าไปในวิมานบรรยงค์
 จึงได้โกรธซึ่งถึงวิวาท
 พระคณาธิบตีเสียทีพราหมณ์
 คณศเห็นชวานเพชรระเห็จมา
 ประทานพราหมณ์รามรงค์ให้คงกร
 จึงกัมเคียรคอยรับให้มันเหมาะ
 จึงคองงาช้างเคียวแต่ปานนั้น
 กายาเธอจ้ำม่าและล่าสัน
 ทรงเครื่องเรื่องงามอร่ามแดง
 เป็นใหญ่ในปวงวิทยา
 เนื่องนิตย์ประสิทธิ์ประสาทพร
 ชนโค้ววังข้ามอุปสรรค
 สำเร็จเสด็จสมดังจินดา

จะเฝ้าพระปิตุราชตั้งประสงค์
 พระคชพัคตร์จึงตรงเข้าห้ามปราม
 ต่างคนต่างอาจไม่เกรงขาม
 ปรศุรามขวางชวานไปรานรอน
 ก็รู้ว่าพระบิดามหิศร
 จะสู้ชวานพระบิดาไม่ควรกัน
 ชวานจำเพาะถูกงาช้างหนึ่งสะบัน
 เลยมีนามว่าเอกทันต์บรรดาแรง
 ผิวโรหิตพรรณกันกำแหง
 แสงกายจับแสงวราภรณ์
 ส่งาทรงซึ่งวินัยสโมสร
 สถาวรสวัสดิ์วัฒนา
 ฟิงพำนักพิมเนศนาถา
 พระองค์พาข้ามพิมณะจัญไร



สารบัญ

เรื่อง	หน้า
เรียนรู้เรื่องลายไทย	1
จะเตรียมตัวอย่างไรดี เมื่อจะไปดูการแสดง	4
การฟ้อนศิลปะปาชีพ	8
แหล่งสนเทศทางวัฒนธรรม : ศูนย์เอกสารอีสาน	
สำนักวิทยบริการ มหาวิทยาลัยศรีนครินทรวิโรฒ	23
หมอลำ	33
ดนตรีพื้นเมืองอีสาน	44
พระพิฆเนศวร์	54



คณะบรรณาธิการ

ณรงค์ ป้อมบุบผา

มณี พันทวี

สมทรง ดีรัมย์

พรพิมล ศุภสิทธิ์

ทิพวรรณ วิจิตรเจริญ

กาญจนา พูลเจริญ

ปก : บุญบังไฟเดือน ๖ ในอิต ๑๒ ของไทยอีสาน