

การศึกษาและพัฒนาการปฏิบัติหน้าที่ของครอบครัวอย่างประสบความสำเร็จ
ด้วยการให้คำปรึกษาครอบครัวโดยใช้โรงเรียนเป็นฐาน



เสนอต่อบัณฑิตวิทยาลัย มหาวิทยาลัยศรีนครินทรวิโรฒ เพื่อเป็นส่วนหนึ่งของการศึกษา
ตามหลักสูตรปริญญาการศึกษาดุริยบัณฑิต สาขาวิชาจิตวิทยาการให้คำปรึกษา

พฤษภาคม 2554

การศึกษาและพัฒนาการปฏิบัติหน้าที่ของครอบครัวอย่างประสบความสำเร็จ
ด้วยการให้คำปรึกษาครอบครัวโดยใช้โรงเรียนเป็นฐาน



เสนอต่อบัณฑิตวิทยาลัย มหาวิทยาลัยศรีนครินทรวิโรฒ เพื่อเป็นส่วนหนึ่งของการศึกษา
ตามหลักสูตรปริญญาการศึกษาดุขฎีบัณฑิต สาขาวิชาจิตวิทยาการให้คำปรึกษา

พฤษภาคม 2554

ลิขสิทธิ์เป็นของมหาวิทยาลัยศรีนครินทรวิโรฒ

การศึกษาและพัฒนาการปฏิบัติหน้าที่ของครอบครัวอย่างประสบความสำเร็จ
ด้วยการให้คำปรึกษาครอบครัวโดยใช้โรงเรียนเป็นฐาน



เสนอต่อบัณฑิตวิทยาลัย มหาวิทยาลัยศรีนครินทรวิโรฒ เพื่อเป็นส่วนหนึ่งของการศึกษา
ตามหลักสูตรปริญญาการศึกษาดุขฎีบัณฑิต สาขาวิชาจิตวิทยาการให้คำปรึกษา
พฤษภาคม 2554

ผกามาศ นันทวีรวรวัฒน์. (2554). การศึกษาและพัฒนาการปฏิบัติหน้าที่ของครอบครัวอย่างประสบความสำเร็จด้วยการให้คำปรึกษาครอบครัวโดยใช้โรงเรียนเป็นฐาน. ปรินญาณิพนธ์ กศ.ด. (จิตวิทยาการให้คำปรึกษา). กรุงเทพฯ: บัณฑิตวิทยาลัย มหาวิทยาลัยศรีนครินทรวิโรฒ.
คณะกรรมการควบคุม: รองศาสตราจารย์ ดร.คมเพชร ฉัตรศุภกุล, ศาสตราจารย์ ดร. ผ่องพรรณ เกิดพิทักษ์, รองศาสตราจารย์ ดร.บุญเชิด ภิญโญอนันตพงษ์.

การวิจัยครั้งนี้มีความมุ่งหมาย) เพื่อศึกษาองค์ประกอบของการปฏิบัติหน้าที่ของครอบครัวอย่างประสบความสำเร็จ 2) เพื่อเปรียบเทียบการปฏิบัติหน้าที่ของครอบครัวก่อนการให้คำปรึกษา และภายหลังการให้คำปรึกษา กลุ่มตัวอย่างที่ใช้ในการวิจัยคือ ครอบครัวที่ประกอบด้วย บิดา มารดา ซึ่งมีบุตรกำลังศึกษาอยู่ใน ระดับชั้นมัธยมศึกษา ปีที่ 1-6 โรงเรียนสาธิตสังกัดสำนักงานคณะกรรมการการอุดมศึกษา (สกอ.) ในเขตกรุงเทพมหานครและปริมณฑล ภาคปลาย ปีการศึกษา 2553 โดยแบ่งเป็น 2 ส่วน ส่วนที่ 1 คือ ครอบครัว จำนวน 841 ครอบครัว ที่คัดเลือกจากการสุ่มแบบหลายขั้นตอน เพื่อใช้เป็นกลุ่มตัวอย่าง ในการ ศึกษาองค์ประกอบของ การปฏิบัติหน้าที่ของครอบครัวอย่างประสบความสำเร็จ ส่วนที่ 2 คือ ครอบครัว จำนวน 10 ครอบครัว ซึ่งบุตรกำลังศึกษาอยู่ใน โรงเรียนสาธิตแห่งหนึ่งในกรุงเทพมหานคร ที่ได้มาจากการสุ่มตัวอย่างแบบเจาะจง (Purposive sampling) แบ่งเป็นกลุ่มทดลองจำนวน 5 ครอบครัว เพื่อเข้ารับการให้คำปรึกษา ครอบครัวด้วยโปรแกรมการให้คำปรึกษาครอบครัวโดยใช้โรงเรียนเป็นฐานเพื่อพัฒนาการปฏิบัติหน้าที่ของครอบครัวอย่างประสบความสำเร็จ และกลุ่มควบคุมจำนวน 5 ครอบครัว ไม่ได้รับการให้คำปรึกษา

ผลการศึกษาวิจัยสรุปได้ดังนี้

1. ผลการวิเคราะห์องค์ประกอบเชิงยืนยัน การปฏิบัติหน้าที่ของครอบครัวอย่างประสบความสำเร็จ พบว่า โมเดลการวิเคราะห์องค์ประกอบเชิงยืนยัน การปฏิบัติหน้าที่ของครอบครัวอย่างประสบความสำเร็จ ประกอบด้วย 8 องค์ประกอบได้แก่ การแสดงออกถึงความรักความผูกพัน การทำหน้าที่ตามบทบาท การสื่อสาร การแก้ปัญหา การปฏิบัติตามกฎระเบียบของครอบครัว การใช้เวลาร่วมกัน การดำรงชีวิตทางด้านจิตใจ และความสุขของครอบครัว ซึ่งโมเดลมีความเหมาะสมพอดีกับข้อมูลเชิงประจักษ์ มีน้ำหนักองค์ประกอบมาตรฐานอยู่ในเกณฑ์สูงอย่างมีนัยสำคัญทางสถิติที่ระดับ .05 และสามารถวัดองค์ประกอบการปฏิบัติหน้าที่ของครอบครัวอย่างประสบความสำเร็จได้

2. โปรแกรมการให้คำปรึกษาครอบครัวโดยใช้โรงเรียนเป็นฐานพัฒนาการปฏิบัติหน้าที่ของครอบครัวอย่างประสบความสำเร็จ ใช้ทฤษฎีและเทคนิคของการให้คำปรึกษาครอบครัว มีค่าพิสัยระหว่าง ควอไทล์ ตั้งแต่ 0.50-1.50 แสดงว่า โปรแกรมที่ผู้วิจัยสร้างขึ้นมีความเหมาะสมที่จะนำไปใช้พัฒนาการปฏิบัติหน้าที่ของครอบครัวอย่างประสบความสำเร็จได้

3. การปฏิบัติหน้าที่ของครอบครัวอย่างประสบความสำเร็จ โดยรวมและรายองค์ประกอบ ก่อนการทดลองและหลังการทดลอง ภายในกลุ่มทดลอง แตกต่างกันอย่างมีนัยสำคัญทางสถิติที่ .05

4. การปฏิบัติหน้าที่ของครอบครัวอย่างประสบความสำเร็จ โดยรวม และรายองค์ประกอบ ระหว่างกลุ่มทดลอง และกลุ่มควบคุม ในระยะก่อนการทดลอง และระยะหลังการทดลองแตกต่างกัน อย่างมีนัยสำคัญทางสถิติที่ระดับ .05



A STUDY AND DEVELOPMENT OF SUCCESSFUL FAMILY FUNCTIONING
THROUGH SCHOOL-BASED FAMILY COUNSELING



Presented in Partial Fulfillment of the Requirements for the
Doctor of Education Degree in Counseling Psychology
at Srinakharinwirot University

May 2011

Pakamas Nantajeewarawat. (2011). *A Study and Development of Successful Family Functioning Through School-Based Family Counseling*. Dissertation, Ed.D. (Counseling Psychology). Bangkok: Graduate School, Srinakharinwirot University. Advisor Committee: Assoc. Prof. Dr. Khomphet Chatsupakul, Prof. Dr. Pongpan Kirdpitak, Assoc. Prof. Dr. Boonchird Pinyoanuntapong.

The objectives of this research were 1) to study the components of successful family functioning, 2) to compare family functioning before and after participating in the family counseling program. The subjects were enrolled in the second semester of the academic year 2010 in the secondary level at demonstration schools under the Office of Higher Education Commission in Bangkok and metropolitan areas. They were divided into two groups. The first group comprised 841 families selected by using a multi-stage sampling method, and was used for studying successful family functioning components. The second one comprised 10 families containing students from a demonstration school in Bangkok, selected by purposive sampling, The second group was divided into an experimental group and a control group, each consisting of 5 families.

The results of the study were as follows:

1. The confirmatory factor analysis significantly verified that the successful family functioning model could be characterized into eight components: affective expression, role functioning, communication, problem solving, rule functioning, time together, spiritual and family happiness. The successful family functioning model was congruent with the empirical data. The factor loadings of these eight components were significantly high at the .05 level, and they were found to be capable of measuring the successful family functioning components.

2. The school-based family counseling functioning program mean values of the suitability of the purposes, stages, and the selection of theories and techniques, evaluated by five professional, inter quartile range varied from 0.50-1.50.

3. Statistically significant differences in the total successful family functioning and in each component of successful family functioning in experimental group were found before counseling and after counseling at .05 level.

4. Statistically significant differences in the total successful family functioning and in each component of successful family functioning between the experimental group and the control group were found before counseling and after counseling at .05 level.

ปริญญาานิพนธ์

เรื่อง

การศึกษาและพัฒนาการปฏิบัติหน้าที่ของครอบครัวอย่างประสบความสำเร็จ

ด้วยการให้คำปรึกษาครอบครัวโดยใช้โรงเรียนเป็นฐาน

ของ

ผกามาศ นันทจิรวัดมน

ได้รับอนุมัติจากบัณฑิตวิทยาลัยให้นับเป็นส่วนหนึ่งของการศึกษาตามหลักสูตร

ปริญญาการศึกษาดุสิตบัณฑิต สาขาวิชาจิตวิทยาการให้คำปรึกษา

ของมหาวิทยาลัยศรีนครินทรวิโรฒ

..... คณบดีบัณฑิตวิทยาลัย

(รองศาสตราจารย์ ดร.สมชาย สันติวัฒนกุล)

วันที่.....เดือน.....พ.ศ. 2554

คณะกรรมการควบคุมปริญญาานิพนธ์

คณะกรรมการสอบปากเปล่า

..... ประธาน

..... ประธาน

(รองศาสตราจารย์ ดร.คมเพชร ฉัตรสุกุล)

(รองศาสตราจารย์ ดร.ศิริบูรณ์ สายโกสุม)

..... กรรมการ

..... กรรมการ

(ศาสตราจารย์ ดร.ผ่องพรรณ เกิดพิทักษ์)

(รองศาสตราจารย์ ดร.คมเพชร ฉัตรสุกุล)

..... กรรมการ

..... กรรมการ

(รองศาสตราจารย์ ดร.บุญเชิด ภิญโญอนันตพงษ์)

(ศาสตราจารย์ ดร.ผ่องพรรณ เกิดพิทักษ์)

..... กรรมการ

(รองศาสตราจารย์ ดร.บุญเชิด ภิญโญอนันตพงษ์)

..... กรรมการ

(อาจารย์ ดร. มณฑิรา จารุเพ็ง)

ประกาศคุณูปการ

ปริญญาานิพนธ์สำเร็จลุล่วงได้ด้วยดีเป็นเพราะผู้วิจัยได้รับความกรุณาอย่างสูงยิ่งจาก
รองศาสตราจารย์ ดร.คมเพชร ฉัตรศุภกุล ประธานกรรมการควบคุมปริญญาานิพนธ์ ศาสตราจารย์ ดร.
ผ่องพรรณ เกิดพิทักษ์ และรองศาสตราจารย์ ดร.บุญเชิด ภิญโญอนันตพงษ์ กรรมการควบคุมปริญญา
านิพนธ์ ที่ได้กรุณาให้คำปรึกษา แนะนำและตรวจแก้ไขปริญญาานิพนธ์ฉบับนี้ให้สมบูรณ์ยิ่งขึ้น ผู้วิจัย
รู้สึกซาบซึ้ง และตระหนักในคุณค่าที่ท่านอาจารย์ทั้งสามท่านมอบให้ ผู้วิจัยจึงขอกราบขอบพระคุณ
เป็นอย่างสูงไว้ ณ ที่นี้

ขอกราบขอบพระคุณ รองศาสตราจารย์ ดร.ศิริวรรณ สายโกสุม และอาจารย์ ดร.มณฑิรา
จารุเพ็ง กรรมการแต่งตั้งเพิ่มเติมในการสอบปากเปล่าที่กรุณาให้คำปรึกษา และคำแนะนำเพื่อให้
ปริญญาานิพนธ์ฉบับนี้มีความสมบูรณ์มากยิ่งขึ้น

ขอกราบขอบพระคุณผู้ทรงคุณวุฒิทุกท่านที่กรุณาเสียสละเวลาในการตรวจสอบเครื่องมือ
และให้ข้อเสนอแนะที่เป็นประโยชน์ในการวิจัยครั้งนี้ และขอกราบขอบพระคุณในความกรุณาของ
คณาจารย์ภาควิชาการแนะแนวและจิตวิทยาการศึกษา มหาวิทยาลัยศรีนครินทรวิโรฒ และคณาจารย์
ทุกท่านที่ได้ประสิทธิ์ประสาทวิชาแก่ผู้วิจัยตลอดการศึกษาตามหลักสูตรจิตวิทยาการให้คำปรึกษา
รวมทั้งขอกราบขอบพระคุณ นักวิชาการทั้งในและต่างประเทศ ที่ปรากฏนามในปริญญาานิพนธ์ฉบับนี้

ขอกราบขอบพระคุณคณะผู้บริหารและอาจารย์โรงเรียนสาธิตแห่งมหาวิทยาลัยเกษตรศาสตร์
ศูนย์วิจัยและพัฒนาการศึกษา โรงเรียนสาธิตจุฬาลงกรณ์มหาวิทยาลัย (ฝ่ายมัธยม) โรงเรียนสาธิต
มหาวิทยาลัยศรีนครินทรวิโรฒ ประสานมิตร (ฝ่ายมัธยม) โรงเรียนมัธยมสาธิตวัดพระศรีมหาธาตุ
มหาวิทยาลัยราชภัฏพระนคร โรงเรียนมัธยมสาธิตมหาวิทยาลัยราชภัฏสวนสุนันทา โรงเรียนมัธยม
สาธิตมหาวิทยาลัยราชภัฏบ้านสมเด็จเจ้าพระยา รวมทั้งครอบครัวนักเรียนที่เป็นกลุ่มตัวอย่างทุกท่าน
ที่ให้ความร่วมมือในการเก็บรวบรวมข้อมูล และครอบครัวนักเรียนกลุ่มทดลองและกลุ่มควบคุม ผู้วิจัย
ระลึกเสมอว่าความสำเร็จของการวิจัยครั้งนี้ เป็นผลมาจากความรัก ความไว้วางใจ ความจริงใจและ
ความปรารถนาดีจากทุกท่าน ขอขอบคุณนิสิตรุ่นพี่ รุ่นน้อง และเพื่อนร่วมรุ่น ระดับปริญญาเอก
สาขาวิชาจิตวิทยาการให้คำปรึกษาที่ให้ความช่วยเหลือ ให้กำลังใจในการทำวิจัยครั้งนี้ด้วยดีตลอดมา

ขอกราบขอบพระคุณ คุณพ่อ คุณแม่ และพี่ทุกคนในครอบครัว ที่ให้ชีวิต และกำลังใจต่อผู้วิจัย
ตลอดมา และขอขอบคุณ รองศาสตราจารย์ ดร.เอกวิษณุ นันทจิววัฒน์ สามีที่แสนดีที่ให้การ
สนับสนุนผู้วิจัยเป็นอย่างดี รวมทั้ง ด.ช.ภูริชฌ์ นันทจิววัฒน์ ลูกชายสุดที่รักที่เป็นกำลังใจให้แม่
ตลอดเวลา คุณงามความดีของปริญญาานิพนธ์ฉบับนี้ ผู้วิจัยขอมอบแด่ บิดา มารดา ครูอาจารย์ และ
ผู้ที่มีอุปการคุณทุกท่านที่มีต่อผู้วิจัย ขอรำลึกถึงพระคุณของท่านตลอดไป

ผกามาศ นันทจิววัฒน์

สารบัญ

บทที่	หน้า
1 บทนำ.....	1
ภูมิหลัง.....	1
คำถามการวิจัย.....	11
ความมุ่งหมายของการวิจัย.....	11
ความสำคัญของการวิจัย.....	12
ขอบเขตของการวิจัย.....	12
ประชากรและกลุ่มตัวอย่างที่ใช้ในการวิจัย.....	12
ตัวแปรที่ใช้ในการวิจัย.....	15
นิยามศัพท์เฉพาะ.....	15
กรอบแนวคิดการวิจัย.....	21
สมมุติฐานในการวิจัย.....	24
2 เอกสารและงานวิจัยที่เกี่ยวข้อง.....	25
ครอบครัว.....	26
ความหมายของครอบครัว.....	26
รูปแบบของครอบครัว.....	28
ความสำคัญของครอบครัว.....	31
การปฏิบัติหน้าที่ของครอบครัว.....	32
การปฏิบัติหน้าที่ของครอบครัวอย่างประสบความสำเร็จ.....	36
ความหมายของการปฏิบัติหน้าที่ของครอบครัวอย่างประสบความสำเร็จ.....	36
องค์ประกอบของการปฏิบัติหน้าที่ของครอบครัวอย่างประสบความสำเร็จ.....	37
การให้คำปรึกษาครอบครัวโดยใช้โรงเรียนเป็นฐาน.....	48
แนวคิดเกี่ยวกับการให้คำปรึกษาครอบครัวโดยใช้โรงเรียนเป็นฐาน.....	48
ความจำเป็นที่ต้องมีการให้คำปรึกษาครอบครัวโดยใช้โรงเรียนเป็นฐาน.....	49
ความเป็นมาของการให้คำปรึกษาครอบครัวโดยใช้โรงเรียนเป็นฐาน.....	50
ขอบข่ายของการให้คำปรึกษาครอบครัวโดยใช้โรงเรียนเป็นฐาน.....	50

สารบัญ (ต่อ)

บทที่	หน้า
2 (ต่อ)	
ทฤษฎีและรูปแบบการให้คำปรึกษาครอบครัว.....	63
ทฤษฎีและรูปแบบการให้คำปรึกษาครอบครัวเชิงโครงสร้าง.....	63
ทฤษฎีและรูปแบบการให้คำปรึกษาครอบครัวเชิงการสื่อสาร.....	70
ทฤษฎีและรูปแบบการให้คำปรึกษาครอบครัวเชิงระบบ.....	75
ทฤษฎีและรูปแบบการให้คำปรึกษาครอบครัวกลุ่มโซลูชัน- ไฟกัส.....	80
ทฤษฎีและรูปแบบการให้คำปรึกษาครอบครัวเน้นพฤติกรรมและการรู้จิตพฤติกรรม.....	83
ทฤษฎีและรูปแบบการให้คำปรึกษาครอบครัวกลุ่มเน้นประสบการณ์และ มนุษยนิยม.....	88
โรงเรียนสาธิต.....	93
ประวัติความเป็นมาของโรงเรียนสาธิต.....	93
บทบาทของนักเรียนโรงเรียนสาธิต.....	94
บทบาทของครูโรงเรียนสาธิต.....	96
บทบาทของผู้ปกครองโรงเรียนสาธิต.....	101
การสัมภาษณ์.....	102
การสนทนากลุ่ม.....	111
การวิเคราะห์องค์ประกอบ.....	120
3 วิธีดำเนินการ.....	126
การกำหนดประชากรและกลุ่มตัวอย่าง.....	126
การสร้างเครื่องมือที่ใช้ในการวิจัย.....	129
แบบวัดการปฏิบัติหน้าที่ของครอบครัวอย่างประสบความสำเร็จ.....	129
การสร้างโปรแกรมการให้คำปรึกษาครอบครัวโดยใช้โรงเรียนเป็นฐานเพื่อพัฒนา การปฏิบัติหน้าที่ของครอบครัวอย่างประสบความสำเร็จ.....	144
การดำเนินการวิจัย.....	158
การเก็บรวบรวมข้อมูล.....	161
การจัดกระทำและการวิเคราะห์ข้อมูล.....	163

สารบัญ (ต่อ)

บทที่	หน้า
4 ผลการวิเคราะห์ข้อมูล.....	166
สัญลักษณ์ในการวิเคราะห์และแปลผล.....	166
การนำเสนอผลการวิเคราะห์ข้อมูล.....	167
ผลการวิเคราะห์ข้อมูล.....	168
ตอนที่ 1 การศึกษาองค์ประกอบของการปฏิบัติหน้าที่ของครอบครัวอย่าง ประสบความสำเร็จ.....	168
ตอนที่ 2 การเปรียบเทียบการปฏิบัติหน้าที่ของครอบครัวอย่างประสบความสำเร็จ ของกลุ่มทดลอง และกลุ่มควบคุม ก่อนการทดลอง และหลังการทดลอง.....	228
สรุปการให้คำปรึกษาครอบครัวเพื่อพัฒนาการปฏิบัติหน้าที่ของครอบครัวอย่าง ประสบความสำเร็จ.....	240
5 สรุป อภิปราย และข้อเสนอแนะ.....	254
ความมุ่งหมาย สมมติฐาน และขอบเขตของการวิจัย.....	254
สรุปผลการวิจัย.....	261
การอภิปรายผล.....	264
ข้อเสนอแนะ.....	285
บรรณานุกรม.....	287
ภาคผนวก.....	293
ประวัติย่อผู้วิจัย.....	382

บัญชีตาราง

ตาราง	หน้า
1 องค์ประกอบที่ได้จากการศึกษาเอกสาร งานวิจัยที่เกี่ยวข้อง การสนทนากลุ่ม และการสัมภาษณ์เชิงลึก.....	47
2 เปรียบเทียบข้อดีและข้อจำกัดของการสัมภาษณ์.....	110
3 ประชากรในการวิเคราะห์องค์ประกอบการปฏิบัติหน้าที่ของครอบครัวอย่างประสบความสำเร็จ.....	127
4 สรุปทฤษฎีและเทคนิคการให้คำปรึกษาครอบครัว ที่นำมาใช้ในการให้คำปรึกษา เพื่อพัฒนาการปฏิบัติหน้าที่ของครอบครัวอย่างประสบความสำเร็จ.....	151
5 แบบแผนการทดลอง แบบ Pretest-posttest control-group design.....	159
6 จำนวนและร้อยละของข้อมูลทั่วไปของนักเรียนที่เป็นกลุ่มตัวอย่าง.....	169
7 จำนวนและร้อยละของข้อมูลทั่วไปของบิดาที่เป็นกลุ่มตัวอย่าง.....	170
8 จำนวนและร้อยละของข้อมูลทั่วไปของมารดาที่เป็นกลุ่มตัวอย่าง.....	172
9 ค่าสูงสุด ค่าต่ำสุด ค่าเฉลี่ยและค่าเบี่ยงเบนมาตรฐานของคะแนนการปฏิบัติหน้าที่ของครอบครัวอย่างประสบความสำเร็จ ของบุตรปฏิบัติต่อบิดา.....	174
10 ค่าสูงสุด ค่าต่ำสุด ค่าเฉลี่ยและค่าเบี่ยงเบนมาตรฐานของคะแนนการปฏิบัติหน้าที่ของครอบครัวอย่างประสบความสำเร็จ ของบุตรปฏิบัติต่อมารดา.....	175
11 ค่าสูงสุด ค่าต่ำสุด ค่าเฉลี่ยและค่าเบี่ยงเบนมาตรฐานของคะแนนการปฏิบัติหน้าที่ของครอบครัวอย่างประสบความสำเร็จ ของสามีปฏิบัติต่อภรรยา.....	176
12 ค่าสูงสุด ค่าต่ำสุด ค่าเฉลี่ยและค่าเบี่ยงเบนมาตรฐานของคะแนนการปฏิบัติหน้าที่ของครอบครัวอย่างประสบความสำเร็จ ของบิดาปฏิบัติต่อบุตร.....	177
13 ค่าสูงสุด ค่าต่ำสุด ค่าเฉลี่ยและค่าเบี่ยงเบนมาตรฐานของคะแนนการปฏิบัติหน้าที่ของครอบครัวอย่างประสบความสำเร็จ ของภรรยาปฏิบัติต่อสามี.....	178
14 ค่าสูงสุด ค่าต่ำสุด ค่าเฉลี่ยและค่าเบี่ยงเบนมาตรฐานของคะแนนการปฏิบัติหน้าที่ของครอบครัวอย่างประสบความสำเร็จ ของมารดาปฏิบัติต่อบุตร.....	179
15 ค่าความเชื่อถือได้ของแบบวัดการปฏิบัติหน้าที่ของครอบครัวอย่างประสบความสำเร็จ.....	181
16 ค่าสัมประสิทธิ์สหสัมพันธ์ของเพียร์สันขององค์ประกอบการปฏิบัติหน้าที่ของครอบครัวอย่างประสบความสำเร็จของบุตรปฏิบัติต่อบิดา.....	185

บัญชีตาราง (ต่อ)

ตาราง	หน้า
31 คำน้ําหนักองค์ประกอบเชิงยืนยันอันดับที่ 2 ของแบบวัดการปฏิบัติหน้าที่ของ ครอบครัวอย่างประสบความสำเร็จของบุตรปฏิบัติต่อมารดา.....	214
32 ค่าดัชนีทดสอบการวิเคราะห์องค์ประกอบเชิงยืนยันของแบบวัดการปฏิบัติหน้าที่ ของครอบครัวอย่างประสบความสำเร็จของสามีปฏิบัติต่อภรรยา.....	216
33 คำน้ําหนักองค์ประกอบเชิงยืนยันอันดับที่ 2 ของแบบวัดการปฏิบัติหน้าที่ของ ครอบครัวอย่างประสบความสำเร็จของสามีปฏิบัติต่อภรรยา.....	217
34 ค่าดัชนีทดสอบการวิเคราะห์องค์ประกอบเชิงยืนยันของแบบวัดการปฏิบัติหน้าที่ ของครอบครัวอย่างประสบความสำเร็จของบิดาปฏิบัติต่อบุตร.....	218
35 คำน้ําหนักองค์ประกอบเชิงยืนยันอันดับที่ 2 ของแบบวัดการปฏิบัติหน้าที่ของ ครอบครัวอย่างประสบความสำเร็จของบิดาปฏิบัติต่อบุตร.....	219
36 ค่าดัชนีทดสอบโมเดลการวิเคราะห์องค์ประกอบเชิงยืนยันของแบบวัดการปฏิบัติ หน้าที่ของครอบครัวอย่างประสบความสำเร็จของภรรยาปฏิบัติต่อสามี.....	222
37 คำน้ําหนักองค์ประกอบเชิงยืนยันอันดับที่ 2 ของแบบวัดการปฏิบัติหน้าที่ของ ครอบครัวอย่างประสบความสำเร็จของภรรยาปฏิบัติต่อสามี.....	223
38 ค่าดัชนีทดสอบการวิเคราะห์องค์ประกอบเชิงยืนยันของแบบวัดการปฏิบัติหน้าที่ ของครอบครัวอย่างประสบความสำเร็จของมารดาปฏิบัติต่อบุตร.....	225
39 คำน้ําหนักองค์ประกอบเชิงยืนยันอันดับที่ 2 ของแบบวัดการปฏิบัติหน้าที่ของ ครอบครัวอย่างประสบความสำเร็จของมารดาปฏิบัติต่อบุตร.....	226
40 ค่าเฉลี่ย และค่าเบี่ยงเบนมาตรฐานของคะแนนการปฏิบัติหน้าที่ของครอบครัว อย่างประสบความสำเร็จโดยรวมของบิดา มารดา และบุตร ของกลุ่มทดลองและ กลุ่มควบคุม ในระยะก่อนการทดลอง และระยะหลังการทดลอง.....	228
41 ค่าเฉลี่ย และค่าเบี่ยงเบนมาตรฐานของคะแนนการปฏิบัติหน้าที่ของครอบครัว อย่างประสบความสำเร็จรายองค์ประกอบของบิดา มารดา และบุตร ของกลุ่ม ทดลองและกลุ่มควบคุม ในระยะก่อนการทดลอง และหลังการทดลอง.....	229
42 ค่าเฉลี่ย และค่าเบี่ยงเบนมาตรฐานของคะแนนการปฏิบัติหน้าที่ของครอบครัว อย่างประสบความสำเร็จรายองค์ประกอบของบุตร กลุ่มทดลอง และกลุ่มควบคุม ในระยะก่อนการทดลอง และระยะหลังการทดลอง.....	230

บัญชีตาราง (ต่อ)

ตาราง	หน้า
43 ค่าเฉลี่ย และค่าเบี่ยงเบนมาตรฐานของคะแนนการปฏิบัติหน้าที่ของครอบครัว อย่างประสบความสำเร็จรายองค์ประกอบของบิดากลุ่มทดลอง และกลุ่มควบคุม ในระยะก่อนการทดลอง และระยะหลังการทดลอง.....	231
44 ค่าเฉลี่ย และค่าเบี่ยงเบนมาตรฐานของคะแนนการปฏิบัติหน้าที่ของครอบครัว อย่างประสบความสำเร็จรายองค์ประกอบของมารดากลุ่มทดลอง และกลุ่ม ควบคุม ในระยะก่อนการทดลอง และระยะหลังการทดลอง.....	232
45 การเปรียบเทียบคะแนนการปฏิบัติหน้าที่ของครอบครัวอย่างประสบความสำเร็จ โดยรวมของบิดา มารดา และบุตรก่อนการทดลอง และหลังการทดลอง ภายใน กลุ่มทดลองและภายในกลุ่มควบคุม.....	233
46 การเปรียบเทียบคะแนนการปฏิบัติหน้าที่ของครอบครัวอย่างประสบความสำเร็จ ก่อนการทดลอง และหลังการทดลอง ระหว่างกลุ่มทดลองและกลุ่มควบคุม	234
47 การเปรียบเทียบคะแนนการปฏิบัติหน้าที่ของครอบครัวอย่างประสพ ความสำเร็จ รายองค์ประกอบ ก่อนการทดลอง และหลังการทดลองภายในกลุ่ม ทดลองและภายในกลุ่มควบคุม.....	237
48 การเปรียบเทียบคะแนนการปฏิบัติหน้าที่ของครอบครัวอย่างประสพ ความสำเร็จ รายองค์ประกอบ ก่อนการทดลอง และหลังการทดลอง ระหว่างกลุ่ม ทดลองกับกลุ่มควบคุม.....	238
49 การเปรียบเทียบคะแนนการปฏิบัติหน้าที่ของครอบครัวอย่างประสพความสำเร็จ รายองค์ประกอบ ก่อนการทดลอง และหลังการทดลอง ภายในกลุ่มทดลอง จำแนก ตามคะแนนการปฏิบัติหน้าที่ของครอบครัวอย่างประสพความสำเร็จของบุตร บิดา และมารดา.....	239
50 ค่าดัชนีความสอดคล้อง (IOC) ของแบบวัดการปฏิบัติหน้าที่ของครอบครัวอย่าง ประสพความสำเร็จสำหรับบิดา ชุดแบบวัดการปฏิบัติหน้าที่ของสามีที่มีต่อภรรยา..	322
51 ค่าดัชนีความสอดคล้อง (IOC) ของแบบวัดการปฏิบัติหน้าที่ของครอบครัวอย่าง ประสพความสำเร็จสำหรับบิดา ชุดแบบวัดการปฏิบัติหน้าที่ของบิดาที่มีต่อบุตร	324
52 ค่าดัชนีความสอดคล้อง (IOC) ของแบบวัดการปฏิบัติหน้าที่ของครอบครัวอย่าง ประสพความสำเร็จสำหรับมารดา ชุดแบบวัดการปฏิบัติหน้าที่ของภรรยาที่มีต่อ สามี.....	326

บัญชีตาราง (ต่อ)

ตาราง	หน้า
53 ค่าดัชนีความสอดคล้อง (IOC) ของแบบวัดการปฏิบัติหน้าที่ของครอบครัวอย่าง ประสบความสำเร็จสำหรับมารดา ชุดแบบวัดการปฏิบัติหน้าที่ของมารดาที่มีต่อ บุตร.....	328
54 ค่าดัชนีความสอดคล้อง (IOC) ของแบบวัดการปฏิบัติหน้าที่ของครอบครัวอย่าง ประสบความสำเร็จสำหรับบุตร ชุดแบบวัดการปฏิบัติหน้าที่ของบุตรที่มีต่อบิดา....	330
55 ค่าดัชนีความสอดคล้อง (IOC) ของแบบวัดการปฏิบัติหน้าที่ของครอบครัวอย่าง ประสบความสำเร็จสำหรับบุตร ชุดแบบวัดการปฏิบัติหน้าที่ของบุตรที่มีต่อมารดา..	332
56 ค่าอำนาจจำแนกรายข้อของแบบวัดการปฏิบัติหน้าที่ของครอบครัวอย่างประสบ ความสำเร็จ.....	334
57 ค่าดัชนีความเหมาะสมของโปรแกรมการให้คำปรึกษาครอบครัวโดยใช้โรงเรียน เป็นฐานเพื่อพัฒนาการปฏิบัติหน้าที่ของครอบครัวอย่างประสบความสำเร็จ.....	338
58 ผลการสัมภาษณ์เชิงลึกเกี่ยวกับองค์ประกอบของการปฏิบัติหน้าที่อย่าง ประสบความสำเร็จของครอบครัว.....	374
59 ผลการสนทนากลุ่มเกี่ยวกับองค์ประกอบของการปฏิบัติหน้าที่อย่าง ประสบความสำเร็จ ของครอบครัว.....	378

บัญชีภาพประกอบ

ภาพประกอบ	หน้า
13 โมเดลการวิเคราะห์องค์ประกอบเชิงยืนยันอันดับที่ 2 (Second Order) ขององค์ประกอบการปฏิบัติหน้าที่ของครอบครัวอย่างประสบความสำเร็จสำหรับภรรยาปฏิบัติต่อสามี.....	224
14 โมเดลการวิเคราะห์องค์ประกอบเชิงยืนยันอันดับที่ 2 (Second Order) ขององค์ประกอบการปฏิบัติหน้าที่ของครอบครัวอย่างประสบความสำเร็จสำหรับมารดาปฏิบัติต่อบุตร.....	227
15 เปรียบเทียบการปฏิบัติหน้าที่ของครอบครัวอย่างประสบความสำเร็จ โดยรวมก่อนการทดลอง และหลังการทดลอง ของกลุ่มทดลองและกลุ่มควบคุม.....	235
16 เปรียบเทียบการปฏิบัติหน้าที่ของครอบครัวอย่างประสบความสำเร็จของบุตร โดยรวมก่อนการทดลอง และหลังการทดลอง ของกลุ่มทดลองและกลุ่มควบคุม.....	235
17 เปรียบเทียบการปฏิบัติหน้าที่ของครอบครัวอย่างประสบความสำเร็จของบิดา โดยรวมก่อนการทดลองและหลังการทดลองของกลุ่มทดลองและกลุ่มควบคุม.....	236
18 เปรียบเทียบการปฏิบัติหน้าที่ของครอบครัวอย่างประสบความสำเร็จของมารดา โดยรวมก่อนการทดลองและหลังการทดลอง ของกลุ่มทดลองและกลุ่มควบคุม.....	236

บทที่ 1

บทนำ

ภูมิหลัง

ครอบครัวเป็นบริบทของชีวิตที่สำคัญสำหรับเด็กและเยาวชน เด็กเกิดมาอาศัยพึ่งพาผู้เลี้ยงดู ที่ให้ความอบอุ่น ความรัก สนองตอบความต้องการเมื่อหิว ได้รับการเอาใจใส่ อุ้มชูสัมผัส อบรมสั่งสอน ภายในครอบครัว บุคคลที่มีบทบาทสำคัญในครอบครัวที่ส่งผลต่อพัฒนาการของเด็กในทุก ๆ ด้าน รวมทั้งด้านการศึกษาด้วยนั้น ก็คือ พ่อแม่ ดังนั้นหากพ่อแม่ทำหน้าที่ในครอบครัวได้อย่างมี

ประสิทธิภาพแล้ว ย่อมส่งผลให้ครอบครัวมีความสุขประสบความสำเร็จตามเป้าหมาย โดยเฉพาะอย่างยิ่งหากเป็นครอบครัวที่มีลูกอยู่ในระยะวัยรุ่น ซึ่งโดยทั่วไป ครอบครัวส่วนใหญ่มักประสบปัญหา กับลูกวัยรุ่นในหลายๆ ด้าน แต่ถ้าครอบครัวนั้นสามารถทำหน้าที่ได้อย่างมีประสิทธิภาพ ย่อมนำพา ครอบครัว และลูกวัยรุ่นให้ก้าวผ่านปัญหาต่างๆ ไปได้อย่างประสบความสำเร็จ และมีความสุข ดังเช่น ที่คณะอนุกรรมการด้านครอบครัว (ฝ่ายวิชาการ บริษัทสกายบุ๊กส์ จำกัด . 2547: 8-9) ได้ทำการศึกษา วิจัยและสรุปเป็นหลักการไว้ว่า การอบรมเลี้ยงดูและการให้การศึกษาจากครอบครัวมีอิทธิพลต่อระดับ คุณภาพ และบุคลิกภาพของบุคคล รวมทั้ง พฤติกรรม ความคิด ค่านิยมต่าง ๆ ที่สำคัญของเด็กและ เยาวชน วิธีชีวิตของสมาชิกในครอบครัวมี อิทธิพลต่อกัน โดยเฉพาะในเด็กและเยาวชน ซึ่งวิธีชีวิตนี้ รวมถึงด้านเศรษฐกิจ การเมือง การศึกษา ศิลปวัฒนธรรม และจริยธรรม ซึ่งมีผลต่อคุณภาพของสังคม ครอบครัวเป็นหน่วยเศรษฐกิจพื้นฐานของสังคมที่สามารถจุนเจือเด็กและเยาวชนที่ยังต้องการพึ่งพา ผู้อื่นในวัยเยาว์ และปัญหาสังคมหลายประการจะป้องกันได้โดยสถาบันครอบครัว

จะเห็นได้ว่าประสบการณ์แต่ละวันที่ได้รับภายในครอบครัวมีผลต่อบุคคลเป็นอย่างมาก ซึ่ง อาจทำให้เกิดความสุขและความมั่นคง หรืออาจทำให้เกิดความทุกข์และความเปราะบางในบุคคลก็ได้ ครอบครัวเป็นเวทีที่บุคคลจะเรียนรู้เกี่ยวกับ บความรัก คุณค่าของตนเอง ความนับถือและเชื่อมั่นใน ตนเอง รวมทั้งความหวังในชีวิตและพลังที่จะก้าวไปข้างหน้าโดยไม่ย่อท้อต่ออุปสรรค ในทางกลับกัน ครอบครัวอาจเป็นเวทีที่บุคคลจะเรียนรู้เกี่ยวกับความเกลียดชัง ความด้อยค่าของตน ความสงสัยใน ตนเอง การถอยหนีและไม่กล้าที่จะเผชิญหน้ากับสิ่งใดๆ รวมทั้งความสิ้นหวังในชีวิตได้ (อุมาพร ตรังคสมบัติ 2544: 11) เช่นเดียวกับที่ เจอร์ราด (Gerrard. 1990; citing Gerrard. 1996: *School-Based Family Counseling : A New Paradigm.*) ได้ทำการสำรวจปัญหาของนักเรียนระดับมัธยมศึกษาที่มาขอรับ คำปรึกษา ในซานฟรานซิสโก พบว่า ร้อยละ 85 ของนักเรียนที่ได้รับการส่งต่อมาโดยครู พ่อแม่ หรือ แม้กระทั่งตัวนักเรียนมาพบเองนั้น มีปัญหาที่สำคัญมาจากครอบครัว

สวนดุสิตโพล (ศูนย์ข้อมูลสุขภาพจิตเด็ก วัยรุ่น และครอบครัว . 2551: ออนไลน์) ได้สำรวจความเห็นของวัยรุ่นที่มีอายุ 15-20 ปี ที่พักอาศัยในเขตกรุงเทพฯ และปริมณฑล จำนวน 1,278 คน ระหว่างวันที่ 10-12 พฤศจิกายน 2548 พบว่าสาเหตุที่จะทำให้วัยรุ่นฆ่าตัวตาย 3 อันดับแรกคือ ความรัก (ร้อยละ 31.77) รองลงมาคือ การเรียน การทำงาน (ร้อยละ 24.10) และครอบครัว ญาติพี่น้อง เป็นอันดับสาม (ร้อยละ 16.98) จะเห็นได้ว่าครอบครัวเป็นสาเหตุที่สำคัญประการหนึ่งที่มีอิทธิพลต่อเด็กวัยรุ่น อะไรเป็นสาเหตุที่ทำให้ครอบครัวพลิกผันจากสถาบันที่ให้ความรักความอบอุ่น กลายเป็นสถาบันที่ผลักดันให้เด็กวัยรุ่นประสบกับปัญหา หรือความล้มเหลวในชีวิต หรือแม้กระทั่งส่งผลถึงขนาดให้เด็กวัยรุ่นคิด ฆ่าตัวตาย ตามการสำรวจจากโพลดังกล่าว

สาเหตุหนึ่งก็คือการเปลี่ยนแปลงทางเศรษฐกิจและสังคมในช่วง 2 ทศวรรษที่ผ่านมา ทำให้ครอบครัวไทยเปลี่ยนแปลงมิติของการดำเนินชีวิตไปอย่างพลิกผัน ไม่ใช่เพียงแค่การเปลี่ยนแปลงโครงสร้างจากครอบครัวขยายเป็นครอบครัวเดี่ยวเท่านั้น แต่ที่สำคัญคือ การเปลี่ยนแปลงบทบาทหน้าที่ของบุคคลหลักในครอบครัว คือสามีภรรยา หรือพ่อแม่ นั่นเอง การเติบโตทางอุตสาหกรรม ทำให้หนุ่มสาวไทยมีโอกาสทางการศึกษาสูงขึ้นและเสมอภาคกันมากขึ้น ผู้หญิงมีบทบาททางเศรษฐกิจของครอบครัวไม่ยิ่งหย่อนไปกว่าผู้ชาย ครอบครัวที่เกิดขึ้นใหม่ ๆ เกือบทั้งหมดเป็นครอบครัวเดี่ยว ซึ่งต้องพึ่งตนเองมากกว่าที่จะได้รับการช่วยเหลือสนับสนุนจากปู่ย่าตายาย ดังนั้นบทบาทหน้าที่ของคนในครอบครัวจึงเปลี่ยนไปอย่างมาก ความขัดแย้งในเรื่องการจัดสรรบทบาทจึงเป็นปัญหาใหญ่ของครอบครัวปัจจุบัน (ยงยุทธ วงศ์ภิรมย์ศานติ์ . ม.ป.ป.: 29) สอดคล้องกับ แนวคิดของ นิตยา คชภักดี (ม.ป.ป.: 89-90) ที่ได้กล่าวไว้ว่า การเปลี่ยนแปลงอย่างรวดเร็วทางเศรษฐกิจและประชากร วิถีชีวิตเร่งรัดแข่งขันกันหลายรูปแบบ มีแนวโน้มไปสู่วัตถุนิยมและสุขนิยมมากขึ้นและมีความตึงเครียดสูง ขึ้นสมาชิกครอบครัวใช้เวลานอกบ้านมากขึ้นเพื่อหารายได้และเข้าสังคม บทบาทของสมาชิกในครอบครัวเปลี่ยนไปจากเดิมเป็นเหตุให้เด็กถูกระหัดเหวี่ยง ไม่ได้รับกา รดูแลตอบสนองความต้องการด้านต่าง ๆ เท่าที่ควร ขาดการอบรมเลี้ยงดูให้เป็นคนดีมีคุณธรรม ขาดการหัดให้สังเกต รู้คิด และสื่อภาษาอย่างมีกาลเทศะ ขาดการส่งเสริมให้มีความคิดสร้างสรรค์ และการแสดงออกอย่างเหมาะสม ซึ่งส่งผลให้เด็กขาดโอกาสที่จะพัฒนาไปจนเต็มศักยภาพของตน จึงมีความสามารถในการเรียนรู้และการแก้ปัญหาที่น้อยกว่าที่ควรจะเป็น ทั้งยังขาดความมั่นคงในอารมณ์และการดำรงชีวิต จึงมักมองโลกในแง่ร้ายและมักสร้างปัญหาสังคมต่อเนื่องกันไปเป็นวงจร ในขณะที่โครงสร้างของครอบครัวเปลี่ยนไปในทิศทางที่ไม่เอื้อต่อการพัฒนาเด็ก เด็กจำนวนมากจึงมีความเสี่ยงที่จะเติบโตขึ้นอย่างไม่สมบูรณ์ในทุกระดับเศรษฐกิจ แม้กระทั่งครอบครัวที่มั่งคั่งก็ยังมักมีปัญหาพฤติกรรม เด็กก้าวร้าว เจ้าอารมณ์ มีปัญหาการเรียนและความประพฤติ

จะเห็นได้ว่าการเปลี่ยนแปลงทางเศรษฐกิจและสังคมดังกล่าว ส่งผลให้บทบาทหน้าที่ของครอบครัวเปลี่ยนไป โดยมีการกระทำที่มุ่งไปทางด้านเศรษฐกิจและสังคมเป็นส่วนใหญ่ จนทำให้บทบาทหน้าที่ทางด้านครอบครัวนั้นบดบัง ซึ่ง โกลเดนเบิร์ก (Goldenberg; & Goldenberg. 2004; citing Colapinto. 1991. *Structural family therapy*) ได้กล่าวถึงการทำหน้าที่ที่บกพร่องของครอบครัว (Family Dysfunction) ไว้ว่า ครอบครัวที่ทำหน้าที่ที่บกพร่องตามคำจำกัดความแล้ว คือครอบครัวที่ไม่สามารถตอบสนองต่อเป้าหมายในการอบรมเลี้ยงดูสมาชิกของครอบครัวให้เกิดความงอกงามได้ โดยมีนุชิน และคณะ (Goldenberg; & Goldenberg. 2004; citing Minuchin; et al. 1967. *Family of slums: An exploration of their structure and treatment*) ได้สรุปไว้ว่า โครงสร้างของครอบครัวที่ทำหน้าที่ที่บกพร่องจำ แนกได้ 5 ประการได้แก่ 1) ครอบครัวที่สมาชิกยุ่งเกี่ยวในชีวิตของกันและกันเกินขอบเขต 2) ครอบครัวที่สมาชิกขาดการมีส่วนร่วมในครอบครัว 3) ครอบครัวที่ผู้ชาย ขาดการมีบทบาทร่วมในครอบครัว 4) ครอบครัวที่พ่อแม่ไม่เกี่ยวข้องผูกพันกัน และ 5) ครอบครัวที่พ่อแม่ยังเป็นเยาวชน ซึ่งเป็นเรื่องปกติที่ครอบครัวเหล่านี้จะไร้ความสามารถในการควบคุม หรือแนะแนวทางให้แก่ลูกๆ

ดังนั้น เมื่อครอบครัวพบกับปัญหาความยุ่งยาก สามารถสันนิษฐานได้ว่าความยุ่งยากดังกล่าวอาจเกิดขึ้นในโครงสร้างที่กำลังทำหน้าที่ที่บกพร่อง (Goldenberg; & Goldenberg. 2004; citing Rosenberg. 1983. *Structural family therapy*. p. 160) ซึ่งเป็นไปได้ว่า ครอบครัวที่กำลังดำเนินชีวิตไปตามแนวทางที่มีพัฒนาการตามปกตินั้น อาจจะประสบกับอุปสรรคในขั้นของการพัฒนาการขั้นใหม่ เช่น ครอบครัวที่ลูกย่างเข้าสู่วัยรุ่น เนื่องจากครอบครัวที่มีลูกที่กำลังอยู่ในระยะวัยรุ่นมักจะประสบปัญหามากมายอันเกิดจากการเปลี่ยนแปลงตามวัยของเด็กในทุกๆ ด้าน ทั้งด้านสติปัญญา ร่างกาย จิตใจ และสังคม ซึ่งพ่อแม่ที่ขาดความใกล้ชิดเอาใจใส่ลูกมักจะไม่ได้เข้าใจ ทำให้เกิดปัญหาช่องว่างระหว่างวัย (Generation gap) ซึ่งเป็นความขัดแย้งที่เกิดขึ้นจากความไม่เข้าใจในพฤติกรรมของกันและกัน (ฝ่ายวิชาการ บริษัท สกายบุ๊กส์ จำกัด . 2547: 19) ความขัดแย้งดังกล่าวอาจก่อให้เกิดเป็นปัญหาในครอบครัวที่ส่งผลต่อพัฒนาการของเด็กวัยรุ่น ทำให้เขาไม่ประสบความสำเร็จในชีวิตอย่างที่ควรจะเป็น แต่หากพ่อแม่ และสมาชิกในครอบครัวทำหน้าที่ได้อย่างดี มีประสิทธิภาพแล้ว ก็จะช่วยให้ ลูกวัยรุ่นผ่านพ้นวิกฤติของช่วงชีวิตนี้ไปได้

การช่วยเหลือเด็กวัยรุ่น ที่ประสบปัญหา จึงจำเป็นที่จะต้องช่วยให้ครอบครัวตระหนักถึงบทบาทหน้าที่ และผลกระทบของความสัมพันธ์กันในครอบครัว ทั้งพ่อแม่ และลูก เพื่อช่วยให้ครอบครัวปฏิบัติหน้าที่ได้อย่างประสบความสำเร็จ โกลเดนเบิร์ก และ โกลเดนเบิร์ก (Goldenberg; & Goldenberg. 2004: 5) กล่าวไว้ว่า ครอบครัวที่จะทำหน้าที่ได้อย่างประสบความสำเร็จ หรือทำหน้าที่ได้อย่างดีนั้นจะต้องสนับสนุนให้สมาชิกได้ใช้ศักยภาพของตนเองอย่างเต็มที่ เช่น ให้สมาชิกได้มีอิสระในการสำรวจและค้นพบสิ่ง ต่าง ๆ ด้วยตนเอง ภายใต้การปกป้องและการทำให้สมาชิกรู้สึกปลอดภัย

สอดคล้องกับ ไครเสน และคณะ (Krysan; et al. 1990: 2) ที่ได้เสนอทฤษฎีของคำว่า ครอบครัวที่ประสบความสำเร็จ (Successful family) ไว้ว่า การที่จะระบุว่าครอบครัวใดประสบความสำเร็จนั้นสามารถพิจารณาได้จาก 1) บุคลิกภาพของสมาชิกในครอบครัวแต่ละคน 2) การมีปฏิสัมพันธ์ซึ่งกันและกันของสมาชิกในครอบครัว 3) ระดับของความรับผิดชอบในการปฏิบัติหน้าที่ ของครอบครัว ซึ่งเกณฑ์มาตรฐานสำหรับครอบครัวที่ประสบความสำเร็จนั้นจะแสดงให้เห็นด้วยตัวของตัวเอง ดังนั้นครอบครัวที่ประสบความสำเร็จจึงหมายถึงครอบครัวที่แสดงถึงระดับของการจัดเตรียมสภาพแวดล้อมที่เหมาะสมเพื่อการพัฒนาเด็กและตัวพ่อแม่ด้วยเช่นเดียวกัน

ไครเสน และคณะ (Krysan; et al. 1990: 4) ยังได้กล่าวอีกว่าครอบครัวจะทำหน้าที่อย่างประสบความสำเร็จได้นั้นควรจะต้องมีคุณลักษณะที่มีโครงสร้าง 9 ประการ เป็นกรอบปฏิบัติ ดังนี้คือ 1) มีการสื่อสารที่ดีในครอบครัว 2) สมาชิกแต่ละคนในครอบครัวให้การสนับสนุนช่วยเหลือกัน 3) รักษาพันธะสัญญาของครอบครัว 4) มีการแบ่งปัน และถ่ายทอดในเรื่องการดำรงชีวิตในด้านศาสนาและจิตใจ 5) มีการสร้างความสัมพันธ์กับสังคมรอบข้าง 6) มีความสามารถในการปรับตัว 7) มีการแสดงออกถึงการเห็นคุณค่า ความพึงพอใจในตัวสมาชิกในครอบครัว 8) มีบทบาทที่ชัดเจน และ 9) มีการใช้เวลาด้วยกัน

ปีเตอร์สัน (Peterson. 1999: online) ได้กล่าวถึงกุญแจสู่การทำหน้าที่ครอบครัวอย่างประสบความสำเร็จ (Keys to successful family functioning) ไว้ว่า ครอบครัวที่สมบูรณ์จะต้องส่งเสริมสมาชิกในครอบครัวให้มีความสุขทั้งด้านอารมณ์ ร่างกาย และด้านสังคม ในบรรดาปัจจัยต่างๆ ที่สนับสนุนกระบวนการนี้ ปัจจัยที่สำคัญที่สุดก็คือความเข้มแข็ง และความมั่นคงภายในครอบครัว ไม่เหมือนกับกลุ่มสังคมอื่น ๆ ครอบครัวมีความสามารถในการตอบสนองความต้องการทางด้านอารมณ์ได้อย่างดีในการที่จะสร้างความมั่นใจในตนเองและการตัดสินใจที่ดีให้กับเด็กและผู้ใหญ่ เช่นเดียวกัน ครอบครัวที่ทำหน้าที่ได้ดีจะต้องมีคุณสมบัติ ที่ดีพร้อมในการจัดการกับการเปลี่ยนแปลงพื้นฐานทั่วไปต่างๆ และเหตุวิกฤติที่ไม่คาดฝันที่ครอบครัวต้องเผชิญผ่านเข้ามาในช่วงชีวิต ดังนั้นหน้าที่พื้นฐานของครอบครัวคือการสร้างสภาพแวดล้อมที่ดี ที่สมาชิกในครอบครัวสามารถที่จะเติบโตขึ้นอย่างประสบความสำเร็จและพัฒนา ซึ่ง คุณลักษณะของครอบครัวที่จะประสบความสำเร็จในการปฏิบัติหน้าที่นั้นจะต้องมีลักษณะดังต่อไปนี้ คือ 1) มีความสามารถในการแก้ปัญหา 2) มีการสื่อสารที่ดีในครอบครัว ซึ่งประกอบด้วย การสื่อสารที่ชัดเจน ตรงไปตรงมาระหว่างสมาชิกในครอบครัว ครอบครัวที่สามารถแสดงความรู้ สึกของตนเองออกไปให้สมาชิกคนอื่น ๆ ได้รับรู้ นั้นเป็นครอบครัวที่มีคุณสมบัติที่ดีพร้อมในการแก้ปัญหา ถ้ามีปัญหาเกิดขึ้น 3) สมาชิกในครอบครัวมีบทบาทที่ชัดเจน และมีความยืดหยุ่น ทั้งบทบาทหน้าที่ในบ้านและนอกบ้าน การมีบทบาทที่ชัดเจนในครอบครัวเป็นการเชื่อมโยงโดยตรงต่อความสามารถในการจัดการกับการเปลี่ยนแปลงทั้งที่เกิดขึ้นตามปกติและการ

เปลี่ยนแปลงที่อาจเกิดขึ้นโดยไม่คาดคิด 4) มีการตอบสนองทางด้านอารมณ์ต่อสมาชิกในครอบครัวอย่างเหมาะสม ครอบครัวต้องการการแบ่งปันประสบการณ์ความรู้สึกเช่น ความรัก ความอ่อนโยน นุ่มนวล ความสนุกสนาน ความกล้า ว และความโกรธ ครอบครัว ที่ไม่สามารถตอบสนองอารมณ์ต่าง ๆ เหล่านี้ได้ อาจจะทำให้สภาพอารมณ์ของสมาชิกในครอบครัวถูกจำกัด หรืออาจทำให้ถูกบิดเบือนไป 5) มีความผูกพันทางอารมณ์ ซึ่งเป็นการที่สมาชิกในครอบครัวแสดงถึงความสนใจและเห็นถึงคุณค่าในการกระทำของสมาชิกคนอื่น ๆ ในครอบครัว ซึ่งเป็นสิ่งสำคัญของการปฏิบัติหน้าที่ครอบครัวที่มีคุณภาพ และ 6) มีความสามารถในการควบคุมพฤติกรรม ซึ่งหมายถึงการที่ครอบครัวปรับเปลี่ยนพฤติกรรมเพื่อจัดการกับสถานการณ์ในครอบครัว ครอบครัวที่จะปฏิบัติหน้าที่อย่างประสบความสำเร็จจะต้องมีรูปแบบพฤติกรรมที่ยืดหยุ่น ซึ่งเป็นการดีกว่าในการที่จะตัดสินใจและจัดการกับเหตุการณ์ที่เกิดการเปลี่ยนแปลงขึ้นในครอบครัว

นอกจากนี้ยังมีผู้ที่กล่าวถึง องค์ประกอบหรือปัจจัยต่าง ๆ ที่เป็นคุณลักษณะสำคัญที่จะช่วยให้ครอบครัวปฏิบัติ หน้าที่ได้อย่างประสบความสำเร็จ ไว้อีกหลากหลาย เช่น โอลสัน (Olson, 2000: 144-167) กล่าวว่ารูปแบบของครอบครัวที่จะปฏิบัติหน้าที่ได้อย่างดีนั้นพ่อแม่ต้องมีความ เข้มแข็งและมีความสุขในชีวิตสมรส สมาชิกในครอบครัวมีความใกล้ชิดสนิทสนมกัน แต่ในขณะเดียวกันก็ให้ความเป็นส่วนตัวกับแต่ละคน และให้อิสระภาพในการกระทำที่เป็นตัวของตัวเอง สมาชิกในครอบครัวต้องมีความยืดหยุ่น สร้างสรรค์ และมีความสามารถในการแก้ไขปัญหาาร่วมกัน สมาชิกในครอบครัวต้องมีความสามารถในการรับฟังและแบ่งปันความรู้สึกซึ่งกันและกันทั้ง ในด้านลบและด้านบวก สมาชิกในครอบครัวต้องมีความสามารถในการจัดการกับความตึงเครียดในครอบครัว ได้อย่างมีประสิทธิภาพ

บีเวอร์ส และแฮมป์สัน (Beavers; & Hampson, 2000: 144-167) กล่าวว่ามิติที่สำคัญของระบบครอบครัวที่จะส่งผลต่อการทำหน้าที่ของครอบครัวได้ดีนั้นประกอบด้วยมิติ 3 ประการคือ มิติด้านความสัมพันธ์ซึ่งกันและกัน (Cohesion) มิติด้านความยืดหยุ่น (Flexibility) และมิติด้านการสื่อสาร (Communication)

สกินเนอร์ (Skinner, 2000: 190-210) ให้แนวทฤษฎีว่า รูปแบบกระบวนการของการปฏิบัติหน้าที่ของครอบครัวที่จะทำให้ประสบความสำเร็จได้นั้นเกี่ยวข้องกับการแยกตัว (Differentiation) และการปฏิบัติตามบทบาทที่หลากหลาย (Performance of various roles) ซึ่งเป็นการปฏิบัติตนในส่วนที่เกี่ยวข้องกับการกระทำ 6 ด้าน คือ 1) ด้านบทบาทของการปฏิบัติตน (Role performance) เป็นการแบ่งหรือมอบหมายกิจกรรมที่เฉพาะเจาะจงให้กับสมาชิกครอบครัวแต่ละคน ทำข้อตกลงในความสมัครใจของสมาชิกในครอบครัวที่จะกำหนดกฎเกณฑ์ขึ้นมา และกำหนดบทบาทพฤติกรรมที่แท้จริง 2) ด้านการสื่อสาร (Communication) ต้องมีลักษณะ ชัดเจน ตรงไปตรงมา และพอเพียง 3) ด้านการแสดงออกทางด้านอารมณ์ความรู้สึก (Affective expression) สิ่งสำคัญในการแสดงออกถึงอารมณ์ความรู้สึกคือ ต้องเป็นการแสดงอารมณ์ ความรู้สึกที่มีเนื้อหา ความเข้มข้น และ

ช่วงเวลาที่สอดคล้องกับความรู้สึกที่กำลังเกิดขึ้นในขณะนั้น 4) ด้านความผูกพัน (Involvement) เป็นความสนใจในสมาชิกคนอื่น ๆ ทั้งในด้านปริมาณและคุณภาพ ในเรื่องของอารมณ์ ความมั่นคงปลอดภัยของสมาชิกในครอบครัว และความยืดหยุ่นในการส่งเสริมอิสรภาพของสมาชิกในครอบครัวในการคิดและการปฏิบัติหน้าที่ 5) ด้านการควบคุม (Control) ครอบครัวควรมีความสามารถในการที่จะยังคงปฏิบัติหน้าที่ที่ครอบครัวได้อย่างประสบความสำเร็จ ในขณะที่เดียวกันก็สามารถปรับเปลี่ยนการปฏิบัติหน้าที่ที่รับผิดชอบให้เหมาะสมกับความต้อง การได้ ลักษณะสำคัญของรูปแบบของการจัดการควบคุมประกอบด้วย การมีโครงสร้างชัดเจน กับ การไม่มีโครงสร้าง มีความรับผิดชอบ กับ ไม่มีความรับผิดชอบ หรืออาจเปรียบได้กับรูปแบบลักษณะการควบคุมดูแลแบบดั้งเดิมก็คือ เข้มงวด (rigid) ยืดหยุ่น (flexible) ปลอ่ยตามบุญตามกรรม (laissez-faire) และแบบยุ่งเหยิงไม่มีระเบียบ (chaotic) และ 6) ด้านค่านิยมและเกณฑ์มาตรฐาน (Values and norms) เป็นสิ่งสำคัญพื้นฐานของกฎระเบียบในครอบครัวที่อาจแสดงออกมาอย่างชัดเจน หรืออาจแสดงออกมาโดยนัย ซึ่งเป็นการแสดงถึงการอนุญาตให้สมาชิกในครอบครัวได้ตัดสินใจตัดสินใจ และพฤติกรรมของตนเอง และเกณฑ์มาตรฐานของครอบครัวนั้นยังเป็นบริบททางวัฒนธรรมอย่างกว้างๆ ที่มั่นคงอีกด้วย

นอกจากนี้ ผู้วิจัยยังได้ทำการสัมภาษณ์นักเรียนระดับมัธยมศึกษา 6 คน จากโรงเรียนสาธิตแห่งมหาวิทยาลัย เกษตรศาสตร์ ศูนย์วิจัยและพัฒนาการศึกษา และบิดามารดาของนักเรียน รวม 6 ครอบครัว เพื่อเป็นการศึกษาถึงแนวความคิดเกี่ยวกับ การปฏิบัติหน้าที่ของครอบครัวอย่างประสบความสำเร็จ และปัจจัยที่ผู้รับการสัมภาษณ์คิดว่าเป็นส่วนประกอบที่ทำให้ครอบครัวปฏิบัติหน้าที่ได้อย่างประสบความสำเร็จ ซึ่งผู้วิจัยสรุปสาระ ตามกลุ่มผู้รับการสัมภาษณ์ ดังนี้

จากการสัมภาษณ์นักเรียน 6 คน เป็นนักเรียนชาย 4 คน นักเรียนหญิง 2 คน ให้แนวคิดเกี่ยวกับการปฏิบัติหน้าที่ของครอบครัวอย่างประสบความสำเร็จ ไว้ 4 ประเด็น คือ 1) การที่สมาชิกในครอบครัวอยู่ร่วมกันอย่างสงบและรักใคร่กลมเกลียวกัน ทำให้ครอบครัวมีความสุข 2) การทำหน้าที่ของตนเองอย่างเต็มที่ และดีที่สุด 3) การช่วยเหลือเกื้อกูลกัน จะทำให้สมาชิกในครอบครัวบรรลุเป้าหมาย 4) การประสบความสำเร็จทางการศึกษา และฐานะการเงิน นอกจากนี้ยังมีปัจจัยอื่นๆ ที่เป็นองค์ประกอบที่จะช่วยให้ครอบครัวประสบความสำเร็จ ซึ่งนักเรียนคิดว่าครอบครัว ต้องมีความรัก ความผูกพันกัน โดยอาจทำให้เกิดขึ้นได้โดยการใช้เวลาร่วมกัน เช่น การดูทีวีด้วยกัน รับประทานอาหารเย็นร่วมกัน เล่นกีฬาด้วยกัน พูดกันด้วยเหตุผล และพูดคุยกันได้ทุกเรื่อง เมื่อเกิด ปัญหาต้องร่วมกันแก้ปัญหา ระเบียบในครอบครัวที่ชัดเจน ทุกคนสามารถปฏิบัติ ได้ แต่ต้องมีการผ่อนผันให้ลูกบ้าง และต่อคำถามที่ว่า นักเรียนจะมีส่วนทำอะไรเพื่อให้ครอบครัวปฏิบัติหน้าที่ได้อย่างประสบความสำเร็จ นักเรียนตอบตรงกันว่า จะต้องเชื่อฟังพ่อแม่ และปฏิบัติหน้าที่ของตนอย่างดีที่สุด เช่น ตั้งใจเรียน และนอกจากนี้ก็เป็นเรื่องของการปฏิบัติตนที่บอกว่าจะไม่คือ ไม่ทำให้พ่อแม่เดือดร้อน และจะให้ความใส่ใจกับคนในครอบครัวมากๆ โดยเฉพาะในเรื่องของความรู้สึก

ในประเด็นของการปฏิบัติหน้าที่ของครอบครัวอย่างประสบความสำเร็จนี้ ผู้วิจัยได้สัมภาษณ์บิดาของนักเรียนทั้ง 6 คน ดังกล่าวนี้อีกด้วย ซึ่งในแนวคิดของบิดานั้นเห็นว่าการปฏิบัติหน้าที่ของครอบครัวอย่างประสบความสำเร็จ หมายถึงการที่สมาชิกในครอบครัวตระหนักถึงบทบาทหน้าที่ของตนเอง และปฏิบัติหน้าที่นั้นด้วยความรับผิดชอบ มีการช่วยเหลือซึ่งกันและกัน ร่วมกันแก้ไขปัญหาที่เกิดขึ้น เพื่อให้สมาชิกทุกคนในครอบครัว มีความสะดวกปลอดภัย และมีความสุข โดยมีปัจจัยที่ส่งผลให้การปฏิบัติหน้าที่ของครอบครัวประสบความสำเร็จคือ ครอบครัวควรมีการใช้เวลาร่วมกันในการทำกิจกรรม และปรึกษาหารือแก้ไขปัญหาโดยไม่เก็บไว้ในใจ มีความเข้าใจ ให้ความเอาใจใส่และให้ความสำคัญต่อสมาชิกในครอบครัวทุกคนด้ วยความรักความเอื้ออาทรต่อกัน มีการสื่อสารอย่างตรงไปตรงมาไม่ปิดบัง มีอิสระในการพูดและการแสดงความคิดเห็น พร้อมทั้งยอมรับฟังความคิดเห็นของผู้อื่น มีกฎระเบียบที่ชัดเจนในครอบครัวแต่ต้องยืดหยุ่นได้

เพื่อที่จะให้ได้แนวความคิดที่ครอบคลุมถึงมุมมองของสมาชิกในครอบครัว วย่างครบถ้วน ผู้วิจัยจึงได้สัมภาษณ์มารดาของนักเรียนทั้ง 6 คน ถึงแนวคิดเกี่ยวกับการปฏิบัติหน้าที่ของครอบครัวอย่างประสบความสำเร็จ เช่นเดียวกัน ผลจากการสัมภาษณ์ มารดาให้ข้อมูลว่า การปฏิบัติหน้าที่ของครอบครัวอย่างประสบความสำเร็จ คือการดูแลให้สมาชิกในครอบครัวมี ความสุข แต่ละคนปฏิบัติหน้าที่ของตนอย่างสมบูรณ์ โดยมีองค์ประกอบต่างๆ ที่จะช่วยให้ครอบครัวปฏิบัติหน้าที่ได้อย่างประสบความสำเร็จนั้นคือ ความรักความผูกพันที่มีต่อกัน การดูแลเอาใจใส่ ให้คำปรึกษา รับฟังความคิดเห็นของคนในครอบครัว ให้ความสำคัญกับการให้เวลาต่อครอบครัว มีกฎระเบียบในบ้านที่ไม่เคร่งเครียดจนเกินไป แต่เป็นกฎระเบียบที่ทุกคนในครอบครัวให้การยอมรับ และยืดหยุ่นได้

นอกจากนี้ผู้วิจัยได้ดำเนินการสัมภาษณ์เชิงลึก (In-depth interview) บุคคลที่เป็นกุญแจสำคัญ (Key-person) เกี่ยวกับการปฏิบัติหน้าที่ของครอบครัวอย่างประสบความสำเร็จ 3 คน คือ นายอภิรักษ์ โกษะโยธิน ในฐานะคุณพ่อที่มีลูกชายอยู่ในระยะวัยรุ่น คุณธนากร คมกฤต หัวหน้าฝ่ายพัฒนาเครือข่าย มูลนิธิเครือข่ายครอบครัว (NGO) และครอบครัวศรีณรงค์ ซึ่งได้รับเลือกเป็นครอบครัวประชาธิปไตยตัวอย่าง ประจำปี 2551 จากสำนักนายกรัฐมนตรี โดยคณะอนุกรรมการส่งเสริมการพัฒนาประชาธิปไตย ได้ทำการคัดสรรครอบครัว ซึ่งมีเกณฑ์ในการพิจารณา คือ เป็นครอบครัวที่มีความรัก ความอบอุ่น ความเอื้ออาทรต่อกัน มีการอบรมเลี้ยงดู ลูก โดยใช้หลักประชาธิปไตย เช่น การรับฟังความคิดเห็นของสมาชิกในครอบครัว การใช้เหตุผล ในการตัดสินใจเรื่องต่างๆ และสมาชิกของครอบครัวประสบความสำเร็จในชีวิตและหน้าที่การงาน ผู้ให้คำสัมภาษณ์ประกอบด้วยบิดา คือ อาจารย์ภูกร (สุทิน) ศรีณรงค์ มารดาคือ ผู้ช่วยศาสตราจารย์ ผลทาน ศรีณรงค์ และ ลูก 3 คน คือ นายทิวเวท ศรีณรงค์ นางสาวอุทัยศรี ศรีณรงค์ และนางสาวพินทุสร ศรีณรงค์

สรุปประเด็นจากการสัมภาษณ์เชิงลึกจากผู้ให้สัมภาษณ์ทั้งหมด ได้ว่าการปฏิบัติหน้าที่ของครอบครัวอย่างประสบความสำเร็จนั้นคือ ครอบครัวที่ทุกคนมีความสุขตามสถานภาพ มีสัมพันธภาพที่ดีระหว่างกัน มีความรุ่มเย็น อยู่แล้วอยากอยู่ด้วยกัน มีการจัดการกับความขัดแย้ง ให้ลูกเติบโตขึ้นมาอย่างมีความสุข ได้รับการดูแล สุขภาพกาย- สุขภาพจิต โดยมีความรักให้กัน ดูแล ชื่นชม ให้การส่งเสริม ให้ลูกได้มีอิสระทางความคิด และให้ความสนใจกับความรู้สึกของคนอื่น มีการบอกถึงความรัก มีความเป็นห่วงเป็นใยกัน และมีการแสดงความผูกพัน เช่น การสัมผัส ทุกคนต้องรู้จักหน้าที่ตามวัย มีความรับผิดชอบ มีการสื่อสารในเชิงสร้างสรรค์ เมื่อมีปัญหาในครอบครัวต้องคุยกัน ชี้แจงด้วยเหตุด้วยผล พ่อแม่ต้องไม่ใช้อำนาจเหนือลูกตลอดเวลา ต้องมีการรับฟังลูก มีการให้อภัยกัน กฎระเบียบมีความจำเป็นแต่ยืดหยุ่นได้ พ่อแม่ ม่ยังมีความจำเป็นต้องควบคุมลูก แต่ต้องให้เกียรติลูก พ่อแม่ต้องปลูกฝังค่านิยมที่ดีงามของสังคมให้กับลูก โดยพ่อแม่จัดสภาพที่ดีให้ลูก ชี้ให้เห็นว่าอันไหนดี ไม่ดี สร้างจิตสำนึกให้ลูก สร้างทัศนคติที่ดี เช่น “ต้องเป็นคนดี รู้จักบาป บุญ คุณ โทษ” รวมทั้งต้องมีการใช้เวลา ร่วมกันในการศึกษาซึ่งกันและกัน ทำกิจกรรมร่วมกัน ให้ความสำคัญกับการทำกิจกรรมกับลูกมากกว่าการอยากใช้เวลาส่วนตัว พ่อแม่ ลูกต้องรู้จักธรรมชาติซึ่งกันและกัน เรียนรู้ตัวตนของกันและกัน โดยการใช้เวลาร่วมกันนี้ ต้องเป็นการใช้เวลาร่วมกันอย่างมีคุณภาพ คือทำกิจกรรม ม่ร่วมกัน ไม่ใช่นั่งอยู่ด้วยกันแต่ต่างคนต่างทำกิจกรรมส่วนตัวของตน

จะเห็นได้ว่าการปฏิบัติหน้าที่ของครอบครัวมีความสำคัญเป็นอย่างยิ่งต่อเด็กและเยาวชน การพัฒนาเด็กและเยาวชนนั้น ครอบครัวจึงเป็นส่วนสำคัญในการที่จะพัฒนา ป้องกันและแก้ไขปัญหาให้กับเด็ก โดยเฉพาะเด็ก วัยรุ่นซึ่งเป็นวัยที่อยู่ในช่วงของการเปลี่ยนแปลง และมักประสบปัญหาในหลายๆ ด้านดังที่กล่าวไปแล้ว นอกจากครอบครัว อีกสถาบันหนึ่งซึ่งเป็นบริบทของชีวิตที่สำคัญในช่วงชีวิตของเด็กวัยรุ่น ก็คือโรงเรียน เนื่องจากเด็กที่กำลังอยู่ในวัยรุ่นนั้น เป็นช่วงชีวิตที่อยู่ในระยะของการเรียนหนังสือ ซึ่งเด็กที่อยู่ในช่วงวัยรุ่นนี้จะใช้เวลาอยู่ที่โรงเรียนถึงวันละไม่น้อยกว่า 8 ชั่วโมง ดังนั้นหากนักเรียนมีปัญหาทั้งทางด้านร่างกาย อารมณ์ พฤติกรรม สังคม การเรียน หรือการปรับตัว ปัญหาเหล่านั้นมักแสดงออกให้เห็นได้ที่โรงเรียน

ดังนั้นหากโรงเรียนและครอบครัวร่วมมือกันให้ความช่วยเหลือเด็กวัยรุ่นที่ประสบปัญหา เป็นไปได้ว่าปัญหาที่เด็กวัยรุ่นเหล่านั้นประสบอยู่ จะคลี่คลายได้อย่างรวดเร็ว โดยเฉพาะปัญหาที่มีสาเหตุมาจากครอบครัวของตัวเอง ดังที่ เดวิส และแลมเบิล (Davis; & Lambel. 2005: 144-155) ได้ทำการศึกษาวัยจัยเกี่ยวกับความร่วมมือของครอบครัวและผู้ให้คำปรึกษาในโรงเรียนในการให้ความช่วยเหลือนักเรียนระดับชั้นมัธยมศึกษาตอนต้นอย่างเป็นระบบในด้านการเรียน พบว่าการร่วมมือกันระหว่างครอบครัวและโรงเรียนอย่างเป็นระบบนั้น เป็นเครื่องมือที่จะสนับสนุนครอบครัวให้เพิ่ มการเข้ามามีส่วนช่วยในกระบวนการด้านการเรียนของนักเรียน ระดับมัธยมศึกษาตอนต้น หรือนักเรียน

วัยรุ่นตอนต้น โดยเริ่มจากการเพิ่มการติดต่อสัมพันธ์กันกับครอบครัว และตอบสนองความต้องการของครอบครัวบางครอบครัวที่อาจจะรู้สึกว่าไม่มีความเกี่ยวข้องกับโรงเรียน โดยเฉพาะอย่างยิ่งในครอบครัวที่รู้สึกว่ามีการสื่อสารต่อระหว่างโรงเรียนและครอบครัวของตนเอง หรือมีความรู้สึกว่าบทบาทการเป็นผู้ดูแลของตนนั้นเป็นเรื่องไร้สาระ ไม่สำคัญ

การศึกษาวิจัยของเดวิส และแลมเบลยังพบว่า ด้วยความร่วมมือระหว่างโรงเรียนและครอบครัว โดยผ่านกระบวนการอย่างเป็นระบบของการปรับโครงสร้างใหม่ ผู้ให้คำปรึกษาในโรงเรียนมีบทบาทสำคัญในการช่วยเหลือโรงเรียนและผู้ที่เกี่ยวข้องในการขยายการเข้ามามีส่วนร่วมของครอบครัวหรือผู้ดูแลวัยรุ่นตอนต้นในด้านการศึกษา และการมีปฏิสัมพันธ์ซึ่งกันและกันระหว่างบ้านและโรงเรียน ซึ่งผู้ให้คำปรึกษาในโรงเรียนต้องใช้ความเชี่ยวชาญในเรื่องข้อมูลโดยใช้การสื่อสารเป็นฐาน และเป็นโอกาสที่ผู้ให้คำปรึกษาในโรงเรียนจะใช้โรงเรียนเป็นฐานในรูปแบบของความร่วมมือ ซึ่งความร่วมมือและการสนับสนุนของโรงเรียนนั้นจะเป็นการสร้างลักษณะความเป็นอันหนึ่งอันเดียวกันของบทบาทของผู้ให้คำปรึกษาในโรงเรียน

ในประเทศไทยนั้นก็ให้ความสำคัญกับการใช้ความร่วมมือระหว่างบ้าน และโรงเรียนเพื่อเป็นการพัฒนาเด็กเช่นกัน ดังเช่นแผนพัฒนาเศรษฐกิจและสังคมแห่งชาติ ฉบับที่ 7 (พ.ศ. 2535-2539) (สำนักงานคณะกรรมการพัฒนาการเศรษฐกิจและสังคมแห่งชาติ . 2551: ออนไลน์) ที่ได้เริ่มกำหนดมาตรการเสริมสร้างความมั่นคงของสถาบันครอบครัว สนับสนุนความร่วมมือระหว่างครอบครัว โรงเรียน ชุมชน ให้เกิดความตระหนักต่อปัญหา การจัดการกับปัญหา การเปิดศูนย์ให้ความช่วยเหลือด้านคำปรึกษาปัญหาทางสังคม กฎหมาย การงานอาชีพ การให้ความรู้ด้านการดูแลสุขภาพกายและจิต ฯลฯ และนอกจากนี้ฝ่ายนโยบายและยุทธศาสตร์การพัฒนาศาสนาสถาบันครอบครัว พ .ศ. 2547-2556 (กระทรวงการพัฒนาสังคมและความมั่นคงของมนุษย์ . 2551: ออนไลน์) ยังมียุทธศาสตร์ที่แสดงถึงความร่วมมือดังกล่าวอย่างเด่นชัด เช่น ข้อ 2.3 ยุทธศาสตร์การช่วยเหลือและแก้ไขครอบครัวที่มีปัญหา ในวงเล็บข้อ 2 จัดบริการช่วยเหลือขั้นพื้นฐานที่จำเป็น บริการแนะแนวเชิงจิตวิทยา และเชิงกฎหมาย รวมทั้งบริการในรูปแบบต่างๆ โดยอาศัยระบบเครือข่ายครอบครัว ระบบเครือข่าย และความร่วมมือของชุมชน และภาคีทุกภาคส่วน

นโยบายดังที่กล่าวมานี้แสดงให้เห็นถึงการผลักดันให้เกิดความร่วมมือกันระหว่างบ้านและโรงเรียนเพื่อเป็นการให้ความช่วยเหลือเด็กได้อย่างชัดเจน และการให้คำปรึกษาครอบครัวโดยใช้โรงเรียนเป็นฐาน ก็เป็นวิธีการหนึ่งที่จะช่วยให้ปัญหาของนักเรียนนั้นคลี่คลายลงได้ ด้วยการดึงพ่อแม่ให้หันมาดูแลช่วยเหลือแก้ไขปัญหาลูกอย่างจริงจัง ในการให้คำปรึกษาครอบครัวนั้น อุมพร ตรังคสมบัติ (2544: 90-91) กล่าวว่า ผู้บำบัดจะเข้าใจอาการผิดปกติของผู้รับคำปรึกษาได้ดีขึ้น ถ้ามองภาพโดยรวมของเขา คือมองผู้รับคำปรึกษาในความสัมพันธ์ที่มีกับครอบครัว และให้ครอบครัวเป็นหน่วยสำคัญ

ของการบำบัด เนื่องจากจำเป็นต้องได้ยินเรื่องราวจากสมาชิกครอบครัวคนอื่น ๆ และสังเกตปฏิสัมพันธ์ที่เกิดขึ้นด้วย ซึ่งกระทำได้โดยการพบครอบครัวทั้งครอบครัว ซึ่งจิตบำบัดครอบครัวหรือการให้คำปรึกษาครอบครัวนั้นถือว่าสมาชิกทุกคนมีส่วนร่วมรับผิดชอบต่อปัญหาร่วมกัน ปัญหาไม่ได้อยู่ที่ใครคนใดคนหนึ่ง ไม่มีใครถูกตำหนิว่าเป็นผู้ก่อปัญหา การมองปัญหานั้นจะมองในลักษณะของการโต้ตอบกันไปมา นั่นคือผู้รับคำปรึกษาและครอบครัวต่างก็มีส่วนทำให้เกิดปัญหาด้วยกันทั้งสองฝ่าย การช่วยเหลือระบบย่อยทั้งสองไปพร้อมกันจะทำให้ไม่มีใครถูกทอดทิ้ง แต่ทุกคนมีโอกาสจะได้รับความช่วยเหลือ ถ้าบำบัดแต่เด็กฝ่ายเดียวโดยไม่นำพ่อแม่เข้ามาด้วย ปัญหาของพ่อแม่ก็จะไม่ได้รับการแก้ไข และพ่อแม่อาจไม่ให้ความร่วมมือในการบำบัดรักษาเด็กก็ได้

การให้คำปรึกษาครอบครัวในบริบทของโรงเรียนนั้น เรียกได้ว่าเป็นการให้คำปรึกษาครอบครัวโดยใช้โรงเรียนเป็นฐาน (School-based family counseling) ซึ่งเป็นการประยุกต์วิธีการให้คำปรึกษา โดยการบูรณาการวิธีการให้คำปรึกษาในโรงเรียนเข้ากับการให้คำปรึกษาครอบครัว โดยให้ความสำคัญไปที่การให้คำปรึกษากับพ่อแม่ หรือครอบครัวเพื่อช่วยเหลือนักเรียนให้ประสบความสำเร็จในโรงเรียน และหลุดพ้นจากปัญหา การให้คำปรึกษาครอบครัวโดยใช้โรงเรียนเป็นฐานนั้น เป็นไตรภาคี เนื่องจากเป็นการทำงานร่วมกันระหว่างโรงเรียน ครอบครัวและตัวเด็ก โดยมีองค์ประกอบที่สำคัญคือ เป็นการบูรณาการรูปแบบการให้คำปรึกษาในโรงเรียนและการให้คำปรึกษาครอบครัวเข้าเป็นระบบขั้นสูง (Meta-model) เพื่อใช้ในการทำความเข้าใจปัญหาที่เกิดขึ้นของเด็กในบริบทของการมีปฏิสัมพันธ์ของเด็กกับครอบครัว (Family) กลุ่มเพื่อน (Peer group) ชั้นเรียน (Classroom) โรงเรียน (School) เช่น ครู ภารโรง นักเรียนอื่น ๆ และชุมชน (Community) การให้คำปรึกษาครอบครัวโดยใช้โรงเรียนเป็นฐานจะทำงานการให้คำปรึกษาเชิงบวกกับครอบครัวของเด็กในอันที่จะสนับสนุนการเปลี่ยนแปลงเชิงบวกที่เกิดขึ้นในตัวเด็ก (Gerrard. 1996: 1-2)

ดังนั้นจะเห็นได้ว่า แม้ปัญหาของนักเรียนวัยรุ่นนั้นจะแสดงออกที่โรงเรียนแต่หากมีการให้ความช่วยเหลือไปถึงครอบครัวด้วยแล้ว ปัญหานั้นก็จะได้รับการแก้ไขอย่างครอบคลุม และตรงตามสาเหตุของปัญหา การให้คำปรึกษาครอบครัวโดยใช้โรงเรียนเป็นฐานนั้น จะช่วยส่งเสริมความเป็นไปได้ที่ครอบครัวจะร่วมมือในการให้ความช่วยเหลือนักเรียน เนื่องจากครอบครัวไม่ต้องเดินทางไปรับคำปรึกษาจากหน่วยงานภายนอกที่โรงเรียนส่งต่อไปให้ รวมทั้งไม่ต้องเสียค่าใช้จ่ายใด ๆ ด้วย ดังเช่นจากการศึกษาของ เจอร์ราด (Gerrard. 1996: 1) ที่พบว่า เมื่อโรงเรียนพิจารณาเห็นว่าปัญหาครอบครัวส่งผลกระทบต่อตัวนักเรียนแล้ว โรงเรียนมักจะส่งต่อครอบครัวนั้นไปยังศูนย์สุขภาพจิตในชุมชนนั้น เพื่อให้เข้ารับคำปรึกษาครอบครัว แต่ครอบครัวเหล่านั้นมักไม่ไป และมีการต่อต้านต่างๆ นานาจากครอบครัว ซึ่งส่วนใหญ่จะเป็นความไม่พอใจของครอบครัวเกี่ยวกับบันทึกที่โรงเรียนส่งต่อไปยังศูนย์สุขภาพจิต ที่มีความหมายโดยนัยว่าครอบครัว (เช่น พ่อแม่) ป่วย หรือขาดความรับผิดชอบ และในขณะที่

ที่รับคำปรึกษาจากนักจิตบำบัดครอบครัวอยู่นั้น ครอบครัวเหล่านั้นก็อาจจะมีความรู้สึกถึงสถานภาพทางสังคม หรือรู้สึกว่าการพบกับนักจิตบำบัดนั้นแสดงให้เห็นให้สังคมรอบข้างของครอบครัวเห ล่า นั้นเห็นว่าพวกเขานั้น “บ้า” (Crazy) ในทางตรงกันข้าม หากมีการให้คำปรึกษาครอบครัวในบริบทของโรงเรียนแล้ว ครอบครัวจะมีความรู้สึกที่เปลี่ยนไป เช่น มีความรู้สึกว่าการที่ครอบครัว (พ่อแม่) มารับคำปรึกษาครอบครัวที่โรงเรียนนั้น เพื่อช่วยเหลือ ลูกของตนเองในการแก้ปัญหา หรือพัฒนา ลูกของตนเองให้ประสบความสำเร็จในการเรียน

ด้วยเหตุผลดังกล่าว หากมีการให้คำปรึกษาครอบครัวโดยใช้โรงเรียนเป็นฐาน ปัญหาของนักเรียนก็จะได้รับการแก้ไขอย่างเหมาะสม ได้สร้างความเข้าใจระหว่างพ่อแม่ ผู้ปกครองกับตัวนักเรียน ทั้งยังช่วยสร้างสัมพันธ์ ภาวะระหว่างครูและผู้บริหาร โรงเรียนและบ้าน เมื่อสองสถาบันคือ โรงเรียนและครอบครัวรับผิดชอบร่วมกันจะส่งผลให้นักเรียนได้รับประโยชน์อย่างสูงสุด ผู้ปกครองและครูจะต้องร่วมมือประสานปรึกษาหารือกัน รับทราบปัญหาซึ่งกันและกัน หาทางแก้ปัญหาาร่วมกัน เพื่อสร้างให้นักเรียนของครูหรือ ลูกหลานของผู้ปกครองมีพัฒนาการที่ถูกต้อง เป็นพลเมืองที่ดีในสังคม (ทิพพิศ อ่องแสงคุณ, 2536: 147)

การวิจัยในครั้งนี้ ผู้วิจัยจึงมีความสนใจที่จะทำการศึกษองศ์ประกอบของการปฏิบัติหน้าที่ของครอบครัวอย่างประสบความสำเร็จ และนำองค์ประกอบที่ได้ทำการศึกษานั้น มาทำการ สร้างโปรแกรมการให้คำปรึกษาครอบครัว เพื่อดำเนินการให้คำปรึกษากับครอบครัวของนักเรียนวัยรุ่นโดยใช้โรงเรียนเป็นฐาน ซึ่งจะส่งผลให้ครอบครัวเหล่านั้นปฏิบัติหน้าที่ของครอบครัวได้อย่างประสบความสำเร็จ

คำถามการวิจัย

1. การปฏิบัติหน้าที่ของครอบครัวอย่างประสบความสำเร็จมีองค์ประกอบอะไรบ้าง
2. การให้คำปรึกษาครอบครัวโดยใช้โรงเรียนเป็นฐานจะสามารถพัฒนาการปฏิบัติหน้าที่ของครอบครัวให้ประสบความสำเร็จได้หรือไม่

ความมุ่งหมายของการวิจัย

ในการวิจัยครั้งนี้ผู้วิจัยได้ตั้งความมุ่งหมายไว้ดังนี้

1. เพื่อศึกษาองค์ประกอบของการปฏิบัติหน้าที่ของครอบครัวอย่างประสบความสำเร็จ
2. เพื่อเปรียบเทียบการปฏิบัติหน้าที่ของครอบครัวอย่างประสบความสำเร็จ ก่อนการให้คำปรึกษาครอบครัว และภายหลังการให้คำปรึกษาครอบครัว

2.1 เปรียบเทียบการปฏิบัติหน้าที่ของครอบครัวอย่างประสบความสำเร็จ ก่อนการให้คำปรึกษาครอบครัว และภายหลังการให้คำปรึกษาครอบครัว ภายในกลุ่มทดลอง และภายในกลุ่มควบคุม

2.2 เปรียบเทียบการปฏิบัติหน้าที่ของครอบครัวอย่างประสบความสำเร็จ ก่อนการให้คำปรึกษาครอบครัว และภายหลังการให้คำปรึกษาครอบครัว ระหว่างกลุ่มทดลองและกลุ่มควบคุม

ความสำคัญของการวิจัย

การวิจัยครั้งนี้จะทำให้ เกิดข้อค้นพบองค์ประกอบของ การปฏิบัติหน้าที่ของครอบครัวอย่างประสบความสำเร็จ ซึ่งจะเป็นข้อมูลในการนำไปสร้างโปรแกรม การพัฒนา การปฏิบัติหน้าที่ของครอบครัวอย่างประสบความสำเร็จ อันจะเป็นแนวทางแก่พ่อแม่ เพื่อดำเนินการให้ความช่วยเหลือ ลูกที่ประสบปัญหา และป้องกันปัญหาที่อาจเกิดขึ้นในครอบครัว รวมทั้งยังให้ประโยชน์ต่อผู้ให้คำปรึกษาในโรงเรียน หรือ อาจารย์แนะแนวในการนำไปโปรแกรมการพัฒนา การปฏิบัติหน้าที่ของครอบครัวอย่างประสบความสำเร็จ ไปใช้ในการให้คำปรึกษาครอบครัวโดยใช้โรงเรียนเป็นฐาน นอกจากนี้การวิจัยครั้งนี้จะช่วยให้เกิดความตระหนักถึงความสำคัญของการทำงานร่วมกันระหว่างบ้าน และโรงเรียน เพื่อก่อให้เกิดประโยชน์ต่อตัวนักเรียนจากการร่วมมือกันแก้ปัญหา รวมทั้งป้องกันปัญหาที่อาจจะเกิดขึ้นต่อตัวนักเรียนในอนาคตโดยการทำงานร่วมกันระหว่างบ้าน และโรงเรียน

ขอบเขตของการวิจัย

การวิจัยครั้งนี้แบ่งขอบเขตของการศึกษาวิจัยออกเป็น 2 ตอน คือ

ตอนที่ 1 การ ศึกษา องค์ประกอบของ การปฏิบัติหน้าที่ของครอบครัวอย่างประสบความสำเร็จ

ตอนที่ 2 การพัฒนาการปฏิบัติหน้าที่ของครอบครัวอย่างประสบความสำเร็จ ด้วยการให้คำปรึกษาครอบครัวโดยใช้โรงเรียนเป็นฐาน

1. ประชากรและกลุ่มตัวอย่างที่ใช้ในการวิจัย

1.1 ประชากร

ประชากรในการวิจัยครั้งนี้ เป็นครอบครัวที่ประกอบด้วยบิดา มารดาซึ่งมีบุตรกำลังศึกษาอยู่ในระดับชั้นมัธยมศึกษาปีที่ 1-6 โรงเรียนสาธิตสังกัดสำนักงานคณะกรรมการการอุดมศึกษา (สกอ.) ในเขตกรุงเทพมหานคร เขตปริมณฑล ประจำปีภาคปลาย ปีการศึกษา 2553 ประกอบด้วยโรงเรียนสาธิตสังกัดสังกัด สกอ .ในเขตกรุงเทพมหานครจำนวน 8 โรงเรียน คือ โรงเรียนสาธิตแห่ง

มหาวิทยาลัยเกษตรศาสตร์ ศูนย์วิจัยและพัฒนาการศึกษา โรงเรียนสาธิตจุฬาลงกรณ์มหาวิทยาลัย (ฝ่ายมัธยม) โรงเรียนสาธิตมหาวิทยาลัยรามคำแหง โรงเรียนสาธิตมหาวิทยาลัยศรีนครินทรวิโรฒ ประสานมิตร (ฝ่ายมัธยม) โรงเรียนสาธิตมหาวิทยาลัยศรีนครินทรวิโรฒ ปทุมวัน โรงเรียนมัธยมสาธิต วัดพระศรีมหาธาตุ มหาวิทยาลัยราชภัฏพระนคร โรงเรียนมัธยมสาธิตมหาวิทยาลัยราชภัฏสวนสุนันทา และโรงเรียนมัธยมสาธิตมหาวิทยาลัย ราชภัฏบ้านสมเด็จเจ้าพระยา และโรงเรียนสาธิตสังกัดสํักัด สกอ. ในเขตปริมณฑลจำนวน 3 โรงเรียน คือ โรงเรียนสาธิตแห่งมหาวิทยาลัย เกษตรศาสตร์ วิทยาเขต กำแพงแสน โรงเรียนสาธิตมหาวิทยาลัยศิลปากร วิทยาเขตพระราชวังสนามจันทร์ โรงเรียนสาธิต มหาวิทยาลัยราชภัฏนครปฐม มีครอบครัวจำนวนทั้งสิ้น 13,428 ครอบครัว โดยมีเกณฑ์ในการคัดเลือก ประชากรดังต่อไปนี้

1. เป็นครอบครัวที่ประกอบด้วยสมาชิก 3 คน ได้แก่ บิดา มารดา และบุตร
 2. บุตร คือ นักเรียนที่กำลังศึกษาอยู่ ในระดับชั้นมัธยมศึกษา ปีที่ 1-6 โรงเรียนสาธิตสังกัด สำนักงานคณะกรรมการการอุดมศึกษา (สกอ.) ในเขตกรุงเทพมหานครและปริมณฑล ประจำปีภาค ปลาย ปีการศึกษา 2553
 3. โรงเรียนสาธิตสังกัดสำนักงานคณะกรรมการการอุดมศึกษา (สกอ.) ในเขต กรุงเทพมหานครและปริมณฑล ประกอบด้วย
 - 3.1 โรงเรียนสาธิตสังกัดสำนักงานคณะกรรมการการอุดมศึกษา (สกอ.) ในเขต กรุงเทพมหานคร ได้แก่โรงเรียนที่มีนักเรียนศึกษาอยู่ ในระดับชั้นมัธยมศึกษา ปีที่ 1-6 ประกอบด้วย โรงเรียนสาธิตแห่งมหาวิทยาลัยเกษตรศาสตร์ ศูนย์วิจัยและพัฒนาการศึกษา โรงเรียนสาธิต จุฬาลงกรณ์มหาวิทยาลัย (ฝ่ายมัธยม) โรงเรียนสาธิตมหาวิทยาลัยรามคำแหง โรงเรียนสาธิต มหาวิทยาลัยศรีนครินทรวิโรฒ ประสานมิตร (ฝ่ายมัธยม) โรงเรียนสาธิตมหาวิทยาลัยศรีนครินทรวิโรฒ ปทุมวัน โรงเรียนสาธิตมหาวิทยาลัยราชภัฏพระนคร โรงเรียนสาธิตมหาวิทยาลัยราชภัฏสวนสุนันทา (มัธยมสาธิต) โรงเรียนสาธิตมหาวิทยาลัยราชภัฏบ้านสมเด็จเจ้าพระยา
 - 3.2 โรงเรียนสาธิตสังกัดสำนักงานคณะกรรมการการอุดมศึกษา (สกอ.) ในเขต ปริมณฑล ได้แก่โรงเรียนที่มีนักเรียนศึกษาอยู่ ในระดับชั้นมัธยมศึกษา ปีที่ 1-6 ประกอบด้วย โรงเรียน สาธิตมหาวิทยาลัยเกษตรศาสตร์ กำแพงแสน โรงเรียนสาธิตมหาวิทยาลัยศิลปากร โรงเรียนสาธิต มหาวิทยาลัยราชภัฏนครปฐม โรงเรียนสาธิตมหาวิทยาลัย ราชภัฏวไลยอลงกรณ์ ในพระบรมราชานุ ปรถัมภ์
- 1.2 กลุ่มตัวอย่าง
- กลุ่มตัวอย่างที่ใช้ในการ ศึกษาและพัฒนาการปฏิบัติหน้าที่ของครอบครัวอย่างประสพ ความสำเร็จ ประกอบด้วย

1.2.1 กลุ่มตัวอย่างที่ใช้ใน ศึกษาองค์ประกอบของ การปฏิบัติหน้าที่ของครอบครัวอย่าง ประสบความสำเร็จ ได้แก่ครอบครัวที่ ประกอบด้วย บิดา มารดา ซึ่งมีบุตรกำลังศึกษาอยู่ใน ระดับชั้น มัธยมศึกษาปีที่ 1-6 โรงเรียนสาธิตสังกัดสำนักงานคณะกรรมการการอุดมศึกษา (สกอ.) ในเขต กรุงเทพมหานครและปริมณฑล ประจำภาคปลาย ปีการศึกษา 2553 จำนวน 841 ครอบครัว ที่ได้มา จากการสุ่มตัวอย่างแบบแบ่งชั้น (Stratified Random Sampling) เนื่องจากกลุ่มประชากรมีความ แตกต่างกัน (Hadley; & Mitchell. 1995: 263) ซึ่งความแตกต่างนั้นสามารถแบ่งเป็นโรงเรียนสาธิต สังกัดสำนักงานคณะกรรมการการอุดมศึกษา ในกรุงเทพมหานคร และโรงเรียนสาธิต สังกัดสำนักงาน คณะกรรมการการอุดมศึกษา ในปริมณฑล โดยกลุ่มตัวอย่างเป็นกลุ่มตัวอย่างแบบการจัดสรรแบบ บล็อก (Block randomization) ซึ่งเป็นการจัดกลุ่มตัวอย่างออกเป็นกลุ่มๆ โดย 1 กลุ่ม คือกลุ่มตัวอย่าง จำนวน 1 ครอบครัว (Hadley & Mitchell. 1995: 277) ในการวิจัยครั้งนี้ กลุ่มตัวอย่าง 1 ครอบครัว ประกอบด้วยบิดา มารดา ซึ่งมีบุตรกำลังศึกษาอยู่ในระดับชั้นมัธยมศึกษาปีที่ 1-6 โรงเรียนสาธิตสังกัด สำนักงานคณะกรรมการการอุดมศึกษา (สกอ.) ในเขตกรุงเทพมหานครและปริมณฑล ประจำภาค ปลาย ปีการศึกษา 2553

1.2.2 กลุ่มตัวอย่างที่ใช้ในการพัฒนา การปฏิบัติหน้าที่ของครอบครัวอย่างประ สบ ความสำเร็จ ได้แก่ ครอบครัวที่ ประกอบด้วย บิดา มารดา ซึ่งมีบุตร กำลังศึกษาอยู่ใน ระดับชั้น มัธยมศึกษาปีที่ 1-6 โรงเรียนสาธิตแห่งหนึ่งในกรุงเทพมหานคร ประจำภาคปลาย ปีการศึกษา 2553 ที่ ได้มาจากการสุ่มตัวอย่างแบบเจาะจง (Purposive sampling) คือ

1.2.2.1 เป็นครอบครัวซึ่งประกอบด้วย บิดา มารดา และบุตร ซึ่งแต่ละคนมีคะแนน การปฏิบัติหน้าที่ของครอบครัวอย่างประสบความสำเร็จต่ำ สิบคนสุดท้ายขึ้นมา

1.2.2.2 สอดคล้อง กับทางโรงเรียน ที่พบว่าเป็นนักเรียนที่ศูนย์บริการจิตวิทยาและ แนะแนว ได้ดำเนินการศึกษานักเรียนเป็นรายกรณี (Case study)

1.2.2.3 โรงเรียน มีความประสงค์ส่งต่อนักเรียนมายังผู้วิจัยเพื่อให้ดำเนินการให้ คำปรึกษาครอบครัว

โดยกลุ่มตัวอย่างเป็นการจัดสรรแบบบล็อก (Block randomization) ซึ่งเป็นการจัด กลุ่มตัวอย่างออกเป็นกลุ่มๆ โดย 1 กลุ่ม คือกลุ่มตัวอย่างจำนวน 1 หน่วย (Hadley; & Mitchell. 1995: 277) ในการวิจัยครั้งนี้ กลุ่มตัวอย่าง 1 หน่วย คือกลุ่มตัวอย่าง 1 ครอบครัว ประกอบด้วยบิดา มารดา ซึ่งมีบุตรกำลังศึกษาอยู่ใน ระดับชั้นมัธยมศึกษาปีที่ 1-6 โรงเรียนสาธิตแห่ง หนึ่งในกรุงเทพมหานคร ประจำภาคปลาย ปีการศึกษา 2553 และเป็นนักเรียนที่ศูนย์ บริการจิตวิทยาและแนะแนวดำเนินการ ศึกษานักเรียนเป็นรายกรณี (Case study) ผู้วิจัยสอบถามความสมัครใจในการเข้าร่วมรับคำปรึกษา ครอบครัว และสามารถเข้าร่วมกิจกรรมได้ ครบทุกครั้ง ได้รับการตอบรับจำนวน 10 ครอบครัว ผู้วิจัย

คัดเลือกไว้เป็นกลุ่มทดลอง จำนวน 5 ครอบครัว ประกอบด้วยบิดาจำนวน 5 คน มารดาจำนวน 5 คน และบุตรจำนวน 5 คน รวม 15 คน และกลุ่มควบคุม จำนวน 5 ครอบครัว ประกอบด้วยบิดาจำนวน 5 คน มารดาจำนวน 5 คน และบุตรจำนวน 5 คน รวม 15 คน กลุ่มทดลองได้รับการให้คำปรึกษา ครอบครัวเพื่อพัฒนาการปฏิบัติหน้าที่ของครอบครัวอย่างประสบความสำเร็จ สำหรับกลุ่มควบคุมไม่ได้รับการให้คำปรึกษาครอบครัว

ตัวแปรที่ใช้ในการวิจัย

ตัวแปรที่ใช้ในการศึกษาวิจัยครั้งนี้แบ่งออกเป็น 2 ตอน ดังนี้

ตอนที่ 1 การศึกษาองค์ประกอบของการปฏิบัติหน้าที่ของครอบครัวอย่างประสบความสำเร็จ

ตัวแปรที่ทำการศึกษาคือ องค์ประกอบ ของการปฏิบัติหน้าที่ของครอบครัวอย่างประสบความสำเร็จ ได้แก่ องค์ประกอบ ดังต่อไปนี้

1. การแสดงออกถึงความรักความผูกพัน (Affective expression)
2. การทำหน้าที่ตามบทบาท (Role functioning)
3. การสื่อสาร (Communication)
4. การแก้ปัญหา (Problem solving)
5. การปฏิบัติตามกฎระเบียบของครอบครัว (Rule functioning)
6. การใช้เวลาร่วมกัน (Time together)
7. การดำรงชีวิตทางด้านจิตวิญญาณ (Spiritual)
8. ความสุขของครอบครัว (Family happiness)

ตอนที่ 2 การพัฒนาการปฏิบัติหน้าที่ของครอบครัวอย่างประสบความสำเร็จ ด้วยการให้คำปรึกษาครอบครัวโดยใช้โรงเรียนเป็นฐาน

ตัวแปรจัดกระทำ คือ การให้คำปรึกษาครอบครัวโดยใช้โรงเรียนเป็นฐาน

ตัวแปรตาม คือ การปฏิบัติหน้าที่ของครอบครัวอย่างประสบความสำเร็จ

นิยามศัพท์เฉพาะ

1. **การปฏิบัติหน้าที่ของครอบครัวอย่างประสบความสำเร็จ (Successful family functioning)** หมายถึง การที่พ่อ แม่ และลูก มีความคิด ความรู้สึก และการแสดงออก ด้วยความสุข และมีสัมพันธภาพที่ดีต่อกัน โดย สามารถแสดงออกถึงความรักความผูกพันที่มีต่อกัน ทำหน้าที่ตามบทบาทของแต่ละคนได้อย่างสมบูรณ์ มีทักษะในการสื่อสารที่ดี เมื่อมีปัญหาหรือความขัดแย้งใดๆ เกิดขึ้นในครอบครัว พ่อ แม่ และลูกสามารถก้าวผ่านปัญหาร่วมกันได้ พ่อ แม่ และลูกมีส่วนร่วมในการกำหนดกฎระเบียบของครอบครัว แต่ขณะเดียวกันก็มีความยืดหยุ่นเพื่อปรับเปลี่ยนให้เหมาะสมกับ

สถานการณ์ มีการใช้เวลาร่วมกัน อย่างมีคุณภาพ และถ่ายทอด หลักศีลธรรม จริยธรรม และระบบ ค่านิยมที่มีเหตุผล มีคุณค่า น่าเชื่อถือ จากรุ่นสู่รุ่น การปฏิบัติหน้าที่ของครอบครัวอย่างประสบความสำเร็จประกอบด้วยองค์ประกอบในด้านต่างๆ ดังต่อไปนี้ คือ

1.1 การแสดงออกถึงความรักความผูกพัน (Affective expression) หมายถึง การกระทำของพ่อ แม่ และลูก ที่แสดงให้เห็นถึงการตอบสนองทางด้ านอารมณ์ ความรู้สึก ที่มีต่อกัน ด้วยวิธีการที่เหมาะสม มีการเรียนรู้นิสัยใจคอ อารมณ์ ระหว่างกัน ทำให้เกิดความเข้าใจกัน ได้แก่

1.1.1 การให้ความใกล้ชิดสนิทสนม (Intimacy) หมายถึง การให้ความเป็นอันหนึ่งอันเดียวกันของพ่อ แม่ และลูก โดยไม่เข้าไปก้าวร้าวความเป็นส่วนตัวของแต่ละคน และคง ความเป็นตัวของตัวเองในด้านความคิด อารมณ์ ความรู้สึก และการกระทำ ไม่กระทำตามการชี้นำจาก ผู้อื่น

1.1.2 การให้ความสนใจซึ่งกันและกัน (Interested) หมายถึง พ่อ แม่ และลูก ให้ความสนใจในเรื่องของอารมณ์ ความรู้สึก ความเป็นอยู่ รวมทั้งการเห็นคุณค่าในการกระทำของกัน และกัน

1.2 การทำหน้าที่ตามบทบาท (Role functioning) หมายถึง การที่พ่อ แม่ และลูก มีความรับผิดชอบ และทำหน้าที่ตามบทบาทของตนอย่างสมบูรณ์ ได้แก่

1.2.1 การทำหน้าที่ตาม บทบาทของพ่อ แม่ ลูกในด้านความเป็นอยู่ และจิตใจ (Physical and psychological needs) หมายถึง การที่พ่อและแม่ จัดหาปัจจัยสี่ ให้แก่ลูก ดูแลความเป็นอยู่ เศรษฐกิจของครอบครัวให้สามารถตอบสนองความต้องการพื้นฐานได้ครบ และสนับสนุนลูกให้ เกิดการพัฒนาทางด้านอารมณ์ สังคม และสติปัญญา รวมทั้งเป็นต้นแบบที่ดีให้กับลูก

1.2.2 การมอบหมายหน้าที่อย่างเฉพาะเจาะจง (Allocation of specified activities) หมายถึง พ่อ แม่ และลูก มีบทบาทที่ชัดเจน และรับผิดชอบทำหน้าที่ตามบทบาทของ แต่ละคน อย่างเหมาะสม

1.2.3 ความเสมอภาคในการมีปฏิสัมพันธ์ต่อกัน (Equal-powered transactions) หมายถึง พ่อ แม่ และลูกให้การยอมรับนับถือในทรรณะที่แตกต่างกันของสมาชิกในครอบครัว ยอมรับ ความแตกต่างระหว่างบุคคล และให้ความเคารพในความแตกต่างระหว่างกันได้ (respect) โดยการ เปิดโอกาสให้สมาชิกแสดงความคิดเห็น และรับฟังการแสดงความคิดเห็นของแต่ละคนโดยไม่ยึดถือ ความคิดของตนเป็นใหญ่

1.3 การสื่อสาร (Communication) หมายถึง การที่พ่อ แม่ และลูกมีปฏิสัมพันธ์ ซึ่งกันและกันด้วยการสื่อสารทางบวกทั้งโดยการใช้ภาษาพูด และภาษากาย การปฏิบัติด้านการสื่อสาร ได้แก่

1.3.1 การสื่อสารด้วยความใส่ใจ (Minding communication) หมายถึง พ่อ แม่ และลูกมีความใส่ใจในการรับฟังเรื่องราวที่สมาชิกสื่อออกมา ทั้งในเนื้อหาและอารมณ์ความรู้สึกของกันและกันในขณะที่สื่อออกมา และมีความเข้าใจเห็นอกเห็นใจในอารมณ์ความรู้สึกของสมาชิก ที่สื่อสารด้วย

1.3.2 การให้การสนับสนุน หรือชื่นชม (Encouragement) หมายถึง พ่อ แม่ และลูกให้การสนับสนุนหรือชื่นชม สมาชิกในครอบครัวทั้งด้วยคำพูด และภาษาท่าทาง ในทันทีที่ทำการสิ่งที่ดี หรือประสบความสำเร็จ เป็นการให้การย้อนกลับทางบวก (positive feedback)

1.3.3 การให้อิสระทางการสื่อสาร (Communication liberty) หมายถึง พ่อ แม่ และลูกเปิดโอกาส ให้สมาชิกแต่ละคนได้พูดหรือแสดงความคิดเห็น อย่างเปิดเผย เป็นการเปิดใจ (Open mind) และยอมรับฟังโดยไม่ได้แย้ง แต่ให้การอธิบาย ชี้แจงด้วยเหตุผล ให้ความเคารพในความแตกต่างระหว่างกัน (Respect) มีลักษณะเป็นประชาธิปไตย คือ มีการรับฟังกัน ใช้เสียงข้างมาก แต่ก็รับฟังเสียงข้างน้อย สัมพันธภาพที่สมาชิกมีต่อกัน ควรเป็นไปในลักษณะที่เป็นที่ปรึกษาหารือกันเมื่อเกิดปัญหาขึ้น หรือเป็นการวางแผนอนาคตร่วมกัน

1.4 การแก้ปัญหา (Problem solving) หมายถึง พ่อ แม่ และลูกสามารถก้าวผ่านปัญหาร่วมกันได้ สามารถบริหารจัดการความแตกต่างระหว่างบุคคล และร่วมมือกันในการดำเนินการจัดการกับความขัดแย้ง หรือสิ่งที่มาคุกคามความมั่นคง และบั่นทอนความสามารถในการปฏิบัติหน้าที่ของครอบครัวทั้งสิ่งที่เป็นปัญหาทางด้านวัตถุ และทางด้านอารมณ์ความรู้สึก ปฏิบัติด้านการแก้ปัญหาได้แก่

1.4.1 การร่วมมือกันแก้ปัญหา (Solve problems together) หมายถึง พ่อ แม่ และลูกรับรู้ปัญหาร่วมกัน และร่วมมือกันในการวางแผน และหาแนวทางในการแก้ปัญหาอย่างเป็นระบบ และสามารถก้าวผ่านปัญหาร่วมกันได้

1.4.2 การแก้ไขความขัดแย้งจากความแตกต่างกันของสมาชิกในครอบครัว (Mutual accepted for family members' difference) หมายถึง พ่อ แม่ และลูกยอมรับความแตกต่างของสมาชิกในครอบครัวแต่ละคน และแก้ไขความขัดแย้งอันเกิดจากความแตกต่างได้อย่างเหมาะสม สามารถปรับตัวเข้าหากันได้

1.5 การปฏิบัติตามกฎระเบียบของครอบครัว (Rule functioning) หมายถึง การที่ พ่อ แม่ และลูก รู้ว่าสิ่งใดทำได้ สิ่งใดทำไม่ได้ในครอบครัว รู้ถึงกรอบและขอบเขตของครอบครัว (Boundary) และสมาชิกแต่ละคนยอมรับกฎระเบียบของครอบครัวอย่างไม่มีอารมณ์ที่ก้าวร้าว หรือแสดงพฤติกรรมไม่เหมาะสม พ่อและแม่เองก็ไม่ยึดตัวเองเป็นใหญ่ การปฏิบัติตามกฎระเบียบของครอบครัว ได้แก่

1.5.1 การเปิดโอกาสให้ทุกคนร่วมออกกฎระเบียบในครอบครัว

1.5.2 การควบคุมพฤติกรรมของตนเองและสมาชิกในครอบครัว (Behavior control) หมายถึงการที่พ่อแม่ และลูกควบคุมหรือจัดการกับพฤติกรรมของสมาชิกแต่ละคน ให้ประพฤติตนอยู่ในขอบเขตที่เหมาะสม ไม่ทำให้เกิดความเดือดร้อนแก่ตนเองและผู้อื่น

1.6 การใช้เวลาร่วมกัน (Time together) หมายถึง การที่พ่อแม่ และลูกใช้เวลา ร่วมกันอย่างมีคุณภาพ (Quality time) ในการปฏิบัติกิจกรรม ร่วมกัน หรือมีการสนทนาแลกเปลี่ยน ประสบการณ์ความคิดเห็น ให้คำปรึกษาซึ่งกันและกัน มีเวลาได้เรียนรู้ร่วมกัน มีการเรียนรู้นิสัยใจคอ อารมณ์ ระหว่างกัน ทำให้เกิดความเข้าใจกัน ซึ่งกิจกรรมหรือการกระทำดังกล่าวสมาชิกในครอบครัว ต้องทำร่วมกันด้วยความเต็มใจ และเกิดความพึงพอใจร่วมกัน การปฏิบัติด้านการใช้เวลาร่วมกันได้แก่

1.6.1 การสนทนาร่วมกัน หมายถึง การใช้เวลาพูดคุย ยกันพร้อมทั้งสามคน คือ พ่อ แม่ และลูก ในเรื่องต่างๆ ไปที่สร้างความพึงพอใจ และผ่อนคลาย

1.6.2 การให้คำปรึกษา ซึ่งกันและกัน หมายถึง พ่อ แม่ และลูกให้เวลากัน และ กันในการเล่าเรื่องทุกข์ใจ หรือคับข้องใจ และรับฟังให้คำปรึกษากันในทุกๆ เรื่อง

1.6.3 การทำกิจกรรม ร่วมกัน หมายถึง พ่อ แม่ และลูกจัดเวลาร่วม ให้ตรงกัน เพื่อทำกิจกรรมใด ๆ ที่ได้ร่วมกันแสดงความคิดเห็น และตกลงกระทำร่วมกันด้วยการยอมรับอย่าง พึงพอใจทั้งพ่อ แม่ และลูก

1.7 การดำรงชีวิตทางด้านจิต วิญญาณ (Spiritual) หมายถึง การที่พ่อแม่ และลูก แสดงออกถึงความเชื่อ หรือความยึดมั่นในศาสนา หลักศีลธรรม จริยธรรม และระบบค่านิยมที่มีเหตุผล มีคุณค่า น่าเชื่อถือ มีมาตรฐานทางจริยธรรมที่ดีงาม มีการเรียนรู้ในเรื่องของความเป็นมนุษย์ ความเป็นคนที่ดี และมีการถ่ายทอดในครอบครัวจากรุ่นสู่รุ่น การปฏิบัติด้านศาสนาหรือการดำรงชี วิต ทางด้านจิตใจ ได้แก่

1.7.1 การร่วมพิธีกรรมทางศาสนาอย่างสม่ำเสมอ (Regular church attendance) หมายถึง พ่อ แม่ และลูก เข้าร่วมพิธีกรรมตามศาสนาที่นับถือ เช่น การไปโบสถ์ในวันอาทิตย์อย่าง สม่ำเสมอ การไปทำบุญที่วัดในวันพระอย่างสม่ำเสมอ หรือการไปสุเหร่าอย่างสม่ำเสมอ เป็นต้น

1.7.2 การถ่ายทอดหลักศีลธรรม จริยธรรม และค่านิยมที่ดีงาม (Moral and system value shared) หมายถึง พ่อ แม่ บอกกล่าว ถ่ายทอด และปฏิบัติตนเป็นตัวอย่างเพื่อแสดงถึง หลักศีลธรรม จริยธรรม และค่านิยมที่ดีงามที่ยึดถือปฏิบัติกันในครอบครัว

1.8 ความสุขของครอบครัว (Family happiness) หมายถึง ครอบครัวมีสัมพันธภาพ ที่ดีต่อกัน ยอมรับ และเคารพในความแตกต่างระหว่างบุคคล และสามารถเชื่อมโยงหรือบริหารจัดการ ความแตกต่างของสมาชิกในครอบครัวได้อย่างสมดุล (Balance) ครอบครัวสามารถพึ่งพาตนเองได้ใน

ด้านเศรษฐกิจ มีสุขภาพกายและสุขภาพจิตดี สมาชิกในครอบครัวสามารถควบคุมอารมณ์ของตนเองได้ (Emotional control) มีความสามารถในการจัดการกับความเครียด (Stress management) และการจัดการกับความโกรธ (Anger management) การปฏิบัติด้านความสุขได้แก่

1.8.1 การมีสัมพันธภาพที่ดีต่อกันในครอบครัว (Family relationship) หมายถึง พ่อ แม่ และลูก มีความสัมพันธ์กันในเชิงบวก มีการยอมรับความแตกต่างระหว่างบุคคล และมีการให้อภัยกัน และปรับตัวเข้าหากันได้ มีบรรยากาศในบ้านดี ไม่มีการทะเลาะ หรือ มีความรุนแรงในครอบครัว

1.8.2 สุขภาพกาย (To be healthy or physically well) หมายถึง ร่างกาย สมบูรณ์แข็งแรง ไม่มีความเจ็บป่วยเรื้อรัง หรือรุนแรง และสามารถปฏิบัติกิจวัตรประจำวันได้อย่างปกติสุข

1.8.4 สุขภาพจิต (Mental health) หมายถึง ภาวะความมั่นคงทางอารมณ์และจิตใจ สามารถปรับตัวเข้ากับสิ่งแวดล้อมที่กำลังเปลี่ยนแปลงไป โดยไม่มีข้อขัดแย้งในใจ มีความสามารถในการควบคุมอารมณ์ (Emotional control)

2. การให้คำปรึกษาครอบครัวโดยใช้โรงเรียนเป็นฐาน หมายถึง การให้คำปรึกษา บิดามารดา ซึ่งมีบุตรกำลังศึกษาอยู่ในระดับชั้นมัธยมศึกษาปีที่ 1-6 ในบริบทของ ความร่วมมือระหว่างโรงเรียนกับผู้วิจัย โดยโรงเรียนได้ส่งต่อนักเรียนที่ดำเนินการศึกษาเป็นรายกรณีมาให้ผู้วิจัยดำเนินการให้คำปรึกษาครอบครัว ซึ่งผู้วิจัยได้ บูรณาการทฤษฎีและเทคนิคการให้คำปรึกษาครอบครัวจากทฤษฎีการให้คำปรึกษาครอบครัว 6 ทฤษฎี ได้แก่ ทฤษฎีการให้คำปรึกษาครอบครัวเชิงโครงสร้าง (Structural Family Therapy) ทฤษฎีการให้คำปรึกษาครอบครัวเชิงการสื่อสาร (Communications Family Therapy) ทฤษฎีการให้คำปรึกษาครอบครัวเชิงระบบ (Family Systems Therapy) ทฤษฎีการให้คำปรึกษาครอบครัว กลุ่มโซลูชันโฟกัส (Solution – Focus Family Therapy) ทฤษฎีการให้คำปรึกษาครอบครัว กลุ่มพฤติกรรมนิยม และพฤติกรรมนิยมเน้นการรู้คิด (Behavior and Cognitive Family Therapy) และทฤษฎีการให้คำปรึกษาครอบครัว กลุ่มประสบการณ์และมนุษยนิยม (Experiential and Humanistic Family Therapy) เพื่อพัฒนาการปฏิบัติหน้าที่ครอบครัวให้กับพ่อแม่ที่มี ลูกอยู่ในระยะวัยรุ่นให้ปฏิบัติหน้าที่ครอบครัวได้อย่างประสบความสำเร็จ การดำเนินการให้คำปรึกษาครอบครัวโดยใช้โรงเรียนเป็นฐานนี้ ได้ดำเนินการตามกระบวนการให้คำปรึกษาครอบครัว 3 ขั้นตอน ได้แก่ ขั้นเริ่มต้น ขั้นดำเนินการ และขั้นสรุปยุติการให้คำปรึกษา

2.1 ขั้นเริ่มต้น ในครั้งแรก จะเป็นการสร้างสัมพันธภาพกับครอบครัว โดยการแนะนำตัว ทำความรู้จัก ชี้แจงวัตถุประสงค์ของการให้คำปรึกษาครอบครัว ระบุบทบาท และระยะเวลาที่ใช้ในแต่ละครั้ง และจำนวนครั้งที่ครอบครัวต้องเข้ามารับคำปรึกษา เปิดโอกาสให้สมาชิกแต่ละคนใน

ครอบครัวแสดงความคิด ความรู้สึก เป็นการสร้างบรรยากาศแห่งความไว้วางใจ การยอมรับซึ่งกันและกัน เป็นกันเอง ยอมรับในความแตกต่างระหว่างบุคคล กระตุ้นให้ทุกคนมีส่วนร่วม และเป็นการเก็บรวบรวมข้อมูลขั้นต้น ผู้ให้คำปรึกษาใช้เทคนิคตามโมเดลเชิงโครงสร้าง โดยการเริ่มจากพ่อแม่ก่อน เป็นลำดับแรก เนื่องจากถ้าเด็กได้รับการขอความเห็นก่อน พ่อและแม่อาจจะรู้สึกว่าผู้ให้คำปรึกษากำลังตำหนิตนเองว่าเป็นต้นเหตุของปัญหาในครอบครัว และพ่อแม่จะมีแนวโน้มที่จะปฏิเสธความพยายามของผู้ให้คำปรึกษาในอนาคต ในขั้นตอนนี้ผู้ให้คำปรึกษาใช้เทคนิคพื้นฐานในการให้คำปรึกษา ได้แก่ การฟังอย่างใส่ใจ การใช้คำถามปลายปิด คำถามปลายเปิด การสะท้อนความรู้สึก การทวนความ การเงียบ การให้กำลังใจ การตีความ และการสรุปความ เพื่อรวบรวมข้อมูลโครงสร้างของครอบครัว โครงแบบของครอบครัว การปฏิบัติการของระบบย่อย ขอบเขต การผนึกกำลัง เป็นต้น สำหรับในครั้งต่อไป ในขั้นตอนนี้ จะเป็นการทักทายสร้างสัมพันธภาพ และย้อนทวนการให้คำปรึกษาครั้งที่ผ่านมา เพื่อเชื่อมโยงสู่การให้คำปรึกษาในครั้งปัจจุบัน

2.2 ขั้นดำเนินการ ขั้นตอนนี้เป็นการให้ข้อมูลเกี่ยวกับความสำคัญของการปฏิบัติหน้าที่ครอบครัวอย่างประสบความสำเร็จ การรวบรวมข้อมูล การสำรวจปัญหา และการวางแผนการให้คำปรึกษา โดยผู้ให้คำปรึกษาใช้เทคนิคพื้นฐานของการให้คำปรึกษา และเทคนิคการให้คำปรึกษาครอบครัวตามแนวทฤษฎีการให้คำปรึกษาครอบครัว 6 ทฤษฎี คือ ทฤษฎีการให้คำปรึกษาครอบครัวเชิงโครงสร้าง (Structural Family Therapy) ทฤษฎีการให้คำปรึกษาครอบครัวเชิงการสื่อสาร (Communications Family Therapy) ทฤษฎีการให้คำปรึกษาครอบครัวเชิงระบบ (Family Systems Therapy) ทฤษฎีการให้คำปรึกษาครอบครัวกลุ่มโซลูชันโฟกัส (Solution – Focus Family Therapy) ทฤษฎีการให้คำปรึกษาครอบครัวกลุ่มพฤติกรรมนิยม และพฤติกรรมนิยม เน้นการรู้จักคิด (Behavior and Cognitive Family Therapy) และทฤษฎีการให้คำปรึกษาครอบครัวกลุ่มประสบการณ์ และมนุษยนิยม (Experiential and Humanistic Family Therapy)

2.3 ขั้นสรุปยุติการให้คำปรึกษา ขั้นตอนนี้เป็นการให้ครอบครัวทบทวนการเรียนรู้ การปฏิบัติหน้าที่ของครอบครัวอย่างประสบความสำเร็จ พิจารณาทักษะที่ได้รับจากกระบวนการการให้คำปรึกษาครอบครัว ในแต่ละครั้ง เพื่อนำไปพัฒนาการปฏิบัติหน้าที่ครอบครัวของตนเอง ผู้ให้คำปรึกษาวางแผนร่วมกับครอบครัวถึงการยุติการให้คำปรึกษา การยุติการให้คำปรึกษา ประกอบด้วยกระบวนการ 5 ขั้นตอน คือ

2.3.1 การกล่าวถึงการยุติการให้คำปรึกษา

2.3.2 การสรุปผลของการให้คำปรึกษา

2.3.3 อภิปรายถึงเป้าหมายระยะยาว

2.3.4 ทำนายและหาทางป้องกันแก้ไขที่จะไม่ให้เกิดปัญหาอีกในอนาคต

กรอบแนวคิดในการวิจัย

1. การศึกษาองค์ประกอบของ การปฏิบัติหน้าที่ของครอบครัวอย่างประสบความสำเร็จ

ผู้วิจัยนำแนวคิดเกี่ยวกับการปฏิบัติหน้าที่ของครอบครัวอย่างประสบความสำเร็จที่ได้จากการศึกษาตำรา เอกสาร และงานวิจัยที่เกี่ยวข้อง มาเป็นแนวทางในการ สัมภาษณ์เชิงลึก (In-dept interview) และการสนทนากลุ่ม (Focus Group Discussion) เพื่อตอบคำถามการวิจัยว่า การปฏิบัติหน้าที่ของครอบครัวอย่างประสบความสำเร็จควรมีองค์ประกอบอะไรที่เป็นปัจจัยสำคัญ โดยทฤษฎีที่ใช้เป็นหลักในการศึกษาค้นคว้าได้แก่ ทฤษฎีการให้คำปรึกษาครอบครัวเชิงโครงสร้าง (Structural Family Therapy) ทฤษฎีการให้คำปรึกษาครอบครัวเชิงการสื่อสาร (Communications Family Therapy) ทฤษฎีการให้คำปรึกษาครอบครัวเชิงระบบ (Family Systems Therapy) ทฤษฎีการให้คำปรึกษาครอบครัวกลุ่มโซลูชั่นโฟกัส (Solution – Focus Family Therapy) ทฤษฎีการให้คำปรึกษาครอบครัวกลุ่มพฤติกรรมนิยม และพฤติกรรมนิยมเน้นการรู้คิด (Behavior and Cognitive Family Therapy) และทฤษฎีการให้คำปรึกษาครอบครัวกลุ่มประสบการณ์ และมนุษยนิยม (Experiential and Humanistic Family Therapy) หลังจากนั้นได้นำข้อมูลที่ได้จากการสัมภาษณ์เชิงลึก และการสนทนากลุ่ม มาพิจารณาร่วมกับ องค์ประกอบการปฏิบัติหน้าที่ของครอบครัวอย่างประสบความสำเร็จ จากการศึกษาดังกล่าว เอกสาร และงานวิจัย และดำเนินการเก็บรวบรวมข้อมูล เพื่อวิเคราะห์องค์ประกอบเชิงยืนยันอันดับ 1 (First Order: Confirmatory Factor Analysis) ได้องค์ประกอบการปฏิบัติหน้าที่ของครอบครัวอย่างประสบความสำเร็จ 8 องค์ประกอบ คือ การแสดงออก ถึงความรักความผูกพัน (Affective expression) การทำหน้าที่ตามบทบาท (Role functioning) การสื่อสาร (Communication) การแก้ปัญหา (Problem solving) การปฏิบัติตามกฎระเบียบของครอบครัว (Rule functioning) การใช้เวลาร่วมกัน (Time together) การดำรงชีวิตทางด้านจิต วิญญาณ (Spiritual) และความสุขของครอบครัว (Family happiness) จากนั้นผู้วิจัยได้นำองค์ประกอบทั้ง 8 ด้านมาวิเคราะห์องค์ประกอบเชิงยืนยันอันดับ 2 (Second Order: Confirmatory Factor Analysis) อีกครั้งหนึ่ง

จากคำอธิบายกรอบแนวคิดเกี่ยวกับองค์ประกอบ การปฏิบัติหน้าที่ของ ครอบครัวอย่างประสบความสำเร็จ สามารถสร้าง เป็นภาพประกอบกรอบแนวคิด องค์ประกอบการปฏิบัติหน้าที่ของครอบครัวอย่างประสบความสำเร็จ ดังภาพประกอบ 1

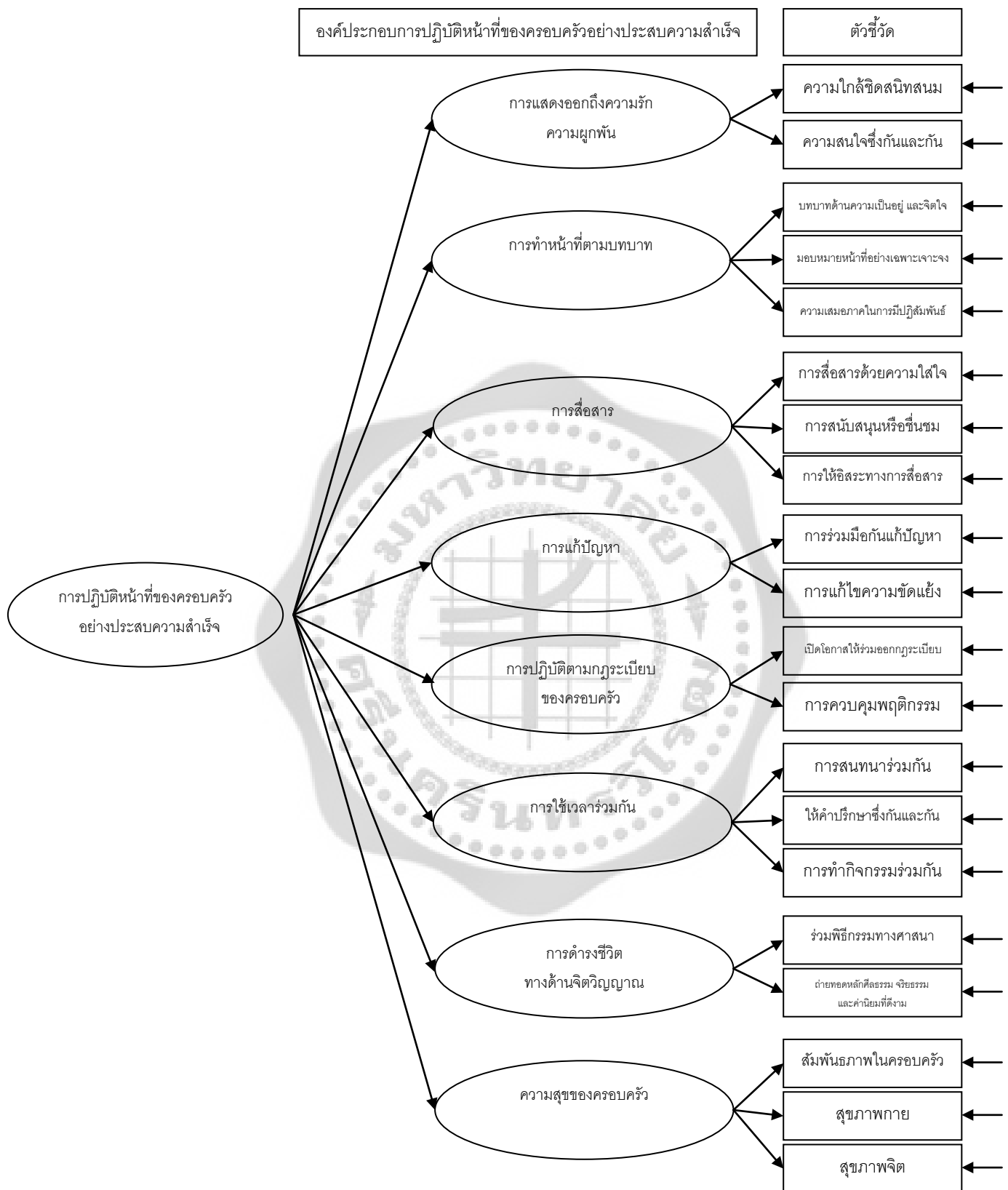

ภาพประกอบ 1 กรอบแนวคิดในการศึกษาองค์ประกอบการปฏิบัติหน้าที่ของครอบครัวอย่างประสบความสำเร็จ

2. การพัฒนาการปฏิบัติหน้าที่ของครอบครัวอย่างประสบความสำเร็จ

ผู้วิจัยศึกษาทฤษฎีการให้คำปรึกษาครอบครัว รวมทั้งทักษะ และเทคนิคการให้คำปรึกษาครอบครัวที่เกี่ยวข้องกับการพัฒนาองค์ประกอบทั้ง 8 ประการ ร่วมกับการศึกษาเทคนิคการดำเนินกิจกรรมกลุ่ม โดยมีทฤษฎีที่เลือกใช้ทั้งสิ้น 6 ทฤษฎี ได้แก่ ทฤษฎีการให้คำปรึกษาครอบครัวเชิงโครงสร้าง (Structural Family Therapy) ทฤษฎีการให้คำปรึกษาครอบครัวเชิงการสื่อสาร (Communications Family Therapy) ทฤษฎีการให้คำปรึกษาครอบครัวเชิงระบบ (Family Systems Therapy) ทฤษฎีการให้คำปรึกษาครอบครัวกลุ่มโซลูชันโฟกัส (Solution – Focus Family Therapy) ทฤษฎีการให้คำปรึกษาครอบครัวกลุ่มพฤติกรรมนิยม และ พฤติกรรมนิยมเน้นการรู้คิด (Behavior and Cognitive Family Therapy) และทฤษฎีการให้คำปรึกษาครอบครัวกลุ่มประสบการณ์ และมนุษยนิยม (Experiential and Humanistic Family Therapy) หลังจากนั้นจึงนำข้อมูลที่ได้ศึกษามาพัฒนาเป็นโปรแกรมการให้คำปรึกษาครอบครัวโดยใช้โรงเรียนเป็นฐานนำไปดำเนินการ ตรวจสอบและพิจารณาความเหมาะสมของวัตถุประสงค์ของการให้คำปรึกษา ขั้นตอนของการให้คำปรึกษา และการเลือกใช้ทฤษฎีและเทคนิคของการให้คำปรึกษา โดยผู้ทรงคุณวุฒิจำนวน 5 คน และนำไปทดลองใช้เพื่อปรับปรุงโปรแกรมให้เหมาะสม จึงนำมาดำเนินการพัฒนาการปฏิบัติหน้าที่ของครอบครัวอย่างประสบความสำเร็จ

กรอบแนวคิด ในการพัฒนาการปฏิบัติหน้าที่ของครอบครัวอย่างประสบความสำเร็จ ประกอบด้วยตัวแปรจัดกระทำ (Treatment variable) คือ การให้คำปรึกษาครอบครัวเพื่อพัฒนาการปฏิบัติหน้าที่ของครอบครัวอย่างประสบความสำเร็จ และตัวแปรตาม (Dependent variable) คือ การปฏิบัติหน้าที่ของครอบครัวอย่างประสบความสำเร็จ โดยผู้วิจัยแบ่งกลุ่มตัวอย่างเป็นครอบครัวกลุ่มทดลองและครอบครัวกลุ่มควบคุม โดยครอบครัวกลุ่มทดลอง เข้ารับการให้คำปรึกษาครอบครัว ส่วนครอบครัวกลุ่มควบคุมไม่ได้รับการให้คำปรึกษาครอบครัว เมื่อการให้คำปรึกษา สิ้นสุดลง ผู้วิจัยนำ แบบวัดการปฏิบัติหน้าที่ของครอบครัวอย่างประสบความสำเร็จ ไปให้ทั้ง ครอบครัว กลุ่มทดลองและ ครอบครัว กลุ่มควบคุมทำ เพื่อวัดคะแนน การปฏิบัติหน้าที่ของครอบครัวอย่างประสบความสำเร็จ ในระยะหลังการทดลอง กรอบแนวคิด ดังกล่าวแสดงในภาพประกอบ 2

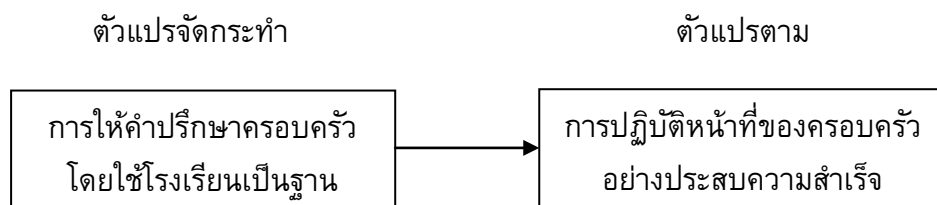

ภาพประกอบ 2 กรอบแนวคิดในการพัฒนาการปฏิบัติหน้าที่ของครอบครัวอย่างประสบความสำเร็จ

สมมุติฐานในการวิจัย

ครอบครัวกลุ่มทดลอง มีคะแนนจากแบบวัดการปฏิบัติหน้าที่ของครอบครัวอย่างประสบความสำเร็จ ก่อนให้คำปรึกษา และภายหลังการให้คำปรึกษา แตกต่างกัน



บทที่ 2

เอกสารและงานวิจัยที่เกี่ยวข้อง

ในการวิจัยครั้งนี้ ผู้วิจัยได้ศึกษาเอกสารและงานวิจัยที่เกี่ยวข้องดังนี้

1. ครอบครัว

1.1 ความหมายของครอบครัว

1.2 รูปแบบของครอบครัว

1.3 ความสำคัญของครอบครัว

1.4 การปฏิบัติหน้าที่ของครอบครัว

2. การปฏิบัติหน้าที่ของครอบครัวอย่างประสบความสำเร็จ

2.1 ความหมายของการปฏิบัติหน้าที่ของครอบครัวอย่างประสบความสำเร็จ

2.2 องค์ประกอบของการปฏิบัติหน้าที่ของครอบครัวอย่างประสบความสำเร็จ

3. การให้คำปรึกษาครอบครัวโดยใช้โรงเรียนเป็นฐาน

4. ทฤษฎีและรูปแบบการให้คำปรึกษาครอบครัว

4.1 ทฤษฎีและรูปแบบการให้คำปรึกษาครอบครัวเชิงโครงสร้าง (Structural Family Therapy)

4.2 ทฤษฎีและรูปแบบการให้คำปรึกษาครอบครัวเชิงการสื่อสาร (Communications Family Therapy)

4.3 ทฤษฎีและรูปแบบการให้คำปรึกษาครอบครัวเชิงระบบ (Family Systems Therapy)

4.4 ทฤษฎีและรูปแบบการให้คำปรึกษาครอบครัวกลุ่มโซลูชัน-โฟกัส (Solution Focus Family Therapy)

4.5 ทฤษฎีและรูปแบบการให้คำปรึกษาครอบครัวเน้นพฤติกรรมและการรู้คิด-พฤติกรรม (Behavioral and Cognitive-Behavioral Family Therapy)

4.6 ทฤษฎีและรูปแบบการให้คำปรึกษาครอบครัวกลุ่มเน้นประสบการณ์และมนุษยนิยม (Experiential and Humanistic Family Therapy)

5. โรงเรียนสาธิต

6. การสัมภาษณ์

7. การสนทนากลุ่ม

8. การวิเคราะห์องค์ประกอบ

1. ครอบครัว

ความหมายของครอบครัว

“ครอบครัว” เป็นสถาบันสังคมที่มีความสำคัญที่สุด เพราะเป็นสถาบันพื้นฐานที่มีบทบาทสัมพันธ์อย่างใกล้ชิดกับมนุษย์ทุกคนในสังคม เป็นสถาบันแรกที่ทำหน้าที่ทางสังคมในการถ่ายทอดค่านิยม ปลูกฝังความเชื่อ สร้างเสริมทัศนคติ กำหนดบุคลิกภาพ วิธีประพฤติปฏิบัติตน รวมทั้งการสร้างบรรทัดฐานทางสังคมให้แก่ สมาชิกรุ่นใหม่ ซึ่งมีผลต่อการพัฒนา สังคมและประเทศโดยรวม ครอบครัวจึงเป็นสถาบัน แรกที่ทำหน้าที่หล่อหลอมบุคลิกภาพของบุคคลให้เป็นไปตามที่สังคมต้องการ นำไปสู่การ ดำรงชีวิตอยู่ในสังคมได้อย่างปกติสุข ขณะเดียวกัน ก็ยังเป็นแหล่งให้ความช่วยเหลือ ดูแล และแก้ไขปัญหาในยามที่ต้องเผชิญกับภาวะวิกฤตที่มากกระทบต่อวิถีการดำเนินชีวิตของสมาชิกในครอบครัวอีกด้วย

การให้ความหมายของคำว่า “ครอบครัว” ในปัจจุบันนั้น มีความหมายกว้างกว่าเดิม เนื่องจากสังคมมีความสลับซับซ้อนมากขึ้นในทุกวัฒนธรรม และมีการยอมรับความเป็นครอบครัว ในลักษณะที่แตกต่างไปจากเดิม ในบางสังคมมีการยอมรับความเป็นครอบครัวตามวิถีชีวิตที่เปลี่ยนไป เช่น ครอบครัวของชายรักชาย หรือหญิงรักหญิง ดังนั้น ในที่นี้จึงจะให้ความหมายของครอบครัว ในลักษณะกว้างๆ ที่สามารถยอมรับได้ในทุกกลุ่มสังคม ดังนี้

คณะกรรมการส่งเสริมและประสานงานสตรีแห่งชาติ สำนักรายการรัฐมนตรี (มกราคม 2542: 1) ได้ให้ความหมายไว้ในนโยบายและแผนงานในการพัฒนาสถาบันครอบครัว ว่า ครอบครัว คือ กลุ่มบุคคลที่มีความผูกพันกันทางอารมณ์และจิตใจในการดำเนินชีวิตร่วมกัน รวมทั้งการพึ่งพิงทางสังคม เศรษฐกิจ และมีความสัมพันธ์กันทางกฎหมาย หรือทางสายโลหิต ครอบครัวบางครอบครัว รัวอาจมีลักษณะเป็นช้อยกเว้นบางประการจากดังกล่าวก็ยอมรับได้

พรรณทิพย์ ศิริวรรณบุศย์ (2550: 4) ให้ความหมายว่า ครอบครัวในความหมายทางสังคมวิทยา หมายถึงรูปแบบของการที่บุคคล 2 คน หรือกลุ่มบุคคลสร้างแบบ (Pattern) หรือโครงสร้าง (structure) ของการอยู่ร่วมกัน ในความหมายของนักจิตวิทยา ให้ความหมายว่า ครอบครัวคือสถาบันทางสังคมแห่งแรกที่มนุษย์สร้างขึ้นจากความสัมพันธ์ที่มีต่อกัน เพื่อเป็นตัวแทนของสถาบันสังคม ภายนอกที่จะปลูกฝังความเชื่อ ค่านิยม และทัศนคติกับสมาชิกรุ่นใหม่ของสังคมที่มีชีวิตอุบัติขึ้นในครอบครัว

ภัทรา สง่า (2547: 9) ให้ความหมายครอบครัว ว่า ครอบครัวเป็นสถาบันในการผลิตและอบรมสมาชิกใหม่ให้กับสังคม ครอบครัวเป็นที่หล่อหลอมให้เกิดการเรียนรู้ รู้จักรัก รู้จักความผูกพัน ความอบอุ่นเอื้ออาทร การแบ่งปัน และการให้ตั้งแต่แรกรู้จนเติบโตใหญ่สู่วัยเรียนรู้ ครอบครัวเป็นแหล่งเรียนรู้ในการดำรงชีวิต การประกอบอาชีพ การเป็นคนดีในกรอบจารีตประเพณีและเป็นศูนย์รวมในการ

ถ่ายทอดทางสังคมและวัฒนธรรม รวมถึงการเตรียมความพร้อมให้สมาชิกสามารถออกสู่สังคม และดำเนินบทบาทได้สมบูรณ์โดยมีครอบครัวและเครือญาติเป็นเครือข่ายสังคมในการสนับสนุน ดูแลให้คำปรึกษาถ่ายทอดประสบการณ์และภูมิปัญญาตลอดจนร่วมในปัญหาและหาทางออก

สัญญา สัญญาวิวัฒน์ (2544: 1) ได้ให้แง่มุมของครอบครัวในเชิงสังคมวิทยาครอบครัวไว้ว่า ครอบครัวเป็นสถาบันของการมีเพศสัมพันธ์ การมีบุตร และการให้สถานภาพแก่ลูกในระบบเครือญาติ

โกลเดนเบอร์ก และโกลเดนเบอร์ก (Goldenberg; & Goldenberg. 2004: 3) กล่าวว่า ในปัจจุบันนี้ ครอบครัวมีรูปแบบหลากหลายปรากฏให้เห็นในหลายวัฒนธรรม ซึ่งไม่ใช่แค่เพียงความสัมพันธ์กันทางกายภาพ (Physical) และทางด้านจิตใจ (Psychological) เท่านั้น แต่อาจกล่าวได้ว่า ครอบครัว คือ ผู้ที่มีความเกี่ยวข้องสัมพันธ์กันในด้านต่าง ๆ เช่น การปฏิบัติตามกฎเกณฑ์ที่ได้รับมอบหมายด้วยความพึงพอใจ และได้รับการลงความเห็นว่าเป็นบทบาทของสมาชิกแต่ละคน มีการจัดการโครงสร้างอำนาจ พัฒนารูปแบบการสื่อสารทั้งที่ปรากฏออกมาให้เห็น และการสื่อสารที่ซ่อนเร้น และสร้างแนวทางที่ละเอียดอ่อนในการเจรจาต่อรองและการแก้ปัญหาร่วมกัน ความสัมพันธ์ระหว่างสมาชิกของวัฒนธรรมเล็ก ๆ ของครอบครัวนั้นจะต้องลึกซึ้งและมีหลายชั้น และต้องอยู่บนพื้นฐานของการมีส่วนร่วมในประวัติศาสตร์ของครอบครัว การรับรู้ภายใน และสมมติฐานเกี่ยวกับโลก และการมีส่วนร่วมกันในจุดมุ่งหมาย ครอบครัวนั้นจะต้องเป็นการเชื่อมโยงแต่ละบุคคลเข้ากับบุคคลอื่น ๆ ด้วยอำนาจ ความมั่นคง การดูแลซึ่งกันและกันในด้านอารมณ์ และความซื่อสัตย์ที่อาจจะสั้นคลอนไปบ้างในช่วงระยะเวลาที่อยู่ร่วมกันของสมาชิก แต่กระนั้นก็ยังคงความยั่งยืนตลอดช่วงชีวิตของครอบครัว

จากความหมายของครอบครัวที่มีผู้ให้ความหมายไว้ในแง่มุมต่าง ๆ นั้น สรุปได้ว่า ครอบครัวหมายถึง สถาบันย่อยในสังคม ประกอบด้วยกลุ่มบุคคลตั้งแต่สองคนขึ้นไป ที่มีความผูกพันกันทางอารมณ์และจิตใจ จะมีความสัมพันธ์กันทางสายเลือด ทางกฎหมาย หรือไม่ได้ ด้วยความผูกพันที่มีต่อกันนั้นกลุ่มบุคคลดังกล่าวจะใช้ชีวิตร่วมกัน โดยสร้างแบบแผนในการดำเนินชีวิตร่วมกัน มีการพึ่งพาอาศัย และดูแลกันทางด้านอารมณ์ ความรู้สึก และเศรษฐกิจ มีจุดมุ่งหมายในชีวิตร่วมกัน และมีหน้าที่หล่อหลอมสมาชิกใหม่ในครอบครัวให้เกิดการเรียนรู้ รู้จักรัก รู้จักความผูกพัน ความอบอุ่นเอื้ออาทร การแบ่งปัน และการให้ การเป็นคนดีในครอบครัวดีประเพณีและเป็นศูนย์รวมในการถ่ายทอดทางสังคมและวัฒนธรรม รวมถึงการเตรียมความพร้อมให้สมาชิกสามารถออกสู่สังคม และดำเนินบทบาทได้สมบูรณ์

รูปแบบของครอบครัว

ครอบครัวอาจแบ่งได้หลายแบบ เช่น แบ่งตามลักษณะความสัมพันธ์ของสมาชิก อำนาจการปกครอง และวิธีการสืบทอดมรดก เป็นต้น (คูมาพร ตรังคสมบัติ. 2544: 5; อ้างอิงจาก Schlesinger. 1979. *Family*. และ Miermont. 1995. *The Dictionary of Family Therapy*.) รูปแบบครอบครัวที่พบได้บ่อย มีดังต่อไปนี้

1. ครอบครัวเดี่ยว (Nuclear family) ประกอบด้วย สามี ภรรยา และลูกที่อาศัยอยู่ในครัวเรือนเดียวกัน
2. คู่สมรสที่ไม่มีบุตร (Childless couples) ประกอบด้วย สามี และภรรยา
3. ครอบครัวที่มีพ่อหรือแม่เพียงคนเดียว (One-parent หรือ Single-parent) ประกอบด้วยลูกและพ่อหรือแม่ที่ต้องทำ หน้าที่เลี้ยงดูลูกตามลำพัง ทั้งนี้เนื่องจากคู่สมรสอีกฝ่ายหนึ่งเสียชีวิต หย่าร้างหรือแยกทางไป หรือแม่ที่เลี้ยงดูลูกนั้นเป็นแม่ที่ไม่ได้แต่งงาน เป็นต้น
4. ครอบครัวบุญธรรม (Adoptive family) ประกอบด้วย สามี ภรรยา และบุตรบุญธรรม
5. ครอบครัวที่มีการแต่งงานใหม่ (Reconstituted family) ประกอบด้วย หญิง ชาย ที่มาอยู่ร่วมกัน โดยฝ่ายหนึ่งหรือทั้งสองฝ่ายเป็นหม้ายหรือมีการหย่าร้างมาก่อน
6. ครอบครัวขยาย (Extended family) ประกอบด้วยเครือญาติตั้งแต่ 3 ชั่วคนขึ้นไป ที่มีความสัมพันธ์กันโดยการเกิดหรือการแต่งงาน มาอยู่ร่วมกัน

พรพนทิพย์ ศิริวรรณบุศย์ (2550: 24-26) ได้แบ่งรูปแบบครอบครัวออกเป็น 3 รูปแบบใหญ่ๆ คือ

1. ครอบครัวขยาย (Extended family) คือลักษณะครอบครัวในประเทศตะวันออกส่วนมาก ลักษณะของครอบครัวนั้นกลุ่มญาติพี่น้องจะอยู่ร่วมกันอย่างใกล้ชิด แม้มีครอบครัวใหม่แล้วก็ยังอยู่รวมกัน แบ่งออกเป็น 3 รูปแบบ คือ

1.1 ครอบครัวขยายญาติพี่น้อง (Kinship group) คือครอบครัวที่อยู่รวมกันตั้งแต่ ปู่ย่า ตายาย พ่อแม่ และญาติพี่น้องที่ใกล้ชิด ครอบครัวขยายแบบนี้ยังมีลักษณะพิเศษของการอยู่ร่วมกันคือ ครอบครัวขยายญาติทางฝ่ายชาย (Patrilopal) ครอบครัวชนิดนี้จะมีผู้ชายเป็นใหญ่ ได้แก่ ปู่ หรือบิดา และญาติที่อาศัยอยู่เป็นญาติของฝ่ายชาย เช่น ครอบครัวสมัยเก่า และในสมัยปัจจุบันบางครอบครัว ครอบครัวขยายญาติทางฝ่ายหญิง (Matrilocal) ครอบครัวชนิดนี้ ญาติที่อาศัยอยู่เป็นทางฝ่ายหญิง ฝ่ายหญิงอาจมีอำนาจเป็นหัวหน้าครอบครัว เช่น ชาวเขาบางเผ่า หรือฝ่ายชายอาจได้รับมอบหมายให้เป็นหัวหน้าครอบครัวหลังจากหัวหน้าครอบครัว คือ ตา ได้สิ้นอายุขัยไปแล้วก็ได้

1.2 ครอบครัวขยายร่วมเผ่าพันธุ์ (Sib) เป็นครอบครัวที่คนหมู่ชนเผ่าพันธุ์เดียวกัน (Consanguineous group) อยู่รวมกัน มีความคิดเห็นร่วมกัน แบ่งปันกัน โดยมีหัวหน้าครอบครัวเพียงคนเดียวเป็นผู้ดูแลรับผิดชอบความเป็นอยู่ของสมาชิก ครอบครัวเช่นนี้ ได้แก่ ครอบครัวพวยกิบซี เป็นต้น

1.3 ครอบครัวขยายรวมกลุ่ม (Clan) ครอบครัวชนิดนี้ประกอบด้วยครอบครัวหลายครอบครัวอยู่รวมกัน (Compromise group) หัวหน้าครอบครัวเป็นเสมือนหัวหน้าหมู่บ้าน เป็นผู้รับผิดชอบทางเศรษฐกิจ ตลอดจนการเลือกคู่ครองให้กับสมาชิกในครอบครัว คนทั้งหมู่บ้านอยู่ร่วมกัน มีความรับผิดชอบร่วมกัน ครอบครัวเช่นนี้ ได้แก่ ครอบครัวจีนโบราณ (Ancient Chinese) ครอบครัวชาวยิว (Hebrews) หรือครอบครัวโรมานซ์ (Romans) ในสมัยแรกเริ่มของยุโรปและอเมริกา

2. ครอบครัวเดี่ยว (Nuclear family) ได้แก่ ครอบครัวพ่อแม่ลูก ซึ่งมีที่อยู่อาศัยตามลำพังตนเอง หาเลี้ยงครอบครัวด้วยตนเอง ครอบครัวส่วนใหญ่ในซีกโลกต่าง ๆ สมัยปัจจุบันนี้มีลักษณะเป็นครอบครัวเดี่ยว ซึ่งรูปแบบของครอบครัวแบบนี้มีอยู่ 2 รูปแบบ คือ ครอบครัวเดี่ยว ชายเป็นหัวหน้าครอบครัว (Patriarchal) ครอบครัวชนิดนี้ผู้ชายซึ่งเป็นหัวหน้าครอบครัวมีหน้าที่รับผิดชอบการพัฒนาของครอบครัว และอำนาจการตัดสินใจอยู่ที่ผู้ชาย ครอบครัวเดี่ยว หญิงเป็นหัวหน้าครอบครัว (Matriarchal) ครอบครัวชนิดนี้ผู้หญิงเป็นใหญ่ และมีอำนาจตัดสินใจปัญหาต่าง ๆ ของครอบครัว มีหน้าที่รับผิดชอบเศรษฐกิจของครอบครัวด้วย

3. ครอบครัวกลุ่ม (Composite family) ได้แก่ ครอบครัวที่ประกอบด้วยครอบครัวเดี่ยวมากกว่าหนึ่งครอบครัว หรือครอบครัวที่มีสมาชิกมากกว่า 1 คน อาจเป็นสามีคนเดียวภรรยาหลายคน หรือภรรยาคนเดียว สามีมากกว่า 1 คน หรือสามีภรรยาหลายคนก็ได้ แบ่งออกได้เป็น 3 รูปแบบ คือ สามีคนเดียวภรรยาหลายคน (Polygyny) ได้แก่ ครอบครัวกลุ่ม ซึ่งมีสามีหัวหน้าครอบครัวเพียงคนเดียว แต่มีภรรยาอยู่ร่วมมากกว่า 1 คน อาจเป็น 2 คน หรือมากกว่า 2 คนก็ได้ โดยที่สามีจะต้องเป็นคนดูแลรับผิดชอบสมาชิกในครอบครัวทุกคน ครอบครัวภรรยาคนเดียวสามีหลายคน (Polyandry) ได้แก่ ครอบครัวชนิดที่มีภรรยาเป็นผู้รับผิดชอบครอบครัวคนเดียวแต่มีสามีตั้งแต่ 2 คนขึ้นไป ในรูปแบบนี้ภรรยาต้องเป็นผู้รับผิดชอบการใช้จ่าย ของครอบครัว ครอบครัวบ้านเล็ก (Concubinage) ได้แก่ รูปแบบของครอบครัวที่สามีเป็นหัวหน้าคนเดียวแต่มีบ้านหลังเล็ก และมี ภรรยาเอกเพียงคนเดียว ส่วนคนอื่น ๆ นั้นไม่ได้รับการยกย่องว่าเป็นภรรยา อาจมีฐานะเป็นเพียงภรณาน้อยผู้มีหน้าที่ให้บริการทางกามารมณ์เป็นกรณีพิเศษเท่านั้น

นอกจากนี้ คณะกรรมการส่งเสริมและประสานงานสตรีแห่งชาติ สำนักราชบัณฑิต (2537: 41-43) ยังได้ศึกษาโครงสร้างและรูปแบบของครอบครัว และแบ่งครอบครัวออกเป็น 3 รูปแบบ ซึ่งเป็นรูปแบบครอบครัวที่พบได้โดยทั่วไปในปัจจุบัน ดังนี้

1. ครอบครัวเชิงเดี่ยว (Nuclear families) ครอบครัวเชิงเดี่ยว มีรูปแบบที่สำคัญสองรูปแบบ คือ รูปแบบทางชีวภาพและรูปแบบทางสังคม ปัจจัยด้านชีวภาพหรือโมเลกุลของครอบครัว ประกอบด้วย พ่อแม่และลูก 1 คน เด็กทารกจะเกิดจากหญิงคนหนึ่งและมีพ่อโดยสายเลือด 1 คน ผู้ใหญ่ทั้งสองคนอาจจะอยู่หรือไม่อยู่ด้วยกัน ก็ได้ แต่ครอบครัวเชิงเดี่ยวทางชีวภาพของเด็กคนนี้จะได้อานิยามมาจากการที่พวกเขาที่มีความสัมพันธ์ร่วมกันจนมีบุตร

ครอบครัวเชิงเดี่ยวทางสังคมไม่จำเป็นต้องมีรูปแบบดังกล่าวข้างต้น ครอบครัวแบบนี้เกิดจากการที่คนสองคนมีความสัมพันธ์ร่วมกันทั้งโดย การสมรสหรือการอยู่กินร่วม กันเฉยๆ มีหลายประเทศที่ยอมรับครอบครัวแบบนี้ว่าเป็นครอบครัวเชิงเดี่ยว ไม่ว่าจะมามีลูกทางสายเลือดหรือไม่

ครอบครัวเชิงเดี่ยวทางชีวภาพ ยังมีรูปแบบต่าง ๆ กันออกไปอีก รูปแบบที่พบมากที่สุดได้แก่ ครอบครัวที่มีพ่อหรือแม่คนเดียว ซึ่งประกอบด้วย แม่ 1 คน หรือพ่อ 1 คน และลูก 1 คน หรือมากกว่านั้น ครอบครัวที่มีพ่อหรือแม่คนเดียวเกิดจากการตายของคู่ครอง การหย่าร้าง การอพยพย้ายถิ่น การแยกทาง การทอดทิ้ง หรือ การตัดสินใจโดยคู่สมรสที่จะเลิกอยู่ร่วมกัน ครอบครัวแบบพ่อหรือแม่คนเดียวจะมีฐานะทางเศรษฐกิจและสังคมแตกต่างกันออกไป แต่โดยทั่วไปมักจะมีแหล่งทรัพยากรจำกัดกว่าครอบครัวที่มีพ่อแม่อยู่ครบทั้งสองคน

ครอบครัวเชิงเดี่ยวอีกแบบหนึ่งคือครอบครัวบุญธรรม ซึ่งเห็นได้ชัดในสังคมที่บุตรบุญธรรมมีสิทธิและสถานะทางกฎหมายเท่าเทียมกับบุตรโดยกำเนิด ครอบครัวเด็กหลอดแก้วก็ถือเป็นครอบครัวเชิงเดี่ยวได้ ถึงแม้พ่อหรือแม่ทางสังคมจะไม่ใช่พ่อแม่ทางชีวภาพก็ตาม

นอกจากนี้ในบางประเทศก็เริ่มมีการรับรู้และยอมรับของสังคมเรื่องความสัมพันธ์ระหว่างคนเพศเดียวกันมากขึ้น เช่น กฎหมายประเทศเดนมาร์ก และคำพิพากษาของศาลในอเมริกาเหนือและยุโรปเกี่ยวกับการรับมรดกและประเด็นอื่น ๆ ครอบครัวรูปแบบนี้ยังปรากฏในประเทศต่าง ๆ อีกหลายประเทศที่มีได้มีการยอมรับเรื่องตามกฎหมายอีกด้วย

2. ครอบครัวแบบขยาย (Extended families) ครอบครัวขยายไม่จำเป็นต้องมีขนาดใหญ่ โดยอาจจะเป็นครอบครัวขนาดเล็กที่มีแต่เพียงยายกับหลานอาศัยอยู่ร่วมกันเท่านั้น แต่โดยปกติแล้วครอบครัวขยายหมายถึง กลุ่มคนจำนวนมากที่อาจจะอาศัยอยู่ด้วยกัน หรือมีการติดต่อสัมพันธ์กัน อย่างไม่ใกล้ชิดสม่ำเสมอ

รูปแบบของครอบครัวขยายตามปกติคือ ครอบครัวที่มีคนสามรุ่นอาศัยอยู่ร่วมกันได้แก่ ปู่ย่า ตายาย พ่อแม่ และลูก วัฒนธรรมที่ให้คุณค่าแก่การเคารพและดูแลผู้ สูงอายุค่อนข้างจะมีแนวโน้มที่จะนิยมการใช้ชีวิตแบบครอบครัวขยายมากที่สุด และครอบครัวขยายยังเป็นลักษณะของครอบครัวในสังคมที่ไม่นิยมที่จะให้มีการแบ่งแยกที่ดินและสมบัติ เนื่องจากจะทำให้ฐานะทางเศรษฐกิจของสมาชิกในครอบครัวลดถอยลงไป ดังนั้นครอบครัวที่มีคนสามรุ่นอาศัยอยู่ร่วมกันจึงเป็นรูปแบบครอบครัวที่นิยมกันมากในสังคมชนบท

ครอบครัวที่นับรวมญาติพี่น้องอื่น ๆ ด้วย (Kinship families) มักจะมีสมาชิกจำนวนมากกว่าครอบครัวแบบคนสามรุ่น เพราะนอกจากจะมีสมาชิกสามรุ่นหรือมากกว่าที่มีความสัมพันธ์โดยตรงต่อกันแล้ว ก็อาจจะมีญาติพี่น้องอื่น ๆ ที่อาศัยอยู่ในครัวเรือนเดียวกันและ ถือเป็นสมาชิกของครอบครัวนั้น ๆ ด้วย ครอบครัวแบบรวมญาตินี้จะสลายตัวเมื่อเกิดความขัดแย้งระหว่างพี่น้องหรือที่สำคัญคือเมื่อมีความขัดแย้งระหว่างพ่อและลูกๆ แต่ในกรณีที่คู่สมรสคู่หนึ่งคูใดเกิดแตกแยกกันหรือเสียชีวิต ยั้งไม่ถือว่าเป็นการแตกสลายของครอบครัวแบบรวมญาติที่สำคัญนัก

ครอบครัวชนเผ่าดั้งเดิม (Tribal families) มักจะมีรากฐานอยู่บนความสัมพันธ์ทางสังคมมากกว่าด้านชีวภาพ การเลี้ยงดูเด็กอาจจะเป็นความรับผิดชอบของคนหลายคน ครอบครัวแบบนี้ มักจะไม่ทอดทิ้งเด็กกำพร้าเพราะมีผู้ที่จะทำหน้าที่แทนพ่อแม่ที่แท้จริงของเด็กจำนวนมาก

ครอบครัวแบบมีภรรยาหรือสามีร่วมกันหลายคนบางครอบครัว (Polygamous families) ภรรยาทุกคน (หรือสามีทุกคน ซึ่งเป็นกรณีที่หายาก) อาจจะไม่อาศัยหรือไม่ได้อาศัยอยู่กับสามี (หรือภรรยา) เด็กที่เกิดมาก็ไม่จำเป็นต้องอาศัยอยู่ในบ้านของผู้ให้กำเนิดทางสายเลือด บาง ครั้งก็อาจจะมีหน่วยครอบครัวหลายๆ หน่วยที่ขึ้นอยู่กับหัวหน้าครอบครัวคนเดียวก็ได้

3. ครอบครัวที่มีการจัดโครงสร้างใหม่ (Reorganized families) ครอบครัวรูปแบบต่างๆ ที่กล่าวมาแล้วข้างต้น อาจจะมีการจัดโครงสร้างใหม่โดยการสมรส การสมรสครั้งใหม่ หรือการอยู่ร่วมกันของผู้ที่มีบุตรโดยการสมรสครั้งก่อน

รูปแบบของการสมรสใหม่หรือการใช้ชีวิตร่วมกันตามประเพณีหลังจากที่สามีภรรยาคนนั้นเคยมีความสัมพันธ์กับผู้อื่นมาแล้วครั้งหนึ่งหรือหลายครั้งก็มีอยู่หลายรูปแบบด้วยกัน สามีหรือภรรยาหรือทั้งคู่ อาจจะมีบุตรที่อาจจะอาศัยหรือไม่ได้อาศัยอยู่ร่วมกัน สามีภรรยาคู่ปัจจุบันอาจจะมีหรือไม่มีบุตรร่วมกัน ไม่ว่าจะเป็บุตรโดยกำเนิดหรือบุตรบุญธรรม ในลักษณะเช่นนี้ เด็กอาจจะมีพี่น้องต่างบิดาหรือมารดา ปู่ย่าตายายและญาติที่ไม่มีความเกี่ยวข้องทางสายเลือดได้เป็นจำนวนมาก ซึ่งถือได้ว่าเป็นแหล่งญาติแห่งใหม่สำหรับเด็ก ถ้ายังมีภรรยาหรือสามีใหม่หลายๆ ครั้ง หรือถ้าการสมรสใหม่เกิดขึ้นในครอบครัวแบบขยาย ความสัมพันธ์ในครอบครัวก็จะยิ่งซับซ้อนมากยิ่งขึ้น

ความสำคัญของครอบครัว

คูมาพร ตรังคสมบัติ (2544: 10) กล่าวว่า ครอบครัวมิได้มีความสำคัญต่อการอยู่รอดของมนุษย์เท่านั้น แต่ยังเป็นสถาบันที่จำเป็นอย่างยิ่งในการพัฒนาบุคคลให้เป็นมนุษย์ที่สมบูรณ์ โดยผ่านประสบการณ์แห่งการอยู่ร่วมกัน การแบ่งปันและช่วยเหลือเกื้อกูลกัน ทั้งภายในครอบครัวเองและกับสังคมภายนอก

ครอบครัวมีผลต่อการพัฒนาสมาชิก ของครอบครัวแต่ละบุคคลมาก เพราะครอบครัวเป็นสถาบันแรกที่สมาชิกได้ใช้ชีวิตอยู่ร่วมด้วยตั้งแต่เกิด แม้ว่าปัจจุบันครอบครัวจะมีลักษณะแตกต่างไปหลายรูปแบบ แต่ครอบครัวทุกรูปแบบมีความสำคัญต่อสมาชิกเหมือนกันในประเด็นหลักต่อไปนี้ (พรพนทิพย์ ศิริวรรณบุศย์. 2550: 18)

1. ความสำคัญของความสัมพันธ์ระหว่างแม่กับลูก ซึ่งปรากฏในทุกลักษณะของครอบครัว อย่างน้อยที่สุดเมื่อเด็กอยู่ในวัยทารก

2. ความสำคัญของความสัมพันธ์ระหว่างสามีภรรยา ถ้าความสัมพันธ์นี้ดี ครอบครัวจะมีมั่นคง และสร้างสรรค์ สมาชิกในครอบครัวก็จะพัฒนาไปสู่ความสำเร็จในชีวิต

3. ความสำคัญในหน้าที่ 4 ประการของครอบครัวที่มีต่อบุคคล คือ

3.1 ให้บทเรียนในการต่อสู้ชีวิต

3.2 เป็นต้นแบบของบทบาททางเพศทั้งชายและหญิง

3.3 ปลูกฝังค่านิยม ทศนคติในการใช้ชีวิตและการประกอบอาชีพ

3.4 สร้างเสริมสุนทรียภาพแห่งชีวิตให้กับสมาชิก

ด้วยครอบครัว ามีความสำคัญต่อบุคคลดังกล่าว การสร้างและพัฒนาครอบครัวจึงเป็นสิ่งสำคัญ เพราะความล้มเหลวของครอบครัว คือความล้มเหลวเบื้องต้นของประเทศชาติ ประชากรที่มีประสิทธิภาพจะเกิดขึ้นได้จากการปลูกฝัง และพัฒนาจากสถาบันครอบครัวนั่นเอง

การปฏิบัติหน้าที่ของครอบครัว

ครอบครัวมีหน้าที่มากมายหลายอย่าง และอาจแตกต่างกันบ้างในแต่ละครอบครัว มีผู้ให้แนวคิดเกี่ยวกับการปฏิบัติหน้าที่ของครอบครัวไว้หลายแนวคิดที่สามารถนำมาพิจารณาเป็นกรอบการศึกษาถึงการปฏิบัติหน้าที่ของครอบครัวได้ ดังต่อไปนี้

คณะกรรมการส่งเสริมและประสานงานสตรีแห่งชาติ สำนั กนายกรัฐมนตรี (2537: 45-55) เสนอแนวคิดว่า การปฏิบัติหน้าที่ของครอบครัวที่นับว่าเป็นลักษณะที่เด่นที่สุดในครอบครัวทุกรูปแบบ คือ ความสัมพันธ์ระหว่างบุคคลในครอบครัว โดยได้กำหนดหน้าที่ของครอบครัวไว้ ดังนี้

1) การสร้างข้อผูกพันด้านจิตใจ สังคม และเศรษฐกิจระหว่าง คู่สมรส ขั้นตอนแรกในการสร้างครอบครัว มักจะเกิดขึ้นจากการที่ผู้ใหญ่สองคนตกลงที่จะใช้ชีวิตร่วมกัน ซึ่งในแต่ละสังคมก็จะมีพิธีกรรมต่างๆ กันไป เช่น พิธีสมรสตามประเพณีนิยม การแต่งงานตามกฎหมายอย่างเป็นทางการ หรือการอยู่ร่วมกันโดยไม่มีพิธีสมรส ความสัมพันธ์ระหว่าง คู่สมรสที่ได้รับการยอมรับทางสังคม รวมทั้งความรู้สึกทางอารมณ์และจิตใจที่มีต่อกัน เป็นสิ่งที่เป็นรากฐานของชีวิตครอบครัว ความรับผิดชอบหลักในการทำหน้าที่เหล่านี้เป็นของครอบครัวนั้น ๆ โดยเฉพาะ เนื่องจากความสัมพันธ์เหล่านี้เป็นความสัมพันธ์เชิงจิตวิทยาสังคมเป็นส วนใหญ่ การแต่งงานหรือการใช้ชีวิตร่วมกันในลักษณะนี้ทำให้ คู่ครองทั้งสองฝ่ายมีบทบาทแรกในครอบครัวใหม่ ได้แก่ การเป็นคู่สมรส ซึ่งทั้งสองฝ่ายจำเป็นต้องใช้ความพยายามที่จะพัฒนาความสัมพันธ์แบบคู่สมรสที่อบอุ่นให้ดำเนินไปได้ด้วยดีตลอดเวลาที่อยู่ร่วมกัน

2) การให้กำเนิดบุตรและความสัมพันธ์ทางเพศระหว่างคู่สมรส การแต่งงานหรือการอยู่ร่วมกันทางพฤตินัยเป็นวิถีทางสู่การมีความสัมพันธ์ทางเพศโดยเป็นที่ยอมรับของสังคม จากฐานทางชีวภาพจะทำหน้าที่เป็นสิ่งเชื่อมโยงคู่สมรสที่สำคัญ และการสร้างประชากรก็มีความสำคัญอย่างยิ่งต่อการอยู่รอดของสังคม

3) การให้ชื่อและสถานะแก่สมาชิกในครอบครัว ตามอนุสัญญาว่าด้วยสิทธิเด็ก (มติที่ประชุมใหญ่สมัชชาแห่งสหประชาชาติ ข้อที่ 44/25) เด็กทุกคนมีสิทธิตั้งแต่เกิดที่จะมีชื่อและสัญชาติ โดยทั่วไปเด็กที่เกิดจากพ่อแม่ที่สมรสอย่างเป็นทางการจะได้ใช้นามสกุลของครอบครัว วโดยอัตโนมัติและมีสิทธิทางกฎหมายบางประการ เช่น การรับมรดก

4) การเลี้ยงดูบุตรและญาติ การดูแลและตอบสนองของความจำเป็น ขั้นพื้นฐานของบุตรและสมาชิกอื่นๆ ในครอบครัวเป็นหน้าที่ที่สำคัญยิ่งของครอบครัว การเลี้ยงดูบุตรเป็นความรับผิดชอบขั้นพื้นฐานของครอบครัวที่เป็นที่ยอมรับกันมากที่สุด เนื่องจากทารกจำเป็นต้องอาศัยการเลี้ยงดูเป็นอย่างมากกว่าจะอยู่รอด พัฒนาการของมนุษย์ต้องอาศัยการมีส่วนร่วมทั้งด้านอารมณ์และจิตใจ และการมีปฏิริยาโต้ตอบกับเด็ก พ่อๆ กับการดูแลทางกายภาพ การทำหน้าที่พ่อแม่ที่มีความสำคัญตลอดช่วงอายุของบุตร ตั้งแต่วัยทารก ช่วงหลังอายุก่อนวัยเรียน ช่วงวัยเด็ก วัยรุ่น หรือหลังจากนั้นก็ตาม

5) การเรียนรู้กระบวนการทางสังคมและการศึกษาของบุตร ครอบครัวมีภาระที่จะต้องให้การศึกษและการเรียนรู้กระบวนการทางสังคมให้แก่บุตร เนื่องจากการศึกษาเป็นวิถีทางหลักที่จะเสริมสร้างอนาคตของเด็กและสังคม นอกจากการศึกษาในระบบแล้ว ครอบครัวยังต้องดูแลบุตรทางด้านสังคมและจิตใจอีกด้วย เด็กต้องอาศัยครอบครัวในการพัฒนาความเข้าใจและความนับถือตนเอง และครอบครัวยังต้องรับผิดชอบในการถ่ายทอดค่านิยมทางสังคมและวัฒนธรรมอีกด้วย

6) การคุ้มครองสมาชิกในครอบครัว ว หน้าที่ที่สำคัญประการหนึ่งของครอบครัวคือ การคุ้มครองสมาชิกของตน โดยเฉพาะอย่างยิ่งผู้ที่อ่อนแอ และไม่มีอำนาจต้านทานความทารุณโหดร้ายทั้งปวง ไม่ว่าจะเป็นทางด้านจิตใจ กายภาพ ทางเพศ หรือสังคม

7) การดูแลด้านอารมณ์และจิตใจและการพักผ่อนหย่อนใจของสมาชิกครอบครัว ว ครอบครัวมีความแตกต่างไปจากกลุ่มชนอื่นๆ ในแง่ของความผูกพันทางจิตใจ สำหรับคนจำนวนมากแล้ว บ้านคือสถานที่หลักที่ให้การดูแลทางอารมณ์และจิตใจ ความใกล้ชิดสนิทสนม ความเข้าใจและการช่วยเหลือ หากความสัมพันธ์ระหว่างสมาชิกในครอบครัวมีลักษณะเป็นศัตรูเข้าหากัน หรือเป็น เจ้าเข้าเจ้าของกันมากเกินไป หรือเต็มไปด้วยความตึงเครียดแล้ว ปัญหาอันหนักหน่วงต่างๆ ก็อาจจะเป็นผลที่ตามมา

8) การแลกเปลี่ยนด้านวัตถุและการบริการ สำหรับคนส่วนใหญ่แล้ว ครอบครัวเป็นผู้ให้บริการพื้นฐานที่สำคัญหลายประการ เช่น การประกอบอาหาร การซักผ้าและดูแลเสื้อผ้า และการเป็นแหล่งทุนสำหรับชีวิตประจำวัน การศึกษา นันทนาการ ทรัพยากรด้านวัตถุ ซึ่งรวมทั้งที่อยู่อาศัย แหล่งพักผ่อน

ศิริรัตน์ คุปติวุฒิ (2545: 14, 28-29) กล่าวถึงบทบาททั่วไปของพ่อแม่ในครอบครัวว่า ควรจะต้องมีบทบาทในด้านต่าง ๆ ดังต่อไปนี้ คือ แสดงความจริงใจ ห่วงใยต่อคนในครอบครัวรวมทั้งลูกด้วย ร่วมมือกันในการบริหารจัดการระบบครอบครัวของตนเอง พ่อแม่ต้องรวมตัวกันเป็นทีมเดียว ช่วยกันคิด ช่วยกันทำ พ่อแม่มีอำนาจสูงสุดในการตัดสินใจในเรื่องต่างๆ ภายในครอบครัว พ่อและแม่มีวิธปฏิบัติต่อลูกไปในทิศทางเดียวกัน เป็นที่พึ่ง เป็นที่ปรึกษาให้ลูกรวมทั้งช่วยแก้ไขปัญหาดังกล่าว ไม่ควรให้อำนาจลูกตัดสินใจในทุกเรื่อง ไม่ควรกังวลว่าลูกจะเครียดมากเกินไป การเจริญเติบโตพัฒนาของคนเราต้องมีความเครียดในระดับที่เหมาะสมเป็นตัวกระตุ้น สอนและฝึกระเบียบวินัยให้ลูกโดยเฉพาะการปฏิบัติตนให้เหมาะสมตามกฎเกณฑ์ของสังคม และควรมีเวลาที่มีคุณภาพให้ลูก

พรพนทิพย์ ศิริวรรณบุศย์ (2550: 28-33) มองว่า ครอบครัวจะพัฒนาภายใต้อิทธิพลของวัฒนธรรมและวิถีชีวิตความเป็นอยู่ของสมาชิกในสังคมนั้น ๆ โดยเปรียบเทียบครอบครัวกับการเจริญเติบโตของต้นไม้ ว่า เมื่อดินไม้เจริญเติบโตขึ้นก็จะมีกิ่งก้านสาขาแตกแขนงออกไป ส่วนรูปร่างของต้นไม้จะเป็นเช่นไร หรือจะเจริญงอกงามหรือไม่นั้นก็ขึ้นอยู่กับชนิดของดินและปุ๋ยที่ต้นไม้ได้รับ แต่ไม่ว่าต้นไม้จะเจริญเติบโตแตกแขนงเปลี่ยนทิศทางอย่างไร รากแก้วของต้นไม้ก็จะเป็นรากเดียวกัน เหมือนกับวิญญาณของครอบครัว ไม่ว่าจะครอบครัวของชนเผ่าใด หน้าที่ที่สำคัญที่สุดของครอบครัวอย่างหนึ่งก็คือเป็นสถาบันสังคมแรกในชีวิตของมนุษย์ที่ต้องพร้อมจะให้ความรักความอบอุ่นพร้อมทั้งการปลูกฝังจริยธรรมแก่สมาชิกใหม่ที่อุบัติขึ้นในครอบครัวเพื่อเป็นรากฐานให้เขาพัฒนาเป็นมนุษย์ที่สมบูรณ์ต่อไป โดยให้แนวคิดเกี่ยวกับการปฏิบัติหน้าที่ของครอบครัวไว้ดังนี้

หน้าที่ด้านเศรษฐกิจ ของครอบครัว การเปลี่ยนแปลงทางเศรษฐกิจทำให้สมาชิกของครอบครัวต้องออกไปทำงานนอกบ้าน ไม่ว่าจะเป็นชายหรือหญิง พ่อหรือแม่ หรือแม่กระทั่งลูกเอง เพื่อหารายได้มาสำหรับการดำรงชีวิตในครอบครัว หน้าที่ในการให้การศึกษา ครอบครัวเป็นตัวแทนวัฒนธรรมที่จะถ่ายทอดขนบธรรมเนียมและประเพณีความเชื่อ ค่านิยม งานอดิเรก และกิจกรรมที่เด็กจะเรียนรู้ได้ภายในบ้าน สนับสนุนให้ลูกได้เรียนให้สูงที่สุดเท่าที่จะทำได้ หน้าที่ในการปกป้องสวัสดิภาพ ถือเป็นหน้าที่ที่สำคัญอย่างหนึ่งของครอบครัว ครอบครัวต้องปกป้องสวัสดิภาพของสมาชิก อาจอาศัยหน่วยงานอื่น เช่น สถาบันตำรวจ สาธารณสุข ประกันภัย สมาคมสุขภาพจิต เป็นต้น เป็นเครื่องช่วยทำให้ครอบครัวมีความรู้สึกอบอุ่นและปลอดภัยในการเลี้ยงดู หน้าที่ในการสนับสนุนการ ถือเป็นความจำเป็นที่ครอบครัวจะต้องมีกิจกรรมเพื่อความรื่นเริง การพักผ่อนร่วมกันในครอบครัว ซึ่งจะ

ก่อให้เกิดความสัมพันธ์ในครอบครัวดีขึ้น หน้าที่ทางศาสนา ครอบครัวเป็นสถาบันพื้นฐานที่จะช่วยให้สมาชิกมีปรัชญาชีวิตและศีลธรรมจรรยา หน้าที่ในการให้ความรัก การดูแลด้วยความรักความใกล้ชิดของแม่ จะช่วยให้เด็กในฐานะลูกมีบุคลิกภาพที่มีสุขภาพสมบูรณ์ ความรักและการให้กำลังใจจากครอบครัวจะช่วยให้ลูกเติบโตเป็นคนที่มีความสุขและเชื่อมั่นในตนเอง หน้าที่ทางชีววิทยาของครอบครัว ครอบครัวมีหน้าที่ในการให้กำเนิดบุตร เพื่อให้มนุษย์สามารถสืบพันธุ์อยู่ต่อไปได้ ครอบครัวต้องเลี้ยงดูลูกให้เจริญเติบโตอย่างเต็มที่ ไม่ปล่อยให้กลายเป็นปัญหาและภาระของสังคม ทุกชีวิตที่เกิดต้องมีสิทธิที่จะได้รับความรักและความเอาใจใส่

Epstein และคณะ (อุมาพร ตรังคสมบัติ . 2544: 4; อ้างอิงจาก Epstein; & Baldwin. 1982. *The McMaster family Assessment Device*) แบ่งภาระหน้าที่ของครอบครัวที่จะต้องปฏิบัติ โดยพิจารณากระบวนการ (Process) ที่เกิดขึ้นในชีวิตครอบครัว ซึ่งแบ่งออกได้เป็น 3 ด้านใหญ่ๆ คือ

1) ภารกิจพื้นฐาน (Basic tasks) คือ งานพื้นฐานที่ครอบครัวจะต้องกระทำเพื่อให้สมาชิกสามารถดำรงชีวิตอยู่ได้ เช่น การจ้ ดหาที่อยู่อาศัยให้สมาชิก การดูแลให้มีอาหารและเครื่องนุ่งห่มที่เหมาะสม รวมทั้งการดูแลด้านสุขภาพอนามัยและความปลอดภัย เป็นต้น

2) ภารกิจด้านพัฒนาการ (Developmental tasks) ครอบครัวไม่เคยหยุดนิ่งแต่จะพัฒนาไปตามขั้นตอนต่าง ๆ ของวงจรชีวิต การที่จะพัฒนาไปได้ดีนั้น ครอบครัวจะต้องปฏิบัติภารกิจหลายประการ เช่น การสร้างเอกลักษณ์ของครอบครัวที่สมาชิกทุกคนจะตระหนักและยอมรับร่วมกัน การมีทิศทางในการพัฒนา (Developmental themes) ที่เหมาะสม รวมไปถึงการสร้างขอบเขต (Boundary) ที่ชัดเจน ทั้งภายในระบบครอบครัวเอง และระหว่างครอบครัวกับระบบภายนอกอื่นๆ

3) ภารกิจในยามวิกฤติ (Crisis tasks) วิกฤติการณ์หรือ ภาวะฉุกเฉินที่เกิดขึ้นในครอบครัวมีมากมาย เช่น การตกงาน การเจ็บป่วย การเสียชีวิต การหย่าร้าง ฯลฯ ภาวะดังกล่าวมีผลกระทบต่อสมาชิกและครอบครัวโดยรวม ผลกระทบอาจรุนแรงจนทำให้หน่วยครอบครัวแตก สลายได้ ครอบครัวจะต้องปรับตัวและจัดการแก้ไขวิกฤติการณ์เพื่อให้สมาชิกแต่ละคนและครอบครัวโดยรวมดำรงอยู่ได้อย่างสมดุล และพัฒนาต่อไปได้อย่างเหมาะสม

การปฏิบัติหน้าที่ของครอบครัวดังกล่าวข้างต้น ล้วนเป็นบทบาทหน้าที่สำคัญของครอบครัวที่ต้องปฏิบัติ ในฐานะที่เป็นสถาบันแรกในชีวิตของมนุษย์ที่จะต้องทำหน้าที่ในการปลูกฝังให้มนุษย์ ได้เรียนรู้ถึงความรัก ความอบอุ่น ตลอดจนเป็นสมาชิกของสังคมที่มีคุณภาพและประสิทธิภาพ

2. การปฏิบัติหน้าที่ของครอบครัวอย่างประสบความสำเร็จ

ความหมายของการปฏิบัติหน้าที่ของครอบครัวอย่างประสบความสำเร็จ

มาเรีย ไครเซน (Maria Krysan. 1990: 2) ให้ความหมายของการปฏิบัติหน้าที่ อย่างประสบความสำเร็จของครอบครัวไว้ว่า หมายถึง ความสามารถของครอบครัวในการช่วยให้เด็กๆ ในครอบครัวก้าวไปสู่ความมั่นคงและความปรองดองกันในครอบครัวได้ด้วยตัวของพวกเขาเอง

ริค ปีเตอร์สัน และ สตีเฟน กรีน (Rick Peterson; & Stephen Green. 1999: 1) กล่าวว่า ครอบครัวที่ประสบความสำเร็จคือครอบครัวที่สนับสนุนให้สมาชิกแต่ละคนมีความผาสุกทางด้านอารมณ์ ด้านร่างกาย และสังคม กล่าวคือ ครอบครัวเหล่านั้นต้องสามารถให้การสนับสนุนทางด้านอารมณ์อย่างใกล้ชิด เพื่อให้สมาชิกเกิดความมั่นใจในตนเอง (Self-confident) เด็กๆ และผู้ใหญ่ มีการตัดสินใจที่ดี ในขณะที่เดียวกันครอบครัวนั้นต้องมีวุฒิภาวะพอที่จะจัดการกับการเปลี่ยนแปลงต่างๆ ที่เกิดขึ้น และเหตุวิกฤติที่ไม่คาดคิดที่ผ่านเข้ามาในชีวิตที่พวกเขาต้องเผชิญ นอกจากนี้ครอบครัวจะต้องสร้างสภาพแวดล้อมที่ดีที่จะช่วยส่งเสริมให้สมาชิกสามารถเจริญเติบโตและพัฒนาขึ้นได้อย่างมีประสิทธิภาพ

สกินเนอร์ และคณะ (Skinner, Steinhauer; & Sitarenios. 2000: 191) กล่าวว่า ครอบครัวที่เรียกว่าปฏิบัติหน้าที่ได้สมบูรณ์หรือประสบความสำเร็จนั้น จะต้อง บรรลุผลสำเร็จในการปฏิบัติหน้าที่พื้นฐานของครอบครัวที่หลากหลาย (Variety of basic) ต้องสามารถพัฒนาครอบครัวและบรรลุนานวิฤติได้ (Development and crisis tasks) รวมถึงการให้การพัฒนาอย่างต่อเนื่องแก่สมาชิกในเรื่องของความเป็นอยู่ ความมั่นคงปลอดภัย ความร่วมมือกัน ในการคงความเป็นครอบครัวไว้ และบทบาทหน้าที่ในการเป็นส่วนหนึ่งของสังคม

บีเวอร์ส และแฮมป์สัน (Robert Bevers; & Robert B. Hampson. 2000: 128-129) อธิบายว่า การปฏิบัติหน้าที่อย่างประสบความสำเร็จนั้น หมายถึงครอบครัวที่มีความสามารถ (Family competence) และมีรูปแบบของครอบครัว (Family style) ที่เป็นแนวปฏิบัติที่เป็นระบบและมีความยืดหยุ่น (Flexible and adaptive) สามารถเจรจาซึ่งกันและกันอย่างเกิดผล (Negotiate) ทำตามบทบาทหน้าที่ (Function) และจัดการกับภาวะตึงเครียดได้อย่างมีประสิทธิภาพ (Effectively with stressful situations)

นิโคลส์ และคณะ (William C. Nichols; et al. 2000: 19) ให้ความหมายของครอบครัวที่ทำหน้าที่อย่างประสบความสำเร็จในแง่ของพัฒนาการครอบครัวว่า ครอบครัวที่ทำหน้าที่ได้อย่างประสบความสำเร็จคือ ครอบครัวที่สามารถปฏิบัติงานตามช่วงชีวิตของครอบครัว (Family stages) ให้บรรลุได้อย่างมีประสิทธิภาพ

คูมาพร ตรังคสมบัติ (2544: 63) ให้ความหมายว่า ครอบครัวที่ทำหน้าที่เหมาะสม คือ ครอบครัวที่สามารถตอบสนองความต้องการของสมาชิกได้อย่างเพียงพอ ทั้งทางวัตถุ จิตใจ และจิตวิญญาณ สมาชิกแต่ละคนและครอบครัวโดยรวมสามารถใช้ชีวิตอยู่ร่วมกัน มีความเป็นอันหนึ่งอันเดียวกัน และเติบโตโดยมีความสมดุลระหว่างความเป็นตัวของตัวเองและความเป็นครอบครัวเดียวกัน ลักษณะความเหมาะสมนี้ไม่ได้คงที่แต่จะเปลี่ยนแปลงไปเสมอ ทั้งนี้ขึ้นอยู่กับเวลา สภาพสังคมและปัจจัยต่างๆ ทั้งภายในและภายนอกที่มากกระทบระบบครอบครัว

จากความหมายดังกล่าวข้างต้น สรุปได้ว่าการปฏิบัติหน้าที่อย่างประสบความสำเร็จของครอบครัว หมายถึง การที่สมาชิกครอบครัวสามารถตอบสนองความต้องการซึ่งกันและกันได้อย่างสมบูรณ์ทั้งด้านวัตถุ และจิตใจ สามารถพัฒนาครอบครัว และส่งเสริมพัฒนาการของสมาชิก ในครอบครัวให้เจริญขึ้นได้ในทุก ๆ ด้าน และสามารถร่วมกันแก้ปัญหาที่เกิดขึ้น ทั้งปัญหาในระดับน้อยจนถึงปัญหาในระดับวิกฤติได้อย่างบรรลุผล ส่งผลให้ครอบครัวก้าวไปสู่เป้าหมาย และอยู่ร่วมกันอย่างมีความสุข

องค์ประกอบของการปฏิบัติหน้าที่ของครอบครัวอย่างประสบความสำเร็จ

การปฏิบัติหน้าที่ของครอบครัวอย่างประสบความสำเร็จนั้น จำเป็นต้องมีองค์ประกอบที่เป็นแนวทางในการปฏิบัติของพ่อแม่ และสมาชิกในครอบครัว เนื่องจากบทบาทหน้าที่ของสมาชิกในครอบครัวนั้นมีมากมายตามแต่สถานภาพของแต่ละคน แต่มีข้อคำถามว่า แล้วจะปฏิบัติอย่างไรจึงจะเกิดผลสำเร็จตามเป้า หมาย และมีความสุข หรือทำหน้าที่ได้อย่างประสบความสำเร็จ ด้วยเหตุนี้จึงมีผู้เชี่ยวชาญ และนักวิชาการทางด้านครอบครัวได้ทำการศึกษาถึงองค์ประกอบของการปฏิบัติหน้าที่ของครอบครัวอย่างประสบความสำเร็จไว้หลายท่าน โดยได้ให้แนวคิดไว้ดังนี้

มาเรีย ไครเสน และคณะ (Maria Krysan; et al. 1990: 3) ได้ให้แนวคิดว่า ลักษณะของครอบครัวที่จะปฏิบัติหน้าที่ได้อย่างประสบความสำเร็จนั้นควรจะต้องประกอบด้วยองค์ประกอบดังนี้ คือ การสื่อสารอย่างมีประสิทธิภาพในครอบครัว การสนับสนุนให้กำลังใจซึ่งกันและกัน การรักษาพันธะสัญญาของครอบครัว การปลูกฝังในเรื่องของศาสนา/จิตวิญญาณ การสร้างความสัมพันธ์กับสังคม ความสามารถในการปรับตัว การแสดงออกถึงการเห็นคุณค่า ความพึงพอใจ มีบทบาทที่ชัดเจนในครอบครัว มีการใช้เวลาร่วมกัน

บีเวอร์ส และแฮมพ์สัน (Robert Beavers; & Robert B. Hampson. 2000: 129) ให้แนวคิดว่า ครอบครัวจะปฏิบัติหน้าที่ได้อย่างประสบความสำเร็จนั้นต้องเป็นครอบครัวที่สามารถปฏิบัติตามบทบาทหน้าที่ได้อย่างเป็นระบบ และมีความยืดหยุ่นในการปฏิบัติตามองค์ประกอบต่อไปนี้ คือ มีขอบเขตของความสัมพันธ์ที่ชัดเจน มีความผูกพันใกล้ชิดสนิทสนมกลมเกลียวสอดคล้องกันของสมาชิกในครอบครัว มีการเจรจาอย่างตรงไปตรงมาสู่เป้าหมาย มีอิสรภาพในการแสดงออก อย่างเปิดเผย มี

ความรับผิดชอบ กล้าตัดสินใจด้วยตัวเอง จิตใจเปิดกว้าง ยอมรับฟังความคิดเห็นของผู้อื่น กล้าแสดงออกถึงความรู้สึก มีความอบอุ่น มองโลกในแง่ดี มีความสามารถในการแก้ไขความขัดแย้ง มีความเห็นอกเห็นใจผู้อื่น และมีสุขภาพแข็งแรง

มิลเลอร์ และคณะ (Ivan W. Miller; et al. 2000: 170-172) ได้ทำการศึกษาพบว่า องค์ประกอบที่ช่วยให้ครอบครัวปฏิบัติหน้าที่ได้อย่างประสบความสำเร็จ ได้แก่ การมีความสามารถในการแก้ปัญหา มีการสื่อสารที่มีประสิทธิภาพในครอบครัวซึ่งเป็นการสื่อสารที่ชัดเจน (clear) และตรงไปตรงมา (direct) ระหว่างสมาชิกในครอบครัว ปฏิบัติตามบทบาทของตนเพื่อทำหน้าที่ของตนเองให้ประสบความสำเร็จ มีการตอบสนองทางด้านอารมณ์ต่อสมาชิกในครอบครัวในลักษณะที่เหมาะสม มีความผูกพันทางด้านอารมณ์ในระดับที่แสดงถึงความสนใจซึ่งกันและกัน และการเห็นถึงคุณค่าในการกระทำของสมาชิกแต่ละคนในครอบครัว มีการควบคุมพฤติกรรมซึ่งเป็นรูปแบบของครอบครัวที่ปรับเปลี่ยนไปเพื่อจัดการกับพฤติกรรมใน 3 สถานการณ์ คือ สถานการณ์ที่เป็นอันตรายต่อร่างกาย สถานการณ์ที่เกี่ยวกับการแสดงออกถึงความต้องการทางด้านจิตใจและแรงขับ สถานการณ์ที่เกี่ยวกับพฤติกรรมปฏิสัมพันธ์ทางด้านสังคมทั้งที่เป็นการปฏิสัมพันธ์ระหว่างสมาชิกในครอบครัวด้วยกันเอง และกับบุคคลนอกครอบครัว

เดวิด โอลสัน (David H. Olson. 2000: 145-150) เสนอรูปแบบของการปฏิบัติหน้าที่ของครอบครัวเพื่อให้บรรลุผลไว้ 3 รูปแบบคือ

- 1) ด้านความผูกพันกัน (Cohesion) เป็นความผูกพันทางด้านอารมณ์ที่สมาชิกในครอบครัวมีต่อกันและกัน
- 2) ด้านความยืดหยุ่น (flexibility) เป็นความสามารถของครอบครัวในการเปลี่ยนแปลงโครงสร้างแห่งอำนาจ บทบาท รวมทั้งความสัมพันธ์ให้เหมาะสมเพื่อที่จะจัดการกับปัญหาและความเครียดที่เกิดขึ้น และ
- 3) ด้านการสื่อสาร (Communication) การสื่อสารภายในครอบครัว ที่เป็นตัวช่วยสนับสนุนการทำงานที่ 2 ด้านแรกให้เป็นไปด้วยดี ประกอบด้วย ทักษะการฟัง เป็นการเข้าอกเข้าใจผู้อื่นและให้ความใส่ใจในการรับฟัง ทักษะการพูด เป็นการพูดเพื่อตนเองและไม่พูดแทนผู้อื่น การเปิดเผยตนเอง เป็นการแบ่งปันความรู้สึกเกี่ยวกับตนเองและสัมพันธ์ภาพ ความชัดเจนในการสื่อสาร การติดตามเรื่องราวอย่างต่อเนื่อง เป็นการอยู่ในประเด็นในการสื่อสาร ไม่ออกนอกเรื่อง การให้ความเคารพนับถือ เป็นคุณลักษณะทางด้านอารมณ์ควา มุ่งลึกของการสื่อสาร และทักษะในการแก้ปัญหาในคู่สมรสและครอบครัว

ฮาเวย์ สกินเนอร์ (Harvey Skinner. 2000: 192-193) ได้ศึกษาองค์ประกอบในการปฏิบัติหน้าที่ของครอบครัวอย่างประสบความสำเร็จ โดยใช้แบบวัดประเมินครอบครัวและกระบวนการรูปแบบของการทำหน้าที่ของครอบครัว (Family Assessment Measure (FAM) and Process Model of Family Functioning) พบว่าองค์ประกอบที่ช่วยให้ครอบครัวปฏิบัติหน้าที่ได้อย่างประสบความสำเร็จ มีดังนี้ คือ

1) บทบาทในการปฏิบัติตน ประกอบด้วย แบ่งหรือมอบหมายกิจกรรมที่เฉพาะเจาะจงให้กับสมาชิกครอบครัวแต่ละคน ทำข้อตกลงในความสมัครใจของสมาชิกในครอบครัว ที่จะกำหนดกฎเกณฑ์ขึ้นมา กำหนดบทบาทพฤติกรรมที่แท้จริง

2) การสื่อสาร ต้องมีลักษณะ ชัดเจน (Clear) ตรงไปตรงมา (Direct) พอเพียง (Sufficient)

3) การแสดงออกทางด้านอารมณ์ความรู้สึก ต้องเป็นการแสดงอารมณ์ ความรู้สึก ที่มีเนื้อหา ความเข้มข้น และช่วงเวลาที่สุดคล้องกับความรู้สึกที่กำลังเกิดขึ้นในขณะนั้น

4) ความผูกพัน เป็นความสนใจในสมาชิกคนอื่น ๆ ทั้งในด้านปริมาณและคุณภาพในเรื่องของอารมณ์ ความมั่นคงปลอดภัยของสมาชิกในครอบครัว และความยืดหยุ่นในการส่งเสริมอิสรภาพของสมาชิกในครอบครัวในการคิดและการปฏิบัติหน้าที่

5) การควบคุมการปฏิบัติหน้าที่ ที่รับผิดชอบให้เหมาะสมกับความต้องการ ให้มีความพึงพอใจ มีโครงสร้างชัดเจน และมีความรับผิดชอบ

6) ค่านิยมและเกณฑ์มาตรฐาน เป็นสิ่งสำคัญพื้นฐานของกฎระเบียบในครอบครัว ที่อาจแสดงออกมาอย่างชัดเจน หรืออาจแสดงออกมาโดยนัย

คูมาพร ตรังคสมบัติ (2544: 63-64) ให้แนวคิดว่าเป็นการยากที่จะกำหนดชัดเจนไปว่า การทำหน้าที่อย่างเหมาะสมของครอบครัวนั้นมีลักษณะอย่างไร แต่โดยทั่วไปจะถือว่า ครอบครัวที่ทำหน้าที่เหมาะสม มักมีลักษณะดังต่อไปนี้ คือ มีขอบเขตที่เหมาะสม ทั้งขอบเขตส่วนบุคคล ขอบเขตระหว่างระบบย่อยภายในครอบครัว และระหว่างครอบครัวกับระบบภายนอก มีความผูกพันทางอารมณ์ที่เหมาะสม ไม่ห่างกันจนเกินไปและไม่ใกล้ชิดกันเกินไป สมาชิกมีความเป็นตัวของตัวเอง และความเป็นอันหนึ่งอันเดียวกันอย่างพอเหมาะ มีการจัดลำดับอำนาจ และความเป็นผู้นำที่เหมาะสมและชัดเจน สมาชิกมีบทบาทและหน้าที่ชัดเจน และปฏิบัติหน้าที่อย่างสอดคล้องประสานกัน มีความยืดหยุ่นในโครงสร้างและการปฏิบัติหน้าที่ของครอบครัว สามารถแก้ไขความขัดแย้งได้อย่างมีประสิทธิภาพ

เพ็ญญา กุลนภาดล (2547: 8) ได้ศึกษาและพัฒนา การปฏิบัติหน้าที่ของสมาชิกครอบครัว ในครอบครัวของผู้ป่วยโรคซึมเศร้า พบว่าองค์ประกอบในการปฏิบัติหน้าที่ของสมาชิกในครอบครัวที่เหมาะสมคือ สมาชิกแต่ละคนรับผิดชอบตามบทบาทและหน้าที่ มีการสื่อสารระหว่างสมาชิกในครอบครัว การแสดงออกถึงความผูกพันระหว่างสมาชิกในครอบครัว การให้ความช่วยเหลือ และเอื้อเฟื้อเผื่อแผ่ซึ่งกันและกัน การแก้ปัญหาและความขัดแย้งร่วมกัน การใช้เวลาว่างในการทำกิจกรรมร่วมกัน และการปฏิบัติตามกฎระเบียบของครอบครัว

ชูศรี เลิศรัตน์เดชากุล (2547: บทคัดย่อ) ได้ศึกษาและพัฒนาคุณลักษณะที่พึงประสงค์ของบิดามารดาในสังคมไทย พบว่าคุณลักษณะที่พึงประสงค์ของบิดามารดาในสังคมไทย ประกอบด้วยองค์ประกอบ 7 องค์ประกอบ ได้แก่ คุณลักษณะด้านการให้ความรัก ความอบอุ่น และความเอาใจใส่ของบิดามารดาต่อบุตรธิดา คุณลักษณะด้านความรับผิดชอบของบิดามารดาต่อบุตรธิดา คุณลักษณะด้านการใช้เวลาแก่บุตรธิดา คุณลักษณะด้านการสื่อสารระหว่างบิดามารดากับบุตรธิดา คุณลักษณะด้านการควบคุมอารมณ์ของบิดามารดา คุณลักษณะด้านการเป็นแบบอย่างที่ดีแก่บุตรธิดา และคุณลักษณะด้านสัมพันธภาพระหว่างบิดามารดากับบุตรธิดา

คณะกรรมการส่งเสริมและประสานงานสตรีแห่งชาติ สำนักรายการรัฐมนตรี (2542: 2-3) ได้ให้แนวทางของคุณลักษณะของครอบครัวไทยที่พึงประสงค์ไว้ว่า ควรมีลักษณะดังนี้ คือ

สมาชิกทุกคนในครอบครัวมีความรักใคร่กลมเกลียวสมานฉันท์ช่วยเหลือเกื้อกูล เอื้ออาทร มีการพูดจาให้เกิดความเข้าใจซึ่งกันและกัน มีการแก้ปัญหาร่วมกันอย่างสร้างสรรค์ มีการทำกิจกรรมร่วมกันและรู้จักใช้เวลาให้เป็นประโยชน์ พ่อ แม่ และสมาชิกในครอบครัวมีความรับผิดชอบประกอบอาชีพสุจริต รู้จักประหยัด และออม ร่วมกันเสริมสร้างฐานะของครอบครัวให้มั่นคง พ่อแม่ หรือหัวหน้าครอบครัว ต้องทำตนเป็นแบบอย่างในการดำเนินชีวิตอย่างมีคุณธรรม ไม่เลือกปฏิบัติ ไม่ทำร้ายกันและกัน อบรมเลี้ยงดูสมาชิกในครอบครัวให้เป็นคนดีและมีประโยชน์ต่อสังคม ปฏิบัติตนตามหลักคุณธรรมของศาสนา พ่อแม่ หัวหน้าครอบครัวหรือผู้ใหญ่ในครอบครัวถ่ายทอดการเรียนรู้และภูมิปัญญาแก่สมาชิก และส่งเสริมให้ได้รับการศึกษา มีความสนใจใฝ่รู้ พัฒนาตนเองอย่างต่อเนื่อง มีความคิดริเริ่มสร้างสรรค์ และรู้จักใช้เหตุผล สมาชิกในครอบครัวมีสุขภาพดี รู้จักดูแลสุขภาพอนามัยของตนเอง สถานที่อยู่อาศัยให้สะอาดถูกสุขลักษณะ และเป็นระเบียบเรียบร้อย สมาชิกในครอบครัวบำเพ็ญตนเป็นประโยชน์ต่อสังคม มีส่วนร่วมในการทะนุบำรุงรักษาสิ่งแวดล้อม ศิลปะ และวัฒนธรรมไทย และปฏิบัติตนตามครรลองประชาธิปไตยในครอบครัว เคารพกฎหมาย รู้จักใช้สิทธิและปฏิบัติตามหน้าที่พลเมืองดี มีความเชื่อมั่น และส่งเสริมการปกครองตามระบอบประชาธิปไตยอันมีพระมหากษัตริย์เป็นประมุข

การสัมภาษณ์เชิงลึก (In-depth interview) ผู้วิจัยได้ดำเนินการสัมภาษณ์เชิงลึก (In-depth interview) บุคคลที่เป็นกุญแจสำคัญ (Key-person) เกี่ยวกับการปฏิบัติหน้าที่อย่างประสบความสำเร็จของครอบครัว 3 ท่าน คือ นายอภิรักษ์ โกษะโยธิน ในฐานะคุณพ่อที่มีลูกชายอยู่ในระยะวัยรุ่น คุณธนกร คมกฤต หัวหน้า ฝ่ายพัฒนาเครือข่าย มูลนิธิเครือข่ายครอบครัว (NGO) และครอบครัวศรีณรงค์ ซึ่งได้รับเลือกเป็นครอบครัวประชาธิปไตยตัวอย่าง ประจำปี 2551 จากสำนักนายกรัฐมนตรีโดยคณะกรรมการส่งเสริมการพัฒนาประชาธิปไตย ได้ทำการคัดสรรครอบครัว ซึ่งมีเกณฑ์ในการพิจารณา คือ เป็นครอบครัวที่มีความรัก ความอบอุ่น ความเอื้ออาทรต่อกัน มีการอบรมเลี้ยงดูบุตร โดยใช้หลักประชาธิปไตย เช่น การรับฟังความคิดเห็นของสมาชิกในครอบครัว การใช้เหตุผลในการตัดสินใจเรื่องต่างๆ และสมาชิกของครอบครัวประสบความสำเร็จในชีวิตและหน้าที่การงาน ผู้ให้คำสัมภาษณ์ประกอบด้วย บิดา คือ อาจารย์ภูกร (สุทิน) ศรีณรงค์ มารดา คือ ผู้ช่วยศาสตราจารย์ผลทาน ศรีณรงค์ และบุตร 3 คน คือ นาย ทวีเวท ศรีณรงค์ นางสาวอุทัยศรี ศรีณรงค์ และนางสาวพินทุสร ศรีณรงค์ สรุปประเด็นของการสัมภาษณ์ได้ดังนี้

การปฏิบัติหน้าที่อย่างประสบความสำเร็จของครอบครัว

ครอบครัวที่ปฏิบัติหน้าที่ได้อย่างประสบความสำเร็จคือ ครอบครัวที่ทุกคนมีความสุขตามสถานภาพ มีความร่วมมือ อยู่แล้วอยากอยู่ด้วยกัน มีการจัดการกับความขัดแย้ง ให้ลูกเติบโตขึ้นมาอย่างมีความสุข ได้รับการดูแล สุขภาพกาย-สุขภาพจิต

องค์ประกอบของการปฏิบัติหน้าที่อย่างประสบความสำเร็จของครอบครัว

จากการสัมภาษณ์เชิงลึก สามารถสรุปองค์ประกอบของการปฏิบัติหน้าที่อย่างประสบความสำเร็จของครอบครัวได้ดังนี้

การแสดงออกถึงความรักความผูกพัน (Affective expression) คือการดูแล ชื่นชม ให้การส่งเสริม ให้ลูกได้มีอิสระทางความคิด และรู้จักเคารพความรู้สึกของคนอื่น ต้องห่วงใยกัน มีการบอกถึงความรัก มีการเป็นห่วงเป็นใยกัน มีการแสดงความผูกพัน เช่น การสัมผัส

การทำหน้าที่ตามบทบาท (Role functioning) คือทุกคนต้องรู้จักหน้าที่ตามวัย มีความรับผิดชอบ พ่อแม่ก็ดูแลให้การศึกษาแก่ลูก ให้ความรัก ให้อิสระ แก่ลูก ส่งเสริมสิ่งที่ดีที่สุดให้กับลูกและส่งเสริมให้ลูกประสบความสำเร็จ ลูกเองก็ต้องไม่สร้างปัญหาให้สังคมและตนเอง แต่ละคนมีขอบเขตของตัวเอง ไม่ก้าวล้ำขอบเขตของคนอื่น ให้เกียรติ เคารพสิทธิซึ่งกันและกัน

การสื่อสาร (Communication) สมาชิกในครอบครัวควรมีการสื่อสารในเชิงสร้างสรรค์ เป็นการสื่อสารที่นำไปสู่การมีสัมพันธภาพที่ดี สื่อสารให้เหมาะกับแต่ละคน

การแก้ปัญหา (Problem solving) เมื่อเกิดปัญหา สิ่งสำคัญประการแรกคือ ต้องให้สมาชิกทุกคนรับรู้ความจริงในครอบครัว เมื่อมีปัญหาในครอบครัว ต้องดูว่าสาเหตุเกิดจากอะไร ต้องชี้แจงด้วยเหตุด้วยผล ต้องรู้เท่าทันชีวิต ต้องเตือนสติตัวเอง ถ้าเกิดปัญหาต้องคุยกัน เมื่ออารมณ์สงบแล้ว อารมณ์แต่ละคนไม่เหมือนกัน เพราะฉะนั้นทุกคนต้องอดทน อดกลั้น เอาใจเขามาใส่ใจเรา

การปฏิบัติตามกฎระเบียบของครอบครัว (Rule functioning) เป็นการสร้างข้อตกลงร่วมกัน ระหว่าง พ่อ แม่ ลูก ไม่ใช่เป็นโครงสร้างแบบใช้อำนาจ แต่เป็นกฎบ้านที่ไม่ใช่โครงสร้างแนวดิ่ง (คือพ่อแม่ใช้อำนาจเหนือลูกตลอดเวลา) ต้องมีการรับฟังลูก ไม่ใช่อำนาจของพ่อแม่มากเกินไป กฎระเบียบของบ้านต้องยืดหยุ่น คำนึงถึงหัวใจของกันและกัน มีการให้อภัยกันได้ กฎระเบียบมีความจำเป็นแต่ยืดหยุ่นได้ต้องอยู่บนพื้นฐานความรัก พ่อแม่ยังมีความจำเป็นต้องควบคุมลูก แต่ต้องให้เกียรติลูก แต่ก็ต้องคอยดู สอนสั่ง

การใช้เวลาร่วมกัน (Time together) คือการที่พ่อแม่ลูกใช้เวลาร่วมกันในการศึกษาซึ่งกันและกัน ไปทำกิจกรรมร่วมกัน ให้ ความสำคัญกับการทำกิจกรรมกับลูกมากกว่าการอยากใช้เวลาส่วนตัว พ่อแม่ต้องเปลี่ยนวิธีคิดที่ว่าไม่มีเวลา ต้องทำมาหากิน พ่อแม่ ลูกต้องรู้จักธรรมชาติซึ่งกันและกัน เรียนรู้ตัวตนของกันและกัน โดยการใช้เวลาร่วมกัน เช่น พ่อแม่ ต้องรู้จักลูกว่าลูกเป็นคนอย่างไร ลูกก็จะเรียนรู้ว่าพ่อ แม่ ชอบ ไม่ชอบอะไร และลูกจะเรียนรู้จากพ่อแม่ ผ่านทางการกระทำของพ่อแม่ในเรื่องแนวทางปฏิบัติตัวต่าง ๆ ได้ดีกว่าการที่พ่อแม่มานั่งสอนด้วยคำพูด มีเวลาเปิดโอกาสให้ลูกมีอิสระทางการคิด และพ่อแม่ก็ได้มีเวลาแนะนำสั่งลูกต้อง

การดำรงชีวิตทางด้านจิตวิญญาณ ญาณ (Spiritual) เป็นการปลูกฝังค่านิยมที่ดีงามของสังคมให้กับลูก โดยพ่อแม่จัดสภาพที่ดีให้ลูก ซึ่งให้เห็นว่าอันไหนดี ไม่ดี สร้างจิตสำนึกให้ลูก สร้างทัศนคติที่ดี เช่น “ต้องเป็นคนดี” รู้จักบาป บุญ คุณ โทษ ใช้ธรรมะเข้าช่วย รู้เท่าทัน มีสติ ค่านิยมที่ต้องปลูกฝังคือ “ทำดี ต้องได้ดี” การถ่ายทอดคือ การทำตัวอย่างให้ลูกดู

ความสุขของครอบครัว (Family happiness) ความสุขในแง่ของครอบครัว ให้ความหมายในเชิงสัมพันธภาพ คือมีสัมพันธภาพที่ดีระหว่างกัน สัมพันธภาพดีก็จะนำไปในทางที่ดี

การสนทนากลุ่ม (Focus Group Discussion)

ผลการสนทนากลุ่มเกี่ยวกับการปฏิบัติหน้าที่อย่างประสบความสำเร็จของครอบครัว ประกอบด้วยผู้ทรงคุณวุฒิด้านครอบครัว 4 คน จิตแพทย์เด็กและวัยรุ่น 1 คน นักจิตวิทยาผู้เชี่ยวชาญด้านการให้คำปรึกษาครอบครัว 1 คน ผู้เชี่ยวชาญด้านการให้คำปรึกษาเด็กวัยรุ่น 1 คน รวมจำนวน 7 คน สรุปประเด็นของการสนทนาได้ดังนี้

การปฏิบัติหน้าที่อย่างประสบความสำเร็จของครอบครัว

ครอบครัวที่ปฏิบัติหน้าที่ได้อย่างประสบความสำเร็จสามารถสังเกตได้จากประเด็น

ดังนี้ คือ สมาชิกในครอบครัวมีปฏิสัมพันธ์ที่ดีต่อกัน เศรษฐกิจของครอบครัวสามารถตอบสนองความต้องการพื้นฐานได้ครบ มีสถานภาพทางสังคม (ได้รับการยอมรับจากสังคม) ครอบครัวมีความสุข (Happiness) นั่นคือ ความสมัครสมานสามัคคีในครอบครัว (Family Cohesions) เป็นเรื่องของสัมพันธภาพที่ดีต่อกัน ไม่มีการหย่าร้าง ไม่มีการนอกใจ การปกครองในครอบครัว (Hierarchy) มีความเหมาะสม พ่อแม่ลูกทราบบทบาท (Role) พ่อแม่ทำหน้าที่ของพ่อแม่ได้ ลูกก็รู้หน้าที่ของลูก เน้นความสมดุล (Balance) ไม่มีความรุนแรงในครอบครัว (No violence) ครอบครัวมีบรรทัดฐานทางจริยธรรม (Moral Standard) สมาชิกแต่ละคนในครอบครัวมีบรรทัดฐานทางจริยธรรม มีการถ่ายทอดจากรุ่นสู่รุ่น มีการเรียนรู้ในเรื่องของความเป็นมนุษย์ ความเป็นคนที่ดี มีบรรยากาศที่ดีในบ้าน สมาชิกในครอบครัวมีการสื่อสารที่ดีต่อกัน สมาชิกในครอบครัวอยู่ด้วยกันอย่างราบรื่น ปรับตัวเข้าหากันได้ สามารถก้าวผ่านปัญหาพร้อมกันได้ สามารถบริหารจัดการความแตกต่างได้ สมาชิกในครอบครัวมีสุขภาพจิตดี มีเป้าหมายชีวิตในครอบครัวร่วมกัน มีรูปแบบหรือโครงสร้างครอบครัวที่ชัดเจน (Family Structure) อยู่ด้วยกันอย่างให้เกียรติ และยอมรับนับถือซึ่งกันและกัน ให้ความเคารพในความแตกต่างระหว่างกันได้ (respect) สามารถยอมรับบทบาทผู้นำและผู้ตามได้ทั้ง สองฝ่าย ครอบครัวควรมีลักษณะเป็นประชาธิปไตย คือ มีการรับฟังกัน ใช้เสียงข้างมาก แต่รับฟังเสียงข้างน้อย สัมพันธภาพที่สมาชิกมีต่อกัน ควรเป็นไปในลักษณะที่เป็นที่ปรึกษาหารือกัน เมื่อเกิดปัญหาขึ้น หรือจะเป็นการวางแผนอนาคตร่วมกัน

องค์ประกอบของการปฏิบัติหน้าที่ อย่างประสบความสำเร็จของครอบครัว จากการสนทนากลุ่ม สามารถสรุปองค์ประกอบของการปฏิบัติหน้าที่อย่างประสบความสำเร็จของครอบครัวได้ดังนี้

1. การแสดงออกถึงความรักความผูกพัน (Affective expression) หมายถึงการกระทำของพ่อ แม่ และลูก ที่แสดงให้เห็นถึงการตอบสนองทางด้านอารมณ์ ความรู้สึก ที่มีต่อกัน ด้วยวิธีการที่เหมาะสม มีการเรียนรู้นิสัยใจคอ อารมณ์ ระวังกัน ทำให้เกิดความเข้าใจกัน ประกอบด้วย

1.1 การให้ความใกล้ชิดสนิทสนม (Intimacy) คือการรับรู้ และแบ่งปันความรู้สึกทั้งด้านลบ และด้านบวกต่อกัน แต่ไม่เข้าไปก้าวก่าย ความเป็นส่วนตัวของแต่ละคน โดยสมาชิกแต่ละคนยังคงความเป็นตัวของตัวเองในด้านความคิด อารมณ์ ความรู้สึก และการกระทำ ไม่กระทำตามการชี้นำจากผู้อื่น

1.2 การให้ความสนใจซึ่งกันและกัน (Interested) คือ การที่พ่อ แม่ และลูก ให้ความสนใจในเรื่องของอารมณ์ ความรู้สึก สามารถบอกสมาชิกคนอื่น ๆ ในครอบครัวเกี่ยวกับอารมณ์ ความรู้สึกของตัวเอง และเรียนรู้การมีความสัมพันธ์กันในครอบครัวทั้งในด้านบวกและด้านลบ มีความสนใจในเรื่องความเป็นอยู่ของสมาชิกในครอบครัว รวมทั้งการเห็นคุณค่าในการกระทำของกันและกัน

2. การทำหน้าที่ตามบทบาท (Role functioning) หมายถึง การที่พ่อ แม่ และลูก ตระหนักถึงบทบาทหน้าที่ มีความรับผิดชอบ และทำหน้าที่ตามบทบาทของตนอย่างสมบูรณ์ ได้แก่

2.1 บทบาทของพ่อแม่ที่มีต่อลูกในด้านความเป็นอยู่ และจิตใจ (Physical and psychological needs) หมายถึง การที่พ่อและแม่ จัดหาปัจจัยสี่ ให้แก่ลูก ดูแลความเป็นอยู่ เศรษฐกิจ ของครอบครัวให้สามารถตอบสนองความต้องการพื้นฐานได้ครบ และสนับสนุนลูกให้เกิดการพัฒนา ทางด้านอารมณ์ สังคม และสติปัญญา รวมทั้งเป็นต้นแบบที่ดีให้กับลูก

2.2 การมอบหมายหน้าที่อย่างเฉพาะเจาะจง (Allocation of specified activities) หมายถึง พ่อ แม่ และลูก มีบทบาทที่ชัดเจน และรับผิดชอบทำหน้าที่ตามบทบาทของแต่ละคน อย่างเหมาะสม

2.3 การดูแลให้สมาชิกรับผิดชอบในบทบาท (Role accountability) หมายถึง พ่อ แม่ และลูก ไม่มีความสัมพันธ์แบบยุ่งกันมากเกินไป (Fusion) แต่มีวิธีตรวจสอบซึ่งกันและกันว่า สมาชิกแต่ละคนทำหน้าที่ครบถ้วนหรือไม่ เช่น พ่อ แม่ ตรวจสอบว่าลูกทำงานตามที่มอบหมายหรือไม่ และมีบทลงโทษที่ชัดเจน

2.4 ความยืดหยุ่น (Flexibility) หมายถึง พ่อ แม่ และลูกเป็นคนที่อะลุ่มอล่วย (Compromise) เมื่อมีเหตุการณ์อะไรเข้ามา ตัวเองสามารถที่จะ ปรับตัวให้มีการยอมได้บ้าง และยืนหยัดในตัวเองบ้างให้เหมาะสมกับสภาวะ และกาลเวลาได้ โดยยังคงรักษาสอดคล้อง และการปฏิบัติหน้าที่ ของครอบครัวอย่างมีประสิทธิภาพไว้ได้

2.5 ความเสมอภาคในการมีปฏิสัมพันธ์ต่อกัน (Equal-powered transactions) หมายถึง พ่อ แม่ และลูกให้การยอมรับนับถือในทรรคนะที่แตกต่างกันของสมาชิกในครอบครัว ยอมรับ ความแตกต่างระหว่างบุคคล และให้ความเคารพในความแตกต่างระหว่างกันได้ (respect) โดยการ เปิดโอกาสให้สมาชิกแสดงความคิดเห็น และรับฟังการแสดงความคิดเห็นของแต่ละคนโดยไม่ยึดถือ ความคิดของตนเป็นใหญ่

3. การสื่อสาร (Communication) หมายถึง การที่พ่อ แม่ และลูกมีปฏิสัมพันธ์ซึ่งกันและกัน ด้วยการสื่อสารทางบวกทั้งโดยการใช้ภาษาพูด และภาษากาย ได้แก่

3.1 การสื่อสารอย่างสอดคล้อง (Congruent communication) คือ การสื่อสารอย่างตรงประเด็น บอกความต้องการได้ชัดเจน เหมาะสมกับสถานการณ์

3.2 การสื่อสารด้วยความใส่ใจ (Minding communication) หมายถึง พ่อ แม่ และลูก มีความใส่ใจในการรับฟังเรื่องราวที่สมาชิกสื่อออกมา ทั้งในเนื้อหาและอารมณ์ความรู้สึกของกันและกัน ในขณะที่สื่อออกมา และมีความเข้าใจเห็นอกเห็นใจในอารมณ์ความรู้สึกของสมาชิกที่สื่อสารด้วย

3.3 การสนับสนุนหรือชื่นชม (Encouragement) หมายถึง พ่อ แม่ และลูกให้การสนับสนุนหรือชื่นชม สมาชิกในครอบครัวทั้งด้วยคำพูด และภาษาท่าทาง ในทันทีที่เมื่อคนใดก็ตามทำสิ่งที่ดี หรือประสบความสำเร็จ เป็นการให้การย้อนกลับทางบวก (positive feedback)

3.4 ให้อิสระทางการสื่อสาร (Communication liberty) หมายถึง พ่อ แม่ และลูกเปิดโอกาสให้สมาชิกแต่ละคนได้พูดหรือแสดงความคิดเห็นอย่างเปิดเผย เป็นการเปิดใจ (Open mind) และยอมรับฟังโดยไม่ได้แย้ง แต่ให้การอธิบาย ชี้แจงด้วยเหตุผล ให้ความเคารพในความแตกต่างระหว่างกัน (Respect) มีลักษณะเป็นประชาธิปไตย คือ มีการรับฟังกัน ใช้เสียงข้างมาก แต่ก็รับฟังเสียงข้างน้อย สัมพันธภาพที่สมาชิกมีต่อกัน ควรเป็นไปในลักษณะที่เป็นที่ปรึกษาหารือกันเมื่อเกิดปัญหาขึ้น หรือเป็นการวางแผนอนาคตร่วมกัน

4. การแก้ปัญหา (Problem solving) หมายถึง การที่ พ่อ แม่ และลูกสามารถก้าวผ่านปัญหาร่วมกันได้ สามารถบริหารจัดการความแตกต่างระหว่างบุคคลได้ ได้แก่

4.1 การร่วมมือกันแก้ปัญหา (Solve problems together) หมายถึง พ่อ แม่ และลูก รับรู้ปัญหาร่วมกัน และร่วมมือกันในการวางแผน และหาแนวทางในการแก้ปัญหาอย่างเป็นระบบ และสามารถก้าวผ่านปัญหาร่วมกันได้

4.2 การยอมรับความแตกต่างกันของสมาชิกในครอบครัว (Mutual accepted for family members' difference หรือ Respect) หมายถึง พ่อ แม่ และลูกยอมรับความแตกต่างของสมาชิกในครอบครัวแต่ละคน และแก้ไขความขัดแย้งอันเกิดจากความแตกต่างได้ อย่างเหมาะสม หรือสามารถบริหารความแตกต่างได้ สามารถปรับตัวเข้าหากันได้

5. การปฏิบัติตามกฎระเบียบของครอบครัว (Rule functioning) หมายถึง การที่ พ่อ แม่ และลูกรับรู้ว่ามีสิ่งใดทำได้ สิ่งใดทำไม่ได้ในครอบครัว รู้ถึงกรอบและขอบเขตของครอบครัว (Boundary) และสมาชิกแต่ละคนยอมรับอย่างไม่มีอารมณ์ที่ก้าวร้าว หรือแสดงพฤติกรรมไม่เหมาะสม พ่อแม่ไม่ยึดตัวเองเป็นใหญ่

6. การใช้เวลาร่วมกัน (Time together) หมายถึง การที่ พ่อแม่ และลูกปฏิบัติกิจกรรม หรือมีการกระทำร่วมกันด้วยความเต็มใจ เกิดความพึงพอใจร่วมกัน มีเวลาได้เรียนรู้ร่วมกัน มีการเรียนรู้นิสัยใจคอ อารมณ์ ระหว่างกัน ทำให้เกิดความเข้าใจกัน เป็นการใช้เวลาร่วมกันอย่างมีคุณภาพ (Quality time) เช่น การใช้เวลาร่วมกันของสมาชิกในครอบครัว ไปช่วยเหลือเกื้อกูลคนอื่น

6.1 การสนทนาร่วมกัน ซึ่งหมายถึง การใช้เวลาพูดคุยกันพร้อมทั้งสามคน คือพ่อ แม่ และลูก ในเรื่องทั่ว ๆ ไปที่สร้างความพึงพอใจ และผ่อนคลาย

6.2 การให้คำปรึกษาซึ่งกันและกัน หมายถึง พ่อ แม่ และลูกใช้เวลากันและกันในการเล่าเรื่องทุกข์ใจ หรือคับข้องใจ และรับฟังให้คำปรึกษากันในทุก ๆ เรื่อง

6.3 การทำกิจกรรมร่วมกัน หมายถึง พ่อ แม่ และลูกจัดเวลาว่างให้ตรงกัน เพื่อทำกิจกรรมใด ๆ ที่ได้ร่วมกันแสดงความคิดเห็น และตกลงกระทำร่วมกันด้วยการยอมรับอย่างพึงพอใจทั้งพ่อแม่ และลูก

7. การดำรงชีวิตทางด้านจิตใจ (Spiritual) หมายถึง การที่พ่อ แม่ และลูก แสดงออกถึงความเชื่อ หรือความยึดมั่นในศาสนา หลักศีลธรรม จริยธรรม และระบบค่านิยมที่มีเหตุผล มีคุณค่า น่าเชื่อถือ มีมาตรฐานทางจริยธรรมที่ดีงาม มีการเรียนรู้ในเรื่องของความเป็นมนุษย์ ความเป็นคนที่ดี และมีการถ่ายทอดในครอบครัวจากรุ่นสู่รุ่น (Role Model)

8. ความสุขของครอบครัว (Family happiness) หมายถึง ครอบครัวมีสัมพันธภาพที่ดีต่อกัน ยอมรับ และเคารพในความแตกต่างระหว่างบุคคล และสามารถเชื่อมโยงหรือบริหารจัดการความแตกต่างของสมาชิกในครอบครัวได้อย่างสมดุล (Balance) สามารถพึ่งพาตนเองได้ในด้านเศรษฐกิจ มีสุขภาพกายและสุขภาพจิตดี สมาชิกในครอบครัวสามารถควบคุมอารมณ์ ของตนเองได้ (Emotional control) เช่น การจัดการกับความเครียด (Stress management) การจัดการกับความโกรธ (Anger management)

ผลจากการศึกษามุมมองของผู้เชี่ยวชาญ และนักการศึกษาด้านครอบครัว ตามเอกสาร และงานวิจัย ดังที่ได้เสนอมานี้ รวมทั้งการสัมภาษณ์เชิงลึก และการสนทนากลุ่ม สามารถสรุปได้ว่า องค์ประกอบของการปฏิบัติหน้าที่ได้อย่างประสบความสำเร็จ ของครอบครัวนั้น มีมุมมองที่สอดคล้องกัน 8 องค์ประกอบ สรุปแสดงได้ดังตาราง 1

ตาราง 1 องค์ประกอบที่ได้จากการศึกษาเอกสาร งานวิจัยที่เกี่ยวข้องสารสนเทศนากลุ่มและการสัมภาษณ์เชิงลึก

ผู้วิจัย/เจ้าของทฤษฎี	องค์ประกอบ							
	การ แสดงออก ถึงความรัก ความ ผูกพัน	การทำ หน้าที่ตาม บทบาท	การ สื่อสาร	การ แก้ปัญหา	การปฏิบัติ ตามกฎ ระเบียบของ ครอบครัว	การใช้ เวลา ร่วมกัน	ศาสนา หรือการ ดำรงชีวิต ทางด้าน จิตใจ	ความสุข ของ ครอบครัว
Robert Beavers. 1977	✓	✓	✓	-	-	-	-	-
Nathan Epstein et al. 1982	✓	✓	✓	✓	✓	-	-	-
Nathan Epstein et al. 1983	✓	✓	✓	✓	✓	-	-	-
Harvey Skinner. 1983	✓	✓	✓	-	✓	-	-	-
Beavers et al. 1985	-	✓	✓	✓	-	-	-	-
David H. Olson. 1986	✓	-	✓	✓	-	-	-	✓
David H. Olson. 1989	✓	-	✓	-	-	-	-	-
Maria Krysan et al. 1990	✓	✓	✓	-	-	✓	✓	-
Rick Peterson & Stephen Green. 1999	✓	✓	✓	✓	-	-	-	-
Robert Beavers & Robert B. Hampson. 2000	✓	✓	✓	✓	-	-	-	✓
Ivan W. Miller et al. 2000	✓	✓	✓	✓	✓	-	-	-
David H. Olson. 2000	✓	-	✓	-	-	-	-	-
Harvey Skinner. 2000	✓	✓	✓	-	✓	-	-	-
อุมาพร ตรังคสมบัติ .2544	✓	✓	✓	✓	-	-	-	-
เพ็ญนภากุลนภาดล 2547	✓	✓	✓	✓	✓	-	-	-
ศิริรัตน์ คุปติวุฒิ. 2545	✓	✓	-	✓	✓	✓	-	-
คณะกรรมการส่งเสริมและ ประสานงานสตรีแห่งชาติ สำนักนายกรัฐมนตรี 2542	✓	-	✓	✓	✓	✓	✓	-
พรรณทิพย์ ศิริวรรณบุญชัย . จิตวิทยาครอบครัว. 2550	✓	-	-	-	-	✓	✓	-
ผลการสนทนากลุ่ม (Focus Group Discussion)	✓	✓	✓	✓	✓	✓	✓	✓
การสัมภาษณ์เชิงลึก (Indept Interview)	✓	✓	✓	✓	✓	✓	✓	✓
รวม	18	14	17	12	10	6	5	4

3. การให้คำปรึกษาครอบครัวโดยใช้โรงเรียนเป็นฐาน(School-Based Family Counseling) แนวคิดเกี่ยวกับการให้คำปรึกษาครอบครัวโดยใช้โรงเรียนเป็นฐาน

เจอร์ราร์ด เบน (Gerrard. 1996: 1-2) ผู้เชี่ยวชาญในด้านการทำงานกับเด็กและครอบครัว ที่ศูนย์เพื่อพัฒนาเด็กและครอบครัว มหาวิทยาลัยซานฟรานซิสโก (Center for Child and Family Development Department of Counseling: University of San Francisco) ได้กล่าวไว้ว่า การให้คำปรึกษาครอบครัวโดยใช้โรงเรียนเป็นฐานนั้น เป็นวิธีการใหม่ในการให้ความช่วยเหลือแก่เด็กเพื่อให้พวกเขาประสบความสำเร็จในโรงเรียน และก้าวผ่านปัญหาทั้งในด้านส่วนตัว และปัญหาที่เกิดขึ้นระหว่างบุคคลให้พ้นไปได้ วิถีการให้คำปรึกษาครอบครัวโดยใช้โรงเรียนเป็นฐาน (School-Based Family Counseling) ซึ่งเรียกโดยย่อว่า SBFC นั้น เจอร์ราร์ด กล่าวว่าเป็นการประยุกต์หลอมรวมการให้คำปรึกษาในโรงเรียนเข้ากับการให้คำปรึกษาครอบครัวเพื่อให้เป็นระบบวิธีการที่กว้างขึ้น รูปแบบการดำเนินการของ SBFC นั้น เป็นการดำเนินการในบริบทของโรงเรียน และมีผู้ให้คำปรึกษาครอบครัวโดยใช้โรงเรียนเป็นฐาน ซึ่งเป็นหนึ่งในบุคลากรของโรงเรียน ซึ่งตรงข้ามกับรูปแบบ การให้คำปรึกษาในโรงเรียนแบบเดิม ๆ ที่ผู้ให้คำปรึกษาไม่ได้รับการฝึกในการให้คำปรึกษาครอบครัว และตรงข้ามกับรูปแบบการให้คำปรึกษาครอบครัวแบบเดิม ที่ผู้ให้คำปรึกษาไม่ได้รับการฝึกให้ทำงานในระบบโรงเรียน ผู้ให้คำปรึกษาครอบครัวโดยใช้โรงเรียนเป็นฐานนั้น ได้รับการฝึกให้ทำงานกับเด็กในบริบทของระบบครอบครัว โรงเรียน เพื่อน และชุมชน และใช้ทฤษฎีระบบครอบครัวเป็นข้อมูลที่จะใช้เป็นการดำเนินการ ทักษะเฉพาะที่จำเป็นในการนำมาบูรณาการใช้ของผู้ให้คำปรึกษาครอบครัวโดยใช้โรงเรียนเป็นฐานนั้น ประกอบด้วยทักษะเฉพาะดังต่อไปนี้ คือ

การให้คำปรึกษาเพื่อบำบัดรักษา (Counseling/remedial)

1. การให้คำปรึกษาเด็ก (Child Counseling)
2. การให้คำปรึกษาครอบครัว (Family Counseling)
3. การให้คำปรึกษาแบบกลุ่ม (Group Counseling)
4. การให้คำปรึกษาคู่สมรส (Marital Counseling)
5. การให้คำปรึกษาและการประชุมปรึกษาพ่อแม่ (Parent Counseling and Consultation)
6. การประชุมปรึกษาครู หรือหลักการประชุมปรึกษาหาวิธี (teacher/Principal Consultation)
7. การประเมินผู้รับคำปรึกษา (Client Assessment)
8. กลุ่มให้การสนับสนุนเด็ก (Children's Support Groups)
9. กลุ่มให้การสนับสนุนพ่อแม่ (Parent Support Groups)
10. การประนีประนอมระหว่างครอบครัว (บ้าน) และโรงเรียน (Mediation between

Family and school)

การให้คำปรึกษาเพื่อการป้องกัน (Counseling/preventive)

1. การให้คำปรึกษาทางด้านการศึกษาและอาชีพ (Academic and Career Counseling)
 2. การแนะแนวกลุ่มในชั้นเรียนและการพบปะในชั้นเรียน (Classroom Guidance Group and Classroom Meetings)

3. การฝึกอบรมเชิงปฏิบัติการแก่ครูในชั้นเรียน (Teacher Classroom Discipline Workshops)

4. การฝึกอบรมเชิงปฏิบัติการอย่างได้ผลแก่พ่อแม่ (Parent Effectiveness Workshops)

5. การฝึกอบรมเชิงปฏิบัติการอย่างมีความสุขแก่ครอบครัว (Family Wellness Workshops)

6. การให้ความช่วยเหลือชุมชน (Community Intervention)

ความจำเป็นที่ต้องมีการให้คำปรึกษาครอบครัวโดยใช้โรงเรียนเป็นฐาน

ความจำเป็นที่ต้องมีการให้คำปรึกษาครอบครัวโดยใช้โรงเรียนเป็นฐาน (School-Based Family Counseling - SBFC) นั้น เกิดขึ้นจากความไม่พอเพียงของรูปแบบการให้คำปรึกษาในโรงเรียน และการให้คำปรึกษาครอบครัวแบบดั้งเดิมใน การดูแลเด็กที่ไม่ประสบความสำเร็จในโรงเรียน เนื่องมาจากปัญหาครอบครัว ข้อมูลที่สนับสนุนแนวคิดนี้ข้อมูลหนึ่งมาจากงานวิจัยเชิงสำรวจของ เจอร์ราด (Gerrard. 1990; Citing in Gerrard, 1996. *School – Based Family Counseling: A New Paradigm*. 1) ที่ได้ทำการวิจัยเชิงสำรวจนักเรียนที่เป็นผู้รับคำปรึกษาของผู้ให้คำปรึกษาครอบครัวโดยใช้โรงเรียนเป็นฐานในซาน ฟรานซิสโก ในปี 1990 พบว่า มากกว่า 85% ของเด็ก ๆ ถูกส่งต่อมาโดยครู พ่อแม่ หรือเด็กเหล่านั้นมาด้วยตนเอง ต่างก็มีปัญหาสำคัญที่เป็นปัญหาอันเนื่องมาจากที่บ้าน ปัญหาครอบครัวต่าง ๆ นั้นประกอบด้วยความบาดหมางในคู่สมรส (Marital discord) ปัญหาการหย่าร้าง (Parents divorcing) ปัญหาการให้ความคุ้มครองแก่เด็ก (Custody problem with children) ปัญหาการถูกระทำทางด้านวัตถุ (Substance abuse) ปัญหาญาติผู้ใหญ่ที่มีความเกี่ยวข้องกับแก๊งค์ (Older siblings involved in gangs) ปัญหาการถูกระทำทางเพศและทางร่างกาย (Sexual and physical abuse) ปัญหาพ่อแม่ทอดทิ้ง (Parental neglect) ปัญหาพ่อแม่เลี้ยงเดี่ยวที่ขาดกำลังทางด้านเศรษฐกิจ และปัญหาทางด้านอารมณ์ (Single parents overwhelmed by economic and emotional problems) ปัญหาการถูกระทำจากคู่สมรส (Spouse abuse) และปัญหาความยุ่งเหยิงของครอบครัวจากการควบคุมที่น้อยเกินไปจากพ่อแม่ (Chaotic families with little parental control)

จากปัญหาต่างๆ เหล่านี้ ผู้ให้คำปรึกษาในโรงเรียนที่ไม่ได้รับการฝึก ในด้านการให้คำปรึกษาครอบครัว ย่อมมีคุณสมบัติไม่เพียงพอในการดำเนินการช่วยเหลือ อย่างเป็นทางการในปัญหาครอบครัวต่าง ๆ เหล่านี้ การให้คำปรึกษาครอบครัวโดยใช้โรงเรียนเป็นฐานนั้นจะต้องประกอบด้วยองค์ประกอบที่เป็นส่วนสำคัญสองประการคือ การประยุกต์รูปแบบการให้คำปรึกษาในโรงเรียนและการให้คำปรึกษา

ครอบครัวเข้าด้วยกัน เพื่อให้เป็นระบบขั้นสูงที่จะนำไปใช้เกี่ยวกับปัญหาของเด็กในโรงเรียนในบริบทของการทำงานเป็นเครือข่ายซึ่งกันและกันระหว่างผู้ให้คำปรึกษา ครอบครัว กลุ่มเพื่อน ห้องเรียน โรงเรียน (ครู อาจารย์ใหญ่ นักเรียนอื่นๆ) และชุมชน เมื่อเด็กถูกส่งต่อมายังผู้ให้คำปรึกษาครอบครัวโดยใช้โรงเรียนเป็นฐาน ปัญหาของเด็กอาจจะเกี่ยวข้องกับบุคคลต่าง ๆ ดังกล่าวบางคน หรือทั้งหมดของระบบเครือข่ายนี้ อย่างไรก็ตามผู้ให้คำปรึกษาครอบครัวโดยใช้โรงเรียนเป็นฐานจะแสดงถึงความสัมพันธ์ทางด้านบวกต่อครอบครัวของเด็กเพื่อที่จะเป็นแรงกระตุ้นให้เกิด การเปลี่ยนแปลงทางด้านบวกต่อเด็ก (Gerrard. 1996: 3)

ความเป็นมาของการให้คำปรึกษาครอบครัวโดยใช้โรงเรียนเป็นฐาน

การให้คำปรึกษาครอบครัวโดยใช้โรงเรียนเป็นฐานเกิดขึ้นครั้งแรกในปี ค .ศ. 1920 โดย อัลเฟรด แอดเลอร์ (Alfred Adler) ซึ่ง แอดเลอร์ มักจะดำเนินการประชุมอภิปราย การให้คำปรึกษาครอบครัวในหอประชุมโรงเรียนให้กับผู้เข้ารับการอบรมซึ่งเป็นครู ผู้ทำงานทางด้านสาธารณสุข และพ่อแม่ วิธีการให้คำปรึกษาครอบครัวโดยใช้โรงเรียนเป็นฐานนั้น มีความสอดคล้องกับปรัชญาของแอดเลอร์ที่ว่า เด็กไม่ควรที่จะได้รับการบำบัดรักษาแต่เพียงลำพัง และบุคคลที่เกี่ยวข้องกับเด็กควรที่จะเรียนรู้ด้วยรูปแบบของการเป็นผู้รับฟังและด้วยการอธิบายด้วยเหตุผล (Gerrard. 1996: 4)

ขอบข่ายของการให้คำปรึกษาครอบครัวโดยใช้โรงเรียนเป็นฐาน

การให้คำปรึกษาครอบครัวโดยใช้โรงเรียนเป็นฐานต้องตระหนักถึงความสำคัญของการใช้ความร่วมมือระหว่างโรงเรียนและครอบครัวเพื่อให้การช่วยเหลือเด็ก ๆ การให้คำปรึกษาครอบครัวโดยใช้โรงเรียนเป็นฐานประกอบด้วยขอบข่ายหลัก ๆ สองขอบข่ายคือ การให้คำปรึกษาในโรงเรียนหรือจิตวิทยาในโรงเรียน (School counseling/School psychology) และการให้คำปรึกษาครอบครัว (Family counseling)

การให้คำปรึกษาในโรงเรียนหรือจิตวิทยาในโรงเรียน (School Counseling/School Psychology)

การให้คำปรึกษาในโรงเรียน เป็นบริการหนึ่งในบริการทั้งห้าของบริการแนะแนว จัดว่าเป็นบริการที่มีความสำคัญมาก และเปรียบเสมือนหัวใจของบริการแนะแนว ซึ่งจำเป็นต้องอาศัย ผู้ให้คำปรึกษา (Counselor) ที่ได้รับการฝึกอบรมมาโดยเฉพาะและเป็นผู้ที่มีคุณสมบัติเหมาะสมต่อการเป็นผู้ให้คำปรึกษาที่ดีเพื่อที่จะบรรลุตามวัตถุประสงค์ของการให้คำปรึกษาได้อย่างแท้จริง การให้คำปรึกษาในโรงเรียนเป็นบริการที่จัดขึ้นเพื่อให้ความช่วยเหลือแก่นักเรียน ในการแก้ปัญหาทางการศึกษา ด้านอาชีพ การวางแผนการในอนาคต การกำหนดเป้าหมายของชีวิต การปรับพฤติกรรม และการปรับตัว ตลอดจนการรู้จักแบ่งเวลา และใช้เวลาว่างให้เกิดประโยชน์ต่อตนเองและผู้อื่น (นิรันดร์ จุลทรัพย์. 2545: 239-240)

การให้คำปรึกษาในโรงเรียน นั้นเป็นการแสดงให้เห็นถึงบทบาทที่สำคัญของผู้ให้คำปรึกษา ในการสนับสนุนให้นักเรียนมีพัฒนาการเชิงบวก และช่วยให้นักเรียนมีความรับผิดชอบในการเลือก ทางเลือกเพื่อที่จะให้พวกเขาเหล่านั้นเติบโตสู่วัยรุ่นที่มีคุณภาพต่อไป ซึ่งผู้เชี่ยวชาญในการให้ คำปรึกษาในโรงเรียนจะเป็น ผู้ที่พบปัญหาทางด้านอารมณ์และพฤติกรรมในบริบทของโรงเรียน และ บุคคลเหล่านี้จะเป็นแหล่งข้อมูลเบื้องต้นในการให้ความช่วยเหลือเกี่ยวกับปัญหาเหล่านั้นของนักเรียน ระหว่างช่วงเวลาที่เด็กอยู่ในโรงเรียน (Katz. 2005: 1)

นิรันดร์ จุลทรัพย์ (2545: 240) กล่าวถึงวัตถุประสงค์ และหลักสำคัญของการให้คำปรึกษา ในโรงเรียนไว้ดังนี้

วัตถุประสงค์ของการให้คำปรึกษาในโรงเรียน

1. เพื่อจัดให้มีผู้ให้คำปรึกษาที่มีความรู้ความเชี่ยวชาญได้ทำหน้าที่ให้บริการความ ช่วยเหลือแก่นักเรียน
2. เพื่อช่วยให้นักเรียนยอมรับตนเอง กล้าเผชิญกับความ เป็นจริง รับผิดชอบในข้อบกพร่อง ของตนเองเพื่อปรับปรุงแก้ไขข้อบกพร่องเหล่านั้น
3. เพื่อให้นักเรียนได้มีโอกาสระบายความคับข้องใจกับผู้ที่เขาไว้วางใจ และพร้อมจะ รับฟังด้วยดี ซึ่งจะเป็นการช่วยลดความเครียดในชีวิตประจำวันลงได้
4. เพื่อช่วยฝึกหัดให้นักเรียนเกิดทักษะการแก้ปัญหา หากสามารถเผชิญกับความยุ่งยาก ต่างๆ ในชีวิต สามารถเลือกและตัดสินใจได้ด้วยตนเอง ตลอดจนการปรับตัวได้อย่างมีประสิทธิภาพ และดำรงชีวิตอยู่ในสังคมอย่างมีความสุขตามอัตภาพ
5. เพื่อช่วยส่งเสริมความสามารถให้แก่ นักเรียนในด้านการตัดสินใจ และการ วางโครงการในอนาคตของตนเอง
6. เพื่อส่งเสริมให้นักเรียนเกิดความมุ่งมั่นในการกระทำไม่จืดจาง เมื่อตัดสินใจที่จะทำ สิ่งใดแล้วก็มีใจจดจ่อและมุ่งมั่นในการกระทำจนสำเร็จลุล่วง

หลักสำคัญของการให้คำปรึกษาในโรงเรียน

1. บริการให้คำปรึกษามีได้มุ่งให้ผู้รับคำปรึกษาแก้ปัญหาอันหนึ่งที่กำลังเผชิญอยู่ไปได้ อย่าง เรียบร้อย แต่จะมุ่งให้เกิดการเปลี่ยนแปลงบุคลิกลักษณะ หรือการเปลี่ยนแปลงพฤติกรรมชนิดถาวร เพื่อจะได้รู้จักแก้ปัญหาที่อาจจะเกิดขึ้นอีกในเวลาต่อไป
2. ผู้รับคำปรึกษาจะเปลี่ยนพฤติกรรม เมื่อได้คิดพิจารณาปัญหาของตนด้วยตัวเองมากกว่า ที่ผู้ให้คำปรึกษาจะหาวิธีแก้ปัญหาให้ หน้าที่ของผู้ให้คำปรึกษาก็คือ ช่วยทำให้ผู้รับบริการหันมา พิจารณาปัญหาที่เกิดขึ้นกับตนเอง

3. การให้คำปรึกษามุ่งที่จะทำให้เกิดการเปลี่ยนแปลงเจตคติมากกว่าการเปลี่ยนแปลงพฤติกรรม หรือการกระทำ เพราะการกระทำจะเปลี่ยนแปลงมากอย่างแท้จริงไม่ได้ ตราบใดที่เจตคดียังไม่เปลี่ยนแปลง เช่น ถ้าจะทำให้เด็กที่ไม่ชอบ คบเพื่อนกลายเป็นคนชอบคบเพื่อน เราจะแก้ไ โดยวิธีจัดให้อยู่ในหมู่เพื่อนมาก ๆ ไม่เป็นผลสำเร็จ เพราะถ้านักเรียนไม่เปลี่ยนความรู้สึกว่าการคบเพื่อนเป็นสิ่งที่ดี นักเรียนนั้นก็อาจจะนั่งอยู่ในหมู่คนกลุ่มใหญ่ โดยไม่พูด ไม่เกี่ยวข้องกับใครเลยก็ได้

4. ปัญหาที่นักเรียนมักนำมาขอรับบริการมักไม่ใช่เรื่องที่ลึกซึ้งสลับซับซ้อนมากนัก แต่จะเป็นเรื่องที่เกี่ยวข้องกับอารมณ์ผูกพัน จนทำให้ไม่สามารถจะพิจารณาปัญหานั้นด้วยเหตุผล หน้าที่ของผู้ให้คำปรึกษา คือ พยายามช่วยให้ผู้ขอรับคำปรึกษาปลดอารมณ์ออกไปเสียจากการพิจารณาปัญหา

ดังที่กล่าวถึงหลักสำคัญของการให้คำปรึกษามานี้ จะเห็นได้ว่าการให้คำปรึกษาในโรงเรียนนั้นครู หรือผู้ให้คำปรึกษาจะต้องตระหนักเสมอว่าบทบาทของครูหรือผู้ให้คำปรึกษา คือช่วยให้นักเรียนได้เรียนรู้และเข้าใจเกี่ยวกับตนเองมากขึ้น เข้าใจสภาพการณ์และสิ่งแวดล้อมดีขึ้น เรียนรู้ทักษะและวิธีการที่จะทำให้ผ่อนคลายหรือแก้ปัญหาของตนเองได้ดีขึ้น ตัดสินใจได้อย่างมีประสิทธิภาพขึ้น ซึ่งจะต้องไม่ใช่การไปแก้ปัญหาหรือตัดสินใจให้นักเรียนโดยที่ตัวผู้เรียนเองไม่ได้เกิดการพัฒนาในประเด็นที่กล่าวมาเลย ดังนั้นผู้ที่ให้คำปรึกษานักเรียนจะต้องมีคุณสมบัติดังนี้ (คู่มือสมรรถนะ. 2545: 147-148)

คุณสมบัติของผู้ให้คำปรึกษาในโรงเรียน

1. มีความรู้ความสามารถในการให้คำปรึกษา ได้รับการฝึกฝนมาโดยเฉพาะ
2. รู้จักและเข้าใจตนเองดี ยอมรับตนเองได้ทั้งจุดดีและจุดด้อย
3. ไวต่อการรับรู้ความรู้สึก ความคิด ความต้องการและพฤติกรรมต่างๆ ของบุคคล ทั้งตนเองและผู้อื่น
4. เข้าใจและยอมรับในความแตกต่างระหว่างบุคคล ไม่เอามาตรฐานของตนเองไปตัดสินผู้อื่น ไม่คาดหวังว่าแต่ละคนจะต้องคิดหรือรู้สึกต่อเรื่องหนึ่งๆ เหมือนกัน
5. มีสุขภาพจิตดี และมีวุฒิภาวะทางอารมณ์
6. มองสิ่งต่าง ๆ อย่างเป็นวัตถุวิสัย นั่นคือ ไม่ด่วนตัดสินสิ่งต่างๆ โดยใช้ความคิดความรู้สึกส่วนตัว แต่จะพิจารณาตัดสินจากข้อมูลหรือความเป็นจริงของสิ่งนั้นๆ
7. เป็นผู้ที่เชื่อถือและไว้วางใจได้ นั่นคือต้องเป็นผู้ที่มีความประพฤติอยู่ในศีลธรรมจรรยา มีความซื่อสัตย์ และจริงใจต่อผู้อื่น
8. มีมนุษยสัมพันธ์ดี สามารถปรับตัวต่อผู้อื่นได้ง่าย
9. มีจิตใจเมตตาต่อเพื่อนมนุษย์ และมีความสุขกับการได้ช่วยเหลือผู้อื่น

กระบวนการของการให้คำปรึกษา

การให้คำปรึกษาเป็นกระบวนการซึ่งมีลำดับขั้นตอนของการดำเนินการที่มี รูปแบบ และรายละเอียดที่อาจแตกต่างกันไปบ้างตามรูปแบบหรือแนวทางที่เลือกใช้ แต่โดยสาระแล้วการให้ คำปรึกษาในโรงเรียนนั้น อาจกล่าวได้ว่ามีขั้นตอนดังต่อไปนี้ (อุไร สมาริธรรม. 2545: 152-153)

1. การสร้างสายสัมพันธ์ การสร้างสายสัมพันธ์ที่ดีถือว่าเป็นสิ่งสำคัญมากต่อกระบวนการให้คำปรึกษา ในขั้นนี้ผู้ให้คำปรึกษาจะต้องช่วยให้ผู้รับคำปรึกษา เกิดความรู้สึกอบอุ่นใจ ปลอดภัย ไร้กังวล และเชื่อมั่นในกระบวนการให้คำปรึกษา รวมทั้งการให้ผู้รับคำปรึกษาได้เข้าใจอย่างถูกต้อง ในกระบวนการของการให้คำปรึกษาด้วย เพื่อจะได้เข้าใจบทบาทของ ตนเองและให้ความร่วมมืออย่าง เต็มใจต่อการดำเนินการตามกระบวนการให้คำปรึกษา เพื่อให้เกิดสายสัมพันธ์ที่ดี ครูผู้ให้คำปรึกษา อาจปฏิบัติดังนี้

1.1 ผ่อนคลายสภาวะที่ก่อให้เกิดความอึดอัดหรือความห่างเหินระหว่าง บุคคล โดยเมื่อพบกับนักเรียนในช่วงแรก ครู ควรเป็นฝ่ายเริ่ม ทักทาย ถามไถ่หรือชวนสนทนาในเรื่องที่ คิดว่าจะช่วยให้นักเรียนเกิดความอบอุ่นใจ สบายใจ หรือมีความพึงพอใจที่จะตอบหรือสนทนา

1.2 ครูมีท่าทีอบอุ่นเป็นมิตร และยินดีที่จะรับฟังเรื่องราวปัญหาของนักเรียน ซึ่งสิ่งเหล่านี้สังเกตและรับรู้ได้จากสีหน้ายิ้มแย้มแวตาคระตือริ อารมณ์ และสนใจในนักเรียน การใช้ เสียงพูดที่อบอุ่น นุ่มนวลไม่ดังเกินไป ไม่กระด้างห้วน ๆ หรือมีลักษณะคล้ายตวาด ตะคอกนักเรียน มี กิริยาท่าทีผ่อนคลาย สบายๆ ไม่เคร่งเครียดเคร่งขรึม ไม่ปิดกั้นตนเองด้วยท่าทีกอดอก หรือท่าทีอื่น ๆ ที่ สื่อว่าไม่ยอมรับฟัง ไม่อยากสนใจ ไม่ยอมรับอีกฝ่าย

1.3 ควรพูดคุยให้นักเรียนได้เข้าใจว่า การให้คำปรึกษานั้น ครูและนักเรียนจะ มาร่วมมือกันในกระบวนการเพื่อช่วยให้นักเรียนได้รู้จักและเข้าใจ ตนเองดีขึ้น เข้าใจสภาพการณ์ต่าง ๆ ชัดเจนขึ้น ได้มองเห็นแนวทางและวิธีการต่างๆ ในการแก้ปัญหาของนักเรียน โดยที่นักเรียนจะเป็นผู้ เลือกเอง ตัดสินใจเอง ดังนั้นเพื่อช่วยให้การให้คำปรึกษาสามารถบรรลุเป้าหมายดังกล่าว ได้ นักเรียน จะต้องให้ข้อมูลต่างๆ อย่างละเอียด ไม่ปิดบังอำพราง หรือบิดเบือนข้อมูล

1.4 ยืนยันให้ความมั่นใจกับนักเรียนว่าครูจะเก็บข้อมูลหรือเรื่องราวของ นักเรียนไว้เป็นความลับ

2. การสำรวจปัญหาและรวบรวมข้อมูล ในขั้นนี้จะมีการทำความเข้าใจในปัญหาหรือ เรื่องราวของการมาพบเพื่อขอรับคำปรึกษา ซึ่งผู้ให้คำปรึกษาจะต้องช่วยให้ผู้มาขอรับคำปรึกษาได้มี ส่วนร่วมอย่างเต็มที่ในการสำรวจและทำความเข้าใจ ในเรื่องราว ข้อมูลปัจจัยต่าง ๆ ทุกด้านที่เกี่ยวข้อง กับปัญหา อันจะช่วยให้ผู้มาขอรับคำปรึกษาได้มองเห็นตนเอง สภาพแวดล้อมอย่างเป็นกลางตาม ข้อเท็จจริง ซึ่งจะช่วยให้มองเห็นประเด็นสาเหตุและปัจจัยต่าง ๆ ที่เกี่ยวข้องกับปัญหาอย่างถูกต้องตาม ความเป็นจริง

3. การกำหนดเป้าหมาย ในขั้นนี้ผู้ให้คำปรึกษาจะต้องช่วยให้ผู้มาขอรับคำปรึกษาได้ตั้งเป้าหมายที่ชัดเจนว่าต้องการให้เกิดสิ่งใดบ้างในการแก้ปัญหาที่ตนประสบอยู่ เพื่อจะได้มีทิศทางที่แน่นอนว่าจะเดินไปจุดใด

4. การวางแผนและกำหนดวิธีการปฏิบัติเพื่อให้บรรลุเป้าหมายที่กำหนดไว้ ในขั้นนี้ผู้ให้คำปรึกษาจะช่วยให้ผู้มาขอรับคำปรึกษาได้มองเห็นแนวทาง ขั้นตอนและวิธีปฏิบัติต่าง ๆ ที่จะนำไปแก้ปัญหาหรือบรรลุเป้าหมายตามที่ต้องการ ซึ่งผู้ให้คำปรึกษาสามารถที่จะนำเสนอแนวทางต่าง ๆ ที่มีหลาย ๆ แนวทางแก่ผู้มารับคำปรึกษาได้ แต่ก็ควรให้เขาได้มีส่วนในการมองหาแนวทางและวิธีการด้วยมุมมองของเขาด้วย ส่วนการตัดสินใจว่าจะเลือกดำเนินการหรือกระทำอย่างไรเป็นสิ่งที่นักเรียนจะต้องตัดสินใจด้วยตนเองโดยได้พิจารณาผลดี ผลเสีย ความเป็นไปได้ต่าง ๆ อย่างรอบคอบถี่ถ้วนแล้ว

5. การติดตามผลและการยุติการให้คำปรึกษา เมื่อผู้มาขอรับคำปรึกษาได้ลงมือปฏิบัติตามแผนการและขั้นตอนที่ ตัดสินใจเลือกแล้ว ก็จะต้องมีการติดตามผลว่าได้ผลหรือไม่ หากไม่ได้ผลอาจต้องกลับไปตรวจสอบกระบวนการตามขั้นที่ 2 ขั้นที่ 3 หรือขั้นที่ 4 ว่ามีความถูกต้องเหมาะสมในการสำรวจปัญหา ข้อมูล เป้าหมาย หรือวิธีการปฏิบัติหรือยัง แต่หากว่า ผู้รับคำปรึกษาได้ดำเนินการต่าง ๆ ได้บรรลุตามเป้าหมายก็จะมีกระบวนการของการยุติการให้คำปรึกษา ซึ่งจะต้องมีการเตรียมพร้อมให้ผู้มาขอรับคำปรึกษาได้ตระหนักและเชื่อมั่นว่าสิ่งที่ได้เรียนรู้จากกระบวนการให้คำปรึกษา จะช่วยให้เขาสามารถเผชิญปัญหาโดยไม่ต้องพึ่งพาอาศัยผู้ให้คำปรึกษาต่อไป

การให้คำปรึกษาครอบครัว (Family Counseling)

ประวัติความเป็นมาของการให้คำปรึกษาครอบครัวนั้น เกิดจากความสนใจของบุคคลผู้เชี่ยวชาญในหลากหลายอาชีพ เช่น พระสงฆ์ นักฟิสิกส์ และผู้สนับสนุนสถานสงเคราะห์เด็ก ได้นำผู้ศึกษาวิจัยทั่วสหรัฐอเมริกาทำการศึกษเกี่ยวกับการสื่อสารและพฤติกรรมภายในครอบครัวของผู้ที่เป็นโรคจิตเภท (Schizophrenics) ความร่วมมือระหว่างกลุ่มบุคคลเหล่านี้นำไปสู่การแลกเปลี่ยนเอกสารความรู้และร่วมกันแสดงถึงความรู้เหล่านั้นในการประชุมสัมมนาในระดับนานาชาติ สิ่งนี้ก่อร่างขึ้นนี้ส่งผลให้วิธีปฏิบัติของกลุ่มบุคคลเหล่านี้เป็น นวัตกรรมของการปรับเปลี่ยนความคิด นอกจากนี้มุมมองปัญหาที่มองว่ามาจากภายในตัวของแต่ละบุคคลนั้น ก็ปรับเปลี่ยนไป โดยนักบำบัดเริ่มมองว่าปัญหาจากสัมพันธภาพ นับจากพัฒนาการดังกล่าวนี้ ขอบข่ายของการให้คำปรึกษาครอบครัวจึงเริ่มปรากฏออกมาในช่วงกลางศตวรรษที่ 20 ด้วยความพยายามขององค์กรของผู้นำรุ่นแรก ๆ เหล่านี้ได้กลายเป็นความหลากหลายของการปฏิบัติในการให้คำปรึกษาครอบครัว และมีความเป็นมาที่หลากหลาย จากมานุษยวิทยาและการสื่อสาร ผู้การรักษาโรคจิตและการสะกดจิต บรรพบุรุษของการให้คำปรึกษาครอบครัวในปัจจุบันได้รับการประเมินค่า ความรู้ของต้นตอในสาขาวิชาของพวกเขาและ

การนำมาบูรณาการด้วยความรู้อื่น ๆ เป็นฐาน การประกอบขึ้นเป็นองค์ความรู้ที่ปรากฏขึ้นนี้ มาจากเครือข่ายหลากหลายสาขาวิชาที่ได้ต่อกัน และอภิปรายกันข้ามชาติ อย่างค่อยเป็นค่อยไป การทดลองเหล่านั้นได้ให้แนวทางสู่รูปแบบของการให้ความช่วยเหลือที่ได้รับการพัฒนาขึ้นมาอย่างครอบคลุมในแนวทางการปฏิบัติของผู้เปลี่ยนแปลงที่มีความสามารถพิเศษต่างๆ ในวันนี้ ขอบข่ายของการให้คำปรึกษาครอบครัวจึงมีลักษณะวิธีการที่หลากหลาย (Hanna; & Brown. 1995: 3)

แนวคิดเกี่ยวกับการให้คำปรึกษาครอบครัวที่ เน้นความสำคัญของความสัมพันธ์ในครอบครัว เริ่มมาจากแนวคิดของอัลเฟรด แอดเลอร์ (Alfred Adler) นักจิตวิทยาในยุค ค .ศ. 1900 แนวคิดของแอดเลอร์จึงมีอิทธิพลต่อทฤษฎี การให้คำปรึกษาครอบครัวทฤษฎีต่าง ๆ และถือได้ว่าแอดเลอร์เป็นบิดาของการบำบัดครอบครัวและการสมรส (กรรณิการ์ นลราชสุวัจน์. 2545: 323) วิธีการให้คำปรึกษาครอบครัวตามแนวคิดของแอดเลอร์ ให้ความสำคัญต่อปรัชญาของเขาที่ว่า เด็กไม่ควรได้รับการบำบัดเพียงลำพัง และบุคคลที่เกี่ยวข้องกับเด็กควรที่จะเรียนรู้ด้วยรูปแบบของการเป็นผู้รับฟังและด้วยการอธิบายด้วยเหตุผล (Gerrard. 1996: 4)

ความหมายของการให้คำปรึกษาครอบครัว (Family Counseling)

คณะกรรมการส่งเสริมและประสานงานสตรีแห่งชาติ สำนักราชบัณฑิตยสถาน

ให้ความหมายกว้างๆ ไว้ในนโยบายและแผนงานในการพัฒนาสถาบันครอบครัว (สำนักงานปลัดสำนักนายกรัฐมนตรี: 4) ว่า ครอบครัว คือ “กลุ่มบุคคลที่มีความผูกพันกันทางอารมณ์และจิตใจ ในการดำเนินชีวิตร่วมกันรวมทั้งการพึ่งพิงทางสังคม เศรษฐกิจ และมีความสัมพันธ์กันทางกฎหมาย หรือทางสายโลหิต ครอบครัวบางครอบครัวอาจมีลักษณะเป็นข้อยกเว้นบางประการจากดังกล่าวก็ย่อมได้ ” ข้อยกเว้น อาจหมายถึงรวมถึงครอบครัวที่มีสมาชิกข้ามช่วงอายุอาศัยอยู่ด้วยกัน เช่น ปู่ย่า ตายายอาศัยอยู่กับหลาน เป็นต้น

อุมาพร ตรังคสมบัติ (2544: 87) ให้ความหมายของการให้คำปรึกษาครอบครัว(Family Counseling) หรือจิตบำบัดครอบครัว (Family Therapy) ไว้ว่า เป็นการบำบัดที่รวมเอาบุคคลที่มีความผูกพันกันในฐานะเป็นครอบครัวเข้ามาร่วมด้วย คือเป็นการทำจิตบำบัดทั้งครอบครัวไม่ใช่เฉพาะผู้ป่วยเพียงคนเดียว ครอบครัวในที่นี้หมายถึง บุคคลที่ผู้ป่วยมีความสัมพันธ์อย่างใกล้ชิดซึ่งได้แก่ พ่อแม่ สามี-ภรรยา ลูก ญาติพี่น้อง และบางครั้งอาจรวมไปถึงมิตรสหายด้วย จิตบำบัดครอบครัวมองว่า ปัญหาอยู่ที่ “ภายนอก” คือที่บริบท (Context) และต้องแก้ที่นั่น คำว่า บริบท หมายถึงทุกสิ่งทุกอย่างที่อยู่แวดล้อมผู้ป่วย ไม่ว่าจะเป็นครอบครัว สังคม ค่านิยม วัฒนธรรม ความคาดหวัง ฯลฯ เนื่องจากบริบทที่สำคัญที่สุดคือครอบครัว ดังนั้นการนำครอบครัวมาร่วมในการบำบัดจึงเป็นสิ่ง สำคัญยิ่ง

กรรณิการ์ นลราชสุวัจน์ (2545: 323) ได้ให้ความหมายของการให้คำปรึกษาครอบครัวว่า การให้คำปรึกษาครอบครัว เป็นวิธีการให้การปรึกษาลักษณะหนึ่งที่มุ่งหวังให้ความช่วยเหลือแก่ครอบครัวที่มีปัญหา โดยมีแนวคิดในการช่วยเหลือว่าปัญหาที่เกิดขึ้นกับบุคคลใดบุคคลหนึ่งในครอบครัว หรือ ปัญหาที่เกิดขึ้นกับสมาชิกต่าง ๆ ในครอบครัวนั้น จะต้องให้ความสำคัญกับการมองภาพรวมทั้งระบบครอบครัวซึ่งมีความเกี่ยวพันกันและส่งผลซึ่งกันและกัน มิใช่มุ่งแก้ไขที่บุคคลใดบุคคลหนึ่งเท่านั้น และมีความเชื่อว่าเราไม่สามารถแยกบุคคลออกจากระบบครอบครัวหรือระบบสังคมที่เขาอยู่ได้

ภาณุพงษ์ คงจันทร์ (2547: 136) ให้ความหมายของการให้คำปรึกษาครอบครัวว่า การให้คำปรึกษาครอบครัว จัดเป็นการให้คำปรึกษาแบบกลุ่ม ประกอบด้วยสมาชิกตั้งแต่ 2 คนขึ้นไป ซึ่งเป็นสมาชิกในครอบครัวมาร่วมกัน และแก้ไขปัญหาของสมาชิกคนใดคนหนึ่งหรือหลายคนในครอบครัว โดยมีผู้ให้คำปรึกษาเป็นผู้ที่ทำหน้าที่ผู้นำกลุ่ม และเอื้ออำนวยทำให้บรรยากาศในกลุ่มสมาชิกในครอบครัวมีความเป็นกันเอง อบอุ่น ยอมรับ และนำไปสู่ความไว้วางใจกัน การเปิดเผยตนเองหรือปัญหาความคับข้องใจให้สมาชิกในครอบครัวทราบเพื่อจะนำไปสู่การแก้ไขปัญหาร่วมกันทั้งหมดของสมาชิกในครอบครัว

กันซ์เบอร์ริก (Gunzburg John C. 1991: 3) กล่าวว่า การให้คำปรึกษาครอบครัวนั้น หมายถึงการให้การช่วยเหลือเมื่อบุคคลมีปัญหา ซึ่งปัญหานั้นเชื่อมโยงและเกี่ยวข้องกับครอบครัวโดยรวม

จากความหมายที่ผู้เชี่ยวชาญต่าง ๆ ได้ให้ไว้ สรุป ได้ว่า การให้คำปรึกษาครอบครัว (Family Counseling) หมายถึง การให้ความช่วยเหลือแก่บุคคลที่มีปัญหา ด้วยการให้คำปรึกษาโดยการนำสมาชิกในครอบครัวของบุคคลนั้นเข้ามาร่วมในการแก้ปัญหาด้วย ซึ่งมีหลักสำคัญที่เป็นมุมมองในการให้ความช่วยเหลือแก่บุคคลที่มีปัญหา คือ การช่วย ยเหลือบุคคลนั้นจะต้องแก้ไขที่ภาพรวมทั้งระบบครอบครัวซึ่งมีความเกี่ยวพันกันและส่งผลซึ่งกันและกัน มิใช่มุ่งแก้ไขที่บุคคลใดบุคคลหนึ่งเท่านั้น เนื่องจากเราไม่สามารถแยกบุคคลออกจากบริบทที่เขาอาศัยอยู่ได้

ความสำคัญของการให้คำปรึกษาครอบครัว

ครอบครัวเป็นสิ่งแวดล้อม แรกของบุคคล ประสบการณ์ในชีวิตประจำวันและความสัมพันธ์ในครอบครัวเป็นสิ่งที่มิอิทธิพลต่อความรู้สึกนึกคิด การมองโลกและการมองตนเอง และที่สำคัญคือ ครอบครัวมีบทบาทสำคัญต่อการพัฒนาบุคลิกภาพ โบลบาย (อุมาพร ตรังคสมบัติ . 2544: 90; อ้างอิงจาก Bowlby. 1969) กล่าวว่า ความสัมพันธ์อย่างใกล้ชิดระหว่างพ่อแม่กับเด็กในระยะเริ่มต้นของชีวิตจะช่วยให้เด็กเผชิญกับความเครียดและความยากลำบากได้ดีเมื่อโตขึ้น นอกจากนี้ ความสัมพันธ์ในครอบครัวยังเป็นตัวกำหนดคุณภาพของความสัมพันธ์ที่บุคคลจะมีกับผู้อื่นในอนาคต

อีกด้วย อย่างไรก็ตามไม่ได้หมายความว่า บุคคลจะตกอยู่ใต้อิทธิพลของครอบครัวแต่เพียงฝ่ายเดียวจริงๆ แล้วบุคคลก็มีอิทธิพลต่อครอบครัวด้วย ความสัมพันธ์ระหว่างบุคคลกับสมาชิกในครอบครัวนั้นเป็นความสัมพันธ์สองทาง มีการโต้ตอบกันไปมาที่เรียกว่า reciprocal relationship การทำความเข้าใจในบริบทของบุคคลที่มีปัญหา โดยเฉพาะครอบครัวจึงมีความจำเป็นเนื่องมาจากสาเหตุดังต่อไปนี้

1. พฤติกรรมที่เป็นปัญหา /อาการของผู้ป่วยนั้น ไม่ได้เกิดขึ้นมาเองตามลำพัง แต่เกิดขึ้นมาในบริบทโดยเฉพาะครอบครัว

2. บริบทเป็นตัวกำหนดว่าพฤติกรรมจะเป็นเช่นใด และยังเป็นตัวปรับเปลี่ยนรูปแบบของพฤติกรรม รวมทั้งทำให้พฤติกรรมนั้นสิ้นสุดลงหรือดำเนินอยู่เรื่อยๆ ก็ได้

เราจะเข้าใจอาการผิดปกติของผู้ป่วยได้ดีขึ้น ถ้าเรามองภาพโดยรวมของผู้ป่วย คือ มองผู้ป่วยในความสัมพันธ์ที่มีกับครอบครัวและให้ครอบครัวเป็นหน่วยสำคัญของการบำบัด ทั้งหมดนี้ไม่อาจเกิดขึ้นได้ โดยให้ผู้ป่วยเล่าเรื่องราวที่เกิดจากจินตนาการของผู้ป่วยอย่างเดียวเท่านั้น แต่จำเป็นต้องได้ยินเรื่องราวจากสมาชิกครอบครัวคนอื่น ๆ และสังเกตปฏิสัมพันธ์ที่เกิดขึ้นด้วย ซึ่งก็กระทำได้โดยการพบครอบครัวทั้งครอบครัวนั่นเอง การให้คำปรึกษาครอบครัวถือว่าสมาชิกทุกคนมีส่วนร่วมรับผิดชอบต่อปัญหาร่วมกัน ปัญหาไม่ได้อยู่ที่ใครคนใดคนหนึ่ง ไม่มีใครถูกตำหนิว่าเป็นผู้ก่อปัญหา ทั้งนี้เพราะการมองปัญหาไม่ได้มองในลักษณะเหตุ-ผล แต่มองในลักษณะ Feedback loop ที่มีการโต้ตอบกันไปมา ซึ่งหมายความว่า ผู้ป่วยและครอบครัวต่างก็มีส่วนทำให้เกิดปัญหาด้วยกันทั้งสองฝ่าย

การให้คำปรึกษาครอบครัวหรือจิตบำบัดครอบครัวเป็นการบำบัดแบบขนาน (Parallel approach) คือให้ความสำคัญกับบุคคลและครอบครัวพอ ๆ กัน และทำการบำบัดไปพร้อมกัน เช่น ผู้บำบัดจะช่วยให้พ่อแม่เข้าใจปัญหาของตนพร้อมไปกับฝึกพฤติกรรมที่เหมาะสมให้กับเด็ก การช่วยเหลือระบบย่อยทั้งสองไปพร้อมกันเป็นสิ่งที่ดีเพราะทำให้ไม่มีใครถูกทอดทิ้ง แต่ทุกคนมีโอกาสจะได้รับความช่วยเหลือ ถ้ามอบแต่เด็กฝ่ายเดียวโดยไม่นำพ่อแม่เข้ามาด้วย ปัญหาของพ่อแม่ก็จะไม่ได้รับการแก้ไข และพ่อแม่อาจไม่ให้ความร่วมมือในการบำบัดรักษาเด็กก็ได้ (อุมาพร ตรังคสมบัติ. 2544: 89-91)

การให้คำปรึกษาครอบครัวที่เกิดผล นั้น จะต้องประกอบด้วยปัจจัยต่าง ๆ ที่เอื้อให้บรรลุผลในการให้คำปรึกษา ซึ่ง ผ่องพรรณ เกิดพิทักษ์ (2547: 7) ได้ให้แนวทางในการให้คำปรึกษาครอบครัวหรือการให้คำปรึกษาครอบครัวเพื่อให้ชีวิตครอบครัวมีประสิทธิภาพยิ่งขึ้น ในประเด็นต่างๆ ดังนี้

คุณสมบัติของผู้ให้คำปรึกษาครอบครัว

1. มีความรู้พื้นฐานทางจิตวิทยา
2. มีความรู้และทักษะในการให้คำปรึกษาเป็นกลุ่มและรายบุคคล
3. ผ่านการอบรมการให้คำปรึกษาเบื้องต้นหรือการบำบัดเบื้องต้น

4. ผ่านการอบรมตามหลักสูตรคลินิกครอบครัวในสถานบำบัดยาเสพติด

5. มีประสบการณ์ในการบำบัดครอบครัวหรือการให้คำปรึกษาครอบครัวอย่างน้อย 1 ปี

6. มีบุคลิกภาพที่พึงประสงค์ของการเป็นนักบำบัดครอบครัว นั่นคือ ความเป็นมิตร มีสัมพันธภาพอันอบอุ่นกับผู้รับการบำบัด มีความจริงใจ ไม่เสแสร้ง เป็นที่น่าไว้วางใจ ยอมรับผู้รับการบำบัดโดยปราศจากเงื่อนไข รับฟังความคิดเห็นของผู้อื่น มีความเข้าใจ และเห็นใจผู้อื่น ให้เกียรติและเคารพในคุณค่าของความเป็นมนุษย์ของผู้อื่น มีความสุขุมและมีความมั่นคงทางจิตใจ มีความยืดหยุ่น ไม่ตายตัว ใจกว้าง เปิดตนเองให้กับประสบการณ์ใหม่ๆ มีความรับผิดชอบ มุ่งมั่นที่จะให้ความช่วยเหลือและบริการ มีความสามารถในการคิดอย่างเป็นระบบ มีความมั่นใจในตนเอง สามารถรักษาความลับได้ มีจรรยาบรรณวิชาชีพ

7. มีความรู้เกี่ยวกับการพิทักษ์สิทธิผู้ป่วย

8. มีความรู้เกี่ยวกับกฎหมายที่เกี่ยวข้อง เช่น พระราชบัญญัติสิทธิผู้ป่วยกฎหมายวิชาชีพ บทบาทหน้าที่ของผู้ให้คำปรึกษาครอบครัว

1. สามารถสร้างบรรยากาศที่อบอุ่นและเป็นมิตร ที่ก่อให้เกิดความไว้วางใจซึ่งกันและกัน ระหว่างผู้รับการบำบัดและนักบำบัด

2. สามารถสื่อให้ผู้รับการบำบัดเข้าใจวัตถุประสงค์ของการบำบัดครอบครัว

3. ช่วยให้ผู้รับการบำบัดมีความเข้าใจตนเองและบริบทแวดล้อม

4. สนับสนุน ให้กำลังใจ เอื้ออำนวยความสะดวก ที่จะช่วยให้ผู้รับการบำบัดพยายามแก้ปัญหา และสามารถตัดสินใจด้วยตนเอง ตลอดจนสามารถปรับปรุงเปลี่ยนแปลงตนเอง และปรับตัวได้เหมาะสมยิ่งขึ้น

5. ให้กำลังใจผู้รับการบำบัดในการแก้ปัญหา ปรับปรุงเปลี่ยนแปลงตนเองตลอดทั้งวางแผนเพื่ออนาคต

6. สามารถประสานงานกับบุคลากรในหน่วยงานอื่นๆ ที่เกี่ยวข้องเพื่อประโยชน์ของผู้รับการบำบัด

7. ติดตามผลและประเมินผลของการให้บริการบำบัดครอบครัว

8. พัฒนายุทธวิธีในการบำบัดครอบครัวให้มีประสิทธิภาพยิ่งขึ้น

ลำดับขั้นในการบำบัด

ลำดับขั้นในการบำบัด ประกอบด้วย การคัดเลือกผู้รับการบำบัดและครอบครัวเข้าสู่การบำบัด ขั้นตอนการบำบัด ได้แก่ ขั้นเตรียมความพร้อม ขั้นการบำบัด ขั้นติดตามผล และประเมินผลการบำบัด ดังสาระสำคัญต่อไปนี้

1. การคัดเลือกผู้รับการบำบัด และครอบครัวเข้าสู่การบำบัด

1.1 ผู้รับการบำบัดต้องไม่มีอาการทางจิต ไม่มีอาการประสาทหลอน หรือหวาดระแမ် อยู่ในภาวะขาดยา

1.2 ผู้รับการบำบัดสามารถรับรู้ สามารถสื่อสาร และสนทนาตอบโต้ได้

1.3 ปัญหาที่ผู้เข้ารับการบำบัดประสบ เป็นปัญหาที่เกี่ยวข้องหรือมีสาเหตุมาจากครอบครัว

1.4 สมาชิกครอบครัวสมัครใจ มีความพร้อมและให้ความร่วมมือในการบำบัด

1.5 บุคคลใกล้ชิด หรือผู้ที่เกี่ยวข้อง มีส่วนร่วมและให้ความร่วมมือในการบำบัด

1.6 บุคคลที่เข้าร่วมในการบำบัด ไม่ว่าจะป็นสมาชิกครอบครัว หรือบุคคล

ใกล้ชิดจะต้องไม่มีอาการทางจิต รบกวนการบำบัด

1.7 หากสมาชิกครอบครัว (บิดา มารดา หรือผู้รับการบำบัด) ยังมีอารมณ์ระหว่างกัน เช่น โกรธ ไม่พอใจ หรือขัดแย้งกัน อย่างรุนแรง ผู้บำบัดควรขอพบหรือสัมภาษณ์สมาชิกทีละคน เพื่อปรับอารมณ์ให้อยู่ในสภาพปกติก่อนให้การบำบัด

2. ขั้นตอนการบำบัด

ขั้นตอนการบำบัด ได้แก่ ขั้นเตรียมความพร้อม ขั้นการบำบัด ขั้นติดตามผล และประเมินผล การบำบัด ดังรายละเอียดต่อไปนี้

2.1 ขั้นเตรียมความพร้อม ประกอบด้วย การสัมภาษณ์เพื่อสร้างสัมพันธภาพ เพื่อชี้แจงจุดมุ่งหมายของการบำบัด เพื่อรวบรวมข้อมูลเบื้องต้น เพื่อประเมินครอบครัว เพื่อกำหนดสมมติฐานในการบำบัด และเพื่อกำหนด วัน เวลา และสถานที่ในการบำบัดครั้งต่อไป

การสัมภาษณ์ครอบครัว

เป้าหมายที่สำคัญของการสัมภาษณ์มีดังนี้

1. เพื่อสร้างสัมพันธภาพ และสร้างการเป็นพันธมิตรกับสมาชิกครอบครัว และผู้รับการบำบัด โดยยอมรับตามที่เขาเป็น รับฟังความคิดและความรู้สึกของทุกๆ คน ด้วยความเคารพ ด้วยความเข้าใจ และให้การยอมรับตามที่เขาเป็น

2. เพื่อชี้แจงจุดมุ่งหมายของการบำบัด ระยะเวลาในการบำบัด วัน เวลา และสถานที่ในการบำบัด และการรักษาความลับของผู้รับการบำบัด และของสมาชิกครอบครัว ซึ่งเป็นจรรยาบรรณวิชาชีพของนักบำบัด

3. เพื่อรวบรวมข้อมูลเกี่ยวกับประวัติของผู้รับการบำบัดและบุคคลที่เกี่ยวข้อง โดยรับฟังเรื่องราวต่างๆ จากผู้รับการบำบัด และสมาชิกครอบครัว หรือผู้ที่เกี่ยวข้องทีละคน ฟังด้วยความใส่ใจ กับมุมมองของแต่ละคน ในการเสนอปัญหาหรือเรื่องราวต่าง ๆ เพื่อจะได้รวบรวมข้อมูลต่างๆ ที่เกิดขึ้น

ตลอดทั้งสังคม และรับรู้เกี่ยวกับสัมพันธภาพระหว่างสมาชิกแต่ละคน เพื่อเป็นประโยชน์ต่อการกำหนดสมมติฐานที่คาดว่าจะเป็นไปได้เกี่ยวกับเรื่องราวต่าง ๆ ที่เกิดขึ้น เพื่อเป็นข้อมูลประกอบการกำหนดวิถีทางในการบำบัด

การประเมินครอบครัว

ผู้บำบัดประเมินครอบครัว เกี่ยวกับบทบาทของสมาชิกครอบครัว ปฏิสัมพันธ์ระหว่างสมาชิกครอบครัว การสื่อสาร ความผูกพันทางอารมณ์ การตอบสนองทางอารมณ์ การแก้ไขปัญหา การเผชิญความขัดแย้งที่เกิดขึ้น สัมพันธภาพระหว่างสมาชิกครอบครัว ตลอดทั้งบุคลิกภาพของผู้รับการบำบัดโดยการสัมภาษณ์ การเขียนแผนภูมิครอบครัว โดยผู้บำบัดจะเป็นผู้เขียนแผนภูมิครอบครัวที่ได้จากการสัมภาษณ์ที่เกี่ยวกับประวัติครอบครัว การใช้แบบประเมินการทำหน้าที่ครอบครัว และ /หรือ การใช้แบบทดสอบทางจิตวิทยา เช่น การวาดภาพครอบครัว การวาดภาพต้นไม้ และคน เป็นต้น

การกำหนดสมมติฐานในการบำบัด

เพื่อกำหนดสมมติฐานหรือแนวทางหรือวิถีทางที่คาดว่าจะเกี่ยวข้อง จะเป็นไปได้ และเป็นประโยชน์ต่อการบำบัด โดยผู้บำบัดจะประมวลข้อมูลที่ได้จากการรวบรวมข้อมูลเกี่ยวกับประวัติและเรื่องราวต่างๆ ของผู้รับการบำบัด และบุคคลที่เกี่ยวข้อง และข้อมูลที่ได้จากการประเมินครอบครัวที่ได้จากการตอบแบบประเมิน หรือการทดสอบทางจิตวิทยา มากำหนดแนวทางหรือวิถีทางในการบำบัดต่อไป

การกำหนด วัน เวลา และสถานที่ในการบำบัด

เพื่อนัด วัน เวลา และสถานที่ในการบำบัดในแต่ละครั้ง จะช่วยให้ผู้รับการบำบัด และสมาชิกครอบครัวได้เตรียมตัวและเห็นความสำคัญของการมารับการบำบัดอย่างต่อเนื่อง จนกว่าจะสิ้นสุด หรือยุติการบำบัด

ขั้นการบำบัด ประกอบด้วย 3 ระยะ คือ ระยะแรกของการบำบัด ระยะกลางของการบำบัด และระยะสิ้นสุดหรือยุติการบำบัด ดังรายละเอียดต่อไปนี้

ระยะแรกของการบำบัด (The Early Phase of Therapy)

1. เป้าหมายของระยะแรกของการบำบัด คือ เพื่อตรวจสอบสมมติฐานที่ได้จากการสัมภาษณ์ และจากการประเมินครอบครัวในขั้นเตรียมความพร้อมว่า สอดคล้องกับสภาพปัญหาและเหตุแห่งปัญหาตามความเป็นจริงหรือไม่ อย่างไรก็ตาม สมมติฐานที่กำหนดจากขั้นเตรียมความพร้อมก็อาจจะปรับเปลี่ยนได้ หากมีข้อมูลต่างๆ ใหม่ ๆ เพิ่มขึ้น ทั้งนี้ เพื่อให้สอดคล้องกับเรื่องราวต่างๆ ของผู้รับการบำบัดมากที่สุด

2. ศึกษาสภาพปัญหาที่เกิดขึ้นในครอบครัว และเหตุแห่งปัญหาครอบครัว ซึ่งส่วนมากจะเกี่ยวข้องกับประเด็นต่างๆ ต่อไปนี้ เช่น ปัญหาเกี่ยวกับการเป็นสามีภรรยา ปัญหาเกี่ยวกับการอบรมเลี้ยงดูบุตรธิดา ปัญหาเกี่ยวกับลักษณะครอบครัวที่มีความเสี่ยงสูง ปัญหาเกี่ยวกับหน้าที่และบทบาทของครอบครัว ปัญหาเกี่ยวกับสัมพันธภาพระหว่าง สมาชิกครอบครัว ปัญหาเกี่ยวกับกฎ ระเบียบของครอบครัว ปัญหาเกี่ยวกับผู้สูงอายุในครอบครัว ปัญหาเกี่ยวกับช่องว่างระหว่างวัยของบิดา มารดา และบุตรธิดา ปัญหาเกี่ยวกับข้อกฎหมาย และบริการทางสังคม

3. เทคนิคพื้นฐาน (Basic Techniques) ที่สำคัญ ที่สามารถนำมาใช้ ในระยะแรกและทุกๆ ระยะของการบำบัด ได้แก่

- 1) การฟัง
 - 2) การใช้คำถามปลายเปิด
 - 3) การสะท้อนความรู้สึก
 - 4) การทวนคำหรือข้อความ
 - 5) การให้กำลังใจ
 - 6) การตีความเพื่อให้กระจ่างในปัญหา
 - 7) การแสดงบทบาทสมมติ
 - 8) การสนทนาโดยใช้เก้าอี้ว่างเปล่าให้เป็นตัวแทนของคู่สนทนา และการสลับบทบาท
 - 9) การสื่อสารที่มีประสิทธิภาพ โดย
 - ใช้การสื่อสารที่สอดคล้องกัน หรือรับกัน หรือไปด้วยกัน
 - การสื่อสารโดยใช้สรรพนาม “ฉัน” หรือ “ชื่อเล่น” หรือ “ชื่อตนเอง” เพื่อแสดงความรับผิดชอบในคำพูดของตน และได้สัมผัสความรู้สึกตนเอง
 - 10) การสรุปการสนทนาเป็นระยะ
 - 11) การสรุปสาระสำคัญๆ ก่อนยุติการบำบัดในแต่ละครั้ง
4. บทบาทของผู้บำบัด ในระยะแรกของการบำบัด บทบาทหน้าที่สำคัญของผู้บำบัดมีดังนี้
- 1) ผู้บำบัดรับฟังปัญหาหรือเรื่องราวของผู้รับการบำบัด และ/หรือของสมาชิกครอบครัว
 - 2) ให้ความเคารพ และให้เกียรติผู้รับการบำบัด
 - 3) ทำความเข้าใจทุกข์ของผู้รับการบำบัด ไวต่อความรู้สึก สามารถเข้าถึงโลกส่วนตัวของผู้รับการบำบัด
 - 4) มีศิลปะในการสร้างสัมพันธภาพ สามารถสร้างความอบอุ่นแก่ผู้รับบริการทั้งผู้ รับการบำบัด และสมาชิกครอบครัว และมีศิลปะในการสื่อสาร

5) ให้กำลังใจ กระตุ้นให้ครอบครัวค้นหาศักยภาพพลังของครอบครัวและของสมาชิกครอบครัวแต่ละคน

6) อำนวยความสะดวกเพื่อให้เกิดบรรยากาศของการเอื้ออาทร

7) สนับสนุนให้สมาชิกทุกคนมีส่วนร่วมในการแสดงความคิดเห็น ความรู้สึก เกี่ยวกับปัญหาหรือเรื่องราวที่กำลังประสบ

8) สนับสนุนให้ผู้รับการบำบัด และสมาชิกครอบครัวมีพลังใจ และแรงจูงใจ พร้อมทั้งจะช่วยกันแก้ไขปัญหาต่างๆ ที่เกิดขึ้น

ระยะกลางของการบำบัด (The Middle Phase of Therapy)

เป้าหมายของระยะกลางของการบำบัด คือ การให้ผู้เข้ารับการบำบัดและสมาชิกครอบครัวได้แสดงความคิดเห็น ความรู้สึก ยอมรับปัญหา และมีความเข้าใจกันและกัน มีความรับผิดชอบทั้งต่อตนเอง และสมาชิกครอบครัวมากขึ้น ตลอดจนพร้อมที่จะพัฒนาสัมพันธภาพในครอบครัวให้ดีขึ้น

ผู้บำบัดจะเปิดโอกาส สนับสนุนให้สมาชิกสนทนาพูดคุย แลกเปลี่ยนความคิดเห็น ความรู้สึก และแสดงออกถึงความสัมพันธ์ระหว่างกันและกัน และผู้บำบัดจะคอยสังเกต เอื้ออำนวยความสะดวก ให้กำลังใจ และจะไม่เข้าไปขัดจังหวะ หรือทำให้การสนทนาระหว่างสมาชิกครอบครัวชะงัก หรือสะดุดหยุดลง ตลอดจนจะไม่วิพากษ์วิจารณ์ หรือตำหนิสมาชิก หรือการแสดงออกของสมาชิกครอบครัวคนใด

เทคนิคที่นำมาใช้ในระยะเวลาของการบำบัด

ในระยะเวลาของการบำบัดนี้ ผู้บำบัดสามารถพิจารณาเลือกสรรเทคนิค ต่างๆ ของการบำบัดครอบครัวให้สอดคล้อง สัมพันธ์กับลักษณะหรือสภาพปัญหาของผู้รับการบำบัด และ /หรือของสมาชิกครอบครัว ตลอดจนปัจจัย ต่างๆ ที่อยู่ในบริบทแวดล้อมที่เกี่ยวข้องกับชีวิตของผู้รับการบำบัด ชีวิตครอบครัว และ /หรือชีวิตการทำงานของผู้รับการบำบัด และครอบครัว โดยจะนำเสนอเป้าหมาย เทคนิค และบทบาทสำคัญๆ ของผู้บำบัดครอบครัวตามแนวความคิดของการบำบัดครอบครัวต่างๆ ต่อไปนี้

- 1) การบำบัดครอบครัวที่เน้นพลวัตทางจิต
- 2) การบำบัดครอบครัวที่เน้นประสบการณ์นิยม/มนุษยนิยม
- 3) การบำบัดครอบครัวที่เน้นโครงสร้างของครอบครัว
- 4) การบำบัดครอบครัวที่เน้นระบบครอบครัว
- 5) การบำบัดครอบครัวที่เน้นพฤติกรรม และที่เน้นการรู้คิดและพฤติกรรม

ระยะสิ้นสุดการบำบัด (Termination Phase)

ระยะสิ้นสุดของการบำบัด หรือขั้นยุติการบำบัด จะเกิดขึ้นต่อเมื่อปัญหาที่ ผู้เข้ารับการบำบัด หรือสมาชิกครอบครัวนำเสนอ ได้รับการแก้ไขหรือได้รับการส่งเสริมให้ดีขึ้น สมาชิกครอบครัวพึงพอใจตามเป้าหมายที่มาขอรับบริการ สมาชิกครอบครัวเข้าใจพฤติกรรม การ กระทำ ความคิด

ความรู้สึกของตนเองมากยิ่งขึ้น ได้เรียนรู้ว่า สิ่งใดควรกระทำ สิ่งใดไม่ควรกระทำ และจะอย่างไรที่จะหลีกเลี่ยงไม่ให้เกิดปัญหาเดิม ๆ ขึ้นอีก เรียนรู้ที่จะป้องกันการเกิด ปัญหาต่างๆ ในอนาคต ตลอดจนพัฒนา และเสริมสร้างสัมพันธภาพระหว่างสมาชิกครอบครัวให้ดีขึ้น

ในขั้นยุติการบำบัดซึ่งเป็นระยะสิ้นสุดการบำบัดนี้ ผู้บำบัดจะต้องวางแผนร่วมกับผู้รับการบำบัด และ /หรือสมาชิกครอบครัวถึงการยุติการบำบัดโดยเตรียมการที่จะยุติการบำบัด ด้วยการลดความถี่ของการพบกันลง และการยุติการบำบัดนี้ผู้บำบัดจะต้อง

- 1) กล่าวถึง การยุติการบำบัด โดยสรุปผลของการบำบัด
- 2) อภิปรายถึงเป้าหมายระยะยาว และหนทางที่จะป้องกันมิให้ปัญหาที่เคย

เกิดขึ้นกลับคืนมาอีกในอนาคต

- 3) ติดตามผลเป็นระยะๆ ถึงแม้ว่า การบำบัดจะยุติไปแล้ว

ขั้นติดตามและประเมินผลการบำบัด

ผู้บำบัดจะต้องติดตามและประเมินผลการบำบัดเป็นระยะ ๆ เพื่อพัฒนาวิธีการบำบัดให้สอดคล้องกับสภาพปัญหาของผู้รับการบำบัดและหากมีประเด็นปัญหาใดเกิดขึ้นกับผู้รับการบำบัด ผู้บำบัดจะได้หาทางให้การช่วยเหลือหรือแก้ไขได้ทัน

4. ทฤษฎีและรูปแบบการให้คำปรึกษาครอบครัว

ทฤษฎีและรูปแบบการให้คำปรึกษาครอบครัวเชิงโครงสร้าง (Structural Family Therapy)

แนวคิดพื้นฐาน

ทฤษฎีของมินูชิน (Salvador Minuchin) อธิบายครอบครัวในลักษณะของโครงสร้าง (Structural Model) โดยมองว่ามนุษย์แต่ละคนได้รับผลกระทบจากโครงสร้างภายในครอบครัวที่หลอมรวมบุคลิกภาพของแต่ละบุคคล โกลเดนเบิร์ก และโกลเดนเบิร์ก (Goldenberg & Goldenberg, 2004: 212) กล่าวไว้ว่า การให้คำปรึกษาครอบครัวเชิงโครงสร้าง ามุ่งเน้นที่ปัญหาและการแก้ปัญหา ที่เป็นบริบทมากกว่ามุ่งที่ปัญหาและการแก้ปัญหาเป็นรายบุคคล โดยมีข้อสันนิษฐานที่สำคัญที่ว่าอาการต่างๆ ของบุคคลจะได้รับความเข้าใจ ดีที่สุดจากบริบทของรูปแบบต่าง ๆ ในการติดต่อสื่อสารของครอบครัว การเปลี่ยนแปลงในระบบหรือโครงสร้างครอบครัว จะต้องเกิดขึ้นก่อนที่อาการต่าง ๆ จะบรรเทาลง และผู้บำบัดต้องมีบทบาทเป็นผู้นำที่ชี้แนวทางในการเปลี่ยนแปลงโครงสร้างหรือบริบทนักทฤษฎีเชิงโครงสร้างให้ความสำคัญกับ

- ความเป็นองค์รวมของระบบครอบครัว
- อิทธิพลของการจัดระบบตามลำดับชั้น (hierarchical) ของครอบครัว
- การทำหน้าที่ที่พึ่งพาอาศัยซึ่งกันและกันของระบบย่อย (subsystems) ของครอบครัว

โครงสร้างของครอบครัว (Family structure) หมายถึง รูปแบบของปฏิสัมพันธ์ในครอบครัวที่สมาชิกในครอบครัวปฏิบัติต่อกัน โครงสร้างดังกล่าวจะมีอิทธิพลต่อครอบครัวทางบวกและทางลบ ครอบครัวที่มีโครงสร้างเป็นระเบียบ มีการปกครองที่เหมาะสม ย่อมช่วยให้สมาชิกรู้ว่าจะปฏิบัติตัวอย่างไร ในขณะที่บางครอบครัวที่มีโครงสร้างไม่เป็นระเบียบ ย่อมทำให้สมาชิกไม่รู้ว่าจะปฏิบัติอย่างไรต่อกัน อาจกล่าวได้ว่า โครงสร้างของครอบครัว คือกฎเกณฑ์หรือระเบียบต่าง ๆ ที่ครอบครัวถือเป็นแนวปฏิบัติต่อกันระหว่างสมาชิกในครอบครัว (กรรณิการ์ นลราชสุวจน์ . 2545: 346) โครงสร้างนั้นเป็นโครงสร้างทางระบบที่สำคัญของครอบครัว (กล่าวคือเป็นรูปแบบ การปฏิสัมพันธ์ที่ยั่งยืนและมีระเบียบวินัย) และความยืดหยุ่นของโครงสร้างในการตอบสนองต่อการเปลี่ยนแปลงต่างๆ ตลอดจนวงจรชีวิตของครอบครัวจะช่วยควบคุมการเกิดขึ้นของรูปแบบที่ปฏิบัติหน้าที่ได้ดีหรือรูปแบบที่ทำหน้าที่บกพร่องของครอบครัว (Goldenberg & Goldenberg. 2004: 213)

การให้คำปรึกษาครอบครัวเชิงโครงสร้างมุ่งเน้นการให้ความสำคัญไปที่ปัจจุบันและอนาคต ตามทฤษฎีได้กล่าวไว้ว่า ประวัติที่ผ่านมาของครอบครัวแสดงให้เห็นในปัจจุบันแล้ว และจะเข้าถึงได้ โดยผ่านการให้ความช่วยเหลือ ณ ที่นี้ และเดี๋ยวนี้ มนุษย์ถูกมองว่าได้รับการหล่อหลอมจากสังคม และต้องได้รับการมองอย่างเป็นองค์รวมภายใต้บริบทในระบบสังคมของมนุษย์นั้น โครงสร้างของครอบครัวนั้นประกอบด้วยรูปแบบการมีปฏิสัมพันธ์กันของครอบครัว ปฏิสัมพันธ์ในครอบครัวจะเป็นเครื่องตัดสินว่าสมาชิกในครอบครัวนั้นสัมพันธ์กันอย่างไร ทั้งในด้านภาษาและการกระทำ การรับรู้หรือไม่รับรู้ ปฏิสัมพันธ์ควบคุมพฤติกรรมในสองแนวทางคือ 1) อำนาจในการควบคุมการวางกฎระเบียบและอำนาจในการตัดสินใจในครอบครัว และ 2) ความคาดหวังในกันและกันที่ได้รับการก่อรูปขึ้นโดยการเจรจาผ่านช่วงเวลาและการทำให้บรรลุผลโดยบุคคลในครอบครัว (Carlson, Sperry; & Lewis. 1997: 65)

องค์ประกอบของโครงสร้างครอบครัวปรากฏอยู่ในงานของครอบครัวหลากหลายประการ รวมเรียกว่า ระบบย่อย (Subsystems) ระบบย่อยสามารถสร้างขึ้นจากรากฐานของวงศ์ตระกูล ความสนใจ หรือหน้าที่เฉพาะของครอบครัว เป็นไปได้ว่าสมาชิกในครอบครัวนั้นเป็นส่วนหนึ่งของระบบครอบครัวหลายๆ ระบบในเวลาเดียวกัน ระบบย่อยที่สำคัญที่สุดได้แก่ ระเบียบของพ่อแม่ ระบบย่อยของพี่น้อง ขอบเขตของระบบย่อยได้รับการสร้างขึ้นโดยกฎต่าง ๆ ที่กำหนดว่าใครที่จะเข้ามาเป็นส่วนหนึ่งในระบบย่อยนั้นและบุคคลนั้นจะเข้ามามีส่วนร่วมอย่างไร ธรรมชาติของขอบเขตนั้นมีความสำคัญที่ส่งผลต่อการปฏิบัติหน้าที่ของระบบย่อย เช่นเดียวกับหน่วยของครอบครัวทั้งหมด ขอบเขตมีลักษณะ 3 ประการ คือ 1) ขอบเขตที่เข้มงวด (Rigid boundaries) 2) ขอบเขตที่ชัดเจน (Clear boundaries) และ 3) ขอบเขตที่ไม่ชัดเจน (Diffuse boundaries) (Carlson, Sperry; & Lewis. 1997: 65)

1) ขอบเขตที่เข้มงวด (Rigid boundaries) หมายถึง ขอบเขตระหว่างระบบย่อยที่แบ่งแยกกันเด็ดขาด เข้มงวด ไม่มีความยืดหยุ่น ทำให้สมาชิกในครอบครัวแยกจากกันและกัน ซึ่งในครอบครัวที่มีขอบเขตเข้มงวด ความสัมพันธ์ระหว่างสมาชิกในครอบครัวจะมีลักษณะอาการที่ขาดความผูกพัน ซึ่งเรียกว่าเป็นความห่างเหิน (Disengagement)

2) ขอบเขตที่ชัดเจน (Clear boundaries) หมายถึง ขอบเขตระหว่างระบบย่อยที่มีกฎเกณฑ์และแนวปฏิบัติที่มีความชัดเจน มั่นคง และมีความยืดหยุ่นพอประมาณที่จะช่วยให้สมาชิกในครอบครัวสามารถเป็นตัวของตัวเองได้โดยอิสระ และในขณะเดียวกันก็มีความผูกพัน ในระบบครอบครัวทั้งระบบ

3) ขอบเขตที่ไม่ชัดเจน (Diffuse boundaries) หมายถึง ขอบเขตระหว่างระบบย่อยที่แบ่งกันไม่เด็ดขาด ไม่มีความชัดเจนในกฎเกณฑ์ และแนวปฏิบัติระหว่างสมาชิกในครอบครัว โดยสมาชิกในระบบย่อยหนึ่งอาจเข้าไปก้าวก่ายอีกระบบย่อยหนึ่ง จนทำให้บุคคลขาดความเป็นส่วนตัว หรือได้รับความรัก ความอบอุ่นมากเกินไปจนเกินต้องการ ซึ่งลักษณะเช่นนี้เรียกว่า การพันพัน (Enmeshment)

ในครอบครัวที่มีการปฏิบัติหน้าที่ได้เป็นอย่างดี ขอบเขตที่ชัดเจนทำให้สมาชิกแต่ละคนมีความรู้สึกของ “ความเป็นฉัน” (I – ness) ประกอบกับความรู้สึก “เรา” (we) หรือ “ของเรา” (Us) ของกลุ่ม กล่าวคือสมาชิกแต่ละคนรักษาไว้ซึ่งความเป็นปัจเจกบุคคลของตนเอง แต่ไม่ได้สูญเสียความรู้สึกของความเป็นส่วนหนึ่งของครอบครัว (Goldenberg; & Goldenberg, 2004: 220)

เป้าหมายของการให้คำปรึกษา

เป้าหมายการให้คำปรึกษาครอบครัวเชิงโครงสร้างนั้น เป็นการแก้ปัญหาในครอบครัวและเปลี่ยนแปลงสิ่งที่อยู่เบื้องหลังระบบโครงสร้างของครอบครัว ด้วยการเปลี่ยนแปลงโครงสร้างของครอบครัว โดยการให้บุคคลสามารถแก้ปัญหาในปัจจุบันได้ การให้คำปรึกษาครอบครัวเชิงโครงสร้างให้ความสำคัญกับการกระทำเหนือกว่าการคิด ดังเช่นที่ปรากฏอย่างชัดเจนว่าจะมีการแสดงอาการกระทำขึ้นในช่วงเวลาของการให้คำปรึกษา ด้วยการเปลี่ยนแปลงโครงสร้างปฏิสัมพันธ์ในครอบครัวที่เกิดขึ้นโดยตรงในช่วงของการให้คำปรึกษานั้น จะเกิดผลกระทบต่อการเปลี่ยนแปลงโครงสร้างของครอบครัว (Carlson, Sperry; & Lewis. 1997: 66)

กระบวนการให้คำปรึกษา

มินูชิน (Carlson, Sperry and Lewis.1997: 66; Citing Minuchin. 1974. *Families and family therapy*) มองว่าการให้คำปรึกษาเป็นการเปลี่ยนโครงสร้างโดยการปรับเปลี่ยนบทบาทหน้าที่ของครอบครัว สิ่งหนึ่งที่ผู้ให้คำปรึกษาจะต้องเปลี่ยนแปลงเป็นอันดับแรกคือ กระบวนการใหม่ที่จะถูกทำให้ดำรงอยู่โดยกลไกการควบคุมตนเองของครอบครัว นับจากนั้นครอบครัวก็จะเป็นระบบที่ขับเคลื่อนไปอย่างต่อเนื่อง ขั้นตอนของกระบวนการให้คำปรึกษาอาจจะคาบเกี่ยวหรือเป็นวัฏจักร

โดยทั่วไปแล้ว กลยุทธ์ของการให้คำปรึกษาครอบครัวเชิงโครงสร้างจะปฏิบัติตามขั้นตอนดังต่อไปนี้ (Nichols; & Schwartz. 2001: 251, Carlson, Sperry; & Lewis. 1997: 66)

ขั้นตอนที่ 1 การเข้าไปมีส่วนร่วมและการทำให้เหมาะสม (Joining and accommodation)

ขั้นตอนที่ 2 การดำเนินการกับปฏิสัมพันธ์ (Working with interaction)

ขั้นตอนที่ 3 การวินิจฉัย (Diagnosis)

ขั้นตอนที่ 4 กำหนดลักษณะสำคัญและปรับเปลี่ยนปฏิสัมพันธ์นั้น (Highlighting and modifying interactions)

ขั้นตอนที่ 5 กำหนดขอบเขต (Boundary making)

ขั้นตอนที่ 6 การทำให้ขาดความสมดุล (Unbalancing)

ขั้นตอนที่ 7 การท้าทายสมมติฐานที่ไม่ได้ประโยชน์ (Challenging unproductive assumptions)

ขั้นตอนที่ 1 และขั้นตอนที่ 2 นั้น ในช่วงแรกของการทำงานให้คำปรึกษา จะเป็นการสร้างสัมพันธภาพกับครอบครัว โดยการแสดงความเข้าใจในปัญหา ความทุกข์ ความเจ็บปวดที่ครอบครัวประสบอยู่ สามารถสร้างความสัมพันธ์กับสมาชิกครอบครัวทุกคนได้เพื่อให้ครอบครัวมีความไว้วางใจ ผู้ให้คำปรึกษาใช้รูปแบบการสื่อสาร และรับรู้ถึงระบบที่สมาชิกในครอบครัวนั้นมีส่วนร่วมกัน เป้าหมายของขั้นตอนนี้เป็นเพียงการสร้างสัมพันธภาพระหว่างผู้ให้คำปรึกษากับครอบครัว

ขั้นตอนที่ 3 การวินิจฉัยนั้น เป็นกระบวนการที่ส่งผ่านมาอย่างต่อเนื่องจากการสังเกต และการทดสอบสมมติฐาน และกำหนดกฎเกณฑ์ให้สัมพันธ์กับโครงสร้างของครอบครัวและการมีปฏิสัมพันธ์ในครอบครัว เป้าหมายของขั้นตอนนี้เป็นการสร้างกรอบของข้อมูลที่สัมพันธ์กับปัญหาในระบบครอบครัวที่สอดคล้องกับการให้คำปรึกษาเชิงโครงสร้าง

ขั้นตอนที่ 4 ถึงขั้นตอนที่ 7 นั้น เป็นขั้นตอนของการปรับโครงสร้างใหม่ (Restructuring) ผู้ให้คำปรึกษาใช้กระบวนการให้คำปรึกษาที่ทำให้เกิดการเปลี่ยนแปลงผ่านทาง การปรับเปลี่ยนโครงสร้างในครอบครัว เป้าหมายในขั้นตอนนี้ เป็นการพัฒนาโครงสร้างความสามารถของครอบครัวของการจัดการอย่างเหมาะสมต่อสถานการณ์ความตึงเครียดในอนาคต

บทบาทของผู้ให้คำปรึกษา

ผู้ให้คำปรึกษาจะมีบทบาทที่ชัดเจนคล้ายเป็นผู้กำกับ การแสดง ที่ต้องมีความคล่องแคล่ว ว่องไว มีส่วนร่วมกับครอบครัว มีความสามารถในการสังเกต มีความเชี่ยวชาญในการเลือกใช้เทคนิคให้เหมาะสมกับสถานการณ์เพื่อเข้าไปทำให้เกิดการเปลี่ยนแปลงโครงสร้างของครอบครัว เน้นที่ปัจจุบัน โดยบทบาทของผู้ให้คำปรึกษาจะเปลี่ยนไปตามเหตุการณ์ที่เกิดขึ้นในแต่ละขณะในช่วงการทำงานให้คำปรึกษา ในระยะแรกผู้ให้คำปรึกษาอาจเริ่มด้วยลักษณะของผู้นำ หากพบว่าครอบครัว

คาดหวังความเป็นผู้รู้หรือผู้เชี่ยวชาญในการให้ความช่วยเหลือ อาจปรับมาเป็นผู้เข้าร่วมเป็นพวกเดียวกันกับสมาชิกครอบครัวคนใดคนหนึ่งหรือทั้งครอบครัว และบางครั้งก็ลดบทบาทตนเองมาเป็นผู้สังเกตดูพลวัตที่เกิดขึ้นในครอบครัว และต่อมาอาจจะกลับมาสู่บทบาทของผู้กำกับเพื่อปรับเปลี่ยนโครงสร้างในครอบครัวเสียใหม่เพื่อช่วยให้ครอบครัวเรียนรู้บทบาทหน้าที่ของตน รู้จักสื่อสารอย่างเหมาะสมเพื่อขจัดปัญหาที่เกิดขึ้นในครอบครัวอย่างมีประสิทธิภาพ (กรรณิการ์ นลราชสุวัจน์ . 2545: 348-349)

ผู้ให้คำปรึกษาเชิงโครงสร้างจะมีบทบาทที่มุ่งมั่นอย่างกระตือรือร้นเพื่อการเปลี่ยนแปลงเชิงระบบในครอบครัวที่ทำหน้าที่บกพร่องซึ่งเป็นเป้าหมายเบื้องต้น ซึ่งสันนิษฐานว่าการเปลี่ยนแปลงทางด้านพฤติกรรมส่วนบุคคล และการบรรเทาอาการจะตามมาในขณะที่บริบทของการติดต่อสื่อสารของครอบครัวเปลี่ยนแปลงไป ผู้ให้คำปรึกษาเชิงโครงสร้างให้เหตุผลว่าเมื่อโครงสร้างของครอบครัวได้รับการเปลี่ยนแปลงแล้ว จุดยืนของสมาชิกของครอบครัวก็จะได้รับการเปลี่ยนแปลงด้วยและผลที่ตามมา คือแต่ละบุคคลจะประสบกับการเปลี่ยนแปลง กล่าวคือบทบาทเบื้องต้นของผู้ให้คำปรึกษาเชิงโครงสร้างจะเป็นเครื่องมือสำหรับการเปลี่ยนแปลง ด้วยการเข้าไปมีส่วนร่วมอย่างกระตือรือร้นกับครอบครัวโดยรวม เสนอการทำหายที่ผลักดันการเปลี่ยนแปลงที่ปรับตัวได้ และสนับสนุนและฝึกฝนสมาชิกครอบครัวในขณะที่เขาพยายามที่จะจัดการกับผลที่ตามมาด้วยความมั่นใจ (Goldenberg; & Goldenberg. 2004: 213; Citing Colapinto. 1991. *Structural family therapy*.)

เทคนิคการให้คำปรึกษา

การนำเทคนิคการให้คำปรึกษาครอบครัวเชิงโครงสร้างมาใช้ในการให้คำปรึกษาครอบครัวนั้น ผู้ให้คำปรึกษาต้องเลือกวิธีการให้คำปรึกษาในแนวทางที่เหมาะสมกับสมกับรูปแบบส่วนบุคคลของตนเอง เทคนิคที่ใช้ในการให้คำปรึกษาครอบครัวเชิงโครงสร้างนี้ เป็นเครื่องมือที่เป็นศิลปะ ที่ผู้ให้คำปรึกษาต้องค้นหาและสรรค์สร้างเทคนิคต่าง ๆ ที่เหมาะกับรูปแบบปฏิสัมพันธ์ของแต่ละครอบครัว และเหมาะกับบุคลิกภาพของผู้ให้คำปรึกษา เนื่องจากทุกช่วงของการให้คำปรึกษาจะมีลักษณะเฉพาะไม่เหมือนกัน (Nichols; & Schwartz. 2001: 250)

เทคนิคของการให้คำปรึกษาครอบครัวเชิงโครงสร้างที่ผู้ให้คำปรึกษาสามารถเลือกสรรมาใช้ให้เหมาะสม มีดังต่อไปนี้ (Carlson, Sperry; & Lewis. 1997: 66-68)

1. เทคนิคการเข้าร่วม (Joining) เป้าหมายเบื้องต้นของเทคนิคการเข้าร่วมนี้คือการสร้างสัมพันธภาพในการให้คำปรึกษากับครอบครัว โดยมุ่งเน้นไปที่การใส่ใจกับภาวะอารมณ์ของครอบครัวในขณะนั้น บทบาทหน้าที่ที่ผู้ให้คำปรึกษาต้องปฏิบัติขณะใช้เทคนิคการเข้าร่วมนี้มี 3 ประการคือ

- 1.1 การคงไว้ (Maintenance) เป็นการสนับสนุนพฤติกรรมบางอย่างและคำพูดบางอย่างที่ช่วยเสริมความเข้มแข็ง และแสดงถึงความเป็นตัวของตัวเองในระบบย่อยของแต่ละบุคคล

1.2 การติดตามร่องรอย (Tracking) ใช้ความชัดเจน (Clarification) การขยายความ (Amplification) และการยอมรับ (Approval) เพื่อเป็นสิ่งกระตุ้นแต่ละบุคคลและระบบย่อยในการสื่อสารในครอบครัว

1.3 การเลียนแบบ (Mimesis) เป็นการดัดแปลงรูปแบบการสื่อสาร และการเข้าถึงความรู้สึกของครอบครัว ตัวอย่างเช่น ถ้าหากว่าครอบครัวใช้คำใดบ่อย ๆ ผู้ให้คำปรึกษาก็จะดัดแปลงคำพูดเหล่านั้นมาใช้ในรูปแบบการพูดเช่นเดียวกัน ทั้งนี้เพื่อให้เป็นอันหนึ่งเดียวกันกับครอบครัวผู้รับคำปรึกษา

2. การปรับโครงสร้างใหม่ (Restructuring) การปรับโครงสร้างใหม่นี้เป็นกระบวนการของการเปลี่ยนแปลงโครงสร้างของครอบครัว ซึ่งสามารถกระทำผ่านทาง การแสดงบทบาท (Enactments) การวาดเส้นขอบเขต (Delineating the boundaries) การทำให้เสียสมดุล (Unbalancing) (โดยการทำงานร่วมกับสมาชิกบางคนในครอบครัว ทำการต่อต้านสมาชิกคนอื่น ๆ ในครอบครัว) ซึ่ง วอลช์ และแมคโกว (Carlson, Sperry; & Lewis.1997: 67; Citing Walsh; & McGraw. 1996) ได้กล่าวถึงเทคนิคการปรับโครงสร้างใหม่ที่มีมินูชิน (Minuchin) ใช้ ไว้ดังนี้

2.1 การแสดงบทบาท (Enactments) เป็นการให้สมาชิกครอบครัวแสดงบทบาทใหม่ ปฏิสัมพันธ์ในครอบครัวอาจจะสัมพันธ์กับความไม่มีพิษมีภัยอะไรเลย หรืออาจจะสัมพันธ์กับปัญหาโดยตรง การแสดงบทบาทจะใช้การวินิจฉัยโครงสร้างของครอบครัวโดยการทำให้พฤติกรรมของสมาชิกบางคนเข้มข้นขึ้น และปรับโครงสร้างระบบครอบครัวนั้นเสียใหม่

2.2 รูปแบบปฏิสัมพันธ์ในครอบครัวที่ปรากฏขึ้นจริง (Actualizing family transactional patterns) สิ่งเร้าตามธรรมชาติของการมีปฏิสัมพันธ์ในครอบครัวนั้น เป็นสิ่งที่ผู้ให้คำปรึกษาสังเกตได้จากรูปแบบการมีปฏิสัมพันธ์ซึ่งกันและกัน หรือบางทีอาจจะได้รับการสนทนาโดยตรงกับครอบครัว หรืออาจจะได้จากการที่ผู้ให้คำปรึกษาปฏิเสธที่จะตอบคำถาม

2.3 การกำหนดขอบเขต (Marking boundaries) เทคนิคนี้จะช่วยให้สมาชิกในครอบครัวสร้างกฎเกณฑ์ใหม่ ปรับเปลี่ยนการเจรจาต่อรองกฎเกณฑ์เก่า และสร้างบทบาทที่เฉพาะเจาะจงสำหรับระบบย่อยแต่ละระบบ

2.4 การเพิ่มความตึงเครียด (Escalating stress) มุ่งเน้นไปที่ความตึงเครียดในครอบครัว เพื่อที่จะกระตุ้นสมาชิกในครอบครัวให้ยอมรับการเปลี่ยนแปลงโครงสร้างใหม่ เทคนิคนี้จะประสบความสำเร็จได้โดยการสนับสนุนให้เกิดความขัดแย้ง เมื่อมีความขัดแย้งเกิดขึ้น ผู้ให้คำปรึกษาก็เข้าร่วมกับสมาชิกบางคนเพื่อต่อต้านสมาชิกคนอื่น ๆ และขัดขวางบทบาทหน้าที่ที่บกพร่องของรูปแบบปฏิสัมพันธ์ที่จะช่วยให้ความตึงเครียดในระบบลดลง

2.5 การมอบหมายงาน (Assigning tasks) เป็นการมอบหมายงานที่ เฉพาะเจาะจง สำหรับแต่ละบุคคลหรือระบบย่อยเพื่อให้สำเร็จในชั่วโมงการให้คำปรึกษาและทำเป็นการบ้าน

2.6 การใช้อาการให้เป็นประโยชน์ (Utilizing symptoms) เปลี่ยนแปลงบทบาทของ อาการให้เป็นประโยชน์ในระบบครอบครัวโดยการสนับสนุน ลดความสำคัญ หรือให้นิยามใหม่ กับอาการนั้น เทคนิคอาจจะช่วยถอดถอนอาการที่ฝังอยู่อย่างยาวนานนั้นออกไปได้ด้วย

2.7 การใช้คำสั่งที่ขัดแย้ง (Paradoxical injunction) เป็นการกำหนดโดยตรงให้ผู้รับ คำปรึกษาในการบำบัดแบบผูกมัดทวิคูณ (Therapeutic double bind) ได้รับการสนับสนุนให้มีการ เปลี่ยนแปลง เทคนิคนี้จะนำมาใช้เมื่อมีการคาดการณ์ล่วงหน้าว่าจะได้รับการต่อต้านจากผู้รับ คำปรึกษาที่จะปฏิบัติตามคำสั่งโดยตรง คำสั่งที่ขัดแย้ง (Paradoxical injunction) เป็นรูปแบบของการ สื่อสารที่ต้องได้รับการเชื่อฟัง แต่ไม่ต้องไม่ได้รับการเชื่อฟัง เพื่อที่จะเชื่อฟัง ! (เช่น “คุณจะต้องไม่ทำ ตามในสิ่งที่ฉันสั่งให้ทำ ” หรือ “คุณจะต้องไม่เชื่อฟัง ในสิ่งที่ฉันสั่งให้เชื่อ ”) เงื่อนไข 2 ประการที่มักจะ เกิดขึ้นคือ (ก) ผู้มีส่วนร่วมต้องมีสัมพันธภาพที่เชื่อเพื่อ และ (ข) ผู้รับคำสั่งไม่สามารถเลียงหรือ แม้กระทั่งหลีกเลี่ยงในการตอบสนองต่อการสื่อสารนั้นได้

ให้พิจารณาคำสั่งจากบุคคลที่อยู่ในสถานะของผู้ที่มีอำนาจหน้าที่

จงเพิกเฉยต่อคำแนะนำเหล่านี้
(IGNORE THESE INSTRUCTION)

เพื่อทำตามคำแนะนำ บุคคลต้องไม่ทำตามคำแนะนำ เพราะว่าสารของเราปฏิเสธหรือไม่เชื่อ ฟังผู้อื่น (“ฉันสั่งให้คุณไม่ต้องเชื่อฟังฉัน ”) ด้วยความที่ไม่สามารถที่จะแยกแยะได้ว่าคำสั่งหรือระดับ ของสารใดที่จะต้องตอบสนอง แต่อย่างไรก็ตาม ผู้รับสารได้รับการเรียกร้องให้มีการตอบสนอง ดังนั้น เขาจึงติดอยู่กับการผูกมัด โดยได้รับการเรียกร้องให้ตอบสนอง (Goldenberg; & Goldenberg. 2004: 244)

2.8 การปรับเปลี่ยนอารมณ์ในครอบครัว (Manipulate mood in the family) เป็นรูปแบบ ของการสะท้อนให้เห็นเกินจริงของภาวะอารมณ์ที่ปรากฏในครอบครัวในขณะนั้น ตัวอย่างเช่น ถ้าใน ครอบครัวนั้น มีการใช้การตะโกนโวยวายบ่อยๆ ผู้ให้คำปรึกษาทำการละลายอารมณ์นั้นโดยอาจจะ โวยวายให้ดังกว่า

2.9 การให้การสนับสนุน ให้การศึกษา และให้การแนะแนว (Support, education, and guidance) เป็นการจัดเตรียมแนวทางการปฏิบัติโดยตรงต่อครอบครัวในการปฏิบัติตัวให้แตกต่างไป จากเดิม

3. การมองในมุมใหม่ (Reframing) เทคนิคการมองในมุมใหม่นี้ เป็นการให้ความหมายในเชิงบวกแทนที่การให้ความหมายในเชิงลบของพฤติกรรม เป็นการปรับเปลี่ยนการรับรู้ และให้ความหมายต่อพฤติกรรมหรือสถานการณ์ต่างๆ ในด้านที่ดีขึ้น ตัวอย่างเช่น เด็กที่บอกว่าแม่ชอบโวยวายให้เขาทำการบ้าน พฤติกรรมการที่แม่โวยวายนั้นจะถูกปรับเปลี่ยนมุมมองเสียใหม่ โดยให้ลูกมองใหม่ว่า แม่เป็นห่วงเขา

4. การให้คำนิยามใหม่ (Relabeling) ถ้ามีการแสดงท่าทางให้เห็นถึงการตำหนิติเตียนกันของครอบครัวในช่วงเวลาให้คำปรึกษา คำคุณศัพท์ในทางบวกจะถูกนำมาให้ความหมายแทนคำคุณศัพท์ในทางลบ ตัวอย่างเช่น ถ้าภรรยาว่าร้องขึ้นว่าสามีชอบควบคุมเธอ ผู้ให้คำปรึกษาก็จะให้คำนิยามของคำว่า “ควบคุม” (Controlling) ใหม่โดยพูดว่า “สามีคุณให้ความสำคัญ (Overburdened) กับคุณมากเกินไป”

ทฤษฎีและรูปแบบการให้คำปรึกษาคครอบครัวเชิงการสื่อสาร (Communications Family Therapy)

แนวคิดพื้นฐาน

เวอร์จิเนีย ซาเทียร์ (Virginia Satir) ให้ความสำคัญอย่างยิ่งกับการสื่อสาร ในครอบครัว ด้วยมุมมองที่ว่า ครอบครัวเป็นหน่วยหนึ่งของสังคมทั้งหมด และสมาชิกครอบครัวเป็นส่วนประกอบของหน่วยครอบครัว องค์ประกอบหลักในสัมพันธภาพ ก็คือ การสื่อสาร ซึ่งเป็นกระบวนการที่สลับซับซ้อนไม่ว่าจะเป็นสัมพันธภาพที่มีปัญหาหรือไม่มีปัญหาก็ตาม

การสื่อสารประกอบด้วย การให้และการรับสารที่เป็นคำพูดและไม่เป็นคำพูด การสื่อความหมายที่ชัดเจนไปยังบุคคลอื่นเป็นสิ่งสำคัญยิ่ง นอกจากนี้การรับสารที่ชัดเจนจากบุคคลอื่นก็มีความจำเป็นเช่นเดียวกัน ตัวอย่างของวิธีการสื่อความหมายที่ไม่ชัดเจน ได้แก่ การใช้ความหมายโดยนัย การใช้นามธรรม การสรุปครอบคลุมนเกินไป และการตั้งสมมติฐานต่างๆ โดยคิดเอาเอง เป็นต้น รูปแบบวิธีการสื่อความหมายที่ไม่เหมาะสมต่างๆ นั้น อาจก่อให้เกิดปัญหาในครอบครัว และสมาชิกครอบครัวได้ อาการปัญหาของบุคคลใดบุคคลหนึ่งในครอบครัวเป็นการแสดงออกของการแสวงหาความสมดุลในระบบครอบครัว

องค์ประกอบที่สำคัญประการหนึ่งในกระบวนการสื่อความหมายที่มีประสิทธิภาพ คือ ความสอดคล้องเป็นอันหนึ่งอันเดียวกัน การรับรู้ของบุคคลต่อเหตุการณ์หนึ่ง ๆ ควรมีความแม่นยำ และอยู่บนพื้นฐานของความเป็นจริง (กรรณิการ์ นลราชสุวัจน์. 2545: 339-340)

ลักษณะสำคัญของการให้คำปรึกษาครอบครัวเชิงการสื่อสารนี้ เป็นการให้คำปรึกษาที่มุ่งหวังให้บุคคลมีการเห็นคุณค่าในตนเองสูงขึ้นโดยการเปลี่ยนแปลงระบบความสัมพันธ์ซึ่งกันและกันในครอบครัว ซาเทียร์ (Satir) พบว่า มีความสัมพันธ์กันโดยตรงระหว่างการเห็นคุณค่าในตนเองกับการสื่อสาร บุคคลที่มีการเห็นคุณค่าในตนเองต่ำก็จะมีส่วนสัมพันธ์กับทักษะการสื่อสารที่ต่ำด้วย ครอบครัวจะถูกมองในภาพรวมของระบบ บทบาทต่าง ๆ มีผลกระทบที่สำคัญต่อกระบวนการ และการตอบสนองต่อความเครียด เมื่อสมาชิกในครอบครัวเกิดการตระหนักรู้ว่า อะไรที่เป็นประสบการณ์ที่เขาได้รับในปัจจุบัน สมาชิกครอบครัวเหล่านั้นก็จะสามารถเจริญงอกงามขึ้นทั้งส่วนบุคคลและครอบครัวโดยรวม (Carlson, Sperry; & Lewis. 1997: 68)

เป้าหมายของการให้คำปรึกษา

เป้าหมายสำคัญของการให้คำปรึกษาครอบครัวเชิงการสื่อสารนี้ คือ การสื่อความหมายที่ชัดเจน การขยายการรับรู้ การส่งเสริมศักยภาพให้เกิดความเจริญงอกงามแก่บุคคลในด้านการเห็นคุณค่าในตนเอง และการจัดการกับความต้องการต่างๆ ช่วยให้สมาชิกครอบครัวมีความไวต่อการรับรู้และเข้าใจความรู้สึกนึกคิดของสมาชิกคนอื่นๆ สามารถแลกเปลี่ยนประสบการณ์อย่างเปิดเผยตรงไปตรงมา และมีการปฏิสัมพันธ์กันด้วยวิธีการใหม่อย่างเป็นธรรมชาติ (กรรณิการ์ นลราชสุวัจน์ . 2545: 341)

กระบวนการให้คำปรึกษา

กระบวนการให้คำปรึกษานั้นสอดคล้องกับเป้าหมายของการให้คำปรึกษาซึ่งก็คือ เป็นกระบวนการที่เอื้ออำนวยให้เกิดผลในการสื่อสารและสร้างการเห็นคุณค่าในตนเองในบริบทของความมีเหตุมีผล ซาเทียร์ และ บิทเทอร์ (Carlson, Sperry; & Lewis.1997: 49; Citing Satir; & Bitter. 1991. *The Satir model: Family therapy and beyond*) ระบุว่า การบำบัดจะประสบความสำเร็จมากขึ้น หากระดับของความวิตกกังวลลดลง และครอบครัวเรียนรู้ที่จะมองว่าจะเปลี่ยนแปลง ความคาดหวังชีวิตในครอบครัวได้อย่างไร โดยมีขั้นตอน 5 ประการในกระบวนการให้คำปรึกษาดังต่อไปนี้

ขั้นตอนที่ 1 การสร้างความไว้วางใจต่อครอบครัว (Establish trust with the family) เป็นการพัฒนาแผนการประเมินและการให้ความช่วยเหลือแต่เนิ่นๆ เพื่อที่จะให้ไปถึงความลับขอ ่งครอบครัว ซาเทียร์เรียกกระบวนการขั้นตอนนี้ว่า “การทำสัญญา” (Making contact)

ขั้นตอนที่ 2 การพัฒนาการตระหนักรู้ผ่านทางประสบการณ์ (Develop awareness through experience) ผู้ให้คำปรึกษาช่วยครอบครัวในการพัฒนาการตระหนักรู้ใหม่ ๆ เกี่ยวกับบทบาทหน้าที่ของพวกเขา โดยการถามคำถามที่เฉพาะเจาะจง หรือใช้เทคนิคที่เฉพาะเจาะจง ซึ่งซาเทียร์เรียกว่า “ความสับสน” (Chaos)

ขั้นตอนที่ 3 การสร้างความเข้าใจใหม่ (Create new understandings) การสร้างความเข้าใจใหม่ในครอบครัวนี้กระทำผ่านทาง การสร้างการตระหนักรู้ใหม่ หรือการเพิ่มการตระหนักรู้ของพลวัตครอบครัวของผู้รับคำปรึกษา

ขั้นตอนที่ 4 การให้สมาชิกครอบครัวแสดงและใช้ความเข้าใจใหม่ (Have family members express and apply these new understanding) เป็นการให้สมาชิกครอบครัวได้แสดงความเข้าใจใหม่ๆ และใช้ประโยชน์จากความเข้าใจใหม่นั้นผ่านทาง การแสดงพฤติกรรมที่แตกต่างไปในช่วงระหว่างชั่วโมงการให้คำปรึกษา

ขั้นตอนที่ 5 การบูรณาการ (Integration) เป็นการให้สมาชิกครอบครัวใช้พฤติกรรมใหม่ ในสภาพแวดล้อมภายนอกชั่วโมงการให้คำปรึกษา ซาเทียร์เรียกว่า “การบูรณาการ” (Integration)

บทบาทของผู้ให้คำปรึกษา

บทบาทของผู้ให้คำปรึกษา คือ การชี้แนะสมาชิกครอบครัวในกระบวนการการเปลี่ยนแปลงตัวของผู้ให้คำปรึกษามีความสำคัญกว่าเทคนิคเฉพาะ ผู้ให้คำปรึกษาจะเป็นผู้เอื้ออำนวยในกระบวนการการให้คำปรึกษา ไม่ใช่ผู้สร้างการเปลี่ยนแปลง สิ่งสำคัญของวิธีการนี้คือ ความเชื่อศรัทธาในความสามารถของสมาชิกครอบครัวว่าจะพัฒนาไปสู่ความมั่งคั่งได้ ด้วยความเชื่อนี้จึงทำให้การให้คำปรึกษาเป็นประสบการณ์ของการทะนุถนอม เสริมกำลังใจ ปลอดภัย และเห็นคุณค่าในความเป็นมนุษย์

ผู้ให้คำปรึกษาเป็นบุคคลที่ทำหน้าที่สังเกตสถานการณ์ของครอบครัว โดยมองสิ่งต่างๆ จากมุมมองของแต่ละคน และสามารถบอกในสิ่งที่ครอบครัวอาจมองไม่เห็นได้ บทบาทของผู้ให้คำปรึกษาใช้ในการช่วยเหลือครอบครัวมีดังต่อไปนี้ (กรรณิการ์ นลราชสุวัจน์. 2545: 342-343)

1. สร้างบรรยากาศที่บุคคลสามารถที่จะมองตนเองและการกระทำของตนอย่างชัดเจนและเป็นกลาง
2. ช่วยเหลือสมาชิกครอบครัวในการเสริมสร้างการเห็นคุณค่าในตนเอง
3. ช่วยให้ผู้รับคำปรึกษาระบุถึงคุณสมบัติที่ดีในตนเอง
4. จัดบันทึกประวัติครอบครัวและบันทึกความสำเร็จในอดีต
5. ลดความหวาดกลัวและลดความต้องการในการปกป้องตนเอง
6. ยอมรับความเจ็บปวด และข้อยกเว้นได้ในการสำรวจพิจารณาตน
7. ใช้เทคนิคเฉพาะเพื่อฟื้นฟูความรู้สึกมีค่าน่านับถือของผู้รับคำปรึกษา
8. ช่วยสมาชิกครอบครัวให้เห็นว่าต้นแบบในอดีตมีอิทธิพลต่อความคาดหวัง และพฤติกรรม และพิจารณาหาทางเปลี่ยนแปลงความคาดหวังต่างๆ เหล่านั้น
9. วิเคราะห์ จำแนก บทบาทและหน้าที่ต่าง ๆ ของครอบครัว

10. ช่วยเติมเต็มช่องว่างที่ไม่สมบูรณ์ในการสื่อสารและแปลความหมาย

11. ช่วยระบุ หรือชี้ถึงความไม่สอดคล้องในการสื่อสารที่เห็นเด่นชัด

12. ระบุถึงการสื่อสารที่ไม่ใช้วาจา

เทคนิคการให้คำปรึกษา

1. เทคนิคการลำดับเหตุการณ์จริงในชีวิตครอบครัว (Family-life fact chronology) เป็นการซักถามเหตุการณ์ต่าง ๆ ในชีวิตครอบครัวของผู้รับคำปรึกษาแต่ละคน เพื่อสำรวจมุมมองของสมาชิกครอบครัวแต่ละคน เช่น มุมมองของลูกที่มีต่อพ่อแม่ มุมมองของภรรยาต่อสามี เป็นต้น โดยเน้นที่ความรู้สึกในปัจจุบันของสมาชิกครอบครัว

2. เทคนิคแผนที่ครอบครัว (Family maps) การแสดงให้เห็นถึงแผนที่ครอบครัวนี้คล้ายกับแผนผังวงศ์ตระกูล (Genograms) นั่นเอง โดยเป็นการสร้างโครงสร้างของครอบครัวมากกว่า 3 ช่วงอายุคน ซาเทียร์ใช้เทคนิคนี้โดยการให้ผู้รับคำปรึกษาวาดแผนที่ครอบครัว 3 ช่วงอายุคน คือ ครอบครัวของแม่ตั้งแต่แรกเริ่ม ครอบครัวของพ่อตั้งแต่แรกเริ่ม และครอบครัวในปัจจุบัน

3. เทคนิคเส้นเชือก (Ropes) เส้นเชือกเป็นการแสดงถึงสัมพันธ์ภาพที่มีต่อสมาชิกคนอื่น ๆ ในครอบครัว โดยมัดเส้นเชือกไว้ที่เอวของสมาชิกแต่ละคน จนกระทั่งแต่ละคนมีเส้นเชือกผูกไว้ที่เอวจำนวนหนึ่ง อีกด้านหนึ่งของปลาย เชือกผูกไว้กับเอวของสมาชิกคนอื่น ๆ สมาชิกทุกคนในครอบครัวจะตระหนักว่าพวกเขาได้รับการปฏิสัมพันธ์อย่างไรและความตึงเครียดถูกทำให้เกิดขึ้นได้อย่างไรในเส้นเชือกเหล่านั้น การพั่วพอง ยุ่งเหยิงมักจะเกิดขึ้นเสมอ นี่เป็นการแสดงให้เห็นอย่างเป็นรูปธรรมของระบบพลวัตในครอบครัว

4. เทคนิคการอุปมาอุปไมย (Metaphor) เป็นการใช้คำที่แสดงถึงแนวคิดและแนวคิดนั้นได้รับการอธิบายกันว่าเมื่อเปรียบเทียบแล้วมีความหมายคล้ายคลึงกันกับคำคำนั้น เช่น ซาเทียร์ เคยใช้คำว่า “ผักถั่ว” (Pod) เปรียบเทียบกับการเห็นคุณค่าในตัวเองของบุคคล และถามว่าจะทำอย่างไรจึงจะทำให้ผักถั่วนั้นเต็ม

5. เทคนิคการสัมผัส (Touch) ซาเทียร์ใช้การสัมผัสกับสมาชิกครอบครัว โดยการสัมผัสมือกับผู้รับคำปรึกษาแต่ละคนในช่วงของการเริ่มต้นการให้คำปรึกษา อย่างไรก็ตามซาเทียร์จะระวังไม่ให้ล้ำขอบเขตของแต่ละคน เนื่องจากบางคนอาจเห็นว่าการสัมผัสเป็นการรุกล้ำขอบเขต

6. เทคนิคประติมากรรม (Sculpture) เป็นการสำรวจการรับรู้ของบุคคลใดบุคคลหนึ่งในครอบครัวต่อเหตุการณ์ใดเหตุการณ์หนึ่งที่เกิดขึ้นในครอบครัว โดยมอบหมายให้สมาชิกผู้หนึ่งทำหน้าที่เหมือนเป็นผู้ปั้น (Sculptor) ลักษณะท่าทางหรือจัดตำแหน่งของสมาชิกครอบครัวคนอื่น ๆ ตามการรับรู้ของตนเอง สมาชิกครอบครัวก็จะทำตนเสมือนกับว่าเป็นดินเหนียวให้ผู้ปั้น จัดแต่งตำแหน่งและท่าทางต่าง ๆ ได้ เมื่อสมาชิกผู้ปั้นนั้นปั้นเสร็จแล้วก็ให้สมาชิกครอบครัวคนอื่นแสดงท่าทางไว้เช่นนั้น อยู่ชั่ว

ขณะหนึ่ง ก่อน หลังจากนั้นจึงจะสนทนาแลกเปลี่ยนความรู้สึกนึกคิดกันในประเด็นที่เกี่ยวข้องกับกิจกรรมที่เพิ่งปฏิบัติไป เทคนิคนี้จะช่วยให้ผู้ให้คำปรึกษาเห็นลักษณะสัมพันธภาพที่ดำเนินไปในครอบครัว และช่วยให้สมาชิกครอบครัวตระหนักรู้ถึงความรู้สึกนึกคิดของกันและกัน ต่อสัมพันธภาพและความเป็นไปในครอบครัวได้ชัดเจนยิ่งขึ้น

7. เทคนิคการแสดงบทละคร (Drama) สมาชิกครอบครัวได้รับการไต่ถามให้แสดงบทบาทนอกจอในชีวิตของครอบครัวหรือของแต่ละบุคคล การแสดงถึงเหตุการณ์ที่มีความสำคัญในประวัติครอบครัวอีกครั้งหนึ่งนั้นเป็นการเปิดโอกาสเพื่อให้เกิดมุมมองใหม่และเกิดความเข้าใจได้ลึกซึ้งมากขึ้น

8. เทคนิคปรับเปลี่ยนโครงสร้างครอบครัวใหม่ (Family reconstruction) คล้ายกับเทคนิคแสดงบทละคร เทคนิคปรับเปลี่ยนโครงสร้างครอบครัวใหม่นี้เกี่ยวข้องกับการแสดงบทบาทเหตุการณ์ของประวัติครอบครัวโดยอยู่บนพื้นฐานที่ได้มาจากแหล่งข้อมูลชีวิตจริงของครอบครัวตามลำดับเวลาของเหตุการณ์ในชีวิตครอบครัว หรือจากข้อมูลแผนที่ครอบครัว

9. เทคนิคการมองในมุมใหม่ (Reframing) ผู้ให้คำปรึกษาทำการปรับเปลี่ยนการรับรู้ของสมาชิกครอบครัว ลดการตำหนิ เน้นให้มองเป็นเจตนาที่ดี

10. เทคนิคอารมณ์ขัน (Humor) เทคนิคอารมณ์ขันสามารถนำมาใช้เพื่อสนับสนุนการติดต่อกันระหว่างผู้ให้คำปรึกษาและครอบครัว เช่นเดียวกันกับการติดต่อกันระหว่างสมาชิกครอบครัว อารมณ์ขันช่วยลดภาวะอารมณ์ที่รุนแรง ทำให้การพูดที่เกินความจริงชัดเจนขึ้น และช่วยลดการใช้กลไกป้องกันตัวเอง ซาเทียร์ชอบที่จะใช้เทคนิคอารมณ์ขันนี้เล็กน้อยเพื่อให้เกิดบรรยากาศของการผ่อนคลายเพื่อการเรียนรู้

11. เทคนิคการใช้คำพูดสันนิษฐาน (Verbalizing presuppositions) ผู้ให้คำปรึกษาใช้คำพูดอย่างเปิดเผย ในพฤติกรรมของครอบครัวเพื่อให้ชัดเจน

12. เทคนิคการตั้งชื่อ (Denominalization) เทคนิคนี้เกี่ยวข้องกับการระบุลักษณะ พฤติกรรมให้เฉพาะเจาะจงโดยการตั้งชื่อพฤติกรรมนั้น เช่น “รัก” (Love) “เคารพ” (Respect) และค้นหาให้แน่นอนว่า อะไรที่จะต้องทำสำหรับบุคคลนั้นเพื่อให้รับรู้ว่าเขา หรือเธอนั้นกำลังได้รับความรัก หรือความเคารพ คำตอบที่ชัดเจนจะเป็นสิ่งสัมพันธ์กับการแสดงถึงระบบประสาทสัมผัสพื้นฐาน (คือประสาทสัมผัสทางการมองเห็น การฟัง หรือการเคลื่อนไหว)

13. เทคนิคทอดสมอ (Anchoring) การทอดสมอสัมพันธ์กับการเรียนรู้อย่างมีส่วนร่วมระหว่างสิ่งกระตุ้นและการตอบสนอง หรือระหว่างการตอบสนองของบุคคลคนหนึ่งกับคนอื่น ๆ เทคนิคนี้ช่วยให้นำความรู้สึกขึ้นสู่ระดับของประสบการณ์ปฏิสัมพันธ์ทางด้านร่างกาย

14. เทคนิคการสื่อสารโดยการแสดงท่าทาง (Communication stances) ซาเทียร์ชอบที่จะให้สมาชิกครอบครัวเข้ามามีส่วนร่วมในการฝึกฝนการแสดงท่าทางของแต่ละคนในตำแหน่งต่างๆ เช่น ผู้ปลอบโยน (Placater) ผู้ตำหนิ (Blamer) ผู้ประมวลผล (Computer) ผู้ที่ทำให้ไขว่เขว หรือนำราคาญ (Distractor) และผู้ที่มีความสอดคล้อง (Congruent person) สมาชิกครอบครัวแลกเปลี่ยนความรู้สึกในการเข้ามามีส่วนร่วมการแสดงท่าทางต่าง ๆ และตอบสนองประหนึ่งว่าเป็นผู้ที่แสดงท่าทางนั้นจริง ๆ ด้วยวิธีการนี้สมาชิกจะเพิ่มความตระหนักในเรื่องของการสื่อสารทางด้านอารมณ์ และเรียนรู้ว่าจะทำอย่างไรให้มีความสอดคล้องกัน (การสื่อสารที่สอดคล้องกับอารมณ์ความรู้สึก)

15. เทคนิคการยืนยันตนเอง (“I” statements) ซาเทียร์จะสนับสนุนให้สมาชิกครอบครัวแสดงการรับรู้ และรับผิดชอบความรู้สึกของตนเอง บุคคลมักจะใช้รูปแบบการพูดที่ไม่ แสดงความรู้สึกของตัวเอง เช่น “มันสับสน” (It is confusing) ซาเทียร์จะให้เปลี่ยนคำพูดนั้นใหม่ให้เป็นรูปแบบที่แสดงถึงความรู้สึกของตนเอง เช่น “ฉันสับสน” (I am confused) ในการให้คำปรึกษาครอบครัวและการพัฒนาการฝึกฝนในสมาชิกครอบครัวมักจะให้มีการฝึกใช้คำว่า “ฉัน” (I)

ทฤษฎีและรูปแบบการให้คำปรึกษาครอบครัวเชิงระบบ (Family Systems Therapy)

แนวคิดพื้นฐาน

เมอร์เรย์ โบเวน (Murray Bowen) ศาสตราจารย์ทางจิตเวชศาสตร์ แห่งมหาวิทยาลัยจอร์จทาวน์ เป็นนักคิดเจ้าของทฤษฎีนี้ โบเวนเป็น หนึ่งในบรรดานักจิตวิทยายุคแรก ๆ ที่ใช้ทฤษฎีเชิงระบบในการให้ความช่วยเหลือครอบครัว (กรรณิการ์ นลราชสุวัจน์ 2545: 330) โบเวนมองครอบครัวในลักษณะของหน่วยที่มีความสัมพันธ์กันทางด้านอารมณ์ การเปลี่ยนแปลงส่วนใดส่วนหนึ่งของระบบครอบครัว จะก่อให้เกิดการเปลี่ยนแปลงในส่วนอื่นๆ ด้วย และจะก่อให้เกิดการเปลี่ยนแปลงขึ้น ทั้งระบบครอบครัว รูปแบบของพฤติกรรมต่าง ๆ ล้วนได้รับการหล่อหลอมมาช้านานและได้รับการกระทำซ้ำแล้วซ้ำอีกจากหลายชั่วอายุคน แต่ละครอบครัวต่างก็พยายามที่จะให้สมาชิกกระทำพฤติกรรม มดงเช่นพฤติกรรมของสมาชิกคนอื่น ๆ ในครอบครัว ครอบครัวเป็นผู้สร้างภาวะอารมณ์และพฤติกรรมที่ สมาชิกทั้งหลายในครอบครัวจะจำลองออกไปใช้ภายนอกครอบครัว (Carlson, Sperry; & Lewis. 1997: 46)

ตามทฤษฎีของโบเวนเขาได้แยกองค์ประกอบที่สำคัญของความสัมพันธ์ในครอบครัว ออกเป็นสองส่วนคือ การหลอมรวมทางอารมณ์ (Emotional fusion) และการแยกตนเองของบุคคล (Differentiation of the individual) (Jon Carlson; & Diane Kjos. 2002: 130) การหลอมรวมทางอารมณ์ ที่มีต่อกันมากเกินไประหว่างสมาชิกในครอบครัว จะลดความเป็นเอกลักษณ์ในตัวของแต่ละคนลงเพื่อให้มีการรวมเป็นหนึ่ง หากสมาชิกครอบครัวแต่ละคนพึ่งพากันมากเกินไป ก็ส่งผลให้มีความผิดปกติ ในครอบครัว จนกระทั่งอาจจะถึงขั้นที่สมาชิกครอบครัวแยกตนออกจากกันและกันได้

ยาก หรือไม่อาจจะแยกจากกันได้ ผลที่ตามมาก็คือ บุคคลแต่ละคนที่พึ่งพาผูกพันจนติดอยู่ด้วยกันจะมีโอกาสน้อยที่จะได้รับประสบการณ์จากภายนอกและอาจเกิดปัญหาขั้นวิกฤตได้(กรรณิการ์ นลราชสุวัจน์ 2545: 330-331) โบเวน มีแนวคิดว่าคุณจะต้องสามารถแยกแยะความรู้สึกออกจากความคิด และเลือกได้ว่าในสถานการณ์ใดจะใช้สติปัญญาหรืออารมณ์เป็นตัวนำ ในขณะที่เดียวกันบุคคลต้องสามารถที่จะมีความใกล้ชิดกับผู้อื่น แต่สามารถแยกออกมาจากการครอบงำของครอบครัวที่ควบคุมทางด้านอารมณ์ได้ หรืออีกนัยหนึ่งก็คือ บุคคลที่สามารถแยกตนเองได้ดีนั้นจะสามารถสร้างความสมดุลระหว่างความคิดและความรู้สึก (มีความเชื่อมั่นในตนเอง ขณะเดียวกันก็แสดงอารมณ์ที่เกิดขึ้นของตนเองได้อย่างเหมาะสม) และคงไว้ซึ่งความชัดเจนและมี ความยืดหยุ่น ดังนั้นบุคคลนั้น ก็ยังคงความเป็นอิสระจากการครอบงำทางอารมณ์ของครอบครัว (Goldenberg; & Goldenberg. 2004: 187)

นอกจากนี้ทฤษฎีระบบครอบครัวของโบเวน ยังให้ความสำคัญกับความตึงเครียดทางด้านอารมณ์ภายในบุคคลหรือในสัมพันธภาพของบุคคลด้วย ตัวอย่างเช่น ความวิตกกังวลในตัวสามีหรือภรรยา หรือทั้งคู่ อาจเกิดขึ้น เนื่องจากพวกเขาพยายามที่จะรักษาความสมดุลของความต้องการเพื่อความใกล้ชิด กับความต้องการเพื่อความ เป็นปัจเจกบุคคล (การแยกตัวเอง) ยิ่งมีการหลอมรวมของคู่สมรสมากเท่าไร ยิ่งเป็นภารกิจที่จะต้องค้นหาความสมดุลในการสร้างความพึงพอใจให้แก่ทั้ง สองฝ่ายมากยิ่งขึ้นด้วย ในทัศนะของโบเวน วิธีการหนึ่งที่จะขจัดสัมพันธภาพที่มีความวิตกกังวลระหว่างคน 2 คนภายในครอบครัวนั้น คือการสร้างสามเหลี่ยมสัมพันธ์ (Triangles) (Goldenberg; & Goldenberg. 2004: 187)

สามเหลี่ยมสัมพันธ์หมายถึง การรวมตัวของบุคคล 3 ฝ่ายในครอบครัว เสมือนว่าแต่ละคนเป็นแต่ละด้านของสามเหลี่ยม ความสัมพันธ์เช่นนี้เป็นสิ่งที่สร้างความสมดุลในระบบ เป็นรูปแบบความสัมพันธ์ที่แน่นแฟ้นมั่นคงที่สุดระหว่างสมาชิกแต่ละคนในครอบครัว ในขณะที่ความสัมพันธ์สองด้าน (Dyad) ซึ่งเป็นลักษณะความสัมพันธ์ของบุคคล 2 ฝ่ายนั้น เป็นรูปแบบที่ไม่มั่นคง ไม่มีความสลับซับซ้อนพอที่จะรองรับความเครียดได้ โบเวนเชื่อว่าเมื่อมีความสัมพันธ์ลักษณะสองด้าน คนจะพยายามสร้างรูปแบบความสัมพันธ์รูปสามเหลี่ยมโดยการแสวงหาส่วนประกอบร่วม (กรรณิการ์ นลราชสุวัจน์. 2545: 331) นั่นคือ เมื่อบุคคลสองคนในครอบครัวเกิดความเครียดระหว่างกัน ก็จะดึงบุคคลที่สามในครอบครัวเข้ามามีส่วนร่วมเกี่ยวข้องกับทางด้านอารมณ์ร่วมด้วย เพื่อลดความ ตึงเครียดของภาวะอารมณ์ในขณะนั้น เมื่อภาวะอารมณ์ในสามเหลี่ยมสัมพันธ์ลดลง โครงสร้างทางอารมณ์ก็จะย้อนกลับมาจากความสัมพันธ์ของคนสองคนที่ อยู่กันอย่างสงบ (Goldenberg; & Goldenberg. 2004: 191) บุคคลที่สามที่เข้ามาในสามเหลี่ยมสัมพันธ์นั้นต้องทนทุกข์ในความสัมพันธ์นั้นในขณะที่เข้ามา ยิ่งความสัมพันธ์รูปสามเหลี่ยมมีความแน่นแฟ้นมากเพียงใด บุคคลที่สามก็ยิ่งมีความรู้สึกตึงเครียด

มากเพียงนั้น ตัวอย่าง ของสามเหลี่ยมสัมพันธ์ในครอบครัวคือ ความสัมพันธ์ของ พ่อ- แม่-ลูก เมื่อมีความตึงเครียดระหว่างพ่อกับแม่ พ่อแม่อาจจะโยนความตึงเครียดนั้นไปยังลูก โดยแทนที่พ่อแม่จะพูดคุยในเรื่องที่เกิดขึ้น แม่ก็อาจจะไปมีความขัดแย้งกับลูกสาวแทน ทำให้พ่อปลดปล่อยจากความสัมพันธ์ที่ดี ึงเครียดที่เป็นต้นตอกับแม่ และทำให้ทั้งพ่อและแม่หันมาเป็นทุกข์ร่วมกันในเรื่อง ความสัมพันธ์ที่ไม่ดีระหว่างแม่กับลูกสาว โบเวน เรียกพฤติกรรมนี้ว่า “กระบวนการโยนความผิดของครอบครัว” (The family projection process) กระบวนการเช่นนี้อาจเกิดขึ้นในชีวิตประจำวันที่ตั้ง สมมาเป็นเวลาหลายปี แม้ว่าประเด็นของความขัดแย้งไม่ลงรอยอาจจะเปลี่ยนแปลงไป แต่แบบแผนของกระบวนการยังเป็นเช่นเดิม ในเวลาต่อมา ผู้เป็นลูกอาจจะมีอาการบางอย่างและถูกมองจากครอบครัวว่าเป็นบุคคลมีปัญหา ซึ่งแท้ที่จริงแล้วปัญหานั้นแฝงอยู่ในความสัมพันธ์ระหว่างพ่อกับแม่ และไม่ได้รับการแก้ไขมานานจนกระทั่ง สามเหลี่ยมสัมพันธ์นั้นมีการหลอมรวมอย่างแน่นแฟ้น(กรรณิการ์ นลราชสุวัจน์ 2545: 331-332)

เป้าหมายของการให้คำปรึกษา

รูปแบบการให้คำปรึกษาครอบครัวตามทฤษฎีของโบเวนนั้น ผู้ให้คำปรึกษามีเป้าหมายเบื้องต้น 2 ประการ คือ (Carlson, Sperry; & Lewis. 1997: 46)

1. เพื่อลดความวิตกกังวลในครอบครัว โดยให้สมาชิกในครอบครัวได้ปรับปรุงความสามารถในการปฏิบัติหน้าที่ไปสู่การทำหน้าที่โดยไม่พึ่งพาผู้อื่นและลดอาการของปัญหา
 2. เพื่อเพิ่มระดับการแยกตนเองของสมาชิกแต่ละคนในครอบครัว
- การลดอาการของปัญหาและความรุนแรงทางด้านอารมณ์จะสามารถบรรลุผลได้อย่างรวดเร็วในการให้ความช่วยเหลือ โดยการปรับปรุงระดับพื้นฐานของการแยกตนเองของบุคคลซึ่งเป็นเป้าหมายหลัก

กระบวนการให้คำปรึกษา

การให้คำปรึกษาครอบครัวนั้น เริ่มจากมีการติดต่อกับผู้ให้คำปรึกษา ผู้ให้คำปรึกษาจะตั้ง งบระบุเหตุผลเฉพาะเจาะจงในการมาของครอบครัว และระบุเป้าหมายระยะสั้นที่เฉพาะเจาะจง ขอรับรองให้สมาชิกในครอบครัวทุกคนอยู่ร่วมกันในชั่วโมงการให้คำปรึกษา อย่างน้อย 1 ครั้ง เพื่อให้ผู้ให้คำปรึกษาได้รับ ข้อมูลเบื้องต้น ครั้งต่อ ๆ ไปสมาชิกครอบครัวบางคนเท่านั้นที่จะอยู่ใน ชั่วโมงการให้คำปรึกษา (กรรณิการ์ นลราชสุวัจน์. 2545: 333-334)

ขั้นแรก ผู้ให้คำปรึกษาจะให้คำอธิบายแก่ครอบครัว เพื่อให้ครอบครัวมองปัญหาในลักษณะองค์รวมมิใช่มองว่าเป็นปัญหาที่เกิดในสมาชิกคนใดคนหนึ่งเท่านั้น

เป้าหมายในการช่วยเหลือในขั้นแรกนี้อยู่ที่การสร้าง การสื่อสารภายในครอบครัว ผู้ให้คำปรึกษาอาจจะถามคำถามต่าง ๆ เพื่อให้เข้าใจชัดเจนขึ้นในเรื่องการทำหน้าที่ในครอบครัวทั้งอดีตและปัจจุบัน

ขั้นที่สอง มุ่งโดยตรงที่การวินิจฉัยในรายละเอียดของระบบครอบครัว จากการสังเกตการสื่อสารของครอบครัวในช่วง การให้คำปรึกษา 2-3 ครั้งแรก ผู้ให้คำปรึกษาจะพิจารณาการทำงานของระบบครอบครัว โดยดูถึงเครือข่ายสามฝ่าย และพยายามจะระบุว่าใครอยู่ในความสัมพันธ์ของสามเหลี่ยมสัมพันธ์บ้าง และกระบวนการ “โยนความผิด” ภายในครอบครัว เป็นอย่างไร ผู้ให้คำปรึกษาประเมินระดับการเป็นตัวของตัวเองของสมาชิกรายบุคคลและของครอบครัว และใช้การสังเกตโดยรวมทั้งหมดเพื่อกำหนดเป้าหมายในการบำบัดสำหรับครอบครัว เป้าหมายเบื้องต้นนั้นจะอยู่ที่การช่วยให้ทั้งครอบครัวพัฒนาความเป็นอิสระในตนเองในระดับที่สูงขึ้น ลำดับต่อไปจึงกำหนดเป้าหมายเฉพาะไว้เป็นแนวทางสำหรับผู้ให้คำปรึกษาและครอบครัว

ขั้นที่สาม เป็นช่วงสำคัญที่สุดและยากที่สุด นั่นคือ ขั้นการเปลี่ยนแปลง ซึ่งอาจมีการต่อต้านจากครอบครัว หากขั้นนี้ประสบความสำเร็จจะเกิดการสื่อสารอย่างเป็นอิสระมากขึ้นในครอบครัว

ผู้ให้คำปรึกษาจะต้องช่วยเหลือให้แต่ละคนแสดงออกในลักษณะที่ไม่ใช้อารมณ์ หากสมาชิกที่พยายามจะแสดงความเป็นตัวของตัวเองโดยได้แสดงออก หรือสื่อสารกับครอบครัวโดยใช้อารมณ์น้อยลงก็แสดงว่าได้ลดแบบแผนเดิมที่เป็นปัญหาลงไป และช่วยผลักดันให้ครอบครัวก้าวไปสู่การเปลี่ยนแปลงได้ ครอบครัวจะยอมรับในกันและกันได้มากขึ้น ความตึงเครียดก็จะลดลง

ขั้นที่สี่ สมาชิกคนอื่น ๆ ในครอบครัวได้รับการขยายผลจากสมาชิกรายแรก จึงทำให้ทั้งครอบครัวก้าวไปสู่ระดับความเป็นอิสระในตัวของตัวเองยิ่งขึ้น

บทบาทของผู้ให้คำปรึกษา

ไบเวน มองว่าบทบาทของผู้ให้คำปรึกษาเป็นเสมือนผู้วิจัยที่มีความเป็นกลางที่มุ่งจะช่วยเหลือคนใน ครอบครัว ให้ประเมินและเข้าใจแบบแผนความสัมพันธ์ของคนภายในระบบครอบครัว ผู้ให้คำปรึกษาตามทฤษฎีนี้ทำหน้าที่เป็นทั้งครู ผู้ฝึก และผู้สังเกตที่เป็นกลาง ผู้รับผิดชอบต่อการสร้างบรรยากาศการให้คำปรึกษา ไบเวนจะสอนให้ครอบครัวเข้าใจถึงความสัมพันธ์แบบสามเหลี่ยมหรือสามเหลี่ยมสัมพันธ์ เพื่อให้เขาได้นำความรู้ดังกล่าวไปทำความเข้าใจครอบครัวของตนเอง

ไบเวนยังช่วยให้บุคคล หรือคู่สมรส รวบรวมข้อมูล ช่วย ชี้แนะให้ครอบครัวมีพฤติกรรมใหม่ ๆ โดยการสาธิตวิธีการที่บุคคลในครอบครัวจะเปลี่ยนแปลงสัมพันธ์ภาพกับพ่อแม่ พี่น้อง รวมถึงสมาชิกครอบครัวขยาย เขาสอนให้ครอบครัวรู้จักเป็นผู้สังเกต และเปลี่ยนจากการตอบโต้ด้วยอารมณ์มาเป็นการพิจารณาด้วยความเป็นกลางให้มากขึ้น

ผู้ให้คำปรึกษาจะไม่บอกว่าผู้มาปรึกษาควรทำอะไร แต่จะใช้การตั้งคำถามต่างๆ ที่ช่วยให้เขาค้นหาบทบาทของตนเองในครอบครัว ชั่วโม่งการให้คำปรึกษายังอาจจะเป็นเสมือน สถานะที่ให้สมาชิกครอบครัวทดลองเพื่อช่วยให้สมาชิกครอบครัวเปลี่ยนแปลงไปเป็นผู้ที่เป็นอิสระในตนเองมากขึ้น การช่วยให้สมาชิกครอบครัวสัมพันธ์กันในลักษณะที่แตกต่างจากเดิมถือว่าเป็นหลักสำคัญของการให้คำปรึกษา (กรรณิการ์ นลราชสุวัจน์. 2545: 334-335)

เทคนิคในการให้คำปรึกษา

1. เทคนิคการจัดการกับสามเหลี่ยมสัมพันธ์ (Detriangling)

สามเหลี่ยมสัมพันธ์นั้นเกิดขึ้นเมื่อความสัมพันธ์ของบุคคลใดบุคคลหนึ่งกับสมาชิกในครอบครัวเกิดความไม่สมดุลระหว่างความต้องการการใกล้ชิดกับความต้องการเป็นตัวของตัวเอง อาจส่งผลให้เกิดความ ตึงเครียดระหว่างบุคคลสองคนในครอบครัวนั้นได้ ซึ่งบุคคลสองคนนั้นจะหาวิธีการแก้ปัญหาความตึงเครียด โดยการสร้างสามเหลี่ยมสัมพันธ์ (Triangulation) ซึ่งเป็นการนำเอาสมาชิกในครอบครัวอีกคนหนึ่งมารวมเป็นปฏิสัมพันธ์ของคนสามคน (Three-person interaction or Three-person emotional configuration) บุคคลที่อ่อนแอ หรือมีความสามารถในการแยกแยะตนเองน้อยที่สุดจะตกเป็นเหยื่อ ที่จะได้รับการชักนำเข้ามาเพื่อลดความตึงเครียด เทคนิคการจัดการกับสามเหลี่ยมสัมพันธ์ (Detriangulation) เป็นเทคนิคที่นำมาใช้เพื่อช่วยให้บุคคลยังคงเกี่ยวข้องกับสัมพันธ กับปัญหาทางอารมณ์ที่เกิดขึ้นกับตนเองและบุคคลอีกสองคนในวงสามเหลี่ยมนั้น โดยไม่เข้าข้างคนใดคนหนึ่ง และให้สามารถตอบโต้ปัญหาทางอารมณ์ได้อย่างเป็นกลางที่สุด เทคนิคการจัดการกับสามเหลี่ยมสัมพันธ์ (Detriangulation) มี 2 ระดับ ระดับแรก คือการช่วยให้บุคคลสามารถแก้ ปัญหาหรือจัดการกับความ วิตกกังวลที่มีต่อสถานการณ์ต่าง ๆ ในครอบครัวโดยไม่ถ่างโยงอารมณ์ไปลงที่สมาชิกคนใดคนหนึ่งของครอบครัว ระดับที่สอง คือการช่วยบุคคลให้สามารถแยกแยะตนเองออกมาจากการเป็นเป้าทางอารมณ์เมื่อความตึงเครียดหรือความวิตกกังวลเกิดขึ้นในครอบครัว นั่นคือ การช่วยให้บุคคลป้องกันตนเองจากการเป็นแพะรับบาป (Scapegoat)

2. เทคนิคการสร้างความสัมพันธ์แบบตัวต่อตัว (Person to person relationship)

เป็นเทคนิคที่ผู้ให้คำปรึกษาสร้างความสัมพันธ์กับบุคคลใดบุคคลหนึ่งในครอบครัว โดยให้บุคคลนั้นได้แบ่งปันความคิดความรู้สึกอย่าง ตรงไปตรงมากับ ผู้ให้คำปรึกษาในขณะที่บุคคลอื่น ๆ ในครอบครัวเป็นผู้สังเกต ด้วยเทคนิคนี้จะช่วยให้บุคคลได้ติดต่อเกี่ยวข้องกับอีกบุคคลหนึ่ง โดยพูดคุยกันถึงเรื่องอารมณ์ความรู้สึกและความคิดที่มีต่อกันอย่างตรงไปตรงมาระหว่างคนสองคนเท่านั้น โดยไม่กล่าวถึงบุคคลที่สาม การใช้เทคนิคนี้ช่วยให้เกิดผลดีในการปรับปรุงระบบความสัมพันธ์ในครอบครัว

3. เทคนิคการแยกตนเอง (Differentiation of self)

การแยกแยะตนเองคือการที่บุคคลพัฒนาความสามารถในการแยกแยะความรู้สึกจากความคิด บุคคลต้องสามารถสร้างความใกล้ชิดสนิทสนมกับบุคคลในครอบครัวได้ แต่ต้องสามารถแยกตัวเองออกมาจากการครอบงำของครอบครัวที่ควบคุมทางด้านอารมณ์ได้ การที่จะช่วยให้บุคคลสามารถแยกแยะอารมณ์ความรู้สึกออกจากความคิดได้นั้น ผู้ให้คำปรึกษาอาจต้องใช้เทคนิคการเผชิญหน้า (Confrontation) กับสมาชิกครอบครัวร่วมด้วย

4. เทคนิคการตั้งคำถามเวียน (Circular question)

ผู้ให้คำปรึกษาใช้เทคนิคการตั้งคำถาม เพื่อช่วยให้ผู้รับคำปรึกษาคิดถึงบทบาทที่ตนมีที่เกี่ยวข้องกับสมาชิกครอบครัว รูปแบบคำถามมีลักษณะที่มีกรอบ มีความเป็นกลาง เป็นปรนัย และเป็นคำถามที่เน้นที่ความคิด คำถามเวียนนี้ เป็นคำถามที่มุ่งตรงไปที่การเปลี่ยนแปลงในลักษณะที่เกี่ยวข้องกับสมาชิกคนอื่น ๆ ที่ผู้ให้คำปรึกษาพิจารณาเห็นว่า มีผลกระทบต่อการดำเนินชีวิตหรือทำหน้าที่ของบุคคลนั้น

5.4 ทฤษฎีและรูปแบบการให้คำปรึกษาครอบครัวกลุ่มโซลูชั่น-โฟกัส (Solution Focus Family Therapy)

แนวคิดพื้นฐาน

สตีฟ เดอเซเซอร์ (Steve de Shazer) และ โอ ฮันลอน (Bil O' Hanlon) (Carlson; et al. 1997: 59-61) มีแนวความคิดว่า การเปลี่ยนแปลงนั้นเป็นสิ่งที่จำเป็นและหลีกเลี่ยงไม่ได้ โดยเน้นความสำคัญของการให้คำปรึกษาอยู่ที่สิ่งที่เป็นไปได้และสามารถเปลี่ยนแปลงได้ ทฤษฎีนี้เน้นที่การใช้ลำดับขั้นย่อยๆ และเป็นกระบวนการในการก้าวเข้าไปสู่การเปลี่ยนแปลง โดยเน้นที่แนวทางในการแก้ปัญหา (Solutions) ไม่ใช่เน้นที่ตัวปัญหา

เป้าหมายของการให้คำปรึกษา

ทฤษฎีนี้มีเป้าหมายอยู่ที่การให้ครอบครัวมองหาทางออกและการเปลี่ยนแปลงพฤติกรรมของสมาชิกครอบครัว โดยส่งเสริมให้ครอบครัวตั้งเป้าหมายที่เฉพาะเจาะจง วัดได้ประเมินได้ สามารถทำได้สำเร็จ และทำหาย

กระบวนการให้คำปรึกษา

ใช้กระบวนการให้คำปรึกษาพื้นฐานทั่วไปโดยเลือกใช้อย่างหลากหลายและยังคงปฏิบัติตามโครงสร้างแนวทางการให้คำปรึกษาอย่างตรงไปตรงมา โดยในช่วงแรกของการให้คำปรึกษา จะเป็นการเกริ่นนำโครงสร้างที่ระบุเป็นข้อกำหนด หรือข้อตกลงเบื้องต้น และเก็บรวบรวมข้อมูลเบื้องต้นจากสมาชิกครอบครัวแต่ละคน และอาจใช้เทคนิค “คำถามปาฏิหาริย์” (Miracle question) เมื่อครอบครัวไม่รู้ว่าจะอธิบายอย่างไรต่อปัญหานั้น โดยถามว่า “จะมีสิ่งใดที่แตกต่างไป หากว่ามีปาฏิหาริย์เกิดขึ้น และปัญหาของคุณได้รับการแก้ไข ” การถามด้วยคำถามนี้จะเป็นการกระตุ้นให้ครอบครัวคิดถึงการเปลี่ยนแปลง

บทบาทของผู้ให้คำปรึกษา

บทบาทของผู้ให้คำปรึกษาของกลุ่มโซลูชันโฟกัส มีลักษณะเป็นผู้ช่วยครอบครัวให้สรุปได้ว่า ปัญหาคืออะไร และต้องการจะทำอะไร ช่วยในการกำหนดจุดมุ่งหมายให้ชัดเจนและมีความเป็นปรนัย ตลอดจนช่วยพิจารณาหาทางออกของปัญหา

เทคนิคการให้คำปรึกษา

1. การวางโครงสร้างใหม่ (Deconstructing) เทคนิคนี้เชื่อมโยงให้เห็นถึงกรอบที่ไม่ชัดเจนของครอบครัวที่จะอ้างอิงถึงข้อตำหนิที่เกิดขึ้น โดยผู้ให้คำปรึกษาจะให้ครอบครัวกำหนดความต้องการและความคาดหวังในการเปลี่ยนแปลง และการพิจารณาถึงพฤติกรรมใหม่ที่จะเป็นไปได้
2. การใช้ร่องรอย (Clue) เป็นเทคนิคที่จะสะท้อนเหมือนกระจกเงาให้แก่ครอบครัวเกี่ยวกับพฤติกรรมของพวกเขา ถ้าหากว่าครอบครัวมีพฤติกรรมกับคำพูดที่ขัดแย้งกัน ผู้ให้คำปรึกษาก็จะใช้ความขัดแย้งกันนั้นสะท้อนกลับไปให้เห็น
3. การใช้รูปแบบที่เคยใช้ได้ผลมาแล้ว (Past successes) ผู้ให้คำปรึกษาจะให้ครอบครัวใช้วิธีการที่เคยใช้ได้ผลมาแล้ว แต่ไม่ได้ให้ใช้ในวิธีที่เหมือนเดิมที่เดียวกับการหาทางออกในปัญหาที่เกิดขึ้นปัจจุบัน จะต้องเป็นการประยุกต์ใช้
4. การใช้เทคนิคพวงกุญแจ (Skeleton keys) เทคนิคนี้สามารถนำไปใช้ในปัญหาที่แตกต่างกันหลายๆ ประเภทได้ โดยเทคนิคพวงกุญแจนี้ประกอบด้วย
 - 4.1 เทคนิค เขียน อ่าน และเผา (Write/read/burn) เช่น ให้ครอบครัวใช้เวลาในวันใดวันหนึ่งของเดือน ประมาณ 1 ชั่วโมง เพื่อเขียนเกี่ยวกับช่วงเวลาที่ย่ำแย่ และดีที่เขาประสบมากับอดีตคู่สมรส หลังจากนั้นให้อ่านสิ่งที่เขียนนั้น และเผาทิ้งเสีย
 - 4.2 ปฏิบัติบางเรื่องให้แตกต่างออกไป (Do something different) ผู้ให้คำปรึกษาชี้แนะให้ครอบครัวทำบางสิ่งบางอย่างที่แตกต่างออกไปจากที่เคยปฏิบัติเมื่อเผชิญกับสถานการณ์ที่เป็นปัญหา วิธีการนี้ช่วยให้สมาชิกครอบครัวสำรวจแนวทางใหม่ๆ เพื่อหาทางออกให้กับปัญหา แทนที่จะใช้วิธีการเดิมๆ
 - 4.3 สังเกตสิ่งที่มาเป็นตัวกระตุ้น (Overcoming the urge) เช่น ผู้รับคำปรึกษาที่ถูกยั่วใจให้กินมากๆ หรือกลับไปดื่มแอลกอฮอล์ หรือกลับไปใช้ยาเสพติด ผู้ให้คำปรึกษาจะเป็นคนสั่งให้พวกเขาสังเกตว่า อะไรที่ทำให้พวกเขาทำเมื่อพวกเขาถูกยั่วใจให้เกิดความปรารถนาทำตามความต้องการ
5. การใช้คำถามปาฏิหาริย์ (Miracle question) เช่น ถามด้วยประโยคดังนี้ “ในคืนหนึ่งขณะที่คุณนอนหลับ เกิดปาฏิหาริย์ที่จะช่วยแก้ปัญหาของคุณ คุณคิดว่า คุณอยากจะให้มันเกิดอะไรขึ้น อะไรที่มันจะแตกต่างไปจากเดิม” จากคำถามดังกล่าวจะเป็นตัวกระตุ้นให้ผู้รับคำปรึกษาเกิดความชัดเจนในเป้าหมายของการแก้ปัญหา ซึ่งจะช่วยให้ผู้รับคำปรึกษาได้มองเห็นอะไรที่นอกเหนือไปจากปัญหาที่เขาทำ ลังประสบอยู่ จะเป็นการทำให้มองเห็นปัญหาที่แท้จริงมากขึ้น หากผู้ให้คำปรึกษาได้กระตุ้นผู้รับคำปรึกษาดังนี้แล้ว ภาพของปัญหาที่บางที่ยังไม่ชัดเจนก็จะปรากฏชัดเจนขึ้นได้ (Nichols P.; & Schwartz. 2001: 376)

6. คำถามสิ่งที่ถูกยกเว้น (Exception question) การละเลยต่อสภาพปัญหาทำให้ผู้รับคำปรึกษาไม่ใส่ใจต่อสิ่งที่เป็นเรื่องทางลบที่เขามีในอดีตและปัจจุบัน ซึ่งอาจทำให้เขามองว่าไม่มีปัญหา โดยที่ความจริงแล้วเขามีปัญหาอยู่ การให้ผู้รับคำปรึกษาสำรวจถึงความแตกต่างในตัวเอง จะทำให้เขาพบว่าจริง ๆ เขาสามารถที่จะคลี่คลายสิ่งที่เขาละเว้นไว้ได้ และเขาก็จะพบความจริงที่ว่าเขาสามารถเปลี่ยนแปลง หรือจัดการกับปัญหาของเขาได้ ซึ่งจะช่วยให้เขาลดสิ่งที่ทำให้ทุกข์ใจลงได้ โดยที่เขาสามารถควบคุมมันได้ด้วย (Nichols P.; & Schwartz. 2001: 377)

7. คำถามลำดับขั้น (Scaling question) เทคนิคนี้ได้รับการ พัฒนาขึ้นเพื่อช่วยให้ผู้รับคำปรึกษาได้พูดคุยถึงหัวข้อที่ยังคลุมเครือ เช่น ความซึมเศร้า และการสื่อสาร ในจุดที่ยากต่อการเปลี่ยนแปลงพฤติกรรม และตั้งเป้าหมายอย่างเป็นทางการ (Berg; & de Shazer. 1993: Citing Nichols P. ; & Schwartz. 2001: 377) เช่น ผู้ให้คำปรึกษาถามผู้รับคำปรึกษาที่มีความ ซึมเศร้า ดังนี้ “จากระดับศูนย์ถึงสิบ เริ่มจากระดับศูนย์ขึ้นมา คุณรู้สึกว่าคุณมีความซึมเศร้าอยู่ในระดับใด เมื่อคุณโทรมาหาฉัน และในระดับสิบ คุณรู้ สึกอย่างไร หลังจากเกิดปาฏิหาริย์ ขณะนี้คุณรู้สึกอย่างไร ผู้รับคำปรึกษาอาจจะตอบว่า “อยู่ในระดับสอง” ผู้ให้คำปรึกษาอาจจะพูดว่า “ดูเหมือนว่าความรู้สึกของคุณจะดีขึ้นเล็กน้อย มากกว่าตอนที่คุณโทรมาหาฉันนะ คุณจะทำให้การปรับปรุงนี้บรรลุผลได้อย่างไร ” หรือ ผู้ให้คำปรึกษาอาจจะถามว่า “คุณคิดว่าอะไร ที่จะช่วยให้คุณบรรลุถึงระดับสาม ” ด้วยวิธีนี้ ผู้ให้คำปรึกษาและผู้รับคำปรึกษาสามารถที่จะทบทวนและฝึกฝนเพื่อให้เกิดการเปลี่ยนแปลงที่ละเล็กละน้อยเพื่อไปสู่เป้าหมาย แทนที่จะติดยึดอยู่กับ ความคิดที่ว่า “ฉันทั้งเศร้าและไม่เศร้า ” ซึ่งเป็นลักษณะของแนวความคิดที่เป็นปัญหา

คำถามระดับขั้นยังสามารถใช้ถามผู้รับคำปรึกษาถึงระดับความมั่นใจในการแก้ปัญหา เช่น “บนสเกล 1 ถึง 10 คุณมั่นใจว่าจะสามารถแก้ปัญหาของได้ในระดับใดในสัปดาห์นี้” การฝึกนี้เป็นกลวิธีในลักษณะของการ “พิสูจน์” สิ่งที่เกี่ยวข้อง การตอบสนองนี้เป็นการติดตามโดยการถามผู้รับคำปรึกษาว่า “อะไรที่จะทำให้พวกเขาเพิ่มความสำเร็จ จให้เกิดขึ้น ” “อะไรที่พวกเขาพันธุงว่าจะทำในเวลา ” คำถามระดับขั้นเป็นแนวทางที่เหมาะสมของการสร้างความคาดหวัง จัดการต่อต้าน และการถอยหนี และเป็นการสร้างกำลังใจในการมุ่งมั่นไปสู่การเปลี่ยนแปลง (Nichols P. ; & Schwartz. 2001: 377)

5.5 ทฤษฎีและรูปแบบการให้ คำปรึกษาครอบครัว เน้นพฤติกรรมและการรู้คิด-พฤติกรรม (Behavioral and Cognitive-Behavioral Family Therapy)

แนวคิดพื้นฐาน

การให้คำปรึกษาครอบครัวที่เน้นพฤติกรรมจะให้ความสำคัญกับพฤติกรรมโดยมีแนวคิดพื้นฐานว่าพฤติกรรมทุกพฤติกรรมเกิดจากการเรียนรู้ การที่บุคคลและครอบครัวแสดงพฤติกรรมใดๆ ก็ เป็นเพราะ พฤติกรรมที่เขาแสดงออกนั้น เคยได้รับการเสริมแรงมาในอดีต และพฤติกรรมนั้นจะคงอยู่ต่อไป ตราบเท่าที่ยังได้รับการเสริมแรง พฤติกรรมที่ไม่พึงประสงค์ และพฤติกรรมที่ไม่มีประสิทธิภาพ สามารถปรับเปลี่ยน และแทนที่ได้ด้วยพฤติกรรมใหม่ ที่เป็นพฤติกรรมที่พึงประสงค์ สำหรับผู้ให้คำปรึกษาครอบครัวที่เน้นการรู้คิดพฤติกรรม จะให้ความสำคัญกับความคิด(Thoughts) และพฤติกรรม(Behaviors) ของแต่ละบุคคล โดยไม่เพียงแต่จะสังเกตพฤติกรรมต่างๆ และคำพูดของสมาชิกครอบครัวเท่านั้น จะ ให้ความสำคัญกับความคิดของสมาชิกครอบครัวด้วย (ผ่องพรรณ เกิดพิทักษ์. 2529: 39)

เป้าหมายของการให้คำปรึกษา

เป้าหมายของการให้คำปรึกษา มุ่งเน้นครอบครัวที่มีปัญหาทางด้านพฤติกรรมเฉพาะด้าน และให้ความสำคัญต่อวิถีชีวิตที่มีพื้นฐานทางวิทยาศาสตร์ ความเกี่ยวข้องระหว่างการประเมินการทำหน้าที่ของครอบครัว และแบบแผนในการบำบัด การเริ่มต้นการให้ความช่วยเหลือเพื่อ ลดรูปแบบต่างๆ ของพฤติกรรม เฉพาะพฤติกรรมที่เป็นปัญหา และการให้ข้อมูลย้อนกลับหลังจากการให้ความช่วยเหลือ เพื่อวัดการเปลี่ยนแปลงของพฤติกรรมเป้าหมาย(Goldenberg; & Goldenberg. 2004: 289)

การให้คำปรึกษาครอบครัว วนปัจจุบัน จะให้ความสำคัญทั้งความคิดและพฤติกรรมของ บุคคล ดังนั้นจึงกำหนดเป้าหมายของการบำบัดครอบครัวไว้ดังนี้ (ผ่องพรรณ เกิดพิทักษ์. 2529: 39)

1. เพื่อสำรวจและประเมินว่า ความคิด และพฤติกรรมใดบ้างของสมาชิกครอบครัวที่ทำให้ สมาชิกครอบครัวห่างเหินกัน หรือใกล้ชิดกัน หรือก่อให้เกิดปัญหาแก่ครอบครัว
2. เพื่อสอนสมาชิกครอบครัวให้ปรับเปลี่ยนความคิดและพฤติกรรมให้เหมาะสมยิ่งขึ้น เช่น สอนเกี่ยวกับทักษะการสื่อสาร การแก้ไขปัญหา การพัฒนาศักยภาพต่างๆ การปรับเปลี่ยนพฤติกรรม การทำสัญญา การต่อรองเกี่ยวกับกฎต่างๆ และบทบาทต่างๆ และการจัด การหรือการบริหารความ ชัดแย้ง
3. เพื่อลดพฤติกรรมที่ไม่พึงประสงค์
4. เพื่อสร้างสรรครูปแบบการเสริมแรงที่พึงประสงค์ และรักษารูปแบบการเสริมแรงนั้นๆ ให้ คงอยู่ต่อไป เพื่อประโยชน์ของสมาชิกแต่ละคน
5. เพื่อให้สมาชิกแต่ละคน เรียนรู้ที่จะปรับเปลี่ยนความคิดและการกระทำของตนเอง แล ะ เพิ่มศักยภาพที่ตนเองมีอยู่ เพื่อความเข้มแข็งของสัมพันธภาพระหว่างสมาชิกครอบครัว

กระบวนการให้คำปรึกษา

การให้คำปรึกษาครอบครัวกลุ่มพฤติกรรมนิยมและพฤติกรรมนิยมที่เน้นการรู้จัก มีอยู่ 4 กลุ่มใหญ่ๆ ประกอบด้วย (เมธินันท์ ภิญญชน. 2539: 111-116)

1. การฝึกทักษะการเป็นพ่อแม่แบบพฤติกรรมนิยม (Behavioral parent skills training)

การฝึกทักษะการเป็นพ่อแม่โดยใช้หลักพฤติกรรมนิยมนี้ ผู้ให้คำปรึกษาจะทำหน้าที่เป็นผู้ที่ใช้หลักการเรียนรู้ทางสังคม (Social learning) เปลี่ยนวิธีการตอบสนองของพ่อแม่ที่มีต่อลูกทั้งในระดับความคิดและการกระทำ การเปลี่ยนการตอบสนองของพ่อแม่ มีผลต่อการเปลี่ยนแปลงพฤติกรรมของลูกด้วย ขั้นตอนในการฝึกจะไม่ซับซ้อน ผู้ให้คำปรึกษาจะใช้วิธีการและขั้นตอนที่ชัดเจนซึ่งประกอบด้วย การนิยามพฤติกรรมที่เป็นปัญหา โดยพิจารณาสาเหตุ (Antecedents) และผลที่ตามมา (Consequences) ของพฤติกรรม ขั้นต่อไปผู้ให้คำปรึกษาจะฝึกทักษะการเป็นพ่อแม่โดยใช้ทฤษฎีการเรียนรู้ทางสังคม (Social learning theory) ทักษะที่ฝึกนั้นมีทั้งทักษะการใช้วาจา (Verbal skills) และทักษะการแสดงออกโดยการกระทำ (Performance skills) โดยใช้เทคนิคละครสมมติ การใช้แม่แบบ การซ้อมบทบาท เป็นต้น จุดมุ่งหมายก็เพื่อพัฒนาความสัมพันธ์ระหว่างพ่อแม่กับลูก พ่อแม่จะต้องเขียนแผนภูมิของพฤติกรรมที่เป็นปัญหา ตลอดจนการฝึกฝนและผู้ให้คำปรึกษาก็จะให้รางวัลโดยการให้กำลังใจและคำชมเชยทุกครั้งที่พ่อแม่ทำได้ดี

2. การให้คำปรึกษาคู่สมรสแบบพฤติกรรมนิยม (Behavioral marriage therapy)

โรเบิร์ต ลิเบอร์แมน (Robert Liberman) และริชาร์ด สจิวต (Richard Stuart) เป็นผู้ริเริ่มการให้คำปรึกษาคู่สมรสแบบพฤติกรรมนิยม โดยนำหลักการวางเงื่อนไข (Operant conditioning framework) มาใช้ในการแก้ปัญหาครอบครัวและชีวิตสมรส เขาเห็นว่า การให้ คำปรึกษาคู่สมรสเป็นการช่วยให้เกิดการเปลี่ยนแปลงพฤติกรรมของคู่สมรสโดยการสร้างโครงสร้างของสิ่งแวดล้อมทางบุคคลเสียใหม่ หลังจากสร้างสัมพันธภาพกับคู่สมรสแล้ว จะทำวิเคราะห์พฤติกรรม (Behavioral analysis) ที่เป็นปัญหาของคู่สมรส เพื่อที่จะให้ได้ทราบภูมิหลังของปัญหา โดยการถามคำถามต่างๆ เช่น พฤติกรรมใดที่ควรลด พฤติกรรมใดที่เป็นปัญหาคงอยู่ หลังจากวิเคราะห์พฤติกรรมของคู่สมรสแล้ว ผู้ให้คำปรึกษาจะช่วยให้คู่สมรสได้มองเห็นว่า อะไรที่เป็นปัญหา และให้คู่สมรสตั้งจุดมุ่งหมายเชิงพฤติกรรมที่ต้องการให้เป็นผลลัพธ์จากการบำบัด

โดยทั่วไปแล้ว การให้คำปรึกษาคู่สมรสแบบพฤติกรรมนิยมประกอบด้วยลักษณะสำคัญ

4 ประการ คือ

1) การวิเคราะห์พฤติกรรมที่เป็นปัญหาของคู่สมรส การวิเคราะห์พฤติกรรม ประกอบด้วย การสัมภาษณ์ การให้คู่สมรสใช้วิธีรายงานเกี่ยวกับตนเอง (Self-report) โดยการตอบแบบสอบถาม และการสังเกตพฤติกรรม

2) การสร้างการแลกเปลี่ยนกันทางบวก (Positive reciprocity) โดยการใช้เทคนิคต่างๆ เช่น การใช้วันแห่งการเอื้ออาทร (Caring days) และการทำสัญญาการเปลี่ยนแปลงพฤติกรรมให้เป็นที่ยอมรับโดยมีเงื่อนไข (Contingency contracts)

3) การฝึกทักษะการสื่อสาร โดยฝึกให้คู่สมรสรู้จักใช้สรรพนามบุรุษที่หนึ่ง “ฉัน” สำหรับภาษาไทยสรรพนามบุรุษที่หนึ่งที่ให้ความหมายระดับเดียวกับคำว่าฉัน เช่น ผม ดิฉัน หนู ฯลฯ หรือบางคนอาจใช้ชื่อตัวเองซึ่งมีความหมายเช่นเดียวกับคำว่า “ฉัน” ในทฤษฎีด้านการสื่อสารเพื่อให้เกิดประสิทธิภาพ แนะนำให้ใช้สรรพนามบุรุษที่หนึ่ง “ฉัน” (I) ต่อด้วยข้อความที่แสดงความรู้สึกที่เราต้องการแสดงให้ผู้อื่นทราบความรู้สึกของเราซึ่งเป็นที่รู้จักกันในทางจิตวิทยาการสื่อสารว่า “ฉัน-ข้อความ (I-message) นอกจากนั้นคู่สมรสต้องเรียนรู้ที่จะปฏิบัติต่อปัญหาในความเป็นปัจจุบัน (Here and now) แทนที่จะไปพูดและเรื่องราวในอดีต คู่สมรสยังจำเป็นต้องเรียนรู้ที่จะกล่าวถึงพฤติกรรมต่างๆ ที่เป็นปัญหาอย่างเฉพาะเจาะจง (Specific behavior) แทนที่จะเป็นการใช้คำทั่วไป หรือหาคำอื่นที่เป็นการเสียสติ และทักษะที่สำคัญอีกประการหนึ่งที่คู่สมรสจะ ต้องเรียนรู้คือ คำชม หรือการสะท้อนกลับที่เป็นการสร้างสรรค์

4) การฝึกแก้ปัญหา คือ การช่วยให้คู่สมรสมีทักษะใหม่ๆ ในการจัดการกับปัญหา เช่น บอกความต้องการที่ชัดเจนและเฉพาะเจาะจง ต่อรองสิ่งที่ต่างฝ่ายต้องการ และทำสัญญาที่จะให้เกิดพฤติกรรมที่ยอมรับ

3. การแก้ปัญหาเรื่องเพศแบบพฤติกรรมนิยม (Behavioral treatment of sexual)

ปัญหาเรื่องเพศระหว่างคู่สมรส ถือว่าเป็นองค์ประกอบที่สำคัญซึ่งอาจเป็นต้นเหตุของปัญหาสัมพันธภาพในคู่สมรส โดยทั่วไปแล้วการบำบัดปัญหาทางเพศแบบพฤติกรรมนิยมส่วนใหญ่จะเป็นการให้ความช่วยเหลือในเรื่อง การลดความวิตกกังวลในการมีเพศสัมพันธ์ การให้คำปรึกษาเรื่องเพศ และการใช้เทคนิคทางเพศต่างๆ การฝึกทักษะในการสื่อสารและกระบวนการเปลี่ยนแปลงทัศนคติ (Heiman, LoPiccolo; & LoPiccolo. 1981; citing เมธินินท์ ภิญญชน. 2539: 115)

4. การให้คำปรึกษาครอบครัวที่เน้นหน้าที่ของพฤติกรรม (Functional Family Therapy)

การให้คำปรึกษาครอบครัวที่เน้นหน้าที่ของพฤติกรรม มุ่งที่จะให้ความช่วยเหลือบุคคลและครอบครัวให้เกิดการเปลี่ยนแปลง ทั้งด้านความรู้คิด (Cognition) และพฤติกรรม (Behaviors) ทฤษฎีนี้ ได้รวมเอาหลักการของทฤษฎีระบบ (System theory) ทฤษฎีการคิด (Cognitive theory) และทฤษฎีพฤติกรรมนิยม ซึ่งถือว่าการก้าวหน้าไปกว่าหลักการพฤติกรรมนิยมโดยทั่วไป โดยพยายามที่จะช่วยเหลือบุคคลและครอบครัวให้มากกว่าเพียงเพื่อเปลี่ยนแปลงพฤติกรรมเท่านั้น แต่ยังมีมุ่งที่จะช่วยให้บุคคลเกิดความเข้าใจ และเกิดการเปลี่ยนแปลงหน้าที่ของพฤติกรรมที่มีบทบาทต่อสัมพันธภาพ

ในทัศนะของการให้คำปรึกษาครอบครัวที่เน้นหน้าที่ของพฤติกรรม เชื่อว่า “พฤติกรรมทุกพฤติกรรมดัดแปลงได้ (All behavior is adaptive)” แทนที่จะมองพฤติกรรมใดว่าดีหรือไม่ดี ผู้ให้คำปรึกษาครอบครัวที่เน้นหน้าที่ของพฤติกรรมจะ มองว่าพฤติกรรมนั้นกำลังทำหน้าที่อะไร พฤติกรรมทำหน้าที่ในการที่จะให้เกิดสถานะของความสัมพันธ์ระหว่างบุคคล (Interpersonal states) 3 สถานะคือ

1) การเข้าหากัน (Merging) เป็นการเกี่ยวข้องติดต่อกัน (Contact) ซึ่งหากเป็นไปได้ด้วยดีกรีที่เหมาะสมก็จะทำให้เกิดความใกล้ชิด (Closeness) หรือเรียกว่า สถานะการติดต่อใกล้ชิด (Contact and closeness)

2) การแยกจากกัน (Separating) เป็นการที่บุคคลพยายามที่จะอยู่ห่างกัน ไม่ติดต่อกัน (Distance) ซึ่งหากเป็นดีกรีที่เหมาะสมจะทำให้เกิดความเป็นอิสระ เป็นตัวของตัวเอง (Independence)

3) การอยู่ตรงกลาง (Midpointing) สถานะที่ 3 เป็นระดับกลางๆ ที่ผสมระหว่างสถานะที่ 1 และสถานะที่ 2 (Combination of 1 and 2) ซึ่งเป็นสถานะที่สมาชิกครอบครัวสามารถปรับความสัมพันธ์ให้ใกล้ชิดหรือห่างจากสมาชิกครอบครัวคนอื่นได้

การให้คำปรึกษาครอบครัว แบบเน้นหน้าที่ของพฤติกรรม ประกอบด้วยขั้นตอนการให้ความช่วยเหลือที่เป็นระบบ 3 ขั้นตอนต่อไปนี้

1) ทำการสำรวจและประเมิน (Assessment) ว่าพฤติกรรมที่เป็นปัญหานั้นมีบทบาทอะไรในครอบครัว เป็นต้นว่าช่วยทำให้สมาชิกครอบครัวใกล้ชิดกันมากขึ้น หรือห่างเหินกันมากขึ้น ขั้นนี้ผู้ให้คำปรึกษาจะรวบรวมข้อมูลเกี่ยวกับครอบครัวเพื่อศึกษาหน้าที่ของพฤติกรรม โดยการถามและการสังเกต

2) ทำการเปลี่ยนแปลง คือ การช่วยให้สมาชิกมีประสิทธิภาพมากขึ้นในการจัดการกับปัญหา เป็นต้นว่า

- ทำความกระจ่าง และทำความเข้าใจในพลวัตของความสัมพันธ์ในครอบครัว
- ชี้ให้เห็นถึงความ เกี่ยวพันกันและกันของความคิด ความรู้สึก และพฤติกรรมของสมาชิกครอบครัว
- แปลความหมายและชี้ให้เห็นถึงหน้าที่ของพฤติกรรมที่กำลังเกิดขึ้นในครอบครัว
- เรียกพฤติกรรมนั้นเสียใหม่เพื่อหลีกเลี่ยงการตำหนิตีเตียน
- อภิปรายถึงผลกระทบที่จะมีต่อครอบครัว พฤติกรรมที่มีปัญหานั้นจะถูกกำจัดไป
- ปรับการบำบัดจากรายบุคคลไปสู่ครอบครัวทั้งครอบครัว

3) การให้คำปรึกษาและฝึกทักษะที่เป็นประโยชน์ในการจัดการกับปัญหาที่อาจเกิดขึ้นในอนาคต ทักษะต่างๆ ที่สอนให้กับครอบครัวได้แก่ ทักษะการสื่อสารที่มีประสิทธิภาพ และการทำงานร่วมกันเป็นทีม รวมทั้งการใช้วิธีการพฤติกรรมนิยม เช่น การทำสัญญา เป็นต้น

บทบาทของผู้ให้คำปรึกษา

บทบาทของผู้ให้คำปรึกษาครอบครัวกลุ่มพฤติกรรมนิยมและพฤติกรรมนิยมที่เน้นการคิด มีลักษณะเป็นครูและผู้เชี่ยวชาญ ซึ่งทำหน้าที่ในการสอนทักษะและพฤติกรรมใหม่ให้กับสมาชิกครอบครัว โดยการเป็นแม่แบบ ให้คำติชมเพื่อการปรับปรุงและให้เรียนรู้วิธีการปรับพฤติกรรม

การเป็นผู้ให้คำปรึกษาครอบครัวตามทฤษฎีพฤติกรรมนิยมและพฤติกรรมนิยมที่เน้นการคิด จะต้องมีความคล่องตัว (Active) ในการช่วยครอบครัวตั้งจุดมุ่งหมาย และหาวิธีการในการแก้ปัญหา นอกจากนั้นจะต้องเป็นผู้ที่ มั่นคง อดทน และมีความรู้เกี่ยวกับทฤษฎีการเรียนรู้ (เมธินินทร์ ภิญญชุน . 2539: 120)

เทคนิคการให้คำปรึกษา

1. การสอน (Coaching)

เทคนิคนี้ผู้ให้คำปรึกษาจะช่วยบุคคล คู่สมรสและครอบครัวให้สามารถตอบสนองสิ่งเร้าอย่างเหมาะสม โดยการสอนด้วยวาจา คู่สมรส ครอบครัวหรือบุคคลก็ เช่นเดียวกับนักกีฬาที่ต้องมีโค้ชช่วยบอกช่วยสอนเทคนิคให้และเปิดโอกาสให้มีการฝึกหัดพฤติกรรมนั้นๆ

2. การทำสัญญา (Contingency contacting)

การทำสัญญาโดยมีเงื่อนไข เป็นการเขียนข้อตกลงระหว่างบุคคลสองคนหรือมากกว่าอย่างเป็นลายลักษณ์อักษร ข้อตกลงจะต้องมีความชัดเจน ทำพ ฤติกรรมอะไร อย่างไร อาจจะเป็นรูปของความถี่ หรือคุณภาพของการกระทำ แล้วจะได้คะแนน (Point) เท่าไร หรือรางวัลอะไรเป็นตัวเสริมแรงที่จะแลกเปลี่ยนกับการกระทำพฤติกรรมนั้น

3. การเสริมแรงทางบวก (Positive reinforcement)

การเสริมแรงทางบวก ส่วนใหญ่จะใช้วัตถุ เช่น ขนม เงิน หรือเหรียญ หรือการให้รางวัลทางสังคม เช่น การยิ้ม การให้คำชม เป็นต้นตัวเสริมแรง (reinforce) การที่จะให้การเสริมแรงมีประสิทธิภาพ ตัวเสริมแรงต้องเป็นสิ่งที่บุคคลต้องการ เด็กๆ มักจะพยายามทำพฤติกรรมต่างๆ เพื่อแลกกับรางวัลประเภทขนม ลูกกวาด หรือเงิน สำหรับผู้ใหญ่ มีแนวโน้มที่จะพยายามทำพฤติกรรมเพื่อให้ได้การยอมรับ คำชม หรือรอยยิ้ม ดังนั้นการที่จะให้เกิดพฤติกรรมที่ต้องการในครอบครัวเพิ่มขึ้น ก็ต้องใช้เทคนิคการเสริมแรงทางบวก

4. การทำบางสิ่งบางอย่างเพื่อบางสิ่งบางอย่าง (Quid Pro Quo)

Quid Pro Quo อ่านว่า ควิด โปร โคว เป็น ภาษาละติน ซึ่งแปลว่า การทำบางสิ่งบางอย่างเพื่อบางสิ่งบางอย่าง การทำสัญญาพฤติกรรมระหว่างคู่สมรสมาจากความคิดนี้ กล่าวคือ คนใดคนหนึ่งในกลุ่มสมรสตกลงที่จะทำบางสิ่งบางอย่าง ขณะที่อีกคนหนึ่งยินดีที่จะทำบางสิ่งบางอย่างระดับเดียวกันให้เป็นการแลกเปลี่ยน เช่น สามีตกลงที่จะรับผิดชอบในการซักและรีดผ้า ถ้าภรรยาตกลงที่จะรับผิดชอบเรื่องทำอาหาร เป็นลักษณะของการตกลงด้วยวาจา และเป็นข้อตกลงที่จะต้องเป็นที่พอใจของทั้งสองฝ่าย

5. การใช้หลักพรีแมค (Premack principle)

หลักพรีแมค คือการที่บุคคลหรือครอบครัวต้องยอมทำในสิ่งที่ตนเองไม่ชอบก่อน จึงจะได้รับอนุญาตให้ได้ทำในสิ่งที่ตนชอบ

6. การโต้แย้งกับความคิดที่ไม่มีเหตุผล (Disputing irrational thoughts)

การโต้แย้งกับความคิดที่ไม่มีเหตุผล เป็นเทคนิคของกลุ่มพฤติกรรมนิยมที่เน้นการรู้จักคิด เช่น ทฤษฎีการให้คำปรึกษาที่เน้นเหตุผลและอารมณ์ (Rational Emotive Therapy) ของอัลเบิร์ต เอลลิส (Albert Ellis)

7. การลดความกังวลอย่างเป็นระบบ (Systemic desensitization)

การลดความกังวลอย่างเป็นระบบ ใช้ช่วยบุคคลที่มีความวิตกกังวลสูงให้ลดลง โดยการใช้นิเทศนาการผ่อนคลาย เทคนิคที่เป็นกระบวนการที่เกิดขึ้นซ้ำๆ โดยการให้บุคคลจินตนาการในสิ่งที่เขาวิตกกังวล หรือหวาดกลัวสลับกันไปกับการผ่อนคลาย (Relaxation) หรือสลับกันไปกับสิ่งที่ตรงข้ามกับความวิตกกังวลอย่างค่อยเป็นค่อยไปที่ละขั้นตอน เทคนิคนี้ใช้มากในการช่วยแก้ปัญหาทางเพศ และสามารถใช้กับสมาชิกครอบครัวที่ต้องการจะฝึกลดความวิตกกังวลในการที่จะ บอกถึงความต้องการของตัวเองกับสมาชิกครอบครัวคนอื่น ๆ

5.6 ทฤษฎีและรูปแบบการให้คำปรึกษาครอบครัว กลุ่มเน้นประสบการณ์และมนุษยนิยม (Experiential and Humanistic Family Therapy)

แนวคิดพื้นฐาน

ทฤษฎีและรูปแบบการให้คำปรึกษาครอบครัวกลุ่มเน้นประสบการณ์และมนุษยนิยมให้ความสำคัญกับประสบการณ์มากกว่าความคิดเชิงเหตุผล โดยใช้กระบวนการที่หลากหลายในการกระตุ้น เพื่อที่จะช่วยให้ผู้รับคำปรึกษาได้สัมผัสกับความรู้สึก ความรู้สึกจากการสัมผัส การสร้างจินตนาการ และประสบการณ์ภายในตนเองได้อย่างใกล้ชิดมากยิ่งขึ้น ความรู้สึกไวต่อสภาวะที่นี้และเดี๋ยวนี้ ซึ่งเป็นประสบการณ์ชีวิตที่เกิดขึ้นอย่างต่อเนื่องนั้น จะได้รับการผลักดันตลอดช่วงของการบำบัด การปฏิเสธแรงผลักดันและการเก็บกดอารมณ์ไว้นั้นถูกมองว่า เป็นความบกพร่องในการทำ

หน้าที่และการหน่วงเหนี่ยวความงอกงาม พฤติกรรมที่ผิดปกติหรือมีความบกพร่องในการทำ หน้าที่ ถูกมองว่ามีผลมาจากความล้มเหลวของกระบวนการที่เกี่ยวข้องกับความงอกงาม ซึ่งเป็นความบกพร่องในการที่จะบรรลุถึงศักยภาพและทางเลือกต่างๆ ของบุคคล เนื่องจากว่าแต่ละบุคคล (และรวมไปถึงแต่ละครอบครัว) มีเอกลักษณ์เป็นของตนเอง ดังนั้นแต่ละบุคคลหรือครอบครัวจะต้องได้รับการให้ความช่วยเหลือเพื่อให้เกิดการยอมรับและค้นพบศักยภาพของตนเอง ซึ่งเป็นการค้นหาด้วยกระบวนการในการแก้ปัญหาที่เกิดขึ้นในปัจจุบัน ผู้บำบัดและผู้รับคำปรึกษาจะพยายามเพื่อไปสู่ความเป็นจริงและความจริงแท้ การเข้าถึงความรู้สึกและการแสดงความรู้สึกของตนเอง และการเรียนรู้ที่จะมีความเป็นธรรมชาติและสร้างสรรค์มากขึ้น (Goldenberg; & Goldenberg, 2004: 153-155)

เป้าหมายของการให้คำปรึกษา

เป้าหมายที่สำคัญคือ การมุ่งที่จะพัฒนาสมาชิกในครอบครัวให้เกิดการงอกงาม (Growth) โดยเฉพาะอย่างยิ่งในด้านความไวในการรับรู้ความรู้สึก (Sensitivity) และการแสดงความรู้สึก (Expression of feeling) การบรรลุเป้าหมายจะถูกประเมินโดยการเปรียบเทียบการสังเกตพฤติกรรมของสมาชิกในครอบครัวแต่ละคนในด้านการตระหนักรู้ ความรู้สึก และความต้องการของตนเองและคนอื่น ๆ และความสามารถที่จะสื่อความรู้สึกและความต้องการของตนเองให้ผู้อื่นทราบ ทั้งก่อน ระหว่าง และภายหลังการให้คำปรึกษาครอบครัว การเปลี่ยนแปลงที่เกิดขึ้น จะช่วยให้สมาชิกในครอบครัวมีความใกล้ชิดกันทางอารมณ์มากขึ้น มีความยืดหยุ่น มีชีวิตชีวา และพัฒนาความภาคภูมิใจในตนเอง (Self esteem)

กระบวนการให้คำปรึกษา

ตลอดการบำบัดผู้ให้คำปรึกษาครอบครัวเชิงประสบการณ์นิยม และมนุษยนิยม จะฟังอย่างทุ่มเท สังเกต อยู่ในปัจจุบันขณะเพื่อสัมผัสกับสิ่งที่ผู้รับคำปรึกษากำลังประสบอยู่ และเข้าช่วยเหลืออย่างทันท่วงทีเพื่อแก้ไขความเสียหาย โดยจะไม่สนใจว่า ทำไมปัญหา (Breakdown) จึงได้เกิดขึ้น ผู้ให้คำปรึกษาพยายามที่จะแก้ไขพยาธิสภาพ (Depathologize) ในประสบการณ์ของมนุษย์

ผู้ให้คำปรึกษาครอบครัวเชิงประสบการณ์นิยมและมนุษยนิยม จะพยายามทำความเข้าใจโลกแห่งพลังกระตุ้นและสัญลักษณ์ที่ซับซ้อนของครอบครัว โดยการมองหาและการค้นหาพลัง กระตุ้น และสัญลักษณ์ที่สำคัญคล้ายๆ กันภายในครอบครัว โดยไม่ต้องกรฟังหาข้อมูลจากโลกแห่งความคิดและเหตุผลที่ผิวเผิน แต่พวกเขาจะสืบค้นเข้าไปโลกภายในที่ซ่อนอยู่เบื้องหลังของคำพูดพื้นผิวนั้น ด้วยความพยายามรู้สึกเข้าไปถึงความหมายอันลึกลับของสัญลักษณ์ที่สำคัญที่เกิดขึ้นระหว่างตัวผู้ให้คำปรึกษาเองกับครอบครัวของผู้รับคำปรึกษา การแสดงออกสบายๆ ด้วยการยอมรับและฟังเสียงพลังกระตุ้นและจินตนาการของตนเอง ผู้บำบัดจะช่วยให้สมาชิกครอบครัวเกิดความรู้สึกสบายใจในการทำ ความรู้จัก การแสดงออก และการยอมรับสิ่งเหล่านี้ในตนเอง ตามทัศนะผู้ให้คำปรึกษาครอบครัว เชิง

ประสบการณ์นิยมและมนุษย์นิยม ความมั่งคั่งและพัฒนาการของสมาชิกแต่ละคน ถูกกระตุ้น เมื่อสมาชิกรู้สึกว่าเป็นส่วนหนึ่งของกันและกันในครอบครัว เมื่อสมาชิกประสบกับความรู้สึกปลอดภัยและความเป็นเจ้าของแล้ว ในที่สุดก็มีความรู้สึกเป็นอิสระ “ไม่รู้สึกติดขัด” (Unstuck) พร้อมทั้งจะแยกจิตใจจากครอบครัวและพัฒนาความเป็นตัวของตัวเองในฐานะบุคคลที่มีเอกลักษณ์ (Goldenberg; & Goldenberg, 2004: 158-159)

บทบาทของผู้ให้คำปรึกษา

บทบาทของผู้ให้คำปรึกษาในทฤษฎีการให้คำปรึกษาครอบครัว กลุ่มเน้นประสบการณ์และมนุษย์นิยม ขึ้นอยู่กับบุคลิกภาพส่วน ตัวของผู้ให้คำปรึกษา ผู้ให้คำปรึกษาจะต้องมีลักษณะเปิดเผย มีความเห็นอกเห็นใจ และไวในการรับรู้ความรู้สึก และแสดงออกให้เห็นถึงความเข้าใจและการยอมรับ ซึ่งโดยทั่วไปแล้ว ผู้ให้คำปรึกษาควรจะต้องมีบทบาทดังนี้ (ผ่องพรรณ เกิดพิทักษ์, 2529: 22-23)

1. ช่วยให้ผู้รับคำปรึกษาและสมาชิกครอบครัวเข้าใจจุดมุ่งหมายของการบำบัด และสิ่งที่คาดหวังจากการบำบัด
2. กระตุ้นให้ผู้รับคำปรึกษาและสมาชิกครอบครัวมีส่วนร่วม เรียนรู้บทบาทหน้าที่ และอารมณ์ของสมาชิกครอบครัว
3. ใช้ท่าทาง น้ำเสียง ได้สอดคล้องกลมกลืนกับเรื่องราวต่างๆ ที่เกิดขึ้น โดยพูดจาอย่าง ตรงไปตรงมา ไม่อ้อมค้อม และใส่ใจกับความรู้สึกของผู้ที่สนทนาด้วย
4. สอนให้ผู้รับคำปรึกษา และสมาชิกครอบครัวได้ทราบว่า เขาสามารถเลือกและรับผิดชอบ ต่อสิ่งที่เขาเลือก เรียนรู้ที่จะฝึกทักษะ และกระบวนการในการเผชิญปัญหา เรียนรู้ที่จะเปลี่ยนแปลง ชีวิต และค้นหาแนวทางในการ เปลี่ยนแปลงเรื่องราว สาระแก่นสารของชีวิต ตลอดจนกระบวนการในการจัดการกับปัญหาต่างๆ ที่เกิดขึ้น ทั้งนี้เพราะว่า “ที่จริงแล้ว ตัวของปัญหาไม่ใช่ปัญหา แต่วิธีการจัดการกับปัญหาต่างหาก ที่เป็นปัญหา”

เทคนิคการให้คำปรึกษา

1. การลำดับเหตุการณ์ในชีวิตครอบครัว (Family-Life Fact Chronology) โดยผู้ให้คำปรึกษา จะสัมภาษณ์เรื่องราวต่างๆ และเหตุการณ์สำคัญๆ ในชีวิตของผู้รับคำปรึกษา และสัมภาษณ์ประวัติ ครอบครัวตั้งแต่รุ่น ปู่ ย่า ตา ยาย บิดา มารดา จนถึงรุ่นปัจจุบัน เพื่อทำความเข้าใจเรื่องราวของ พัฒนาการครอบครัว ทบทวนลักษณะของรูปแบบครอบครัว และแนวความคิดที่สำคัญที่ได้เป็น รากฐานของสัมพันธภาพระหว่างสมาชิกครอบครัว ซึ่งจะช่วยให้ผู้รับคำปรึกษาและสมาชิกครอบครัว เข้าใจเรื่องราวต่างๆ ได้ดีขึ้น รวมทั้งได้รับรู้ และเข้าใจถึงอิทธิพลในอดีตที่ส่งผลต่อตนเอง และ ครอบครัวในปัจจุบัน

2. การทำแผนที่ครอบครัว (Family Maps) แผนที่ครอบครัวมีลักษณะคล้ายจีโนแกรม (Genogram) เป็นแผนที่ที่ทำให้เห็นภาพโครงสร้างของครอบครัวอย่างน้อย 3 รุ่น คือ รุ่นปัจจุบันของผู้รับคำปรึกษา รุ่นบิดามารดา และรุ่นปู่ย่า ตายาย ของผู้รับคำปรึกษา โดยแผนที่ครอบครัวนี้ผู้ให้คำปรึกษาจะเป็นผู้เขียนแผนผังที่ดังกล่าว โดยนำข้อมูลที่ได้จากการสัมภาษณ์เกี่ยวกับประวัติและเรื่องราวในชีวิตครอบครัวของผู้รับคำปรึกษา ซึ่งจะครอบคลุมรายละเอียดต่างๆ เกี่ยวกับบิดามารดา ปู่ย่า ตายาย พี่น้องของผู้รับคำปรึกษา เช่น ชื่อ อายุ อาชีพ การศึกษา วันที่แต่งงาน วัน /เดือน/ปีเกิด ศาสนา เชื้อชาติ งานอดิเรก จำนวนบุตรธิดา สัมพันธภาพระหว่างสมาชิกครอบครัว ความรู้สึกที่แต่ละคนมีต่อกัน ตลอดจนกฎระเบียบ ความเชื่อ เหตุการณ์สำคัญๆ ในชีวิต และความลับในชีวิตของสมาชิกแต่ละคน

3. การวาดภาพครอบครัว (Family Drawing) เทคนิคการวาดภาพครอบครัวมี 3 ลักษณะขึ้นอยู่กับผู้ให้คำปรึกษาจะเลือกใช้

ลักษณะแรก เป็นการรวมภาพวาดอย่างง่ายของครอบครัว (Join family scribble) วิธีนี้ผู้ให้คำปรึกษาจะให้สมาชิกครอบครัวแต่ละคนวาดภาพอย่างง่ายๆ ง่ายๆ เกี่ยวกับครอบครัว จากนั้นก็เอาภาพวาดของแต่ละคนมาเสนอรวมกันเป็นภาพรวมของครอบครัว ใน กระบวนการนี้สมาชิกจะได้ประสบการณ์และการเรียนรู้ที่จะทำงานของตนเอง และทำงานร่วมกันฉันท์ครอบครัว แล้วนำเอาประสบการณ์และความรู้สึกดังกล่าวมาอภิปรายร่วมกัน

ลักษณะที่สอง เป็นการให้สมาชิกครอบครัววาดภาพสิ่งที่เขาหรือเธอรับรู้เกี่ยวกับตัวเองในครอบครัว แล้วนำมาอภิปรายร่วมกัน (Conjoint family drawing) การวาดภาพลักษณะนี้ผู้ให้คำปรึกษาจะเป็นผู้สั่งให้สมาชิกแต่ละคนวาดภาพตามการรับรู้เกี่ยวกับตนเองในครอบครัว

ลักษณะที่สาม เป็นการวาดภาพโดยการใช้สัญลักษณ์ต่างๆ เพื่อชี้ให้เห็นช่องว่างในครอบครัว (Symbolic drawing of family life space) การวาดภาพแบบนี้มีลักษณะเป็นเทคนิคการฉายภาพ (Projective technique) อย่างหนึ่งที่ผู้ให้คำปรึกษาจะวาดวงกลมใหญ่วงหนึ่ง แล้วบอกให้สมาชิกครอบครัววาดทุกอย่างที่เป็นตัวแทนของครอบครัวเอาไว้ในวงกลมนั้น สำหรับบุคคลและสิ่งอื่นๆ ที่ไม่เป็นตัวแทนของครอบครัวหรือไม่เป็นส่วนหนึ่งของครอบครัวให้วาดเอาไว้ในวงกลม ในกิจกรรมนี้ผู้ให้คำปรึกษาจะขอให้ครอบครัววาดภาพสมาชิกของครอบครัวในวงกลมใหญ่ และวางตำแหน่งความใกล้ชิดและความห่างไกลตามที่ครอบครัวรับรู้ หลังจากวาดเสร็จ ผู้ให้คำปรึกษาให้ครอบครัวอภิปรายร่วมกันเกี่ยวกับภาพวาดนั้น

จะเห็นว่าเทคนิคการวาดภาพทั้ง 3 ลักษณะ เมื่อวาดภาพเสร็จแล้วจะต้องตามมาด้วยการอธิบายว่า ครอบครัวยาวอะไรลงไปเป็นภาพ และทำไมจึงวาดภาพนั้น ระยะห่างและระยะใกล้ชิดระหว่างบุคคล และหรือวัตถุมีความหมายอย่างไร จุดมุ่งหมายก็เพื่อที่จะให้ครอบครัวได้สำรวจพลวัต (Dynamics) ของชีวิตครอบครัวจากการรับรู้ของสมาชิกแต่ละคน และจากครอบครัวโดยส่วนรวม

4. การปั้น (Sculpture) การปั้นเป็นเทคนิคที่จะช่วยให้ทราบถึงเหตุการณ์ และความสัมพันธ์ระหว่างสมาชิกครอบครัว ความรู้สึกของสมาชิกแต่ละคนที่มีต่อกัน โดยแสดงออกตามรูปที่ปั้น ในการใช้เทคนิคการปั้นนี้ ผู้ให้คำปรึกษาจะให้ดินน้ำมันแก่ผู้รับคำปรึกษา (และหรือสมาชิกครอบครัว) โดยให้ผู้รับคำปรึกษารับสมาชิกครอบครัว รวมทั้งตัวผู้บำบัดด้วย และให้ปั้นด้วยว่าแต่ละคนกำลังทำอะไร

เมื่อผู้รับคำปรึกษารับเสร็จ ผู้ให้คำปรึกษาจะให้ผู้รับคำปรึกษาเล่าเกี่ยวกับ รูปที่ปั้นและผู้ให้คำปรึกษาจะแปลผลจากรูปที่ปั้น โดยพิจารณาจากรูปลักษณะที่ปั้น ระยะห่างระหว่างสมาชิก สีหน้า ท่าทาง สายตา และกิจกรรมที่แสดงออกซึ่งจะบ่งบอกถึงอารมณ์ ความรู้สึกของผู้รับคำปรึกษาที่มีต่อสมาชิกแต่ละคน สัมพันธภาพระหว่างสมาชิกครอบครัว ความผูกพันใน กลัศจรรย์สนทนหรือห่างเหินระหว่างสมาชิก ตลอดทั้งการมีกิจกรรมร่วมกันระหว่างผู้รับคำปรึกษากับสมาชิกครอบครัวคนอื่นๆ

ข้อมูลต่างๆ ที่ผู้ให้คำปรึกษาได้จากการแปลผลรูปที่ปั้น จะเป็นข้อมูลที่จะช่วยนำร่องในการสนทนากับผู้รับคำปรึกษาเพื่อจะได้ทราบรายละเอียดต่างๆ ที่จะนำมาใช้ประกอบการให้คำปรึกษาต่อไป อย่างไรก็ตาม ผู้ให้คำปรึกษาจะไม่แปลผลจากรูปที่ปั้นให้ผู้รับการบำบัดทราบ

5. การสอนการสื่อสารที่มีประสิทธิภาพโดยการใช้สรรพนาม “ฉัน” (Modeling of Effective Communication Using “I” Messages) ผู้ให้คำปรึกษากลุ่มเน้นประสบการณ์และมนุษยนิยม กล่าวได้ว่า ในครอบครัวที่หน้าที่ของครอบครัวมีประสิทธิภาพต่ำ มักจะมีการสื่อสารที่ไม่ชัดเจน ขาดประสิทธิภาพ เพื่อช่วยให้ครอบครัวมีการสื่อสารที่ดีขึ้น ผู้ให้คำปรึกษาจะสนับสนุนให้สมาชิกในครอบครัวใช้สรรพนาม “ฉัน” นำหน้าประโยคในการแสดงความรู้สึก

ประโยคที่ใช้สรรพนาม “ฉัน” กับการแสดงความรู้สึกที่เป็นส่วนตัวและรับผิดชอบในสิ่งที่พูดนั้น จะช่วยให้ผู้อื่นแสดงความรู้สึกและความคิดเห็น การสื่อสารในลักษณะนี้จะช่วยทำให้เกิดการสื่อสารที่จริงใจ เป็นการเปิดเผยความรู้สึกและความต้องการที่แท้จริงไม่เสแสร้ง ช่วยให้บุคคลเกิดความรู้สึกที่เห็นคุณค่าและภูมิใจในตนเอง (Self-worth) หากว่าการสื่อสารของทั้งสองฝ่ายไม่มีความตรงไปตรงมา เสแสร้ง ไม่แสดงความรู้สึกและความต้องการที่แท้จริงออกมา บุคคลก็มักจะมีบทบาท 4 บทบาทดังต่อไปนี้ คือ ผู้ตำหนิ (Blamer) ผู้ยอมตาม (Placater) ผู้ขัดคอ (Distractor) และผู้มากเหตุผล (Computer หรือ Rational analyzer) คนทุกคนใช้บทบาททั้งสี่มากบ้างน้อยบ้างในบางโอกาส บทบาททั้งสี่นี้มีประโยชน์ในบางสถานการณ์ แต่หากบุคคลใช้บทบาทนั้นในการเกี่ยวข้องกับผู้อื่นจนเป็นนิสัยก็อาจทำให้เกิดปัญหาได้ บทบาทแต่ละบทบาทมีลักษณะ ดังต่อไปนี้

ผู้ตำหนิ (Blamer) คือบุคคลที่พยายามที่จะไม่รับผิดชอบในสิ่งที่เกิดขึ้น แต่จะโยนความรับผิดชอบหรือความผิดนั้นไปให้ผู้อื่น

ผู้ยอมตาม ((Placater) คือ บุคคลที่พยายามหลีกเลี่ยงความขัดแย้งและพยายามทำให้คนอื่นพอใจ ทั้งๆ ที่บางครั้งไม่ตรงกับความรู้สึกและความต้องการของตนเอง

ผู้ขัดคอ (Distractor) คือ บุคคลที่พูดหรือกระทำในสิ่งที่ไม่ตรงกัน บุคคลลักษณะนี้ดูเหมือนว่าจะไม่ได้เกี่ยวข้องกับอะไรเลย เช่น ขณะที่ครอบครัวกำลังคุยกันเรื่องเงิน และการประหยัด ผู้ขัดคออาจจะนำเรื่องตลกเข้ามาคุยท่ามกลางที่ครอบครัวกำลังสนทนากัน หรือ ดินไปรบกวนห้อง ชวนสมาชิกคนอื่นมาสนใจสิ่งอื่นๆ ที่ไม่เกี่ยวกับเรื่องที่คุยอยู่

ผู้มากเหตุผล (Computer หรือ Rational analyzer) ผู้มากเหตุผลคือ บุคคลที่จะใช้เฉพาะสติปัญญา และพยายามหลีกเลี่ยงเรื่องอารมณ์และความรู้สึก เวลาถูกถามว่า เขารู้สึกอย่างไร แทนที่จะตอบออกมาเป็นความรู้สึก เขากลับตอบว่า เขาคิดอย่างไร

ในการให้คำปรึกษาครอบครัวนั้น ผู้ให้คำปรึกษาจะต้องเปิดโอกาสให้ผู้รับคำปรึกษาและสมาชิกครอบครัว ได้ฝึกและเรียนรู้เกี่ยวกับ การสื่อสารที่มีประสิทธิภาพ โดยใช้คำพูด ท่าทาง การแสดงออก และความรู้สึกที่สอดคล้องกัน และสัมพันธ์กับเหตุการณ์ที่เกิดขึ้น

6. โรงเรียนสาธิต

ประวัติความเป็นมาของโรงเรียนสาธิต

โรงเรียนสาธิตเริ่มมีก่อตั้งขึ้นภายหลังจากสงครามโลกครั้งที่สอง ซึ่งลักษณะแนวคิดของการศึกษาและการฝึกหัดครูของไทยเปลี่ยนไป การศึกษาและฝึกหัดครูของไทยได้รับแนวคิดใหม่จากต่างประเทศ โดยเฉพาะสหรัฐอเมริกาเพิ่มขึ้น แนวคิดใหม่ของการศึกษาในลักษณะนี้เน้นไปที่ตัวเด็กและบทบาทของครูที่จะส่งเสริมให้เด็กได้พัฒนาไปอย่างเต็มที่และรอบด้าน ให้เด็กได้มีอิสระ เสรีภาพมากขึ้น รู้จักแสดงออกมากขึ้น ตัวครูเองก็ต้องมีจิตวิทยาในการสอน เทคนิคการสอน มีเครื่องมือ และอุปกรณ์ต่าง ๆ มากยิ่งขึ้น อย่างที่เข้าใจกันว่าเป็นการศึกษาแผนใหม่ (Modern of Progressive Education) เมื่อแนวคิดการศึกษาเปลี่ยนไปเช่นนี้ แนวคิดของการฝึกหัดครูหรือครุศึกษา ก็ย่อมเปลี่ยนไปด้วย การฝึกหัดครูสมัยใหม่ก็ย่อมเกิดตามมา โดยเฉพาะกลุ่มนักการศึกษาของ ไทยได้ศึกษาทางด้านการสอนในระดับปริญญาโท ปริญญาเอก เมื่อกลับมาแล้วก็เผยแพร่แนวคิดใหม่นี้กันอย่างกว้างขวาง เมื่อแนวคิดของการศึกษาสมัยใหม่ที่เน้นบทบาทของผู้เรียน เน้นกระบวนการเรียนการสอนที่เด็กเป็นศูนย์กลาง ครูเป็นผู้จัดโอกาสทั้งในด้านสิ่งแวดล้อม สาระและอุปกรณ์ ภูมิให้เด็กได้เติบโตอย่างอิสระนี้ได้รับความสนใจสูงขึ้น จึงได้มีแนวคิดที่จะจัดโรงเรียนในลักษณะนี้ให้เป็นรูปแบบขึ้น ให้ปรากฏชัดเจนขึ้น โรงเรียนสาธิตจึงเกิดขึ้นเพื่อ “สาธิต” แนวคิดของการศึกษาแผน ใหม่ (ไพฑูริย์ สีนลาวัฒน์ . ม.ป.ป.; อ้างอิงจาก ทิพดี อ่องแสงคุณ. 2536. *สาธิตศึกษา*: 2-3)

กลุ่มโรงเรียนสาธิตเป็นโรงเรียนที่ได้รับการยอมรับอย่างกว้างขวางถึงการเป็นตัวอย่างในการจัดการเรียนการสอน การเป็นสถานที่ฝึกการเรียนการสอนของครูในหลายสาขาวิชา เป็นแหล่งในการทดลองศึกษาค้นคว้า และโรงเรียนสาธิตยังทำหน้าที่เป็นศูนย์วิจัยและพัฒนา การศึกษาอีกด้วย การที่ได้รับการยอมรับดังกล่าวเป็นผลเนื่องมาจากการบริหารโรงเรียน การจัดหลักสูตร และการให้บริการแก่นักเรียนครบทุกด้าน ทั้งด้านร่างกาย อารมณ์ สังคม และสติปัญญา ซึ่งองค์ประกอบสำคัญที่ทำให้กลุ่มโรงเรียนสาธิตได้รับการยอมรับอย่างสูงนั้นก็คือ ครู นักเรียน และผู้ปกครอง ที่ทำบทบาทหน้าที่ได้อย่างสอดคล้อง และส่งเสริมซึ่งกันและกัน ซึ่ง ทิพพิศ อ่องแสงคุณ (2536: 125-148) ได้รวบรวมบทความที่กล่าวถึงบทบาทที่สำคัญของนักเรียน ครู และผู้ปกครองโรงเรียนสาธิต ให้ผู้สนใจได้ศึกษาธรรมชาติของโรงเรียนสาธิต ว่าเพราะเหตุใดจึงประสบความสำเร็จในการดำเนินการด้านการศึกษาและพัฒนา นักเรียน ดังนี้

บทบาทของนักเรียนโรงเรียนสาธิต

นักเรียนเป็นองค์ประกอบที่สำคัญประการหนึ่งของโรงเรียนสาธิต ซึ่งเป็นโรงเรียนที่มีความต่อเนื่องในระบบการเรียน คือ ใช้เวลาศึกษาเล่าเรียนสูงสุด 12 ปี ในกรณีที่โรงเรียนสาธิตนั้นเปิดรับตั้งแต่ระดับชั้นประถมศึกษาปีที่ 1 ถึงมัธยมศึกษาปีที่ 6 และใช้เวลาเรียนที่สั้นที่สุด 6 ปี ในกรณีที่โรงเรียนสาธิตบางแห่งเปิดรับตั้งแต่ชั้นมัธยมศึกษาปีที่ 1 ถึงมัธยมศึกษาปีที่ 6 และพบว่าไม่มีโรงเรียนสาธิตใดเปิดรับนักเรียนระดับชั้นมัธยมศึกษาปีที่ 4

นักเรียนเหล่านี้ส่วนหนึ่งเป็นบุตร ธิดา ของอาจารย์ ข้าราชการ และบุคลากรของมหาวิทยาลัย และอีกส่วนหนึ่งซึ่งไม่เกินปีละ 50 เปอร์เซนต์ เป็นบุตรหลานของบุคคลภายนอกที่สอบคัดเลือกเข้ามาศึกษาโดยเน้นความพร้อมของนักเรียนเป็นหลักสำคัญ ด้วยลักษณะการเข้าศึกษาในโรงเรียนดังกล่าว จึงทำให้นักเรียนสาธิตมีความสามารถเก่ง ปานกลาง และอ่อน รวมทั้งมีพื้นฐานความสนใจและความคาดหวังของครอบครัวแตกต่างกัน ตรงตามเป้าหมายของการจัดการศึกษา คือ เพื่อสนองความแตกต่างระหว่างบุคคล อย่างไรก็ตาม เนื่องจากโรงเรียนสาธิตมีความเป็นมาจากการก่อตั้ง เพื่อใช้เป็นแหล่งทดลองปฏิบัติงานสำหรับนักศึกษาครูและนักการศึกษาทำการวิจัยวิธีสอนแบบต่าง ๆ จึงมีบางคนอาจกล่าวว่า นักเรียนสาธิตเป็นดังเครื่องมือของการวิจัยการศึกษา

ดังนั้นเมื่อก้าวถึง “นักเรียนสาธิต” ไม่ว่าจะเป็นสาธิตใด ย่อมมี “ลักษณะเฉพาะ” ที่เรียกได้ว่า ธรรมชาติของนักเรียนสาธิต เปรียบดังภาษาที่มีลีลาคล้ายคลึงกัน แม้ว่ารูปร่างจะต่างกันก็ตาม นักเรียนสาธิตมีลักษณะเฉพาะในเรื่องต่างๆ สรุปได้ดังต่อไปนี้

1. ความเป็นผู้นำและความเป็นตัวของตัวเอง นักเรียนสาธิตมีความเชื่อมั่นในตัวเองค่อนข้างสูง ชอบแสดงความคิดเห็น กล่าวพูด กล่าวทำ อาจมีสาเหตุมาจากหลายประการด้วยกัน เช่น การอบรมเลี้ยงดูในครอบครัว ซึ่งส่วนใหญ่จะเป็นครอบครัวประชาธิปไตย ผู้ปกครองเปิดโอกาสให้บุตรธิดาแสดง

ความคิดเห็น และมีส่วนในการบริหารครอบครัว การเรียนการสอนของโรงเรียนที่เป็นแบบประชาธิปไตย เปิดโอกาสให้นักเรียนได้แสดงออก เช่น มีการค้นคว้าหาความรู้เพิ่มเติมเพื่อมารายงานหน้าชั้นเรียน การแสดงละคร หรือให้นักเรียนได้มีโอกาสแสดงความสามารถส่วนตัวที่มีอยู่ เช่น การวาดภาพ เล่นดนตรี กีฬา เป็นต้น เมื่อเด็กได้รับการหล่อหลอมทั้งที่บ้านและที่โรงเรียนเป็นไปในทำนองเดียวกัน เด็กก็จะเป็นคนกล้าและเชื่อมั่นในตัวเอง ซึ่งบางทีเด็กไม่เข้าใจว่าเหตุใดการแสดงออกของเขาจึงไม่ค่อยได้รับการยอมรับ เมื่อเขาอยู่ในสังคมนอกบ้านและนอกโรงเรียน จากสาเหตุนี้ทำให้เขาดูเหมือนเป็นคนก้าวร้าว ไม่ค่อยเกรงกลัวใคร และบางทีเลยเถิดไปถึงขนาดทำให้เขาไม่ได้รับการยอมรับจากสังคมภายนอก หรือปรับตัวให้เข้ากับสังคมภายนอกไม่ได้ จึงมักจะจับกลุ่มคบกันแต่นักเรียนสนิทด้วยกัน

2. ทำตัวตามสบาย จึงทำให้ดูเหมือนขาดความทะเยอทะยานในการวางแผนการในชีวิต เช่น ไม่ค่อยมีการแข่งขันกันในด้านการศึกษา อาจจะมาจากสาเหตุที่ว่า นักเรียนสนิท ส่วนใหญ่ร่วมเรียนมาด้วยกันตั้งแต่เด็ก ๆ มีความสนิทสนมกันเหมือนญาติสนิท ผู้ปกครองของนักเรียนบางคนก็ทำงานอยู่ในสถานที่เดียวกัน จึงยิ่งเพิ่มความผูกพันสนิทสนมกันมากยิ่งขึ้น ครูอาจารย์หรือบุคลากรอื่นในโรงเรียนก็เหมือนญาติ เมื่อมีความรู้สึกเช่นนี้ก็มักไม่จำเป็นต้องแข่งขันกัน แม้แต่การศึกษาเล่าเรียนก็เช่นเดียวกัน นักเรียนก็จะรู้สึกว่าเรียนอะไรก็ได้ ขอเพียงให้สามารถศึกษาต่อในสถาบันอุดมศึกษาได้ก็เพียงพอแล้ว ด้วยการทำตามสบาย ทำให้นักเรียนสนิท มีความสุข สดชื่น ร่าเริง แจ่มใสอยู่เสมอ

3. มีมนุษยสัมพันธ์ดี มีอัธยาศัยดี ช่างพูด ช่างเจรจา ใจกว้าง ยอมรับความสามารถของเพศตรงข้าม อาจเป็นเพราะนักเรียนสนิทส่วนใหญ่มาจากครอบครัวที่มีพื้นฐานทางการศึกษาหรือฐานะทางเศรษฐกิจปานกลาง หรือค่อนข้างสูง มีความเป็นอยู่ในระดับที่ใกล้เคียงกัน และเรียนในระบบสหศึกษาที่มีความเท่าเทียมทางเพศ ทั้งการเรียน การเล่น การทำงาน นอกจากนั้นมีการจัดระบบการจัดวางตัวบุคคลในโรงเรียน เช่น มีการจัดชั้นเรียนคละนักเรียนทุกปี ทำให้นักเรียนมีประสบการณ์ในการปรับตัวให้เข้ากับเพื่อนร่วมรุ่น หรือร่วมโรงเรียน หรือแม้แต่การจัดกิจกรรมเสริมหลักสูตรในโรงเรียน ซึ่งต้องมีการพึ่งพาอาศัยกันในระหว่างรุ่นพี่ รุ่นน้อง เช่น การจัดกิจกรรมแสดงงานอดิเรก แสดงดนตรี การเชียร์ ซึ่งส่วนใหญ่จัดในรูปของกิจกรรมที่ต้องใช้ความร่วมมือของบุคคลทั้งโรงเรียนด้วยมนุษยสัมพันธ์ที่ดีต่อเพื่อน มีผลทำให้นักเรียนสนิทยังมีมนุษยสัมพันธ์ที่ดีกับผู้ปกครองของเพื่อน ๆ มีความใกล้ชิดเป็นกันเองกับผู้ปกครองของเพื่อนเสมือนเป็นลูกหลานคนหนึ่ง นอกจากนี้ระบบการจัดการเรียนการสอนและวิธีสอนของครูที่เป็นกันเองกับนักเรียนเปิดโอกาสให้นักเรียน กล้าตอบ กล้าถาม กล้าแสดงออก และความเป็นอยู่ของนักเรียนทั้งในโรงเรียนและทางบ้าน ทำให้นักเรียนมาโรงเรียนด้วยความอบอุ่น ครูอาจารย์เป็นที่พึ่งได้ นักเรียนมีความไว้วางใจครู ซึ่งเป็นผลทำให้ ครูอาจารย์มักทราบเรื่องราวต่างๆ รวมทั้งเรื่องที่เป็นความลับจากตัวนักเรียนเอง มนุษยสัมพันธ์ที่ดีระหว่างนักเรียนและครูสามารถช่วยเหลือนักเรียนได้ทันทีในทุกด้าน รวมทั้งกรณีที่นักเรียนจะกระทำผิดหรือไม่ถูกต้อง ด้วยลักษณะเป็นผู้ที่มีมนุษยสัมพันธ์ดีกับครู ผู้ปกครองทั่วไป เพื่อนๆ รุ่นพี่และรุ่นน้องนี้ ทำให้นักเรียนสนิทมีเอกลักษณ์เฉพาะเป็นของตนเอง

4. ความรักพวกพ้อง นักเรียนสาธิตมีความรักพวกพ้องอย่างยิ่ง เช่น มีความรู้สึกว่ามีมิตรไมตรีต่อกัน ญาติก็ญาติด้วยกัน ญาติก็ญาติด้วยกัน ช่วยกันปกปิดความลับกับครูอาจารย์ แม้แต่เหตุการณ์อะไรก็ตามที่เกิดขึ้นโดยเฉพาะที่เป็นความผิด เมื่อครูอาจารย์ซักถาม ก็จะได้รับคำตอบคือ ไม่ทราบครับ ไม่ทราบค่ะ ด้วยความที่กลัวเพื่อน พี่ หรือน้องถูกทำโทษ และในทำนองเดียวกัน รุ่นพี่รุ่นน้อง ถ้าไปเป็นผู้ร่วมงานกัน หรือจะต้องเกี่ยวข้องกัน ก็จะมีความเป็นกันเอง และช่วยเหลือเกื้อกูลกันเป็นอย่างดี ลักษณะนี้อาจจะเป็นเพราะระบบการคัดเลือกนักเรียนเข้ามาเรียน ส่วนหนึ่งเป็นบุตรของบุคคลากรในสถานที่ที่โรงเรียนสาธิตนั้นๆ สังกัดอยู่ก็เป็นได้ หรืออีกประการหนึ่ง นักเรียนมีความคุ้นเคยเพราะร่วมเรียนกันมานาน

5. มีความสามารถพิเศษมาก เช่น ทางด้านดนตรี การเล่นกีฬา ว่ายนํ้า เทนนิส แบดมินตัน ศิลปะต่าง ๆ ซึ่งส่วนใหญ่ความสามารถพิเศษนี้ นักเรียนมีความถนัดอยู่แล้ว เมื่อได้รับการสนับสนุนจากผู้บริหารและโรงเรียน เปิดโอกาสให้นักเรียนได้แสดงออก จึงเป็นแรงเสริมให้นักเรียนสาธิตได้มีโอกาสแสดงความสามารถพิเศษของตนอย่างเต็มที่

6. มีความรอบรู้กว้างขวาง ทั้งนี้อาจจะเนื่องจากโรงเรียนสนับสนุนการจัดกิจกรรมเสริมความรู้อย่างสม่ำเสมอ เช่น การจัดนิทรรศการและกิจกรรมเนื่องในวันสำคัญต่างๆ การจัดให้มีชมรมต่างๆ มีการประกวดการแข่งขัน เป็นต้น นอกจากนี้โรงเรียนสาธิตส่วนใหญ่ตั้งอยู่ในบริเวณเดียวกับวิทยาลัยหรือมหาวิทยาลัยที่สังกัดอยู่ ซึ่งเป็นแหล่งวิทยากรที่ค่อนข้างพร้อมมูลในทุก ๆ ด้าน ทำให้นักเรียนสาธิตมีโอกาสค้นคว้าหาประสบการณ์เพิ่มเติมได้สะดวกยิ่งขึ้น เช่น การใช้ห้องสมุดของมหาวิทยาลัย การใช้สนามกีฬาประเภทต่างๆ ตามที่สนใจของมหาวิทยาลัยได้ รวมทั้งการหาความรู้เพิ่มเติมก็สามารถหาผู้เชี่ยวชาญแต่ละสาขาจากบุคลากรของคณะวิชาต่าง ๆ ด้วยปัจจัยแห่งความสะดวกสบายหลาย ๆ ประการดังกล่าวมาแล้ว จึงทำให้นักเรียนสาธิตเป็นเด็กที่มีประสบการณ์อย่างกว้างขวางทั้งในด้านวิชาการและความเป็นอยู่ในสังคม

บทบาทของครูโรงเรียนสาธิต

การจัดการศึกษาในปัจจุบัน ควรสนใจในปัญหาของบ้านเมืองและหาทางร่วมกันในการแก้ไขปัญหา การแก้ปัญหาต้องเริ่มต้นที่เด็กและเยาวชน โดยจัดการศึกษาให้มีสิ่งแวดล้อม ล้อมเพื่อฝึกให้เยาวชนเป็นผู้ที่คิดเป็น กระตือรือร้นและเฉลียวฉลาด ผู้ที่มีบทบาทสำคัญในการดำเนินการดังกล่าวได้ก็คือครู บทบาทของครูโรงเรียนสาธิตมีลักษณะที่พิเศษและครอบคลุมหน้าที่หลายประการ อันเนื่องมาจากวัตถุประสงค์ของโรงเรียนสาธิตที่เป็นสถาบันให้การศึกษาอบรมบุตรและธิดา เป็นศูนย์ปฏิบัติการทางวิชาการสำหรับนิสิต นักศึกษาฝึกหัดครู หรือฝึกประสบการณ์วิชาชีพ ก่อนสำเร็จออกไปประกอบอาชีพครู และวัตถุประสงค์ที่ต้องการให้โรงเรียนสาธิตเป็นแหล่งค้นคว้าทดลอง เพื่อพัฒนาการศึกษา ด้านหลักสูตร วิธีสอน สื่อการสอน และนวัตกรรมด้านต่าง ๆ ด้วยเหตุผลตามวัตถุประสงค์ดังกล่าว จึงทำให้โรงเรียนสาธิตมีความแตกต่างจากสภาพโรงเรียนทั่วไปของประเทศ โดยเฉพาะโรงเรียนใน

สังกัดกระทรวงศึกษาธิการ เนื่องจากโรงเรียนสาธิตอยู่ในสังกัดสำนักงานการอุดมศึกษาของรัฐ เมื่อพิจารณาองค์ประกอบสำคัญของโรงเรียนพบว่า ครู ของโรงเรียนสาธิตมีสถานภาพเป็นครูสอนนักเรียนสาธิต และเป็นครูสอนนิสิตนักศึกษาในสถาบันผลิตครู ซึ่งมีภารกิจตามข้อกำหนดคือ สอน ดูแลนิสิต นักศึกษา นิเทศการสอน วิจัย แต่งตำรา และบริการชุมชนในเวลาเดียวกัน ดังนั้นการใช้เวลาสอนจึงแตกต่างจากอาจารย์ในโรงเรียนทั่วไป คือจำนวนชั่วโมงสอนในโรงเรียนน้อยกว่าเพื่อใช้เวลาในการสอนดูแล แนะนำนิสิต นักศึกษา นิเทศการสอน การเขียนตำรา ตลอดจนการทำวิจัย ซึ่งทำให้ครูอาจารย์ในโรงเรียนสาธิตมีลักษณะพิเศษ ทำให้โรงเรียนสาธิตมีสภาพเฉพาะที่เรียกว่า “โรงเรียนสาธิต”

ครูโรงเรียนสาธิตมีบทบาทแตกต่างจากครูในโรงเรียนทั่วไป กล่าวคือ ทำหน้าที่หลัก 3 ประการ เพื่อให้สอดคล้องกับวัตถุประสงค์การจัดตั้งโรงเรียนสาธิตกล่าวคือ เป็นครูของนักเรียนในโรงเรียน เป็นครูผู้ดูแลให้คำแนะนำนักเรียนขณะเรียนนิเทศฯ ตลอดจนเป็นอาจารย์นิเทศ บทบาทที่สำคัญอีกประการหนึ่ง คือเป็นอาจารย์ในสถาบันผลิตครู โดยสรุปแล้วมีบทบาทเป็นครูของนักเรียนและครูของครู ดังนั้นครูโรงเรียนสาธิตจึงจำเป็นต้องมีความรู้ ความสามารถ และได้รับการฝึกหัดมาเป็นอย่างดี ดังนั้นครูในโรงเรียนสาธิตจึงมีวุฒิตั้งแต่ปริญญาตรี โท และเอก โดยมีความรู้ตัวอย่างต่ำปริญญาตรี จึงนับว่ามีความพร้อมที่จะทำการสอน และงานด้านต่างๆ ตามข้อกำหนดของความเป็นโรงเรียนสาธิต

บทบาทของครูสาธิตในฐานะเป็นครูของนักเรียนในโรงเรียน

ครู มีหน้าที่อบรม สั่งสอน ถ่ายทอดประสบการณ์ เพื่อสร้างนักเรียนให้มีพัฒนาการทุกด้าน ทั้งด้านสติปัญญา ด้านร่างกาย ด้านอารมณ์ สังคม และจริยธรรม เพื่อให้เป็นผู้มีคุณภาพชีวิต อยู่ในสังคมได้อย่างมีความสุข ดังนั้นงานอบรมสั่งสอนนักเรียนจึงเป็นงานหลัก หลักสำคัญในการทำงานของครูโรงเรียนสาธิต คือทุกคนทำงานกับนักเรียนด้วยความรักเสมือนนักเรียนเหล่านี้เป็นบุตรหลานของตนเอง ดังนั้นนอกจากครู จะต้องมีความรู้เนื้อหาอย่างดี ครูยังรู้จักเด็กอย่างดีอีกด้วย บทบาทของครูสาธิตในฐานะเป็นครูสอนนักเรียน มีดังนี้

1. งานด้านการนำหลักสูตรสู่การสอน ตามสภาพที่เป็นจริงแล้วโรงเรียนสาธิตจัดการเรียนการสอนโดยใช้หลักสูตรกระทรวงศึกษาธิการเป็นแกน แต่ที่มี ความแปลกแตกต่างจากโรงเรียนอื่นๆ โดยทั่วไป คือ ครูสาธิตมีอิสระที่จะเปลี่ยนแปลง ปรับปรุง ตัดทอน เพิ่มเติม เรียงลำดับ หรือพัฒนาหลักสูตรขึ้นเองเพื่อให้สอดคล้องกับสภาพนักเรียนสาธิต ตลอดจนความสามารถและความสนใจของนักเรียน ซึ่งมีผลทำให้ครูสาธิตต้องพัฒนาแบบเรียน เอกสารประกอบ การเรียน แบบฝึกหัด ตลอดจนคู่มือครู เพื่อให้สอดคล้องกับหลักสูตรที่ปรับและเปลี่ยนแปลงเพื่อนำไปสู่การปฏิบัติในห้องเรียน บทบาทของครูสาธิตที่สำคัญคือ การปรับหลักสูตรสู่การสอน

งานด้านการจัดการเรียนการสอน ครูสาธิตจัดการเรียนการสอนอย่างไรจึงทำให้ผลผลิตคือ นักเรียนเป็นนักเรียนที่เรียกว่า “นักเรียนสาธิต” คือมีความรอบรู้ทั้งด้านวิชาการและความรู้รอบตัว กล้าแสดงออก มีความคิดริเริ่มและความมั่นใจ ที่เป็นเช่นนี้เพราะครูใช้หลักการสอนให้นักเรียนเป็น

ศูนย์กลาง ค้นพบความรู้ด้วยตนเอง และเรียนรู้ด้วยการกระทำ โดยเปิดโอกาสให้นักเรียนกล้าพูด กล้าตอบคำถาม และกล้าซักถาม เป็นการฝึกความคิดริเริ่ม ฝึกให้นักเรียนทำงานเป็นกลุ่ม ทำงานฝึกปฏิบัติ และงานรายงานค้นคว้าร่วมกัน ฝึกให้รู้จักการโต้แย้ง และการยอมรับด้วยหลักการและเหตุผล วิธีการสอนดังกล่าวกับการเลี้ยงดูของผู้ปกครองทำให้นักเรียนซาบซึ้ง มีความเป็นตัวของตัวเอง มีความมั่นใจ และกล้าตัดสินใจด้วยตัวเอง

นอกจากนี้ ครูซาบซึ้งถึงผลดีของการสอน ตลอดจนรู้แหล่งผลิตสื่อการสอน เพื่อนำมาใช้ประกอบการเรียนการสอน เป็นการกระตุ้นความสนใจนักเรียนซาบซึ้งให้มีความสนใจและสนุกสนาน สนใจในการเรียนด้วยความตั้งใจ เพื่อการเรียนรู้ที่ถาวร

2. งานด้านการปกครองนักเรียน งานด้านปกครองนักเรียน หมายถึงการดูแลนักเรียนทั้งด้านการเรียน และพฤติกรรมของนักเรียน ในฐานะที่เป็นครู และเป็นครูประจำชั้น ซึ่งทำหน้าที่ดูแลทั้งในห้องเรียนและนอกห้องเรียน เริ่มตั้งแต่การดูแลความเรียบร้อย ของห้องเรียนก่อนเข้าเรียน ดูแลนักเรียนเข้าแถวเคารพธงชาติ ตลอดจนควบคุมดูแลกิจกรรมก่อนเข้าเรียน เป็นกิจกรรมพุดคุยระหว่างครูประจำชั้นกับนักเรียน ซึ่งบางแห่งเรียกว่ากิจกรรมไฮมูม ซึ่งเป็นช่วงเวลาที่ครูให้การอบรมปมนิสัยเรื่องระเบียบวินัย การปฏิบัติที่นักเรียนพึงกระทำ ความตั้งใจเรียน แฉ่งข่าวสารของโรงเรียน ตลอดจนให้นักเรียนได้แสดงออกซึ่งความสามารถต่าง ๆ เป็นการแลกเปลี่ยนประสบการณ์ ครูประจำชั้นมีหน้าที่ต้องดูแลนักเรียนในปกครองทุกคน และตลอดเวลาของการอยู่ในโรงเรียน รวมทั้งปัญหาทางบ้านด้วย ดังนั้นครูจึงต้องทำหน้าที่เป็นครูแนะแนวไปด้วย คือแนะแนวทั้งด้านการเรียน ปัญหาความเป็นอยู่ทั่วไป ตลอดจนแนะแนวการศึกษาต่อเพื่อประกอบอาชีพให้เหมาะสมกับความสามารถ ความถนัด ความชอบของนักเรียนแต่ละคนด้วย ซึ่งนับว่าเป็นภาระที่ต้องรับผิดชอบงานหลายด้าน นอกเหนือจากการสอน หากนักเรียนผู้ใดมีปัญหา ทั้งด้านการเรียนหรือพฤติกรรมความประพฤติ ครูจะทำหน้าที่ติดต่อกับผู้ปกครองโดยตรง

3. งานด้านการจัดกิจกรรมนักเรียน เป้าหมายของการจัดกิจกรรมนักเรียนทั้งในหลักสูตรและเสริมหลักสูตร เพื่อส่งเสริมให้นักเรียนรู้จักปรับตัวมีพัฒนาการ ด้านต่าง ๆ ตามเป้าหมาย ครูซาบซึ้งมีบทบาทสำคัญโดยเป็นที่ปรึกษาให้นักเรียนดำเนินการจัด เช่น กิจกรรมด้านเสริมสร้างสุขภาพและกำลังกาย กิจกรรมด้านศาสนา วัฒนธรรม ภาษา ศิลปะ ดนตรี คอมพิวเตอร์ กิจกรรมวิทยาศาสตร์ และคณิตศาสตร์ เป็นต้น ซึ่งจะนำไปสู่การพัฒนาให้นักเรียนรู้จักการทำงานเป็นกลุ่มเป็นทีม อยู่ร่วมกับผู้อื่นได้อย่างมีความสุข

4. งานด้านกิจกรรมชุมชนและการประชาสัมพันธ์โรงเรียน นอกจากบทบาทของครูซาบซึ้งที่เกี่ยวข้องกับนักเรียนโดยตรงแล้ว บทบาทสำคัญอีกประการหนึ่งคือ บทบาทต่อชุมชนและผู้ปกครองที่มีส่วนสำคัญด้านการส่งเสริมสนับสนุนการจัดการศึกษาให้กับนักเรียนเป็นอย่างดี ครูซาบซึ้งมีความสัมพันธ์กับผู้ปกครองอย่างใกล้ชิด ด้วยกิจกรรมต่าง ๆ ที่จัดให้ครูและผู้ปกครองได้มีโอกาสแลกเปลี่ยนปรึกษากัน ครูซาบซึ้งมีบทบาทสำคัญในการได้รับเชิญเป็นวิทยากรเผยแพร่ความรู้ทางการ

ศึกษา ทั้งด้านวิธีการจัดการเรียนการสอนในทุกกลุ่มวิชา เป็น นกรรมการจัดทำหนังสือ เอกสาร และวารสารเป็นภาษาต่างประเทศ เป็นผู้ฝึกสอนกีฬาให้แก่นักกีฬาที่จะเข้าแข่งขันกีฬามหาวิทยาลัย เป็นกรรมการปรับปรุงหลักสูตรในสาขาวิชาต่างๆ เป็นต้น กิจกรรมเหล่านี้แสดงให้เห็นถึงบทบาทความสามารถของครูโรงเรียนสาธิต เป็นผู้ที่มีความรู้ ความสามารถ เป็นผู้พัฒนาการศึกษาให้แก่ชุมชนได้อย่างมีประสิทธิภาพ กว้างขวาง และครอบคลุมทุกสาขาวิชา

บทบาทของครูสาธิตในฐานะผู้ให้ประสบการณ์วิชาชีพครูแก่นักศึกษาครู

1. บทบาทในฐานะผู้ให้ประสบการณ์วิชาชีพครูก่อนฝึกสอนหรือก่อนฝึกประสบการณ์วิชาชีพครูสาธิตมีหน้าที่ดูแลและถ่ายทอด รวมทั้งจัดประสบการณ์ให้นักศึกษาครูได้สังเกตพัฒนาการเจริญเติบโตของนักเรียนในวัยต่าง ๆ ตลอดจนพฤติกรรมของนักเรียนทั้งในห้องเรียนและนอกห้องเรียน นักศึกษาที่เรียนวิชาจิตวิทยาการศึกษา จิตวิทยาพัฒนาการ จะได้มีโอกาสได้มาสังเกตและสัมผัสบรรยากาศที่แท้จริง เพื่อให้เข้าใจทฤษฎีและหลักการอย่างแท้จริง เมื่อนักศึกษาครูได้เรียนรู้ พฤติกรรมการสอนในสาขาวิชาต่าง ๆ นักศึกษาได้มีโอกาสเข้ามาสังเกตการสอนในวิชานั้น ๆ ตามสภาพจริง ได้สาธิตการสอน ทดลองสอน ฝึกการใช้สื่อ ฝึกการแก้ปัญหาต่างๆ ในชั้นเรียน ฝึกการตรวจงาน และการแก้ไขปรับปรุงการเรียนของนักเรียน งานเหล่านี้ครูสาธิตจะทำหน้าที่เป็นครูให้ความรู้ และคำแนะนำเพื่อเตรียมตัวนักศึกษาครูให้ได้ออกไปฝึกงาน ฝึกสอนในปีสุดท้ายของการเรียนอย่างมีประสิทธิภาพ

2. บทบาทในฐานะผู้นิเทศการฝึกสอน ในปีสุดท้ายของการเรียนวิชาชีพครู งาน สำคัญของการศึกษาคือ การฝึกสอนหรือฝึกประสบการณ์วิชาชีพ ซึ่งเป็นการฝึกสอนเต็มรูป ครูสาธิตในบทบาทของอาจารย์นิเทศ จะทำหน้าที่ดูแล ให้คำแนะนำ คำปรึกษา งานบริหารการศึกษาทุกด้าน ทั้งด้านการจัดการเรียนการสอน งานด้านประจำชั้น งานด้านกิจกรรมนักเรียน งานแนะแนว งานดำเนินชุมชน และอื่นๆ

3. บทบาทในฐานะผู้ทรงคุณวุฒิของนิสิตบัณฑิตศึกษา นิสิตนักศึกษาในมหาวิทยาลัย นอกจากจะเป็นนิสิตนักศึกษาระดับปริญญาตรีแล้ว ยังมีบัณฑิตที่เข้าศึกษาในระดับปริญญาโท และปริญญาเอก บัณฑิตเหล่านี้ที่ศึกษาในด้านการศึกษา ไม่ว่าจะเป็นครูอาจารย์หรือผู้บริหาร ก็จำเป็นต้องศึกษาสภาพการณ์จริงในโรงเรียน ทั้งด้านการเรียนการสอน การบริหารโรงเรียน การบริหารหลักสูตร และการทำวิจัย ครูโรงเรียนสาธิตที่มีคุณวุฒิในระดับปริญญาโทขึ้นไป จึงมีบทบาทเป็นผู้ทรงคุณวุฒิให้คำแนะนำ ปรึกษาแก่บัณฑิตเหล่านี้ซึ่งจะมาสังเกตการณ์สอน พู ดคุยแลกเปลี่ยนประสบการณ์ ตลอดจนเป็นที่ปรึกษาในการทำวิทยานิพนธ์ เป็นผู้ทรงคุณวุฒิในการตรวจแบบสอบถามเพื่อการวิจัย และเป็นกรรมการสอบในระดับบัณฑิตศึกษา ทั้งยังเป็นอาจารย์ผู้สอนในรายวิชาของบัณฑิตศึกษาด้วย บทบาทของครูสาธิตในฐานะอาจารย์ในสถาบันผลิตครู

บทบาทของครูสาธิตนอกจากเป็นครูของนักเรียนซึ่งเป็นงานหลักสำคัญแล้ว บทบาทสำคัญอีกประการหนึ่งที่พบในโรงเรียนสาธิตหลาย ๆ แห่งก็คือเป็นครูของครู หรือเป็นอาจารย์สอนในสถาบันผลิตครู ที่สำคัญมี 4 ประการ คือ

1. งานสอน ครูสาธิตในหมวดวิชาต่าง ๆ ได้ทำหน้าที่เป็นทั้งอาจารย์สอน อาจารย์ร่วมสอนในสาขาวิชาต่าง ๆ ตามที่ตนนัดแก่นักศึกษาระดับชั้นปีต่าง ๆ ตั้งแต่ระดับปริญญาตรีจนถึงระดับปริญญาเอก เช่น วิชาภาษาไทย ภาษาอังกฤษ ฝรั่งเศส เยอรมัน สถิติ การวิจัย พลศึกษา ศิลปะ ดนตรี จิตวิทยา การศึกษา การแนะแนว ประสบการณ์วิชาชีพ ตลอดจนพฤติกรรมกรรมการสอนวิชาต่าง ๆ อีกทั้งยังมีครูสาธิตจำนวนไม่น้อย ทำหน้าที่เป็นอาจารย์ที่ปรึกษาวิทยานิพนธ์ งานวิจัย ของนักศึกษาทั้งระดับปริญญาตรีและปริญญาโท นอกจากนี้ยังเป็นผู้เชี่ยวชาญตรวจสอบเครื่องมือเพื่อใช้เก็บรวบรวมข้อมูลอีกด้วย

2. งานวิจัยและผลิตตำรา ภาระประการหนึ่งของครูสาธิตทั้งในฐานะครูของนักเรียน และครูของครู คือการค้นคว้าความรู้และประดิษฐ์สิ่งใหม่ๆ ทางการศึกษา หรือที่เรียกว่าทำวิจัยนั้น ครูสาธิตได้พยายามทำวิจัยตามโอกาสที่มี จะเห็นว่ามีผลงานวิจัยผลิตออกมาพอสมควร งานผลิตตำราทั้งตำราระดับนักเรียนและระดับอุดมศึกษา เป็นงานที่ครูสาธิตได้พัฒนาขึ้นมากมาย เช่น พัฒนาแบบเรียนแบบฝึกหัด คู่มือสำหรับครู เอกสารและตำราเรียน สำหรับนักศึกษาครูในสาขาวิชาต่าง ๆ เป็นต้น ทั้งงานวิจัยและงานผลิตตำรา ล้วนมีคุณค่าเพราะเป็นการพัฒนาตัวครูเองซึ่งส่งผลไปยังนักเรียนให้เป็นไปหรือพัฒนาไปตามต้องการได้อย่างเต็มที่

3. งานเผยแพร่ความรู้แก่สังคม อาจารย์ในโรงเรียนสาธิตมีบทบาทที่จะเผยแพร่ความรู้วิธีการสอนแบบต่างๆ ให้แก่ชุมชน นอกเหนือจากการที่มีผู้สนใจ คณะอาจารย์นักศึกษาจากที่ต่าง ๆ มาเยี่ยมชมการเรียนการสอน ศึกษาหลักสูตรและการสอน และการบริหารงานโรงเรียนแล้ว อาจารย์โรงเรียนสาธิตยังได้รับเชิญไปเป็นวิทยากร ให้การอบรมในด้านต่างๆ ทั้งด้านจิตวิทยา วิธีการเรียนการสอน การจัดกิจกรรม การทำแผนการสอน กระบวนการกลุ่ม การนิเทศการศึกษา และเรื่องอื่นๆ อีกมาก ทั้งยังได้รับเชิญจากหน่วยงานของรัฐบาลให้เป็นกรรมการปรับปรุง หลักสูตร พัฒนาหลักสูตรสร้างข้อสอบมาตรฐาน เขียนแบบเรียน ตรวจตำราแบบเรียน ผลิตสื่อการสอน เป็นต้น อาจารย์โรงเรียนสาธิตมีบทบาทต่องานเผยแพร่ความรู้แก่สังคมน่านับประการ

4. การทำนุบำรุงและส่งเสริมศิลปวัฒนธรรม อาจารย์โรงเรียนสาธิตเป็นผู้ที่คลุกคลีอยู่กับนักเรียนในทุกๆ ระดับชั้น จึงเป็นผู้ที่สามารถเผยแพร่ศิลปวัฒนธรรมให้แก่นักเรียน โดยผ่านทางกิจกรรม การเรียนการสอน การจัดกิจกรรมพิเศษในโอกาสวันสำคัญต่าง ๆ เช่น การแห่เทียนเข้าพรรษา การลอยกระทง พิธีปฏิบัติตนเป็นพุทธมามกะ การวางพวงมาลาในวันปิยมหาราช เป็นต้น ศิลปวัฒนธรรมต่างๆ เหล่านี้ ถ้าครูละเลยไม่สนใจที่จะทำนุบำรุงเผยแพร่แก่เยาวชนรุ่นใหม่ ก็ย่อมจะมีการเสื่อมสูญไปได้ อาจารย์โรงเรียนสาธิตจึงเป็นผู้ที่มีหน้าที่สำคัญในด้านนี้

บทบาทของผู้ปกครองโรงเรียนสาธิต

“พ่อแม่ที่ไม่ยึดเอาการเป็นพ่อแม่คนเป็นงานเต็มเวลาจะปรารถนาให้ลูกเป็น คนคนดีในอนาคตได้ไม่มากนัก”

นับเป็นคำกล่าวที่สะกิดความสำนึกให้แก่ผู้ที่เป็นพ่อแม่ทั้งหลายได้เป็นอย่างดี เพราะในสังคมปัจจุบันนี้สิ่งสำคัญในชีวิตนักเรียน คือ บ้านและโรงเรียน บ้านมีผู้ปกครองดูแล โรงเรียนมีครูบาอาจารย์ดูแล ดังนั้นผู้ปกครองจึงเป็นคนสำคัญที่สุดที่ จะต้องทำหน้าที่สนับสนุนให้เกิดการพัฒนาการด้านต่างๆ โดยเฉพาะผู้ปกครองในโรงเรียนสาธิตด้วยแล้วจะมีบทบาทต่อโรงเรียนค่อนข้างสูง และมีส่วนในการสนับสนุนการส่งเสริมบุตรหลานด้านการศึกษาอย่างมาก อาจจะเป็นด้วยฐานะทางเศรษฐกิจ สังคม ความใกล้ชิดและห่วงใยบุตรหลาน บทบาท ของผู้ปกครองโดยมากจึงอยู่ในรูปของ “สมาคมผู้ปกครองและครูฯ ” ซึ่งมีจุดประสงค์เพื่อสร้างความสัมพันธ์อันดีระหว่าง ผู้ปกครอง ครูและนักเรียน โดยมีบทบาทด้านต่าง ๆ ดังนี้

1. บทบาทในด้านสนับสนุนกิจกรรมการศึกษา กีฬา ดนตรี ศิลปะ ส่งเสริมระเบียบวินัย และจริยธรรม ให้แก่นักเรียนเพื่อให้มีความสามารถด้านต่าง ๆ และเป็นผลเมืองที่ดีของชาติ
2. บทบาทในด้านเสริมความเข้าใจและความสัมพันธ์อันดีระหว่างครู ผู้ปกครอง และนักเรียน โดยการจัดกิจกรรมต่าง ๆ ที่จะทำให้องค์ประกอบทั้ง 3 คือ นักเรียน ครู และผู้ปกครอง ได้มาพบปะพูดคุยกัน ซึ่งเป็น การเปิดโอกาสให้ครูและผู้ปกครองได้สนทนาแลกเปลี่ยนความคิดเห็นเกี่ยวกับการศึกษา และความประพฤติของนักเรียน ทำให้เกิดความใกล้ชิด ก่อให้เกิดความร่วมมือระหว่างผู้ปกครองและครู
3. บทบาทในการหาทุนเพื่อสนับสนุนกิจกรรมของโรงเรียนเช่นให้ทุนการศึกษาสนับสนุนนักเรียนที่มีความประพฤติดี จัดทุนสนับสนุนด้านสื่อการเรียนการสอน อาคารสถานที่ ตลอดจนทุนสำหรับการพัฒนาบุคลากรของโรงเรียนด้านต่างๆ
4. บทบาทในการประชาสัมพันธ์โรงเรียน คือทำให้ชุมชนได้รับทราบความก้าวหน้าและความเคลื่อนไหวในการปฏิบัติงานและกิจกรรมต่างๆ ของโรงเรียน

บทบาทของครูและผู้ปกครองในการดูแลบุตรหลานจะต้องไปในทิศทางเดียวกัน คือ ผู้ปกครองและครูจะต้องร่วมมือประสานปรึกษาร่วมกัน รับทราบปัญหาซึ่งกันและกัน หาทางแก้ปัญหาร่วมกัน เพื่อสร้างให้นักเรียนของครูหรือบุตรหลานของผู้ปกครองมีพัฒนาการที่ถูกต้อง เป็นพลเมืองที่ดีในสังคม

7. การสัมภาษณ์

การสัมภาษณ์เป็นวิธีการศึกษาค้นคว้าที่ใช้กันโดยทั่วไปในแขนงวิชาทางสังคมศาสตร์ เป็นรูปแบบของปฏิสัมพันธ์ระหว่างผู้ถาม และผู้ตอบ ภายใต้กฎเกณฑ์ มีวัตถุประสงค์เพื่อรวบรวมข้อมูล เป็นการสนทนาอย่างมีจุดมุ่งหมาย (สุภางค์ จันทวานิช . 2549: 74) การสัมภาษณ์เป็นการพูดคุยซักถามเรื่องราวต่างๆ ระหว่างคนอย่างน้อยสองคน เป็นการถามตอบกันโดยตรง หากมีข้อสงสัยหรือมีปัญหาใดเกิดขึ้น หรือคำตอบไม่ชัดเจน ก็ถามซ้ำหรือทำความเข้าใจได้ และสามารถทำได้ทันที เป็นการสร้างความมั่นใจให้ทั้งผู้ตอบและผู้ทำวิจัย (บุญธรรม กิจปรีดาบริสุทธิ. 2549: 33)

ความหมายของการสัมภาษณ์

นิรันดร์ จุลทรัพย์ (2547: 217) ได้ให้ความหมายของการสัมภาษณ์(Interview) ไว้ว่า หมายถึง การเก็บรวบรวมข้อมูลโดยการสนทนาระหว่างผู้สัมภาษณ์(Interviewer) กับผู้ให้สัมภาษณ์ (Interviewee) โดยเป็นการสนทนาอย่างมีจุดมุ่งหมาย ในขณะเดียวกันผู้สัมภาษณ์สามารถสังเกตสี หน้า ท่าทางของผู้ให้สัมภาษณ์ และนำผลที่ได้จากการสังเกตและการสัมภาษณ์ไปใช้ในการวิเคราะห์หาข้อมูลที่แท้จริงตามที่ต้องการได้

สิน พันธุ์พินิจ (2547: 218) ให้ความหมายของการเก็บรวบรวมข้อมูลโดยการสัมภาษณ์ ว่า เป็นการสื่อสารโดยการพูดคุยและมีปฏิสัมพันธ์ต่อกันเพื่อทราบข้อเท็จจริง ความรู้สึกนึกคิด ความคิดเห็น หรือทัศนคติในเรื่องต่างๆ ที่ได้กำหนดไว้ในแบบสัมภาษณ์แล้ว

องอาจ นัยพัฒน์ (2548: 173) ให้ความหมายไว้ว่า การสัมภาษณ์ (Interview) เป็นวิธีการเก็บรวบรวมข้อมูลหลักฐานโดยใช้การสนทนาหรือการเจรจาโต้ตอบอย่างมีจุดมุ่งหมายระหว่างบุคคล 2 ฝ่าย คือ นักวิจัยในฐานะผู้สัมภาษณ์และตัวอย่างผู้ให้ข้อมูลหลักฐานการวิจัยในฐานะผู้ถูกสัมภาษณ์ ภายใต้บรรยากาศของการมีปฏิสัมพันธ์อันดีระหว่างกัน และลักษณะการสนทนาเป็นไปอย่างยืดหยุ่น

สรุปได้ว่า การสัมภาษณ์หมายถึง วิธีการเก็บรวบรวมข้อมูลด้วยการสื่อสารโดยใช้การพูดคุยอย่างมีจุดมุ่งหมาย ระหว่างบุคคล 2 ฝ่าย คือ ผู้สัมภาษณ์ และผู้ให้สัมภาษณ์ เพื่อรับทราบข้อเท็จจริง ความรู้สึกนึกคิด ความคิดเห็น หรือทัศนคติในเรื่องที่ได้กำหนดไว้ในแบบสัมภาษณ์

ประเภทของการสัมภาษณ์

สุภางค์ จันทวานิช (2549: 75-79) ได้จัดแบ่งประเภทของการสัมภาษณ์เพื่อการวิจัยไว้เป็นประเภทต่าง ๆ ดังนี้

การสัมภาษณ์แบบมีโครงสร้าง หรือการสัมภาษณ์แบบเป็นทางการ (Structured interview of formal interview)

การสัมภาษณ์แบบนี้มีลักษณะคล้ายกับ การใช้แบบสอบถาม และเป็นวิธีที่ใช้ได้ค่อนข้าง ดี สำหรับนักสัมภาษณ์ เพราะคำถามต่างๆ ได้ถูกกำหนดเป็นแบบสัมภาษณ์ขึ้นไว้ประกอบกับการสัมภาษณ์ไว้ล่วงหน้าแล้ว ลักษณะของการสัมภาษณ์จึงเป็นการสัมภาษณ์ที่มีคำถามและข้อกำหนดแน่นอนตายตัว จะสัมภาษณ์ผู้ใดก็ใช้คำถามแบบเดียวกัน มีลำดับขั้นตอนเรียงเหมือนกัน สำหรับการตั้งคำถามแบบนี้เป็นไปในทำนองเดียวกันกับการตั้งคำถามในแบบสอบถาม คือ มีทั้งคำถามที่ต้องการคำตอบเฉพาะเจาะจง และคำถามที่ให้ตอบได้ตามความต้องการ

การสัมภาษณ์แบบไม่มีโครงสร้าง (Non structure interview)

การสัมภาษณ์แบบนี้เป็นวิธีการที่ใช้ในการวิจัยเชิงคุณภาพ และในทางมานุษยวิทยา และเป็นแบบที่มักจะควบคู่ไปกับการสังเกตแบบมีส่วนร่วม มักจะใช้กับการวิจัยทางชาติพันธุ์วรรณา ซึ่งต้องการข้อมูลที่ละเอียดลึกซึ้งเกี่ยวกับวัฒนธรรมของกลุ่มชน และข้อมูลดังกล่าวเป็นข้อมูลที่ยังไม่มีผู้รวบรวมมาก่อน ข้อมูลที่ได้มาจากการสัมภาษณ์แบบนี้จะถูกนำมาศึกษาวิเคราะห์ เพื่อให้เห็นภาพและเข้าใจปรากฏการณ์ทางวัฒนธรรม ในการสัมภาษณ์แบบนี้ตัวผู้วิจัย หรือผู้วิเคราะห์ข้อมูลมักจะเป็นผู้สัมภาษณ์เอง จึงรู้ว่าต้องการข้อมูลแบบใด เพื่อวัตถุประสงค์ใด ฉะนั้นจึงตั้งคำถามในขณะที่สัมภาษณ์ได้ โดยอาจจะเตรียม แนวคำถามกว้าง ๆ มาล่วงหน้า การสัมภาษณ์แบบนี้อาจแบ่งออกได้เป็น 4 แบบย่อย ๆ ดังนี้

1) การสัมภาษณ์แบบไม่เป็นทางการ (Informal interview) เป็นการสัมภาษณ์แบบเปิดกว้างไม่จำกัดคำตอบ การสัมภาษณ์แบบนี้มีความยืดหยุ่นมาก เพราะมีวัตถุประสงค์ให้ผู้ถูกสัมภาษณ์มีอิสระที่จะอธิบายแนวความคิดของตนเองไปเรื่อยๆ ในบางครั้งผู้สัมภาษณ์เพียงแต่กล่าวนำให้ผู้ถูกสัมภาษณ์ทราบแนวความต้องการ แล้วให้ผู้ถูกสัมภาษณ์เล่าเรื่องโดยอิสระ ทำให้ผู้ถูกสัมภาษณ์มองเห็นสภาพและความยุ่งยากของปัญหาได้ ฉะนั้นการสัมภาษณ์แบบนี้จึงเหมาะที่จะใช้กับเรื่องที่ผู้วิจัยไม่ต้องการกำหนดกรอบแนวคิดเฉพาะเจาะจง หากแต่มีแนวความคิดทางด้านทฤษฎีในเรื่องนั้นๆ อยู่บ้างแล้ว ในการสัมภาษณ์แบบนี้ ผู้วิจัยต้องวางแนวข้อคำถามไว้คร่าวๆ เพื่อให้ข้อมูลแก่ ผู้ที่ได้ตอบคำถามเหล่านั้น

2) การสัมภาษณ์แบบมีจุดความสนใจเฉพาะ (Focus interview) หรือการสัมภาษณ์แบบเจาะลึก (Indepth interview) การสัมภาษณ์แบบนี้หมายถึงการสัมภาษณ์ที่ผู้สัมภาษณ์มีจุดสนใจอยู่แล้ว จึงพยายามหันความสนใจของผู้ถูกสัมภาษณ์ให้เข้าสู่จุดที่สนใจ ทั้งนี้เพราะในบางครั้งผู้สัมภาษณ์อาจจะไม่ต้องการ ทราบเหตุผลหรือข้อเท็จจริงในเรื่องหนึ่งเรื่องใดในทุกขั้นตอน เพราะอยู่นอกเหนือขอบเขตของการวิจัยในขณะนั้น จึงเลือกสัมภาษณ์เอาแต่จุดที่ต้องการ ฉะนั้นลักษณะที่สำคัญของการสัมภาษณ์แบบนี้จึงอยู่ที่ว่าผู้วิจัยจะต้องรู้อยู่ก่อนแล้วว่าต้องการข้อมูลอะไร ชนิดใด เมื่อเห็น ว่าผู้ถูกสัมภาษณ์พูดนอกเรื่องหรือนอกเหนือจากจุดที่สนใจ ก็พยายามโยนเข้าหาประเด็นที่ต้องการสัมภาษณ์

3) การทะลอมกล่อมเกล่า (Probe) หมายถึงการซักถามที่ล้วงเอาส่วนลึกของความคิดออกมา คือ การสัมภาษณ์อย่างชนิดที่จะต้องล้วงเอาความจริงจากผู้ถูกสัมภาษณ์ให้มากที่สุดเท่าที่จะมากได้ ผู้วิจัยจะต้องใช้วาทศิลป์เพื่อให้ผู้ตอบเล่าเรื่องออกมาทั้งหมด ในกรณีที่ผู้ตอบตั้งใจหรืออาจไม่ตั้งใจที่จะไม่ให้ข้อมูล แต่ผู้วิจัยจำเป็นจะต้องได้ข้อมูลนั้น ผู้วิจัยก็จะพยายามใช้เทคนิคต่าง ๆ ที่จะล้วงเอาข้อมูลออกมาให้ได้ โดยรุกผู้ตอบด้วยวิธีต่าง ๆ เช่น ตั้งคำถามจากเหตุการณ์สมมติ (Hypothetical question) ให้ผู้ตอบแสดงความคิดเห็น ตั้งคำถามว่าสิ่งที่น่าจะเป็นหรือควรจะเป็นในเหตุการณ์ที่กำลังซักถามกันอยู่นั้น คืออะไร เพื่อบังคับให้ผู้ตอบต้องเปรียบเทียบสภาพที่ปรากฏกับสภาพที่ควรจะเป็น หรืออาจตั้งคำถามโดยตีขลุมสรุปความว่า เหตุการณ์ที่เกิดขึ้นนั้นเป็นอย่างไร เพื่อให้ผู้ตอบแสดงปฏิกิริยาโดยไม่ทันระวังตัว วิธีการล้วงข้อมูลเป็นวิธีการที่ผู้วิจัยจะต้องแสดงท่าทีค่อนข้างก้าวร้าว จึงเป็นวิธีที่ไม่ควรนำมาใช้พร่ำเพรื่อ และนักวิจัยที่ยังมีประสบการณ์น้อยไม่ควรนำมาใช้ เพราะ อาจควบคุมสถานการณ์ที่เกิดจากปฏิกิริยาของผู้ตอบไม่ได้

4) การสัมภาษณ์ผู้ให้ข้อมูลสำคัญ (Key informant interview) หมายถึงการสัมภาษณ์ โดยกำหนดตัวผู้ตอบบางคนเป็นการเฉพาะเจาะจง เพราะผู้ตอบนั้นมีข้อมูลที่ตีลึกซึ่ง กว้างขวางเป็นพิเศษ เหมาะสมกับความต้องการของผู้วิจัย เราเรียกบุคคลประเภทนี้ว่า “ผู้ให้ข้อมูลสำคัญ” ผู้วิจัยจะต้องหาให้พบว่ามีในสนามที่ตนทำการวิจัยอยู่นั้น ใครบ้างเป็นผู้ให้ข้อมูลสำคัญที่ตนควรไปสัมภาษณ์ เมื่อกำหนดตัวได้ถูกต้องแล้วก็ดำเนินการสัมภาษณ์โดยใช้วิธีสัมภาษณ์แบบใดก็ได้ที่ได้กล่าวมาแล้วข้างต้น

ขั้นตอนการสัมภาษณ์

บุญธรรม กิจปริดาภิสุทธิ(2549: 46-51) แบ่งขั้นตอนการสัมภาษณ์ออกเป็น 4 ขั้นตอน ดังนี้

1. กำหนดวัตถุประสงค์ของการสัมภาษณ์ ต้องกำหนดให้ชัดเจน โดยพิจารณาจากวัตถุประสงค์ ขอบเขต และนิยามศัพท์ที่ใช้ในการวิจัย จะทำให้รู้ว่า วัตถุประสงค์ศึกษาตัวแปรและมีข้อมูลอะไรบ้างที่ต้องไปสัมภาษณ์ ให้จัดแยกเป็นประเด็น ๆ ไว้และตรวจสอบให้ครบถ้วน ครอบคลุมตัวแปรและเนื้อหาที่ต้องการทั้งหมด เพื่อใช้เป็นวัตถุประสงค์ของการสัมภาษณ์

2. เลือกผู้ให้สัมภาษณ์ ต้องคัดเลือกว่าจะไปสัมภาษณ์ใครบ้าง ใครเป็นผู้รู้ หรือ ามีข้อมูลตามที่ต้องการ ผู้นั้นมีอำนาจหรืออยู่ในฐานะที่จะให้ข้อเท็จจริงเหล่านั้นได้เพียงใด รวมทั้งต้องใช้ผู้ให้สัมภาษณ์จำนวนเท่าใดจึงจะเป็นตัวแทนของประชากรด้วย

3. กำหนด นัดแนะเวลาและสถานที่ ต้องทบทวนกับผู้ให้สัมภาษณ์ ติดต่อกันนัดแนะเวลาและสถานที่สำหรับสัมภาษณ์ ไว้ล่วงหน้า หรือบางกรณีอาจต้องมีการเตรียมชุมชน เพื่อทำความเข้าใจเบื้องต้นก่อน

4. เลือกประเภทของการสัมภาษณ์ เลือกและกำหนดให้เจาะจงว่าจะใช้วิธีใด ใช้เพียงวิธีเดียวหรือหลายวิธีผสมกัน ต้องกำหนดให้แน่นอน ในการเลือกต้องพิจารณาข้อดี ข้อจำกัดของแต่ละวิธี และต้องให้เหมาะสมกับลักษณะของผู้ให้สัมภาษณ์

5. เตรียมคำถามและวัสดุอุปกรณ์ ถ้าใช้แบบเป็นมาตรฐาน ต้องจัดเตรียมสร้างแบบสัมภาษณ์ ทดลองใช้ไปก่อน จัดเตรียมไปให้เรียบร้อยและเพียงพอ ส่วนวัสดุอุปกรณ์ประกอบ เช่น เครื่องบันทึกเสียง บันทึกภาพ ถ้าจำเป็นก็ต้องจัดเตรียมไปด้วย

6. ทดลองเครื่องมือ วัสดุอุปกรณ์ ก่อนไปสัมภาษณ์จริงต้องนำวัสดุและอุปกรณ์ที่จำเป็นไปทดลองใช้ดูก่อน เพื่อให้อยู่ในสภาพที่ใช้การได้ ส่วนแบบสัมภาษณ์ก็ควรนำไปทดลองใช้กับกลุ่มตัวอย่างดูก่อน เพื่อทำความเข้าใจในการถาม การตอบ การเรียงลำดับคำถาม รวมทั้งความยากง่าย อำนาจจำแนกของคำถามแต่ละข้อ และความตรง ความเที่ยงของแบบสัมภาษณ์ทั้งหมดเพื่อให้สามารถใช้สัมภาษณ์ และจัดบันทึกได้อย่างถูกต้องครบถ้วน นอกจากนั้นจะได้ทดลองดูว่าต้องใช้เวลาสัมภาษณ์แต่ละรายเท่าใดด้วย เพื่อกำหนดและวางแผนการสัมภาษณ์ให้ได้อย่างประหยัด และเสียเวลาน้อยที่สุด

7. ศึกษาข้อมูลและประวัติผู้ให้สัมภาษณ์ ศึกษาเรื่องราวข้อมูลที่ต้องการอย่างละเอียด และศึกษาประวัติส่วนตัวของผู้ที่จะให้สัมภาษณ์ รวมทั้งสภาพแวดล้อมที่เกี่ยวข้องกับผู้ให้สัมภาษณ์ เช่น สภาพชุมชน อาชีพทั่วไป ขนบธรรมเนียมประเพณี เป็นต้น

ขั้นการสัมภาษณ์

1. แนะนำตัวและวัตถุประสงค์ของการสัมภาษณ์ เมื่อเข้าไปสัมภาษณ์ต้องแนะนำตัวเองว่าเป็นใคร มาจากไหน มาทำไม มีจุดมุ่งหมายและขอบเขตของการสัมภาษณ์อย่างไร สร้างความสำคัญให้แก่ผู้ให้สัมภาษณ์และให้ความมั่นใจว่า สิ่งที่ให้สัมภาษณ์ไปจะถือเป็นความลับจะนำไปใช้ประโยชน์เฉพาะการวิจัยนี้เท่านั้น จะไม่นำไปใช้อื่นหรือเปิดเผยให้ผู้อื่นรู้อย่างเด็ดขาด

2. เริ่มการสัมภาษณ์ ควรพูดคุย ชักถามตามคำถามที่กำหนดไว้ก่อนหลัง การพูดคุยชักถามควรปฏิบัติดังนี้

- 1) พยายามให้ผู้ให้สัมภาษณ์พูดมากกว่าปล่อยให้เงียบๆ
- 2) ใช้ภาษาสุภาพน่าฟังไม่ข่มขู่ทั้งด้วยน้ำเสียงและท่าทาง
- 3) ถามด้วยภาษาง่ายๆ พูดคุยตามสบาย แต่ไม่ใช้คำถามนำ
- 4) พยายามตะล่อมให้ตอบตรงประเด็นเน้นจุดสำคัญ
- 5) คำถามบางข้ออาจได้คำตอบจากการสังเกต หรือคำถามข้ออื่นไม่ต้องถาม
- 6) สัมภาษณ์เป็นกลุ่ม ควรพูดคุย ชักถามคนที่มีอาวุโสก่อน

7) ถ้าต้องใช้เวลาาน ต้องหาทางผ่อนคลายความตึงเครียด หรือให้มีการเปลี่ยนอิริยาบถบ้าง อาจจะใช้คำถามเบาๆ หรือคำถามนอกเรื่องมาพูดคุยกันก็ได้

8) ขณะพูดคุยกัน ผู้สัมภาษณ์ต้องไม่แสดงอาการหรือท่าที่เบือนหน้าต่อการสัมภาษณ์ หรือต่อตัวผู้ให้สัมภาษณ์

9) ถ้ามีการอธิบาย ทำความเข้าใจเพิ่มเติม ต้องอธิบาย หรือทำความเข้าใจอย่างเป็นกลาง

10) ต้องพูดซ้ำๆ เพื่อให้ทุกคำพูดเข้าใจได้อย่างชัดเจน

11) เลี่ยงการพูดคุยกับผู้ให้สัมภาษณ์ในเรื่องที่ไม่จำเป็น

ขั้นการบันทึกผล

1. บันทึกผลทันที อาจบันทึกระหว่างการสัมภาษณ์หรือหลังการสัมภาษณ์เสร็จใหม่ๆ ไม่ควรทิ้งไว้นาน อาจหลงลืมหรือคลาดเคลื่อนได้

2. ถ้าเป็นการสัมภาษณ์แบบมีโครงสร้างต้องบันทึกคำตอบตามแบบสัมภาษณ์ที่กำหนด

3. คำถามแบบเปิด อาจบันทึกถ้อยคำเดิมของผู้ให้สัมภาษณ์ไว้ทั้งหมด แต่ถ้าคำตอบยาวมาก ควรบันทึกเฉพาะเนื้อหาสาระที่ต้องการและใช้ภาษาที่ชัดเจน ไม่คลุมเครือ

4. ควรบันทึกตามความเป็นจริง อย่ามีอคติ หรือนำความเห็นของตนใส่เข้าไป

5. อย่าเว้นคำถามให้ว่างไว้โดยไม่บันทึกคำตอบ หากไม่ตอบต้องบันทึกว่า เพราะเหตุใด

6. ถ้าเป็นการสัมภาษณ์แบบไม่มีโครงสร้าง ควรบันทึก ชื่อและที่อยู่ของผู้ให้สัมภาษณ์ (ถ้าจำเป็น) วัน เดือน ปี ที่สัมภาษณ์ ผลการสัมภาษณ์ ซึ่งจะต้องจดบันทึกทั้งคำถาม คำตอบ ข้อสังเกตที่ได้ขณะสัมภาษณ์และข้อเสนอแนะของผู้ให้สัมภาษณ์ด้วยว่ามีอย่างไรบ้าง และควรมีผลสรุปการสัมภาษณ์ด้วย

ขั้นปิดการสัมภาษณ์

1. กล่าวขอบคุณผู้ให้สัมภาษณ์ ให้กล่าวถึงความร่วมมือและย้ำความสำเร็จของการสัมภาษณ์ครั้งนี้ว่า ขึ้นอยู่กับผู้ให้สัมภาษณ์ จะทำให้ผู้ให้สัมภาษณ์มีความภูมิใจและสบายใจเมื่อเราจากไป และมีความรู้สึกที่ดีต่อการสัมภาษณ์ แม้ว่าเขาอาจจะไม่มีโอกาสให้สัมภาษณ์อีก กเลย แต่ถ้าจำเป็นต้องกลับไปอีกหรือไปยังผู้ให้สัมภาษณ์รายอื่น ๆ ที่ใกล้เคียงกัน จะได้รับความร่วมมือเป็นอย่างดี

2. ทบทวนความถูกต้องและเชื่อถือได้ของข้อมูลที่ได้ ผู้สัมภาษณ์อาจทบทวนเองก่อนปิดการสัมภาษณ์ โดยถามทบทวนคำถามให้แน่ใจว่า ผู้ให้สัมภาษณ์ตอบเช่นนั้นจริง ๆ

แบบสัมภาษณ์และการตั้งคำถาม

แบบสัมภาษณ์

สุภางศ์ จันทวานิช (2549: 93-95) กล่าวว่า ในการสัมภาษณ์ โดยเฉพาะการสัมภาษณ์แบบเป็นทางการ ผู้วิจัยจะต้องมีแบบสัมภาษณ์เป็นแนวทาง แบบสัมภาษณ์ชนิดที่จัดทำอย่างเป็นระบบ จะมีลักษณะเกือบเหมือนแบบสอบถาม เพียงแต่ว่า ใช้ผู้สัมภาษณ์เป็นผู้ถามและกรอกข้อมูลแทนการให้ผู้ตอบอ่านและกรอกข้อมูลเอง แต่แบบสัมภาษณ์ที่ไม่ได้ทำไว้อย่างตายตัวก็เป็นสิ่งที่นักวิจัยจำเป็นต้องใช้เช่นกัน โดยเฉพาะในการสัมภาษณ์แบบไม่เป็นทางการ แบบสัมภาษณ์ชนิดนี้จะเป็นแนวทางการสัมภาษณ์ (Interview guide) ซึ่งบรรจุคำถามหลัก ๆ หรือหัวข้อสำคัญที่ต้องการรู้ แล้วปล่อยให้ทำหน้าที่ของผู้วิจัยที่จะนำคำถามไปใช้ซักถามเอาเองตามความเหมาะสม แบบสัมภาษณ์ชนิดที่ใช้ในการสัมภาษณ์แบบเป็นทางการควรมีลักษณะดังนี้

1) ระบุคำถามให้ชัดเจน เพราะจุดมุ่งหมายของการใช้แบบสัมภาษณ์นี้เพื่อ ให้เปรียบเทียบข้อมูลกันได้ว่าใครเป็นผู้สัมภาษณ์และใครเป็นผู้ตอบ

2) ตามตามลำดับคำถามที่ระบุไว้ในแบบสัมภาษณ์และถามทุกคำถาม บางครั้งผู้สัมภาษณ์ต้องถามคำถามหลายข้อเพื่อให้ได้คำตอบเดียว เพราะคำถามตอนแรกๆ ไม่สามารถทำให้ผู้ให้สัมภาษณ์เข้าใจได้ ในกรณีเช่นนี้ ผู้สัมภาษณ์ไม่จำเป็นต้องถามเรียงตามลำดับคำถาม อาจสนทนาทั่วไปเพื่อให้ผู้ให้สัมภาษณ์เข้าใจว่าผู้สัมภาษณ์ต้องการข้อมูลอะไร

3) คำถามควรเป็นข้อความง่ายๆ ไม่มีคำปฏิเสธซ้ำในข้อเดียวกัน ทำให้ผู้ตอบง

4) อย่าใช้คำถามนำ ผู้สัมภาษณ์ที่ยังไม่ชำนาญและไม่อดทนในการสัมภาษณ์มักใช้คำถามนำหรือแนะนำคำตอบตามที่ต้องการ ซึ่งเป็นผลเสียต่อการวิจัย การตั้งคำถามควรตั้งกลางๆ

5) ถ้าผู้ให้สัมภาษณ์ไม่เข้าใจหรือเข้าใจคำถามผิด ผู้สัมภาษณ์ควรถามซ้ำอีกครั้งตามที่เขียนไว้ในแบบสัมภาษณ์ แล้วให้โอกาสผู้ให้สัมภาษณ์ตอบอีกครั้ง ถ้าเห็นว่าผู้ให้สัมภาษณ์ต้องใช้เวลาคิดอย่าเร่งคำตอบ ถ้ายังไม่ได้คำตอบควรเปลี่ยนแปลงถ้อยคำในคำถามเพียงเล็กน้อย การเปลี่ยนแปลงถ้อยคำนี้ควรทำเมื่อไม่มีหนทางดีกว่านี้แล้ว ถ้อยคำที่เปลี่ยนควรเขียนไว้ในแบบสัมภาษณ์ด้วยเพื่อต้องการทราบว่ามีใครบ้างที่ตอบคำถามที่แก้ไขถ้อยคำใหม่ และถ้อยคำที่แก้ไวนั้นคืออะไร

6) ควรเรียงคำถามให้มีลักษณะติดต่อกันเป็นลูกโซ่ เพื่อให้แนวความคิดของผู้ตอบติดต่อกันเป็นเรื่องเดียวกัน

7) อย่าใส่คำตอบลงไปเอง บางกรณีผู้สัมภาษณ์ได้รับคำตอบในเรื่องเดียวกันคล้ายๆ กัน เลยใส่คำตอบลงไปเองโดยไม่มีสัมภาษณ์

การตั้งคำถาม

คเวล (ชาย โฟธิสิตา. 2547: 286-289; อ้างอิงจาก S. Kvale. 1996) จำแนกการตั้งคำถามในการสัมภาษณ์เชิงคุณภาพออกเป็น 9 ชนิด ตามลักษณะและหน้าที่เฉพาะของคำถามนั้นๆ ดังนี้

1) ถามเพื่อนำเข้าสู่ประเด็น (Introducing Questions) คำถามประเภทนี้เป็นคำถามเพื่อเปิดเรื่องหรือเปิดประเด็นในการสัมภาษณ์ มีลักษณะเป็นคำถามเชิงพรรณนา คือขอให้ผู้ตอบเล่าเรื่องราวหรือประสบการณ์ของเขา เพื่อให้คำถามอื่นๆ ตามมาได้และเป็นธรรมชาติ คำถามเพื่อนำเข้าสู่ประเด็นมีจุดมุ่งหมายและทำหน้าที่เช่นเดียวกับคำถามหลัก

2) ถามเพื่อตามประเด็น (Follow-up Questions) คำตอบของผู้ให้สัมภาษณ์อาจมีประเด็นที่ทำให้นักวิจัยรู้สึกกระหายอยากรู้เรื่องนั้นมากขึ้น การถามประเภทนี้เป็นการ “ตามเรื่อง” ที่ผู้ตอบเพิ่งพูดมา ผู้สัมภาษณ์อาจขอให้เขาเล่ารายละเอียดเพิ่มเติมตรง ๆ คำถามประเภทนี้จะถามเมื่อเห็นว่ามีประเด็นที่เข้าข่ายกับหัวข้อการวิจัยเกิดขึ้นในระหว่างการสัมภาษณ์ และนักวิจัยต้องการรู้รายละเอียดของเรื่องนั้น

3) ถามเพื่อขอรายละเอียดและความชัดเจน (Probing Questions) เป็นการถามที่มุ่งขอข้อมูลเพิ่มเติม ทั้งในแนวกว้างและแนวลึกเพื่อความชัดเจน มีลักษณะเป็นการซักถาม แต่ การซักแบบนี้จะไม่เจาะจง คือไม่เสนอทิศทางของคำตอบ เพียงแต่ถามแบบกลางๆ

4) ถามเพื่อขอข้อมูลที่เจาะจง (Specifying Questions) เป็นการถามเพื่อตามประเด็นอีกประเภทหนึ่ง ผู้ตอบจะถูกขอให้ให้ข้อมูลที่เจาะจงเฉพาะเรื่อง

5) ถามจี้ไปที่เรื่องใดเรื่องหนึ่งตรง ๆ (Direct Questions) เป็นการถามเพื่อตามจี้เอาข้อมูลเรื่องใดเรื่องหนึ่งซึ่งผู้ตอบยังไม่ได้พูดถึง คำถามประเภทนี้ควรรอเอาไว้จนกว่าจะแน่ใจว่า ผู้ตอบคงไม่พูดออกมาเองแล้ว เว้นแต่จะถูกถามจี้ไปตรงๆ

6) ถามเจาะเอาข้อมูลทางอ้อม (Indirect Questions) ในบางครั้งอาจเป็นการล้าบ ากที่จะถามถึงบางสิ่งบางอย่างตรง ๆ จากผู้ตอบ นักวิจัยอาจจะถามอ้อม ๆ เพื่ออนุมาน จากคำตอบว่าเรื่องจริงๆ น่าจะเป็นอย่างไร แต่ก็ต้องระมัดระวังในการสรุปเอาเช่นนั้น เพราะอาจจะถูกหรือผิดได้เท่าๆ กัน ทางที่ดีเพื่อลดความเสี่ยงในการสรุปควรตามด้วยการถามให้ผู้ตอบให้ข้อมูลเจาะจงอีก

7) ถามเพื่อรักษาโครงสร้างของการสัมภาษณ์ (Structuring Questions) โครงสร้างในที่นี้หมายถึง ระดับความเคร่งครัดในการถาม ว่าควรจะดำเนินไปตามลำดับที่กำหนดไว้ในแนวคำถามมากน้อยเพียงใด โครงสร้างมักจะขึ้นอยู่กับชนิดของการวิจัยและการออกแบบการวิจัย ถ้าเป็น การวิจัยแบบแสวงหาประเด็น (Exploratory research) ก็ไม่ค่อยเคร่งครัดในโครงสร้างมากนัก แต่ถ้าเป็นการวิจัยเพื่อหาคำอธิบายหรือเพื่อทดสอบสมมติฐานหรือแนวความคิดอะไรบางอย่างก็มักจะเข้มงวดในโครงสร้างมากหน่อย การถามคำถามควรดำเนินไปตามลำดับเรื่องที่กำหนดไว้ในแนวคำถาม ให้มากที่สุดเท่าที่จะเป็นไปได้

8) ถามแบบตีความ (Interpreting Questions) ในคำถามประเภทนี้ ผู้สัมภาษณ์จะตีความสิ่งที่ผู้ตอบพูดมา แล้วเอาสิ่งที่ตีความออกมานั้นเป็นคำถาม เพื่อให้ผู้ตอบช่วยยืนยันว่า ที่นักวิจัยตีความนั้นถูกต้องหรือไม่ ที่ต้องตีความสิ่งที่เขาพูดก่อนแล้วจึงถามก็เพื่อความเข้าใจชัดเจน และเพื่อให้แน่ใจว่า นักวิจัยเข้าใจประเด็นของผู้ตอบได้ถูกต้อง การถามเช่นนี้คล้ายกับการถามนำ ต่างแต่ว่านี้ไม่ใช่การชี้นำคำตอบ เพียงแต่ขอให้ผู้ตอบช่วยยืนยันความเข้าใจของนักวิจัยที่มีต่อคำตอบของเขาเท่านั้น

9) การถามด้วยการเงียบ (silence) ในการสนทนานั้น การเงียบในจังหวะเวลาที่เหมาะสมก็เป็นการถามคำถามที่ตื้ออย่างหนึ่ง เพราะฉะนั้นแทนที่จะถามคำถามต่อเนื่องโดยไม่หยุด จนผู้ตอบอาจไม่มีเวลาตั้งตัว ในบางจังหวะผู้สัมภาษณ์อาจจะเพียงแต่เงียบอยู่ พร้อมกับสบตาผู้ให้สัมภาษณ์ในลักษณะเป็นคำถาม หรือนิ่งเงียบอยู่สักครั้งนาที หรือ 1 นาที รอให้ฝ่ายผู้ตอบพูดขึ้นมาเอง การเงียบทำให้ผู้ตอบมีเวลาคิด และทำให้เขารู้สึกว่าผู้สัมภาษณ์กำลังรอคำตอบจากเขาอยู่ เป็นการกดดันเขาโดยสุภาพ ไม่เข้าเขาก็จะทำลายความเงียบขึ้นมาเอง การเงียบพร้อมกับสบตาผู้ตอบในจังหวะที่เหมาะสมนั้นมีนัยเท่ากับถามว่า “มีอะไรอีกไหมครับ ?” “แล้วยังไงต่อไปครับ ?” “อย่างงั้นหรือ ไม่น่าเชื่อนะ ?” หรือ “แล้วคุณคิดอย่างไรเกี่ยวกับเรื่องนี้ล่ะครับ”

การถามชนิดต่างๆ ดังกล่าวนี้ มีจุดมุ่งหมายและจังหวะเวลาที่เฉพาะแตกต่างกันผู้สัมภาษณ์เท่านั้นที่จะบอกได้ว่า ในจังหวะใดควรใช้คำถามประเภทใด การถามที่ดีคือการถามเพื่อให้ได้ความรู้ (ข้อมูล) ตรงตามที่ต้องการ และไม่ทำให้เสียพลวัตของการปฏิสัมพันธ์ระหว่างผู้ตอบกับผู้สัมภาษณ์ แม้คำถามจะดีแต่ถ้าการถามไม่ส่งเสริมปฏิสัมพันธ์ที่ดี ทำให้ผู้ตอบไม่ให้ความร่วมมือ การสัมภาษณ์ที่จะประสบความสำเร็จ

ข้อดีและข้อจำกัดของการสัมภาษณ์

นิรันดร์ จุลทรัพย์ (2545: 222-223), สิน พันธุ์พิณีจ (2547: 223), บุญธรรม กิจปริดาบริสุทธิ (2549: 53-45), สุภางค์ จันทวานิช (2549: 101-102) ได้กล่าวถึงข้อดีและข้อจำกัดของการสัมภาษณ์ไว้อย่างสอดคล้องกัน ซึ่งผู้วิจัยได้ประมวลเสนอเปรียบเทียบตามตาราง 2

ตาราง 2 เปรียบเทียบข้อดีและข้อจำกัดของการสัมภาษณ์

ข้อดี	ข้อจำกัด
1. มีความเป็นส่วนตัว	1. เสียค่าใช้จ่ายสูงและเสียเวลามาก
2. สามารถสัมภาษณ์ในแนวลึกได้ และผู้ตอบมีอิสระในการตอบ	2. ผลการสัมภาษณ์ขึ้นอยู่กับคุณสมบัติของผู้สัมภาษณ์
3. สามารถยืดหยุ่นและปรับการสัมภาษณ์ให้เหมาะสมได้	3. มีความลำเอียงจากผู้สัมภาษณ์
4. ผู้สัมภาษณ์ได้พบสภาพจริงของผู้ให้สัมภาษณ์	4. อาจเกิดความขัดแย้งกันระหว่างผู้สัมภาษณ์และผู้ให้สัมภาษณ์
5. ใช้ได้กับบุคคลทุกอาชีพ ทุกระดับการศึกษา	5. ความแตกต่างทางเชื้อชาติ ศาสนา หรือสภาพเศรษฐกิจและสังคมอาจเป็นอุปสรรคในการสัมภาษณ์
6. ได้ข้อเท็จจริงบางอย่างที่ซ่อนเร้นอยู่	6. ข้อมูลที่ได้จะเชื่อถือได้หรือไม่ขึ้นอยู่กับความร่วมมือ ความเต็มใจของผู้ถูกสัมภาษณ์
7. ได้รับข้อมูลหรือคำตอบจากผู้ให้สัมภาษณ์อย่างครอบคลุมทั้งจำนวนและลักษณะข้อมูลที่ต้องการ	
8. ข้อมูลที่ได้มีความคลาดเคลื่อนน้อยเชื่อถือได้มาก เพราะสัมภาษณ์และเห็นมาโดยตรง	
9. เป็นวิธีที่แยกข้อเท็จจริง ความเห็น และอารมณ์ออกจากกันได้	
10. เป็นวิธีที่ทำให้ได้ข้อเท็จจริงเพิ่มเติมจากที่ต้องการ ด้วยการสังเกต สัมภาษณ์ ทำทาง การพูด และคำตอบด้วย	
11. การสัมภาษณ์เป็นการติดต่อโดยตรงระหว่างผู้สัมภาษณ์และผู้ให้สัมภาษณ์ ถ้าสงสัยข้อใจอะไรสอบถามทบทวนกันได้ที่ทันที สามารถทำความเข้าใจในข้อมูลได้ตรงกันระหว่างผู้สัมภาษณ์และผู้ให้สัมภาษณ์	
12. ช่วยแก้ปัญหาเรื่องการได้รับแบบสอบถามคืนน้อย คือการสัมภาษณ์ได้เท่าไรก็ได้เท่านั้น ไม่สูญหายเหมือนกับการส่งแบบสอบถามไปให้	
13. การวิจัยทางสังคมศาสตร์ เป็นเรื่องของการเสาะแสวงหาความจริงทางด้านพฤติกรรมของมนุษย์ที่เกี่ยวกับความรู้สึกนึกคิด อารมณ์ จิตใจ ความคิดเห็นและทัศนคติ ฉะนั้นการรวบรวมข้อมูลโดยการเข้าไปสนทนาดำเนินการสัมภาษณ์จึงเป็นวิธีที่ดีที่สุด	

8. การสนทนากลุ่ม (Focus group discussion - FGD)

การสนทนากลุ่มเริ่มเข้าสู่วงการสังคมศาสตร์ของไทยเมื่อกว่า 20 ปีมาแล้วเมื่อจอห์น โนเดล (John Knodel) และคณะ นำเอาวิธีการนี้มาใช้ในการศึกษาเพื่ออธิบายการลดลงอย่างรวดเร็วของภาวะเจริญพันธุ์ในประเทศไทย ในปี พ.ศ. 2526 ตั้งแต่นั้นมาวงการวิจัยทางสังคมศาสตร์และสาขาที่เกี่ยวข้องในประเทศไทยก็เริ่มรู้จักวิธีนี้มากขึ้น และการนำไปใช้ก็ขยายวงกว้างออกไป (ชาย โพธิ์ลีตา. 2547: 207)

การสนทนากลุ่มเป็นเทคนิคซึ่งใช้ในการรวบรวมข้อมูลเพื่อวัดความรู้ ทักษะ และพฤติกรรมของมนุษย์ รวมทั้งปัจจัยที่มีอิทธิพลต่อพฤติกรรมนั้น ๆ คำตอบที่ได้รับจะเป็นคำตอบในเชิงเหตุผลที่ได้รับจากการถกแถลงจากสมาชิกในกลุ่ม ที่ได้แลกเปลี่ยนความคิดเห็น ระหว่างผู้เข้าร่วมอภิปรายกับนักวิจัยและระหว่างผู้เข้าร่วมอภิปรายด้วยกันเอง ทุกคนมีอิสระในการอภิปรายประเด็นปัญหาได้อย่างเต็มที่ ตามที่ตนเองมีประสบการณ์ เพื่อถ่ายทอดให้สมาชิกกลุ่มได้รับทราบ เพื่อให้เกิดการแลกเปลี่ยนความคิดเห็นซึ่งกันและกัน (พิชิต พิทักษ์เทพสมบัติ. 2549: 73)

ความหมายของการสนทนากลุ่ม

โรซาลายน์ และเจนนี (Rosaline S. Barbour; & Jenny Kitzinger. 1999: 4) กล่าวว่า การสนทนากลุ่มนั้น หมายถึง กลุ่มบุคคลที่มาอภิปรายร่วมกันเพื่อการสืบค้นในประเด็นใดประเด็นหนึ่งที่เฉพาะเจาะจง หรือเป็นการพิจารณา (Debate) ชุดข้อคำถาม (Set of questions) โดยผู้วิจัยจะขอให้สมาชิกกลุ่มพูดคุยกับบุคคลอื่น ๆ ในกลุ่ม ด้วยการตั้งคำถาม แลกเปลี่ยนเรื่องราว สมาชิกกลุ่มจะให้ข้อเสนอแนะจากประสบการณ์ของแต่ละคน และแสดงทัศนคติหรือมุมมองของตน โดยสมาชิกต่างให้เกียรติซึ่งกันและกัน

ชาร์อน, จีน และเจน (V. Sharon, S.S. Jeanne; & M.S. Jane. 1996: 4-5) กล่าวว่า การสนทนากลุ่มนั้นให้คำจำกัดความได้ดังนี้คือ การสนทนากลุ่มคือ การที่กลุ่มคนมาด้วยกัน เพื่อพิจารณาประเด็นที่ได้รับเลือกมา โดยกลุ่มบุคคลเหล่านั้นจะเป็นกลุ่มเล็กๆ มีสมาชิก 6 ถึง 12 คน ซึ่งเป็นกลุ่มคนที่มีคุณสมบัติคล้ายๆ กัน และมีผู้ดำเนินการกลุ่ม (Moderator) เป็นผู้จัดเตรียมคำถาม ลำดับขั้นตอน และชักชวนให้สมาชิกกลุ่มมีการโต้ตอบอภิปรายร่วมกัน โดยมีเป้าหมายเพื่อดึง เอาความคิด ความรู้สึก ทัศนคติ และแนวคิดของสมาชิกกลุ่มเกี่ยวกับประเด็นที่ได้เลือกมาอภิปรายออกมา

โทมัส (Thomas L. Greebaum. 1998: 2) กล่าวว่า นักวิจัยเชิงคุณภาพนั้นได้จัดแบ่งการสนทนากลุ่มออกเป็น 3 ประเภท คือ กลุ่มเต็มรูปแบบ (Full groups) กลุ่มเล็ก (Mini groups) และกลุ่มทางโทรศัพท์ (Telephone groups) การสนทนากลุ่มทั้งสามประเภทนี้มีบางส่วนที่คล้ายคลึงกัน แต่ก็มีบางอย่างที่มีความแตกต่างกันไป ซึ่งสามารถให้นิยามการสนทนากลุ่มประเภทต่างๆ เหล่านี้เพื่อช่วยให้เกิดความเข้าใจได้สั้น ๆ ดังนี้ คือ กลุ่มเต็มรูปแบบ (Full groups) การสนทนากลุ่มประเภทนี้เป็นการ

อภิปรายกลุ่มโดยใช้เวลาประมาณ 90 ถึง 120 นาที ดำเนินการอภิปรายโดยผู้ดำเนินการกลุ่ม (Moderator) ประกอบด้วยสมาชิกกลุ่มจำนวน 8 ถึง 10 คน ซึ่งคัดเลือกมาโดยให้มีคุณสมบัติที่คล้ายคลึงกัน มีทัศนคติ หรือ มีความเกี่ยวข้องกับประเด็นที่เลือกมาอภิปราย ส่วนการสนทนากลุ่มแบบกลุ่มเล็ก (Mini groups) นั้น มีลักษณะที่สำคัญ ๆ เหมือนกับกลุ่มเต็มรูปแบบ ยกเว้นจำนวนสมาชิกที่มีเพียง 4 ถึง 6 คน เท่านั้น สำหรับกลุ่มทางโทรศัพท์ (Telephone groups) จะเป็นการประชุมปรึกษาหารือทางโทรศัพท์ (Telephone conference call) ของสมาชิกแต่ละคน โดยมีผู้ดำเนินการกลุ่ม (Moderator) เป็นคนนำอภิปราย ใช้เวลา 30 นาที ถึง 2 ชั่วโมง โดยสมาชิกมีข้อตกลงของคุณลักษณะเช่นเดียวกับการสนทนากลุ่มเต็มรูปแบบ (Full groups) และกลุ่มเล็ก (Mini groups)

สุชาติ ประสิทธิ์รัฐสินธุ์ และกรรณิการ์ สุขเกษม (2547: 117-118) ให้ความหมายของการสนทนากลุ่มว่า การสนทนากลุ่มเป็นการสัมภาษณ์เชิงคุณภาพแบบเจาะลึกกับกลุ่มคนจำนวนน้อยที่ได้ถูกเลือกมารวมกัน และถกปัญหาหัวข้อใดหัวข้อหนึ่ง เป็นการศึกษาค้นคว้าอย่างลึก ๆ ซึ่งเป็นรายละเอียดที่การวิจัยเชิงสถิติไม่สามารถติดตามและเข้าใจได้ ข้อมูลจากการสนทนากลุ่มช่วยอุดช่องว่างด้านข้อมูลข้อสนเทศ ที่ขาดหายไปในการวิจัยเชิงปริมาณ การสนทนากลุ่มวิเคราะห์ข้อมูลผ่านการให้และการรับข้อมูลภายในกลุ่มในการอภิปรายร่วมกัน ในการฟังคนอื่นและแลกเปลี่ยนประสบการณ์ และเปลี่ยนเป็นมุมมองที่ต่างกันจากข้อมูลที่ได้รับฟังหลากหลายมาก ไม่ใช่เป็นเพียงแต่ตอบคำถามว่า เขาคิดอย่างนั้นเท่านั้น แต่รวมไปถึงว่าทำไมเขาคิดเช่นนั้นและมีวิธีการคิดอย่างไร

ถวิลวดี บุรีกุล และ เมธิศา พงษ์ศักดิ์ศรี (2550: 4) ให้ความหมายของการสนทนากลุ่มไว้ว่า การสนทนากลุ่มเป็นวิธีการวิจัยทางคุณภาพที่มีเป้าหมายพื้นฐานเพื่ออธิบายและเข้าใจการรับรู้ การแปลความหมายและความเชื่อของประชากรที่เลือกเป็นกลุ่มเป้าหมาย ซึ่งอาจเรียกว่าสมาชิกกลุ่ม เพื่อเข้าใจประเด็นปัญหาเฉพาะจากมุมมองของสมาชิกกลุ่ม โดยทั่วไปการสนทนากลุ่มประกอบด้วยสมาชิกประมาณ 6-10 คน ซึ่งมาจากพื้นฐานสังคมวัฒนธรรมที่คล้ายคลึงกัน หรือมีประสบการณ์หรือความห่วงใยหรือมีภาระคล้ายคลึงกัน สมาชิกกลุ่มมารวมกันเพื่ออภิปรายประเด็นปัญหาที่เจาะจงด้วยความช่วยเหลือของผู้นำกลุ่ม (Moderator) หรือผู้เอื้อกระบวนการกลุ่ม (Facilitator) ในสถานการณ์ที่จำเพาะสถานการณ์หนึ่ง โดยที่สมาชิกกลุ่มรู้สึกสบายเพียงพอที่จะเข้าร่วมในพลวัตรของการอภิปราย เป็นเวลาอย่างน้อย 1 ถึง 2 ชั่วโมง

รัตนะ บัวสนธิ์ (2551: 112) ให้ความหมายของการสนทนากลุ่มว่า หมายถึง การให้กลุ่มบุคคลหนึ่งที่นักวิจัยคัดเลือกมาทำการสนทนาได้ตอบสนองความรู้สึกนี้ กคิดซึ่งกันและกันในประเด็นต่างๆ ที่นักวิจัยกำหนดขึ้นตามวัตถุประสงค์การวิจัย กลุ่มบุคคลที่สนทนากันนั้นเป็นกลุ่มบุคคลที่นักวิจัยคัดเลือกให้มาร่วมสนทนาโดยพิจารณาว่า บุคคลเหล่านั้นมีความรู้และสามารถแสดงความคิดเห็นต่อประเด็นต่างๆ ที่นักวิจัยต้องการได้

ทวีศักดิ์ นพเกษร (2551: 129) ให้ความหมายของการสนทนากลุ่มไว้ว่า การสนทนากลุ่ม เป็นระเบียบวิธีการเก็บข้อมูลเชิงคุณภาพโดยการกระตุ้นให้สมาชิกในกลุ่มขนาดเล็ก 6-8 คน อภิปราย ได้ตอบสนองความเห็น /เล่าเรื่อง ประสบการณ์ ตามประเด็นที่ผู้ดำเนินการสนทนา (Moderator) กำหนดขึ้นมาอย่างเจาะจงตามวัตถุประสงค์ของการวิจัย ข้อมูลจะหลั่งไหล (Flow) ออกมาจากการมี ปฏิสัมพันธ์ในแนวราบระหว่างสมาชิกในกลุ่มด้วยตนเอง และระหว่างสมาชิก กลุ่มกับผู้ดำเนินการ สนทนา

จากความหมายที่นักวิชาการแต่ละท่านได้ให้ไว้ นั้น สรุปได้ว่า การสนทนากลุ่มหมายถึง การที่ กลุ่มบุคคลจำนวนตั้งแต่ 4 ถึง 10 คน มาอภิปรายร่วมกัน ภายในเวลา 1 ถึง 2 ชั่วโมง ในประเด็นที่ นักวิจัยได้คัดเลือกมาตามวัตถุประสงค์ของการวิจัย กลุ่มบุคคลที่มาพร้อมสนทนากันนั้นเป็นกลุ่มบุคคล ที่นักวิจัยคัดเลือกมาโดยพิจารณาว่าบุคคลเหล่านั้นมีความรู้ และสามารถ แสดงความคิดเห็นต่อ ประเด็นต่าง ๆ ที่นักวิจัยต้องการได้ และกลุ่มบุคคลนั้นมีคุณสมบัติที่คล้ายคลึงกัน การสนทนากลุ่ม ดำเนินการอภิปรายโดยผู้ดำเนินการกลุ่ม (Moderator) เป็นผู้จัดเตรียมคำถาม ลำดับขั้นตอน และ กระตุ้นให้สมาชิกกลุ่มอภิปรายได้ตอบ ให้ข้อเสนอแนะจากประสบการณ์ของแต่ละคน และแสดง ทัศนคติหรือมุมมองของตน โดยสมาชิกให้เกียรติ ซึ่งกันและกัน การสนทนากลุ่มมีวัตถุประสงค์เพื่อดึง เอาความคิด ความรู้สึก ทัศนคติ และแนวคิดของสมาชิกกลุ่มเกี่ยวกับประเด็นที่ได้เลือกมาอภิปราย ออกมา

ประโยชน์ของการสนทนากลุ่ม

การสนทนากลุ่มเป็นประโยชน์อย่างมากเมื่อผู้วิจัยต้องการค้นหาความรู้และประสบการณ์ ของบุคคล เทคนิคนี้จะให้ข้อมูลที่ มากและมีรายละเอียดเกี่ยวกับการรับรู้ ความคิด ความรู้สึก การ สนทนากลุ่มเป็นเครื่องมือวิจัยที่ยืดหยุ่นที่สามารถปรับให้ได้ข้อมูลเกี่ยวกับกลุ่มทุกหัวข้อ ในหลาย สถานการณ์และจากกลุ่มบุคคลที่หลากหลาย (ถวิลวดี บุรีกุล; และ เมธิศา พงษ์ศักดิ์ศรี. 2550: 6-7)

ชาย โพรสิธิตา (2547: 217-219) กล่าวถึงประโยชน์ของวิธีการวิจัยแบบการสนทนากลุ่ม ไว้ว่า การสนทนากลุ่มสามารถใช้ประโยชน์ได้หลายอย่าง ซึ่งอาจทำได้ใน 2 สถานะ คือ ใช้ในฐานะเป็น วิธีการวิจัยที่เบ็ดเสร็จสมบูรณ์ในตัวเอง และใช้ร่วมกับวิธีการวิจัยแบบอื่น ไม่ว่าจะเป็นเชิงปริมาณ หรือ เชิงคุณภาพด้วยกันก็ตาม ซึ่งการใช้วิธีการสนทนากลุ่มร่วมกับวิธีอื่นนั้นอาจใช้เป็นวิธีเสริม โดยจะใช้ ก่อนหรือหลังจากการวิจัยแบบสำรวจก็ได้ ในกรณีใช้ก่อนการสำรวจอาจใช้เป็นการวิจัยนำร่องเพื่อหา ข้อมูลสำหรับสร้างหรือปรับปรุงคำถามการวิจัย เพื่อสร้างสมมติฐาน หรือ เพื่อสร้างแบบสอบถามให้แก่ การสำรวจก็ได้ ในกรณีที่ใช้ภายหลังการสนทนากลุ่มมักจะใช้เพื่อหาคำอธิบายข้อค้นพบที่ข้อมูลเชิง ปริมาณไม่สามารถอธิบายได้ หรือเพื่อยืนยันข้อค้นพบทางสถิติด้วยข้อมูลเชิงคุณภาพ

สุชาติ ประสิทธิ์รัฐสินธุ์ และ กรรณิการ์ สุขเกษม (2547: 120) กล่าวถึงประโยชน์ของการสนทนากลุ่มว่า การสนทนากลุ่มสามารถทำให้นักวิจัยได้ข้อมูลจำนวนมาก ในระยะเวลาสั้นๆ นักวิจัยจะได้แนวคิดที่เกิดจากกลุ่ม เพื่อเป็นข้อมูลเพิ่มเติมเพื่อเตรียมการทำการศึกษานขนาดใหญ่ต่อไป

ประโยชน์ของการสนทนากลุ่มนั้นมีมากมายหลายแง่มุม ตามวัตถุประสงค์ของการที่นักวิจัยจะนำไปใช้ ซึ่งสามารถที่จะสรุปถึงประโยชน์ของการสนทนากลุ่มได้ดังนี้ (ถวิลวดี บุรีกุล; และ เมธิตา พงษ์ศักดิ์ศรี. 2550: 10-11)

1. การสนทนากลุ่มมีประโยชน์ในการใช้เป็นแหล่งข้อมูลเสริมวิธีการเก็บข้อมูลโดยวิธีอื่น และยังใช้เป็นข้อมูลเบื้องต้นสำหรับการวิจัยเชิงปริมาณ
2. การสนทนากลุ่มสามารถนำข้อมูลมาใช้ประโยชน์ในการพัฒนาแบบสอบถามเพื่อการสำรวจ และใช้สำหรับพัฒนาโปรแกรมการรักษา หรือโปรแกรมการช่วยเหลือ
3. การสนทนากลุ่มเป็นประโยชน์สำหรับเรียนรู้เกี่ยวกับประสบการณ์และมุมมองของสมาชิก และรู้ว่าสมาชิกคิดอะไร คิดอย่างไร สำหรับหัวข้อที่สนใจ หรือหัวข้อที่วิจัยนั้นๆ รวมทั้งให้ข้อมูลเกี่ยวกับการหยั่งรู้ถึงทัศนคติ การรับรู้และความคิดเห็นของสมาชิก
4. การสนทนากลุ่มสามารถใช้ในการให้เหตุผลเป็นการให้คำอธิบายข้อมูลที่ค้นพบจากการวิจัยเชิงปริมาณ เช่น การสำรวจ เมื่อ ผลของการสำรวจไม่สามารถก่อให้เกิดความเข้าใจที่ลึกกลงไปในมุมมองของสมาชิกได้
5. การสนทนากลุ่มสามารถใช้ ร่วมกับวิธีวิจัยเชิงคุณภาพอื่น ๆ เพื่อเก็บข้อมูล เพื่อเป็นการเสริมซึ่งกันและกันเพื่อเพิ่มความเข้าใจปรากฏการณ์นั้นๆ
6. การสนทนากลุ่มเป็นการเก็บรวบรวมข้อมูล โดยการให้สมาชิกมีส่วนร่วมแสดงความคิดเห็นอย่างอิสระ สามารถเสนอแนะเพิ่มเติม และสนทนากันระหว่างสมาชิกได้ จัดเป็นการแลกเปลี่ยนเรียนรู้กันและกันอีกด้วย

การคัดเลือกบุคคลเข้ากลุ่มและขนาดของกลุ่ม

1. การคัดเลือกบุคคลเข้ากลุ่ม

ทวีศักดิ์ นพเกษร (2551: 137) กล่าวว่า ผู้เข้าร่วมสนทนากลุ่มจะต้องมีลักษณะคุณสมบัติร่วมกัน (Control characteristics) ต้องมีข้อมูล/ประสบการณ์ในประเด็นที่ต่องการศึกษาอยู่ในตัว (Key informant) เพื่อเชิญเข้าร่วมกลุ่มสนทนา ดังนั้นจึงเป็นการเลือกตัวอย่างแบบเจาะจง (Purposive sampling) ผู้วิจัยควรกำหนดพื้นที่/แหล่ง/สถานที่ ที่จะค้นหาบุคคลเหล่านี้ซึ่งสอดคล้องกับ ถวิลวดี บุรีกุล (2550: 14) ที่กล่าวว่าสมาชิกกลุ่มควรมีบางสิ่งบางอย่างคล้ายคลึงกัน เพื่อให้เกิดการปฏิสัมพันธ์สูงสุด และป้องกันการครอบงำ หรือความรู้สึกลดถอย

นักวิจัยส่วนใหญ่เสนอแนะการเลือกกลุ่ม มคนให้มีความคล้ายคลึงกัน (Homogeneous) เพื่อง่ายต่อการรวบรวมประสบการณ์ของผู้เข้าร่วม แต่อย่างไรก็ตามก็มีข้อดี หากจะนำผู้เข้าร่วมที่มีความหลากหลาย (Heterogeneous) เพื่อจะได้มีความแตกต่างกันภายในกลุ่ม แต่ควรระวังว่าลำดับชั้นภายในกลุ่มอาจจะมีอิทธิพลต่อข้อมูล การเลือกบุคคลในการสนทนากลุ่มแต่ละครั้งต้องคำนึงถึงเรื่องที่ศึกษาด้วย หากเลือกศึกษาประเด็นที่ไม่ต้องอาศัยความเห็นหลากหลายต่างมุมมอง ควรเลือกผู้เข้าร่วมที่มีความคล้ายคลึงกัน แต่หากเป็นเรื่องที่ต้องอาศัยมุมมองหลากหลาย ควรเลือกผู้เข้าร่วมที่มีความหลากหลาย การสนทนากลุ่มจะต้องมีการวางแผนเลือกบุคคลเข้าร่วมกลุ่ม องค์ประกอบของบุคคลในกลุ่มขึ้นกับความคล้ายคลึงกันของคนในกลุ่ม โดยอาจนำบุคคลที่มีความสนใจทั่ว ๆ ไปหรือประสบการณ์ร่วมกัน ทำให้ง่ายสำหรับผู้เข้าร่วมที่จะอภิปรายกันอย่างมีเหตุผล เนื่องจากการสนทนากลุ่มเป็นการวิจัยเชิงคุณภาพที่ไม่ได้ใช้ค่าสถิติเพื่อเป็นตัวแทนของประชากรกลุ่มใหญ่จึงไม่ใช้การสุ่มตัวอย่าง (สุชาติ ประสิทธิ์รัฐสินธุ์; และ กรรณิการ์ สุขเกษม. 2547: 122-123)

2. ขนาดของกลุ่ม

ถวิลวดี บุรีกุล และ เมธิตา พงษ์ศักดิ์ศรี (2550: 19) ได้ระบุถึงขนาดของกลุ่มไว้สอดคล้องกับ ชารอน, จีน และเจน (V. Sharon, S.S. Jeanne; & M.S. Jane. 1996: 4-5) และทวีศักดิ์ นพเกษร (2551: 129) ว่าสมาชิกในการสนทนากลุ่มควรมีจำนวน 6-12 คน เพราะถ้าสมาชิกน้อยกว่า 6 คน อาจทำให้ระดับการออกความคิดเห็นในประเด็นปัญหาทำได้น้อยและยากที่จะก่อให้เกิดความสนใจ และทำให้การสนทนาขาดความกระตือรือร้น ต่อเนื่องได้ โดยอาจจะมีสมาชิกเพียง 2 คนครอบงำการสนทนาทำให้ข้อมูลที่ได้มาอาจไม่เพียงพอ เพราะมีสมาชิกเพียง 2-3 คน ปฏิสัมพันธ์กัน ในทางตรงกันข้ามกลุ่มที่มีสมาชิกมากกว่า 8 คน อาจลำบากที่จะพูดในกลุ่มใหญ่ ซึ่งทุกๆ คนพยายามพูด ทำให้สมาชิกที่ยังไม่ได้พูดอาจต้องรอเป็นเวลานานกว่าจะถึงคิวของตนเอง ดังนั้นอาจทำให้สูญเสียความสนใจในเนื้อหาที่จะพูดก่อนที่จะถึงคิวของตนเอง

โทมัส (Thomas L.Greebaum. 1998: 3) กล่าวถึงจำนวนของสมาชิกกลุ่มว่ามีความแตกต่างตามประเภทของการสนทนากลุ่ม ระหว่างกลุ่มสนทนาเต็มรูปแบบ (Full groups) และกลุ่มเล็ก (Mini groups) โดยกลุ่มสนทนาเต็มรูปแบบ (Full groups) จะมีสมาชิก 8-10 คน ส่วนกลุ่มเล็ก (Mini groups) จะมีสมาชิก 4-6 คน ซึ่งขึ้นอยู่กับผู้วิจัยจะเลือกใช้กลุ่มประเภทใด ผู้วิจัยบางคนชอบที่จะเลือกใช้กลุ่มเล็ก (Mini groups) เนื่องจากมีความรู้สึกรู้สีกว่าจะสามารถได้ข้อมูลในเชิงลึกมากกว่า โดยให้เหตุผลว่า ถ้ามีเวลา 100 นาที ในการสนทนากลุ่มที่มีสมาชิก 10 คน เฉลี่ยแล้วสมาชิกแต่ละคนจะมีเวลาในการพูดเพียง 10 นาที หากเป็นกลุ่มเล็ก (Mini groups) แล้วสมาชิกจะมีเวลาเป็นสองเท่าในการพูดอภิปราย ดังนั้น ผู้วิจัยก็จะได้ข้อมูลจากสมาชิกแต่ละคนมากกว่ากลุ่มที่มีสมาชิกมาก

โรซาลายน์ และเจนนี (Rosaline S. Barbour; & Jenny Kitzinger. 1999: 8) แนะนำเกี่ยวกับขนาดของกลุ่มสนทนาไว้ว่า ในการวิจัยด้านการตลาดนั้นกำหนดจำนวนสมาชิกในการสนทนา กลุ่มไว้ 8-12 คน แต่สมาชิกจำนวนนี้ใหญ่มากเกินไปสำหรับการวิจัยทางด้านสังคมศาสตร์ ซึ่งโดยทั่วไปแล้วเสนอจำนวนของสมาชิกในการสนทนาในกลุ่มไว้เพียง 5-6 คน และบางสถานการณ์อาจใช้สมาชิกกลุ่มเพียง 3 คนเท่านั้น

จากแนวคิดของนักวิชาการแต่ละท่านเกี่ยวกับการคัดเลือกบุคคลเข้ากลุ่ม และขนาดของกลุ่มเพื่อดำเนินการสนทนากลุ่มนั้น สรุปได้ว่า ผู้วิจัยจะเลือกสมาชิกกลุ่มอย่างไร และจำนวนเท่าใดนั้นขึ้นอยู่กับประเด็นที่ผู้วิจัยต้องการศึกษา หากผู้วิจัยต้องการศึกษาในเรื่องที่ต้องการแนวความคิดที่หลากหลาย ต่างมุมมอง ก็ควรคัดเลือกสมาชิกกลุ่มให้มีความหลากหลายตามประเด็นที่ต้องการศึกษา จะได้มุมมองที่แตกต่างกัน แต่หากต้องการศึกษาในเรื่องใดเรื่องหนึ่งที่เป็นการแลกเปลี่ยนประสบการณ์ และต้องการข้อมูลในเชิงลึกที่สมาชิกกลุ่มรู้ข้อมูลจริง ๆ และต่างคนต่างรู้ประเด็นข้ออภิปราย ผู้วิจัยก็ควรเลือกสมาชิกที่คุณลักษณะที่คล้ายคลึงกัน ซึ่งขนาดของกลุ่มหรือจำนวนสมาชิกกลุ่มนั้น ในการวิจัยทางด้านสังคมศาสตร์ สามารถดำเนินการได้ตั้งแต่ 4-10 คน

ขั้นตอนของการสนทนากลุ่ม

ทวีศักดิ์ นพเกษร (2551: 138-143) ระบุถึงขั้นตอนของการสนทนากลุ่มไว้ดังนี้

ขั้นเตรียมการสนทนากลุ่ม

1. เตรียมโครงสร้างการสนทนากลุ่ม ได้แก่ประเด็นหลัก ซึ่งไม่ควรเกิน 3-5 ประเด็น และคำถามหลักในประเด็นต่าง ๆ รวมกันไม่เกิน 10 คำถามหลัก สำหรับการสนทนากลุ่มแต่ละครั้ง เนื่องจากระยะเวลาที่ดำเนินการสนทนากลุ่มไม่ควรเกินหนึ่งชั่วโมงครึ่ง
2. กำหนดลักษณะคุณสมบัติร่วม ของผู้ที่ควรเป็น สมาชิกของกลุ่มสนทนาให้ชัดเจน โดยคำนึงถึงการมีคุณสมบัติที่คล้ายคลึงกัน เพื่อให้เข้ากันได้ง่าย และสามารถให้ข้อมูลที่ตอบคำถามการวิจัยได้
3. ค้นหาและติดต่อกับผู้ประสานงานในพื้นที่ เพื่อเชิญชวนและนัดหมายกลุ่มเป้าหมาย ให้เข้าร่วมสนทนากลุ่ม โดยชี้แจงวัตถุประสงค์และบอกระยะเวลาสถานที่ให้ชัดเจน
4. คัดเลือกสถานที่ที่ปราศจากการรบกวนจากผู้ที่ไม่มีส่วนเกี่ยวข้อง เป็นสถานที่ที่ผู้เข้าร่วมสนทนากลุ่มรู้สึกสบาย เงียบสงบเป็นส่วนตัว ไม่คับแคบ มีแสงสว่างเพียงพอ บรรยากาศเอื้อให้แสดงความคิดเห็นได้เต็มที่
5. เตรียมทีมงาน โดยการศึกษาคู่มือโครงสร้างการสนทนากลุ่ม ควรมีทีมงานร่วมดำเนินการอย่างน้อย 3 คน คนหนึ่งเป็นผู้ดำเนินการสนทนา (Moderator) คนที่ 2 เป็นผู้จดบันทึก (Note taker) และดูแลเครื่องบันทึกเสียง คนที่ 3 เป็นผู้ช่วยเหลือทั่วไป (Assistance) ซึ่งสามารถเคลื่อนที่ไปมาได้ เพื่ออำนวยความสะดวก และจัดการสิ่งต่าง ๆ ตามความต้องการของผู้ดำเนินการสนทนา รวมทั้งป้องกันและแก้ปัญหาจากคนที่ไม่ได้รับเชิญ เพื่อไม่ให้เข้าไปฟังหรือแทรกแซงการสนทนากลุ่ม

6. เตรียมและตรวจสอบวัสดุอุปกรณ์ ได้แก่ เครื่องบันทึกเสียง แอปเตอร์ ป้ายชื่อ อาหารว่าง ของที่ระลึกเพื่อแสดงความขอบคุณ เครื่องเขียนและสมุดบันทึก

7. การจัดที่นั่งเพื่อการสนทนากลุ่ม มีหลักการสำคัญ คือ ทุกคนอยู่ในตำแหน่งที่จะเห็นทุกคนในกลุ่มได้ทั่วถึง และสร้างความรู้สึกร่วมกันเท่าเทียมเป็นพวกเดียวกัน ไม่ รู้สึกแปลกแยกแตกต่างไปจากคนอื่น ๆ

ขั้นการเริ่มต้นสนทนากลุ่ม

1. การสร้างสัมพันธภาพ หมายถึง การสร้างสัมพันธภาพในแนวราบบนพื้นฐานความเท่าเทียมกัน ทั้งระหว่างสมาชิกในกลุ่มกันเอง และระหว่างนักวิจัยที่เป็นผู้ดำเนินการสนทนา / ผู้บันทึก กับสมาชิกทุกคนในกลุ่มสนทนา การสร้างสัมพันธภาพจะเริ่มตั้งแต่สมาชิกกลุ่มสนทนาแต่ละคนทยอยเข้ามาในห้องสนทนา ที่นักวิจัยจะให้การต้อนรับแสดงความเป็นกันเอง

2. รวบรวมข้อมูลภูมิหลังของแต่ละคน ข้อมูลส่วนบุคคลที่เป็นภูมิหลัง (Back ground) เช่น อายุ เพศ การศึกษา ลักษณะอาชีพ การแต่งงาน ครอบครัว ภูมิหลังเหล่านี้จะทำให้เข้าใจข้อความการสนทนาที่บันทึกไว้ได้ดีขึ้น หรือนำไปประกอบการเขียนรายงานเพื่อเป็นการอ้างอิง และทำให้ผู้อ่านเข้าใจข้อความที่น่าเสนอ

3. เขียนป้ายชื่อของแต่ละคน เพื่อใช้เรียกกันเองภายในกลุ่มสนทนา ชื่อที่ใช้เรียกจะต้องตรงกับชื่อในบันทึกภูมิหลังของแต่ละคน

4. อธิบายวัตถุประสงค์ของการเก็บข้อมูล / กระบวนการ และเวลาที่ใช้ รวมทั้งวิธีการจัดการข้อมูลที่คำนึงถึงการรักษาความลับของผู้ให้ข้อมูล

5. ปรีกษาหารือกับสมาชิกกลุ่มเพื่อร่วมกันปฏิบัติตามกติกาพื้นฐาน (Ground rules) ซึ่งจะช่วยให้การสนทนากลุ่มประสบความสำเร็จ เช่น การพูดทีละคน การพูดที่ชัดเจนให้ทุกคนได้ยิน การไม่ขัดจังหวะการพูดของผู้อื่น ทุกคนมีสิทธิที่จะแสดงความคิดเห็นแม้ว่าจะแตกต่างไปจากคนส่วนใหญ่ โดยไม่คำนึงว่าใครถูก-ผิด หรือเหมาะสม-ไม่เหมาะสม

6. ขออนุญาตใช้เครื่องบันทึกเสียง

ขั้นดำเนินการสนทนากลุ่ม

1. เริ่มการสนทนากลุ่มด้วยประเด็นอุ่นเครื่อง (Small talk) ซึ่งสามารถเชื่อมโยงไปสู่ประเด็นหลักในโครงสร้างการสนทนา

2. ผู้วิจัยอาจใช้สื่อ/วัสดุทัศนูปกรณ์ต่างๆ เช่น เรื่องเล่า/ภาพลึกลับ/เรื่องสั้น เทปเสียง/ภาพยนตร์ ซึ่งมีเนื้อหานำไปสู่ประเด็นหลักของการสนทนากลุ่ม แล้วจึงดำเนินการสนทนาอุ่นเครื่องเกี่ยวกับเนื้อหาในสื่อที่ใช้และเชื่อมโยงไปสู่ประเด็นหลักที่เตรียมไว้

3. เมื่อเข้าสู่ประเด็นหลัก ผู้วิจัยอาจขอให้สมาชิกทุกคนช่วยกันระบุนโยบายโดยอิสระ (Free listing) เกี่ยวกับพฤติกรรม /ปัจจัย/เหตุการณ์ที่เกี่ยวข้องกับปรากฏการณ์ที่ต้องการศึกษา แล้วรวบรวมเป็นหมวดหมู่เพื่อการสนทนาไปที่ละหมวดหมู่
4. ผู้ดำเนินการสนทนากลุ่มใช้คำพูด /การถาม/ภาษากาย แสดงความไม่รู้เพื่อกระตุ้นให้สมาชิกกลุ่มอยากเล่าเรื่องและถกกันเอง ทำให้เกิดความรู้สึกเข้าใจให้อยากตอบแต่ไม่ใช่การรุกเร้าให้ผู้ตอบรู้สึกอึดอัดหรือรู้สึกถูกบีบบังคับให้ตอบ
5. ผู้ดำเนินการสนทนากลุ่ม ต้อง รู้จักการจัดการกับความขัดแย้งในกลุ่ม การควบคุมการข่มความคิดของสมาชิกกลุ่มด้วยตนเอง การตัดประเด็นที่อยู่นอกประเด็นที่ต้องการอย่างสุภาพ และการให้โอกาส/กำลังใจแก่สมาชิกที่ไม่ค่อยแสดงความคิดเห็น
6. ผู้ดำเนินการสนทนากลุ่มแสดงความเป็นกลางในประเด็น /ประสบการณ์/ความคิดของสมาชิกที่แตกต่างกัน โดยไม่เข้าข้างฝ่ายใดฝ่ายหนึ่ง ไม่แสดงความคิดเห็น /ความรู้สึกส่วนตัวที่เกี่ยวข้อง ข้อมูลจากสมาชิกกลุ่มสนทนา ผู้ดำเนินการสนทนาต้องสื่อสารทั้งคำพูดและภาษากายให้สมาชิกรับรู้ถึงความเป็นกลางและไม่มีอคติ/การไม่ตัดสินคุณค่า
7. ผู้ดำเนินการสนทนา กลุ่มจะไม่แสดงตนเป็นผู้รู้ดีในประเด็นของการสนทนา ไม่รวมแสดงความคิดเห็น/ไม่เข้าไปแก้ไขความรู้ความเข้าใจของสมาชิกกลุ่มสนทนาซึ่งในมุมมองของผู้ดำเนินการสนทนาเห็นว่าไม่ถูกต้อง /ไม่เหมาะสม หากถูกถามหรือขอความเห็น ผู้ดำเนินการสนทนาพึงออกตัวหลีกเลี่ยงการตอบอย่างสุภาพ
8. ผู้ดำเนินการสนทนากลุ่มพึงใช้การตั้งประเด็นแย้ง เพื่อให้เกิดการถกเถียงโต้ตอบ ทั้งการสนับสนุนเห็นด้วย (Pro) และเห็นแย้ง (Con) ซึ่งจะก่อให้เกิดการอภิปรายอย่างกว้างขวางได้ รายละเอียดเชิงลึก
9. ผู้จัดบันทึกไม่แทรกแซงการสนทนากลุ่ม ไม่ว่าจะกรณีใดทั้งสิ้น หากผู้บันทึกเห็นความสำคัญของบางประเด็น หรือสนใจรายละเอียด ควรซักถามเพิ่มเติมหลังจากผู้ดำเนินการสนทนาปิดการสนทนากลุ่มแล้ว
10. ห้ามผู้ไม่มีบทบาทหรือผู้สนใจเข้าฟังการสนทนากลุ่มไม่ว่ากรณีใดทั้งสิ้น
11. เริ่มต้นด้วยประเด็นหลักและคำถามที่สนทนาได้สบาย ๆ ประเด็นคำถาม ที่ลึกอาจคุกคามความรู้สึกของผู้สนทนา ควรใช้ในช่วงกลางของการสนทนากลุ่ม หลังจากที่ประเมินสมาชิกกลุ่มสนทนาแล้วว่ามีความผ่อนคลาย เปิดเผยจริงใจในขณะสนทนา
12. แม้ว่าจะมีโครงสร้างการสนทนากลุ่มมาอย่างดีแล้ว ผู้ดำเนินการสนทนากลุ่มยังต้องมีความยืดหยุ่นในการปรับประเด็นและลำดับหัวข้อของการสนทนา หากเคร่งครัดในโครงสร้างการสนทนามากเกินไป อาจทำให้ผู้วิจัยพลาดกับการเก็บข้อมูลสำคัญในประเด็นที่ไม่ได้นึกถึงมาก่อน

ขั้นปฏิบัติการสนทนากลุ่ม

1. ขอให้สมาชิกแต่ละคนสรุปสิ่งที่ตนได้พูดและเพิ่มเติมข้อมูล /ความเห็นของตน หรือผู้ดำเนินการสนทนากลุ่มอาจเป็นผู้เริ่มต้นสรุปก่อนก็ได้ แล้วจึงให้สมาชิกช่วยกันเพิ่มเติม การสรุปเป็นการทำความเข้าใจสาระสำคัญของข้อมูลให้ตรงกันและปรับแก้ในประเด็นที่นักวิจัยอาจเข้าใจผิด

2. ปิดเครื่องบันทึกการสนทนา ขอขอบคุณ มอบของที่ระลึกแก่สมาชิกทุกคน

ข้อดีและข้อจำกัดของการสนทนากลุ่ม

รัตนะ บัวสนธ์ (2551: 126-128) กล่าวถึงข้อดีและข้อจำกัดของการสนทนากลุ่มสรุปได้ดังนี้

ข้อดีของการสนทนากลุ่ม ประกอบด้วย

1. ประหยัดงบประมาณและสามารถดำเนินการเก็บรวบรวมข้อมูลได้อย่างรวดเร็ว

2. ทำให้ได้ข้อมูลที่เป็นความจริงจำนวนมากและเป็นข้อมูลที่อยู่ในรูปภาษาพูดของบุคคลนั้นๆ เอง เนื่องจากการสนทนากลุ่มเป็นการเปิดโอกาสให้ผู้เข้าร่วมสนทนาได้ทำการโต้ตอบตามประเด็นที่ซักถามซึ่งกันและกันจึงทำให้ผู้เข้าร่วมสนทนาสามารถตรวจสอบคำตอบของตนเองว่าตอบได้ตรงประเด็นหรือตีความคำตอบเป็นอย่างอื่น ดังนั้นคำตอบหรือ ข้อมูลที่ได้จึงเป็นการเปิดเผยความจริงในประเด็นเดียวกัน

3. เนื่องจากการสนทนากลุ่มเป็นการเก็บรวบรวมข้อมูลจากบุคคลหลาย ๆ คน ไปพร้อมๆ กัน จึงลดการเหน็ดเหนื่อยหรือการประหม่าที่จะตอบคำถาม ทำให้ผู้เข้าร่วมสนทนากลุ่มกล้าแสดงความคิดเห็น

4. สามารถใช้วิธีการสะท้อนกลับคำตอบของผู้ร่วมสนทนาเพื่อเป็นการยืนยันคำตอบ และช่วยในการตีความคำตอบได้ถูกต้อง

5. บางครั้งคำตอบที่ได้จากผู้ร่วมสนทนาจะทำให้นักวิจัยสามารถสร้างคำถามใหม่ๆ ขึ้นขึ้นได้เพื่อซักถามลงลึกถึงรายละเอียดข้อเท็จจริงได้มากยิ่งขึ้น

ข้อจำกัดของการสนทนากลุ่ม ประกอบด้วย

1. ถ้าการสร้างกรอบความคิดและประเด็นการสนทนาไม่ชัดเจน วกวน คลุมเครือ เรียงลำดับไม่ดีก็จะทำให้คำตอบที่ได้จากการสนทนาสะเปะสะปะไม่สามารถตอบปัญหาและวัตถุประสงค์การวิจัยได้ตามที่ต้องการ

2. ถ้าการคัดเลือกผู้เข้าร่วมสนทนาในแต่ละกลุ่มหรือแต่ละครั้งของการสนทนา ได้ผู้เข้าร่วมสนทนาที่มีคุณลักษณะแตกต่างกันทางพื้นฐานภูมิหลัง โดยมีลักษณะข่มซึ่งกันและกันมาร่วมสนทนาด้วยกันก็อาจจะทำให้เกิดการโต้แย้ง ใช้คำพูดเสียดสีเหน็บแนม หรืออาจทำให้บางคนไม่กล้าแสดงความคิดเห็นเลยก็ได้

3. ประสิทธิภาพของการสนทนา ไม่ว่าจะเป็นการควบคุมบรรยากาศการสนทนา และการสุ่มประเด็นคำถามเพื่อให้ผู้เข้าร่วมสนทนาได้แสดงความคิดเห็นได้ตอบกันอย่างทั่วถึง ขึ้นอยู่กับประสบการณ์และความสามารถของผู้ดำเนินการสนทนาโดยตรง ถ้าการสนทนากลุ่มได้ผู้ดำเนินการสนทนาที่ไม่มีประสบการณ์หรือขาดความสามารถก็จะทำให้ข้อมูลที่ได้รับจากการสนทนาขาดความน่าเชื่อถือเป็นอย่างมาก
4. ข้อมูลที่ได้จากการสนทนากลุ่มจำเป็นต้องใช้ประสบการณ์และทักษะในการวิเคราะห์เป็นอย่างมาก

การวิเคราะห์องค์ประกอบ

การวิเคราะห์องค์ประกอบ (Factor analysis) มีชื่อเรียกในภาษาไทยหลายคำ เช่น การวิเคราะห์องค์ประกอบ การวิเคราะห์ตัวประกอบ การวิเคราะห์ปัจจัย ในที่นี้จะเรียกว่า การวิเคราะห์องค์ประกอบ การวิเคราะห์องค์ประกอบ เป็นเทคนิคการวิเคราะห์หลายตัวแปรเทคนิคหนึ่งที่ยอมรับกันมากในการสรุปรายละเอียดของตัวแปรหลายๆ ตัว หรือเรียกว่าเป็นเทคนิคที่ใช้ในการลดจำนวนตัวแปรเทคนิคหนึ่ง โดยการศึกษาถึงโครงสร้างความสัมพันธ์ระหว่างตัวแปร และสร้างตัวแปรใหม่เรียกว่า องค์ประกอบหรือปัจจัย (Factor) โดยองค์ประกอบที่สร้างขึ้นจะประกอบด้วยรายละเอียด หรือความผันแปรของตัวแปรเดิมหลายๆ ตัว หรือเรียกว่าเป็นการนำตัวแปรที่มีความสัมพันธ์กันหรือมีความร่วมกันสูงมารวมกันเป็นองค์ประกอบเดียวกัน ตัวแปรที่อยู่ในองค์ประกอบเดียวกันจะมีความสัมพันธ์กันทางบวกหรือทางลบก็ได้ ส่วนตัวแปรที่อยู่คนละ องค์ประกอบ กันจะมีความสัมพันธ์น้อยหรือมีความสัมพันธ์กันน้อยหรือไม่มีความสัมพันธ์กันเลย (กัลยา วานิชย์บัญชา. 2551: 214; สุภมาศ อังศุโชติ; สมถวิล วิจิตรวรรณ; รัชนีกุล ภิญโญภาณุวัฒน์. 2551: 92)

การวิเคราะห์องค์ประกอบเป็นเทคนิคทางสถิติที่ใช้วิเคราะห์ผลการวัดโดยใช้เครื่องมือหรือเทคนิคหลายชุดหรือหลายด้าน (อาจใช้แบบทดสอบ แบบวัด แบบสำรวจ ฯลฯ อาจใช้ชุดเดียว แต่มีการวัดแยกเป็นหลายด้านหรือหลายชุดก็ได้) ผลการวิเคราะห์จะช่วยให้ทราบว่า เครื่องมือหรือเทคนิคเหล่านั้นวัดในสิ่งเดียวกัน หรือที่เรียกว่าวัดองค์ประกอบร่วมกันหรือไม่ มีกี่องค์ประกอบ เครื่องมือหรือเทคนิคเหล่านั้นวัดแต่ละองค์ประกอบมากน้อยเพียงใด ผลจากการวิเคราะห์องค์ประกอบจะปรากฏค่าต่างๆ ที่สำคัญคือ ค่า Communality ซึ่งเขียนแทนด้วย h^2 เป็นค่าความแปรปรวนที่แต่ละฉบับ (ด้าน) แบ่งให้กับแต่ละองค์ประกอบ เป็นส่วนที่ชี้ถึงว่าแต่ละฉบับ (ด้าน) วัดองค์ประกอบนั้นร่วมกับตัวแปรอื่นมากน้อยเพียงใด ค่า Eigenvalue เป็นผลรวมกำลังสองของสัมประสิทธิ์ขององค์ประกอบร่วมในแต่ละองค์ประกอบ ซึ่งต้องมีค่าไม่ต่ำกว่า 1 จึงจะถือว่าเป็นองค์ประกอบหนึ่ง ๆ ที่แท้จริง Factor Loading เป็นค่าน้ำหนักขององค์ประกอบที่แต่ละฉบับ (ด้าน) วัดในองค์ประกอบนั้น ผู้วิจัยอาจต้องการทราบว่า เครื่องมือหรือเทคนิคที่ใช้วัดในสิ่งต่างๆ วัดอะไรร่วมกันบ้าง (มีองค์ประกอบอะไรบ้าง) หรือผู้วิจัยสร้าง

เครื่องมือวัดตามทฤษฎีหรือแนวคิดอย่างหนึ่ง ต้องการทราบว่าจะเมื่อนำไปใช้วัดจริงจะปรากฏผลตรงตามทฤษฎีหรือแนวคิดนั้นหรือไม่ ก็จะนำเอาเครื่องมือหรือเทคนิคเหล่านั้นไปใช้วัดกับกลุ่มตัวอย่างของประชากรที่ผู้วิจัยสนใจศึกษา แล้วนำเอาผลการวัดมาวิเคราะห์ด้วยเทคนิคการวิเคราะห์องค์ประกอบ (บุญชม ศรีสะอาด. 2543: 160-161)

9.1 ประโยชน์ของการวิเคราะห์องค์ประกอบ

สุภมาส อังศุโชติ สมถวิล วิจิตรวรรณารักษ์นี้กุล ภาณุโยธานุวัฒน์ (2551: 95-97) กล่าวถึงประโยชน์ของการวิเคราะห์องค์ประกอบ ไว้ดังนี้

1. ใช้การวิเคราะห์องค์ประกอบเป็นเครื่องมือวัดตัวแปรแฝง โดยนำผลการวิเคราะห์องค์ประกอบมาสร้างตัวแปรแฝง แล้วนำตัวแปรแฝงนี้ไปใช้ในการวิเคราะห์ต่อไป ตัวแปรแฝงที่ได้จากการวิเคราะห์องค์ประกอบนี้จัดว่าเป็นตัวแปรที่สามารถนำไปใช้ในการวิเคราะห์ค่าสถิติต่าง ๆ ได้ เช่น การวิเคราะห์ความแปรปรวน (ANOVA) การทดสอบสมมติฐาน t-test หรือการวิเคราะห์จำแนกกลุ่ม (Discriminant Analysis)

2. ใช้การวิเคราะห์องค์ประกอบเป็นเครื่องมือตรวจสอบความตรงเชิงโครงสร้าง (Construct validity) ของตัวแปรว่ามีโครงสร้างตามนิยามทางทฤษฎีหรือไม่ และสอดคล้องกับสภาพที่เป็นจริงหรือไม่

3. ใช้การวิเคราะห์องค์ประกอบในการแก้ปัญหาการที่ตัวแปรอิสระของการวิเคราะห์ถดถอยพหุมีความสัมพันธ์กัน (Multicollinearity) โดยการนำตัวแปรอิสระที่มีความสัมพันธ์กันไว้ด้วยกันโดยการสร้างตัวแปรใหม่จากคะแนนองค์ประกอบ แล้วนำองค์ประกอบนั้นไปเป็นตัวแปรอิสระในการวิเคราะห์ถดถอยต่อไป

นอกจากนี้ กัลยา วานิชย์บัญชา (2551: 217-218) ยังได้กล่าวถึงประโยชน์ของการวิเคราะห์องค์ประกอบเพิ่มเติมอีก คือ ทำให้สามารถตรวจสอบหรือยืนยันโครงสร้างของตัวแปรว่ามีลักษณะอย่างไร

9.2 วัตถุประสงค์ของการวิเคราะห์องค์ประกอบ

กัลยา วานิชย์บัญชา (2549: 202-203) ระบุถึงวัตถุประสงค์ของการวิเคราะห์องค์ประกอบไว้ดังนี้

1. เพื่อลดจำนวนตัวแปร กรณีที่ผู้วิจัยมีตัวแปรจำนวนมาก และตัวแปรเหล่านั้นมีความสัมพันธ์กัน จะจัดกลุ่มตัวแปรที่มีความสัมพันธ์ไว้ด้วยกัน แล้วเรียกว่าปัจจัย ตัวแปรที่อยู่ในปัจจัยเดียวกันมีความสัมพันธ์กันมาก โดยสามารถวัดความสัมพันธ์ด้วยสัมประสิทธิ์สหสัมพันธ์ (Correlation) ดังนั้น จากตัวแปร 20 ตัว อาจกลายเป็นตัวแปรใหม่ (ปัจจัย) 4 ตัวแปร ซึ่งมีรายละเอียดของตัวแปรเดิม (X's) อยู่ในแต่ละปัจจัย ดังนั้นจะต้องมีการตั้งชื่อปัจจัยเพื่อสื่อให้เห็นความหมายของตัวแปร X's ต่างๆ ที่อยู่ในปัจจัยนั้นๆ

2. เพื่อนำตัวแปรหรือปัจจัยที่สร้างขึ้นมาใหม่สำหรับการวิเคราะห์ทางสถิติต่อไป เช่น

1) นำปัจจัยที่สร้างใหม่ไปใช้แก้ปัญหาการวิเคราะห์ความถดถอยเชิงพหุ ซึ่งมีตัวแปรอิสระหลายๆ ตัวที่คาดเดาว่าส่งผลต่อตัวแปรตาม

2) นำปัจจัยที่ได้ เป็นตัวแปรเพื่อไปใช้เทคนิค t-test, ANOVA, Z-test หรือเทคนิคอื่นๆ ต่อไป

3) เพื่อตรวจสอบความถูกต้อง (Confirmatory) เกี่ยวกับการที่ผู้วิจัยจะต้องกำหนดความสำคัญหรือนำหนักของตัวแปร

4) เพื่อศึกษาโครงสร้างความสัมพันธ์ของตัวแปรที่อยู่ในกลุ่มเดียวกันหรือปัจจัยเดียวกัน

9.3 ลักษณะของข้อมูลที่ใช้ในการวิเคราะห์องค์ประกอบ

ตัวแปรที่นำมาใช้ในการวิเคราะห์องค์ประกอบจะต้องเป็นข้อมูลเชิงปริมาณ หรือเป็นสเกลแบ่งช่วงและสเกลอัตราส่วน กรณีที่มีตัวแปรบางตัวเป็นตัวแปรเชิงกลุ่ม คือ เป็นสเกลแบ่งกลุ่ม (Nominal) หรือสเกลอันดับ (Ordinal scale) จะต้องเปลี่ยนตัวแปรเชิงกลุ่มให้อยู่ในรูปตัวแปรเทียม (Dummy หรือ Indicator Variable) ก่อน นั่นคือ ตัวแปรเชิงกลุ่มที่จะนำมาใช้ในการวิเคราะห์องค์ประกอบจะต้องมีค่าได้เพียง 2 ค่า คือ 0 กับ 1 เท่านั้น (กัลยา วานิชย์บัญชา, 2549: 203)

9.4 ความหมายของค่าต่างๆ ในการวิเคราะห์องค์ประกอบ

ยูทธ ไกยวรรณ์ (2551: 77-79) ระบุถึงความหมายของค่าต่างๆ ในการวิเคราะห์องค์ประกอบ ดังนี้

1. องค์ประกอบร่วม (Common Factor) หมายถึง องค์ประกอบที่ประกอบด้วยตัวแปร 2 ตัวขึ้นไปมารวมกันอยู่ในปัจจัยเดียวกัน โดย องค์ประกอบร่วมจะพิจารณาจากค่าสัมประสิทธิ์สหสัมพันธ์ หรือ ค่า r องค์ประกอบ ที่ประกอบด้วยตัวแปรที่มีค่าความสัมพันธ์กันมาก จะเป็น องค์ประกอบ ที่มีความหมายในการวิเคราะห์องค์ประกอบ

2. องค์ประกอบเฉพาะ (Specific Factor) ได้แก่องค์ประกอบที่มีตัวแปรเพียงตัวเดียว

3. ความร่วมกัน (Communalities) หมายถึง ค่าสัมประสิทธิ์สหสัมพันธ์ ระหว่างตัวแปรหนึ่งกับตัวแปรอื่นๆ ที่เหลือทั้งหมด มีค่าอยู่ระหว่าง 0 กับ 1 ถ้าตัวแปรใดมีค่านี้ ตัวแปรนั้นจะถูกตัดออก ค่านี้ได้จาก Initial Statistics หรือค่าทแยงมุมของ Reproduced Correlation Matrix ความร่วมกัน

4. น้ำหนักปัจจัย (Factor Loading) เป็นค่าความสัมพันธ์ระหว่างตัวแปรกับองค์ประกอบ ซึ่งควรมีค่ามากกว่า 0.3 ตัวแปรใดมีน้ำหนักในองค์ประกอบใดมากควรจัดองค์ประกอบนั้นได้ในองค์ประกอบนั้น

5. คะแนนองค์ประกอบ (Factor Score) เป็นคะแนนที่ได้จากน้ำหนักขององค์ประกอบและค่าของตัวแปรในปัจจุบันนั้น เพื่อใช้เป็นค่าของตัวแปรใหม่ ที่เรียกว่า องค์ประกอบ คะแนนปัจจัยของแต่ละ

ละองค์ประกอบ อาจมีความสัมพันธ์กันบ้าง ถ้าจัดจำนวนองค์ประกอบเอาไว้มาก นั้นหมายความว่าตัวแปรเดียวกันอาจอยู่ในหลายองค์ประกอบได้ตามน้ำหนักองค์ประกอบ

6. ค่าไอเก็น (Eigen Value) เป็นค่าความผันแปรของตัวแปรทั้งหมดในแต่ละองค์ประกอบ ในการวิเคราะห์องค์ประกอบ องค์ประกอบร่วม (Common Factor) ที่ได้องค์ประกอบแรก จะเป็นองค์ประกอบที่แยกความผันแปรของตัวแปรออกมา จากองค์ประกอบอื่นได้มากที่สุด จึงมีตัวแปรร่วมอยู่มากที่สุด องค์ประกอบที่มีตัวแปรร่วมอยู่มาก จึงมีค่าไอเก็น (Eigen Value) มากตามไปด้วย ค่าไอเก็น (Eigen Value) หาได้จากสูตร

$$\text{Eigen Value ของปัจจัยใด} = (\sum \text{ของน้ำหนักองค์ประกอบของแต่ละตัวแปรในองค์ประกอบนั้น})^2$$

ขั้นตอนการวิเคราะห์องค์ประกอบ

กัลยา วานิชย์บัญชา(2549: 204-206) ได้ระบุถึงขั้นตอนการวิเคราะห์องค์ประกอบไว้ ขั้นตอนคือ

ขั้นที่ 1 การตรวจสอบตัวแปรต่าง ๆ (X_1, \dots, X_p) ที่จะนำมาแบ่งกลุ่มนั้นมีความสัมพันธ์กันหรือไม่ วิธีการตรวจสอบความสัมพันธ์ทำได้หลายวิธีดังนี้

1) ใช้ค่าสัมประสิทธิ์สหสัมพันธ์ของตัวแปรแต่ละคู่ ถ้ามีตัวแปรบางตัวที่ไม่มีความสัมพันธ์กับตัวแปรอื่นๆ (สัมประสิทธิ์สหสัมพันธ์มีค่าใกล้ศูนย์) ให้ตัดตัวแปรนั้นออก

2) ใช้การทดสอบสมมติฐาน โดยตั้งสมมติฐานเพื่อการทดสอบดังนี้

H_0 : ตัวแปร (X_1, \dots, X_p) ไม่มีความสัมพันธ์กัน

H_1 : ตัวแปร (X_1, \dots, X_p) มีความสัมพันธ์กัน

สรุปขั้นที่ 1

ก. ถ้าในขั้นที่ 1 ผลการทดสอบเป็นยอมรับ H_0 แสดงว่าตัวแปร X 's ต่างไม่มีความสัมพันธ์กัน ไม่สมควรใช้เทคนิคการวิเคราะห์องค์ประกอบ จึงหยุดไม่ต้องทำต่อในขั้นที่ 2

ข. ถ้าในขั้นที่ 1 ผลการทดสอบเป็นปฏิเสธ H_0 หรือยอมรับ H_1 แสดงว่าตัวแปร X 's มีความสัมพันธ์กัน จึงทำต่อในขั้นที่ 2 ซึ่งเป็นการนำเทคนิคการวิเคราะห์องค์ประกอบมาจัดกลุ่มตัวแปรหรือลดจำนวนตัวแปร

ขั้นที่ 2 ทำการวิเคราะห์ปัจจัยโดยการสกัดปัจจัย ซึ่งหมายถึง การดึงข้อมูลจากตัวแปรมาใส่ในปัจจัยซึ่งสามารถเขียนสมการได้ดังนี้

$$F_1 = W_{11} X_1 + W_{12} X_2 + \dots + W_{1p} X_p + e_1$$

$$F_2 = W_{21} X_1 + W_{22} X_2 + \dots + W_{2p} X_p + e_2$$

$$F_m = W_{m1} X_1 + W_{m2} X_2 + \dots + W_{mp} X_p + e_m$$

$m =$ จำนวนปัจจัย โดยที่ $m \leq p$

$e =$ Unique Factor

$F_1, \dots, F_m =$ Common Factor

วิธีการสกัดปัจจัยมีหลายวิธีดังนี้

- Principal component Analysis (PCA)
- Unweighted Least Squares
- Generalized Least Squares
- Maximum Likelihood
- ฯลฯ

ขั้นที่ 3 การจัดตัวแปรให้อยู่ในปัจจัยต่างๆ

หลังจากสามารถหาค่า Factor loading I_{ij} แล้วจะพิจารณาจากค่า I_{ij} ว่าตัวแปรใดจะอยู่ในปัจจัยใดบ้าง ถ้าค่า Factor loading ของตัวแปรใดมีค่ามาก (เข้าสู่ +1 หรือ -1) ควรจัดตัวแปรนั้นอยู่ในปัจจัยดังกล่าว กรณีที่ค่า factor loading มีค่ากลาง ๆ เช่น .4 หรือ .5 ทำให้ไม่สามารถตัดสินใจว่าควรจัดตัวแปรนั้นอยู่ในปัจจัยใด ให้ทำต่อในขั้นที่ 4

ขั้นที่ 4 การหมุนแกนปัจจัย (Factor Rotation)

เมื่อไม่สามารถจัดตัวแปรว่าควรอยู่ในปัจจัยใด จะต้องทำการหมุนแกนเพื่อทำให้ค่า Factor loading ของตัวแปรมีค่ามากขึ้นหรือลดลง ซึ่งจะทำให้สามารถจัดตัวแปรว่า ควรอยู่ในปัจจัยใด หรือไม่ควรอยู่ในปัจจัยใด

วิธีหมุนแกนแบ่งเป็น 2 ประเภทใหญ่ ๆ คือ

1. Orthogonal Rotation

เป็นการหมุนแล้วยังคงทำให้ปัจจัยยังคงตั้งฉากกันหรือเป็นอิสระกันโดยมีเทคนิคย่อยหลายวิธี เช่น Varimax, Quartimax และ Equamax ส่วนใหญ่นิยมใช้วิธี Varimax

2. Oblique Rotation

เป็นการหมุนแกนปัจจัยที่เมื่อหมุนแล้ว แกนปัจจัยอาจไม่ตั้งฉากกัน หรือไม่เป็นอิสระกัน ซึ่งประกอบด้วยเทคนิค Direct Oblimin และ Promax ซึ่งเมื่อหมุนแบบไม่ตั้งฉากกันแล้วอาจจะจัดตัวแปรให้แก่ปัจจัยได้ชัดเจนขึ้น

ขั้นที่ 5 การสร้างตัวแปรใหม่หรือปัจจัยใหม่

เมื่อจัดได้แล้วว่าในแต่ละปัจจัยประกอบด้วยตัวแปรใดบ้าง จะต้องสร้างตัวแปรใหม่โดยการ save ตัวแปรหรือปัจจัยที่สร้างขึ้น

ขั้นที่ 6 นำปัจจัยหรือตัวแปรใหม่ไปทำการวิเคราะห์ทางสถิติต่อไป เช่น ใช้เทคนิคการวิเคราะห์ความถดถอย การวิเคราะห์ความแปรปรวน t-test, ฯลฯ

การวิเคราะห์องค์ประกอบเชิงยืนยัน

การวิเคราะห์องค์ประกอบเชิงยืนยันจะใช้ในกรณีที่ผู้ศึกษาทราบโครงสร้างความสัมพันธ์ของตัวแปร หรือคาดได้ว่าโครงสร้างความสัมพันธ์ของตัวแปรเป็นรูปแบบใด หรือคาดว่าตัวแปรใดบ้างที่มีความสัมพันธ์กันมากและควรอยู่ในองค์ประกอบเดียวกัน หรือคาดว่าไม่มีตัวแปรใดบ้างที่ไม่มี ความสัมพันธ์กัน และควรอยู่ต่างองค์ประกอบกัน หรือกล่าวได้ว่า ผู้ศึกษาทราบโครงสร้าง ความสัมพันธ์ของตัวแปร หรือคาดได้ว่าโครงสร้างความสัมพันธ์ของตัวแปรเป็นอย่างไร และจะใช้ เทคนิคการวิเคราะห์องค์ประกอบเชิงยืนยันมาตรวจสอบหรือยืนยันความสัมพันธ์ว่าเป็นอย่างที่คาดไว้หรือไม่ (กัลยา วานิชย์บัญชา. 2551: 216)

วัตถุประสงค์ของการวิเคราะห์องค์ประกอบเชิงยืนยัน

สุภมาศ อังศุโชติ และคณะ (2551: 114) ระบุถึงวัตถุประสงค์ของการวิเคราะห์องค์ประกอบเชิงยืนยันไว้ 3 ประการดังนี้ คือ

1. เพื่อตรวจสอบทฤษฎี
2. เพื่อตรวจสอบและระบุองค์ประกอบ
3. เพื่อเป็นเครื่องมือในการสร้างตัวแปรใหม่

การวิเคราะห์องค์ประกอบเชิงยืนยันนี้ ผู้วิจัยสามารถกำหนดโมเดลของการวิจัยได้ เนื่องจากการวิเคราะห์องค์ประกอบเชิงยืนยันเป็นการศึกษาทฤษฎีและงานวิจัยที่เกี่ยวข้องก่อนว่า คุณลักษณะที่ผู้วิจัยต้องการศึกษามีองค์ประกอบอะไรบ้าง องค์ประกอบนั้น ๆ วัดได้ด้วยตัวแปรสังเกตอะไรบ้าง จากนั้นกำหนดเป็นโมเดลองค์ประกอบ แล้วเก็บข้อมูลตัวแปรสังเกตได้ต่างๆ ที่กำหนด แล้ววิเคราะห์ว่าโมเดลที่กำหนดสอดคล้องกับข้อมูลเชิงประจักษ์หรือไม่ (สุภมาศ อังศุโชติ ; และคณะ . 2551: 114)

บทที่ 3

วิธีดำเนินการวิจัย

การวิจัยครั้งนี้มีจุดมุ่งหมายเพื่อวิเคราะห์องค์ประกอบการปฏิบัติหน้าที่ ของครอบครัวอย่างประสบความสำเร็จ และเพื่อพัฒนาการปฏิบัติหน้าที่ของครอบครัวอย่างประสบความสำเร็จด้วยการให้คำปรึกษาครอบครัวโดยใช้โรงเรียนเป็นฐาน ผู้วิจัยได้ดำเนินการตามขั้นตอนดังต่อไปนี้

1. การกำหนดประชากรและการคัดเลือกกลุ่มตัวอย่าง
2. การสร้างเครื่องมือที่ใช้ในการวิจัย
3. การดำเนินการวิจัย
4. การเก็บรวบรวมข้อมูล
5. การจัดกระทำและการวิเคราะห์ข้อมูล

1. การกำหนดประชากรและการคัดเลือกกลุ่มตัวอย่าง

1.1 ประชากร

ประชากรในการวิจัยครั้งนี้ เป็นครอบครัวที่ประกอบด้วยบิดา มารดาซึ่งมีบุตรกำลังศึกษาอยู่ในระดับชั้นมัธยมศึกษาปีที่ 1-6 โรงเรียนสาธิตสังกัดสำนักงานคณะกรรมการการอุดมศึกษา (สกอ.) ในเขตกรุงเทพมหานครและปริมณฑล ประจำปีการศึกษา 2553 ประกอบด้วยโรงเรียนสาธิตสังกัดสํักัด สกอ.ในเขตกรุงเทพมหานครจำนวน 8 โรงเรียน และโรงเรียนสาธิตสังกัดสํักัด สกอ. ในเขตปริมณฑลจำนวน 3 โรงเรียน มีครอบครัวจำนวนทั้งสิ้น 13,428 ครอบครัว ดังแสดงในตาราง 3

1.2 กลุ่มตัวอย่าง

1.2.1 กลุ่มตัวอย่างที่ใช้ในศึกษาองค์ประกอบของ การปฏิบัติหน้าที่ ของครอบครัว อย่างประสบความสำเร็จ ได้แก่ครอบครัวที่ประกอบด้วย บิดา มารดา ซึ่งมีบุตร กำลังศึกษาอยู่ ในระดับชั้นมัธยมศึกษาปีที่ 1-6 โรงเรียนสาธิตสังกัดสำนักงานคณะกรรมการการอุดมศึกษา (สกอ.) ในเขตกรุงเทพมหานครและปริมณฑล ประจำปีการศึกษา 2553 จำนวน 841 ครอบครัว ที่ได้มาตามขั้นตอนการดำเนินการดังนี้

ขั้นที่ 1 สุ่มตัวอย่างแบบแบ่งชั้น (Stratified Random Sampling) เนื่องจากกลุ่มประชากรมีความแตกต่างกัน (Hadley & Mitchell. 1995: 263) ซึ่งผู้วิจัยสุ่มตัวอย่างมาจากโรงเรียนสาธิตสังกัดสำนักงานการอุดมศึกษา (สกอ.) ในกรุงเทพมหานคร และในเขตปริมณฑล

ขั้นที่ 2 สุ่มอย่างง่าย (Simple random sampling) ผู้วิจัยสุ่มโรงเรียนด้วยวิธีการจับฉลาก เป็นโรงเรียนสาธิตสังกัดสำนักงานการอุดมศึกษา (สกอ.) ในกรุงเทพมหานคร 5 โรงเรียน คือ โรงเรียนสาธิตแห่งมหาวิทยาลัยเกษตรศาสตร์ ศูนย์วิจัยและพัฒนาการศึกษา โรงเรียนสาธิตจุฬาลงกรณ์มหาวิทยาลัย (ฝ่ายมัธยม) โรงเรียนมัธยมสาธิตวัดพระศรีมหาธาตุมหาวิทยาลัยราชภัฏพระนคร โรงเรียนมัธยมสาธิตมหาวิทยาลัยราชภัฏสวนสุนันทา โรงเรียนมัธยมสาธิตมหาวิทยาลัยราชภัฏบ้านสมเด็จเจ้าพระยา โรงเรียนสาธิต สังกัด สกอ. ในเขตปริมณฑล 2 โรงเรียน คือ โรงเรียนสาธิตแห่งมหาวิทยาลัย เกษตรศาสตร์ วิทยาเขตกำแพงแสน และโรงเรียนสาธิตมหาวิทยาลัยราชภัฏนครปฐม

ขั้นที่ 3 สุ่มตัวอย่างแบบกลุ่ม เมื่อได้โรงเรียนที่เป็นกลุ่มตัวอย่างแล้ว ผู้วิจัยใช้โรงเรียนเป็นกลุ่ม (Cluster) เพื่อกำหนดการเลือกนักเรียนแต่ละระดับ บชั้นมาเป็นตัวอย่างตามสัดส่วนจำนวนนักเรียนแต่ละระดับชั้นในแต่ละโรงเรียน ด้วยวิธีนี้ผู้วิจัยจะได้นักเรียนทุกระดับชั้นที่เป็นตัวแทนจากทุกโรงเรียนกลุ่มตัวอย่าง โดยแบ่งเป็นนักเรียนระดับชั้นมัธยมศึกษาปีที่ 1 ถึงปีที่ 6 และทำการสุ่มระดับชั้นละ 1 ห้องเรียน

กลุ่มตัวอย่างในการวิจัยครั้งนี้เป็น กลุ่มตัวอย่างแบบการจัดสรรแบบบล็อก (Block randomization) ซึ่งเป็นการจัดกลุ่มตัวอย่างออกเป็นกลุ่มๆ โดย 1 กลุ่ม คือกลุ่มตัวอย่างจำนวน 1 หน่วย (Hadley; & Mitchell. 1995: 277) ในการวิจัยครั้งนี้ กลุ่มตัวอย่าง 1 หน่วย ประกอบด้วย บิดา มารดา ซึ่งมีบุตรกำลังศึกษาอยู่ในระดับชั้นมัธยมศึกษาปีที่ 1-6 โรงเรียนสาธิตสังกัด สกอ ในเขตกรุงเทพมหานคร และปริมณฑล ประจำปีการศึกษา 2553

1.2.2 กลุ่มตัวอย่างที่ใช้ในการพัฒนาการปฏิบัติหน้าที่ ของครอบครัว อย่างประสบความสำเร็จ ได้แก่ครอบครัวที่ประกอบด้วย บิดา มารดา ซึ่งมีบุตรกำลังศึกษาอยู่ ในระดับชั้นมัธยมศึกษาปีที่ 1-6 โรงเรียนสาธิตแห่งหนึ่งในกรุงเทพมหานคร ประจำปีการศึกษา 2553

ที่ได้มาจากการสุ่มตัวอย่างแบบเจาะจง (Purposive sampling) คือเป็นครอบครัว ที่มีคะแนนจากแบบวัดการปฏิบัติหน้าที่ของครอบครัว อย่างประสบความสำเร็จต่ำ จากสิบคนสุดท้าย ขึ้นมา และเป็นนักเรียนที่ศูนย์บริการจิตวิทยาและแนะแนว ของโรงเรียน ได้ดำเนินการศึกษานักเรียนเป็นรายกรณี (Case study) และโรงเรียนมีความประสงค์ส่งต่อนักเรียนมายังผู้วิจัยเพื่อให้ดำเนินการให้คำปรึกษาครอบครัว โดยกลุ่มตัวอย่างเป็นกลุ่มตัวอย่างแบบการจัดสรรแบบบล็อก (Block randomization) ผู้วิจัยสอบถามความสมัครใจในการเข้าร่วมรับคำปรึกษาครอบครัว และสามารถเข้าร่วมกิจกรรมได้ครบทุกครั้ง ได้รับการตอบรับจำนวน 10 ครอบครัว ผู้วิจัย คัดเลือก ไว้เป็นกลุ่ม ทดลอง จำนวน 5 ครอบครัว ประกอบด้วย บิดาจำนวน 5 คน มารดาจำนวน 5 คน และบุตรจำนวน 5 คน รวม 15 คน และกลุ่มควบคุม จำนวน 5 ครอบครัว ประกอบด้วยบิดาจำนวน 5 คน มารดาจำนวน 5 คน และบุตรจำนวน 5 คน รวม 15 คน กลุ่มทดลองได้รับการให้คำปรึกษาครอบครัวเพื่อพัฒนาการปฏิบัติหน้าที่ของครอบครัวอย่างประสบความสำเร็จ สำหรับกลุ่มควบคุมไม่ได้รับการให้คำปรึกษาครอบครัว

2. การสร้างเครื่องมือที่ใช้ในการวิจัย

เครื่องมือที่ใช้ในการวิจัยครั้งนี้ ประกอบด้วย

1. แบบวัดการปฏิบัติหน้าที่ของครอบครัวอย่างประสบความสำเร็จ
2. โปรแกรมการให้คำปรึกษาครอบครัวโดยใช้โรงเรียนเป็นฐานเพื่อพัฒนาการปฏิบัติหน้าที่ของครอบครัวอย่างประสบความสำเร็จ

ผู้วิจัยได้ดำเนินการสร้างเครื่องมือในการวิจัย ดังนี้

1. แบบวัดการปฏิบัติหน้าที่ของครอบครัวอย่างประสบความสำเร็จ

ผู้วิจัยมีขั้นตอนในการสร้าง แบบวัดการปฏิบัติหน้าที่ของครอบครัวอย่างประสบความสำเร็จตามลำดับขั้น ดังนี้

1.1 ศึกษาทฤษฎี เอกสาร และงานวิจัยทั้งในและต่างประเทศที่เกี่ยวข้องกับ การปฏิบัติหน้าที่ของครอบครัว พร้อมทั้ง ประมวลสาระจากการ สัมภาษณ์เชิงลึก จากบุคคลที่เป็นกุญแจสำคัญ (Key-person) เกี่ยวกับการปฏิบัติหน้าที่ของครอบครัวอย่างประสบความสำเร็จ 2 คน และ 1 ครอบครัว ประกอบด้วยนายอภิรักษ์ โกษะโยธิน คุณธนากร คมกฤต หัวหน้าฝ่ายพัฒนาเครือข่าย มูลนิธิเครือข่ายครอบครัว (NGO) ครอบครัวศรีณรงค์ ซึ่งได้รับเลือกเป็นครอบครัวประชาธิปไตยตัวอย่าง ประจำปี 2551 จากสำนักนายกรัฐมนตรี ประกอบด้วยบิดา คือ อาจารย์ภูกร (สุทิน) ศรีณรงค์ มารดาคือ ผู้ช่วยศาสตราจารย์ผลทาน ศรีณรงค์ และ ลูก 3 คน คือ นาย ทวีเวท .ศรีณรงค์ นางสาวอุทัยศรี ศรีณรงค์ และนางสาวพินทุสร ศรีณรงค์ และดำเนินการสนทนากลุ่ม (Focus group discussion) เกี่ยวกับองค์ประกอบของการปฏิบัติหน้าที่ของครอบครัวอย่างประสบความสำเร็จ กับผู้ทรงคุณวุฒิด้านการให้

คำปรึกษาครอบครัว ประกอบด้วย ผู้ช่วยศาสตราจารย์ ดร.วชิรญา บัวศรี ผู้ทรงคุณวุฒิด้านครอบครัว รองศาสตราจารย์ นพ.ชาญวิทย์ พรนภดล จิตแพทย์ผู้เชี่ยวชาญด้านการให้คำปรึกษาเด็กและวัยรุ่น นายธนกร คมกริส หัวหน้าฝ่ายพัฒนาเครือข่าย มูลนิธิเครือข่ายครอบครัว (NGO) อาจารย์วัจนินทร์ โรหิตสูข อาจารย์และผู้เชี่ยวชาญด้านการให้คำปรึกษาครอบครัว โรงพยาบาลศิริราช อาจารย์ปิยฉัตร เรืองวิเศษ ฟินนี่ นักจิตวิทยาผู้เชี่ยวชาญด้านการให้ความช่วยเหลือเด็กและวัยรุ่น อาจารย์ศิริกุล จุลศิริ นักจิตวิทยาประจำกรมสุขภาพจิต กระทรวงสาธารณสุข รองศาสตราจารย์ ดร.รุ่งแสง อรุณไพโรจน์ นายกสมาคมแนะแนวแห่งประเทศไทย และนำข้อมูลที่ได้มา ดำเนินการสรุปวิเคราะห์ เพื่อเขียนนิยาม ศัพท์เฉพาะ

1.2 ดำเนินการสร้างแบบวัด การปฏิบัติหน้าที่ของครอบครัวอย่างประสบความสำเร็จ ตามนิยามศัพท์ เฉพาะ จำนวน 54 ข้อ โดยลักษณะของแบบวัดที่ผู้วิจัยสร้างขึ้นนี้ เป็นแบบวัดแบบ ประเมินค่า (Rating Scale) ตามลักษณะการสร้างแบบวัด ซึ่งมีระดับการวัด 4 ระดับ คือ เป็นจริงมากที่สุด ส่วนใหญ่เป็นจริง เป็นจริงเล็กน้อย ไม่เป็นจริงเลย โดยให้ผู้ตอบเลือกตอบเพียงระดับใดระดับหนึ่ง ซึ่งจะวัดการปฏิบัติหน้าที่ของครอบครัวในองค์ประกอบต่างๆ 8 องค์ประกอบ ดังนี้

- 1.2.1 การแสดงออกถึงความรักความผูกพัน
- 1.2.2 การทำหน้าที่ตามบทบาท
- 1.2.3 การสื่อสาร
- 1.2.4 การแก้ปัญหา
- 1.2.5 การปฏิบัติตามกฎระเบียบของครอบครัว
- 1.2.6 การใช้เวลาร่วมกัน
- 1.2.7 การดำรงชีวิตทางด้านจิตวิญญาณ
- 1.2.8 ความสุขของครอบครัว

1.3 นำแบบวัดการปฏิบัติหน้าที่ของครอบครัวอย่างประสบความสำเร็จ ที่ผู้วิจัยสร้างไป ให้ผู้ทรงคุณวุฒิจำนวน 6 คน ได้แก่ ผู้ช่วยศาสตราจารย์ ดร.นันทนา วงษ์อินทร์ อาจารย์ ดร.นิยะดา จิตต์จรัส รองศาสตราจารย์ ดร.จิตตินันท์ บุญสถิรกุล อาจารย์ ดร.เพ็ญนภา กุลนภาดล อาจารย์ ดร.ธีรพัฒน์ วงศ์คุ้มสิน และอาจารย์ ดร.พัชรภรณ์ ศรีสวัสดิ์ เป็นผู้พิจารณาตรวจสอบ คุณภาพเบื้องต้น ด้านความเที่ยงตรงตามเนื้อหา (Content Validity) เพื่อคัดเลือกและปรับปรุงข้อความให้สอดคล้องกับ นิยามศัพท์ที่กำหนดไว้ ซึ่งข้อความทั้งหมดต้องมีค่าดัชนีความสอดคล้อง ระหว่างข้อคำถามกับนิยาม ศัพท์เฉพาะ (Item Objective Congruence: IOC) เท่ากับหรือมากกว่า 0.50 โดยผู้วิจัยกำหนดระดับ ความคิดเห็นของผู้ทรงคุณวุฒิ ดังนี้

+1 เมื่อแน่ใจว่าข้อคำถามนั้นเป็นตัวบ่งชี้ถึงการปฏิบัติหน้าที่ของครู อบรมตัวอย่างประสบความสำเร็จ

0 เมื่อไม่แน่ใจว่าข้อคำถามนั้นเป็นตัวบ่งชี้ถึงการปฏิบัติหน้าที่ของครูอบรมตัวอย่างประสบความสำเร็จ

-1 เมื่อแน่ใจว่าข้อคำถามนั้นไม่ใช่ว่าบ่งชี้ถึงการปฏิบัติหน้าที่ของครูอบรมตัวอย่างประสบความสำเร็จ

1.4 นำคะแนนที่ได้จากการพิจารณาของผู้ทรงคุณวุฒิมาหาค่าดัชนีความสอดคล้องระหว่างข้อคำถามกับนิยามศัพท์เฉพาะ (Item Objective Congruence: IOC) โดยมีข้อคำถามที่มีค่าดัชนีความสอดคล้อง (IOC) ระหว่าง 0.50 – 1.00 จำนวน 54 ข้อ จากนั้นผู้วิจัยได้ทำการปรับปรุงข้อความตามผู้เชี่ยวชาญเสนอแนะ

1.5 นำแบบวัด การปฏิบัติหน้าที่ของครูอบรมตัวอย่างประสบความสำเร็จ ที่ปรับปรุงแก้ไขแล้ว จำนวน 54 ข้อ ไปทดลองใช้ (Try out) กับครูอบรมนักเรียนระดับชั้นมัธยมศึกษา ปีที่ 1-6 โรงเรียนสาธิตมหาวิทยาลัยศรีนครินทรวิโรฒ ฝ่ายมัธยม ประกอบด้วย บิดา มารดา และบุตร จำนวน 72 ครอบครัว รวม 216 คน ในเดือนสิงหาคม 2553

1.6 นำข้อมูลที่ได้รับจากการนำแบบวัด การปฏิบัติหน้าที่ของครูอบรมตัวอย่างประสบความสำเร็จ ไปทดลองใช้ มาหาค่าอำนาจจำแนกรายข้อ โดยการวิเคราะห์ค่าสหสัมพันธ์ระหว่างข้อกับคะแนนรวม (Item-Total Correlation) โดยใช้สูตรสหสัมพันธ์แบบเพียร์สัน (Pearson Product Moment Correlation) แล้วผู้วิจัยคัดเลือกเฉพาะข้อคำถามที่มีค่าอำนาจจำแนกตั้งแต่ 0.19 ขึ้นไป จำนวน 40 ข้อ ซึ่งมีค่าอำนาจจำแนกรายข้ออยู่ระหว่าง 0.19 – 0.73 (ภาคผนวก ค)

1.7 นำแบบวัดการปฏิบัติหน้าที่ของครูอบรมตัวอย่างประสบความสำเร็จ ที่ได้คัดเลือกไว้ในข้อ 1.6 มาหาค่าความเชื่อมั่นของ ความสอดคล้องภายในของ แบบวัด การปฏิบัติหน้าที่ของครูอบรมตัวอย่างประสบความสำเร็จ โดยใช้สูตรสัมประสิทธิ์แอลฟา (α - Coefficient) ของครอนบาค (Cronbach) ได้ค่าสัมประสิทธิ์แอลฟา ดังนี้

แบบวัดการปฏิบัติหน้าที่ของครูอบรมตัวอย่างประสบความสำเร็จ สำหรับบุตรปฏิบัติต่อบิดามีค่าความเชื่อมั่นของความสัมพันธ์ภายในเท่ากับ .92

แบบวัดการปฏิบัติหน้าที่ของครูอบรมตัวอย่างประสบความสำเร็จ สำหรับบุตรปฏิบัติต่อมารดามีค่าความเชื่อมั่นของความสัมพันธ์ภายใน เท่ากับ .93

แบบวัดการปฏิบัติหน้าที่ของครูอบรมตัวอย่างประสบความสำเร็จ สำหรับสามีปฏิบัติต่อภรรยา มีค่าความเชื่อมั่นของความสัมพันธ์ภายใน เท่ากับ .95

1.8 นำแบบวัดการปฏิบัติหน้าที่ของครอบครัวอย่างประสบความสำเร็จ ที่ได้จากการเก็บข้อมูลกับกลุ่มตัวอย่าง จำนวน 841 ครอบครัว จำนวน 2,523 คน ในช่วงเดือนตุลาคม 2553 มาใช้แสดงหลักฐานความเที่ยงตรงเชิงโครงสร้างด้วยการวิเคราะห์องค์ประกอบเชิงยืนยัน ของการปฏิบัติหน้าที่ของครอบครัวอย่างประสบความสำเร็จ



ตัวอย่างแบบวัดการปฏิบัติหน้าที่ของครอบครัวอย่างประสบความสำเร็จ

แบบวัดการปฏิบัติหน้าที่ของครอบครัวอย่างประสบความสำเร็จสำหรับบิดา

คำชี้แจง

แบบวัดชุดนี้มีทั้งหมด 3 ตอน ขอให้ท่านตอบทั้ง 3 ตอน

ตอนที่ 1 สถานภาพของผู้ตอบแบบสอบถาม

ตอนที่ 2 แบบวัดการปฏิบัติหน้าที่ของครอบครัวอย่างประสบความสำเร็จสำหรับสามีปฏิบัติต่อภรรยา เป็นข้อคำถามแบบมาตราส่วนประมาณค่า 4 ระดับ

ตอนที่ 3 แบบวัดการปฏิบัติหน้าที่ของครอบครัวอย่างประสบความสำเร็จ สำหรับบิดาปฏิบัติต่อบุตร เป็นข้อคำถามแบบมาตราส่วนประมาณค่า 4 ระดับ

การตอบแบบวัดนี้ คำตอบของท่านจะได้รับการรักษาไว้เป็นความลับไม่นำไปเปิดเผยในที่ใดและไม่เกิดผลทางลบต่อตัวท่าน ฉะนั้นขอให้ท่านตอบด้วยความสบายใจ **โปรดตอบทุกข้อ เพราะถ้าขาดข้อใดข้อหนึ่งไปแบบวัดนี้จะไม่สามารถวิเคราะห์ผลการวิจัยได้**

ตอนที่ 1 สถานภาพของผู้ตอบแบบประเมิน

คำชี้แจง จงทำเครื่องหมาย ✓ หน้าข้อที่ตรงกับข้อมูลส่วนตัวของท่านและตอบคำถาม

ตอนที่ 1 สถานภาพของผู้ตอบแบบประเมิน

คำชี้แจง จงทำเครื่องหมาย ✓ หน้าข้อที่ตรงกับข้อมูลส่วนตัวของท่านและตอบคำถาม

1. อายุ ปี
2. อาชีพ

<input type="checkbox"/> ข้าราชการ	<input type="checkbox"/> พนักงานรัฐวิสาหกิจ	<input type="checkbox"/> พนักงานเอกชน	<input type="checkbox"/> ธุรกิจส่วนตัว
<input type="checkbox"/> อื่นๆ (กรุณาระบุ)			
3. คุณวุฒิ

<input type="checkbox"/> ต่ำกว่าปริญญาตรี	<input type="checkbox"/> ปริญญาตรี	<input type="checkbox"/> ปริญญาโท	<input type="checkbox"/> ปริญญาเอก
---	------------------------------------	-----------------------------------	------------------------------------
4. รายได้เฉลี่ยต่อเดือน

<input type="checkbox"/> น้อยกว่า 10,000 บาท	<input type="checkbox"/> 10,000-30,000 บาท
<input type="checkbox"/> 30,001-50,000 บาท	<input type="checkbox"/> มากกว่า 50,000 บาท
5. จำนวนบุตร คน ชาย คน หญิง คน

ตอนที่ 2 แบบวัดการปฏิบัติหน้าที่ของครอบครัวอย่างประสบความสำเร็จ สำหรับสามีปฏิบัติต่อภรรยา

คำชี้แจง แบบวัดนี้ต้องการให้ท่านพิจารณาว่าข้อความเหล่านี้มีความเป็นจริงมากน้อยเพียงใด โปรดเขียนเครื่องหมาย ✓ ลงในช่องใดช่องหนึ่งดังนี้

เป็นจริงมากที่สุด	หมายถึง	ข้อความนั้นท่านปฏิบัติมากที่สุด
ส่วนใหญ่เป็นจริง	หมายถึง	ข้อความนั้นส่วนใหญ่ท่านปฏิบัติ
เป็นจริงเล็กน้อย	หมายถึง	ข้อความนั้นท่านปฏิบัติเล็กน้อย
ไม่เป็นจริงเลย	หมายถึง	ข้อความนั้นท่านไม่ปฏิบัติเลย

ข้อคำถาม	ระดับการประเมิน			
	เป็นจริงมากที่สุด	ส่วนใหญ่เป็นจริง	เป็นจริงเล็กน้อย	ไม่เป็นจริงเลย
1. ฉันและภรรยาไปไหนมาไหนด้วยกันเสมอ				
2. ฉันคอยดูแลทุกข์สุขของภรรยา				
3. ฉันรู้สึกอบอุ่นใจเมื่ออยู่กับภรรยา				
4. ฉันรู้ว่าภรรยาชอบหรือไม่ชอบอะไร				
5. เมื่อภรรยาไม่สบายใจ ฉันพร้อมที่จะปลอบใจ				
6. ฉันจะไม่ทำอะไรให้กระทบกระเทือนจิตใจของภรรยา				
7. ฉันดูแลให้ภรรยาไม่มีความปลอดภัยในความเป็นอยู่				
8. ไม่ว่าฉันจะตัดสินใจเรื่องใดๆ ที่เกี่ยวกับครอบครัว ฉันกับภรรยาจะร่วมกันตัดสินใจ				
9. ฉันดูแลภรรยาให้มีความเป็นอยู่ที่ดี				
10. ฉันรับฟังเรื่องราวต่างๆ ที่ภรรยาพูด ด้วยความใส่ใจ				
.....				

ตอนที่ 3 แบบวัดการปฏิบัติหน้าที่ของครอบครัวอย่างประสบความสำเร็จสำหรับบิดาปฏิบัติ ต่อบุตร

คำชี้แจง แบบวัดนี้ต้องการให้ท่านพิจารณาว่าข้อความเหล่านี้มีความเป็นจริงมากน้อยเพียงใด
โปรดเขียนเครื่องหมาย ✓ ลงในช่องใดช่องหนึ่งดังนี้

เป็นจริงมากที่สุด	หมายถึง	ข้อความนั้นท่านปฏิบัติมากที่สุด
ส่วนใหญ่เป็นจริง	หมายถึง	ข้อความนั้นส่วนใหญ่ท่านปฏิบัติ
เป็นจริงเล็กน้อย	หมายถึง	ข้อความนั้นท่านปฏิบัติเล็กน้อย
ไม่เป็นจริงเลย	หมายถึง	ข้อความนั้นท่านไม่ปฏิบัติเลย

ข้อคำถาม	ระดับการประเมิน			
	เป็นจริง มากที่สุด	ส่วนใหญ่ เป็นจริง	เป็นจริง เล็กน้อย	ไม่เป็น จริงเลย
1. ฉันและลูกไปไหนมาไหนด้วยกันเสมอ				
2. ฉันคอยดูแลทุกข์สุขของลูก				
3. ฉันรู้สึกอบอุ่นใจเมื่ออยู่กับลูก				
4. ฉันรู้ว่าลูกชอบหรือไม่ชอบอะไร				
5. เมื่อลูกมีเรื่องไม่สบายใจ ฉันพร้อมที่จะปลอบใจ				
6. ฉันจะไม่ทำอะไรให้กระทบกระเทือนจิตใจของลูก				
7. ฉันดูแลให้ลูกมีความปลอดภัยในความเป็นอยู่				
8. ไม่ว่าฉันจะตัดสินใจเรื่องใดๆ ที่เกี่ยวกับครอบครัว ฉันจะเปิดโอกาสให้ลูกร่วมตัดสินใจ				
9. ฉันดูแลลูกให้มีความเป็นอยู่ที่ดี				
10. ฉันรับฟังเรื่องราวต่างๆ ที่ลูกพูด ด้วยความใส่ใจ				
.....				

แบบวัดการปฏิบัติหน้าที่ของครอบครัวอย่างประสบความสำเร็จสำหรับมารดา

คำชี้แจง

แบบวัดชุดนี้มีทั้งหมด 3 ตอน ขอให้ท่านตอบทั้ง 3 ตอน

ตอนที่ 1 สถานภาพของผู้ตอบแบบสอบถาม

ตอนที่ 2 แบบวัดการปฏิบัติหน้าที่ของครอบครัวอย่างประสบความสำเร็จ สำหรับภรรยาปฏิบัติต่อสามี เป็นข้อคำถามแบบมาตราส่วนประมาณค่า 4 ระดับ

ตอนที่ 3 แบบวัดการปฏิบัติหน้าที่ของครอบครัวอย่างประสบความสำเร็จสำหรับ มารดาปฏิบัติต่อบุตร เป็นข้อคำถามแบบมาตราส่วนประมาณค่า 4 ระดับ

การตอบแบบวัดนี้ คำตอบของท่านจะได้รับการรักษาไว้เป็นความลับไม่นำไปเปิดเผยในที่ใดและไม่เกิดผลทางลบต่อตัวท่าน ฉะนั้นขอให้ท่านตอบด้วยความสบายใจ โปรดตอบทุกข้อเพราะถ้าขาดข้อใดข้อหนึ่งไป แบบวัดนี้จะไม่สามารถวิเคราะห์ผลการวิจัยได้

ตอนที่ 1 สถานภาพของผู้ตอบแบบประเมิน

คำชี้แจง จงทำเครื่องหมาย ✓ หน้าข้อที่ตรงกับข้อมูลส่วนตัวของท่านและตอบคำถาม

ตอนที่ 1 สถานภาพของผู้ตอบแบบประเมิน

คำชี้แจง จงทำเครื่องหมาย ✓ หน้าข้อที่ตรงกับข้อมูลส่วนตัวของท่านและตอบคำถาม

1. อายุ ปี
2. อาชีพ

<input type="checkbox"/> ข้าราชการ	<input type="checkbox"/> พนักงานรัฐวิสาหกิจ	<input type="checkbox"/> พนักงานเอกชน	<input type="checkbox"/> ธุรกิจส่วนตัว
<input type="checkbox"/> อื่นๆ (กรุณาระบุ)			
3. คุณวุฒิ

<input type="checkbox"/> ต่ำกว่าปริญญาตรี	<input type="checkbox"/> ปริญญาตรี	<input type="checkbox"/> ปริญญาโท	<input type="checkbox"/> ปริญญาเอก
---	------------------------------------	-----------------------------------	------------------------------------
4. รายได้เฉลี่ยต่อเดือน

<input type="checkbox"/> น้อยกว่า 10,000 บาท	<input type="checkbox"/> 10,000-30,000 บาท
<input type="checkbox"/> 30,001-50,000 บาท	<input type="checkbox"/> มากกว่า 50,000 บาท
5. จำนวนบุตร คน ชาย คน หญิง คน

ตอนที่ 2 แบบวัดการปฏิบัติหน้าที่ของครอบครัวอย่างประสบความสำเร็จสำหรับภรรยาปฏิบัติต่อสามี

คำชี้แจง แบบวัดนี้ต้องการให้ท่านพิจารณาว่าข้อความเหล่านี้มีความเป็นจริงมากน้อยเพียงใด โปรดเขียนเครื่องหมาย ✓ ลงในช่องใดช่องหนึ่งดังนี้

เป็นจริงมากที่สุด	หมายถึง	ข้อความนั้นท่านปฏิบัติมากที่สุด
ส่วนใหญ่เป็นจริง	หมายถึง	ข้อความนั้นส่วนใหญ่ท่านปฏิบัติ
เป็นจริงเล็กน้อย	หมายถึง	ข้อความนั้นท่านปฏิบัติเล็กน้อย
ไม่เป็นจริงเลย	หมายถึง	ข้อความนั้นท่านไม่ปฏิบัติเลย

ข้อความ	ระดับการประเมิน			
	เป็นจริงมากที่สุด	ส่วนใหญ่เป็นจริง	เป็นจริงเล็กน้อย	ไม่เป็นจริงเลย
1. ฉันและสามีไปไหนมาไหนด้วยกันเสมอ				
2. ฉันคอยดูแลทุกข์สุขของสามี				
3. ฉันรู้สึกอบอุ่นใจเมื่ออยู่กับสามี				
4. ฉันรู้ว่าสามีชอบหรือไม่ชอบอะไร				
5. เมื่อสามีมีเรื่องไม่สบายใจ ฉันพร้อมที่จะปลอบใจ				
6. ฉันจะไม่ทำอะไรให้กระทบกระเทือนจิตใจของสามี				
7. ฉันดูแลให้สามีมีความเป็นอยู่อย่างสบายใจและสบายกาย				
8. ไม่ว่าฉันจะตัดสินใจเรื่องใดๆ ที่เกี่ยวกับครอบครัว ฉันกับสามีจะร่วมกันตัดสินใจ				
9. ฉันดูแลสามีให้มีสุขภาพที่ดี				
10. ฉันรับฟังเรื่องราวต่างๆ ที่สามีพูด ด้วยความใส่ใจ				
.....				

ตอนที่ 3 แบบวัดการปฏิบัติหน้าที่ของครอบครัวอย่างประสบความสำเร็จสำหรับมารดาปฏิบัติ ต่อบุตร

คำชี้แจง แบบวัดนี้ต้องการให้ท่านพิจารณาว่าข้อความเหล่านี้มีความเป็นจริงมากน้อยเพียงใด
โปรดเขียนเครื่องหมาย ✓ ลงในช่องใดช่องหนึ่งดังนี้

เป็นจริงมากที่สุด	หมายถึง	ข้อความนั้นท่านปฏิบัติมากที่สุด
ส่วนใหญ่เป็นจริง	หมายถึง	ข้อความนั้นส่วนใหญ่ท่านปฏิบัติ
เป็นจริงเล็กน้อย	หมายถึง	ข้อความนั้นท่านปฏิบัติเล็กน้อย
ไม่เป็นจริงเลย	หมายถึง	ข้อความนั้นท่านไม่ปฏิบัติเลย

ข้อคำถาม	ระดับการประเมิน			
	เป็นจริง มากที่สุด	ส่วนใหญ่ เป็นจริง	เป็นจริง เล็กน้อย	ไม่เป็น จริงเลย
1. ฉันและลูกไปไหนมาไหนด้วยกันเสมอ				
2. ฉันคอยดูแลทุกข์สุขของลูก				
3. ฉันรู้สึกอบอุ่นใจเมื่ออยู่กับลูก				
4. ฉันรู้ว่าลูกชอบหรือไม่ชอบอะไร				
5. เมื่อลูกมีเรื่องไม่สบายใจ ฉันพร้อมที่จะปลอบใจ				
6. ฉันจะไม่ทำสิ่งใดให้กระทบกระเทือนจิตใจของลูก				
7. ฉันดูแลให้ลูกมีความปลอดภัยในความเป็นอยู่				
8. ไม่ว่าฉันจะตัดสินใจเรื่องใดๆ ที่เกี่ยวกับครอบครัว ฉันจะเปิดโอกาสให้ลูกร่วมตัดสินใจ				
9. ฉันดูแลลูกให้มีความเป็นอยู่ที่ดี				
10. ฉันรับฟังเรื่องราวต่างๆ ที่ลูกพูด ด้วยความใส่ใจ				
.....				

แบบวัดการปฏิบัติหน้าที่ของครอบครัวอย่างประสบความสำเร็จสำหรับบุตร

คำชี้แจง

แบบวัดชุดนี้มีทั้งหมด 3 ตอน ขอให้ท่านตอบทั้ง 3 ตอน

ตอนที่ 1 สถานภาพของผู้ตอบแบบสอบถาม

ตอนที่ 2 แบบวัดการปฏิบัติหน้าที่ของครอบครัวอย่างประสบความสำเร็จสำหรับ บุตรปฏิบัติต่อบิดา เป็นข้อคำถามแบบมาตราส่วนประมาณค่า 4 ระดับ

ตอนที่ 3 แบบวัดการปฏิบัติหน้าที่ของครอบครัว วยอย่างประสบความสำเร็จสำหรับ บุตรปฏิบัติต่อมารดา เป็นข้อคำถามแบบมาตราส่วนประมาณค่า 4 ระดับ

การตอบแบบวัดนี้ คำตอบของท่านจะได้รับการรักษาไว้ เป็นความลับไม่นำไปเปิดเผยในที่ใด และไม่เกิดผลทางลบต่อตัวท่าน ฉะนั้นขอให้ท่านตอบด้วยความสบายใจ โปรดตอบทุกข้อเพราะถ้าขาดข้อใดข้อหนึ่งไป แบบวัดนี้จะไม่สามารถวิเคราะห์ผลการวิจัยได้

ตอนที่ 1 สถานภาพของผู้ตอบแบบประเมิน

คำชี้แจง จงทำเครื่องหมาย ✓ หน้าข้อที่ตรงกับข้อมูลส่วนตัวของท่านและตอบคำถาม

1. ชื่อ นามสกุล เพศ อายุ ปี
2. เรียนอยู่ระดับชั้น

<input type="checkbox"/> มัธยมศึกษาปีที่ 1	<input type="checkbox"/> มัธยมศึกษาปีที่ 2	<input type="checkbox"/> มัธยมศึกษาปีที่ 3
<input type="checkbox"/> มัธยมศึกษาปีที่ 4	<input type="checkbox"/> มัธยมศึกษาปีที่ 5	<input type="checkbox"/> มัธยมศึกษาปีที่ 6
3. จำนวนพี่น้อง (รวมทั้งตัวนักเรียน) คน ชาย คน หญิง คน
ตัวนักเรียนเป็นบุตรคนที่

ตอนที่ 2 แบบวัดการปฏิบัติหน้าที่ของครอบครัวอย่างประสบความสำเร็จสำหรับ บุตรปฏิบัติ ต่อบิดา

คำชี้แจง แบบวัดนี้ต้องการให้ท่านพิจารณาว่าข้อความเหล่านี้มีความเป็นจริงมากน้อยเพียงใด โปรดเขียนเครื่องหมาย ✓ ลงในช่องใดช่องหนึ่งดังนี้

เป็นจริงมากที่สุด	หมายถึง	ข้อความนั้นท่านปฏิบัติมากที่สุด
ส่วนใหญ่เป็นจริง	หมายถึง	ข้อความนั้นส่วนใหญ่ท่านปฏิบัติ
เป็นจริงเล็กน้อย	หมายถึง	ข้อความนั้นท่านปฏิบัติเล็กน้อย
ไม่เป็นจริงเลย	หมายถึง	ข้อความนั้นท่านไม่ปฏิบัติเลย

ข้อความ	ระดับการประเมิน			
	เป็นจริงมากที่สุด	ส่วนใหญ่เป็นจริง	เป็นจริงเล็กน้อย	ไม่เป็นจริงเลย
1. ฉันและพ่อไปไหนมาไหนด้วยกันเสมอ				
2. ฉันคอยดูแลทุกข์สุขของพ่อ				
3. ฉันรู้สึกอบอุ่นใจเมื่ออยู่กับพ่อ				
4. ฉันรู้ว่าพ่อชอบหรือไม่ชอบอะไร				
5. เมื่อพ่อมีเรื่องไม่สบายใจ ฉันพร้อมที่จะปลอบใจ				
6. ฉันจะไม่ทำสิ่งใดให้กระทบกระเทือนจิตใจของพ่อ				
7. ฉันดูแลงานบ้านที่ฉันพอจะทำได้โดยพ่อแม่ไม่ต้องบอก				
8. ไม่ว่าฉันจะตัดสินใจเรื่องใดๆ ที่เกี่ยวกับครอบครัว ฉันกับพ่อจะร่วมกันตัดสินใจ				
9. ฉันดูแลพ่อให้มีสุขภาพที่ดี				
10. ฉันรับฟังเรื่องราวต่างๆ ที่พ่อพูด ด้วยความใส่ใจ				
.....				

ตอนที่ 3 แบบวัดการปฏิบัติหน้าที่ของครอบครัวอย่างประสบความสำเร็จสำหรับบุตรปฏิบัติต่อมารดา

คำชี้แจง แบบวัดนี้ต้องการให้ท่านพิจารณาว่าข้อความเหล่านี้มีความเป็นจริงมากน้อยเพียงใด โปรดเขียนเครื่องหมาย ✓ ลงในช่องใดช่องหนึ่งดังนี้

เป็นจริงมากที่สุด	หมายถึง	ข้อความนั้นท่านปฏิบัติมากที่สุด
ส่วนใหญ่เป็นจริง	หมายถึง	ข้อความนั้นส่วนใหญ่ท่านปฏิบัติ
เป็นจริงเล็กน้อย	หมายถึง	ข้อความนั้นท่านปฏิบัติเล็กน้อย
ไม่เป็นจริงเลย	หมายถึง	ข้อความนั้นท่านไม่ปฏิบัติเลย

ข้อคำถาม	ระดับการประเมิน			
	เป็นจริงมากที่สุด	ส่วนใหญ่เป็นจริง	เป็นจริงเล็กน้อย	ไม่เป็นจริงเลย
1. ฉันและแม่ไปไหนมาไหนด้วยกันเสมอ				
2. ฉันคอยดูแลทุกข์สุขของแม่				
3. ฉันรู้สึกอบอุ่นใจเมื่ออยู่กับแม่				
4. ฉันรู้ว่าแม่ชอบหรือไม่ชอบอะไร				
5. เมื่อแม่มีเรื่องไม่สบายใจ ฉันพร้อมที่จะปลอบใจ				
6. ฉันจะไม่ทำสิ่งใดให้กระทบกระเทือนจิตใจของแม่				
7. ฉันดูแลงานบ้านที่ฉันพอจะทำได้โดยพ่อแม่ไม่ต้องบอก				
8. ไม่ว่าฉันจะตัดสินใจเรื่องใดๆ ที่เกี่ยวกับครอบครัว ฉันกับแม่จะร่วมกันตัดสินใจ				
9. ฉันดูแลแม่ให้มีสุขภาพที่ดี				
10. ฉันรับฟังเรื่องราวต่างๆ ที่แม่พูด ด้วยความใส่ใจ				
.....				

2. การสร้างโปรแกรมการให้คำปรึกษาครอบครัวโดยใช้โรงเรียนเป็นฐานเพื่อพัฒนาการปฏิบัติหน้าที่ของครอบครัวอย่างประสบความสำเร็จ

การสร้างโปรแกรมการให้คำปรึกษาครอบครัวโดยใช้โรงเรียนเป็นฐาน เพื่อพัฒนาการปฏิบัติหน้าที่ของครอบครัวอย่างประสบความสำเร็จ มีขั้นตอนในการสร้างดังต่อไปนี้

2.1 ศึกษาเอกสารและงานวิจัยที่เกี่ยวกับการปฏิบัติหน้าที่อย่างประสบความสำเร็จของครอบครัว การให้คำปรึกษาครอบครัวโดยใช้โรงเรียนเป็นฐาน รวมทั้ง ศึกษาแนวคิดทฤษฎีและรูปแบบการให้คำปรึกษาครอบครัว

ขั้นตอนนี้ผู้วิจัยได้บูรณาการทฤษฎีและเทคนิคการให้คำปรึกษาครอบครัวจาก ทฤษฎีการให้คำปรึกษาครอบครัว 6 ทฤษฎี ได้แก่ ทฤษฎีการให้คำปรึกษาครอบครัวเชิงโครงสร้าง (Structural Family Therapy) ทฤษฎีการให้คำปรึกษาครอบครัวเชิงการสื่อสาร (Communications Family Therapy) ทฤษฎีการให้คำปรึกษาครอบครัวเชิงระบบ (Family Systems Therapy) ทฤษฎีการให้คำปรึกษาครอบครัวกลุ่มโซลูชันโฟกัส (Solution – Focus Family Therapy) ทฤษฎีการให้คำปรึกษาครอบครัวกลุ่มพฤติกรรมนิยม และพฤติกรรมนิยมเน้นการรู้คิด (Behavior and Cognitive Family Therapy) และทฤษฎีการให้คำปรึกษาครอบครัวกลุ่มประสบการณ์ และมนุษยนิยม (Experiential and Humanistic Family Therapy) เพื่อพัฒนาการปฏิบัติหน้าที่ครอบครัวให้กับพ่อแม่ที่มีลูกอยู่ในระยะวัยรุ่นให้ปฏิบัติหน้าที่ครอบครัวได้อย่างประสบความสำเร็จ

2.2 นำองค์ประกอบของการปฏิบัติหน้าที่อย่างประสบความสำเร็จของครอบครัว ที่ได้จากการศึกษาวิจัย และแนวคิดทฤษฎีที่ได้เลือกสรรไว้ มาสร้างเป็นกรอบแนวคิดในการสร้างโปรแกรมการให้คำปรึกษาครอบครัวโดยใช้โรงเรียนเป็นฐานเพื่อ พัฒนาการปฏิบัติหน้าที่ของครอบครัวอย่างประสบความสำเร็จ

2.3 ดำเนินการจัดทำโปรแกรม การให้คำปรึกษาครอบครัวโดยใช้โรงเรียนเป็นฐาน เพื่อพัฒนาการปฏิบัติหน้าที่ของครอบครัวอย่างประสบความสำเร็จ โดยมีลักษณะของโปรแกรม ดังนี้

2.3.1 เป็นโปรแกรมที่มีจุดมุ่งหมายในการนำไปใช้เพื่อพัฒนาการปฏิบัติหน้าที่ของครอบครัวอย่างประสบความสำเร็จ โดยการพัฒนางค์ประกอบของ การปฏิบัติหน้าที่ของครอบครัวอย่างประสบความสำเร็จ 8 องค์ประกอบ

2.3.2 เป็นโปรแกรมที่ดำเนินการให้คำปรึกษาครอบครัวเป็นกลุ่ม จำนวน 10 ครั้ง ดำเนินการให้คำปรึกษาครั้งละ 120 นาที

2.3.3 การดำเนินการให้คำปรึกษาครั้งที่ 3 การพัฒนาการทำหน้าที่ตามบทบาท ครั้งที่ 5 การพัฒนาการแก้ปัญหา ครั้งที่ 8 การพัฒนาการดำรงชีวิตทางด้านจิตวิญญาณ และครั้งที่ 9 การพัฒนาความสุขของครอบครัว ผู้วิจัยแยกการดำเนินการออกเป็นกลุ่มที่

ประกอบด้วยบิดา มารดา 1 กลุ่ม จำนวน 10 คน และกลุ่มบุตร 1 กลุ่ม จำนวน 5 คน ดำเนินการในจุดประสงค์เดียวกัน แต่ปรับกิจกรรมให้เหมาะสมกับกลุ่ม

การดำเนินการให้คำปรึกษาครอบครัวโดยใช้โรงเรียนเป็นฐานนี้ เป็นการให้คำปรึกษาบิดา มารดา ซึ่งมีบุตรกำลังเรียนอยู่ในระดับชั้นมัธยมศึกษาปีที่ 1-6 ในบริบทของความร่วมมือระหว่างโรงเรียนกับผู้วิจัย โดยโรงเรียนได้ส่งต่อนักเรียนที่ดำเนินการศึกษาเป็นรายกรณีมาให้ผู้วิจัยดำเนินการให้คำปรึกษาครอบครัว โดยในแต่ละครั้งของการให้คำปรึกษาครอบครัว ผู้วิจัยได้ดำเนินการตามกระบวนการให้คำปรึกษาครอบครัว 3 ขั้นตอน ได้แก่ ขั้นเริ่มต้น ขั้นดำเนินการ และขั้นสรุปปฏิบัติการให้คำปรึกษา ดังนี้

ขั้นเริ่มต้น ในครั้งแรกจะเป็นการสร้างสัมพันธภาพกับครอบครัว โดยการแนะนำตัว ทำความรู้จัก ชี้แจงวัตถุประสงค์ของการให้คำปรึกษาครอบครัว ระบุบทบาท และระยะเวลาที่ใช้ในแต่ละครั้ง และจำนวนครั้งที่ครอบครัวต้องเข้ามารับคำปรึกษา เปิดโอกาสให้สมาชิก แต่ละคนในครอบครัวแสดงความคิดเห็น ความรู้สึก เป็นการสร้างบรรยากาศแห่งความไว้วางใจ การยอมรับซึ่งกันและกัน เป็นกันเอง ยอมรับในความแตกต่างระหว่างบุคคล กระตุ้นให้ทุกคนมีส่วนร่วม และเป็นการเก็บรวบรวมข้อมูลขั้นต้น ผู้ให้คำปรึกษาใช้เทคนิคตามโมเดลเชิงโครงสร้าง โดยการเริ่มจากพ่อแม่ก่อน เป็นลำดับแรก เนื่องจากถ้าเด็กได้รับการขอความเห็นก่อน พ่อและแม่อาจจะรู้สึกว่าผู้ให้คำปรึกษากำลังตำหนิตนเองว่าเป็นต้นเหตุของปัญหา ในครอบครัว และพ่อแม่จะมีแนวโน้มที่จะปฏิเสธความพยายามของ ผู้ให้คำปรึกษาในอนาคต ในขั้นตอนนี้ ผู้ให้คำปรึกษาใช้เทคนิคพื้นฐานในการให้คำปรึกษา ได้แก่ การฟังอย่างใส่ใจ การใช้คำถามปลายเปิด คำถามปลายปิด การสะท้อนความรู้สึก การทวนความ การเงียบ การให้กำลังใจ การตีความ และการสรุปความ เพื่อรวบรวมข้อมูลโครงสร้างของครอบครัว โครงแบบของครอบครัว การปฏิบัติการของระบบย่อย ขอบเขต การเผชิญกำลัง เป็นต้น สำหรับในครั้งต่อไป ในขั้นตอนนี้ จะเป็นการทักทายสร้างสัมพันธภาพ และย้อนทวนการให้คำปรึกษาครั้งที่ผ่านมา เพื่อเชื่อมโยงสู่การให้คำปรึกษาในครั้งปัจจุบัน

ขั้นดำเนินการ ขั้นตอนนี้เป็นการให้ข้อมูลเกี่ยวกับความสำคัญของการปฏิบัติหน้าที่ครอบครัวอย่างประสบความสำเร็จ การรวบรวมข้อมูล การสำรวจปัญหา และการวางแผนการให้คำปรึกษา โดยผู้ให้คำปรึกษาใช้เทคนิคพื้นฐานของการให้คำปรึกษา และเทคนิคการให้คำปรึกษาครอบครัวตามแนวทฤษฎีการให้คำปรึกษาครอบครัว 6 ทฤษฎี คือ ทฤษฎีการให้คำปรึกษาครอบครัวเชิงโครงสร้าง (Structural Family Therapy) ทฤษฎีการให้คำปรึกษาครอบครัวเชิงการสื่อสาร (Communications Family Therapy) ทฤษฎีการให้คำปรึกษาครอบครัวเชิงระบบ (Family Systems Therapy) ทฤษฎีการให้คำปรึกษาครอบครัวกลุ่มโซลูชันโฟกัส

(Solution – Focus Family Therapy) ทฤษฎีการให้คำปรึกษาครอบครัวกลุ่มพฤติกรรมนิยม และ พฤติกรรมนิยมเน้นการรู้คิด(Behavior and Cognitive Family Therapy) และทฤษฎีการให้คำปรึกษา ครอบครัวกลุ่มประสบการณ์ และมนุษยนิยม (Experiential and Humanistic Family Therapy) โดยผู้วิจัยประยุกต์ใช้ทฤษฎี ต่างๆ เหล่านี้ให้เหมาะสมกับตัวชีวิตของแต่ละองค์ประกอบ เพื่อนำไปสู่การพัฒนาองค์ประกอบทั้ง 8 ประการของการปฏิบัติหน้าที่ของครอบครัวอย่างประสบความสำเร็จ ดังมีรายละเอียดดังนี้

1) การพัฒนาความรักความผูกพันในครอบครัว ผู้วิจัยเลือกใช้ ทฤษฎีการให้คำปรึกษาครอบครัวเชิงการสื่อสาร (Communications Family Therapy)โดยนำเทคนิคเส้นเชือก (Ropes) มาใช้เพื่อเป็นการแสดงถึงสัมพันธ์ภาพที่สมาชิกในครอบครัวมีต่อกัน และทฤษฎีการให้คำปรึกษาครอบครัวเชิงโครงสร้าง (Structural Family Therapy) โดยใช้เทคนิคการกำหนดขอบเขต (Marking boundaries) เทคนิคการแสดงบทบาท (Enactments) และเทคนิคการมอบหมายงาน (Assigning tasks) เพื่อสนับสนุนพฤติกรรมบางอย่าง และคำพูดบางอย่างที่ช่วยเสริมสร้างความเข้มแข็ง แสดงถึงความเป็นตัวของตัวเอง แต่ยังคงมีความรักความผูกพันกันอยู่ และเป็นการจัดเตรียมแนวทางการ ปฏิบัติโดยตรงต่อครอบครัวในการปฏิบัติตัวให้แตกต่างไปจากเดิม

2) การพัฒนาการทำหน้าที่ตามบทบาทผู้วิจัยเลือกใช้ทฤษฎีการให้คำปรึกษาครอบครัวเชิงระบบ (Family systems Therapy) โดยนำเอาเทคนิคการตั้งคำถามเวียน (Circular questioning) มาใช้ ด้วยการตั้งคำถามต่างๆ ที่จะ ช่วยให้สมาชิกในครอบครัวค้นหาบทบาทของตนเองในครอบครัว รูปแบบคำถามเป็นลักษณะที่มีกรอบ มีความเป็นกลาง เป็นปรนัย และเป็นคำถามที่เน้นความคิด คำถามเวียนนี้ เป็นคำถามที่มุ่งตรงไปที่การเปลี่ยนแปลงในลักษณะที่เกี่ยวข้องกับสมาชิกคนอื่น ๆ ที่ผู้ให้คำปรึกษาพิจารณาเห็นว่า มีผลกระทบต่อการดำเนินชีวิตหรือทำหน้าที่ของบุคคลนั้น นอกจากนี้ผู้วิจัยยังนำเทคนิคการกำหนดขอบเขต (Making boundaries) ของทฤษฎีการให้คำปรึกษาครอบครัวเชิงโครงสร้าง (Structural Family Therapy) มาใช้เพื่อให้สมาชิกในครอบครัวมีความชัดเจนในการปฏิบัติตน สามารถเป็นตัว ของตัวเองได้โดยอิสระ และในขณะเดียวกันก็มีความผูกพันในระบบครอบครัวทั้งระบบ และใช้เทคนิคการคงไว้ (Maintenance) เพื่อสนับสนุนพฤติกรรมบางอย่างและคำพูดบางอย่างที่ช่วยเสริมความเข้มแข็ง และแสดงถึงความเป็นตัวของตัวเองในระบบย่อยของแต่ละบุคคล

3) การพัฒนาการสื่อสารในครอบครัว ผู้วิจัยเลือกใช้ทฤษฎีการให้คำปรึกษาครอบครัวเชิงการสื่อสาร (Communications Family Therapy) โดยใช้เทคนิค การสื่อสารโดยการแสดงท่าทาง (Communication stances) เพื่อให้สมาชิกในครอบครัวได้ตระหนักรู้ถึงความสำคัญของการสื่อสารที่มีประสิทธิภาพ และเรียนรู้ที่จะสื่อสาร โดยใช้คำพูด ท่าทาง น้ำเสียง และ

ความรู้สึกให้สอดคล้องกลมกลืนกัน ซึ่งจะช่วยให้เกิดสัมพันธภาพที่ดีระหว่างสมาชิกในครอบครัว นอกจากนี้ผู้วิจัยยังนำเทคนิคการยืนยันตนเอง (“I” statements) มาใช้เพื่อฝึกทักษะการสื่อสารที่จะช่วยให้สมาชิกในครอบครัวได้รับรู้ และ รับผิดชอบความรู้สึกของตนเอง อย่างตรงไปตรงมา เปิดเผย ไม่อ้อมค้อม

4) การพัฒนาการแก้ปัญหาในครอบครัวผู้วิจัยเลือกใช้ทฤษฎีการให้คำปรึกษาเชิงระบบ (Family Systems Therapy) โดยนำเทคนิคการจัดการกับสามเหลี่ยมสัมพันธ์ (Triangles) และการแยกแยะตนเอง (Differentiation of Self) มาใช้เพื่อช่วยให้สมาชิกในครอบครัวจัดการกับปัญหาทางด้านอารมณ์ความรู้สึกได้อย่างเป็นกลาง สามารถแยกแยะตนเองออกมาจากการเป็นเป้าหมายอารมณ์เมื่อมีความตึงเครียดเกิดขึ้นในครอบครัว และใช้ทฤษฎีการให้คำปรึกษา ครอบครัวกลุ่มโซลูชัน โฟกัส (Solution – Focus Family Therapy) โดยนำเทคนิคการตกลงร่วมกันเกี่ยวกับปัญหา (Co-create a problem with a family) มาใช้ในการตกลงร่วมกันว่าปัญหาที่ต้องการแก้ไขคืออะไร และใช้เทคนิคคำถามระดับขั้น (Scaling questions) เพื่อทำความเข้าใจกับประเด็นปัญหาที่ยังคลุมเครือโดยจะเป็นการระบุอย่าง ชัดเจนถึงความสำคัญ ของปัญหานั้น และใช้เพื่อเป็นข้อบ่งชี้ล่วงหน้าถึงการเปลี่ยนแปลง หรือเป็นการสร้างความคาดหวัง /ความมั่นใจในการแก้ปัญหา รวมทั้งเทคนิคคำถามเกี่ยวกับสิ่งปาฏิหาริย์ (Miracle questions) เพื่อหาทางออกที่เป็นสมมติฐานของสถานการณ์ และเป็นตัวกระตุ้นให้ครอบครัว เกิดความชัดเจนในเป้าหมายการแก้ปัญหา รวมทั้งใช้เทคนิค เขียน อ่าน และเผา (Write/read/burn) เพื่อให้ครอบครัวได้ระบายถึงประสบการณ์ด้านลบ และระลึกถึงประสบการณ์ด้านบวก

5) การพัฒนาการปฏิบัติตามกฎระเบียบของครอบครัว ผู้วิจัยเลือกใช้ทฤษฎีการให้คำปรึกษาครอบครัวเชิงโครงสร้าง (Structural Family Therapy) โดยนำเทคนิคการเข้าร่วม (Joining) มาใช้เพื่อสร้างความสัมพันธ์กับสมาชิกในครอบครัว และครอบครัวทั้งระบบ เพื่อให้ครอบครัวเกิดความรู้สึกไว้วางใจ ซึ่งจะนำไปสู่การปรับโครงสร้างใหม่ (Restructuring) ได้ นอกจากนี้ผู้วิจัยยังใช้เทคนิคการแสดงบทบาท (Enactment) และการสร้างขอบเขต (Boundary formation) มาใช้ เพื่อให้ครอบครัวได้นำสถานการณ์ที่เป็นปัญหาที่เกิดขึ้นในครอบครัวมาสาธิต ให้เห็นจริง ผู้วิจัยจะได้มองเห็นเหตุการณ์นั้นในสภาพที่คล้ายกับสภาพที่เกิดขึ้นจริงที่บ้าน ซึ่งจะได้มีโอกาสสังเกตรูปแบบการโต้แย้งของสมาชิก และกฎเกณฑ์ต่างๆ ในครอบครัวนั้น สำหรับเทคนิคการสร้างขอบเขต (Boundary formation) และกฎเกณฑ์ (Rules) ในครอบครัวนั้น จะเป็นการชี้ให้ครอบครัวเห็นว่าขอบเขตในขณะนั้นของครอบครัวมีลักษณะเป็นอย่างไร ส่งผลต่อความตึงเครียดในครอบครัวอย่างไร แล้วช่วยครอบครัวให้เปลี่ยนขอบเขตเสียใหม่ ซึ่งอาจจะให้มีการยืดหยุ่นมากขึ้น หรือน้อยลง ทั้งนี้ขึ้นอยู่กับสถานการณ์ของครอบครัวนั้นๆ

6) การพัฒนาการใช้เวลาร่วมกันอย่างมีคุณภาพ ผู้วิจัยเลือกใช้ทฤษฎีการให้คำปรึกษาครอบครัวกลุ่มพฤติกรรมนิยม และกลุ่มพฤติกรรมนิยมนั้นการรู้คิด (Behavior and Cognitive Family Therapy) โดยนำเทคนิคการตอบแบบสำรวจ (Completing Inventory) มาใช้ในช่วงเริ่มต้นของการดำเนินกิจกรรม เพื่อให้สมาชิกครอบครัวได้สำรวจความคิดและพฤติกรรมของตนเองที่มีต่อสมาชิกคนอื่นๆ ในครอบครัว และใช้เทคนิคการปรับโครงสร้างความคิด (Cognitive Restructuring) ในการเปิดโอกาสให้สมาชิกครอบครัวได้รู้จักสังเกตเกี่ยวกับเหตุการณ์ที่เกิดขึ้นกับครอบครัวในปัจจุบัน ประเมินถึงความห่างเหินหรือความใกล้ชิดกันของสมาชิกในครอบครัว และรวบรวมข้อมูลเพื่อนำมาวิเคราะห์ข้อมูลที่เกี่ยวข้อง และพัฒนาทักษะโดยการคิดไตร่ตรองและตีความหมายเรื่องราวต่างๆ ที่เกิดขึ้นอย่างตรงประเด็น พร้อมทั้งวางแผนปรับเปลี่ยนความคิด พฤติกรรมให้เหมาะสม เพื่อพัฒนาการใช้เวลาร่วมกันของสมาชิกในครอบครัวอย่างมีคุณภาพ

นอกจากนี้ผู้วิจัยยังนำแนวคิดทฤษฎีการให้คำปรึกษาครอบครัวเชิงโครงสร้าง (Structural Family Therapy) มาใช้ โดยเลือกใช้เทคนิคการมอบหมายงาน (Assigning tasks) เพื่อสนับสนุนพฤติกรรม และเป็นแนวทางปฏิบัติตนของสมาชิกในครอบครัวในด้านการใช้เวลาร่วมกันอย่างมีคุณภาพ

7) การพัฒนาการดำรงชีวิตทางด้านจิตวิญญาณ ผู้วิจัยเลือกใช้ทฤษฎีการให้คำปรึกษาครอบครัวเชิงโครงสร้าง (Structural Family Therapy) โดยนำเทคนิคการเข้าร่วม (Joining) มาใช้ในการสร้างสัมพันธภาพเพื่อเป็นส่วนหนึ่งของครอบครัว โดยผู้วิจัยจะแสดงออกให้สมาชิกครอบครัวทราบว่า ผู้วิจัยรับรู้และเข้าใจปัญหา หรือเรื่องราวต่างๆ ที่เกิดขึ้น เข้าใจและยอมรับรูปแบบความสัมพันธ์ระหว่างสมาชิกในครอบครัว ซึ่งจะช่วยให้สมาชิกครอบครัวรู้สึกไว้วางใจ ในการใช้เทคนิคการเข้าร่วม (Joining) นี้ ผู้วิจัยใช้วิธีการติดตามร่องรอย (Tracking) โดยผู้วิจัยจะรับฟังเรื่องราวต่างๆ จากการสื่อสารของสมาชิกครอบครัว โดยไม่มีการตัดสินว่าดีหรือไม่ดี ถูกหรือผิด แต่จะเป็นการรวบรวม และสำรวจปัญหาของครอบครัว ซึ่งจะช่วยให้ทราบแก่นของชีวิตครอบครัว (Family life themes) รวมทั้งค่านิยม และเหตุการณ์ที่สำคัญๆ ของครอบครัว เพื่อนำข้อมูลมาใช้ในการปรับเปลี่ยนโครงสร้างครอบครัว

สำหรับเทคนิคที่ผู้วิจัยนำมาใช้เพื่อให้สมาชิกครอบครัวได้สำรวจความเชื่อ ค่านิยม หลักศีลธรรมและจริยธรรมที่ครอบครัวยึดถือปฏิบัติคือเทคนิคการทำแผนที่ครอบครัว (Family map) ตามแนวคิดที่สำคัญของทฤษฎีระบบครอบครัว (Family System Therapy) เพื่อให้สมาชิกในครอบครัวรับรู้เกี่ยวกับความสัมพันธ์ของสมาชิกครอบครัวทางโครงสร้างย้อนขึ้นไป 3 รุ่นประกอบด้วย ครอบครัวเดิมของแม่ ครอบครัวเดิมของพ่อ และครอบครัวปัจจุบัน ช่วยให้เห็นแนวทางในการปฏิบัติที่สืบทอดกันมาตั้งแต่บรรพบุรุษ ซึ่งแสดงถึงค่านิยม ความเชื่อ ที่เป็นหลักปฏิบัติของบุคคลที่ใช้ในครอบครัว และนำเทคนิคการสร้างครอบครัวใหม่ (Family reconstruction)

ของทฤษฎีการให้คำปรึกษาครอบครัวกลุ่มเน้นประสบการณ์ และมนุษยนิยม (Experiential and Humanistic Family Therapy) มาใช้ให้สมาชิกครอบครัวแสดงละครถึงครอบครัวหลายๆ รุ่น เป็นการเปิดโอกาสให้สมาชิกมองเรื่องเก่า ๆ ในมุมมองใหม่ ซึ่งเป็นการเปลี่ยนการรับรู้ ความรู้สึก และความเชื่อแบบเดิมๆ เพื่อเปิดเผยให้ครอบครัวทราบถึงแหล่งที่มาของการเรียนรู้เดิม ๆ ทำให้สมาชิกครอบครัวเห็นถึงภาพความเป็นบุคคลของพ่อแม่ของเขาตามความเป็นจริงได้มากขึ้น และเพื่อปูทางให้สมาชิกได้ค้นหาลักษณะบุคลิกภาพของตนเอง

8) การพัฒนาความสุขของครอบครัว ผู้วิจัยเลือกใช้ทฤษฎีการให้คำปรึกษาครอบครัวกลุ่มเน้นประสบการณ์ และมนุษยนิยม (Experiential and Humanistic Family Therapy) โดยนำเทคนิคการวาดภาพครอบครัว (Family Drawings) มาใช้เพื่อให้สมาชิกครอบครัวได้สำรวจพลวัต (dynamics) ของชีวิตครอบครัวจากการรับรู้ของสมาชิกแต่ละคน และจากครอบครัวโดยส่วนรวมจากการอภิปรายร่วมกัน และได้สื่อสารความต้องการ อารมณ์ความรู้สึกของตนเองให้สมาชิกครอบครัวได้รับทราบ โดยระหว่างการอภิปรายของสมาชิกครอบครัว ผู้วิจัยใช้เทคนิคการสอนการสื่อสารที่มีประสิทธิภาพโดยการใช้สรรพนาม “ฉัน” (Modeling of Effective Communication Using “I” Messages) เพื่อช่วยให้ครอบครัวมีการสื่อสารได้ดีขึ้น ซึ่งผู้พูดที่ใช้สรรพนาม “ฉัน” จะรู้สึกเป็นส่วนตัวและรับผิดชอบในสิ่งที่พูด ช่วยให้เกิดการสื่อสารที่จริงใจ เป็นการเปิดเผยความรู้สึกและความต้องการที่แท้จริง ทั้งยังช่วยให้ผู้พูด เกิดความรู้สึกเห็นคุณค่าในตนเองและภาคภูมิใจในตนเอง (Self-worth)

ขั้นสรุปปฏิบัติการให้คำปรึกษา ขั้นตอนนี้เป็นการให้ครอบครัวทบทวนการเรียนรู้การปฏิบัติหน้าที่ของครอบครัวอย่างประสบความสำเร็จ พิจารณาทักษะที่ ได้รับจากกระบวนการการให้คำปรึกษาครอบครัวในแต่ละครั้ง เพื่อนำไปพัฒนาการปฏิบัติหน้าที่ครอบครัวของตนเอง ผู้ให้คำปรึกษาวางแผนร่วมกับครอบครัวถึงการยุติการให้คำปรึกษา การยุติการให้คำปรึกษาประกอบด้วย กระบวนการ 5 ขั้นตอน คือ

- 1) การกล่าวถึงการยุติการให้คำปรึกษา
- 2) การสรุปผลของการให้คำปรึกษา
- 3) อภิปรายถึงเป้าหมายระยะยาว
- 4) ทำนายและหาทางป้องกันแก้ไขที่จะไม่ให้ปัญหา กลับคืนมาอีก

ในอนาคต

2.4 ตรวจสอบ โปรแกรมการให้คำปรึกษาครอบครัวโดยใช้โรงเรียนเป็นฐาน เพื่อพัฒนาการปฏิบัติหน้าที่ของครอบครัวอย่างประสบความสำเร็จ โดยดำเนินการดังนี้

2.4.1 ตรวจสอบโปรแกรม โดยให้นำโปรแกรมมาให้คำปรึกษาครอบครัว โดยใช้โรงเรียนเป็นฐานเพื่อ พัฒนาการปฏิบัติหน้าที่ของครอบครัวอย่างประสบความสำเร็จ ที่สร้างขึ้น ให้ผู้เชี่ยวชาญ (ภาคผนวก ก) จำนวน 5 คน ได้แก่ รองศาสตราจารย์ ดร.กาญจนา ไชยพันธุ์ ผู้ช่วยศาสตราจารย์ ดร.นันทนา วงษ์อินทร์ ผู้ช่วยศาสตราจารย์ ดร.ชูศรี เลิศรัตน์เดชากุล อาจารย์ ดร.ธีรพัฒน์ วงศ์คุ้มสิน และรองศาสตราจารย์ ดร.เรียม ศรีทอง เป็นผู้ตรวจสอบและพิจารณาความเหมาะสมของวัตถุประสงค์ของการให้คำปรึกษา ขั้นตอนของการให้คำปรึกษา และกา รเลือกใช้ ทฤษฎีและเทคนิคของการให้คำปรึกษา ซึ่งผู้วิจัยคำนวณค่าพิสัยระหว่างควอไทล์ (Inter quartile Range) โดยใช้โปรแกรมสำเร็จรูป

การคำนวณค่าพิสัยระหว่าง ควอไทล์ (Inter Quartile Range) จะเป็นการหาค่า ความแตกต่างระหว่างควอไทล์ที่ 1 กับควอไทล์ที่ 3 ซึ่งผู้วิจัยได้กำหนดวิธีการ แปลความหมายตามเกณฑ์ของสุวิมล ว่องวานิช (2548: 233-234) ที่กำหนดไว้ดังนี้ ถ้าค่าพิสัยระหว่างควอไทล์ ที่คำนวณได้ของข้อความมีค่าตั้งแต่ 1.50 ลงมา แสดงว่าความคิดเห็นของผู้เชี่ยวชาญ ที่มีต่อข้อความนั้นสอดคล้องกัน ถ้าค่าพิสัยระหว่างข้อความใดมีค่ามากกว่า 1.50 (ตั้งแต่ 1.51 ขึ้นไป) แสดงว่า ความคิดเห็นของกลุ่มผู้เชี่ยวชาญที่มีต่อข้อความนั้นไม่สอดคล้องกัน

2.4.2 ผู้วิจัยคัดเลือกวัตถุประสงค์ของการให้คำปรึกษา ขั้นตอนการให้คำปรึกษา ทฤษฎีและเทคนิคการให้คำปรึกษาที่มี ช่วงความเหมาะสมตั้งแต่ 0.50-1.50 พร้อมทั้งปรับปรุงแก้ไขส่วนที่มีช่วงความเหมาะสมเกิน 1.50 ตามข้อเสนอแนะจากผู้ทรงคุณวุฒิ

2.4.3 นำโปรแกรมการให้คำปรึกษาครอบครัวโดยใช้โรงเรียนเป็นฐาน เพื่อ พัฒนาการปฏิบัติหน้าที่ของครอบครัวอย่างประสบความสำเร็จ ที่ผ่านการตรวจสอบ และปรับปรุงแก้ไขแล้ว ไปทดลองใช้ (Try out) กับครอบครัวที่ไม่ใช่กลุ่มตัวอย่างจำนวน 5 ครอบครัว ในช่วงเดือนธันวาคม 2553 เพื่อหาข้อบกพร่องที่เกิดขึ้นระหว่างการทดลอง แล้วนำข้อมูล มาปรับปรุงแก้ไขโปรแกรมก่อนนำไปใช้จริง

2.5 นำโปรแกรม การให้คำปรึกษาครอบครัวโดยใช้โรงเรียนเป็นฐาน เพื่อ พัฒนาการปฏิบัติหน้าที่ของครอบครัวอย่างประสบความสำเร็จ ฉบับสมบูรณ์ไปดำเนินการกับกลุ่มตัวอย่างที่เป็นกลุ่มทดลอง จำนวน 5 ครอบครัว โดยดำเนินการให้คำปรึกษาครอบครัวเป็นกลุ่ม 10 ครั้ง ครั้งละ 120 นาที สัปดาห์ละ 1 ครั้ง เป็นเวลา 10 สัปดาห์ สำหรับกลุ่มควบคุม ไม่ได้รับการให้คำปรึกษาครอบครัว

2.6 นำผลที่ได้จากแบบวัดการปฏิบัติหน้าที่ของครอบครัวอย่างประสบความสำเร็จ ในระยะก่อนการทดลอง และภายหลังการทดลอง มาวิเคราะห์และสรุปผล

2.7 สรุปทฤษฎีและเทคนิคการให้คำปรึกษา ครอบคลุมโดยใช้โรงเรียนเป็นฐาน เพื่อพัฒนาการปฏิบัติหน้าที่ของครอบครัว อย่างประสบความสำเร็จ ที่ผู้วิจัยนำมาใช้ ในการให้คำปรึกษาในแต่ละครั้ง โดยนำเสนอในรูปแบบตารางเพื่อให้เห็นภาพรวมของทฤษฎี และเทคนิคของการให้คำปรึกษาครอบครัว ที่ผู้วิจัยนำมาใช้ในการให้คำปรึกษาเพื่อพัฒนาองค์ประกอบของการปฏิบัติหน้าที่ของครอบครัวอย่างประสบความสำเร็จในแต่ละองค์ประกอบ ดังแสดงในตาราง 4

ตาราง 4 สรุปทฤษฎีและเทคนิคการให้คำปรึกษาครอบครัว ที่นำมาใช้ในการให้คำปรึกษา เพื่อพัฒนาการปฏิบัติหน้าที่ของครอบครัวอย่างประสบความสำเร็จ

ครั้งที่	ทฤษฎี	เทคนิค	วัตถุประสงค์
1	การสร้างสัมพันธภาพ ชี้แจงวัตถุประสงค์ และข้อตกลง	- การให้คำปรึกษา ครอบครัวเชิงโครงสร้าง	- เพื่อแสดงถึงการเป็นส่วน หนึ่งของสมาชิก โดย มุ่งเน้นไปที่การใส่ใจกับ ภาวะอารมณ์ของครอบครัว ในขณะนั้น - เพื่อต้องการสนับสนุน พฤติกรรมหรือคำพูด ของ สมาชิกแต่ละคน ซึ่งจะช่วย เสริมความเข้มแข็ง และ แสดงถึงความเป็นตัวของ ตัวเองในระบบย่อยของแต่ละ บุคคล - เพื่อความชัดเจน การ ขยายความ และการ ยอมรับ ซึ่งจะเป็นสิ่ง กระตุ้นแต่ละบุคคลและ ระบบย่อยในการสื่อสารใน ครอบครัว - เพื่อสร้างความคุ้นเคย ระหว่างผู้วิจัยกับสมาชิกใน ครอบครัว และเป็นการเก็บ รวบรวมข้อมูลเบื้องต้น
		- เทคนิคการคงไว้ - เทคนิคการติดตาม ร่องรอย - เทคนิคพื้นฐานในการ ให้คำปรึกษา ได้แก่ การฟัง อย่างใส่ใจ การใช้คำถาม ปลายเปิด คำถามปลาย เปิด การสะท้อนความรู้สึก การทวน ความ การสรุป ความ และการเงี่ยบ	

ตาราง 4 (ต่อ)

ครั้งที่	ทฤษฎี	เทคนิค	วัตถุประสงค์	
2	การพัฒนาความรัก ความผูกพันใน ครอบครัว	- ทฤษฎีการให้คำปรึกษา ครอบครัวเชิงการสื่อสาร - ทฤษฎีการให้คำปรึกษา ครอบครัวเชิงโครงสร้าง	- เทคนิคเส้นเชือก - เพื่อเป็นการแสดงถึง สัมพันธ์ภาพที่สมาชิกใน ครอบครัวมีต่อกัน - เพื่อสนับสนุนพฤติกรรม บางอย่าง และคำพูด บางอย่างที่ช่วยเสริมสร้าง ความเข้มแข็ง แสดงถึง ความเป็นตัวของตัวเอง แต่ยังคงมีความรักความ ผูกพันกันอยู่ และเป็นการ จัดเตรียมแนวทางการ ปฏิบัติโดยตรงต่อ ครอบครัวในการปฏิบัติตัว ให้แตกต่างไปจากเดิม	
3	การพัฒนาการทำ หน้าที่ตามบทบาท	- ทฤษฎีการให้คำปรึกษา ครอบครัวเชิงระบบ - ทฤษฎีการให้คำปรึกษา ครอบครัวเชิงโครงสร้าง	- เทคนิคการตั้งคำถาม เวียน - เทคนิคการกำหนด ขอบเขต - เทคนิคการคงไว้	- ช่วยให้สมาชิกใน ครอบครัวค้นหาบทบาท ของตนเองในครอบครัว - เพื่อให้สมาชิกในครอบครัว มีความชัดเจนในการ ปฏิบัติตน สามารถเป็นตัว ของตัวเองได้โดยอิสระ และในขณะเดียวกันก็มี ความผูกพันในระบบ ครอบครัวทั้งระบบ - เพื่อสนับสนุนพฤติกรรม บางอย่างและคำพูด บางอย่างที่ช่วยเสริมความ เข้มแข็ง และแสดงถึงความ เป็นตัวของตัวเองในระบบ ย่อยของแต่ละบุคคล

ตาราง 4 (ต่อ)

ครั้งที่	ทฤษฎี	เทคนิค	วัตถุประสงค์
4	การพัฒนาการสื่อสารในครอบครัว	- ทฤษฎีการให้คำปรึกษาครอบครัวเชิงการสื่อสาร	- เพื่อให้สมาชิกในครอบครัวได้ตระหนักถึงความสำคัญของการสื่อสารที่มีประสิทธิภาพและเรียนรู้ที่จะสื่อสารโดยใช้คำพูด ทำท่างน้ำเสียง และความรู้สึกให้สอดคล้องกลมกลืนกัน ซึ่งจะช่วยให้เกิดสัมพันธภาพที่ดีระหว่างสมาชิกในครอบครัว
		- เทคนิคการสื่อสารโดยการแสดงท่าทาง	- เพื่อฝึกทักษะการสื่อสารที่จะช่วยให้สมาชิกในครอบครัวได้รับรู้และรับผิดชอบความรู้สึกของตนเอง อย่างตรงไปตรงมา เปิดเผย ไม่อ้อมค้อม
		- เทคนิคการยืนยันทนเอง	
5	การพัฒนาการแก้ปัญหาในครอบครัว	- ทฤษฎีการให้คำปรึกษาเชิงระบบ	- ช่วยให้สมาชิกในครอบครัวจัดการกับปัญหาทางด้านอารมณ์ความรู้สึกได้อย่างเป็นกลาง
		- เทคนิคการจัดการกับสามเหลี่ยมสัมพันธ์	- สามารถแยกแยะตนเองออกมาจากการเป็นเป้าทางอารมณ์เมื่อมีความตึงเครียดเกิดขึ้นในครอบครัว
		- เทคนิคการแยกแยะตนเอง	- เพื่อตกลงร่วมกันว่าปัญหาที่ต้องการแก้ไขคืออะไร
	- ทฤษฎีการให้คำปรึกษาครอบครัวกลุ่มโซลูชั่นโฟกัส	- เทคนิคการตกลงร่วมกันเกี่ยวกับปัญหา	

ตาราง 4 (ต่อ)

ครั้งที่	ทฤษฎี	เทคนิค	วัตถุประสงค์
5 (ต่อ)		<p>- เทคนิคคำถามระดับขั้น</p> <p>- เทคนิคคำถามเกี่ยวกับสิ่งปฏิกิริยา</p> <p>- เทคนิค เขียน อ่าน และ เผลา</p>	<p>- เพื่อทำความเข้าใจกับประเด็นปัญหาที่ยังคลุมเครือโดยจะเป็นการระบุอย่างชัดเจนถึงความสำคัญของปัญหานั้นและใช้เพื่อเป็นข้อบ่งชี้ล่วงหน้าถึงการเปลี่ยนแปลง หรือเป็นการสร้างความคาดหวัง/ความมั่นใจในการแก้ปัญหา</p> <p>- เพื่อหาทางออกที่เป็นสมมติฐานของสถานการณ์และเป็นตัวกระตุ้นให้ครอบครัวเกิดความชัดเจนในเป้าหมายการแก้ปัญหา</p> <p>- เพื่อให้ครอบครัวได้ระบายถึงประสบการณ์ด้านลบ และระลึกถึงประสบการณ์ด้านบวก</p>
6	การพัฒนาการปฏิบัติตามกฎระเบียบของครอบครัว	- ทฤษฎีการให้คำปรึกษาครอบครัวเชิงโครงสร้าง	- เทคนิคการเข้าร่วม
			<p>- เพื่อสร้างความสัมพันธ์กับสมาชิกในครอบครัวและครอบครัวทั้งระบบเพื่อให้ครอบครัวเกิดความรู้สึกไว้วางใจ ซึ่งจะนำไปสู่การปรับโครงสร้างใหม่</p>

ตาราง 4 (ต่อ)

ครั้งที่	ทฤษฎี	เทคนิค	วัตถุประสงค์
6 (ต่อ)		- เทคนิคการแสดงบทบาท	- เพื่อให้ครอบครัวได้นำสถานการณ์ที่เป็นปัญหาที่เกิดขึ้นในครอบครัวมาสาธิตให้เห็นจริง ผู้วิจัยจะได้มองเห็นเหตุการณ์นั้นในสภาพที่คล้ายกับสภาพที่เกิดขึ้นจริงที่บ้าน ซึ่งจะได้มีโอกาสสังเกตรูปแบบการโต้แย้งของสมาชิก และกฎเกณฑ์ต่างๆ ในครอบครัวนั้น
		- เทคนิคการสร้างขอบเขต	- เพื่อเป็นการชี้ให้ครอบครัวเห็นว่าขอบเขตในขณะนั้นของครอบครัวมีลักษณะเป็นอย่างไร ส่งผลต่อความตึงเครียดในครอบครัวอย่างไร แล้วช่วยครอบครัวให้เปลี่ยนขอบเขตเสียใหม่
7	การพัฒนาการใช้เวลาร่วมกันอย่างมีคุณภาพ	- ทฤษฎีการให้คำปรึกษาคครอบครัวกลุ่มพฤติกรรมนิยม และกลุ่มพฤติกรรมนิยมเน้นการรู้คิด	- เพื่อให้สมาชิกครอบครัวได้สำรวจความคิดและพฤติกรรมของตนเองที่มีต่อสมาชิกคนอื่นๆ ในครอบครัว
		- เทคนิคการปรับโครงสร้างความคิด	- เพื่อเปิดโอกาสให้สมาชิกครอบครัวได้ รู้จักสังเกตเกี่ยวกับเหตุการณ์ที่เกิดขึ้นกับครอบครัวในปัจจุบัน ประเมินถึงความห่างเหินหรือความใกล้ชิดกันของ

ตาราง 4 (ต่อ)

ครั้งที่	ทฤษฎี	เทคนิค	วัตถุประสงค์
7 (ต่อ)			สมาชิกในครอบครัว และรวบรวมข้อมูลเพื่อนำมาวิเคราะห์ข้อมูลที่เกี่ยวข้องและพัฒนาทักษะใด โดยการคิดไตร่ตรองและตีความหมายเรื่องราวต่างๆ ที่เกิดขึ้นอย่างตรงประเด็น พร้อมทั้งวางแผนปรับเปลี่ยน ความคิด พฤติกรรมให้เหมาะสม เพื่อพัฒนาการใช้เวลาร่วมกันของสมาชิกในครอบครัวอย่างมีคุณภาพ
	- ทฤษฎีการให้คำปรึกษาครอบครัวเชิงโครงสร้าง	- เทคนิคการมอบหมายงาน	- เพื่อสนับสนุน พฤติกรรม และเป็นแนวทางปฏิบัติตนของสมาชิกในครอบครัวในด้านการใช้เวลาาร่วมกันอย่างมีคุณภาพ
8	การพัฒนาการดำรงชีวิตทางด้านจิตวิญญาณ	- ทฤษฎีการให้คำปรึกษาครอบครัวเชิงโครงสร้าง	- เพื่อสร้างสัมพันธภาพ โดยการเป็นส่วนหนึ่งของครอบครัว ซึ่งจะช่วยให้สมาชิกครอบครัวรู้สึกไว้วางใจ
	- ทฤษฎีการให้คำปรึกษาเชิงระบบ	- เทคนิคการทำแผนที่ครอบครัว	- เพื่อให้สมาชิกในครอบครัวรับรู้เกี่ยวกับความสัมพันธ์ของสมาชิกครอบครัวทางโครงสร้าง ย้อนขึ้นไป 3 รุ่น ช่วยให้ เห็นแนวทางในการปฏิบัติที่สืบทอดกันมาตั้งแต่

ตาราง 4 (ต่อ)

ครั้งที่	ทฤษฎี	เทคนิค	วัตถุประสงค์
8 (ต่อ)	- ทฤษฎีการให้คำปรึกษา ครอบครัวกลุ่มเน้น ประสบการณ์ และมนุษย นิยม	- เทคนิคการสร้าง ครอบครัวใหม่	บรรพบุรุษ ซึ่งแสดงถึงค่านิยม ความเชื่อ ที่เป็นหลักปฏิบัติของ บุคคลที่ใช้ในครอบครัว - ให้สมาชิกครอบครัวแสดงละคร ถึงครอบครัวหลายๆ รุ่น เป็นการ เปิดโอกาสให้สมาชิกมองเรื่อง เก่าๆ ในมุมมองใหม่ ซึ่งเป็นการ เปลี่ยนการรับรู้ ความรู้สึก และ ความเชื่อแบบเดิมๆ
9	การพัฒนา ความสุขของ ครอบครัว	- ทฤษฎีการให้คำปรึกษา ครอบครัวกลุ่มเน้น ประสบการณ์ และมนุษย นิยม - เทคนิคการวาดภาพ ครอบครัว - เทคนิคการสอนการ สื่อสารที่มีประสิทธิภาพ โดยการใช้สรรพนาม “ฉัน”	- เพื่อให้สมาชิกครอบครัวได้ สำรวจพลวัต ของชีวิตครอบครัว จากการรับรู้ของสมาชิกแต่ละคน และจากครอบครัวโดยส่วนรวม จากการอภิปรายร่วมกัน และได้ สื่อสารความต้องการ อารมณ์ ความรู้สึกของตนเองให้สมาชิก ครอบครัวได้รับทราบ - เพื่อช่วยให้ครอบครัวมีการ สื่อสารได้ดีขึ้น รู้สึกเป็นส่วนตัว และรับผิดชอบในสิ่งที่พูด ช่วยให้ เกิดการสื่อสารที่จริงใจ เป็นการ เปิดเผยความรู้สึกและความ ต้องการที่แท้จริง ทั้งยังช่วยให้ผู้ พูดเกิด ความรู้สึกเห็นคุณค่า ใน ตนเองและความภาคภูมิใจใน ตนเอง

ตาราง 4 (ต่อ)

ครั้งที่	ทฤษฎี	เทคนิค	วัตถุประสงค์
10	<p>ยุติการให้คำปรึกษา</p> <p>- ทฤษฎีกลุ่มพฤติกรรมนิยม และกลุ่มพฤติกรรมนิยมที่เน้นด้านการรู้จัก</p> <p>- ทฤษฎีกลุ่มไซลูชั่น ไฟกัส</p>	<p>- เทคนิคการจัดกระทำต่อเงื่อนไขของการเสริมแรง</p> <p>- เทคนิคการให้คำชม</p>	<p>- เพื่อวิเคราะห์พฤติกรรมแล้วตามด้วยการแลกเปลี่ยนการให้รางวัลซึ่งกันและกัน หลังจากที่ประเมินแล้วว่า อะไรที่ตรงได้รับการแก้ไข โดยพยายามเพิ่มพฤติกรรมที่เป็นเป้าหมายเฉพาะ ลดพฤติกรรมอื่นๆ ลงไป</p> <p>- เพื่อเสริมแรง เป็นการให้กำลังใจ สมาชิกครอบครัวในการปรับเปลี่ยนตนเอง เพื่อพัฒนาการทำหน้าที่ของครอบครัวอย่างประสบความสำเร็จ</p>

3. การดำเนินการวิจัย

3.1 ขั้นตอน การศึกษา องค์ประกอบ ของการปฏิบัติหน้าที่ ของครอบครัว อย่างประสบความสำเร็จ

3.1.1 นำแบบวัดการปฏิบัติหน้าที่ ของ ครอบครัวอย่างประสบความสำเร็จ ที่ผู้วิจัยสร้างขึ้นไปวัด การปฏิบัติหน้าที่ของครอบครัวกับกลุ่มตัวอย่าง จำนวน 841 ครอบครัว ซึ่งประกอบด้วย บิดา มารดา ซึ่งมีบุตรกำลังศึกษาอยู่ในระดับชั้นมัธยมศึกษาปีที่ 1-6 ประจำภาคปลาย ปีการศึกษา 2553 ในช่วงเดือนตุลาคม 2553

3.1.2 นำแบบวัดการปฏิบัติหน้าที่ของครอบครัวอย่างประสบความสำเร็จ ที่ได้จากการเก็บข้อมูล กับกลุ่มตัวอย่าง มาวิเคราะห์แสดงหลักฐานความเชื่อมั่น หลักฐานความเที่ยงตรงเชิงโครงสร้างของแบบวัด และวิเคราะห์องค์ประกอบเชิงยืนยัน (Confirmatory Factor Analysis)

3.1.3 นำแบบวัดการปฏิบัติหน้าที่ของครอบครัวอย่างประสบความสำเร็จ ที่ผ่านการวิเคราะห์ ไปใช้ในขั้นตอนการพัฒนาการปฏิบัติหน้าที่ของครอบครัวอย่างประสบความสำเร็จ

3.2 ขั้นตอน การสร้าง โปรแกรมการให้คำปรึกษาครอบครัวโดยใช้โรงเรียนเป็นฐาน เพื่อพัฒนาการปฏิบัติหน้าที่ของครอบครัวอย่างประสบความสำเร็จ

ผู้วิจัยดำเนิน การพัฒนา โปรแกรมการ ให้คำปรึกษาครอบครัวโดยใช้โรงเรียนเป็นฐาน เพื่อพัฒนาการปฏิบัติหน้าที่ของครอบครัวอย่างประสบความสำเร็จ โดยมีรายละเอียดดังนี้

3.2.1 แบบแผนการทดลอง

การวิจัยครั้งนี้ เป็นการวิจัยเชิงทดลอง ซึ่งผู้วิจัยได้ดำเนินการด้วย แบบแผนการวิจัยแบบ Pretest-posttest control-group design ซึ่งแบบแผนการวิจัยนี้ ออกแบบ มาเพื่อกระบวนการดังต่อไปนี้คือ เปรียบเทียบกลุ่มตัวอย่าง 2 กลุ่ม มีการทดสอบก่อนการทดลอง ทั้งสองกลุ่ม ดำเนินการให้ความช่วยเหลือต่อกลุ่มทดลอง แต่ไม่มีการให้เงื่อนไขใด ๆ ต่อกลุ่ม ควบคุม (Hadley; & Mitchell. 1995: 207) และผู้วิจัยทำการทดสอบทั้งสองกลุ่มอีกครั้ง ภายหลัง การทดลอง โดยมีแบบแผนการทดลองดังตาราง 5

ตาราง 5 แบบแผนการทดลอง แบบ Pretest-posttest control-group design

กลุ่ม	ก่อนการทดลอง	การทดลอง	หลังการทดลอง
กลุ่มทดลอง	T ₁	X	T ₂
กลุ่มควบคุม	T ₁	Control condition	T ₂

ความหมายของสัญลักษณ์

T ₁	แทน	การวัดระดับความรู้ก่อนการพัฒนา (Pretest)
T ₂	แทน	การวัดระดับความรู้หลังการพัฒนา (Posttest)
X	แทน	ตัวแปรจัดกระทำ คือการใช้โปรแกรมการให้คำปรึกษาครอบครัวโดยใช้โรงเรียนเป็นฐานเพื่อพัฒนาการปฏิบัติหน้าที่ของครอบครัวอย่างประสบความสำเร็จ (Treatment)

3.2.2 วิธีดำเนินการทดลอง

ผู้วิจัยนำ โปรแกรมการให้คำปรึกษาครอบครัวโดยใช้โรงเรียนเป็นฐานเพื่อ พัฒนาการปฏิบัติหน้าที่ของครอบครัวอย่างประสบความสำเร็จ ไปใช้กับกลุ่มตัวอย่างจำนวน 5 ครอบครัว ตั้งแต่วันอังคารที่ 8 กุมภาพันธ์ 2554 ถึง วันศุกร์ที่ 11 มีนาคม 2554 ณ ห้องประชุมศูนย์บริการจิตวิทยาและแนะแนว โรงเรียนสาธิตแห่ง มหาวิทยาลัยเกษตรศาสตร์ ศูนย์วิจัยและพัฒนาการศึกษา โดยดำเนินการให้คำปรึกษาครอบครัวกลุ่มบิดา มารดา และบุตร จำนวน 15 คน 6 ครั้ง และแยกดำเนินการ กับกลุ่มบิดา มารดา จำนวน 10 คน 4 ครั้ง ดำเนินการให้คำปรึกษากับบุตร จำนวน 5 คน 4 ครั้ง ตามรายละเอียดดังนี้

ระยะก่อนการทดลอง

1. ผู้วิจัยพิจารณาคัดเลือกกลุ่มตัวอย่าง โดยมีเกณฑ์การคัดเลือกดังนี้
 - 1.1 มีคะแนนจากแบบวัดการปฏิบัติหน้าที่ของครอบครัวอย่างประสบความสำเร็จต่ำ จากสิบคนสุดท้ายขึ้นไป และต้องมีคะแนนต่ำทั้งครอบครัว
 - 1.2 จะต้องเป็นนักเรียนที่ศูนย์บริการจิตวิทยาและแนะแนวกำลังศึกษา นักเรียนเป็นรายกรณี (Case study)
 - 1.3 โรงเรียนมีความประสงค์ส่งต่อนักเรียนและครอบครัวเข้ารับการให้คำปรึกษาครอบครัว
2. ผู้วิจัยพิจารณาคัดเลือกนักเรียนและครอบครัว จากข้อ 1 ให้ได้จำนวน 10 ครอบครัว
3. ผู้วิจัยทำหนังสือถึงอาจารย์ใหญ่เพื่อขออนุญาตดำเนินการเก็บข้อมูล ในการวิจัย และทำหนังสือขออนุญาตประชุมผู้ปกครองกลุ่มตัวอย่าง
4. ผู้วิจัยดำเนินการประชุมผู้ปกครองทั้ง 10 ครอบครัว ในวันอังคารที่ 25 มกราคม 2554 เพื่อสอบถามถึงความสมัครใจ และความพร้อมในการเข้ารับการให้คำปรึกษาครอบครัว
5. ผู้วิจัยได้ครอบครัวที่ประสงค์เข้ารับการให้คำปรึกษา ครอบครัว จำนวน 5 ครอบครัว จึงได้ดำเนินการคัดเลือกไว้เป็นกลุ่มทดลอง และ คัดเลือกไว้เป็นกลุ่มควบคุม จำนวน 5 ครอบครัว

ระยะทดลอง

ผู้วิจัยดำเนินการให้คำปรึกษาครอบครัว จำนวน 5 ครอบครัว ด้วยโปรแกรมการให้คำปรึกษาครอบครัวโดยใช้โรงเรียนเป็นฐานเพื่อ พัฒนาการปฏิบัติหน้าที่ ของครอบครัวอย่างประสบความสำเร็จ โดยดำเนินการทุกวัน อังคาร และวันศุกร์ ในช่วงเวลา 17.00 – 19.00 น.

ในช่วงวันที่ วันที่ 8 กุมภาพันธ์ 2554 ถึง วันที่ 11 มีนาคม 2554 โดยดำเนินการให้คำปรึกษา ครอบครัวยุทธกลุ่มบิดา มารดา และบุตร จำนวน 15 คน 6 ครั้ง และแยกดำเนินการ เฉพาะกับกลุ่มบิดา มารดา จำนวน 10 คน 4 ครั้ง และดำเนินการให้คำปรึกษากลุ่มบุตร ในวันอาทิตย์ที่ 13 และ 27 กุมภาพันธ์ 2554 และวันอาทิตย์ที่ 6 และ 13 มีนาคม 2554 ช่วงเวลา 08.30-10.30 น. จำนวน 5 คน 4 ครั้ง

ระยะหลังการทดลอง

ผู้วิจัยให้กลุ่มตัวอย่างทำ แบบวัดการปฏิบัติหน้าที่ ของครอบครัวอย่างประสบความสำเร็จ เป็นคะแนนหลังการทดลอง (Post-test)

4. การเก็บรวบรวมข้อมูล

ในการเก็บรวบรวมข้อมูล ผู้วิจัยดำเนินการดังนี้

4.1 ขั้นตอนการศึกษาองค์ประกอบของการปฏิบัติ หน้าที่ของครอบครัว อย่างประสบความสำเร็จ

4.1.1 นำหนังสือจากบัณฑิตวิทยาลัย มหาวิทยาลัยศรีนครินทรวิโรฒ ไปยื่นต่อ อาจารย์ใหญ่/ผู้อำนวยการโรงเรียนสาธิต สังกัด สกอ . ในกรุงเทพฯ และปริมณฑล เพื่อขอความ อนุเคราะห์ในการเก็บรวบรวมข้อมูลสำหรับการวิจัย

4.1.2 เก็บรวบรวมข้อมูลจากกลุ่มตัวอย่าง ดังนี้

1) นำแบบวัดการปฏิบัติหน้าที่ของครอบครัวอย่างประสบความสำเร็จ ไปทดลองใช้กับครอบครัวที่ไม่ใช่กลุ่มตัวอย่าง จำนวน 100 ครอบครัว เพื่อวิเคราะห์คุณภาพของ เครื่องมือในกระบวนการทดลองใช้เครื่องมือ (Tryout) ช่วงเดือนสิงหาคม 2553

2) นำแบบวัดการปฏิบัติหน้าที่ของครอบครัวอย่างประสบความสำเร็จ ฉบับสมบูรณ์ ที่ผ่านการตรวจสอบคุณภาพแล้ว ไปดำเนินการเก็บข้อมูลกับกลุ่มตัวอย่าง จำนวน 841 ครอบครัว ซึ่งประกอบด้วย บิดา มารดา ซึ่งมีบุตรกำลังศึกษาอยู่ใน ระดับชั้นมัธยมศึกษา ปีที่ 1-6 ในเดือนตุลาคม 2553

3) ผู้วิจัยนำแบบวัดที่ไปดำเนินการเก็บข้อมูล จำนวนทั้งหมด 841 ชุด ประกอบด้วยฉบับของบิดา จำนวน 841 ฉบับ ของมารดา จำนวน 841 ฉบับ และของบุตร จำนวน 841 ฉบับ รวมทั้งสิ้น 2,523 ฉบับ มาวิเคราะห์แสดงหลักฐานความเชื่อมั่น หลักฐานความเที่ยงตรง เชิงโครงสร้างของแบบวัด และวิเคราะห์องค์ประกอบเชิงยืนยัน (Confirmatory Factor Analysis)

4) นำแบบวัดการปฏิบัติหน้าที่ของครอบครัวอย่างประสบความสำเร็จ ที่ผ่านการวิเคราะห์ ไปใช้ในขั้นตอน การพัฒนาการปฏิบัติหน้าที่ของครอบครัวอย่างประสบความสำเร็จ

4.2 ขั้นตอนการพัฒนาการปฏิบัติหน้าที่ของครอบครัวอย่างประสบความสำเร็จ

4.2.1 ผู้วิจัยพิจารณาคัดเลือกกลุ่มตัวอย่าง โดยมีเกณฑ์การคัดเลือกดังนี้

- 1) มีคะแนนจากแบบวัดการปฏิบัติหน้าที่ของครอบครัวอย่างประสบความสำเร็จต่ำกว่าสิบคนสุดท้ายขึ้นมา โดยต้องมีคะแนนต่ำทั้งบิดา มารดา และบุตร
- 2) เป็นนักเรียนที่ศูนย์บริการจิตวิทยาและแนะแนวกำลังศึกษานักเรียนเป็นรายกรณี (Case study)
- 3) โรงเรียน มีความประสงค์ส่งต่อนักเรียนและครอบครัวเข้ารับการให้คำปรึกษาครอบครัว

4.2.2 ผู้วิจัยพิจารณาคัดเลือกนักเรียนและครอบครัว จากข้อ 4.2.1 ให้ได้ 10 ครอบครัว

4.2.3 ผู้วิจัยทำหนังสือขออนุญาตดำเนินการเก็บข้อมูลเพื่อการวิจัย ถึงอาจารย์ใหญ่ และทำหนังสือขออนุญาตประชุมผู้ปกครองกลุ่มตัวอย่าง

4.2.4 ผู้วิจัยดำเนินการประชุมผู้ปกครองทั้ง 10 ครอบครัว ในวันอังคารที่ 25 มกราคม 2554 เพื่อสอบถามถึงความสมัครใจ และความพร้อมในการเข้ารับการให้คำปรึกษาครอบครัว

4.2.5 ผู้วิจัยได้ครอบครัวที่ประสงค์เข้ารับการให้คำปรึกษา 5 ครอบครัว จึงได้ดำเนินการคัดเลือกไว้เป็นกลุ่มทดลอง และคัดเลือกไว้เป็นกลุ่มควบคุม 5 ครอบครัว

4.2.6 เตรียมผู้ช่วยวิจัยเพื่อช่วยในขั้นตอนดำเนินการทดลอง ผู้ช่วยวิจัยในครั้งนี้ ได้แก่ อาจารย์ดลฤดี บุญชู เป็นผู้ที่จบการศึกษาวุฒิปริญญาโททางด้านจิตวิทยาการแนะแนว มหาวิทยาลัย ศรีนครินทรวิโรฒ (กศ.บ.) ตำแหน่งอาจารย์ประจำศูนย์บริการจิตวิทยาและแนะแนว โรงเรียนสาธิต แห่งมหาวิทยาลัย เกษตรศาสตร์ ศูนย์ วิจัยและพัฒนาการศึกษา ประสพการณ์การทำงานทางด้านจิตวิทยาการแนะแนว และการให้คำปรึกษา 5 ปี ผู้ช่วยวิจัยได้รับการฝึกอบรมการเป็นผู้ช่วยวิจัยในการดำเนินการให้คำปรึกษาครอบครัวตามโปรแกรมการให้คำปรึกษาครอบครัวโดยใช้โรงเรียนเป็นฐานเพื่อพัฒนาการปฏิบัติหน้าที่ของ ครอบครัวอย่างประสบความสำเร็จ จนมีความเข้าใจในจุดมุ่งหมาย รวมทั้งขั้นตอนการดำเนินการ และทุกครั้งก่อนการให้คำปรึกษาครอบครัว ผู้วิจัยจะทบทวนบทบาทหน้าที่ และขั้นตอนการให้คำปรึกษาพร้อมการจัดเตรียมอุปกรณ์กับผู้ช่วยวิจัยก่อนการดำเนินการ โดยผู้ช่วยวิจัยมีบทบาทเป็นผู้ สังเกต บันทึก

พฤติกรรม และบรรยากาศในการให้คำปรึกษาครอบครัว ดำเนินการแจกอุปกรณ์และเอกสาร แก่สมาชิกครอบครัว ช่วยให้คำแนะนำในการปฏิบัติกิจกรรมแก่สมาชิกครอบครัวตามขั้นตอนการ ดำเนินการที่ได้รับการฝึกอบรมจากผู้วิจัย

4.2.7 ผู้วิจัยดำเนินการทดลอง โดยการนำโปรแกรมการให้คำปรึกษาครอบครัว โดยใช้โรงเรียนเป็นฐานเพื่อพัฒนาการปฏิบัติหน้าที่ของครอบครัวอย่างประสบความสำเร็จ ที่ผู้วิจัย ได้พัฒนาขึ้นมาใช้ในการให้คำปรึกษาครอบครัวกับกลุ่มทดลอง สำหรับกลุ่มควบคุมไม่ได้รับการให้ คำปรึกษาครอบครัว

4.2.8 เมื่อยุติการให้คำปรึกษาครอบครัวใน ครั้งที่ 10 ผู้วิจัยให้กลุ่มทดลองและ กลุ่มควบคุมตอบแบบวัดการปฏิบัติหน้าที่ของครอบครัวอย่างประสบความสำเร็จ อีกครั้งหนึ่ง เพื่อ นำมาใช้เป็นข้อมูลคะแนนระยะหลังการทดลอง

4.2.9 ผู้วิจัยนำคะแนนที่ได้จากแบบวัด การปฏิบัติหน้าที่ของครอบครัว อย่างประสบความสำเร็จ ที่กลุ่มทดลอง และกลุ่มควบคุมได้ตอบไว้ในระยะก่อนการทดลอง และ ระยะหลังการทดลอง มาวิเคราะห์ข้อมูลการปฏิบัติหน้าที่ของครอบครัวอย่างประสบความสำเร็จ

4.2.10 สรุปการวิเคราะห์ข้อมูล และอภิปรายผล

5. การจัดการกระทำและการวิเคราะห์ข้อมูล

ผู้วิจัยดำเนินการจัดการกระทำข้อมูลและวิเคราะห์ข้อมูลโดยใช้โปรแกรมสำเร็จรูป ในการ วิเคราะห์สถิติพื้นฐาน หาค่าความเชื่อมั่นของแบบวัด และเปรียบเทียบค่าเฉลี่ยก่อนการทดลอง และหลังการทดลอง และใช้โปรแกรมสำเร็จรูป เพื่อวิเคราะห์ค่าความเที่ยงตรงเชิงโครงสร้าง โดยมี รายละเอียดดังนี้

5.1 วิเคราะห์ค่าสถิติพื้นฐาน ได้แก่ ค่าเฉลี่ย ค่าเบี่ยงเบนมาตรฐาน ของแบบวัด การปฏิบัติหน้าที่ของครอบครัวอย่างประสบความสำเร็จ

5.2 วิเคราะห์ค่าความเที่ยงตรงตามเนื้อหาของแบบวัดการปฏิบัติหน้าที่ของครอบครัว อย่างประสบความสำเร็จ โดยการแสดงค่าดัชนีความสอดคล้องระหว่างข้อคำถามกับนิยาม ม เชิงปฏิบัติการ (Index of Item – Objective Congruence: IOC) เพื่อตรวจสอบความสอดคล้อง ระหว่างข้อคำถามกับนิยามเชิงปฏิบัติการ (นุญเชิด ภิญญอนันตพงษ์. 2545: 95)

5.3 วิเคราะห์ค่าอำนาจจำแนกของแบบวัดการปฏิบัติหน้าที่ของครอบครัวอย่างประสบ ความสำเร็จเป็นรายข้อ โดยใช้ค่าสัมประสิทธิ์สหสัมพันธ์ระหว่างคะแนนรายข้อกับคะแนนทั้งฉบับ (Item - Total Correlation) โดยใช้สูตรสหสัมพันธ์แบบเพียร์สัน (Pearson Product Moment Correlation: rxy) (นุญเชิด ภิญญอนันตพงษ์. 2545: 84)

5.4 วิเคราะห์หาค่าความเชื่อมั่นโดยรวมและรายด้านของแบบสอบถาม โดยการหาค่าสัมประสิทธิ์อัลฟ่าของครอนบัค (α – Coefficient) (บุญเชิด ภิญญอนันตพงษ์. 2545: 131)

5.5 วิเคราะห์หาความเที่ยงตรงเชิงโครงสร้างของแบบวัดโดยการวิเคราะห์องค์ประกอบเชิงยืนยันของแบบวัดการปฏิบัติหน้าที่ของครอบครัวอย่างประสบความสำเร็จ ด้วยโปรแกรมสำเร็จรูป

5.6 วิเคราะห์หาความเที่ยงตรงตามเนื้อหาของโปรแกรมการให้คำปรึกษารอบครัวโดยใช้โรงเรียนเป็นฐานเพื่อ พัฒนาการปฏิบัติหน้าที่ของครอบครัวอย่างประสบความสำเร็จ โดยการคำนวณค่าพิสัยระหว่างควอไทล์ (Inter quartile Range) โดยใช้โปรแกรมสำเร็จรูป ซึ่งการคำนวณค่าพิสัยระหว่างควอไทล์ (Inter quartile Range) จะเป็นการหาค่าความแตกต่างระหว่างควอไทล์ที่ 1 กับควอไทล์ที่ 3 ซึ่งผู้วิจัยได้กำหนดวิธีการแปลความหมายตามเกณฑ์ของสุวิมล ว่องวานิช (2548: 233-234) ที่กำหนดไว้ดังนี้

ถ้าค่าพิสัยระหว่างควอไทล์ ที่คำนวณได้ของข้อความมีค่าตั้งแต่ 1.50 ลงมา แสดงว่าความคิดเห็นของผู้เชี่ยวชาญ ที่มีต่อข้อความนั้นสอดคล้องกัน ถ้าค่าพิสัยระหว่างข้อความใดมีค่ามากกว่า 1.50 (ตั้งแต่ 1.51 ขึ้นไป) แสดงว่า ความคิดเห็นของกลุ่มผู้เชี่ยวชาญที่มีต่อข้อความนั้นไม่สอดคล้องกัน

5.7 วิเคราะห์เปรียบเทียบค่าเฉลี่ยการปฏิบัติหน้าที่ของครอบครัวอย่างประสบความสำเร็จโดยรวมและราย องค์ประกอบ ระยะเวลาก่อนการทดลอง และระยะเวลาหลังการทดลอง ของคะแนนเฉลี่ยภายในกลุ่ม และระหว่างกลุ่มทดลองกับกลุ่มควบคุม

5.8 สถิติที่ใช้ในการวิเคราะห์ข้อมูล ผู้วิจัยดำเนินการโดยใช้โปรแกรมสำเร็จรูป ดังนี้

5.8.1 วิเคราะห์ค่าสูงสุด ค่าต่ำสุด ค่าเฉลี่ย ส่วนเบี่ยงเบนมาตรฐาน

5.8.2 วิเคราะห์ความเที่ยงตรงเชิงเนื้อหา (Content validity) โดยใช้สูตรคำนวณค่าดัชนีความสอดคล้องระหว่างข้อคำถามกับนิยามเชิงปฏิบัติการ (Item-objective Congruence: IOC) (บุญเชิด ภิญญอนันตพงษ์. 2545: 179)

5.8.3 วิเคราะห์ค่าอำนาจจำแนกของแบบสอบถามรายข้อ โดยใช้สูตรสหสัมพันธ์แบบเพียร์สัน (Pearson product moment correlation : r_{xy}) (บุญเชิด ภิญญอนันตพงษ์. 2546: 179) ดังนี้

5.8.4 วิเคราะห์ความเชื่อมั่นของแบบสอบถามโดยใช้สูตรสัมประสิทธิ์อัลฟ่า (α – Coefficient) ของครอนบัค (บุญเชิด ภิญญอนันตพงษ์. 2545: 227)

5.9 สถิติความเที่ยงตรงเชิงโครงสร้างของแบบสอบถาม

5.9.1 การแสดงค่าความสัมพันธ์รายข้อกับคะแนนรวมทั้งฉบับที่หักคะแนน

ข้อนี้) โดยใช้สูตรสหสัมพันธ์แบบเพียร์สัน (Pearson Product Moment Correlation: r_{xy})

5.9.2 การวิเคราะห์องค์ประกอบเพื่อดูองค์ประกอบแต่ละด้านของแบบ วัด และตรวจสอบความเที่ยงตรงเชิงโครงสร้าง โดยวิธีวิเคราะห์องค์ประกอบเชิงยืนยัน (Confirmatory Factor Analysis) ด้วยโปรแกรมสำเร็จรูป

5.10 สถิติวิเคราะห์ผลการ ให้คำปรึกษาครอบครัวโดยใช้โรงเรียนเป็นฐาน เพื่อพัฒนาการปฏิบัติหน้าที่ของครอบครัวอย่างประสบความสำเร็จ

5.10.1 สถิติวิเคราะห์ความเที่ยงตรงเชิงเนื้อหา โดยใช้สูตรดัชนีความเหมาะสมระหว่างข้อคำถามกับจุดประสงค์ (บุญเชิด ภิญญอนันตพงษ์. 2527: 70-72)

5.10.2 นำคะแนนการปฏิบัติหน้าที่ของครอบครัวอย่างประสบความสำเร็จ โดยรวม และรายองค์ประกอบ ที่ได้จากการวัดก่อนการทดลอง และหลังการทดลอง ภายในกลุ่มทดลองและภายในกลุ่มควบคุมมาวิเคราะห์หอน พาราเมตริก (Nonparametric) แบบ Within group โดยใช้สถิติทดสอบ Wilcoxon Signed-Rank Test for Match Paired ส่วนการทดสอบระหว่างกลุ่มทดลองกับกลุ่มควบคุมผู้วิจัยใช้การวิเคราะห์หอนพาราเมตริก (Nonparametric) แบบ Between group โดยใช้สถิติทดสอบ Mann Whitney U Test

บทที่ 4

ผลการวิเคราะห์ข้อมูล

สัญลักษณ์ในการวิเคราะห์และแปลผล

การวิเคราะห์ข้อมูลและแปลความหมายของผลการวิเคราะห์ข้อมูล ผู้วิจัยกำหนดสัญลักษณ์และอักษรย่อที่ใช้ในการวิเคราะห์ข้อมูล ดังนี้

n	= จำนวนคนในกลุ่มตัวอย่าง
M	= ค่าเฉลี่ย
SD	= ค่าส่วนเบี่ยงเบนมาตรฐาน
χ^2	= ค่าสถิติไค-สแควร์
P	= ค่าความน่าจะเป็นในการทดสอบสมมติฐาน
GFI	= ดัชนีวัดระดับความเหมาะสมพอดี
AGFI	= ดัชนีวัดระดับความเหมาะสมพอดีที่ปรับแก้แล้ว
CFI	= ดัชนีวัดความเหมาะสมพอดีเปรียบเทียบ
RMR	= ดัชนีรากของกำลังสองเฉลี่ยของเศษ
RMSEA	= ดัชนีรากที่สองของความคลาดเคลื่อนในการประมาณค่า
R ²	= ค่าสัมประสิทธิ์พิพากรณ์ (Coefficient of determination)
b	= ค่าน้ำหนักองค์ประกอบ (Factor Loading)
SE	= ค่าความคลาดเคลื่อนมาตรฐาน (Standard Error)
SF	= การปฏิบัติหน้าที่ของครอบครัวอย่างประสบความสำเร็จ
AFFE 1	= การให้ความใกล้ชิดสนิทสนม
AFFE 2	= การให้ความสนใจซึ่งกันและกัน
ROLE1	= บทบาทของพ่อ แม่ ลูกในด้านความเป็นอยู่ และจิตใจ
ROLE2	= การมอบหมายหน้าที่อย่างเฉพาะเจาะจง
ROLE3	= ความเสมอภาคในการมีปฏิสัมพันธ์ต่อกัน
COMM1	= การสื่อสารด้วยความใส่ใจ
COMM2	= การสนับสนุนหรือชื่นชม
COMM3	= การให้อิสระทางการสื่อสาร
PROB1	= การร่วมมือกันแก้ปัญหา
PROB2	= การแก้ไขความขัดแย้งจากความแตกต่างกันของสมาชิกในครอบครัว

RULE1	= การเปิดโอกาสให้ทุกคนร่วมออกกฎระเบียบในครอบครัว
RULE2	= การควบคุมพฤติกรรม
TIME1	= การสนทนาร่วมกัน
TIME2	= การให้คำปรึกษาซึ่งกันและกัน
TIME3	= การทำกิจกรรมร่วมกัน
SPIRIT1	= การร่วมพิธีกรรมทางศาสนาอย่างสม่ำเสมอ
SPIRIT1	= การถ่ายทอดหลักศีลธรรม จริยธรรม และค่านิยมที่ดีงาม
HAPPY1	= สัมพันธภาพในครอบครัว
HAPPY 2	= สุขภาพกาย
HAPPY 3	= สุขภาพจิต
K	= จำนวนข้อ
Min	= ค่าเฉลี่ยต่ำสุด
Max	= ค่าเฉลี่ยสูงสุด

การนำเสนอผลการวิเคราะห์ข้อมูล

การศึกษาวิจัยครั้งนี้ ผู้วิจัยได้เสนอผลการวิเคราะห์ข้อมูลตามลำดับ ดังนี้

ตอนที่ 1 การศึกษา องค์ประกอบของ การปฏิบัติหน้าที่ ของครอบครัว อย่างประสบความสำเร็จ

แบ่งการนำเสนอ ผลการวิเคราะห์ข้อมูลออกเป็น 4 ตอนย่อย ดังนี้

1.1 จำนวนและร้อยละของกลุ่มตัวอย่างที่ตอบ แบบวัด การปฏิบัติหน้าที่ของครอบครัวอย่างประสบความสำเร็จ

1.2 ค่าสถิติพื้นฐานของคะแนนแบบวัดการปฏิบัติหน้าที่ของครอบครัวอย่างประสบความสำเร็จรายองค์ประกอบ และโดยรวม

1.3 ค่าความเชื่อถือได้ของคะแนน แบบวัด การปฏิบัติหน้าที่ของครอบครัวอย่างประสบความสำเร็จ

1.4 การวิเคราะห์องค์ประกอบเชิงยืนยัน (Confirmatory Factor Analysis)

ตอนที่ 2 การเปรียบเทียบการปฏิบัติหน้าที่ของครอบครัวอย่างประสบความสำเร็จ ก่อนการทดลอง และหลังการทดลองของกลุ่มทดลอง และกลุ่มควบคุม ผู้วิจัยได้แบ่งการนำเสนอผลการวิเคราะห์ข้อมูลออกเป็น 2 ตอนย่อย ได้แก่

3.1 การวิเคราะห์สถิติพื้นฐานของคะแนน แบบวัดการปฏิบัติหน้าที่ของครอบครัว อย่างประสบความสำเร็จ

3.2 การเปรียบเทียบการปฏิบัติหน้าที่ของครอบครัวอย่างประสบความสำเร็จ ภายในกลุ่ม และระหว่างกลุ่มทดลองกับกลุ่มควบคุม

ตอนที่ 3 สรุปการให้คำปรึกษาครอบครัวโดยใช้โรงเรียนเป็นฐานเพื่อ พัฒนาการปฏิบัติหน้าที่ของครอบครัวอย่างประสบความสำเร็จ

ผลการวิเคราะห์ข้อมูล

ตอนที่ 1 การศึกษาองค์ประกอบของการปฏิบัติหน้าที่ของครอบครัว อย่างประสบความสำเร็จ

1.1 จำนวนร้อยละของ นักเรียน และ ครอบครัวนักเรียนระดับมัธยมศึกษา ปีที่ 1-6 โรงเรียนสาธิต สังกัดสำนักงานคณะกรรมการการอุดมศึกษา (สกอ) ในกรุงเทพมหานคร และ ปริมณฑล

การวิเคราะห์ในตอนนี้ ผู้วิจัยนำข้อมูลที่ได้จากแบบวัดการปฏิบัติหน้าที่ของครอบครัว อย่างประสบความสำเร็จ มาวิเคราะห์ ค่าสถิติพื้นฐาน โดยกลุ่มตัวอย่างเป็นนักเรียนระดับ ชั้นมัธยมศึกษาปีที่ 1-6 โรงเรียนสาธิต สังกัด สกอ. ในกรุงเทพมหานคร และปริมณฑล ประจำปีการศึกษา 2553 ประกอบด้วยโรงเรียนสาธิตสังกัดสำนัก ด สกอ. ในเขตกรุงเทพมหานครจำนวน 8 โรงเรียน คือ โรงเรียนสาธิตแห่งมหาวิทยาลัยเกษตรศาสตร์ ศูนย์วิจัยและพัฒนาการศึกษา โรงเรียนสาธิตจุฬาลงกรณ์มหาวิทยาลัย (ฝ่ายมัธยม) โรงเรียนสาธิตมหาวิทยาลัยรามคำแหง โรงเรียนสาธิตมหาวิทยาลัยศรีนครินทรวิโรฒ ประสานมิตร (ฝ่ายมัธยม) โรงเรียนสาธิตมหาวิทยาลัยศรีนครินทรวิโรฒ ปทุมวัน โรงเรียนมัธยมสาธิตวัดพระศรีมหาธาตุ มหาวิทยาลัยราชภัฏพระนคร โรงเรียนมัธยมสาธิตมหาวิทยาลัยราชภัฏสวนสุนันทา และโรงเรียนมัธยมสาธิตมหาวิทยาลัยราชภัฏบ้านสมเด็จเจ้าพระยา และโรงเรียนสาธิตสังกัดสังกัด สกอ . ในเขตปริมณฑลจำนวน 3 โรงเรียน คือ โรงเรียนสาธิตแห่งมหาวิทยาลัย เกษตรศาสตร์ วิทยาเขตกำแพงแสน โรงเรียนสาธิตมหาวิทยาลัยศิลปากร วิทยาเขตพระราชวังสนามจันทร์ โรงเรียนสาธิตมหาวิทยาลัยราชภัฏนครปฐม มีครอบครัวจำนวนทั้งสิ้น 13,428 ครอบครัว นำเสนอค่าสถิติพื้นฐาน คือ ค่าร้อยละของข้อมูลพื้นฐานตามเพศ อายุ ระดับชั้น จำนวนพี่น้อง กลุ่มตัวอย่างที่เป็นบิดาและมารดา นำเสนอค่าสถิติพื้นฐาน คือ อายุ อาชีพ คุณวุฒิ และรายได้เฉลี่ยต่อเดือน ดังแสดงในตาราง 6, 7, 8 และ 9

ตาราง 6 จำนวนและร้อยละของข้อมูลทั่วไปของนักเรียนที่เป็นกลุ่มตัวอย่าง (n = 841)

ข้อมูลทั่วไป	จำนวน (คน)	ร้อยละ
เพศ		
ชาย	320	38.00
หญิง	521	62.00
รวม	841	100.00
อายุ		
12-15 ปี	548	65.20
16-18 ปี	293	34.80
รวม	841	100.00
ระดับชั้นการศึกษา		
มัธยมศึกษาปีที่ 1	164	19.50
มัธยมศึกษาปีที่ 2	150	17.80
มัธยมศึกษาปีที่ 3	140	16.60
มัธยมศึกษาปีที่ 4	129	15.30
มัธยมศึกษาปีที่ 5	130	15.50
มัธยมศึกษาปีที่ 6	128	15.20
รวม	841	100.00
จำนวนพี่น้อง		
ลูกคนเดียว	233	27.70
2-3 คน	568	67.50
4 คนขึ้นไป	40	4.80
รวม	841	100.00

ผลการวิเคราะห์ข้อมูลตามตาราง 6 นักเรียนที่เป็นกลุ่มตัวอย่างส่วนใหญ่เป็นเพศ ศหญิง คิดเป็นร้อยละ 62.00 และเพศชาย คิดเป็นร้อยละ 38.00

อายุของนักเรียนที่เป็นกลุ่มตัวอย่างส่วนใหญ่มีอายุระหว่าง 12-15 ปี คิดเป็นร้อยละ 65.20 และมีอายุระหว่าง 16-18 ปี คิดเป็นร้อยละ 34.80

ระดับชั้นการศึกษาของนักเรียนกลุ่มตัวอย่างที่กำลังศึกษาอยู่ในระดับชั้นมัธยมศึกษาปีที่ 1 คิดเป็นร้อยละ 19.50 ระดับชั้นมัธยมศึกษาปีที่ 2 คิดเป็นร้อยละ 17.80 มัธยมศึกษาปีที่ 3 คิดเป็นร้อยละ 16.60 ระดับชั้นมัธยมศึกษาปีที่ 4 คิดเป็นร้อยละ 15.30 ระดับชั้นมัธยมศึกษาปีที่ 5 คิดเป็นร้อยละ 15.50 และระดับชั้นมัธยมศึกษาปีที่ 6 คิดเป็นร้อยละ 15.20

จำนวนพี่น้องของนักเรียนที่เป็นกลุ่มตัวอย่างส่วนใหญ่มีพี่น้องจำนวน 2-3 คน คิดเป็นร้อยละ 67.50 เป็นลูกคนเดียว คิดเป็นร้อยละ 27.70 และมีพี่น้อง 4 คนขึ้นไป คิดเป็นร้อยละ 4.80

ตาราง 7 จำนวนและร้อยละของข้อมูลทั่วไปของบิดาที่เป็นกลุ่มตัวอย่าง (n = 841)

ข้อมูลทั่วไป	จำนวน (คน)	ร้อยละ
อายุ		
ต่ำกว่า 40 ปี	180	21.40
40-50 ปี	451	53.60
มากกว่า 50 ปี	210	25.00
รวม	841	100.00
อาชีพ		
ข้าราชการ	249	29.60
พนักงานรัฐวิสาหกิจ	56	6.70
พนักงานเอกชน	137	16.30
ธุรกิจส่วนตัว	287	34.10
อื่นๆ	112	13.00
รวม	841	100.00
ระดับคุณวุฒิ		
ต่ำกว่าปริญญาตรี	278	33.10
ปริญญาตรี	365	43.40
ปริญญาโท	166	19.70
ปริญญาเอก	32	3.80
รวม	841	100.00

ตาราง 7 (ต่อ)

ข้อมูลทั่วไป	จำนวน (คน)	ร้อยละ
รายได้เฉลี่ยต่อเดือน		
ต่ำกว่า 10,000 บาท	204	24.30
10,000-30,000 บาท	259	30.80
30,001-50,000 บาท	186	22.10
มากกว่า 50,000 บาท	192	22.80
รวม	841	100.00
จำนวนบุตร		
มีบุตรคนเดียว	233	27.70
2-3 คน	568	67.50
4 คนขึ้นไป	40	4.80
รวม	841	100.00

ผลการวิเคราะห์ข้อมูลตามตาราง 7 บิดาที่เป็นกลุ่มตัวอย่างส่วนใหญ่มีอายุ 40-50 ปี คิดเป็นร้อยละ 53.60 รองลงมา มีอายุมากกว่า 50 ปี คิดเป็นร้อยละ 25.00 และมีอายุต่ำกว่า 40 ปี คิดเป็นร้อยละ 21.40

อาชีพของบิดาที่เป็นกลุ่มตัวอย่างส่วนใหญ่มีอาชีพ ธุรกิจส่วนตัว คิดเป็นร้อยละ 34.10 รองลงมา มีอาชีพเป็น ข้าราชการ คิดเป็นร้อยละ 29.60 เป็นพนักงานเอกชน คิดเป็นร้อยละ 16.30 ประกอบอาชีพอื่นๆ คิดเป็นร้อยละ 13.00 และมีอาชีพเป็นพนักงานรัฐวิสาหกิจ คิดเป็นร้อยละ 6.70

ระดับคุณวุฒิของบิดาที่เป็นกลุ่มตัวอย่างส่วนใหญ่มี ระดับคุณวุฒิปริญญาตรี คิดเป็นร้อยละ 43.40 รองลงมา มีระดับคุณวุฒิ ต่ำกว่าปริญญาตรี คิดเป็นร้อยละ 33.10 ระดับปริญญาโท คิดเป็นร้อยละ 19.70 และระดับปริญญาเอก คิดเป็นร้อยละ 3.80

รายได้เฉลี่ยต่อเดือน ของบิดาที่เป็นกลุ่มตัวอย่างส่วนใหญ่มีรายได้เฉลี่ยต่อเดือน 10,000-30,000 บาท คิดเป็นร้อยละ 30.80 รองลงมา มีรายได้เฉลี่ยต่อเดือนต่ำกว่า 10,000 บาท คิดเป็นร้อยละ 24.30 มีรายได้เฉลี่ยต่อเดือนมากกว่า 50,000 บาท คิดเป็นร้อยละ 22.80 และมีรายได้เฉลี่ยต่อเดือน 30,001-50,000 บาท คิดเป็นร้อยละ 22.10

จำนวนบุตรของบิดาที่เป็นกลุ่มตัวอย่างส่วนใหญ่ มีบุตรจำนวน 2-3 คน คิดเป็นร้อยละ 67.50 มีบุตรคนเดียว คิดเป็นร้อยละ 27.70 และมีบุตร 4 คนขึ้นไป คิดเป็นร้อยละ 4.80

ตาราง 8 จำนวนและร้อยละของข้อมูลทั่วไปของมารดาที่เป็นกลุ่มตัวอย่าง (n = 841)

ข้อมูลทั่วไป	จำนวน (คน)	ร้อยละ
อายุ		
ต่ำกว่า 40 ปี	223	26.50
40-50 ปี	518	61.60
มากกว่า 50 ปี	100	11.90
รวม	841	100.00
อาชีพ		
ข้าราชการ	225	26.80
พนักงานรัฐวิสาหกิจ	41	4.90
พนักงานเอกชน	112	13.30
ธุรกิจส่วนตัว	253	30.10
อื่นๆ	210	25.00
รวม	841	100.00
ระดับคุณวุฒิ		
ต่ำกว่าปริญญาตรี	288	34.20
ปริญญาตรี	412	49.00
ปริญญาโท	120	14.30
ปริญญาเอก	21	2.50
รวม	841	100.00
รายได้เฉลี่ยต่อเดือน		
ต่ำกว่า 10,000 บาท	307	27.80
10,000-30,000 บาท	269	40.70
30,001-50,000 บาท	177	21.00
มากกว่า 50,000 บาท	88	10.50
รวม	841	100.00

ตาราง 8 (ต่อ)

ข้อมูลทั่วไป	จำนวน (คน)	ร้อยละ
จำนวนบุตร		
มีบุตรคนเดียว	233	27.70
2-3 คน	568	67.50
4 คนขึ้นไป	40	4.80
รวม	841	100.00

ผลการวิเคราะห์ข้อมูลตามตาราง 8 มารดาที่เป็นกลุ่มตัวอย่างส่วนใหญ่มีอายุ 40-50 ปี คิดเป็นร้อยละ 61.60 รองลงมาอายุน้อยกว่า 40 ปี คิดเป็นร้อยละ 26.50 และมีอายุมากกว่า 50 ปี คิดเป็นร้อยละ 11.90

อาชีพของมารดาที่เป็นกลุ่มตัวอย่างส่วนใหญ่มีอาชีพ ธุรกิจส่วนตัว คิดเป็นร้อยละ 30.10 รองลงมาอาชีพเป็น ข้าราชการ คิดเป็นร้อยละ 26.80 ประกอบอาชีพอื่นๆ คิดเป็นร้อยละ 25.00 เป็นพนักงานเอกชน คิดเป็นร้อยละ 13.30 และเป็นพนักงานรัฐวิสาหกิจ คิดเป็นร้อยละ 4.90

ระดับคุณวุฒิของมารดาที่เป็นกลุ่มตัวอย่างส่วนใหญ่มีระดับคุณวุฒิปริญญาตรี คิดเป็นร้อยละ 49.00 รองลงมา มีระดับคุณวุฒิ ต่ำกว่าปริญญาตรี คิดเป็นร้อยละ 34.20 ระดับปริญญาโท คิดเป็น ร้อยละ 14.30 และระดับปริญญาเอก คิดเป็นร้อยละ 2.50

รายได้เฉลี่ยต่อเดือน ของมารดาที่เป็นกลุ่มตัวอย่างส่วนใหญ่มีรายได้เฉลี่ยต่อเดือน 10,000-30,000 บาท คิดเป็นร้อยละ 40.70 รองลงมา มีรายได้เฉลี่ยต่อเดือน ต่ำกว่า 10,000 บาท คิดเป็นร้อยละ 27.80 มีรายได้เฉลี่ยต่อเดือน 30,001-50,000 บาท คิดเป็นร้อยละ 21.00 และมีรายได้เฉลี่ยต่อเดือนมากกว่า 50,000 บาท คิดเป็นร้อยละ 10.50

จำนวนบุตรของมารดาที่เป็นกลุ่มตัวอย่างส่วนใหญ่ มีบุตรจำนวน 2-3 คน คิดเป็นร้อยละ 67.50 มีบุตรคนเดียว คิดเป็นร้อยละ 27.70 และมีบุตร 4 คนขึ้นไป คิดเป็นร้อยละ 4.80

1.2 ค่าสถิติพื้นฐานของคะแนน การปฏิบัติหน้าที่ของครอบครัวอย่างประสบความสำเร็จ รายองค์ประกอบ และโดยรวม

การวิเคราะห์ข้อมูลตอนนี้ ผู้วิจัยได้นำคะแนนการปฏิบัติหน้าที่ของครอบครัวอย่างประสบความสำเร็จ รายองค์ประกอบ และโดยรวมมาหาค่าสถิติพื้นฐาน ได้แก่ ค่าสูงสุด ค่าต่ำสุด ค่าเฉลี่ย และค่าเบี่ยงเบนมาตรฐาน โดยมีเกณฑ์การให้คะแนนแบบวัดการ ปฏิบัติหน้าที่ของครอบครัวอย่างประสบความสำเร็จ ตามเกณฑ์ของเบสท์ (Best, John W. 1981: 179-187) ดังนี้

ค่าเฉลี่ย	การแปลความหมาย
3.50 – 4.00	ระดับมากที่สุด
2.50 – 3.49	ระดับมาก
1.50 – 2.49	ระดับน้อย
1 – 1.49	ระดับน้อยที่สุด

ผู้วิจัยนำเสนอโดยแยกเป็นชุดสำหรับบุตร บิดา และมารดา ดังแสดงในตาราง 10, 11, 12, 13, 14 และ 15

ตาราง 9 ค่าสูงสุด ค่าต่ำสุด ค่าเฉลี่ยและค่าเบี่ยงเบนมาตรฐานของคะแนนการปฏิบัติหน้าที่ของครอบครัวอย่างประสบความสำเร็จ ของบุตรปฏิบัติต่อบิดา (n=841)

องค์ประกอบการปฏิบัติหน้าที่ของครอบครัวอย่างประสบความสำเร็จ	K	Max	Min	M	SD	แปลผล
1. การแสดงออกถึงความรักความผูกพัน	4	4.00	1.00	3.09	0.51	ระดับมาก
2. การทำหน้าที่ตามบทบาท	5	4.00	1.20	2.82	0.53	ระดับมาก
3. การสื่อสาร	5	4.00	1.00	3.00	0.58	ระดับมาก
4. การแก้ปัญหา	4	4.00	1.25	3.06	0.51	ระดับมาก
5. การปฏิบัติตามกฎระเบียบของครอบครัว	5	4.00	1.60	3.02	0.43	ระดับมาก
6. การใช้เวลาร่วมกัน	6	4.00	1.00	2.87	0.57	ระดับมาก
7. การดำรงชีวิตทางด้านจิตวิญญาณ	6	4.00	1.67	3.25	0.49	ระดับมาก
8. ความสุขของครอบครัว	5	4.00	1.20	3.13	0.46	ระดับมาก
การปฏิบัติหน้าที่ของครอบครัวอย่างประสบความสำเร็จรวม	40	3.98	1.86	3.03	0.38	ระดับมาก

ผลการวิเคราะห์ข้อมูลตามตาราง 9 พบว่า คะแนนการปฏิบัติหน้าที่ ของครอบครัวอย่างประสบความสำเร็จของบุตรปฏิบัติต่อบิดา อยู่ในระดับมาก เฉลี่ยต่อข้อโดยรวม มีค่าเฉลี่ยเท่ากับ 3.03

เมื่อพิจารณาคะแนนการปฏิบัติหน้าที่ของครอบครัวอย่างประสบความสำเร็จของบุตรปฏิบัติต่อบิดา เป็นรายองค์ประกอบ พบว่า องค์ประกอบที่มีคะแนนเฉลี่ยต่อข้อสูงที่สุดได้แก่ การดำรงชีวิตทางด้านจิตวิญญาณ (3.25) รองลงมาได้แก่ ความสุขของครอบครัว (3.13) การแสดงออกถึงความรักความผูกพัน (3.09) การแก้ปัญหา (3.06) การปฏิบัติตามกฎระเบียบของครอบครัว (3.02) การสื่อสาร (3.00) การใช้เวลาร่วมกัน (2.87) และการทำหน้าที่ตามบทบาท (2.82) ตามลำดับ

ผลการวิเคราะห์ข้อมูล ค่าเบี่ยงเบนมาตรฐานเฉลี่ย พบว่า การปฏิบัติหน้าที่ของครอบครัวอย่างประสบความสำเร็จ ของบุตรปฏิบัติต่อบิดา โดยรวม มีค่าเบี่ยงเบนมาตรฐานเฉลี่ยรายข้อ เท่ากับ 0.38 และเมื่อพิจารณารายองค์ประกอบ พบว่า องค์ประกอบ การสื่อสาร มีค่าเบี่ยงเบนมาตรฐานเฉลี่ยรายข้อมากที่สุด เท่ากับ 0.58 รองลงมาได้แก่ การใช้เวลาร่วมกัน (0.57) การทำหน้าที่ตามบทบาท (0.53) การแสดงออกถึงความรักความผูกพัน และการแก้ปัญหา (0.51) การดำรงชีวิตทางด้านจิตวิญญาณ (0.49) ความสุขของครอบครัว (0.46) การปฏิบัติตามกฎระเบียบของครอบครัว (0.43) ตามลำดับ

ตาราง 10 ค่าสูงสุด ค่าต่ำสุด ค่าเฉลี่ยและค่าเบี่ยงเบนมาตรฐานของคะแนนการปฏิบัติหน้าที่ของครอบครัวอย่างประสบความสำเร็จ ของบุตรปฏิบัติต่อมารดา (n=841)

องค์ประกอบการปฏิบัติหน้าที่ของครอบครัวอย่างประสบความสำเร็จ	K	Max	Min	M	SD	แปลผล
1. การแสดงออกถึงความรักความผูกพัน	4	4.00	1.25	3.36	0.49	ระดับมาก
2. การทำหน้าที่ตามบทบาท	5	4.00	1.20	3.00	0.52	ระดับมาก
3. การสื่อสาร	5	4.00	1.40	3.17	0.54	ระดับมาก
4. การแก้ปัญหา	4	4.00	1.00	3.15	0.51	ระดับมาก
5. การปฏิบัติตามกฎระเบียบของครอบครัว	5	4.00	1.60	3.09	0.44	ระดับมาก
6. การใช้เวลาร่วมกัน	6	4.00	1.00	3.16	0.52	ระดับมาก
7. การดำรงชีวิตทางด้านจิตวิญญาณ	6	4.00	1.67	3.29	0.49	ระดับมาก
8. ความสุขของครอบครัว	5	4.00	1.40	3.21	0.45	ระดับมาก
การปฏิบัติหน้าที่ของครอบครัวอย่างประสบความสำเร็จรวม	40	3.98	1.62	3.18	0.38	ระดับมาก

ผลการวิเคราะห์ข้อมูลตามตาราง 10 พบว่า คะแนนการปฏิบัติหน้าที่ของครอบครัวอย่างประสบความสำเร็จ ของบุตรปฏิบัติต่อมารดา อยู่ในระดับมาก เฉลี่ยต่อข้อโดยรวม มีค่าเฉลี่ยเท่ากับ 3.18

เมื่อพิจารณาคะแนนการปฏิบัติหน้าที่ของครอบครัวอย่างประสบความสำเร็จ ของบุตรปฏิบัติต่อมารดา เป็นรายองค์ประกอบ พบว่า องค์ประกอบที่มีคะแนนเฉลี่ยต่อข้อสูงที่สุดได้แก่ การแสดงออกถึงความรักความผูกพัน (3.36) รองลงมาได้แก่ การดำรงชีวิตทางด้านจิตวิญญาณ (3.29) ความสุขของครอบครัว (3.21) การสื่อสาร (3.17) การใช้เวลาร่วมกัน (3.16) การแก้ปัญหา (3.15) การปฏิบัติตามกฎระเบียบของครอบครัว (3.09) และการทำหน้าที่ตามบทบาท (3.00) ตามลำดับ

ผลการวิเคราะห์ข้อมูลค่าเบี่ยงเบนมาตรฐานเฉลี่ย พบว่า การปฏิบัติหน้าที่ของครอบครัวอย่างประสบความสำเร็จ ของบุตรปฏิบัติต่อ มารดาโดยรวม มีค่าเบี่ยงเบนมาตรฐานเฉลี่ยรายข้อเท่ากับ 0.38 และเมื่อพิจารณารายองค์ประกอบ พบว่า องค์ประกอบการสื่อสาร มีค่าเบี่ยงเบนมาตรฐานเฉลี่ยรายข้อมากที่สุด เท่ากับ 0.54 รองลงมาได้แก่ การทำหน้าที่ตามบทบาท และ การใช้เวลาร่วมกัน (0.52) การแก้ปัญหา (0.51) การแสดงออกถึงความรักความผูกพันและ การดำรงชีวิตทางด้านจิตวิญญาณ (0.49) ความสุขของครอบครัว (0.45) การปฏิบัติตามกฎระเบียบของครอบครัว (0.44) ตามลำดับ

ตาราง 11 ค่าสูงสุด ค่าต่ำสุด ค่าเฉลี่ยและค่าเบี่ยงเบนมาตรฐานของคะแนนการปฏิบัติหน้าที่ของครอบครัวอย่างประสบความสำเร็จ ของสามีปฏิบัติต่อภรรยา (n= 841)

องค์ประกอบการปฏิบัติหน้าที่ของครอบครัวอย่างประสบความสำเร็จ	K	Max	Min	M	SD	แปลผล
1. การแสดงออกถึงความรักความผูกพัน	4	4.00	1.00	3.27	0.56	ระดับมาก
2. การทำหน้าที่ตามบทบาท	5	4.00	1.00	3.35	0.54	ระดับมาก
3. การสื่อสาร	5	4.00	1.00	3.19	0.56	ระดับมาก
4. การแก้ปัญหา	4	4.00	1.25	3.16	0.49	ระดับมาก
5. การปฏิบัติตามกฎระเบียบของครอบครัว	5	4.00	1.20	3.18	0.46	ระดับมาก
6. การใช้เวลาร่วมกัน	6	4.00	1.33	3.12	0.55	ระดับมาก
7. การดำรงชีวิตทางด้านจิตวิญญาณ	6	4.00	1.00	3.45	0.46	ระดับมาก
8. ความสุขของครอบครัว	5	4.00	1.00	3.28	0.47	ระดับมาก
การปฏิบัติหน้าที่ของครอบครัวอย่างประสบความสำเร็จรวม	40	4.00	1.33	3.25	0.41	ระดับมาก

ผลการวิเคราะห์ข้อมูลตามตาราง 11 พบว่า คะแนนการปฏิบัติหน้าที่ของครอบครัวอย่างประสบความสำเร็จ ของสามีปฏิบัติต่อภรรยา อยู่ในระดับมาก เฉลี่ยต่อข้อโดยรวม มีค่าเฉลี่ยเท่ากับ 3.25

เมื่อพิจารณาคะแนนการปฏิบัติหน้าที่ของครอบครัวอย่างประสบความสำเร็จ ของสามีปฏิบัติต่อภรรยา เป็นรายองค์ประกอบ พบว่า องค์ประกอบที่มีคะแนนเฉลี่ยต่อข้อสูงที่สุดได้แก่ การดำรงชีวิตทางด้านจิตวิญญาณ (3.45) รองลงมาได้แก่ การทำหน้าที่ตามบทบาท (3.35) ความสุขของครอบครัว (3.28) การแสดงออกถึงความรักความผูกพัน (3.27) การสื่อสาร (3.19) การปฏิบัติตามกฎระเบียบของครอบครัว (3.18) การแก้ปัญหา (3.16) และการใช้เวลาร่วมกัน (3.12) ตามลำดับ

ผลการวิเคราะห์ข้อมูลค่าเบี่ยงเบนมาตรฐานเฉลี่ย พบว่า การปฏิบัติหน้าที่ของครอบครัวอย่างประสบความสำเร็จของสามีปฏิบัติต่อภรรยาโดยรวม มีค่าเบี่ยงเบนมาตรฐานเฉลี่ยรายข้อ เท่ากับ 0.41 และเมื่อพิจารณารายองค์ประกอบ พบว่า องค์ประกอบการสื่อสาร และการแสดงออกถึงความรักความผูกพัน มีค่าเบี่ยงเบนมาตรฐานเฉลี่ยรายข้อมากที่สุด เท่ากับ 0.56 รองลงมาได้แก่ การใช้เวลาร่วมกัน (0.55) การทำหน้าที่ตามบทบาท (0.54) การแก้ปัญหา (0.49) ความสุขของครอบครัว (0.47) การปฏิบัติตามกฎระเบียบของครอบครัว และการดำรงชีวิตทางด้านจิตวิญญาณ (0.46) ตามลำดับ

ตาราง 12 ค่าสูงสุด ค่าต่ำสุด ค่าเฉลี่ยและค่าเบี่ยงเบนมาตรฐานของคะแนนการปฏิบัติหน้าที่ของครอบครัวอย่างประสบความสำเร็จ ของบิดาปฏิบัติต่อบุตร (n= 841)

องค์ประกอบการปฏิบัติหน้าที่ของครอบครัวอย่างประสบความสำเร็จ	K	Max	Min	M	SD	แปลผล
1. การแสดงออกถึงความรักความผูกพัน	4	4.00	1.00	3.45	0.49	ระดับมาก
2. การทำหน้าที่ตามบทบาท	5	4.00	1.00	3.50	0.45	ระดับมากที่สุด
3. การสื่อสาร	5	4.00	1.00	3.39	0.50	ระดับมาก
4. การแก้ปัญหา	4	4.00	1.25	3.33	0.48	ระดับมาก
5. การปฏิบัติตามกฎระเบียบของครอบครัว	5	4.00	1.40	3.33	0.44	ระดับมาก
6. การใช้เวลาร่วมกัน	6	4.00	1.50	3.22	0.50	ระดับมาก
7. การดำรงชีวิตทางด้านจิตวิญญาณ	6	4.00	1.00	3.53	0.46	ระดับมากที่สุด
8. ความสุขของครอบครัว	5	4.00	1.60	3.41	0.44	ระดับมาก
การปฏิบัติหน้าที่ของครอบครัวอย่างประสบความสำเร็จรวม	40	4.00	1.30	3.40	0.38	ระดับมาก

ผลการวิเคราะห์ข้อมูลตามตาราง 12 พบว่า คะแนนการปฏิบัติหน้าที่ของครอบครัวอย่างประสบความสำเร็จของบิดาปฏิบัติต่อบุตร อยู่ในระดับมากถึงมากที่สุด เฉลี่ยต่อข้อโดยรวม มีค่าเฉลี่ยเท่ากับ 3.40

เมื่อพิจารณาคะแนนการปฏิบัติหน้าที่ของครอบครัวอย่างประสบความสำเร็จ ของบิดาปฏิบัติต่อบุตร เป็นรายองค์ประกอบ พบว่า องค์ประกอบที่มีคะแนนเฉลี่ยต่อข้อสูงที่สุดได้แก่ การดำรงชีวิตทางด้านจิตวิญญาณ (3.53) รองลงมาได้แก่ การทำหน้าที่ตามบทบาท (3.50) การแสดงออกถึงความรักความผูกพัน (3.45) ความสุขของครอบครัว (3.41) การสื่อสาร (3.39) การแก้ปัญหาและการปฏิบัติตามกฎระเบียบของครอบครัว (3.33) และ การใช้เวลาร่วมกัน (3.22) ตามลำดับ

ผลการวิเคราะห์ข้อมูลค่าเบี่ยงเบนมาตรฐานเฉลี่ย พบว่า การปฏิบัติหน้าที่ของครอบครัวอย่างประสบความสำเร็จ ของบิดาปฏิบัติต่อบุตร โดยรวม มีค่าเบี่ยงเบนมาตรฐานเฉลี่ยรายข้อ เท่ากับ 0.38 และเมื่อพิจารณารายองค์ประกอบ พบว่า องค์ประกอบการสื่อสาร และการใช้เวลาร่วมกัน มีค่าเบี่ยงเบนมาตรฐานเฉลี่ยรายข้อมากที่สุด เท่ากับ 0.50 รองลงมาได้แก่ การแสดงออกถึงความรักความผูกพัน (0.49) การแก้ปัญหา (0.48) การดำรงชีวิตทางด้านจิตวิญญาณ (0.46) การทำหน้าที่ตามบทบาท (0.45) การปฏิบัติตามกฎระเบียบของครอบครัวและ ความสุขของครอบครัว (0.44) ตามลำดับ

ตาราง 13 ค่าสูงสุด ค่าต่ำสุด ค่าเฉลี่ยและค่าเบี่ยงเบนมาตรฐานของคะแนนการปฏิบัติหน้าที่ของครอบครัวอย่างประสบความสำเร็จ ของภรรยาปฏิบัติต่อสามี (n= 841)

องค์ประกอบการปฏิบัติหน้าที่ของครอบครัวอย่างประสบความสำเร็จ	K	Max	Min	M	SD	แปลผล
1. การแสดงออกถึงความรักความผูกพัน	4	4.00	1.00	3.33	0.55	ระดับมาก
2. การทำหน้าที่ตามบทบาท	5	4.00	1.00	3.31	0.55	ระดับมาก
3. การสื่อสาร	5	4.00	1.00	3.24	0.55	ระดับมาก
4. การแก้ปัญหา	4	4.00	1.25	3.17	0.48	ระดับมาก
5. การปฏิบัติตามกฎระเบียบของครอบครัว	5	4.00	1.60	3.21	0.45	ระดับมาก
6. การใช้เวลาร่วมกัน	6	4.00	1.17	3.18	0.55	ระดับมาก
7. การดำรงชีวิตทางด้านจิตวิญญาณ	6	4.00	1.00	3.61	0.40	ระดับมากที่สุด
8. ความสุขของครอบครัว	5	4.00	1.6	3.28	0.44	ระดับมาก
การปฏิบัติหน้าที่ของครอบครัวอย่างประสบความสำเร็จรวม	40	4.00	1.60	3.30	0.38	ระดับมาก

ผลการวิเคราะห์ข้อมูลตามตาราง 13 พบว่า คะแนนการปฏิบัติหน้าที่ของครอบครัวอย่างประสบความสำเร็จ ของภรรยาปฏิบัติต่อสามี อยู่ในระดับมากถึงมากที่สุด เฉลี่ยต่อข้อโดยรวมมีค่าเฉลี่ยเท่ากับ 3.30

เมื่อพิจารณาคะแนนการปฏิบัติหน้าที่ของครอบครัวอย่างประสบความสำเร็จ ของภรรยาปฏิบัติต่อสามี เป็นรายองค์ประกอบ พบว่า องค์ประกอบที่มีคะแนนเฉลี่ยต่อข้อสูงที่สุดได้แก่ การดำรงชีวิตทางด้านจิตวิญญาณ (3.61) รองลงมาได้แก่ การแสดงออกถึงความรักความผูกพัน (3.33) การทำหน้าที่ตามบทบาท (3.31) ความสุขของครอบครัว (3.28) การสื่อสาร (3.24) การปฏิบัติตามกฎระเบียบของครอบครัว (3.21) การใช้เวลาร่วมกัน (3.18) และการแก้ปัญหา (3.18) ตามลำดับ

ผลการวิเคราะห์ข้อมูลค่าเบี่ยงเบนมาตรฐานเฉลี่ย พบว่า การปฏิบัติหน้าที่ของครอบครัวอย่างประสบความสำเร็จของภรรยาปฏิบัติต่อสามีโดยรวม มีค่าเบี่ยงเบนมาตรฐานเฉลี่ยรายข้อ เท่ากับ 0.38 และเมื่อพิจารณารายองค์ประกอบ พบว่า มี 4 องค์ประกอบด้วยกันคือ องค์ประกอบ การแสดงออกถึงความรักความผูกพัน การทำหน้าที่ตามบทบาท การสื่อสาร การใช้เวลาร่วมกัน โดยมีค่าเบี่ยงเบนมาตรฐานเฉลี่ยรายข้อมากที่สุด เท่ากับ 0.55 รองลงมาได้แก่ การแก้ปัญหา (0.48) การปฏิบัติตามกฎระเบียบของครอบครัว (0.45) ความสุขของครอบครัว (0.44) การดำรงชีวิตทางด้านจิตวิญญาณ (0.40) ตามลำดับ

ตาราง 14 ค่าสูงสุด ค่าต่ำสุด ค่าเฉลี่ยและค่าเบี่ยงเบนมาตรฐานของคะแนนการปฏิบัติหน้าที่ของครอบครัวอย่างประสบความสำเร็จ ของมารดาปฏิบัติต่อบุตร

องค์ประกอบการปฏิบัติหน้าที่ของครอบครัวอย่างประสบความสำเร็จ	K	Max	Min	M	SD	แปลผล
1. การแสดงออกถึงความรักความผูกพัน	4	4.00	1.00	3.70	0.38	ระดับมากที่สุด
2. การทำหน้าที่ตามบทบาท	5	4.00	1.00	3.63	0.37	ระดับมากที่สุด
3. การสื่อสาร	5	4.00	1.00	3.52	0.46	ระดับมากที่สุด
4. การแก้ปัญหา	4	4.00	1.75	3.41	0.45	ระดับมาก
5. การปฏิบัติตามกฎระเบียบของครอบครัว	5	4.00	2.00	3.41	0.41	ระดับมาก
6. การใช้เวลาร่วมกัน	6	4.00	1.67	3.42	0.46	ระดับมาก
7. การดำรงชีวิตทางด้านจิตวิญญาณ	6	4.00	2.00	3.64	0.38	ระดับมากที่สุด
8. ความสุขของครอบครัว	5	4.00	1.80	3.44	0.39	ระดับมาก
(n= 841) การปฏิบัติหน้าที่ของครอบครัวอย่างประสบความสำเร็จรวม	40	4.00	2.15	3.52	0.31	ระดับมาก

ผลการวิเคราะห์ข้อมูลตามตาราง 14 พบว่า คะแนนการปฏิบัติหน้าที่ของครอบครัวอย่างประสบความสำเร็จ ของมารดาปฏิบัติต่อบุตร อยู่ในระดับมากถึงมากที่สุด เฉลี่ยต่อข้อโดยรวมมีค่าเฉลี่ยเท่ากับ 3.52

เมื่อพิจารณาคะแนนการปฏิบัติหน้าที่ของครอบครัวอย่างประสบความสำเร็จ ของมารดาปฏิบัติต่อบุตร เป็นรายองค์ประกอบ พบว่า องค์ประกอบที่มีคะแนนเฉลี่ยต่อข้อสูงที่สุดได้แก่ การแสดงออกถึงความรักความผูกพัน (3.70) รองลงมาได้แก่ การดำรงชีวิตทางด้านจิตวิญญาณ (3.64) การทำหน้าที่ตามบทบาท (3.63) การสื่อสาร (3.52) ความสุขของครอบครัว (3.44) การใช้เวลาร่วมกัน (3.42) การแก้ปัญหาและการปฏิบัติตามกฎระเบียบของครอบครัว (3.41) ตามลำดับ

ผลการวิเคราะห์ข้อมูลค่าเบี่ยงเบนมาตรฐานเฉลี่ย พบว่า การปฏิบัติหน้าที่ของครอบครัวอย่างประสบความสำเร็จ ของมารดาปฏิบัติต่อบุตร โดยรวม มีค่าเบี่ยงเบนมาตรฐานเฉลี่ยรายข้อเท่ากับ 0.31 และเมื่อพิจารณารายองค์ประกอบ พบว่า องค์ประกอบการสื่อสารและการใช้เวลาร่วมกัน มีค่าเบี่ยงเบนมาตรฐานเฉลี่ยรายข้อมากที่สุด เท่ากับ 0.46 รองลงมาได้แก่ การแก้ปัญหา (0.45) การปฏิบัติตามกฎระเบียบของครอบครัว (0.41) ความสุขของครอบครัว (0.39) การแสดงออกถึงความรักความผูกพันและการดำรงชีวิตทางด้านจิตวิญญาณ (0.38) การทำหน้าที่ตามบทบาท (0.37) ตามลำดับ

1.3 ค่าความเชื่อถือได้ของคะแนน การปฏิบัติหน้าที่ของครอบครัวอย่างประสบความสำเร็จ

การวิเคราะห์ในขั้นตอนนี้ ผู้วิจัยนำคะแนน การปฏิบัติหน้าที่ของครอบครัวอย่างประสบความสำเร็จที่เก็บรวบรวม (Collecting Data) จากผู้ตอบแบบวัดจำนวน 841 ครอบครัวนับเป็นจำนวน 2,523 ชุด มาหาค่าความเชื่อถือได้ของคะแนน โดยใช้สูตรความสอดคล้องภายในแบบแอลฟา (α) ของครอนบัค และหาค่าความคลาดเคลื่อนมาตรฐานเฉลี่ย (SE_m) เพื่อแสดงหลักฐานว่าข้อมูลที่เก็บรวบรวมได้ในครั้งนี้มีความน่าเชื่อถือได้มากน้อยเพียงใด โดยแยกคำนวณ เป็นชุดแบบวัดสำหรับ บุตร บิดา และมารดา ตามองค์ประกอบ การปฏิบัติหน้าที่ของครอบครัวอย่างประสบความสำเร็จ ดังแสดงในตาราง 15

ตาราง 15 ค่าความเชื่อถือได้ของแบบวัดการปฏิบัติหน้าที่ของครอบครัวอย่างประสบความสำเร็จ

การปฏิบัติหน้าที่ ของครอบครัวอย่างประสบ ความสำเร็จ	แบบวัดการปฏิบัติหน้าที่ของครอบครัวอย่างประสบความสำเร็จ												
	บุตรปฏิบัติต่อบิดา		บุตรปฏิบัติต่อมารดา		สามีปฏิบัติต่อภรรยา		บิดาปฏิบัติต่อบุตร		ภรรยาปฏิบัติต่อสามี		มารดาปฏิบัติต่อบุตร		
	α	SE _m	α	SE _m	α	SE _m	α	SE _m	α	SE _m	α	SE _m	
1. การแสดงออกถึงความรัก													
ความผูกพัน	0.69	0.07	0.75	0.07	0.84	0.08	0.81	0.08	0.81	0.08	0.77	0.05	
2. การทำหน้าที่ตามบทบาท	0.70	0.09	0.74	0.09	0.86	0.09	0.81	0.08	0.85	0.09	0.75	0.06	
3. การสื่อสาร	0.78	0.10	0.80	0.09	0.85	0.10	0.85	0.09	0.84	0.09	0.83	0.08	
4. การแก้ปัญหา	0.51	0.07	0.54	0.07	0.54	0.07	0.58	0.07	0.49	0.07	0.57	0.06	
5. การปฏิบัติตามกฎระเบียบ													
ของครอบครัว	0.58	0.07	0.64	0.07	0.71	0.08	0.69	0.08	0.68	0.08	0.63	0.07	
6. การใช้เวลาร่วมกัน	0.77	0.12	0.74	0.11	0.78	0.11	0.76	0.10	0.77	0.11	0.74	0.09	
7. การดำรงชีวิตทางด้านจิต													
วิญญาณ	0.79	0.10	0.81	0.10	0.81	0.10	0.85	0.09	0.76	0.08	0.78	0.08	
8. ความสุขของครอบครัว	0.47	0.08	0.45	0.08	0.61	0.08	0.59	0.08	0.52	0.08	0.50	0.07	
การปฏิบัติหน้าที่ของ ครอบครัวอย่างประสบ ความสำเร็จรวม	0.92	0.52	0.93	0.51	0.95	0.57	0.95	0.51	0.94	0.53	0.93	0.43	

ผลการวิเคราะห์ข้อมูลตามตาราง 15 พบว่า ค่าความเชื่อถือได้ของคะแนนการปฏิบัติหน้าที่ของครอบครัวอย่างประสบความสำเร็จ ของบุตรปฏิบัติต่อบิดา มีค่าเท่ากับ 0.92 และมีค่าความคลาดเคลื่อนมาตรฐานเฉลี่ยของการวัดเท่ากับ 0.52 เมื่อพิจารณารายองค์ประกอบพบว่า ค่าความเชื่อถือได้ของคะแนนการปฏิบัติหน้าที่ของครอบครัวอย่างประสบความสำเร็จ ของบุตรปฏิบัติต่อบิดา ที่มีค่า 0.70 ขึ้นไป ได้แก่ องค์ประกอบการทำหน้าที่ตามบทบาท องค์ประกอบการสื่อสาร องค์ประกอบการใช้เวลาร่วมกัน และองค์ประกอบ การดำรงชีวิตทางด้านจิตวิญญาณ ส่วนองค์ประกอบ การแสดงออกถึงความรักความผูกพัน องค์ประกอบการแก้ปัญหา องค์ประกอบ การปฏิบัติตามกฎระเบียบของครอบครัว และองค์ประกอบ ความสุขของครอบครัว มีค่าความเชื่อถือได้ของคะแนนการปฏิบัติหน้าที่ของครอบครัวอย่างประสบความสำเร็จ เท่ากับ 0.69, 0.51, 0.58 และ 0.47 ตามลำดับ ผลการวิเคราะห์ข้อมูล ค่าความคลาดเคลื่อนมาตรฐาน เฉลี่ยของการวัด (SE_m) พบว่ามีค่าอยู่ระหว่าง 0.07– 0.12 แสดงว่า คะแนนการปฏิบัติหน้าที่ของครอบครัวอย่างประสบความสำเร็จ ของบุตรปฏิบัติต่อบิดา ที่เก็บรวบรวมจากกลุ่มตัวอย่างครั้งนี้ มีค่าความเชื่อถือได้สูงเพียงพอที่จะทำให้เกิดการแปลผลการวิจัยได้ถูกต้องแม่นยำ

ผลการวิเคราะห์ข้อมูล ค่าความเชื่อถือได้ของ คะแนนการปฏิบัติหน้าที่ ของครอบครัวอย่างประสบความสำเร็จ ของบุตรปฏิบัติต่อมารดา มีค่าเท่ากับ 0.93 และมีค่าความคลาดเคลื่อนมาตรฐานเฉลี่ยของการวัดเท่ากับ 0.51 เมื่อพิจารณารายองค์ประกอบพบว่า ค่าความเชื่อถือได้ของคะแนนการปฏิบัติหน้าที่ของครอบครัวอย่างประสบความสำเร็จ ของบุตรปฏิบัติต่อมารดา ที่มีค่า 0.70 ขึ้นไป ได้แก่ องค์ประกอบการแสดงออกถึงความรัก ความผูกพัน องค์ประกอบการทำหน้าที่ตามบทบาท องค์ประกอบการสื่อสาร องค์ประกอบการใช้เวลาร่วมกัน และองค์ประกอบ การดำรงชีวิตทางด้านจิตวิญญาณ ส่วนองค์ประกอบ การแก้ปัญหา องค์ประกอบ การปฏิบัติตามกฎระเบียบของครอบครัว และองค์ประกอบความสุขของครอบครัว มีค่าความเชื่อถือได้ของคะแนนการปฏิบัติหน้าที่ของครอบครัวอย่างประสบความสำเร็จเท่ากับ 0.54, 0.64 และ 0.45 ตามลำดับ ผลการวิเคราะห์ข้อมูล ค่าความคลาดเคลื่อนมาตรฐานเฉลี่ยของการวัด (SE_m) พบว่ามีค่าอยู่ระหว่าง 0.07–0.11 แสดงว่า คะแนนการปฏิบัติหน้าที่ของครอบครัวอย่าง ประสบความสำเร็จ ของบุตรปฏิบัติต่อ มารดา ที่เก็บรวบรวมจากกลุ่มตัวอย่างครั้งนี้ มีค่าความเชื่อถือได้สูงเพียงพอที่จะทำให้เกิดการแปลผลการวิจัยได้ถูกต้องแม่นยำ

ผลการวิเคราะห์ข้อมูลค่าความเชื่อถือได้ของคะแนนการปฏิบัติหน้าที่ของครอบครัวอย่างประสบความสำเร็จ ของสามีปฏิบัติต่อภรรยา มีค่าเท่ากับ 0.95 และมีค่าความคลาดเคลื่อนมาตรฐานเฉลี่ยของการวัดเท่ากับ 0.57 เมื่อพิจารณารายองค์ประกอบพบว่า ค่าความเชื่อถือได้ของคะแนนการปฏิบัติหน้าที่ของครอบครัวอย่างประสบความสำเร็จ ของสามีปฏิบัติต่อภรรยา ที่มีค่า 0.70 ขึ้นไป ได้แก่

องค์ประกอบ การแสดงออกถึงความรักความผูกพัน องค์ประกอบการทำหน้าที่ตามบทบาท องค์ประกอบการสื่อสาร องค์ประกอบการปฏิบัติตามกฎระเบียบของครอบครัว องค์ประกอบการใช้เวลาร่วมกัน และองค์ประกอบการดำรงชีวิตทางด้านจิตวิญญาณ ส่วนองค์ประกอบการแก้ปัญหา และองค์ประกอบ ความสุขของครอบครัว มีค่าความเชื่อถือได้ของคะแนนการปฏิบัติหน้าที่ของครอบครัว อย่างประสบความสำเร็จเท่ากับ 0.54 และ 0.61 ตามลำดับ ผลการวิเคราะห์ข้อมูล ค่าความคลาดเคลื่อนมาตรฐานเฉลี่ยของการวัด (SE_m) พบว่ามีค่าอยู่ระหว่าง 0.07–0.11 แสดงว่า คะแนนการปฏิบัติหน้าที่ของครอบครัวอย่างประสบความสำเร็จ ของสามีปฏิบัติต่อภรรยา ที่เก็บรวบรวมจากกลุ่มตัวอย่างครั้งนี้ มีค่าความเชื่อถือได้สูงเพียงพอที่จะทำให้การแปลผลการวิจัยได้ถูกต้องแม่นยำ

ผลการวิเคราะห์ข้อมูลค่าความเชื่อถือได้ของคะแนนการปฏิบัติหน้าที่ของครอบครัวอย่างประสบความสำเร็จ ของบิดาปฏิบัติต่อบุตร มีค่าเท่ากับ 0.95 และมีค่าความคลาดเคลื่อนมาตรฐานเฉลี่ยของการวัดเท่ากับ 0.51 เมื่อพิจารณารายองค์ประกอบพบว่า ค่าความเชื่อถือได้ของคะแนนการปฏิบัติหน้าที่ของครอบครัวอย่างประสบความสำเร็จ ของบิดาปฏิบัติต่อบุตร ที่มีค่า 0.70 ขึ้นไป ได้แก่ องค์ประกอบ การแสดงออกถึงความรักความผูกพัน องค์ประกอบการทำหน้าที่ตามบทบาท องค์ประกอบ การสื่อสาร องค์ประกอบการใช้เวลาร่วมกัน และองค์ประกอบ การดำรงชีวิตทางด้านจิตวิญญาณ ส่วนองค์ประกอบการแก้ปัญหา องค์ประกอบการปฏิบัติตามกฎระเบียบของครอบครัว และ องค์ประกอบความสุขของครอบครัว มีค่าความ เชื่อถือได้ของคะแนนการปฏิบัติหน้าที่ของครอบครัวอย่างประสบความสำเร็จเท่ากับ 0.58, 0.69 และ 0.59 ตามลำดับ ผลการวิเคราะห์ข้อมูล ค่าความคลาดเคลื่อนมาตรฐานเฉลี่ยของการวัด (SE_m) พบว่ามีค่าอยู่ระหว่าง 0.07–0.10 แสดงว่า คะแนนการปฏิบัติหน้าที่ ของครอบครัวอย่างประสบความสำเร็จ ของบิดาปฏิบัติต่อบุตร ที่เก็บรวบรวมจากกลุ่มตัวอย่างครั้งนี้ มีค่าความเชื่อถือได้สูงเพียงพอที่จะทำให้การแปลผลการวิจัยได้ถูกต้องแม่นยำ

ผลการวิเคราะห์ข้อมูลค่าความเชื่อถือได้ของคะแนนแบบวัดการปฏิบัติหน้าที่ของครอบครัว อย่างประสบความสำเร็จ ของภรรยาปฏิบัติต่อสามี มีค่าเท่ากับ 0.94 และมีค่าความคลาดเคลื่อนมาตรฐานเฉลี่ยของการวัดเท่ากับ 0.53 เมื่อพิจารณารายองค์ประกอบพบว่า ค่าความเชื่อถือได้ของคะแนนการปฏิบัติหน้าที่ของครอบครัวอย่างประสบความสำเร็จ ของภรรยาปฏิบัติต่อสามี ที่มีค่า 0.70 ขึ้นไป ได้แก่ องค์ประกอบ การแสดงออกถึงความรักความผูกพัน องค์ประกอบการทำหน้าที่ตามบทบาท องค์ประกอบ การสื่อสาร องค์ประกอบการใช้เวลาร่วมกัน และองค์ประกอบ การดำรงชีวิตทางด้านจิตวิญญาณ ส่วนองค์ประกอบการแก้ปัญหา องค์ประกอบการปฏิบัติตามกฎระเบียบของครอบครัว และองค์ประกอบความสุขของครอบครัว มีค่าความเชื่อถือได้ของคะแนนการปฏิบัติหน้าที่ของครอบครัวอย่างประสบความสำเร็จเท่ากับ 0.49, 0.68 และ 0.52 ตามลำดับ ผลการวิเคราะห์ข้อมูลค่าความคลาดเคลื่อนมาตรฐานเฉลี่ยของการวัด (SE_m) พบว่ามีค่าอยู่ระหว่าง 0.07– 0.11

แสดงว่า คะแนนการปฏิบัติหน้าที่ของครอบครัวอย่างประสบความสำเร็จ ของภรรยาปฏิบัติต่อสามี ที่เก็บรวบรวมจากกลุ่มตัวอย่างครั้งนี้ มีค่าความเชื่อถือได้สูงเพียงพอที่จะทำให้การแปลผลการวิจัยได้ถูกต้องแม่นยำ

ผลการวิเคราะห์ข้อมูลค่าความเชื่อถือได้ของคะแนนการปฏิบัติหน้าที่ของครอบครัวอย่างประสบความสำเร็จของมารดาปฏิบัติต่อบุตร มีค่าเท่ากับ 0.93 และมีค่าความคลาดเคลื่อนมาตรฐานเฉลี่ยของการวัดเท่ากับ 0.43 เมื่อพิจารณารายองค์ประกอบพบว่า ค่าความเชื่อถือได้ของคะแนนการปฏิบัติหน้าที่ของครอบครัวอย่างประสบความสำเร็จ สำหรับมารดาปฏิบัติต่อบุตร ที่มีค่า 0.70 ขึ้นไปได้แก่ องค์ประกอบการแสดงออกถึงความรักความผูกพัน องค์ประกอบการทำหน้าที่ตามบทบาท องค์ประกอบการสื่อสาร องค์ประกอบการใช้เวลาร่วมกัน และองค์ประกอบ การดำรงชีวิตทางด้านจิตวิญญาณ ส่วนองค์ประกอบการแก้ปัญหา องค์ประกอบการปฏิบัติตามกฎระเบียบของครอบครัว และองค์ประกอบความสุขของครอบครัว มีค่าความเชื่อถือได้ของคะแนนการปฏิบัติหน้าที่ของครอบครัวอย่างประสบความสำเร็จเท่ากับ 0.57, 0.63 และ 0.50 ตามลำดับ ผลการวิเคราะห์ข้อมูลค่าความคลาดเคลื่อนมาตรฐานเฉลี่ยของการวัด (SE_m) พบว่ามีค่าอยู่ระหว่าง 0.05–0.09 แสดงว่า คะแนนการปฏิบัติหน้าที่ของครอบครัวอย่างประสบความสำเร็จ ของมารดาปฏิบัติต่อบุตร ที่เก็บรวบรวมจากกลุ่มตัวอย่างครั้งนี้ มีค่าความเชื่อถือได้สูงเพียงพอที่จะทำให้การแปลผลการวิจัยได้ถูกต้องแม่นยำ

1.4 การวิเคราะห์องค์ประกอบเชิงยืนยัน (Confirmatory Factor Analysis)

การวิเคราะห์ องค์ประกอบเชิงยืนยัน นี้ ผู้วิจัยต้องการศึกษา เพื่อยืนยันว่าแบบวัดการปฏิบัติหน้าที่ของครอบครัวอย่างประสบความสำเร็จ มีองค์ประกอบ 8 องค์ประกอบ คือ องค์ประกอบการแสดงออกถึงความรักความผูกพัน องค์ประกอบการทำหน้าที่ตามบทบาท องค์ประกอบการสื่อสาร องค์ประกอบการแก้ปัญหา องค์ประกอบการปฏิบัติตามกฎระเบียบของครอบครัว องค์ประกอบการใช้เวลาร่วมกัน องค์ประกอบการดำรงชีวิตทางด้านจิตวิญญาณ และองค์ประกอบความสุขของครอบครัว

1.4.1 ค่าสัมประสิทธิ์สหสัมพันธ์

การวิเคราะห์ในขั้นตอนนี้ เป็นการวิเคราะห์สถิติพื้นฐานสำหรับ วิเคราะห์ องค์ประกอบเชิงยืนยัน ผู้วิจัยนำคะแนน การปฏิบัติหน้าที่ของครอบครัวอย่างประสบความสำเร็จ 8 องค์ประกอบ มาคำนวณหาค่าสัมประสิทธิ์สหสัมพันธ์ ดังแสดงในตาราง 16, 17, 18, 19, 20 และ 21

ตาราง 16 ค่าสัมประสิทธิ์สหสัมพันธ์ของเพียร์สันขององค์ประกอบการปฏิบัติหน้าที่ของครอบครัวอย่างประสบความสำเร็จของบุตรปฏิบัติต่อบิดา

การปฏิบัติหน้าที่ ของครอบครัว อย่างประสบความสำเร็จ		การปฏิบัติหน้าที่ของครอบครัวอย่างประสบความสำเร็จ																			
		ความรักความผูกพัน		การทำหน้าที่ตามบทบาท			การสื่อสาร			การแก้ปัญหา		กฎระเบียบของ ครอบครัว		การใช้เวลาร่วมกัน			การดำรงชีวิตด้าน จิตวิญญาณ		ความสุขของครอบครัว		
		AFFE1	AFFE2	ROLE1	ROLE2	ROLE3	COMM1	COMM2	COMM3	PROB1	PROB2	RULE1	RULE2	TIME1	TIME2	TIME3	SPIRIT1	SPRIT2	HAPPY1	HAPPY2	HAPPY3
ความรัก	AFFE1	1																			
ความผูกพัน	AFFE2	0.54**	1																		
ทำหน้าที่ตาม บทบาท	ROLE1	0.45**	0.62**	1																	
	ROLE2	0.06	0.27**	0.34**	1																
	ROLE3	0.43**	0.43**	0.42**	0.19**	1															
การสื่อสาร	COMM1	0.41**	0.43**	0.54**	0.22**	0.35**	1														
	COMM2	0.49**	0.56**	0.66**	0.26**	0.38**	0.52**	1													
	COMM3	0.47**	0.44**	0.49**	0.15**	0.37**	0.44**	0.52**	1												
การแก้ปัญหา	PROB1	0.51**	0.48**	0.51**	0.17**	0.46**	0.46**	0.51**	0.62**	1											
	PROB2	0.14**	0.16**	0.17**	0.03	0.12**	0.18**	0.10**	0.22**	0.19**	1										
กฎระเบียบ ของครอบครัว	RULE1	0.31**	0.33**	0.36**	0.17**	0.37**	0.28**	0.37**	0.35**	0.48**	0.01	1									
	RULE2	0.27**	0.37**	0.42**	0.24**	0.30**	0.35**	0.32**	0.32**	0.40**	0.33**	0.24**	1								
การใช้เวลา ร่วมกัน	TIME1	0.43**	0.27**	0.23**	-0.02	0.16**	0.17**	0.24**	0.29**	0.28**	0.25**	0.17**	0.17**	1							
	TIME2	0.45**	0.43**	0.45**	0.15**	0.40**	0.36**	0.48**	0.45**	0.48**	0.09*	0.40**	0.23**	0.23**	1						
	TIME3	0.59**	0.50**	0.47**	0.10**	0.38**	0.37**	0.47**	0.48**	0.50**	0.22**	0.37**	0.32**	0.48**	0.50**	1					
การดำรงชีวิต ด้านจิตใจ	SPIRIT1	0.16**	0.26**	0.26**	0.16**	0.17**	0.26**	0.18**	0.27**	0.25**	0.13**	0.17**	0.35**	0.03	0.17**	0.19**	1				
	SPRIT2	0.33**	0.38**	0.45**	0.24**	0.32**	0.44**	0.39**	0.40**	0.43**	0.27**	0.31**	0.57**	0.12**	0.28**	0.35**	0.63**	1			
ความสุขของ ครอบครัว	HAPPY1	0.38**	0.26**	0.23**	0.03	0.22**	0.19**	0.24**	0.31**	0.28**	0.25**	0.12**	0.20**	0.51**	0.24**	0.43**	0.03	0.19**	1		
	HAPPY2	0.24**	0.26**	0.36**	0.04	0.18**	0.21**	0.27**	0.26**	0.30**	0.25**	0.15**	0.35**	0.25**	0.15**	0.32**	0.18**	0.28**	0.34**	1	
	HAPPY3	0.09**	0.19**	0.26**	0.19**	0.07	0.23**	0.15**	0.20**	0.23**	0.34**	0.08*	0.47**	0.11**	0.10**	0.14**	0.23**	0.36**	0.10**	0.22**	1

*p < .05, **p < .01

ผลการวิเคราะห์ข้อมูลตามตาราง 16 พบว่า คะแนนการปฏิบัติหน้าที่ของครอบครัวอย่างประสบความสำเร็จของบุตรปฏิบัติต่อบิดาทั้ง 8 องค์ประกอบ มีค่าสัมประสิทธิ์สหสัมพันธ์ตั้งแต่ -0.02 ถึง 0.66

ตาราง 17 ค่าสัมประสิทธิ์สหสัมพันธ์ของเพียร์สันขององค์ประกอบการปฏิบัติหน้าที่ของครอบครัวอย่างประสบความสำเร็จของบุตรปฏิบัติต่อมารดา

การปฏิบัติหน้าที่ ของครอบครัว อย่างประสบความสำเร็จ		การปฏิบัติหน้าที่ของครอบครัวอย่างประสบความสำเร็จ																				
		ความรักความผูกพัน		การทำหน้าที่ตามบทบาท				การสื่อสาร			การแก้ปัญหา		กฎระเบียบของ ครอบครัว		การใช้เวลาร่วมกัน			การดำรงชีวิตด้าน จิตวิญญาณ		ความสุขของครอบครัว		
		AFFE1	AFFE2	ROLE1	ROLE2	ROLE3	COMM1	COMM2	COMM3	PROB1	PROB2	RULE1	RULE2	TIME1	TIME2	TIME3	SPIRIT1	SPRIT2	HAPPY1	HAPPY2	HAPPY3	
ความรัก	AFFE1	1																				
ความผูกพัน	AFFE2	0.62**	1																			
ทำหน้าที่ตาม บทบาท	ROLE1	0.53**	0.70**	1																		
	ROLE2	0.20**	0.38**	0.34**	1																	
	ROLE3	0.46**	0.53**	0.51**	0.30**	1																
การสื่อสาร	COMM1	0.45**	0.49**	0.57**	0.23**	0.42**	1															
	COMM2	0.48**	0.61**	0.71**	0.26**	0.47**	0.55**	1														
	COMM3	0.51**	0.50**	0.50**	0.23**	0.47**	0.53**	0.48**	1													
การแก้ปัญหา	PROB1	0.49**	0.51**	0.54**	0.22**	0.58**	0.51**	0.52**	0.62**	1												
	PROB2	0.19**	0.11**	0.12**	0.04	0.12**	0.19**	0.10**	0.27**	0.19**	1											
กฎระเบียบ ของครอบครัว	RULE1	0.33**	0.38**	0.42**	0.17**	0.44**	0.34**	0.40**	0.36**	0.55**	0.05	1										
	RULE2	0.36**	0.45**	0.49**	0.30**	0.38**	0.43**	0.41**	0.46**	0.47**	0.35**	0.35**	1									
การใช้เวลา ร่วมกัน	TIME1	0.35**	0.16**	0.11**	-0.03	0.23**	0.18**	0.13**	0.23**	0.15**	0.37**	0.11**	0.18**	1								
	TIME2	0.45**	0.48**	0.46**	0.23**	0.52**	0.41**	0.45**	0.45**	0.55**	0.13**	0.38**	0.34**	0.18**	1							
	TIME3	0.59**	0.53**	0.51**	0.22**	0.48**	0.46**	0.51**	0.48**	0.53**	0.27**	0.39**	0.35**	0.41**	0.48**	1						
การดำรงชีวิต ด้านจิตใจ	SPIRIT1	0.29**	0.31**	0.35**	0.20**	0.29**	0.30**	0.32**	0.32**	0.31**	0.14**	0.22**	0.42**	0.08*	0.27**	0.27**	1					
	SPRIT2	0.42**	0.47**	0.55**	0.31**	0.39**	0.46**	0.46**	0.47**	0.46**	0.21**	0.35**	0.65**	0.10**	0.38**	0.41**	0.64**	1				
ความสุขของ ครอบครัว	HAPPY1	0.27**	0.12**	0.11**	0.00	0.17**	0.17**	0.12**	0.20**	0.17**	0.39**	0.04	0.21**	0.52**	0.13**	0.32**	0.11**	0.11**	1			
	HAPPY2	0.24**	0.27**	0.37**	0.06	0.22**	0.28**	0.27**	0.27**	0.22**	0.24**	0.13**	0.30**	0.30**	0.23**	0.30**	0.18**	0.26**	0.34**	1		
	HAPPY3	0.13**	0.19**	0.25**	0.26**	0.13**	0.27**	0.19**	0.27**	0.23**	0.33**	0.17**	0.47**	0.089*	0.13**	0.19**	0.16**	0.37**	0.09**	0.23**	1	

* p < .05, ** p < .01

ผลการวิเคราะห์ข้อมูลตามตาราง 16 พบว่า คะแนนการปฏิบัติหน้าที่ของครอบครัวอย่างประสบความสำเร็จของบุตรปฏิบัติต่อมารดา ทั้ง 8 องค์ประกอบมีค่าสัมประสิทธิ์สหสัมพันธ์ตั้งแต่ -0.03 ถึง 0.71

ตาราง 18 ค่าสัมประสิทธิ์สหสัมพันธ์ของเพียร์สันขององค์ประกอบการปฏิบัติหน้าที่ของครอบครัวอย่างประสบความสำเร็จ ของสามีปฏิบัติต่อภรรยา

การปฏิบัติหน้าที่ของ ครอบครัวอย่างประสบ ความสำเร็จ		การปฏิบัติหน้าที่ของครอบครัวอย่างประสบความสำเร็จ																			
		ความรักความผูกพัน		การทำหน้าที่ตามบทบาท			การสื่อสาร			การแก้ปัญหา		กฎระเบียบของ ครอบครัว		การใช้เวลาร่วมกัน			การดำรงชีวิตด้าน จิตวิญญาณ		ความสุขของครอบครัว		
		AFFE1	AFFE2	ROLE1	ROLE2	ROLE3	COMM1	COMM2	COMM3	PROB1	PROB2	RULE1	RULE2	TIME1	TIME2	TIME3	SPIRIT1	SPRIT2	HAPPY1	HAPPY2	HAPPY2
ความรัก	AFFE1	1																			
ความผูกพัน	AFFE2	0.72**	1																		
ทำหน้าที่ตาม บทบาท	ROLE1	0.67**	0.76**	1																	
	ROLE2	0.57**	0.59**	0.70**	1																
	ROLE3	0.53**	0.54**	0.59**	0.53**	1															
การสื่อสาร	COMM1	0.56**	0.62**	0.68**	0.54**	0.50**	1														
	COMM2	0.63**	0.66**	0.73**	0.59**	0.56**	0.66**	1													
	COMM3	0.57**	0.57**	0.64**	0.54**	0.54**	0.54**	0.65**	1												
การแก้ปัญหา	PROB1	0.58**	0.61**	0.67**	0.56**	0.58**	0.52**	0.63**	0.69**	1											
	PROB2	0.14**	0.16**	0.20**	0.12**	0.12**	0.17**	0.15**	0.16**	0.16**	1										
กฎระเบียบ ของครอบครัว	RULE1	0.41**	0.50**	0.51**	0.44**	0.42**	0.41**	0.50**	0.48**	0.60**	0.12**	1									
	RULE2	0.46**	0.52**	0.60**	0.51**	0.38**	0.50**	0.52**	0.51**	0.53**	0.37**	0.47**	1								
การใช้เวลา ร่วมกัน	TIME1	0.37**	0.36**	0.34**	0.35**	0.25**	0.30**	0.35**	0.26**	0.29**	0.36**	0.23**	0.33**	1							
	TIME2	0.51**	0.50**	0.55**	0.52**	0.51**	0.45**	0.55**	0.57**	0.63**	0.16**	0.49**	0.45**	0.32**	1						
	TIME3	0.66**	0.60**	0.60**	0.54**	0.47**	0.51**	0.57**	0.51**	0.56**	0.30**	0.43**	0.52**	0.49**	0.58**	1					
การดำรงชีวิต ด้านจิตใจ	SPIRIT1	0.34**	0.36**	0.38**	0.33**	0.28**	0.28**	0.34**	0.32**	0.32**	0.14**	0.26**	0.42**	0.22**	0.28**	0.29**	1				
	SPRIT2	0.49**	0.53**	0.62**	0.55**	0.42**	0.49**	0.55**	0.50**	0.51**	0.21**	0.43**	0.61**	0.28**	0.45**	0.50**	0.66**	1			
ความสุขของ ครอบครัว	HAPPY1	0.42**	0.37**	0.37**	0.35**	0.29**	0.30**	0.35**	0.30**	0.38**	0.31**	0.22**	0.34**	0.54**	0.37**	0.50**	0.18**	0.29**	1		
	HAPPY2	0.32**	0.39**	0.40**	0.36**	0.29**	0.29**	0.30**	0.32**	0.35**	0.24**	0.23**	0.38**	0.36**	0.32**	0.40**	0.30**	0.40**	0.46**	1	
	HAPPY3	0.29**	0.34**	0.41**	0.29**	0.29**	0.38**	0.36**	0.40**	0.36**	0.28**	0.28**	0.47**	0.27**	0.29**	0.34**	0.28**	0.42**	0.31**	0.32**	1

*p < .05, **p < .01

ผลการวิเคราะห์ข้อมูลตามตาราง 18 พบว่า คะแนนการปฏิบัติหน้าที่ของครอบครัวอย่างประสบความสำเร็จของสามีปฏิบัติต่อภรรยา ทั้ง 8 องค์ประกอบ มีค่าสัมประสิทธิ์สหสัมพันธ์ตั้งแต่ 0.12 ถึง 0.76

ตาราง 19 ค่าสัมประสิทธิ์สหสัมพันธ์ของเพียร์สันขององค์ประกอบการปฏิบัติหน้าที่ของครอบครัวอย่างประสบความสำเร็จ ของบิดาปฏิบัติต่อบุตร

การปฏิบัติหน้าที่ ของครอบครัว อย่างประสบความสำเร็จ		การปฏิบัติหน้าที่ของครอบครัวอย่างประสบความสำเร็จ																			
		ความรักความผูกพัน		การทำหน้าที่ตามบทบาท			การสื่อสาร			การแก้ปัญหา		กฎระเบียบของ ครอบครัว		การใช้เวลาร่วมกัน			การดำรงชีวิตด้าน จิตวิญญาณ		ความสุขของครอบครัว		
		AFFE1	AFFE2	ROLE1	ROLE2	ROLE3	COMM1	COMM2	COMM3	PROB1	PROB2	RULE1	RULE2	TIME1	TIME2	TIME3	SPIRIT1	SPRIT2	HAPPY1	HAPPY2	HAPPY2
ความรัก	AFFE1	1																			
ความผูกพัน	AFFE2	0.74**	1																		
ทำหน้าที่ตาม บทบาท	ROLE1	0.60**	0.65**	1																	
	ROLE2	0.52**	0.56**	0.66**	1																
	ROLE3	0.44**	0.49**	0.49**	0.40**	1															
การสื่อสาร	COMM1	0.51**	0.55**	0.66**	0.48**	0.51**	1														
	COMM2	0.56**	0.60**	0.71**	0.49**	0.52**	0.66**	1													
	COMM3	0.51**	0.55**	0.58**	0.39**	0.49**	0.57**	0.62**	1												
การแก้ปัญหา	PROB1	0.49**	0.53**	0.58**	0.40**	0.54**	0.55**	0.60**	0.65**	1											
	PROB2	0.22**	0.20**	0.27**	0.20**	0.10**	0.19**	0.22**	0.18**	0.19**	1										
กฎระเบียบ ของครอบครัว	RULE1	0.45**	0.47**	0.47**	0.35**	0.46**	0.44**	0.49**	0.50**	0.62**	0.13**	1									
	RULE2	0.48**	0.55**	0.63**	0.44**	0.38**	0.53**	0.54**	0.52**	0.59**	0.40**	0.49**	1								
การใช้เวลา ร่วมกัน	TIME1	0.36**	0.36**	0.33**	0.27**	0.20**	0.28**	0.25**	0.28**	0.26**	0.43**	0.19**	0.34**	1							
	TIME2	0.43**	0.44**	0.47**	0.34**	0.43**	0.45**	0.49**	0.51**	0.58**	0.10**	0.48**	0.46**	0.23**	1						
	TIME3	0.62**	0.57**	0.56**	0.43**	0.42**	0.47**	0.52**	0.52**	0.55**	0.31**	0.48**	0.55**	0.50**	0.52**	1					
การดำรงชีวิต ด้านจิตใจ	SPIRIT1	0.40**	0.39**	0.45**	0.38**	0.33**	0.38**	0.39**	0.37**	0.39**	0.18**	0.35**	0.46**	0.18**	0.33**	0.36**	1				
	SPRIT2	0.49**	0.51**	0.63**	0.51**	0.40**	0.52**	0.53**	0.48**	0.52**	0.26**	0.43**	0.62**	0.26**	0.43**	0.47**	0.72**	1			
ความสุขของ ครอบครัว	HAPPY1	0.36**	0.33**	0.37**	0.29**	0.17**	0.27**	0.25**	0.26**	0.27**	0.41**	0.21**	0.36**	0.52**	0.23**	0.43**	0.16**	0.25**	1		
	HAPPY2	0.28**	0.33**	0.40**	0.34**	0.21**	0.29**	0.26**	0.28**	0.25**	0.34**	0.20**	0.32**	0.35**	0.15**	0.33**	0.25**	0.31**	0.47**	1	
	HAPPY3	0.31**	0.32**	0.42**	0.25**	0.29**	0.35**	0.33**	0.37**	0.37**	0.32**	0.29**	0.45**	0.28**	0.29**	0.37**	0.30**	0.42**	0.29**	0.29**	1

p < .05, ** p < .01

ผลการวิเคราะห์ข้อมูลตามตาราง 19 พบว่า คะแนนการปฏิบัติหน้าที่ของครอบครัวอย่างประสบความสำเร็จของบิดาปฏิบัติต่อบุตร ทั้ง 8 องค์ประกอบ มีค่าสัมประสิทธิ์สหสัมพันธ์ตั้งแต่ 0.10 ถึง 0.74

ตาราง 20 ค่าสัมประสิทธิ์สหสัมพันธ์ของเพียร์สันขององค์ประกอบการปฏิบัติหน้าที่ของครอบครัวอย่างประสบความสำเร็จ ของภรรยาปฏิบัติต่อสามี

การปฏิบัติหน้าที่ ของครอบครัว อย่างประสบความสำเร็จ		การปฏิบัติหน้าที่ของครอบครัวอย่างประสบความสำเร็จ																				
		ความรักความผูกพัน		การทำหน้าที่ตามบทบาท				การสื่อสาร			การแก้ปัญหา		กฎระเบียบของ ครอบครัว		การใช้เวลาร่วมกัน			การดำรงชีวิตด้าน จิตวิญญาณ		ความสุขของครอบครัว		
		AFFE1	AFFE2	ROLE1	ROLE2	ROLE3	COMM1	COMM2	COMM3	PROB1	PROB2	RULE1	RULE2	TIME1	TIME2	TIME3	SPIRIT1	SPRIT2	HAPPY1	HAPPY2	HAPPY3	
ความรัก	AFFE1	1																				
ความผูกพัน	AFFE2	0.66**	1																			
ทำหน้าที่ตาม บทบาท	ROLE1	0.63**	0.70**	1																		
	ROLE2	0.47**	0.57**	0.67**	1																	
	ROLE3	0.58**	0.48**	0.61**	0.49**	1																
การสื่อสาร	COMM1	0.51**	0.50**	0.68**	0.51**	0.51**	1															
	COMM2	0.62**	0.59**	0.74**	0.56**	0.57**	0.65**	1														
	COMM3	0.55**	0.54**	0.61**	0.46**	0.55**	0.53**	0.63**	1													
การแก้ปัญหา	PROB1	0.59**	0.57**	0.65**	0.50**	0.58**	0.54**	0.65**	0.68**	1												
	PROB2	0.13**	0.08*	0.14**	0.07*	0.12**	0.16**	0.13**	0.09**	0.12**	1											
กฎระเบียบ ของครอบครัว	RULE1	0.44**	0.41**	0.43**	0.38**	0.41**	0.37**	0.47**	0.46**	0.57**	0.10**	1										
	RULE2	0.35**	0.41**	0.51**	0.44**	0.33**	0.46**	0.47**	0.47**	0.48**	0.32**	0.41**	1									
การใช้เวลา ร่วมกัน	TIME1	0.43**	0.25**	0.29**	0.21**	0.32**	0.30**	0.28**	0.24**	0.29**	0.35**	0.19**	0.27**	1								
	TIME2	0.55**	0.46**	0.54**	0.40**	0.53**	0.46**	0.54**	0.50**	0.62**	0.16**	0.47**	0.38**	0.33**	1							
	TIME3	0.68**	0.54**	0.57**	0.43**	0.49**	0.46**	0.56**	0.51**	0.56**	0.25**	0.41**	0.42**	0.47**	0.58**	1						
การดำรงชีวิต ด้านจิตใจ	SPIRIT1	0.22**	0.23**	0.28**	0.23**	0.23**	0.26**	0.29**	0.33**	0.27**	0.05	0.21**	0.35**	0.15**	0.23**	0.17**	1					
	SPRIT2	0.37**	0.42**	0.49**	0.42**	0.38**	0.40**	0.48**	0.49**	0.44**	0.09*	0.37**	0.49**	0.20**	0.37**	0.38**	0.63**	1				
ความสุขของ ครอบครัว	HAPPY1	0.45**	0.30**	0.35**	0.22**	0.35**	0.29**	0.36**	0.32**	0.37**	0.26**	0.20**	0.25**	0.53**	0.35**	0.44**	0.15**	0.26**	1			
	HAPPY2	0.30**	0.33**	0.38**	0.33**	0.29**	0.28**	0.31**	0.31**	0.33**	0.19**	0.26**	0.33**	0.30**	0.31**	0.35**	0.20**	0.36**	0.39**	1		
	HAPPY3	0.09**	0.17**	0.26**	0.24**	0.14**	0.22**	0.23**	0.21**	0.22**	0.25**	0.14**	0.37**	0.19**	0.14**	0.22**	0.16**	0.26**	0.17**	0.23**	1	

*p < .05, **p < .01

ผลการวิเคราะห์ข้อมูลตามตาราง 20 พบว่า คะแนนการปฏิบัติหน้าที่ของครอบครัวอย่างประสบความสำเร็จของภรรยาปฏิบัติต่อสามีทั้ง 8 องค์ประกอบ มีค่าสัมประสิทธิ์สหสัมพันธ์ตั้งแต่ 0.07 ถึง 0.74

ตาราง 21 ค่าสัมประสิทธิ์สหสัมพันธ์ของเพียร์สันขององค์ประกอบการปฏิบัติหน้าที่ของครอบครัวอย่างประสบความสำเร็จ ของมารดาปฏิบัติต่อบุตร

การปฏิบัติหน้าที่ของ ครอบครัว อย่างประสบความสำเร็จ		การปฏิบัติหน้าที่ของครอบครัวอย่างประสบความสำเร็จ																			
		ความรักความผูกพัน		การทำหน้าที่ตามบทบาท			การสื่อสาร			การแก้ปัญหา		กฎระเบียบของ ครอบครัว		การใช้เวลาร่วมกัน			การดำรงชีวิตด้าน จิตวิญญาณ		ความสุขของครอบครัว		
		AFFE1	AFFE2	ROLE1	ROLE2	ROLE3	COMM1	COMM2	COMM3	PROB1	PROB2	RULE1	RULE2	TIME1	TIME2	TIME3	SPIRIT1	SPRIT2	HAPPY1	HAPPY2	HAPPY2
ความรัก	AFFE1	1																			
ความผูกพัน	AFFE2	0.68**	1																		
ทำหน้าที่ ตามบทบาท	ROLE1	0.57**	0.63**	1																	
	ROLE2	0.47**	0.54**	0.60**	1																
	ROLE3	0.31**	0.41**	0.44**	0.33**	1															
การสื่อสาร	COMM1	0.46**	0.49**	0.61**	0.38**	0.48**	1														
	COMM2	0.49**	0.51**	0.62**	0.39**	0.49**	0.59**	1													
	COMM3	0.46**	0.47**	0.55**	0.40**	0.44**	0.53**	0.59**	1												
การแก้ปัญหา	PROB1	0.48**	0.46**	0.56**	0.39**	0.46**	0.53**	0.55**	0.65**	1											
	PROB2	0.12**	0.11**	0.20**	0.12**	0.10**	0.19**	0.19**	0.20**	0.19**	1										
กฎระเบียบ ของครอบครัว	RULE1	0.35**	0.32**	0.40**	0.30**	0.33**	0.33**	0.39**	0.42**	0.54**	0.11**	1									
	RULE2	0.44**	0.48**	0.54**	0.35**	0.35**	0.48**	0.50**	0.47**	0.53**	0.36**	0.43**	1								
การใช้เวลา ร่วมกัน	TIME1	0.25**	0.19**	0.26**	0.20**	0.13**	0.21**	0.19**	0.20**	0.22**	0.41**	0.11**	0.27**	1							
	TIME2	0.40**	0.39**	0.44**	0.28**	0.41**	0.43**	0.47**	0.47**	0.58**	0.16**	0.44**	0.47**	0.18**	1						
	TIME3	0.52**	0.44**	0.48**	0.34**	0.35**	0.42**	0.49**	0.44**	0.49**	0.29**	0.38**	0.50**	0.45**	0.49**	1					
การดำรงชีวิต ด้านจิตใจ	SPIRIT1	0.32**	0.40**	0.40**	0.30**	0.29**	0.31**	0.40**	0.35**	0.34**	0.10**	0.24**	0.41**	0.12**	0.30**	0.28**	1				
	SPRIT2	0.40**	0.45**	0.53**	0.42**	0.38**	0.44**	0.47**	0.45**	0.46**	0.20**	0.39**	0.53**	0.15**	0.40**	0.41**	0.69**	1			
ความสุขของ ครอบครัว	HAPPY1	0.19**	0.18**	0.19**	0.12**	0.07	0.13**	0.10**	0.12**	0.14**	0.37**	0.06	0.25**	0.50**	0.15**	0.33**	0.07	0.14**	1		
	HAPPY2	0.18**	0.21**	0.28**	0.25**	0.11**	0.18**	0.14**	0.16**	0.19**	0.28**	0.14**	0.26**	0.29**	0.17**	0.24**	0.16**	0.27**	0.34**	1	
	HAPPY3	0.18**	0.19**	0.34**	0.16**	0.27**	0.34**	0.35**	0.29**	0.34**	0.31**	0.20**	0.37**	0.19**	0.29**	0.30**	0.19**	0.35**	0.17**	0.25**	1

p < .05, ** p < .01

ผลการวิเคราะห์ข้อมูลตามตาราง 21 พบว่า คะแนนการปฏิบัติหน้าที่ของครอบครัวอย่างประสบความสำเร็จของมารดาปฏิบัติต่อบุตรทั้ง 8 องค์ประกอบ มีค่าสัมประสิทธิ์สหสัมพันธ์ตั้งแต่ 0.06 ถึง 0.67

1.4.2 การวิเคราะห์องค์ประกอบเชิงยืนยันอันดับที่ 1 (First Order)

การวิเคราะห์ในขั้นตอนนี้ ผู้วิจัยต้องการศึกษาว่า องค์ ประกอบ การปฏิบัติหน้าที่ของครอบครัวอย่างประสบความสำเร็จ ประกอบด้วย องค์ประกอบ 8 ประการดังต่อไปนี้หรือไม่ คือ องค์ประกอบการแสดงออกถึงความรักความผูกพัน ประกอบด้วย การให้ความใกล้ชิดสนิทสนม การให้ความสนใจซึ่งกันและกัน องค์ประกอบการทำหน้าที่ตามบทบาท ประกอบด้วย บทบาทของพ่อ แม่ ลูก ในด้านความเป็นอยู่ และจิตใจ การมอบหมายหน้าที่อย่างเฉพาะเจาะจง ความเสมอภาคในการมีปฏิสัมพันธ์ต่อกัน องค์ประกอบการสื่อสาร ประกอบด้วย การสื่อสารด้วยความใส่ใจ การสนับสนุนหรือชื่นชม การให้อิสระทางการสื่อสาร องค์ประกอบการแก้ปัญหา ประกอบด้วย การร่วมมือกันแก้ปัญหา การแก้ไขความขัดแย้งจากความแตกต่างกันของสมาชิกในครอบครัว องค์ประกอบการปฏิบัติตามกฎระเบียบของครอบครัว ประกอบด้วย การเปิดโอกาสให้ทุกคนร่วมออกกฎระเบียบในครอบครัว การควบคุมพฤติกรรม องค์ประกอบการใช้เวลาร่วมกัน ประกอบด้วย การสนทนาร่วมกัน การให้คำปรึกษาซึ่งกันและกัน การทำกิจกรรมร่วมกัน องค์ประกอบ การดำรงชีวิตทางด้านจิตวิญญาณ ประกอบด้วย การร่วมพิธีกรรมทางศาสนาอย่างสม่ำเสมอ การถ่ายทอดหลักศีลธรรม จริยธรรม และค่านิยมที่ดีงาม องค์ประกอบความสุขของครอบครัว ประกอบด้วย สัมพันธภาพในครอบครัว สุขภาพกาย สุขภาพจิต โดยทำการวิเคราะห์ยืนยันองค์ประกอบในอันดับที่ 1 ของการปฏิบัติหน้าที่ของครอบครัวอย่างประสบความสำเร็จ โดยคำนวณค่าดัชนีความเหมาะสมพอดีของโมเดลแต่ละองค์ประกอบ กับข้อมูลเชิงประจักษ์ และหาค่าน้ำหนักองค์ประกอบ (b) ตลอดจนทดสอบนัยสำคัญทางสถิติ (t) ของค่าน้ำหนักองค์ประกอบ ดังแสดงในตาราง 22,23,24,25,26 และ 27

ตาราง 22 ค่าน้ำหนักองค์ประกอบ (Factor loading) เชิงยืนยันอันดับที่ 1 ของแบบวัดการปฏิบัติหน้าที่ของครอบครัวอย่างประสบความสำเร็จของบุตรปฏิบัติต่อบิดา (n = 841)

การปฏิบัติหน้าที่ของครอบครัวอย่างประสบความสำเร็จ	b	t
องค์ประกอบการแสดงออกถึงความรักความผูกพัน		
1. การให้ความใกล้ชิดสนิทสนม	0.79	14.22*
2. การให้ความสนใจซึ่งกันและกัน	0.85	11.00*
องค์ประกอบการทำหน้าที่ตามบทบาท		
1. บทบาทของพ่อ แม่ ลูกในด้านความเป็นอยู่ และจิตใจ	0.74	14.00*
2. การมอบหมายหน้าที่อย่างเฉพาะเจาะจง	0.51	19.40*
3. ความเสมอภาคในการมีปฏิสัมพันธ์ต่อกัน	0.59	18.71*

ตาราง 22 (ต่อ)

การปฏิบัติหน้าที่ของครอบครัวอย่างประสบความสำเร็จ	b	t
องค์ประกอบการสื่อสาร		
1. การสื่อสารด้วยความใส่ใจ	0.74	16.97*
2. การสนับสนุนหรือชื่นชม	0.78	15.35*
3. การให้อิสระทางการสื่อสาร	0.70	17.14*
องค์ประกอบการแก้ปัญหา		
1. การร่วมมือกันแก้ปัญหา	0.77	5.97*
2. การแก้ไขความขัดแย้งจากความแตกต่างกันของสมาชิกในครอบครัว	0.24	20.53*
องค์ประกอบการปฏิบัติตามกฎระเบียบของครอบครัว		
1. การเปิดโอกาสให้ทุกคนร่วมออกกฎระเบียบในครอบครัว	0.57	18.57*
2. การควบคุมพฤติกรรม	0.78	10.74*
องค์ประกอบการใช้เวลาร่วมกัน		
1. การสนทนาร่วมกัน	0.33	19.67*
2. การให้คำปรึกษาซึ่งกันและกัน	0.67	16.05*
3. การทำกิจกรรมร่วมกัน	0.70	14.77*
องค์ประกอบการดำรงชีวิตทางด้านจิตวิญญาณ		
1. การร่วมพิธีกรรมทางศาสนาอย่างสม่ำเสมอ	0.71	15.64*
2. การถ่ายทอดหลักศีลธรรม จริยธรรม และค่านิยมที่ดีงาม	0.95	2.36*
องค์ประกอบความสุขของครอบครัว		
1. การมีสัมพันธ์ภาพที่ดีต่อกันในครอบครัว	0.23	20.12*
2. สุขภาพกาย	0.39	18.54*
3. สุขภาพจิต	0.60	12.11*
ผลการทดสอบความเหมาะสมพอดี Chi-Square = 116.25 df = 97 p = 0.09 GFI = 0.97 AGFI = 0.97 RMR = 0.02 CFI = 0.99 RMSEA = 0.02		

$p < .05$

ผลการวิเคราะห์ข้อมูลตามตาราง 22 พบว่าค่าน้ำหนักองค์ประกอบ (Factor loading: b) ของการปฏิบัติหน้าที่ของครอบครัวอย่างประสบความสำเร็จ ของบุตรปฏิบัติต่อบิดา องค์ประกอบ การแสดงออกถึงความรักความผูกพัน ประกอบด้วย การให้ความใกล้ชิดสนิทสนม การให้ความสนใจซึ่งกัน และกัน มีค่าน้ำหนักองค์ประกอบตั้งแต่ 0.79-0.85 องค์ประกอบทำหน้าที่ตามบทบาท ประกอบด้วย บทบาท ของพ่อ แม่ ลูกในด้านความเป็นอยู่ และจิตใจ การมอบหมายหน้าที่อย่าง

เฉพาะเจาะจง ความเสมอภาคในการมีปฏิสัมพันธ์ต่อกัน มีค่าน้ำหนักองค์ประกอบตั้งแต่ 0.51-0.74 องค์ประกอบการสื่อสาร ประกอบด้วย การสื่อสารด้วยความใส่ใจ การสนับสนุนหรือชื่นชม การให้อิสระทางการสื่อสาร มีค่าน้ำหนักองค์ประกอบตั้งแต่ 0.70-0.78 องค์ประกอบการแก้ปัญหา ประกอบด้วย การร่วมมือกันแก้ปัญหา การแก้ไขความขัดแย้งจากความแตกต่างกันของสมาชิกในครอบครัว มีค่าน้ำหนักองค์ประกอบตั้งแต่ 0.24-0.77 องค์ประกอบการปฏิบัติตามกฎระเบียบของครอบครัว ประกอบด้วย การเปิดโอกาสให้ทุกคนร่วมออกกฎระเบียบในครอบครัว การควบคุมพฤติกรรม มีค่าน้ำหนักองค์ประกอบตั้งแต่ 0.57-0.78 องค์ประกอบการใช้เวลาร่วมกัน ประกอบด้วย การสนทนาร่วมกัน การให้คำปรึกษาซึ่งกันและกัน การทำกิจกรรมร่วมกัน มีค่าน้ำหนักองค์ประกอบตั้งแต่ 0.33-0.70 องค์ประกอบการดำรงชีวิตทางด้านจิตวิญญาณ ประกอบด้วย การร่วมพิธีกรรมทางศาสนาอย่างสม่ำเสมอ การถ่ายทอดหลักศีลธรรม จริยธรรม และค่านิยมที่ดีงาม มีค่าน้ำหนักองค์ประกอบตั้งแต่ 0.71-0.95 และองค์ประกอบความสุขของครอบครัว ประกอบด้วย สัมพันธภาพในครอบครัว สุขภาพกาย สุขภาพจิต มีค่าน้ำหนักองค์ประกอบตั้งแต่ 0.23-0.60

ผลการวิเคราะห์ข้อมูลการทดสอบนัยสำคัญทางสถิติ (t values) ของค่าน้ำหนักองค์ประกอบตามตาราง 21 ของการปฏิบัติหน้าที่ของครอบครัวอย่างประสบความสำเร็จ ของบุตรปฏิบัติต่อบิดา องค์ประกอบการแสดงออกถึงความรักความผูกพัน ประกอบด้วย การให้ความใกล้ชิดสนิทสนม การให้ความสนใจซึ่งกันและกัน มีค่า t เท่ากับ 14.22 และ 11.00 องค์ประกอบการทำหน้าที่ตามบทบาท ประกอบด้วย บทบาทของพ่อ แม่ ลูกในด้านความเป็นอยู่ และจิตใจ การมอบหมายหน้าที่อย่างเฉพาะเจาะจง ความเสมอภาคในการมีปฏิสัมพันธ์ต่อกัน มีค่า t เท่ากับ 14.00, 19.40 และ 18.71 ตามลำดับ องค์ประกอบการสื่อสาร ประกอบด้วย การสื่อสารด้วยความใส่ใจ การสนับสนุนหรือชื่นชม การให้อิสระทางการสื่อสาร มีค่า t เท่ากับ 16.97, 15.35 และ 17.14 ตามลำดับ องค์ประกอบการแก้ปัญหา ประกอบด้วย การร่วมมือกันแก้ปัญหา การแก้ไขความขัดแย้งจากความแตกต่างกันของสมาชิกในครอบครัว มีค่า t เท่ากับ 5.97 และ 20.53 องค์ประกอบการปฏิบัติตามกฎระเบียบของครอบครัว ประกอบด้วย การเปิดโอกาสให้ทุกคนร่วมออกกฎระเบียบในครอบครัว การควบคุมพฤติกรรม มีค่า t เท่ากับ 18.57 และ 10.74 องค์ประกอบการใช้เวลาร่วมกัน ประกอบด้วย การสนทนาร่วมกัน การให้คำปรึกษาซึ่งกันและกัน การทำกิจกรรมร่วมกัน มีค่า t เท่ากับ 19.67, 16.05 และ 14.77 ตามลำดับ องค์ประกอบการดำรงชีวิตทางด้านจิตวิญญาณ ประกอบด้วย การร่วมพิธีกรรมทางศาสนาอย่างสม่ำเสมอ การถ่ายทอดหลัก ศีลธรรม จริยธรรม และค่านิยมที่ดีงาม มีค่า t เท่ากับ 15.64 และ 2.36 และองค์ประกอบความสุขของครอบครัว ประกอบด้วย สัมพันธภาพในครอบครัว สุขภาพกาย สุขภาพจิต มีค่า t เท่ากับ 20.12, 18.54 และ 12.11 ตามลำดับ

เพื่อให้เห็นเด่นชัด ผู้วิจัยจึงนำเสนอโมเดลวิเคราะห์องค์ประกอบเชิงยืนยัน อันดับที่ 1 ขององค์ประกอบการปฏิบัติหน้าที่ของครอบครัวอย่างประสบความสำเร็จ ของบุตรปฏิบัติต่อบิดา ดังแสดงในภาพประกอบ 3

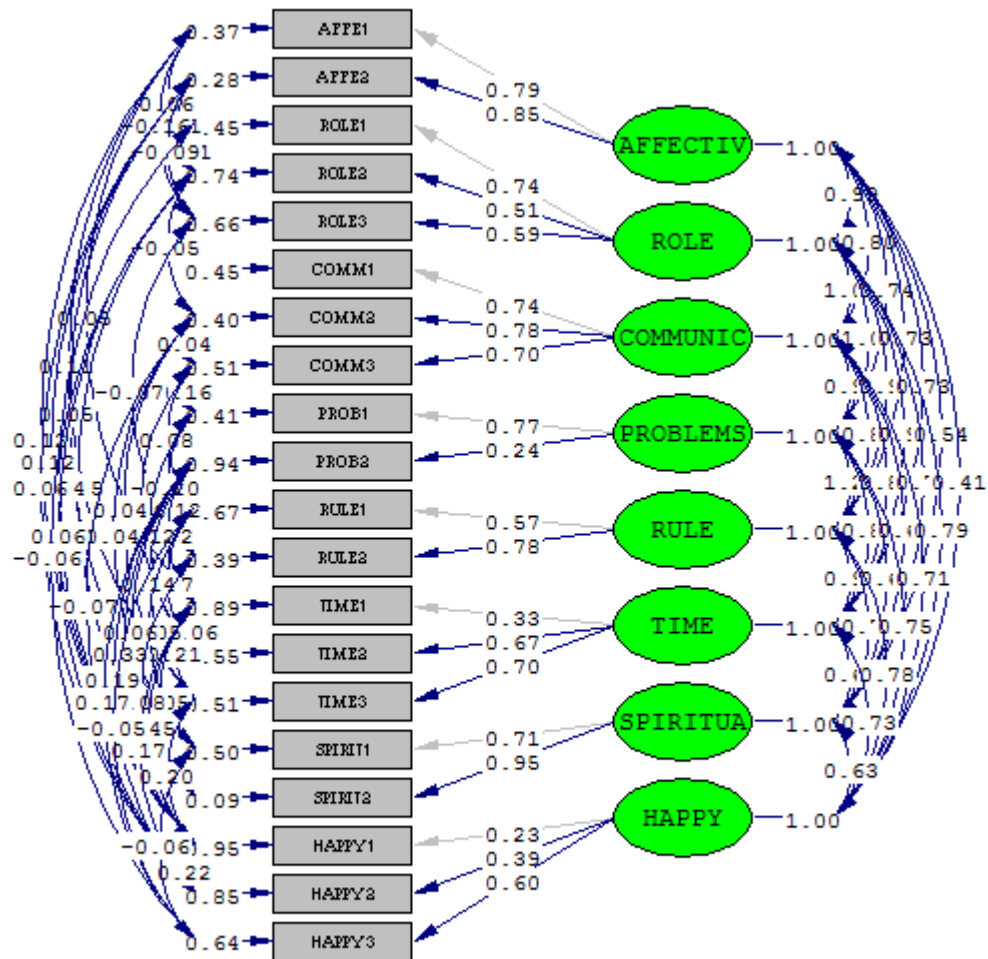

Chi-Square=116.25, df=97, P-value=0.08899, RMSEA=0.015

ภาพประกอบ 3 โมเดลการวิเคราะห์องค์ประกอบเชิงยืนยันอันดับที่ 1 ขององค์ประกอบการปฏิบัติหน้าที่ของครอบครัวอย่างประสบความสำเร็จ ของบุตรปฏิบัติต่อบิดา

ตาราง 23 คำนวณน้ำหนักองค์ประกอบ (Factor loading) เที่ยงยืนอันดับที่ 1 ของแบบวัดการปฏิบัติหน้าที่ของครอบครัวอย่างประสบความสำเร็จของบุตรปฏิบัติต่อมารดา (n = 841)

การปฏิบัติหน้าที่ของครอบครัวอย่างประสบความสำเร็จ	b	t
องค์ประกอบการแสดงออกถึงความรักความผูกพัน		
1. การให้ความใกล้ชิดสนิทสนม	0.75	14.75*
2. การให้ความสนใจซึ่งกันและกัน	0.83	11.04
องค์ประกอบการทำหน้าที่ตามบทบาท		
1. บทบาทของพ่อ แม่ ลูกในด้านความเป็นอยู่ และจิตใจ	0.86	3.42*
2. การมอบหมายหน้าที่อย่างเฉพาะเจาะจง	0.40	19.26*
3. ความเสมอภาคในการมีปฏิสัมพันธ์ต่อกัน	0.77	6.91*
องค์ประกอบการสื่อสาร		
1. การสื่อสารด้วยความใส่ใจ	0.71	17.19*
2. การสนับสนุนหรือชื่นชม	0.75	14.34*
3. การให้อิสระทางการสื่อสาร	0.74	14.48*
องค์ประกอบการแก้ปัญหา		
1. การร่วมมือกันแก้ปัญหา	0.82	3.62*
2. การแก้ไขความขัดแย้งจากความแตกต่างกันของสมาชิกในครอบครัว	0.22	20.58*
องค์ประกอบกรปฏิบัติตามกฎระเบียบของครอบครัว		
1. การเปิดโอกาสให้ทุกคนร่วมออกกฎระเบียบในครอบครัว	0.56	17.11*
2. การควบคุมพฤติกรรม	0.65	14.04*
องค์ประกอบการใช้เวลาร่วมกัน		
1. การสนทนาร่วมกัน	0.22	20.51*
2. การให้คำปรึกษาซึ่งกันและกัน	0.65	16.58*
3. การทำกิจกรรมร่วมกัน	0.72	14.09*
องค์ประกอบการดำรงชีวิตทางด้านจิตวิญญาณ		
1. การร่วมพิธีกรรมทางศาสนาอย่างสม่ำเสมอ	0.64	18.12*
2. การถ่ายทอดหลักศีลธรรม จริยธรรม และค่านิยมที่ดีงาม	1.00	-0.15*
องค์ประกอบความสุขของครอบครัว		
1. การมีสัมพันธภาพที่ดีต่อกันในครอบครัว	0.27	19.24*
2. สุขภาพกาย	0.48	15.03*
3. สุขภาพจิต	0.43	16.90*
ผลการทดสอบความเหมาะสมพอดี Chi-Square = 85.66 df = 69 p = 0.08 GFI = 0.99 AGFI = 0.97 RMR = 0.03 CFI = 0.99 RMSEA = 0.02		

ผลการวิเคราะห์ข้อมูลตามตาราง 23 พบว่าค่าน้ำหนักองค์ประกอบ (Factor loading: b) ของการปฏิบัติหน้าที่ของครอบครัวอย่างประสบความสำเร็จ ของบุตรปฏิบัติต่อมารดา องค์ประกอบ การแสดงออกถึงความรักความผูกพัน ประกอบด้วย การให้ความใกล้ชิดสนิทสนม การให้ความ มสนใจ ซึ่งกันและกัน มีค่าน้ำหนักองค์ประกอบตั้งแต่ 0.75-0.83 องค์ประกอบการทำหน้าที่ตามบทบาท ประกอบด้วย บทบาทของพ่อ แม่ ลูกในด้านความเป็นอยู่ และจิตใจ การมอบหมายหน้าที่ อย่างเฉพาะเจาะจง ความเสมอภาคในการมีปฏิสัมพันธ์ต่อกัน มีค่าน้ำหนักองค์ประกอบตั้งแต่ 0.40-0.86 องค์ประกอบการสื่อสาร ประกอบด้วย การสื่อสารด้วยความใส่ใจ การสนับสนุนหรือชื่นชม การให้อิสระทางการสื่อสาร มีค่าน้ำหนักองค์ประกอบตั้งแต่ 0.71-0.75 องค์ประกอบการแก้ปัญหา ประกอบด้วย การร่วมมือกันแก้ปัญหา การแก้ไขความขัดแย้งจากความแตกต่างกันของ สมาชิก ในครอบครัว มีค่าน้ำหนักองค์ประกอบตั้งแต่ 0.22-0.82 องค์ประกอบการปฏิบัติตามกฎระเบียบ ของครอบครัว ประกอบด้วย การเปิดโอกาสให้ทุกคนร่วมออกกฎระเบียบในครอบครัว การควบคุม พฤติกรรม มีค่าน้ำหนักองค์ประกอบตั้งแต่ 0.56-0.65 องค์ประกอบการใช้เวลาร่วมกัน ประกอบด้วย การสนทนาร่วมกัน การให้คำปรึกษาซึ่งกันและกัน การทำกิจกรรมร่วมกัน มีค่าน้ำหนักองค์ประกอบ ตั้งแต่ 0.22-0.72 องค์ประกอบการดำรงชีวิตทางด้านจิตวิญญาณ ประกอบด้วย การร่วมพิธีกรรมทาง ศาสนาอย่างสม่ำเสมอ การถ่ายทอดหลักศีลธรรม จริยธรรม และค่านิยมที่ดีงาม มีค่าน้ำหนัก องค์ประกอบตั้งแต่ 0.64-1.00 และองค์ประกอบความสุขของครอบครัว ประกอบด้วย สัมพันธภาพ ในครอบครัว สุขภาพกาย สุขภาพจิต มีค่าน้ำหนักองค์ประกอบตั้งแต่ 0.27-0.48

ผลการวิเคราะห์ข้อมูลการทดสอบนัยสำคัญทางสถิติ (t values) ของค่าน้ำหนักองค์ประกอบ ตามตาราง 22 ของการปฏิบัติหน้าที่ของครอบครัวอย่างประสบความสำเร็จ ของบุตรปฏิบัติต่อมารดา องค์ประกอบการแสดงออกถึงความรักความผูกพัน ประกอบด้วย การให้ความใกล้ชิดสนิทสนม การให้ ความสนใจซึ่งกันและกัน มีค่า t เท่ากับ 14.75 และ 11.04 องค์ประกอบการทำหน้าที่ตามบทบาท ประกอบด้วย บทบาทของพ่อ แม่ ลูกในด้านความเป็นอยู่ และจิตใจ การมอบหมายหน้าที่ อย่างเฉพาะเจาะจง ความเสมอภาคในการมีปฏิสัมพันธ์ต่อกัน มีค่า t เท่ากับ 3.42, 19.26 และ 6.91 ตามลำดับ องค์ประกอบการสื่อสาร ประกอบด้วย การสื่อสารด้วยความใส่ใจ การสนับสนุนหรือชื่นชม การให้อิสระทางการสื่อสาร มีค่า t เท่ากับ 17.19, 14.34 และ 14.48 ตามลำดับ องค์ประกอบ การแก้ปัญหา ประกอบด้วย การร่วมมือกันแก้ปัญหา การแก้ไขความขัดแย้งจากความแตกต่างกัน ของสมาชิกในครอบครัว มีค่า t เท่ากับ 3.62 และ 20.58 องค์ประกอบการปฏิบัติตามกฎระเบียบ ของครอบครัว ประกอบด้วย การเปิดโอกาสให้ทุกคนร่วมออกกฎระเบียบในครอบครัว การควบคุม พฤติกรรม มีค่า t เท่ากับ 17.11 และ 14.04 องค์ประกอบการใช้เวลาร่วมกัน ประกอบด้วย การสนทนา ร่วมกัน การให้คำปรึกษาซึ่งกันและกัน การทำกิจกรรมร่วมกัน มีค่า t เท่ากับ 20.51, 16.58 และ 14.09

ตามลำดับ องค์ประกอบการดำรงชีวิตทางด้านจิตวิญญาณ ประกอบด้วย การร่วมพิธีกรรมทางศาสนา อย่างสม่ำเสมอ การถ่ายทอดหลักศีลธรรม จริยธรรม และค่านิยมที่ดีงาม มีค่า t เท่ากับ 18.12 และ -0.15 และองค์ประกอบความสุขของครอบครัว ประกอบด้วย สัมพันธภาพในครอบครัว สุขภาพ ภาย สุขภาพจิต มีค่า t เท่ากับ 19.24, 15.03 และ 16.90 ตามลำดับ

เพื่อให้เห็นเด่นชัด ผู้วิจัยจึงนำเสนอโมเดลวิเคราะห์องค์ประกอบเชิงยืนยันอันดับที่ 1 ของ องค์ประกอบการปฏิบัติหน้าที่ของครอบครัวอย่างประสบความสำเร็จ ของบุตรปฏิบัติต่อ มารดา ดัง แสดงในภาพประกอบ 4

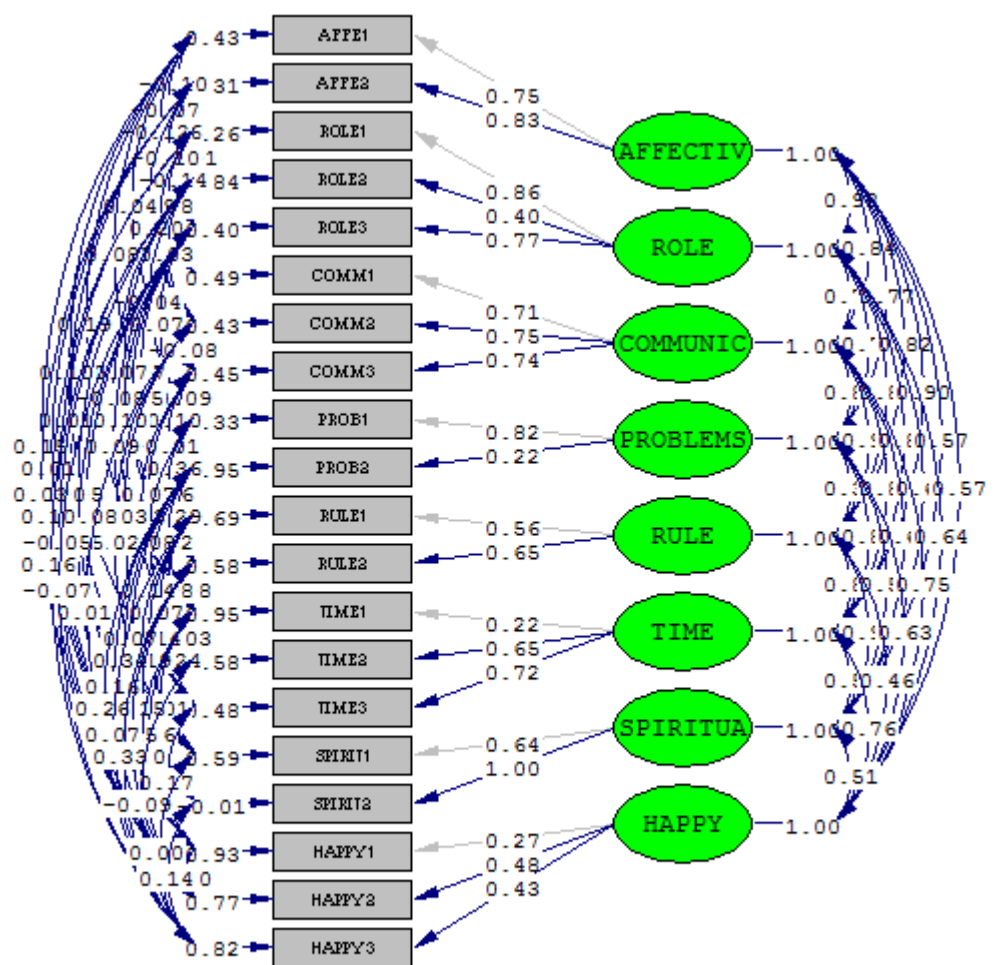

Chi-Square=85.66, df=69, P-value=0.08474, RMSEA=0.017

ภาพประกอบ 4 โมเดลการวิเคราะห์องค์ประกอบเชิงยืนยันอันดับที่ 1 ขององค์ประกอบการปฏิบัติหน้าที่ของครอบครัวอย่างประสบความสำเร็จของบุตรปฏิบัติต่อมารดา

ตาราง 24 ค่านำหนักองค์ประกอบ (Factor loading) เที่ยงยืนอันดับที่ 1 ของแบบวัดการปฏิบัติหน้าที่ของครอบครัวอย่างประสบความสำเร็จของสามีปฏิบัติต่อภรรยา (n = 841)

การปฏิบัติหน้าที่ของครอบครัวอย่างประสบความสำเร็จ	b	t
องค์ประกอบการแสดงออกถึงความรักความผูกพัน		
1. การให้ความใกล้ชิดสนิทสนม	0.83	14.31*
2. การให้ความสนใจซึ่งกันและกัน	0.87	11.36*
องค์ประกอบการทำหน้าที่ตามบทบาท		
1. บทบาทของพ่อ แม่ ลูกในด้านความเป็นอยู่ และจิตใจ	0.87	10.34*
2. การมอบหมายหน้าที่อย่างเฉพาะเจาะจง	0.76	14.94*
3. ความเสมอภาคในการมีปฏิสัมพันธ์ต่อกัน	0.68	18.79*
องค์ประกอบการสื่อสาร		
1. การสื่อสารด้วยความใส่ใจ	0.75	17.87*
2. การสนับสนุนหรือชื่นชม	0.87	11.23*
3. การให้อิสระทางการสื่อสาร	0.74	16.47*
องค์ประกอบการแก้ปัญหา		
1. การร่วมมือกันแก้ปัญหา	0.76	5.69*
2. การแก้ไขความขัดแย้งจากความแตกต่างกันของสมาชิกในครอบครัว	0.21	20.55*
องค์ประกอบการปฏิบัติตามกฎระเบียบของครอบครัว		
1. การเปิดโอกาสให้ทุกคนร่วมออกกฎระเบียบในครอบครัว	0.64	17.81*
2. การควบคุมพฤติกรรม	0.76	12.65*
องค์ประกอบการใช้เวลาร่วมกัน		
1. การสนทนาร่วมกัน	0.48	18.69*
2. การให้คำปรึกษาซึ่งกันและกัน	0.70	17.04*
3. การทำกิจกรรมร่วมกัน	0.80	12.36*
องค์ประกอบการดำรงชีวิตทางด้านจิตวิญญาณ		
1. การร่วมพิธีกรรมทางศาสนาอย่างสม่ำเสมอ	0.67	16.97*
2. การถ่ายทอดหลักศีลธรรม จริยธรรม และค่านิยมที่ดีงาม	0.98	0.88*
องค์ประกอบความสุขของครอบครัว		
1. การมีสัมพันธภาพที่ดีต่อกันในครอบครัว	0.55	16.17*
2. สุขภาพกาย	0.57	15.67*
3. สุขภาพจิต	0.55	17.19*
ผลการทดสอบความเหมาะสมพอดี Chi-Square = 92.57 df = 75 p = 0.08 GFI = 0.99 AGFI = 0.97 RMR = 0.02 CFI = 1.00 RMSEA = 0.02		

ผลการวิเคราะห์ข้อมูลตามตาราง 24 พบว่าค่าน้ำหนักองค์ประกอบ (Factor loading: b) ของการปฏิบัติหน้าที่ของครอบครัวอย่างประสบความสำเร็จ ของสามีปฏิบัติต่อภรรยา องค์ประกอบ การแสดงออกถึงความรักความผูกพัน ประกอบด้วย การให้ความใกล้ชิดสนิทสนม การให้ความสนใจ ซึ่งกันและกัน มีค่าน้ำหนักองค์ประกอบตั้งแต่ 0.83-0.87 องค์ประกอบการทำหน้าที่ตามบทบาท ประกอบด้วย บทบาทของพ่อ แม่ ลูกในด้ านความเป็นอยู่ และจิตใจ การมอบหมายหน้าที่ อย่างเฉพาะเจาะจง ความเสมอภาคในการมีปฏิสัมพันธ์ต่อกัน มีค่าน้ำหนักองค์ประกอบตั้งแต่ 0.68-0.87 องค์ประกอบการสื่อสาร ประกอบด้วย การสื่อสารด้วยความใส่ใจ การสนับสนุนหรือชื่นชม การให้อิสระทางการสื่อสาร มีค่าน้ำหนักองค์ประกอบตั้งแต่ 0.74-0.87 องค์ประกอบการแก้ปัญหา ประกอบด้วย การร่วมมือกันแก้ปัญหา การแก้ไขความขัดแย้งจากความแตกต่างกันของสมาชิก ในครอบครัว มีค่าน้ำหนักองค์ประกอบตั้งแต่ 0.21-0.76 องค์ประกอบการปฏิบัติตามกฎระเบียบ ของครอบครัว ประกอบด้วย การเปิดโอกาสให้ทุกคนร่วมออกกฎระเบียบในครอบครัว การควบคุม พฤติกรรม มีค่าน้ำหนักองค์ประกอบตั้งแต่ 0.64-0.76 องค์ประกอบการใช้เวลาร่วมกัน ประกอบด้วย การสนทนาร่วมกัน การให้คำปรึกษาซึ่งกันและกัน การทำกิจกรรมร่วมกัน มีค่าน้ำหนักองค์ประกอบ ตั้งแต่ 0.48-0.80 องค์ประกอบการดำรงชีวิตทางด้านจิตวิญญาณ ประกอบด้วย การร่วมพิธีกรรม ทางศาสนาอย่างสม่ำเสมอ การถ่ายทอดหลักศีลธรรม จริยธรรม และค่านิยมที่ดีงาม มีค่าน้ำหนัก องค์ประกอบตั้งแต่ 0.67-0.98 และองค์ประกอบความสุขของครอบครัว ประกอบด้วย สัมพันธภาพ ในครอบครัว สุขภาพกาย สุขภาพจิต มีค่าน้ำหนักองค์ประกอบตั้งแต่ 0.55-0.57

ผลการวิเคราะห์ข้อมูลการทดสอบนัยสำคัญทางสถิติ (t values) ของค่าน้ำหนักองค์ประกอบ ตามตาราง 23 ของการปฏิบัติหน้าที่ของครอบครัวอย่างประสบความสำเร็จ ของสามีปฏิบัติต่อภรรยา องค์ประกอบการแสดงออกถึงความรักความผูกพัน ประกอบด้วย การให้ความใกล้ชิดสนิทสนม การให้ ความสนใจซึ่งกันและกัน มีค่า t เท่ากับ 14.31 และ 11.36 องค์ประกอบการทำหน้าที่ตามบทบาท ประกอบด้วย บทบาทของพ่อ แม่ ลูกในด้านความเป็นอยู่ และจิตใจ การมอบหมายหน้าที่ อย่างเฉพาะเจาะจง ความเสมอภาคในการมีปฏิสัมพันธ์ ต่อกัน มีค่า t เท่ากับ 10.34, 14.94 และ 18.79 ตามลำดับ องค์ประกอบการสื่อสาร ประกอบด้วย การสื่อสารด้วยความใส่ใจ การสนับสนุนหรือ ชื่นชม การให้อิสระทางการสื่อสาร มีค่า t เท่ากับ 17.87, 11.23 และ 16.47 ตามลำดับ องค์ประกอบ การแก้ปัญหา ประกอบด้วย การร่วมมือกันแก้ปัญหา การแก้ไขความขัดแย้งจากความแตกต่างกันของ สมาชิกในครอบครัว มีค่า t เท่ากับ 5.69 และ 20.55 องค์ประกอบการปฏิบัติตามกฎระเบียบ ของครอบครัว ประกอบด้วย การเปิดโอกาสให้ทุกคนร่วมออกกฎระเบียบในครอบครัว การควบคุม พฤติกรรม มีค่า t เท่ากับ 17.81 และ 12.65 องค์ประกอบการใช้เวลาร่วมกัน ประกอบด้วย การสนทนา ร่วมกัน การให้คำปรึกษาซึ่งกันและกัน การทำกิจกรรมร่วมกัน มีค่า t เท่ากับ 18.69, 17.04 และ 12.36

ตามลำดับ องค์ประกอบการดำรงชีวิตทางด้านจิตวิญญาณ ประกอบด้วย การร่วมพิธีกรรมทางศาสนา อย่างสม่ำเสมอ การถ่ายทอดหลักศีลธรรม จริยธรรม และค่านิยมที่ดีงาม มีค่า t เท่ากับ 16.97 และ 0.88 และองค์ประกอบความสุขของครอบครัว ประกอบด้วย สัมพันธภาพในครอบครัว สุขภาพกาย สุขภาพจิต มีค่า t เท่ากับ 16.17, 15.67 และ 17.19 ตามลำดับ

เพื่อให้เห็นเด่นชัด ผู้วิจัยจึงนำเสนอโมเดลวิเคราะห์องค์ประกอบเชิงยืนยันอันดับที่ 1 ขององค์ประกอบการปฏิบัติหน้าที่ ของครอบครัวอย่างประสบความสำเร็จ ของสามีปฏิบัติต่อภรรยา ดังแสดงในภาพประกอบ 5

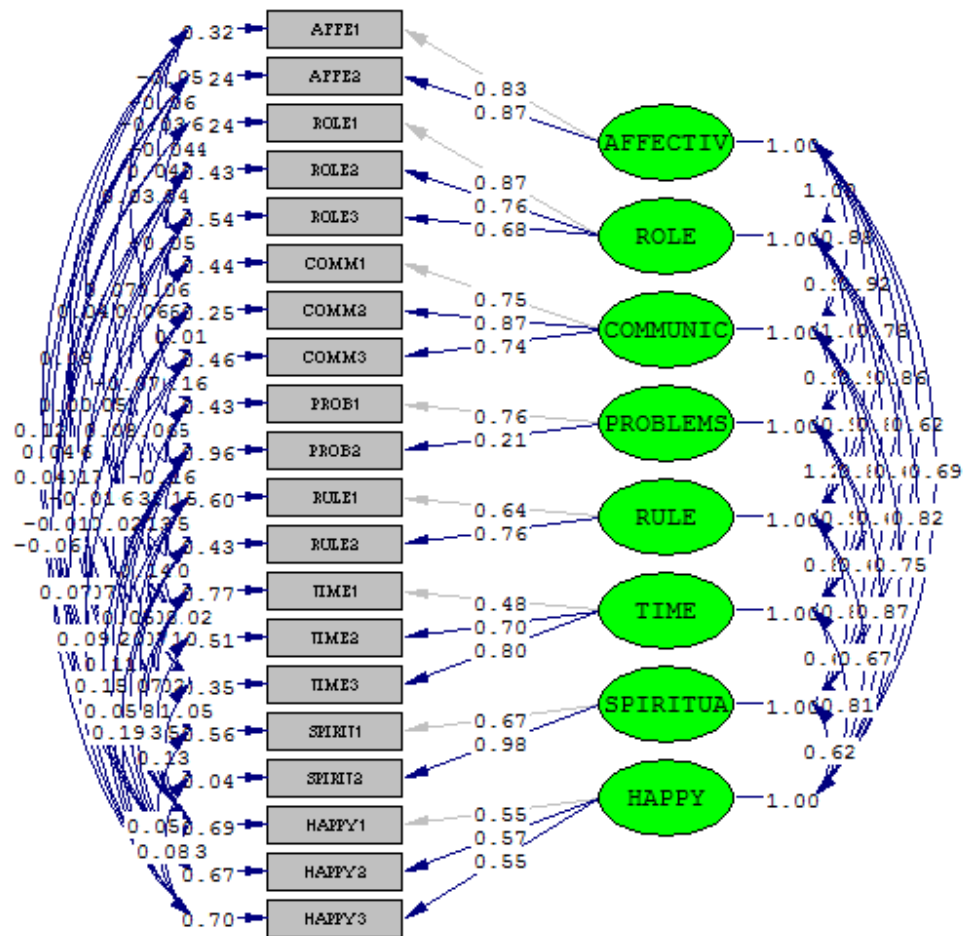

Chi-Square=92.57, df=75, P-value=0.08242, RMSEA=0.017

ภาพประกอบ 5 โมเดลการวิเคราะห์องค์ประกอบเชิงยืนยันอันดับที่ 1 ขององค์ประกอบการปฏิบัติหน้าที่ของครอบครัวอย่างประสบความสำเร็จของสามีปฏิบัติต่อภรรยา

ตาราง 25 คำนำหนักองค์ประกอบ (Factor loading) เที่ยงยืนอันดับที่ 1 ของแบบวัดการปฏิบัติหน้าที่
ของครอบครัวอย่างประสบความสำเร็จของบิดาปฏิบัติต่อบุตร

(n = 841)

การปฏิบัติหน้าที่ของครอบครัวอย่างประสบความสำเร็จ	b	t
องค์ประกอบการแสดงออกถึงความรักความผูกพัน		
1. การให้ความใกล้ชิดสนิทสนม	0.83	13.72*
2. การให้ความสนใจซึ่งกันและกัน	0.89	9.74*
องค์ประกอบการทำหน้าที่ตามบทบาท		
1. บทบาทของพ่อ แม่ ลูกในด้านความเป็นอยู่ และจิตใจ	0.86	5.63*
2. การมอบหมายหน้าที่อย่างเฉพาะเจาะจง	0.62	16.76*
3. ความเสมอภาคในการมีปฏิสัมพันธ์ต่อกัน	0.66	15.41*
องค์ประกอบการสื่อสาร		
1. การสื่อสารด้วยความใส่ใจ	0.79	16.58*
2. การสนับสนุนหรือชื่นชม	0.83	13.21*
3. การให้อิสระทางการสื่อสาร	0.73	17.01*
องค์ประกอบการแก้ปัญหา		
1. การร่วมมือกันแก้ปัญหา	0.75	6.54*
2. การแก้ไขความขัดแย้งจากความแตกต่างกันของสมาชิกในครอบครัว	0.27	20.36*
องค์ประกอบกรปฏิบัติตามกฎระเบียบของครอบครัว		
1. การเปิดโอกาสให้ทุกคนร่วมออกกฎระเบียบในครอบครัว	0.66	17.44*
2. การควบคุมพฤติกรรม	0.77	12.85*
องค์ประกอบการใช้เวลาร่วมกัน		
1. การสนทนาร่วมกัน	0.46	18.45*
2. การให้คำปรึกษาซึ่งกันและกัน	0.66	17.54*
3. การทำกิจกรรมร่วมกัน	0.80	11.55*
องค์ประกอบการดำรงชีวิตทางด้านจิตวิญญาณ		
1. การร่วมพิธีกรรมทางศาสนาอย่างสม่ำเสมอ	0.73	16.19*
2. การถ่ายทอดหลักศีลธรรม จริยธรรม และค่านิยมที่ดีงาม	0.97	1.76*
องค์ประกอบความสุขของครอบครัว		
1. การมีสัมพันธภาพที่ดีต่อกันในครอบครัว	0.44	18.12*
2. สุขภาพกาย	0.48	17.56*
3. สุขภาพจิต	0.63	13.85*
ผลการทดสอบความเหมาะสมพอดี Chi-Square = 88.62 df = 69 p = 0.06 GFI = 1.00 AGFI = 0.97 RMR = 0.02 CFI = 1.00 RMSEA = 0.02		

ผลการวิเคราะห์ข้อมูลตามตาราง 25 พบว่าค่าน้ำหนักองค์ประกอบ (Factor loading: b) ของการปฏิบัติหน้าที่ของครอบครัวอย่างประสบความสำเร็จ ของบิดาปฏิบัติต่อบุตร องค์ประกอบการ แสดงออกถึงความรักความผูกพัน ประกอบด้วย การให้ความใกล้ชิดสนิทสนม การให้ ความสนใจซึ่งกัน และกัน มีค่าน้ำหนักองค์ประกอบ 0.83-89 องค์ประกอบการทำหน้าที่ตามบทบาท ประกอบด้วย บทบาทของพ่อ แม่ ลูกในด้านความเป็นอยู่ และจิตใจ การมอบหมายหน้าที่อย่างเฉพาะเจาะจง ความเสมอภาคในการมีปฏิสัมพันธ์ต่อกัน มีค่าน้ำหนักองค์ประกอบตั้งแต่ 0.62-0.86 องค์ประกอบ การสื่อสาร ประกอบด้วย การสื่อสารด้วยความใส่ใจ การสนับสนุนหรือชื่นชม การให้อิสระทางการ สื่อสาร มีค่าน้ำหนักองค์ประกอบตั้งแต่ 0.73-0.83 องค์ประกอบการแก้ปัญหา ประกอบด้วย การร่วมมือกันแก้ปัญหา การแก้ไขความขัดแย้งจากความแตกต่างกันของสมาชิกในค ครอบครั มีค่า น้ำหนักองค์ประกอบตั้งแต่ 0.27-0.75 องค์ประกอบการปฏิบัติตามกฎระเบียบของครอบครัว ประกอบด้วย การเปิดโอกาสให้ทุกคนร่วมออกกฎระเบียบในครอบครัว การควบคุมพฤติกรรม มีค่า น้ำหนักองค์ประกอบตั้งแต่ 0.66-0.77 องค์ประกอบการใช้เวลาร่วมกัน ประกอบด้วย การสนทนาร่วมกัน การให้คำปรึกษาซึ่งกันและกัน การทำกิจกรรมร่วมกัน มีค่าน้ำหนักองค์ประกอบตั้งแต่ 0.46-0.80 องค์ประกอบ การดำรงชีวิตทางด้านจิตวิญญาณ ประกอบด้วย การร่วมพิธีกรรมทางศาสนาอย่าง สม่ำเสมอ การถ่ายทอดหลักศีลธรรม จริยธรรม และค่านิยมที่ดีงาม มีค่าน้ำหนักองค์ประกอบ ตั้งแต่ 0.73-0.97 และองค์ประกอบความสุขของครอบครัว ประกอบด้วย สัมพันธภาพในครอบครัว สุขภาพ ภาย สุขภาพจิต มีค่าน้ำหนักองค์ประกอบตั้งแต่ 0.44-0.63

ผลการวิเคราะห์ข้อมูลการทดสอบนัยสำคัญทางสถิติ (t values) ของค่าน้ำหนักองค์ประกอบ ตามตาราง 24 ของการปฏิบัติหน้าที่ของ ครอบครัวอย่างประสบความสำเร็จ ของบิดาปฏิบัติต่อบุตร องค์ประกอบการ แสดงออกถึงความรักความผูกพัน ประกอบด้วย การให้ความใกล้ชิดสนิทสนม การให้ ความสนใจซึ่งกันและกัน มีค่า t เท่ากับ 13.72 และ 9.74 องค์ประกอบการทำหน้าที่ตามบทบาท ประกอบด้วย บทบาทของพ่อ แม่ ลูกในด้านควา ความเป็นอยู่ และจิตใจ การมอบหมายหน้าที่ อย่างเฉพาะเจาะจง ความเสมอภาคในการมีปฏิสัมพันธ์ต่อกัน มีค่า t เท่ากับ 5.63, 16.76 และ 15.41 ตามลำดับ องค์ประกอบการสื่อสาร ประกอบด้วย การสื่อสารด้วยความใส่ใจ การสนับสนุนหรือชื่นชม การให้อิสระทางการสื่อสาร มีค่า t เท่ากับ 16.58, 13.21 และ 17.01 ตามลำดับ องค์ประกอบ การแก้ปัญหา ประกอบด้วย การร่วมมือกันแก้ปัญหา การแก้ไขความขัดแย้งจากความแตกต่างกัน ของสมาชิกในครอบครัว มีค่า t เท่ากับ 6.54 และ 20.36 องค์ประกอบการปฏิบัติตามกฎระเบียบ ของครอบครัว ประกอบด้วย การเปิดโอกาสให้ทุกคนร่วมออกกฎระเบียบในครอบครัว การควบคุม พฤติกรรม มีค่า t เท่ากับ 17.44 และ 12.85 องค์ประกอบการใช้เวลาร่วมกัน ประกอบด้วย การสนทนา ร่วมกัน การให้คำปรึกษาซึ่งกันและกัน การทำกิจกรรมร่วมกัน มีค่า t เท่ากับ 18.45, 17.54 และ 11.55

ตามลำดับ องค์ประกอบการดำรงชีวิตทางด้านจิตวิญญาณ ประกอบด้วย การร่วมพิธีกรรมทางศาสนา อย่างสม่ำเสมอ การถ่ายทอดหลักศีลธรรม จริยธรรม และค่านิยมที่ดีงาม มีค่า t เท่ากับ 16.19 และ 1.76 และองค์ประกอบความสุขของครอบครัว ประกอบด้วย สัมพันธภาพในครอบครัว สุขภาพกาย สุขภาพจิต มีค่า t เท่ากับ 18.12, 17.56 และ 13.85 ตามลำดับ

เพื่อให้เห็นเด่นชัด ผู้วิจัยจึงนำเสนอโมเดลวิเคราะห์องค์ประกอบเชิงยืนยันอันดับที่ 1 ขององค์ประกอบการปฏิบัติหน้าที่ ของครอบครัวอย่างประสบความสำเร็จ ของบิดาปฏิบัติต่อบุตร ดังแสดงในภาพประกอบ 6

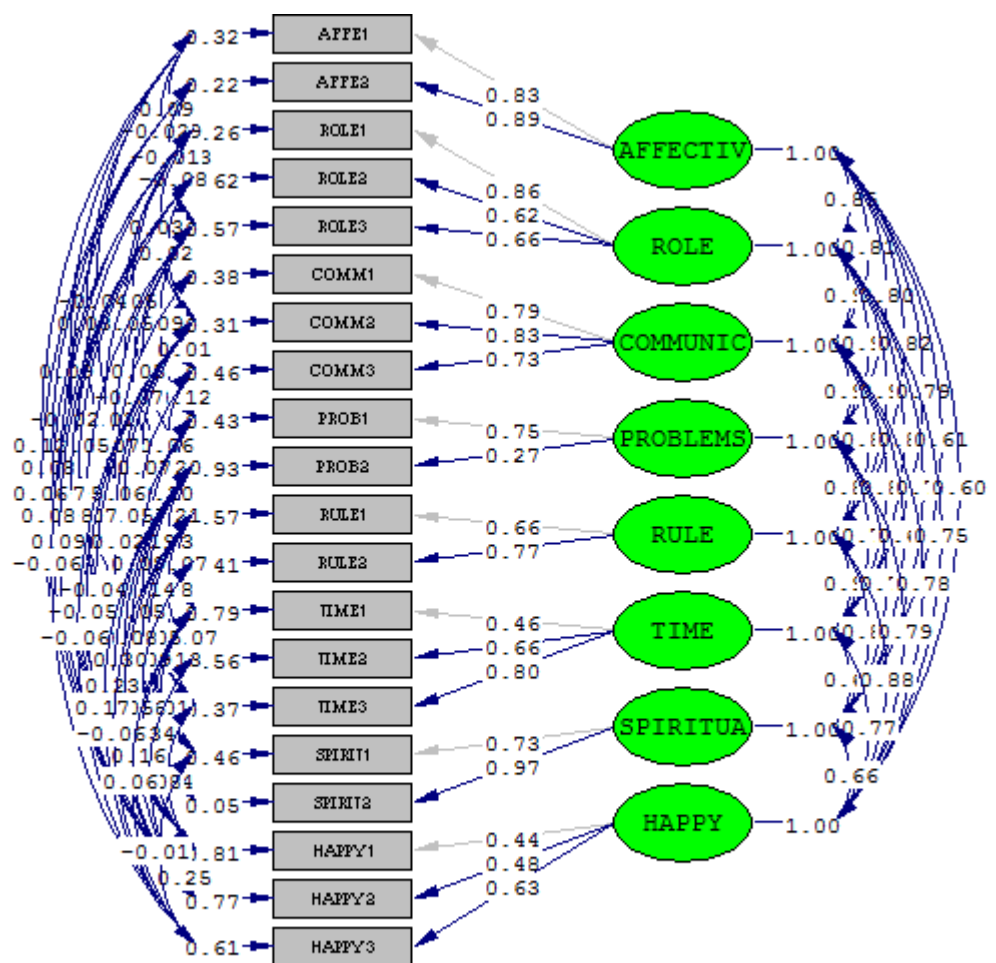

Chi-Square=98.61, df=72, P-value=0.02041, RMSEA=0.021

ภาพประกอบ 6 โมเดลการวิเคราะห์องค์ประกอบเชิงยืนยันอันดับที่ 1 ขององค์ประกอบการปฏิบัติหน้าที่ของครอบครัวอย่างประสบความสำเร็จของบิดาปฏิบัติต่อบุตร

ตาราง 26 ค่านำหนักองค์ประกอบ (Factor loading) เที่ยงยืนอันดับที่ 1 ของแบบวัดการปฏิบัติหน้าที่ของครอบครัวอย่างประสบความสำเร็จของภรรยาปฏิบัติต่อสามี (n = 841)

การปฏิบัติหน้าที่ของครอบครัวอย่างประสบความสำเร็จ	b	t
องค์ประกอบการแสดงออกถึงความรักความผูกพัน		
1. การให้ความใกล้ชิดสนิทสนม	0.82	13.33*
2. การให้ความสนใจซึ่งกันและกัน	0.80	14.23*
องค์ประกอบการทำหน้าที่ตามบทบาท		
1. บทบาทของพ่อ แม่ ลูกในด้านความเป็นอยู่ และจิตใจ	0.83	13.34*
2. การมอบหมายหน้าที่อย่างเฉพาะเจาะจง	0.64	17.79*
3. ความเสมอภาคในการมีปฏิสัมพันธ์ต่อกัน	0.74	16.92*
องค์ประกอบการสื่อสาร		
1. การสื่อสารด้วยความใส่ใจ	0.70	16.92*
2. การสนับสนุนหรือชื่นชม	0.82	11.02*
3. การให้อิสระทางการสื่อสาร	0.76	14.81*
องค์ประกอบการแก้ปัญหา		
1. การร่วมมือกันแก้ปัญหา	0.79	3.77*
2. การแก้ไขความขัดแย้งจากความแตกต่างกันของสมาชิกในครอบครัว	0.16	20.56*
องค์ประกอบการปฏิบัติตามกฎระเบียบของครอบครัว		
1. การเปิดโอกาสให้ทุกคนร่วมออกกฎระเบียบในครอบครัว	0.61	17.53*
2. การควบคุมพฤติกรรม	0.69	13.99*
องค์ประกอบการใช้เวลาร่วมกัน		
1. การสนทนาร่วมกัน	0.40	19.45*
2. การให้คำปรึกษาซึ่งกันและกัน	0.74	14.89*
3. การทำกิจกรรมร่วมกัน	0.77	14.57*
องค์ประกอบการดำรงชีวิตทางด้านจิตวิญญาณ		
1. การร่วมพิธีกรรมทางศาสนาอย่างสม่ำเสมอ	0.65	15.68*
2. การถ่ายทอดหลักศีลธรรม จริยธรรม และค่านิยมที่ดีงาม	0.97	0.97*
องค์ประกอบความสุขของครอบครัว		
1. การมีสัมพันธภาพที่ดีต่อกันในครอบครัว	0.55	13.34*
2. สุขภาพกาย	0.53	13.86*
3. สุขภาพจิต	0.36	19.07*
ผลการทดสอบความเหมาะสมพอดี Chi-Square = 90.03 df = 74 p = 0.10 GFI = 0.99 AGFI = 0.97 RMR = 0.02 CFI = 1.00 RMSEA = 0.02		

ผลการวิเคราะห์ข้อมูลตามตาราง 26 พบว่าค่าน้ำหนักองค์ประกอบ (Factor loading: b) ของการปฏิบัติหน้าที่ของครอบครัวอย่างประสบความสำเร็จ ของภรรยาปฏิบัติต่อสามี องค์ประกอบ การแสดงออกถึงความรักความผูกพัน ประกอบด้วย การให้ความใกล้ชิดสนิทสนม การให้ความสนใจ ซึ่งกันและกัน มีค่าน้ำหนักองค์ประกอบตั้งแต่ 0.80-0.82 องค์ประกอบการทำหน้าที่ตามบทบาท ประกอบด้วย บทบาทของพ่อ แม่ ลูกในด้านความเป็นอยู่ และจิตใจ การมอบหมายหน้าที่ อย่างเฉพาะเจาะจง ความเสมอภาคในการมีปฏิสัมพันธ์ต่อกัน มีค่าน้ำหนักองค์ประกอบตั้งแต่ 0.64-0.83 องค์ประกอบการสื่อสาร ประกอบด้วย การสื่อสารด้วยความใส่ใจ การสนับสนุนหรือชื่นชม การให้อิสระทางการสื่อสาร มีค่าน้ำหนักองค์ประกอบตั้งแต่ 0.70-0.82 องค์ประกอบการแก้ปัญหา ประกอบด้วย การร่วมมือกันแก้ปัญหา การแก้ไขความขัดแย้งจากความแตกต่างกันของสมาชิก ในครอบครัว มีค่าน้ำหนักองค์ประกอบตั้งแต่ 0.16 -0.79 องค์ประกอบการปฏิบัติตามกฎระเบียบ ของครอบครัว ประกอบด้วย การเปิดโอกาสให้ทุกคนร่วมออกกฎระเบียบในครอบครัว การควบคุม พฤติกรรม มีค่าน้ำหนักองค์ประกอบตั้งแต่ 0.61-0.69 องค์ประกอบการใช้เวลาร่วมกัน ประกอบด้วย การสนทนาร่วมกัน การให้คำปรึกษาซึ่งกันและกัน การทำกิจกรรมร่วมกัน มีค่าน้ำหนักองค์ประกอบ ตั้งแต่ 0.40-0.77 องค์ประกอบการดำรงชีวิตทางด้านจิตวิญญาณ ประกอบด้วย การร่วมพิธีกรรมทาง ศาสนาอย่างสม่ำเสมอ การถ่ายทอดหลักศีลธรรม จริยธรรม และค่านิยมที่ดีงาม มีค่าน้ำหนัก องค์ประกอบตั้งแต่ 0.65-0.97 และองค์ประกอบความสุขของครอบครัว ประกอบด้วย สัมพันธภาพ ในครอบครัว สุขภาพกาย สุขภาพจิต มีค่าน้ำหนักองค์ประกอบตั้งแต่ 0.36-0.55

ผลการวิเคราะห์ข้อมูลการทดสอบนัยสำคัญทางสถิติ (t values) ของค่าน้ำหนักองค์ประกอบ ตามตาราง 25 ของการปฏิบัติหน้าที่ของครอบครัวอย่างประสบความสำเร็จ ของภรรยาปฏิบัติต่อสามี องค์ประกอบการแสดงออกถึงความรักความผูกพัน ประกอบด้วย การให้ความใกล้ชิดสนิทสนม การให้ ความสนใจซึ่งกันและกัน มีค่า t เท่ากับ 13.33 และ 14.23 องค์ประกอบการทำหน้าที่ตามบทบาท ประกอบด้วย บทบาทของพ่อ แม่ ลูกในด้านความเป็นอยู่ และจิตใจ การมอบหมายหน้าที่ อย่างเฉพาะเจาะจง ความเสมอภาคในการมีปฏิสัมพันธ์ต่อกัน มีค่า t เท่ากับ 13.34, 17.79 และ 16.92 ตามลำดับ องค์ประกอบการสื่อสาร ประกอบด้วย การสื่อสารด้วยความใส่ใจ การสนับสนุนหรือ ชื่นชม การให้อิสระทางการสื่อสาร มีค่า t เท่ากับ 16.92, 11.02 และ 14.81 ตามลำดับ องค์ประกอบ การแก้ปัญหา ประกอบด้วย การร่วมมือกันแก้ปัญหา การแก้ไขความขัดแย้งจากความแตกต่างกัน ของสมาชิกในครอบครัว มีค่า t เท่ากับ 3.77 และ 20.56 องค์ประกอบการปฏิบัติตามกฎระเบียบ ของครอบครัว ประกอบด้วย การเปิดโอกาสให้ทุกคนร่วมออกกฎระเบียบในครอบครัว การควบคุม พฤติกรรม มีค่า t เท่ากับ 17.53 และ 13.99 องค์ประกอบการใช้เวลาร่วมกัน ประกอบด้วย การสนทนา ร่วมกัน การให้คำปรึกษาซึ่งกันและกัน การทำกิจกรรมร่วมกัน มีค่า t เท่ากับ 19.45, 14.89 และ 14.57

ตามลำดับ องค์ประกอบการดำรงชีวิตทางด้านจิตวิญญาณ ประกอบด้วย การร่วมพิธีกรรมทางศาสนา อย่างสม่ำเสมอ การถ่ายทอดหลักศีลธรรม จริยธรรม และค่านิยมที่ดีงาม มีค่า t เท่ากับ 15.68 และ 0.97 และองค์ประกอบความสุขของครอบครัว ประกอบด้วย สัมพันธภาพในครอบครัว สุขภาพกาย สุขภาพจิต มีค่า t เท่ากับ 13.34, 13.86 และ 19.07 ตามลำดับ

เพื่อให้เห็นเด่นชัด ผู้วิจัยจึงนำเสนอโมเดลวิเคราะห์องค์ประกอบเชิงยืนยันอันดับที่ 1 ขององค์ประกอบ การปฏิบัติหน้าที่ของครอบครัวอย่างประสบความสำเร็จ ของภรรยาปฏิบัติต่อสามี ดังแสดงในภาพประกอบ 7

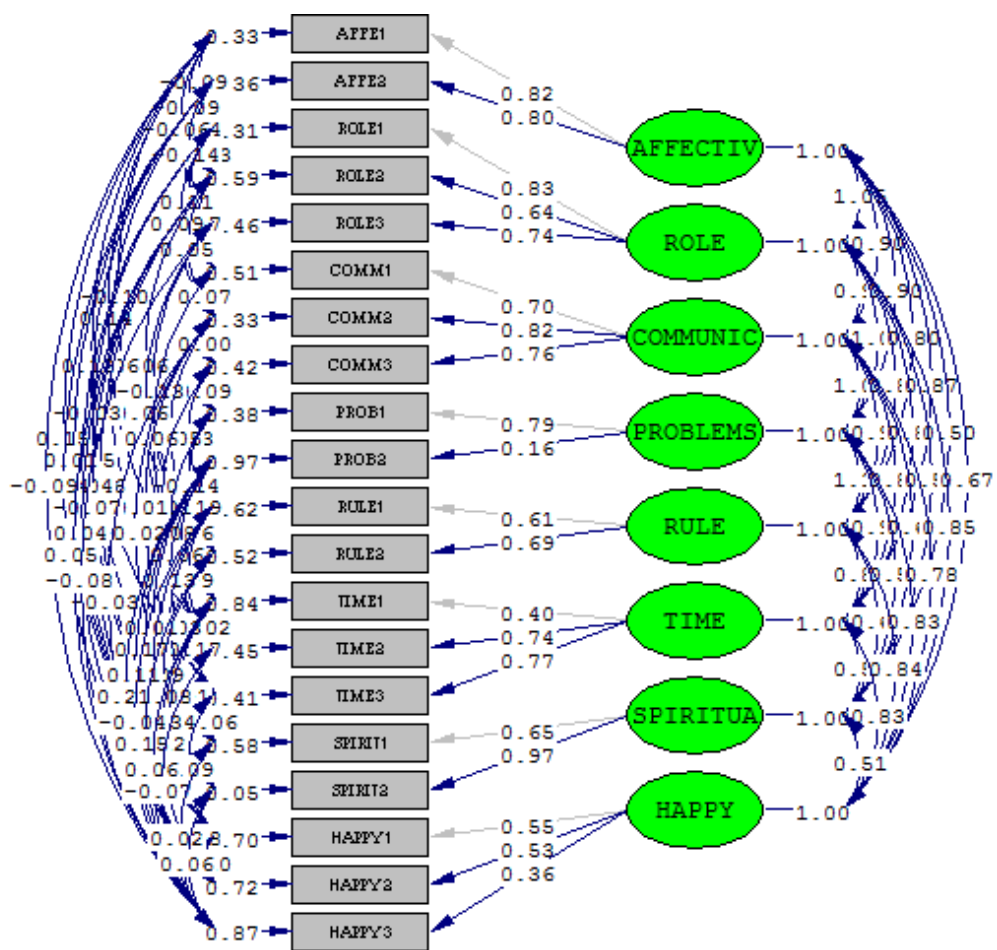

Chi-Square=90.03, df=74, P-value=0.09908, RMSEA=0.016

ภาพประกอบ 7 โมเดลการวิเคราะห์องค์ประกอบเชิงยืนยันอันดับที่ 1 ขององค์ประกอบการปฏิบัติหน้าที่ของครอบครัวอย่างประสบความสำเร็จของภรรยาปฏิบัติต่อสามี

ตาราง 27 ค่านำหนักองค์ประกอบ (Factor loading) เที่ยงยืนอันดับที่ 1 ของแบบวัดการปฏิบัติหน้าที่ของครอบครัวอย่างประสบความสำเร็จของมารดาปฏิบัติต่อบุตร (n = 841)

การปฏิบัติหน้าที่ของครอบครัวอย่างประสบความสำเร็จ	b	t
องค์ประกอบการแสดงออกถึงความรักความผูกพัน		
1. การให้ความใกล้ชิดสนิทสนม	0.79	14.22*
2. การให้ความสนใจซึ่งกันและกัน	0.85	11.00*
องค์ประกอบการทำหน้าที่ตามบทบาท		
1. บทบาทของพ่อ แม่ ลูกในด้านความเป็นอยู่ และจิตใจ	0.74	14.00*
2. การมอบหมายหน้าที่อย่างเฉพาะเจาะจง	0.51	19.40*
3. ความเสมอภาคในการมีปฏิสัมพันธ์ต่อกัน	0.59	18.71*
องค์ประกอบการสื่อสาร		
1. การสื่อสารด้วยความใส่ใจ	0.74	16.97*
2. การสนับสนุนหรือชื่นชม	0.78	15.35*
3. การให้อิสระทางการสื่อสาร	0.70	17.14*
องค์ประกอบการแก้ปัญหา		
1. การร่วมมือกันแก้ปัญหา	0.77	5.97*
2. การแก้ไขความขัดแย้งจากความแตกต่างกันของสมาชิกในครอบครัว	0.24	20.53*
องค์ประกอบการปฏิบัติตามกฎระเบียบของครอบครัว		
1. การเปิดโอกาสให้ทุกคนร่วมออกกฎระเบียบในครอบครัว	0.57	18.57*
2. การควบคุมพฤติกรรม	0.78	10.74*
องค์ประกอบการใช้เวลาร่วมกัน		
1. การสนทนาร่วมกัน	0.33	19.67*
2. การให้คำปรึกษาซึ่งกันและกัน	0.67	16.05*
3. การทำกิจกรรมร่วมกัน	0.70	14.77*
องค์ประกอบการดำรงชีวิตทางด้านจิตวิญญาณ		
1. การร่วมพิธีกรรมทางศาสนาอย่างสม่ำเสมอ	0.71	15.64*
2. การถ่ายทอดหลักศีลธรรม จริยธรรม และค่านิยมที่ดีงาม	0.95	2.36*
องค์ประกอบความสุขของครอบครัว		
1. การมีสัมพันธภาพที่ดีต่อกันในครอบครัว	0.23	20.12*
2. สุขภาพกาย	0.39	18.54*
3. สุขภาพจิต	0.60	12.11*
ผลการทดสอบความเหมาะสมพอดี Chi-Square = 116.25 df = 97 p = 0.09 GFI = 0.99 AGFI = 0.97 RMR = 0.02 CFI = 1.00 RMSEA = 0.02		

ผลการวิเคราะห์ข้อมูลตามตาราง 27 พบว่าค่าน้ำหนักองค์ประกอบ (Factor loading: b) ของการปฏิบัติหน้าที่ของครอบครัวอย่างประสบความสำเร็จ ของมารดาปฏิบัติต่อบุตร องค์ประกอบ การแสดงออกถึงความรักความผูกพัน ประกอบด้วย การให้ความใกล้ชิดสนิทสนม การให้ความสนใจ ซึ่งกันและกัน มีค่าน้ำหนักองค์ประกอบตั้งแต่ 0.79-0.85 องค์ประกอบการทำหน้าที่ตามบทบาท ประกอบด้วย บทบาทของพ่อ แม่ ลูกในด้านความเป็นอยู่ และจิตใจ การมอบหมายหน้าที่ อย่างเฉพาะเจาะจง ความเสมอภาคในการมีปฏิสัมพันธ์ต่อกัน มีค่าน้ำหนักองค์ประกอบตั้งแต่ 0.51-0.74 องค์ประกอบการสื่อสาร ประกอบด้วย การสื่อสารด้วยความใส่ใจ การสนับสนุนหรือชื่นชม การให้อิสระทางการสื่อสาร มีค่าน้ำหนักองค์ประกอบตั้งแต่ 0.70-0.78 องค์ประกอบการแก้ปัญหา ประกอบด้วย การร่วมมือกันแก้ปัญหา การแก้ไขความขัดแย้งจากความแตกต่างกันของสมาชิก ในครอบครัว มีค่าน้ำหนักองค์ประกอบตั้งแต่ 0.24-0.77 องค์ประกอบการปฏิบัติตามกฎระเบียบ ของครอบครัว ประกอบด้วย การเปิดโอกาสให้ทุกคนร่วมออกกฎระเบียบในครอบครัว การควบคุม พฤติกรรม มีค่าน้ำหนักองค์ประกอบตั้งแต่ 0.57-0.78 องค์ประกอบการใช้เวลาร่วมกัน ประกอบด้วย การสนทนาร่วมกัน การให้ คำปรึกษาซึ่งกันและกัน การทำกิจกรรมร่วมกัน มีค่าน้ำหนักองค์ประกอบ ตั้งแต่ 0.33-0.70 องค์ประกอบ การดำรงชีวิตทางด้านจิตวิญญาณ ประกอบด้วย การร่วมพิธีกรรม ทางศาสนาอย่างสม่ำเสมอ การถ่ายทอดหลักศีลธรรม จริยธรรม และค่านิยมที่ดีงาม มีค่าน้ำหนัก องค์ประกอบตั้งแต่ 0.71-0.95 และองค์ประกอบความสุขของครอบครัว ประกอบด้วย สัมพันธภาพ ในครอบครัว สุขภาพกาย สุขภาพจิต มีค่าน้ำหนักองค์ประกอบตั้งแต่ 0.23-0.60

ผลการวิเคราะห์ข้อมูลการทดสอบนัยสำคัญทางสถิติ (t values) ของค่าน้ำหนักองค์ประกอบ ตามตาราง 26 ของการปฏิบัติหน้าที่ของครอบครัว อย่างประสบความสำเร็จ ของมารดาปฏิบัติต่อบุตร องค์ประกอบ การแสดงออกถึงความรักความผูกพัน ประกอบด้วย การให้ความใกล้ชิดสนิทสนม การให้ ความสนใจซึ่งกันและกัน มีค่า t เท่ากับ 14.22 และ 11.00 องค์ประกอบการทำหน้าที่ตามบทบาท ประกอบด้วย บทบาทของพ่อ แม่ ลูกในด้านความเป็นอยู่ และจิตใจ การมอบหมายหน้าที่ อย่างเฉพาะเจาะจง ความเสมอภาคในการมีปฏิสัมพันธ์ต่อกัน มีค่า t เท่ากับ 14.00, 19.40 และ 18.71 ตามลำดับ องค์ประกอบการสื่อสาร ประกอบด้วย การสื่อสารด้วยความใส่ใจ การสนับสนุนหรือ ชื่นชม การให้อิสระทางการสื่อสาร มีค่า t เท่ากับ 16.97, 15.35 และ 17.14 ตามลำดับ องค์ประกอบ การแก้ปัญหา ประกอบด้วย การร่วมมือกันแก้ปัญหา การแก้ไขความขัดแย้งจากความแตกต่างกัน ของสมาชิกในครอบครัว มีค่า t เท่ากับ 5.97 และ 20.53 องค์ประกอบการปฏิบัติตามกฎระเบียบ ของครอบครัว ประกอบด้วย การเปิดโอกาสให้ ทุกคนร่วมออกกฎระเบียบในครอบครัว การควบคุม พฤติกรรม มีค่า t เท่ากับ 18.57 และ 10.74 องค์ประกอบการใช้เวลาร่วมกัน ประกอบด้วย การสนทนาร่วมกัน การให้คำปรึกษาซึ่งกันและกัน การทำกิจกรรมร่วมกัน มีค่า t เท่ากับ 19.67, 16.05

และ 14.77 ตามลำดับ องค์ประกอบการดำรงชีวิตทางด้านจิตวิญญาณ ประกอบด้วย การร่วมพิธีกรรม ทางศาสนาอย่างสม่ำเสมอ การถ่ายทอดหลักศีลธรรม จริยธรรม และค่านิยมที่ดีงาม มีค่า t เท่ากับ 15.64 และ 2.36 และองค์ประกอบความสุขของครอบครัว ประกอบด้วย สัมพันธภาพในครอบครัว สุขภาพกาย สุขภาพจิต มีค่า t เท่ากับ 20.12, 18.54 และ 12.11 ตามลำดับ

เพื่อให้เห็นเด่นชัด ผู้วิจัยจึงนำเสนอโมเดลวิเคราะห์องค์ประกอบเชิงยืนยันอันดับที่ 1 ขององค์ประกอบการปฏิบัติหน้าที่ของครอบครัวอย่างประสบความสำเร็จ ของมารดาปฏิบัติต่อบุตร ดังแสดงในภาพประกอบ 8

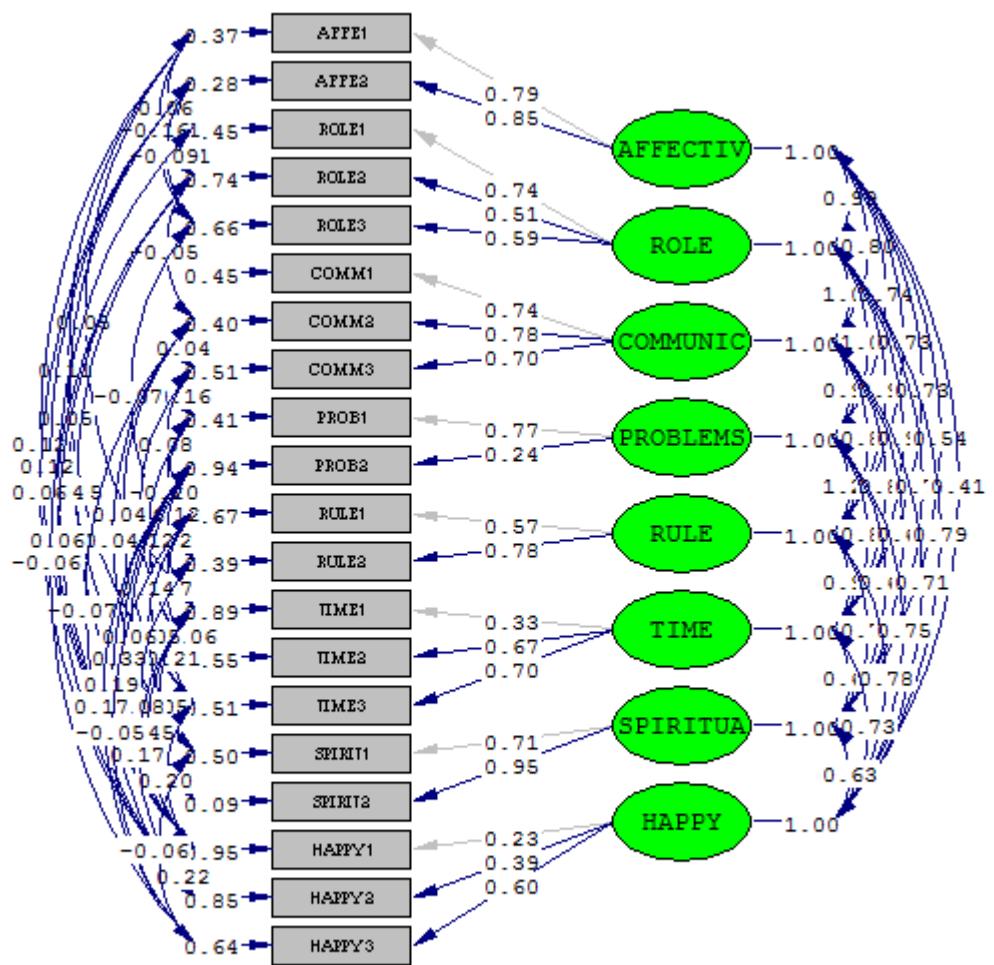

Chi-Square=116.25, df=97, P-value=0.08899, RMSEA=0.015

ภาพประกอบ 8 โมเดลการวิเคราะห์องค์ประกอบเชิงยืนยันอันดับที่ 1 ขององค์ประกอบการปฏิบัติหน้าที่ของครอบครัวอย่างประสบความสำเร็จของมารดาปฏิบัติต่อบุตร

1.4.2 การวิเคราะห์หองศ์ประกอบเชิงยืนยันอันดับที่ 2 (Second Order)

การวิเคราะห์ในขั้นตอนนี้ ผู้วิจัยต้องการศึกษา เพื่อยืนยันว่า แบบวัดการปฏิบัติหน้าที่ของครอบครัวอย่างประสบความสำเร็จ ประกอบด้วยองค์ประกอบ 8 องค์ประกอบ คือ การแสดงออกถึงความรักความผูกพัน การทำหน้าที่ตามบทบาท การสื่อสาร การแก้ปัญหา การปฏิบัติตามกฎระเบียบของครอบครัว การใช้เวลาร่วมกัน การดำรงชีวิตทางด้านจิตวิญญาณ และความสุขของครอบครัว โดยทำการวิเคราะห์ยืนยันขององค์ประกอบในอันดับที่ 2 ด้วยการคำนวณค่าดัชนีความเหมาะสมพอดีของโมเดล แต่ละองค์ประกอบกับข้อมูลเชิงประจักษ์ ดังแสดงในตาราง 28, 30, 32, 34, 36 และ 38 นอกจากนี้ผู้วิจัยยังได้ คำนวณหาค่าน้ำหนักขององค์ประกอบ (b) ตลอดจนทดสอบนัยสำคัญทางสถิติ (t) ของค่าน้ำหนักขององค์ประกอบ ดังแสดงในตาราง 29, 31, 33, 35, 37, และ 39

ตาราง 28 ค่าดัชนีทดสอบการวิเคราะห์หองศ์ประกอบเชิงยืนยันของแบบวัดการปฏิบัติหน้าที่ของครอบครัวอย่างประสบความสำเร็จของบุตรปฏิบัติต่อบิดา

	ค่าดัชนี	เกณฑ์การพิจารณา
ค่าไค-สแควร์สัมพัทธ์	1.23	< 2.00
ดัชนีวัดระดับความเหมาะสมพอดี (GFI)	0.99	ค่าเข้าใกล้ 1
ดัชนีวัดระดับความเหมาะสมพอดีที่ปรับแก้แล้ว (AGFI)	0.97	ค่าเข้าใกล้ 1
ดัชนีความเหมาะสมพอดีเปรียบเทียบ (CFI)	1.00	ค่าเข้าใกล้ 1
ดัชนีค่ารากของค่าเฉลี่ยกำลังสองของเศษเหลือ	0.04	ค่าเข้าใกล้ 0
ในรูปคะแนนมาตรฐาน (Standardized RMR)		
ดัชนีรากที่สองของความคลาดเคลื่อนในการประเมินค่า (RMSEA) (90%)	0.02	ค่าเข้าใกล้ 0

ผลการวิเคราะห์ตามตาราง 28 พบว่า แบบวัดการปฏิบัติหน้าที่ของ ครอบครัวอย่างประสบความสำเร็จ ของบุตรปฏิบัติต่อบิดา มีค่าไค-สแควร์สัมพัทธ์ เท่ากับ 1.23 ดัชนีความเหมาะสมพอดี (GFI) มีค่าเท่ากับ 0.99 ดัชนีวัดระดับความเหมาะสมพอดีที่ปรับแก้แล้ว (AGFI) มีค่าเท่ากับ 0.97 ดัชนีความเหมาะสมพอดีเปรียบเทียบ (CFI) มีค่าเท่ากับ 1.00 ค่ารากของค่าเฉลี่ยกำลังสองของเศษเหลือ ในรูปคะแนนมาตรฐาน (Standardized RMR) มีค่าเท่ากับ 0.04 และดัชนีรากที่สองของความคลาดเคลื่อนในการประเมินค่า (RMSEA) มีค่าเท่ากับ 0.02 ซึ่งแสดงว่าแบบวัดมีความเหมาะสมพอดีกับข้อมูลเชิงประจักษ์ เนื่องจากค่า GFI และ AGFI มีค่าสูงกว่า 0.90 และค่าไค-สแควร์สัมพัทธ์ มีค่าน้อยกว่า 2.00 โดยมีข้อค้นพบตามตารางที่ 28 และภาพประกอบที่ 9 ซึ่งผู้วิจัยได้คำนวณหาค่าน้ำหนัก

องค์ประกอบ (b) ตลอดจนทดสอบนัยสำคัญทางสถิติ (t) ของค่าน้ำหนักองค์ประกอบ ของแบบวัด การปฏิบัติหน้าที่ของครอบครัวอย่างประสบความสำเร็จของบุตรปฏิบัติต่อบิดา

ตาราง 29 ค่าน้ำหนักองค์ประกอบเชิงยืนยันอันดับที่ 2 ขององค์ประกอบการปฏิบัติหน้าที่ของ ครอบครัวอย่างประสบความสำเร็จของบุตรปฏิบัติต่อบิดา (n = 841)

การปฏิบัติหน้าที่ของครอบครัว อย่างประสบความสำเร็จ	b	t
การแสดงออกถึงความรักความผูกพัน	0.92	21.09*
การทำหน้าที่ตามบทบาท	1.01	22.42*
การสื่อสาร	0.97	18.27*
การแก้ปัญหา	0.91	23.88*
การปฏิบัติตามกฎระเบียบของครอบครัว	1.06	14.55*
การใช้เวลาร่วมกัน	0.93	8.98*
การดำรงชีวิตทางด้านจิตวิญญาณ	0.55	8.73*
ความสุขของครอบครัว	1.04	10.03*

P < .05

ผลการวิเคราะห์ข้อมูลตามตาราง 29 พบว่า องค์ประกอบการปฏิบัติหน้าที่ของครอบครัวอย่าง ประสบความสำเร็จของบุตรปฏิบัติต่อบิดา มีน้ำหนักองค์ประกอบในแต่ละด้านมีค่าเป็นบวก และมี นัยสำคัญทางสถิติที่ระดับ .05 ทุกองค์ประกอบ แสดงว่าองค์ประกอบทั้ง 8 องค์ประกอบ เป็นตัวบ่งชี้ที่ สำคัญในการพิจารณาการปฏิบัติหน้าที่ของครอบครัวอย่างประสบความสำเร็จ และเมื่อพิจารณา ใน รายละเอียดขององค์ประกอบแต่ละด้านแล้ว พบว่า องค์ประกอบการปฏิบัติตามกฎระเบียบ ของ ครอบครัว มีค่าน้ำหนักมากที่สุด เท่ากับ 1.06 รองลงมาได้แก่ องค์ประกอบความสุขของครอบครัว การ ทำหน้าที่ตามบทบาท การสื่อสาร การใช้เวลาร่วมกัน การแสดงออกถึงความรักความผูกพัน การ แก้ปัญหา และ องค์ประกอบ การดำรงชีวิตทางด้านจิตวิญญาณ โดยมีค่าน้ำหนัก เท่ากับ 1.04, 1.01, 0.97, 0.93, 0.92, 0.91 และ 0.55 ตามลำดับ

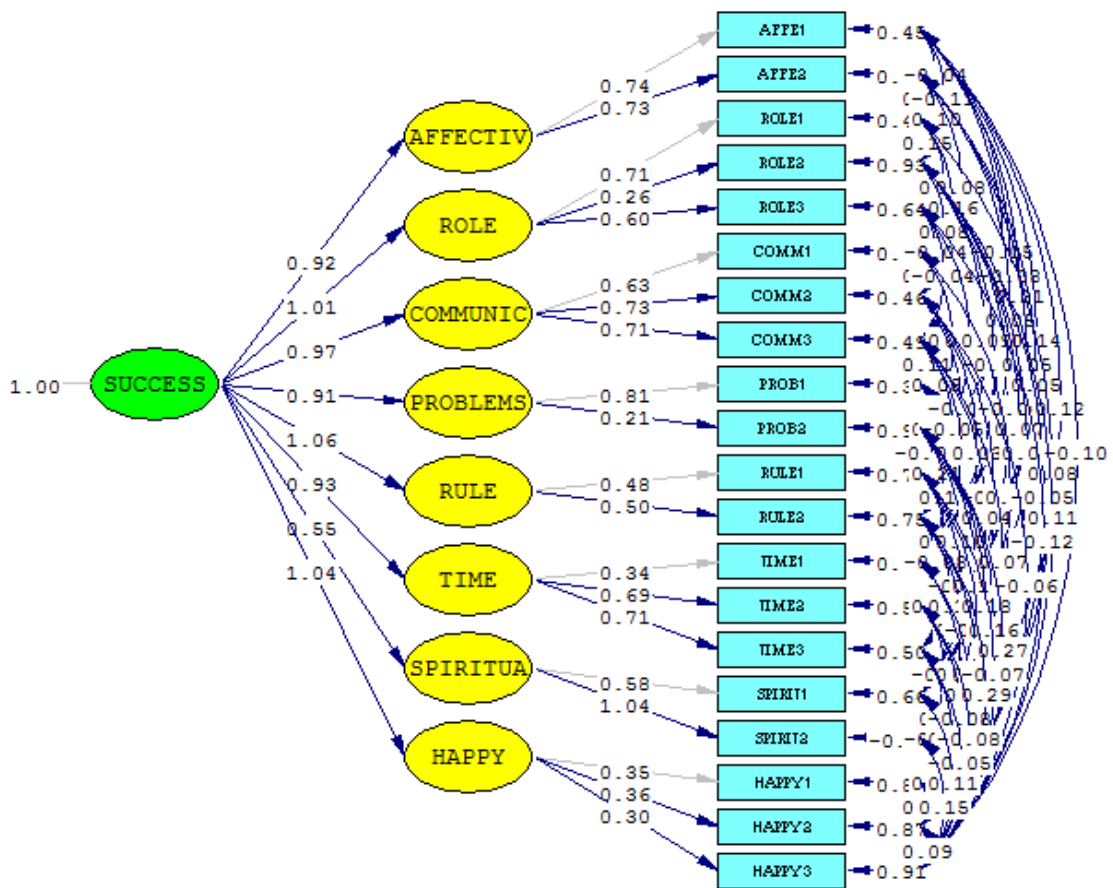

Chi-Square=106.19, df=86, P-value=0.06906, RMSEA=0.017

ภาพประกอบ 9 การวิเคราะห์องค์ประกอบเชิงยืนยันอันดับที่ 2 (Second Order)

ของแบบวัดการปฏิบัติหน้าที่ของครอบครัวอย่างประสบความสำเร็จของบุตรปฏิบัติต่อบิดา

จากภาพประกอบ 9 แสดงให้เห็นเด่นชัดเช่นเดียวกับการวิเคราะห์ข้อมูลในตาราง 29 ว่า องค์ประกอบ การปฏิบัติหน้าที่ของครอบครัวอย่างประสบความสำเร็จ ของ บุตรปฏิบัติต่อบิดา ประกอบด้วย การแสดงออกถึงความรักความผูกพัน การทำหน้าที่ ตามบทบาท การสื่อสาร การแก้ปัญหา การปฏิบัติตามกฎระเบียบของครอบครัว การใช้เวลาร่วมกัน การดำรงชีวิตทางด้าน จิตวิญญาณ และความสุขของครอบครัว และองค์ประกอบการแสดงออกถึงความรักความผูกพัน ประกอบด้วย การให้ความใกล้ชิดสนิทสนม การให้ความสนใจซึ่งกันและกัน องค์ประกอบการทำหน้าที่ ตามบทบาท ประกอบด้วย บทบาทของพ่อ แม่ ลูกในด้านความเป็นอยู่ และจิตใจ การมอบหมายหน้าที่ อย่างเฉพาะเจาะจง ความเสมอภาคในการมีปฏิสัมพันธ์ต่อกัน องค์ประกอบการสื่อสาร ประกอบด้วย การสื่อสารด้วยความใส่ใจ การสนับสนุนหรือชื่นชม การให้อิสระท างการสื่อสาร องค์ประกอบ การแก้ปัญหา ประกอบด้วย การร่วมมือกันแก้ปัญหา การแก้ไขความขัดแย้งจากความแตกต่างกันของ สมาชิกในครอบครัว องค์ประกอบการปฏิบัติตามกฎระเบียบของครอบครัว ประกอบด้วย การเปิด

โอกาสให้ทุกคนร่วมออกกฎระเบียบในครอบครัว การควบคุมพฤติกรรม องค์ประกอบการใช้เวลา
ร่วมกัน ประกอบด้วย การสนทนาร่วมกัน การให้คำปรึกษาซึ่งกันและกัน การทำกิจกรรมร่วมกัน
องค์ประกอบ การดำรงชีวิตทางด้านจิตวิญญาณ ประกอบด้วย การร่วมพิธีกรรมทางศาสนา
อย่างสม่ำเสมอ การถ่ายทอดหลักศีลธรรม จริยธรรม และค่านิยมที่ดีงาม และองค์ประกอบความสุข
ของครอบครัว ประกอบด้วย สัมพันธภาพในครอบครัว สุขภาพกาย สุขภาพจิต

ตาราง 30 ค่าดัชนีทดสอบการวิเคราะห์องค์ประกอบเชิงยืนยันของแบบวัดการปฏิบัติหน้าที่
ของครอบครัวอย่างประสบความสำเร็จของบุตรปฏิบัติต่อมารดา

	ค่าดัชนี	เกณฑ์การพิจารณา
ค่าไค-สแควร์สัมพัทธ์	1.20	< 2.00
ดัชนีวัดระดับความเหมาะสมพอดี (GFI)	0.99	ค่าเข้าใกล้ 1
ดัชนีวัดระดับความเหมาะสมพอดีที่ปรับแก้แล้ว (AGFI)	0.97	ค่าเข้าใกล้ 1
ดัชนีความเหมาะสมพอดีเปรียบเทียบ (CFI)	1.00	ค่าเข้าใกล้ 1
ดัชนีค่ารากของค่าเฉลี่ยกำลังสองของเศษเหลือ ในรูปคะแนนมาตรฐาน (Standardized RMR)	0.04	ค่าเข้าใกล้ 0
ดัชนีรากที่สองของความคลาดเคลื่อนในการประเมินค่า (RMSEA) (90%)	0.02	ค่าเข้าใกล้ 0

ผลการวิเคราะห์ ข้อมูล ตามตาราง 30 พบว่า แบบวัดการปฏิบัติหน้าที่ของครอบครัวอย่าง
ประสบความสำเร็จของบุตรปฏิบัติต่อมารดา มีค่าไค-สแควร์สัมพัทธ์ เท่ากับ 1.20 ดัชนีความเหมาะสม
พอดี (GFI) มีค่าเท่ากับ 0.99 ดัชนีวัดระดับความเหมาะสมพอดีที่ปรับแก้แล้ว (AGFI) มีค่าเท่ากับ 0.97
ดัชนีความเหมาะสมพอดีเปรียบเทียบ (CFI) มีค่าเท่ากับ 1.00 ค่ารากของค่าเฉลี่ยกำลังสองของเศษ
เหลือในรูปคะแนนมาตรฐาน (Standardized RMR) มีค่าเท่ากับ 0.04 และดัชนีรากที่สอง ของความ
คลาดเคลื่อนในการประเมินค่า (RMSEA) มีค่าเท่ากับ 0.20 ซึ่งแสดงว่าแบบวัดมีความเหมาะสมพอดี
กับข้อมูลเชิงประจักษ์ เนื่องจากค่า GFI และ AGFI มีค่าสูงกว่า 0.90 และค่าไค-สแควร์สัมพัทธ์ มีค่า
น้อยกว่า 2.00 โดยมีข้อค้นพบตามตารางที่ 31 และภาพประกอบ 10 ซึ่งผู้วิจัยได้คำนวณหาค่าน้ำหนัก
องค์ประกอบ (b) ตลอดจนทดสอบนัยสำคัญทางสถิติ (t) ของค่าน้ำหนักองค์ประกอบของ แบบวัดการ
ปฏิบัติหน้าที่ของครอบครัวอย่างประสบความสำเร็จของบุตรปฏิบัติต่อมารดา

ตาราง 31 ค่าน้ำหนักองค์ประกอบเชิงยืนยันอันดับที่ 2 ของแบบวัดการปฏิบัติหน้าที่ของ ครอบครัว
อย่างประสบความสำเร็จของบุตรปฏิบัติต่อมารดา (n = 841)

การปฏิบัติหน้าที่ของครอบครัว อย่างประสบความสำเร็จ	b	t
การแสดงออกถึงความรักความผูกพัน	0.88	20.41*
การทำหน้าที่ตามบทบาท	0.84	23.67*
การสื่อสาร	0.95	20.62*
การแก้ปัญหา	0.86	23.41*
การปฏิบัติตามกฎระเบียบของครอบครัว	0.97	15.96*
การใช้เวลาร่วมกัน	0.98	6.02*
การดำรงชีวิตทางด้านจิตวิญญาณ	0.66	12.51*
ความสุขของครอบครัว	0.71	5.55*

P < .05

ผลการวิเคราะห์ข้อมูลตามตาราง 31 พบว่า แบบวัด การปฏิบัติหน้าที่ของครอบครัว
อย่างประสบความสำเร็จ ของบุตรปฏิบัติต่อ มารดา มีน้ำหนักองค์ประกอบในแต่ละด้านมีค่าเป็นบวก
และมีนัยสำคัญทางสถิติที่ระดับ .05 ทุกด้าน แสดงว่าองค์ประกอบทั้ง 8 องค์ประกอบ เป็นตัวบ่งชี้
ที่สำคัญในการพิจารณาการปฏิบัติหน้าที่ของครอบครัวอย่างประสบความสำเร็จ และเมื่อพิจารณาใน
รายละเอียดขององค์ประกอบแต่ละด้านแล้ว พบว่าองค์ประกอบ การใช้เวลาร่วมกัน มีค่าน้ำหนักมาก
ที่สุด เท่ากับ 0.98 รองลงมาได้แก่ องค์ประกอบ การปฏิบัติตามกฎระเบียบของครอบครัว การสื่อสาร
การแสดงออกถึงความรักความผูกพัน การแก้ปัญหา การทำหน้าที่ตามบทบาท ความสุขของครอบครัว
และองค์ประกอบ การดำรงชีวิตทางด้านจิตวิญญาณ โดยมีค่าน้ำหนัก เท่ากับ 0.97, 0.95, 0.88, 0.86,
0.84, 0.71 และ 0.66 ตามลำดับ

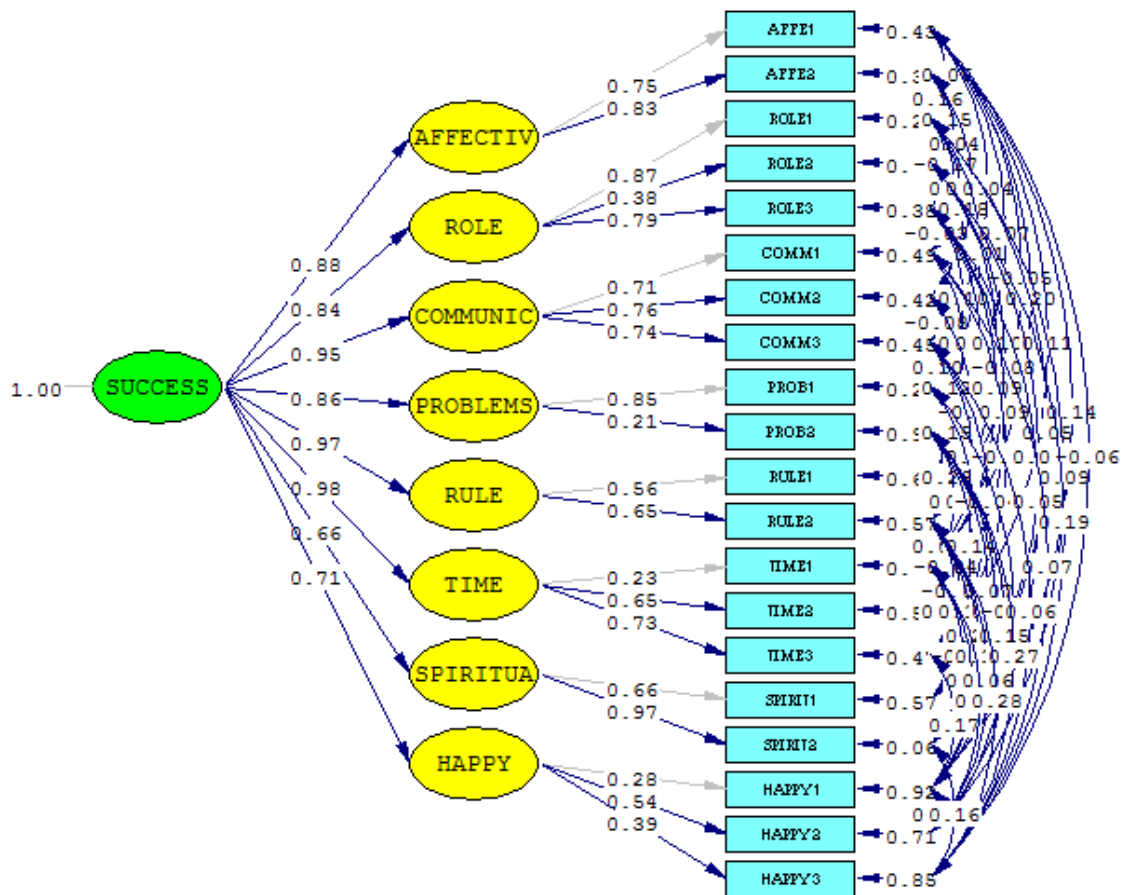

Chi-Square=118.51, df=99, P-value=0.08825, RMSEA=0.015

ภาพประกอบ 10 การวิเคราะห์องค์ประกอบเชิงยืนยันอันดับที่ 2 (Second Order)

ของแบบวัดการปฏิบัติหน้าที่ของครอบครัวอย่างประสบความสำเร็จของบุตรปฏิบัติต่อมารดา

จากภาพประกอบ 10 แสดงให้เห็นเด่นชัดเช่นเดียวกับการวิเคราะห์ข้อมูลในตาราง 31 ว่า องค์ประกอบ การปฏิบัติหน้าที่ของครอบครัวอย่างประสบความสำเร็จ ของบุตรปฏิบัติต่อ มารดา ประกอบด้วย การแสดงออกถึงความรักความผูกพัน การทำหน้าที่ตามบทบาท การสื่อสาร การแก้ปัญหา การปฏิบัติตามกฎระเบียบของครอบครัว การใช้เวลาร่วมกัน การดำรงชีวิตทางด้าน จิตวิญญาณ และความสุขของครอบครัว และองค์ประกอบการแสดงออกถึงความรักความผูกพัน ประกอบด้วย การให้ความใกล้ชิดสนิทสนม การให้ความสนใจซึ่งกันและกัน องค์ประกอบ การทำหน้าที่ ตามบทบาท ประกอบด้วย บทบาทของพ่อ แม่ ลูกในด้านความเป็นอยู่ และจิตใจ การมอบหมายหน้าที่ อย่างเฉพาะเจาะจง ความเสมอภาคในการมีปฏิสัมพันธ์ต่อกัน องค์ประกอบ การสื่อสาร ประกอบด้วย การสื่อสารด้วยความใส่ใจ การสนับสนุนหรือชื่นชม การให้อิสระทางการสื่อสาร องค์ประกอบ การแก้ปัญหา ประกอบด้วย การร่วมมือกันแก้ปัญหา การแก้ไขความขัดแย้งจากความแตกต่างกัน

ของสมาชิกในครอบครัว องค์ประกอบการปฏิบัติตามกฎระเบียบของครอบครัว ประกอบด้วย การเปิดโอกาสให้ทุกคนร่วมออกกฎระเบียบในครอบครัว การควบคุมพฤติกรรม องค์ประกอบ การใช้เวลาร่วมกัน ประกอบด้วย การสนทนาร่วมกัน การให้คำปรึกษาซึ่งกันและกัน การทำกิจกรรมร่วมกัน องค์ประกอบ การดำรงชีวิตทางด้านจิตวิญญาณ ประกอบด้วย การร่วมพิธีกรรมทางศาสนาอย่างสม่ำเสมอ การถ่ายทอดหลักศีลธรรม จริยธรรม และค่านิยมที่ดีงาม และองค์ประกอบความสุขของครอบครัว ประกอบด้วย สัมพันธภาพในครอบครัว สุขภาพกาย สุขภาพจิต

ตาราง 32 ค่าดัชนีทดสอบการวิเคราะห์องค์ประกอบเชิงยืนยันของ แบบวัด การปฏิบัติหน้าที่ของครอบครัวอย่างประสบความสำเร็จของสามีปฏิบัติต่อภรรยา

	ค่าดัชนี	เกณฑ์การพิจารณา
ค่าไค-สแควร์สัมพัทธ์	1.22	< 2.00
ดัชนีวัดระดับความเหมาะสมพอดี (GFI)	0.99	ค่าเข้าใกล้ 1
ดัชนีวัดระดับความเหมาะสมพอดีที่ปรับแก้แล้ว (AGFI)	0.97	ค่าเข้าใกล้ 1
ดัชนีความเหมาะสมพอดีเปรียบเทียบ (CFI)	1.00	ค่าเข้าใกล้ 1
ดัชนีค่ารากของค่าเฉลี่ยกำลังสองของเศษเหลือ	0.03	ค่าเข้าใกล้ 0
ในรูปคะแนนมาตรฐาน (Standardized RMR)		
ดัชนีรากที่สองของความคลาดเคลื่อนในการประเมินค่า (RMSEA) (90%)	0.02	ค่าเข้าใกล้ 0

ผลการวิเคราะห์ ข้อมูลตามตาราง 32 พบว่า แบบวัด การปฏิบัติหน้าที่ของครอบครัวอย่างประสบความสำเร็จของสามีปฏิบัติต่อภรรยา มีค่าไค-สแควร์สัมพัทธ์ เท่ากับ 1.22 ดัชนีความเหมาะสมพอดี (GFI) มีค่าเท่ากับ 0.99 ดัชนีวัดระดับความเหมาะสมพอดีที่ปรับแก้แล้ว (AGFI) มีค่าเท่ากับ 0.97 ดัชนีความเหมาะสมพอดีเปรียบเทียบ (CFI) มีค่าเท่ากับ 1.00 ค่ารากของค่าเฉลี่ยกำลังสองของเศษเหลือในรูปคะแนนมาตรฐาน (Standardized RMR) มีค่าเท่ากับ 0.03 และดัชนีรากที่สองของความคลาดเคลื่อนในการประเมินค่า (RMSEA) มีค่าเท่ากับ 0.02 ซึ่งแสดงว่าโมเดลมีความเหมาะสมพอดีกับข้อมูลเชิงประจักษ์ เนื่องจากค่า GFI และ AGFI มีค่าสูงกว่า 0.90 และค่าไค-สแควร์สัมพัทธ์ มีค่าน้อยกว่า 2.00 โดยมีข้อค้นพบตามตารางที่ 33 และภาพประกอบที่ 11 ซึ่งผู้วิจัยได้คำนวณหาค่าน้ำหนักองค์ประกอบ (b) ตลอดจนทดสอบนัยสำคัญทางสถิติ (t) ของค่าน้ำหนักองค์ประกอบของแบบวัดการปฏิบัติหน้าที่ของครอบครัวอย่างประสบความสำเร็จของสามีปฏิบัติต่อภรรยา

ตาราง 33 ค่าน้ำหนักองค์ประกอบเชิงยืนยันอันดับที่ 2 ของแบบวัดการปฏิบัติหน้าที่ของครอบครัว
อย่างประสบความสำเร็จของสามีปฏิบัติต่อภรรยา (n = 841)

การปฏิบัติหน้าที่ของครอบครัว อย่างประสบความสำเร็จ	b	t
การแสดงออกถึงความรักความผูกพัน	0.92	25.47*
การทำหน้าที่ตามบทบาท	0.97	31.93*
การสื่อสาร	0.95	23.40*
การแก้ปัญหา	1.04	25.88*
การปฏิบัติตามกฎระเบียบของครอบครัว	0.92	17.59*
การใช้เวลาร่วมกัน	0.93	12.30*
การดำรงชีวิตทางด้านจิตวิญญาณ	0.66	12.67*
ความสุขของครอบครัว	0.81	13.14*

P < .05

ผลการวิเคราะห์ข้อมูลตามตาราง 33 พบว่า ของแบบวัดการปฏิบัติหน้าที่ของครอบครัวอย่าง
ประสบความสำเร็จ ของสามีปฏิบัติต่อภรรยา มีน้ำหนักองค์ประกอบในแต่ละด้านมีค่าเป็นบวก และมี
นัยสำคัญทางสถิติที่ระดับ .05 ทุกด้าน แสดงว่าองค์ประกอบทั้ง 8 องค์ประกอบ เป็นตัวบ่งชี้ที่สำคัญ
ในการพิจารณาการปฏิบัติหน้าที่ของครอบครัวอย่างประสบความสำเร็จ และเมื่อพิจารณาใน
รายละเอียดขององค์ประกอบแต่ละด้านแล้ว พบว่าองค์ประกอบ การแก้ปัญหา มีค่าน้ำหนักมากที่สุด
เท่ากับ 1.04 รองลงมาได้แก่ องค์ประกอบ การทำหน้าที่ตามบทบาท การสื่อสาร การใช้เวลาร่วมกัน
การแสดงออกถึงความรักความผูกพันและการปฏิบัติตามกฎระเบียบของครอบครัว ความสุขของ
ครอบครัว และองค์ประกอบ การดำรงชีวิตทางด้านจิตวิญญาณ โดยมีค่าน้ำหนัก เท่ากับ 0.97, 0.95,
0.93, 0.92, 0.92, 0.81 และ 0.66 ตามลำดับ

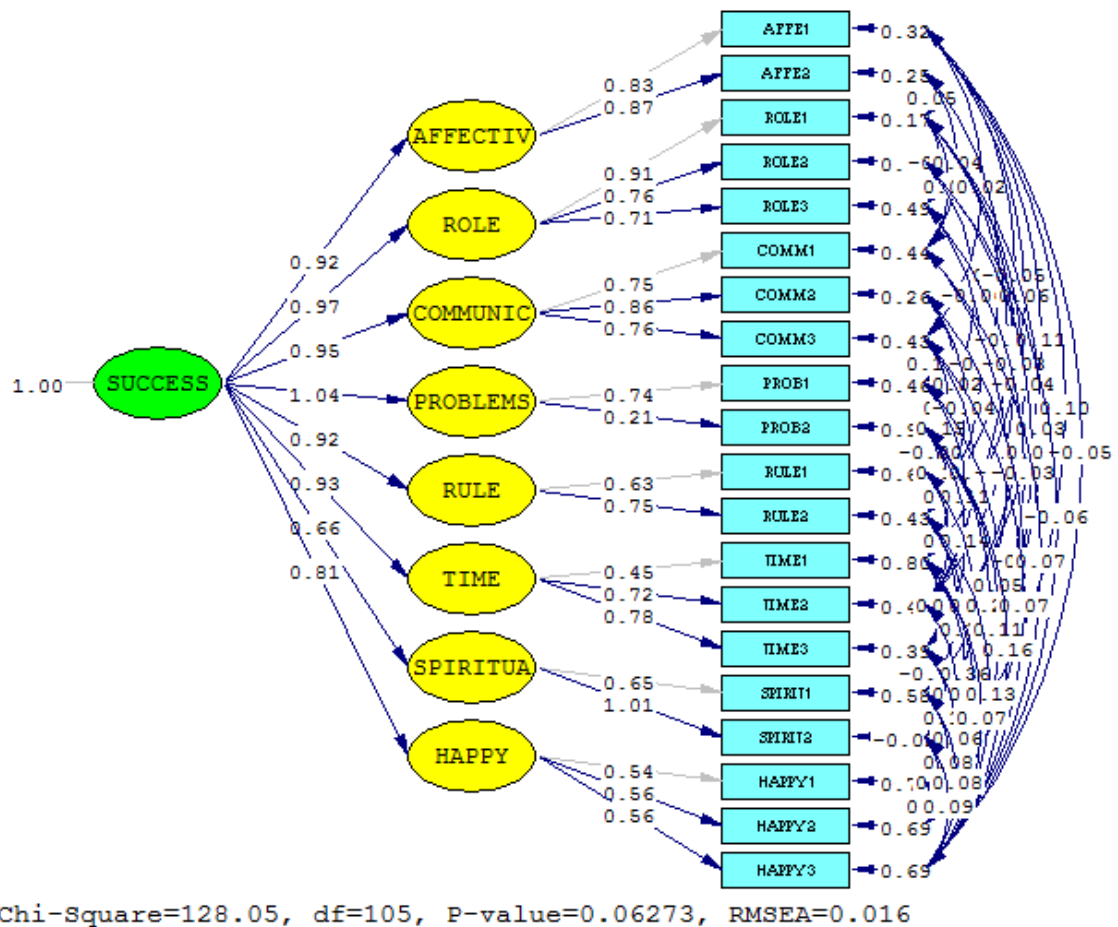

ภาพประกอบ 11 การวิเคราะห์องค์ประกอบเชิงยืนยันอันดับที่ 2 (Second Order)

ของแบบวัดการปฏิบัติหน้าที่ของครอบครัวอย่างประสบความสำเร็จของสามีปฏิบัติต่อภรรยา

จากภาพประกอบ 11 แสดงให้เห็นเด่นชัดเช่นเดียวกับการวิเคราะห์ข้อมูลในตาราง 33 ว่าแบบวัด การปฏิบัติหน้าที่ของครอบครัว อย่างเป็นอย่างประสบความสำเร็จ ของ สามี ปฏิบัติต่อ มารดา ประกอบด้วย การแสดงออกถึงความรักความผูกพัน การทำหน้าที่ตามบทบาท การสื่อสาร การแก้ปัญหา การปฏิบัติตามกฎระเบียบของครอบครัว การใช้เวลาร่วมกัน การดำรงชีวิตทางด้านจิตวิญญาณ และความสุขของครอบครัว และองค์ประกอบการแสดงออกถึงความรักความผูกพัน ประกอบด้วย การให้ความใกล้ชิดสนิทสนม การให้ความสนใจซึ่งกันและกัน องค์ประกอบการทำหน้าที่ตามบทบาท ประกอบด้วย บทบาทของพ่อ แม่ ลูกในด้านความเป็นอยู่ และจิตใจ การมอบหมายหน้าที่อย่างเฉพาะเจาะจง ความเสมอภาคในการมีปฏิสัมพันธ์ต่อกัน องค์ประกอบการสื่อสาร ประกอบด้วย

การสื่อสารด้วย ความสำเร็จ การสนับสนุนหรือชื่นชม การให้อิสระทางการสื่อสาร องค์ประกอบการแก้ปัญหา ประกอบด้วย การร่วมมือกันแก้ปัญหา การแก้ไขความขัดแย้งจากความแตกต่างกันของสมาชิกในครอบครัว องค์ประกอบการปฏิบัติตามกฎระเบียบของครอบครัว ประกอบด้วย การเปิดโอกาสให้ทุกคนร่วมออกกฎระเบียบในครอบครัว การควบคุมพฤติกรรม องค์ประกอบการใช้เวลา ร่วมกัน ประกอบด้วย การสนทนาร่วมกัน การให้คำปรึกษาซึ่งกันและกัน การทำกิจกรรมร่วมกัน องค์ประกอบ การดำรงชีวิตทางด้านจิตวิญญาณ ประกอบด้วย การร่วมพิธีกรรมทางศาสนาอย่างสม่ำเสมอ การถ่ายทอดหลักศีลธรรม จริยธรรม และค่านิยมที่ดีงาม และองค์ประกอบความสุขของครอบครัว ประกอบด้วย สัมพันธภาพในครอบครัว สุขภาพกาย สุขภาพจิต

ตาราง 34 ค่าดัชนีทดสอบการวิเคราะห์หึ่งองค์ประกอบเชิงยืนยันของแบบวัดการปฏิบัติหน้าที่ของครอบครัวอย่างประสบความสำเร็จของบิดาปฏิบัติต่อบุตร

	ค่าดัชนี	เกณฑ์การพิจารณา
ค่าไค-สแควร์สัมพัทธ์	1.23	< 2.00
ดัชนีวัดระดับความเหมาะสมพอดี (GFI)	0.99	ค่าเข้าใกล้ 1
ดัชนีวัดระดับความเหมาะสมพอดีที่ปรับแก้แล้ว (AGFI)	0.97	ค่าเข้าใกล้ 1
ดัชนีความเหมาะสมพอดีเปรียบเทียบ (CFI)	1.00	ค่าเข้าใกล้ 1
ดัชนีค่ารากของค่าเฉลี่ยกำลังสองของเศษเหลือ	0.02	ค่าเข้าใกล้ 0
ในรูปคะแนนมาตรฐาน (Standardized RMR)		
ดัชนีรากที่สองของความคลาดเคลื่อนในการประเมินค่า (RMSEA) (90%)	0.02	ค่าเข้าใกล้ 0

ผลการวิเคราะห์ ข้อมูลตามตาราง 34 พบว่า แบบวัดการปฏิบัติหน้าที่ของครอบครัวอย่างประสบความสำเร็จ ของบิดาปฏิบัติต่อบุตร มีค่าไค-สแควร์สัมพัทธ์ เท่ากับ 1.28 ดัชนีความเหมาะสมพอดี (GFI) มีค่าเท่ากับ 0.99 ดัชนีวัดระดับความเหมาะสมพอดีที่ปรับแก้แล้ว (AGFI) มีค่าเท่ากับ 0.97 ดัชนีความเหมาะสมพอดีเปรียบเทียบ (CFI) มีค่าเท่ากับ 1.00 ค่ารากของค่าเฉลี่ยกำลังสองของเศษเหลือในรูปคะแนนมาตรฐาน (Standardized RMR) มีค่าเท่ากับ 0.02 และดัชนีรากที่สองของความคลาดเคลื่อนในการประเมินค่า (RMSEA) มีค่าเท่ากับ 0.02 ซึ่งแสดงว่าโมเดลมีความเหมาะสมพอดีกับข้อมูลเชิงประจักษ์ เนื่องจากค่า GFI และ AGFI มีค่าสูงกว่า 0.90 และค่าไค-สแควร์สัมพัทธ์ มีค่าน้อยกว่า 2.00 โดยมีข้อค้นพบตามตารางที่ 35 และภาพประกอบที่ 12 ซึ่งผู้วิจัยได้คำนวณหาค่า

น้ำหนักองค์ประกอบ (b) ตลอดจนทดสอบนัยสำคัญทางสถิติ (t) ของค่าน้ำหนักองค์ประกอบของแบบวัดการปฏิบัติหน้าที่ของครอบครัวอย่างประสบความสำเร็จของบิดาปฏิบัติต่อบุตร

ตาราง 35 ค่าน้ำหนักองค์ประกอบเชิงยืนยันอันดับที่ 2 ของแบบวัดการปฏิบัติหน้าที่ของครอบครัวอย่างประสบความสำเร็จของบิดาปฏิบัติต่อบุตร (n = 841)

การปฏิบัติหน้าที่ของครอบครัว อย่างประสบความสำเร็จ	b	t
การแสดงออกถึงความรักความผูกพัน	0.85	22.79*
การทำหน้าที่ตามบทบาท	1.07	28.67*
การสื่อสาร	0.94	23.61*
การแก้ปัญหา	0.99	24.35*
การปฏิบัติตามกฎระเบียบของครอบครัว	0.96	19.74*
การใช้เวลาร่วมกัน	0.94	10.59*
การดำรงชีวิตทางด้านจิตวิญญาณ	0.72	15.69*
ความสุขของครอบครัว	0.81	11.49*

P < .05

ผลการวิเคราะห์ข้อมูลตามตาราง 35 พบว่า แบบวัด การปฏิบัติหน้าที่ของครอบครัวอย่างประสบความสำเร็จ ของบิดาปฏิบัติต่อบุตร มีน้ำหนักองค์ประกอบในแต่ละด้านมีค่าเป็นบวก และมีนัยสำคัญทางสถิติที่ระดับ .05 ทุกด้าน แสดงว่าองค์ประกอบทั้ง 8 องค์ประกอบ เป็นตัวบ่งชี้ที่สำคัญในการพิจารณาการปฏิบัติหน้าที่ของครอบครัวอย่างประสบความสำเร็จ และเมื่อพิจารณาในรายละเอียดขององค์ประกอบแต่ละด้านแล้ว พบว่าองค์ประกอบ การทำหน้าที่ตามบทบาท มีค่าน้ำหนักมากที่สุด เท่ากับ 1.07 รองลงมาได้แก่ องค์ประกอบ การแก้ปัญหา การปฏิบัติตามกฎระเบียบของครอบครัว การสื่อสารและการใช้เวลาาร่วมกัน การแสดงออกถึงความรักความผูกพัน ความสุขของครอบครัว และองค์ประกอบ การดำรงชีวิตทางด้านจิตวิญญาณ โดยมีค่าน้ำหนัก เท่ากับ 0.99, 0.96, 0.94, 0.94, 0.85, 0.81 และ 0.72 ตามลำดับ

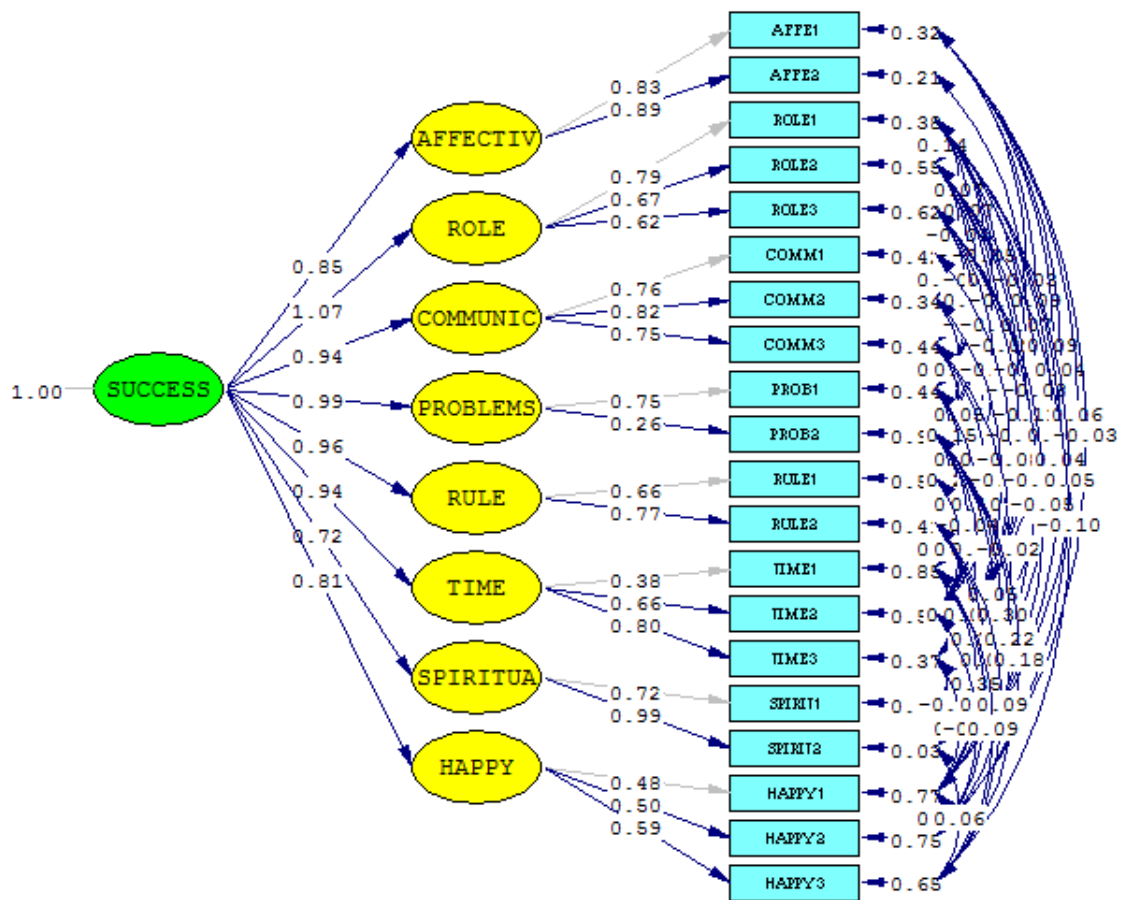

Chi-Square=118.09, df=96, P-value=0.06262, RMSEA=0.017

ภาพประกอบ 12 การวิเคราะห์องค์ประกอบเชิงยืนยันอันดับที่ 2 (Second Order)

ของแบบวัดการปฏิบัติหน้าที่ของครอบครัวอย่างประสบความสำเร็จของบิดาปฏิบัติต่อบุตร

จากภาพประกอบ 12 แสดงให้เห็นเด่นชัดเช่นเดียวกับการวิเคราะห์ข้อมูลในตาราง 35 ว่าแบบวัดการปฏิบัติหน้าที่ของครอบครัวอย่างประสบความสำเร็จของบิดาปฏิบัติต่อบุตร ประกอบด้วย การแสดงออกถึงความรักความผูกพัน การทำหน้าที่ตามบทบาท การสื่อสาร การแก้ปัญหา การปฏิบัติตามกฎระเบียบของครอบครัว การใช้เวลาร่วมกัน การดำรงชีวิตทางดำเนินจิตวิญญาณ และความทุกข์ของครอบครัว และองค์ประกอบการแสดงออกถึงความรักความผูกพัน ประกอบด้วย การให้ความใกล้ชิดสนิทสนม การให้ความสนใจซึ่งกันและกัน องค์ประกอบการทำหน้าที่ตามบทบาท ประกอบด้วย บทบาทของพ่อ แม่ ลูกในด้านความเป็นอยู่ และจิตใจ การมอบหมายหน้าที่อย่างเฉพาะเจาะจง ความเสมอภาคในการมีปฏิสัมพันธ์ต่อกัน องค์ประกอบสื่อสาร ประกอบด้วย การสื่อสารด้วยความใส่ใจ การสนับสนุนหรือชื่นชม การให้อิสระทางการสื่อสาร องค์ประกอบแก้ปัญหา ประกอบด้วย การร่วมมือกันแก้ปัญหา การแก้ไขความขัดแย้งจากความแตกต่างกันของสมาชิก

ในครอบครัว องค์ประกอบการปฏิบัติตามกฎระเบียบของครอบครัว ประกอบด้วย การเปิดโอกาสให้ทุกคนร่วมออกกฎระเบียบในครอบครัว การควบคุมพฤติกรรม องค์ประกอบการใช้เวลาด้วยกัน ประกอบด้วย การสนทนาร่วมกัน การให้คำปรึกษาซึ่งกันและกัน การทำกิจกรรมร่วมกัน องค์ประกอบการดำรงชีวิตทางด้านจิตวิญญาณ ประกอบด้วย การร่วมพิธีกรรมทางศาสนาอย่างสม่ำเสมอ การถ่ายทอดหลักศีลธรรม จริยธรรม และค่านิยมที่ดีงาม และองค์ประกอบความสุขของครอบครัว ประกอบด้วย สัมพันธภาพในครอบครัว สุขภาพกาย สุขภาพจิต

ตาราง 36 ค่าดัชนีทดสอบโมเดลการวิเคราะห์องค์ประกอบเชิงยืนยันของแบบวัดการปฏิบัติหน้าที่ของครอบครัวอย่างประสบความสำเร็จของภรรยาปฏิบัติต่อสามี

	ค่าดัชนี	เกณฑ์การพิจารณา
ค่าไค-สแควร์สัมพัทธ์	1.22	< 2.00
ดัชนีวัดระดับความเหมาะสมพอดี (GFI)	0.98	ค่าเข้าใกล้ 1
ดัชนีวัดระดับความเหมาะสมพอดีที่ปรับแก้แล้ว (AGFI)	0.97	ค่าเข้าใกล้ 1
ดัชนีความเหมาะสมพอดีเปรียบเทียบ (CFI)	1.00	ค่าเข้าใกล้ 1
ดัชนีค่ารากของค่าเฉลี่ยกำลังสองของเศษเหลือ	0.03	ค่าเข้าใกล้ 0
ในรูปคะแนนมาตรฐาน (Standardized RMR)		
ดัชนีรากที่สองของความคลาดเคลื่อนในการประเมินค่า (RMSEA) (90%)	0.02	ค่าเข้าใกล้ 0

ผลการวิเคราะห์ ข้อมูลตามตาราง 36 พบว่า แบบวัดการปฏิบัติหน้าที่ของครอบครัวอย่างประสบความสำเร็จของภรรยาปฏิบัติต่อสามี มีค่าไค-สแควร์สัมพัทธ์ เท่ากับ 1.22 ดัชนีความเหมาะสมพอดี (GFI) มีค่าเท่ากับ 0.98 ดัชนีวัดระดับความเหมาะสมพอดีที่ปรับแก้แล้ว (AGFI) มีค่าเท่ากับ 0.97 ดัชนีความเหมาะสมพอดีเปรียบเทียบ (CFI) มีค่าเท่ากับ 1.00 ค่ารากของค่าเฉลี่ยกำลังสองของเศษเหลือในรูปคะแนนมาตรฐาน (Standardized RMR) มีค่าเท่ากับ 0.03 และดัชนีรากที่สองของความคลาดเคลื่อนในการประเมินค่า (RMSEA) มีค่าเท่ากับ 0.02 ซึ่งแสดงว่าโมเดลมีความเหมาะสมพอดีกับข้อมูลเชิงประจักษ์ เนื่องจาก ค่า GFI และ AGFI มีค่าสูงกว่า 0.90 และค่าไค-สแควร์สัมพัทธ์ มีค่าน้อยกว่า 2.00 โดยมีข้อค้นพบตามตารางที่ 37 และภาพประกอบที่ 13 ซึ่งผู้วิจัยได้คำนวณหาค่าน้ำหนักองค์ประกอบ (b) ตลอดจนทดสอบนัยสำคัญทางสถิติ (t) ของค่าน้ำหนักองค์ประกอบของแบบวัดการปฏิบัติหน้าที่ของครอบครัวอย่างประสบความสำเร็จของภรรยาปฏิบัติต่อสามี

ตาราง 37 ค่าน้ำหนักองค์ประกอบเชิงยืนยันอันดับที่ 2 ของแบบวัดการปฏิบัติหน้าที่ของครอบครัวอย่างประสบความสำเร็จของภรรยาปฏิบัติต่อสามี (n = 841)

การปฏิบัติหน้าที่ของครอบครัว อย่างประสบความสำเร็จ	b	t
การแสดงออกถึงความรักความผูกพัน	0.89	23.80*
การทำหน้าที่ตามบทบาท	0.99	28.96*
การสื่อสาร	1.00	22.63*
การแก้ปัญหา	1.13	26.64*
การปฏิบัติตามกฎระเบียบของครอบครัว	0.93	17.80*
การใช้เวลาร่วมกัน	0.89	10.27*
การดำรงชีวิตทางด้านจิตวิญญาณ	0.58	10.17*
ความสุขของครอบครัว	0.83	12.80*

P < .05

ผลการวิเคราะห์ข้อมูลตามตาราง 37 พบว่า แบบวัดการปฏิบัติหน้าที่ของครอบครัวอย่างประสบความสำเร็จของภรรยาปฏิบัติต่อสามี มีน้ำหนักองค์ประกอบในแต่ละด้านมีค่าเป็นบวก และมีนัยสำคัญทางสถิติที่ระดับ .05 ทุกด้าน แสดงว่าองค์ประกอบทั้ง 8 องค์ประกอบ เป็นตัวบ่งชี้ที่สำคัญในการพิจารณาการปฏิบัติหน้าที่ของครอบครัวอย่างประสบความสำเร็จ และเมื่อพิจารณาในรายละเอียดขององค์ประกอบแต่ละด้านแล้ว พบว่า องค์ประกอบการแก้ปัญหา มีค่าน้ำหนักมากที่สุด เท่ากับ 1.13 รองลงมาได้แก่ องค์ประกอบ การสื่อสาร การทำหน้าที่ตามบทบาท การปฏิบัติตามกฎระเบียบของครอบครัว การแสดงออกถึงความรักความผูกพัน การใช้เวลาร่วมกัน ความสุขของครอบครัว และองค์ประกอบ การดำรงชีวิตทางด้านจิตวิญญาณ โดยมีค่าน้ำหนัก เท่ากับ 1.00, 0.99, 0.93, 0.89, 0.89, 0.83 และ 0.58 ตามลำดับ

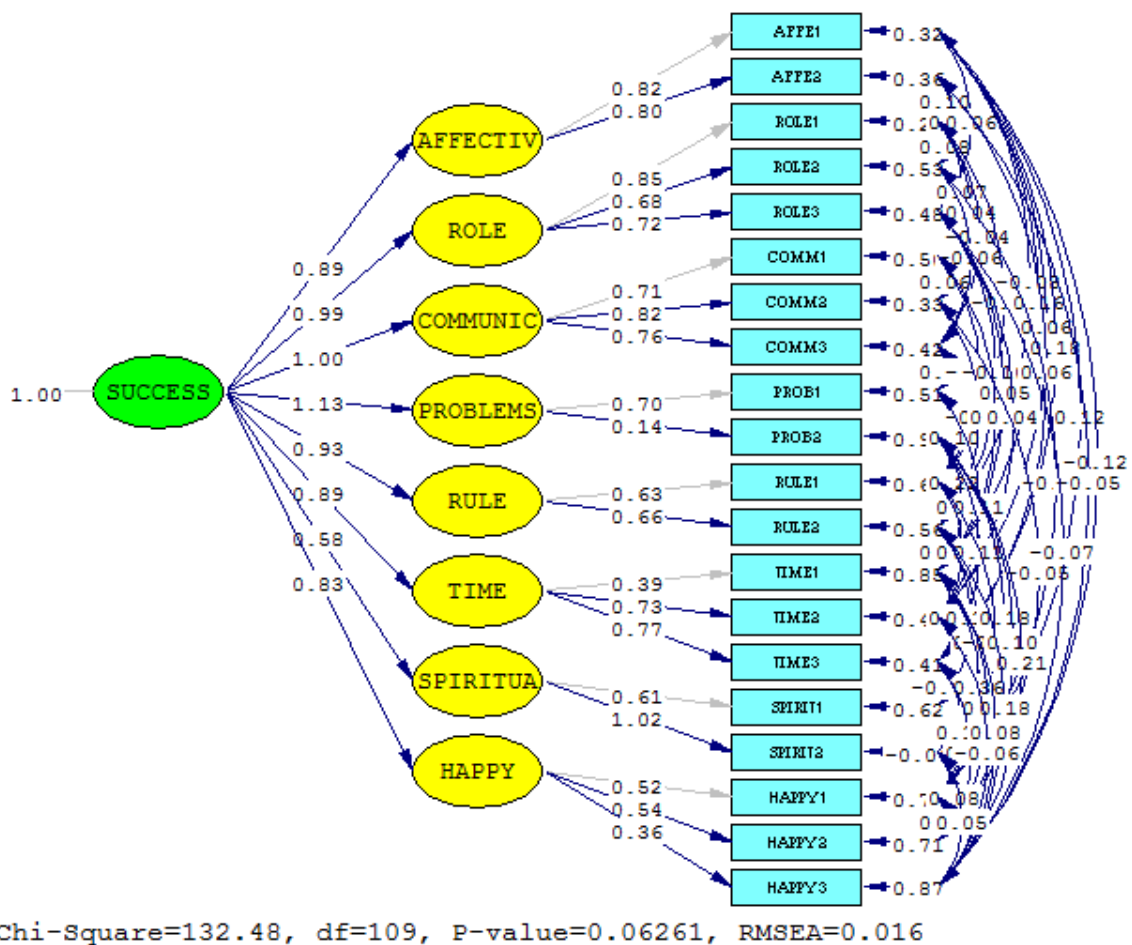

ภาพประกอบ 13 การวิเคราะห์องค์ประกอบเชิงยืนยันอันดับที่ 2 (Second Order)

ของแบบวัดการปฏิบัติหน้าที่ของครอบครัวอย่างประสบความสำเร็จของภรรยาปฏิบัติต่อสามี

จากภาพประกอบ 13 แสดงให้เห็นเด่นชัดเช่นเดียวกับการวิเคราะห์ข้อมูลในตาราง 37 ว่าแบบวัดการปฏิบัติหน้าที่ของครอบครัวอย่างประสบความสำเร็จของภรรยาปฏิบัติต่อสามีประกอบด้วย การแสดงออกถึงความรักความผูกพัน การทำหน้าที่ตามบทบาท การสื่อสาร การแก้ปัญหา การปฏิบัติตามกฎระเบียบของครอบครัว การใช้เวลาร่วมกัน การดำรงชีวิตทางด้านจิตวิญญาณ และความสุขของครอบครัว และองค์ประกอบการแสดงออกถึงความรักความผูกพัน ประกอบด้วย การให้ความใกล้ชิดสนิทสนม การให้ความสนใจซึ่งกันและกัน องค์ประกอบการทำหน้าที่ตามบทบาท ประกอบด้วย บทบาทของพ่อ แม่ ลูกในด้านความเป็นอยู่และจิตใจ การมอบหมายหน้าที่อย่างเฉพาะเจาะจง ความเสมอภาคในการมีปฏิสัมพันธ์ต่อกัน องค์ประกอบการสื่อสาร ประกอบด้วย การสื่อสารด้วยความใส่ใจ การสนับสนุนหรือชื่นชม การให้อิสระทางการสื่อสาร องค์ประกอบการแก้ปัญหา ประกอบด้วย การร่วมมือกันแก้ปัญหา การแก้ไขความขัดแย้งจากความแตกต่างกันของสมาชิกในครอบครัว

องค์ประกอบการปฏิบัติตาม กฎระเบียบของครอบครัว ประกอบด้วย การเปิดโอกาสให้ทุกคนร่วมออกกฎระเบียบในครอบครัว การควบคุมพฤติกรรม องค์ประกอบการใช้เวลาด้วยกัน ประกอบด้วย การสนทนาร่วมกัน การให้คำปรึกษาซึ่งกันและกัน การทำกิจกรรมร่วมกัน องค์ประกอบ การดำรงชีวิตทางด้านจิตวิญญาณ ประกอบด้วย การร่วม มพิธีกรรมทางศาสนาอย่างสม่ำเสมอ การถ่ายทอดหลักศีลธรรม จริยธรรม และค่านิยมที่ดีงาม และองค์ประกอบความสุขของครอบครัว ประกอบด้วย สัมพันธภาพในครอบครัว สุขภาพกาย สุขภาพจิต

ตาราง 38 ค่าดัชนีทดสอบการวิเคราะห์องค์ประกอบเชิงยืนยันของแบบวัดการปฏิบัติหน้าที่ของครอบครัวอย่างประสบความสำเร็จของมารดาปฏิบัติต่อบุตร

	ค่าดัชนี	เกณฑ์การพิจารณา
ค่าไค-สแควร์สัมพัทธ์	1.23	< 2.00
ดัชนีวัดระดับความเหมาะสมพอดี (GFI)	0.98	ค่าเข้าใกล้ 1
ดัชนีวัดระดับความเหมาะสมพอดีที่ปรับแก้แล้ว (AGFI)	0.97	ค่าเข้าใกล้ 1
ดัชนีความเหมาะสมพอดีเปรียบเทียบ (CFI)	1.00	ค่าเข้าใกล้ 1
ดัชนีค่ารากของค่าเฉลี่ยกำลังสองของเศษเหลือ	0.02	ค่าเข้าใกล้ 0
ในรูปคะแนนมาตรฐาน (Standardized RMR)		
ดัชนีรากที่สองของความคลาดเคลื่อนในการประเมินค่า (RMSEA) (90%)	0.02	ค่าเข้าใกล้ 0

ผลการวิเคราะห์ ข้อมูลตามตาราง 38 พบว่า แบบวัด การปฏิบัติหน้าที่ของครอบครัวอย่างประสบความสำเร็จของมารดาปฏิบัติต่อบุตร มีค่าไค-สแควร์สัมพัทธ์ เท่ากับ 1.23 ดัชนีความเหมาะสมพอดี (GFI) มีค่าเท่ากับ 0.98 ดัชนีวัดระดับความเหมาะสมพอดีที่ปรับแก้แล้ว (AGFI) มีค่าเท่ากับ 0.97 ดัชนีความเหมาะสมพอดีเปรียบเทียบ (CFI) มีค่าเท่ากับ 1.00 ค่ารากของค่าเฉลี่ยกำลังสองของเศษเหลือในรูปคะแนนมาตรฐาน (Standardized RMR) มีค่าเท่ากับ 0.02 และดัชนีรากที่สองของความคลาดเคลื่อนในการประเมินค่า (RMSEA) มีค่าเท่ากับ 0.02 ซึ่งแสดงว่าโมเดลมีความเหมาะสมพอดีกับข้อมูลเชิงประจักษ์ เนื่องจากค่า GFI และ AGFI มีค่าสูงกว่า 0.90 และค่าไค-สแควร์สัมพัทธ์ มีค่าน้อยกว่า 2.00 โดยมีข้อค้นพบตามตารางที่ 39 และภาพประกอบที่ 14 ซึ่งผู้วิจัยได้คำนวณหาค่าน้ำหนักองค์ประกอบ (b) ตลอดจนทดสอบนัยสำคัญทางสถิติ (t) ของค่าน้ำหนักองค์ประกอบของแบบวัดการปฏิบัติหน้าที่ของครอบครัวอย่างประสบความสำเร็จของมารดาปฏิบัติต่อบุตร

ตาราง 39 ค่าน้ำหนักองค์ประกอบเชิงยืนยันอันดับที่ 2 ของแบบวัดการปฏิบัติหน้าที่ของ ครอบครัวอย่างประสบความสำเร็จของมารดาปฏิบัติต่อบุตร (n = 841)

การปฏิบัติหน้าที่ของครอบครัว อย่างประสบความสำเร็จ	b	t
การแสดงออกถึงความรักความผูกพัน	0.81	20.08*
การทำหน้าที่ตามบทบาท	1.03	24.36*
การสื่อสาร	0.95	21.86*
การแก้ปัญหา	1.00	24.01*
การปฏิบัติตามกฎระเบียบของครอบครัว	0.91	14.85*
การใช้เวลาร่วมกัน	1.05	8.34*
การดำรงชีวิตทางด้านจิตวิญญาณ	0.67	14.02*
ความสุขของครอบครัว	0.72	5.41*

P < .05

ผลการวิเคราะห์ข้อมูลตามตาราง 39 พบว่า แบบวัดการปฏิบัติหน้าที่ของครอบครัวอย่างประสบความสำเร็จ ของมารดาปฏิบัติต่อบุตร มีน้ำหนักองค์ประกอบในแต่ละด้านมีค่าเป็นบวก และมีนัยสำคัญทางสถิติที่ระดับ .05 ทุกด้าน แสดงว่าองค์ประกอบทั้ง 8 องค์ประกอบ เป็นตัวบ่งชี้ที่สำคัญในการพิจารณาการปฏิบัติหน้าที่ของครอบครัวอย่างประสบความสำเร็จ และเมื่อพิจารณาในรายละเอียดขององค์ประกอบแต่ละด้านแล้ว พบว่าองค์ประกอบ การใช้เวลาร่วมกัน มีค่าน้ำหนักมากที่สุด เท่ากับ 1.05 รองลงมาได้แก่ องค์ประกอบ การทำหน้าที่ตามบทบาท การแก้ปัญหา การสื่อสาร การปฏิบัติตามกฎระเบียบของครอบครัว การแสดงออกถึงความรักความผูกพัน ความสุขของครอบครัว และองค์ประกอบ การดำรงชีวิตทางด้านจิตวิญญาณ โดยมีค่าน้ำหนัก เท่ากับ 1.03, 1.00, 0.95, 0.91, 0.81, 0.72 และ 0.67 ตามลำดับ

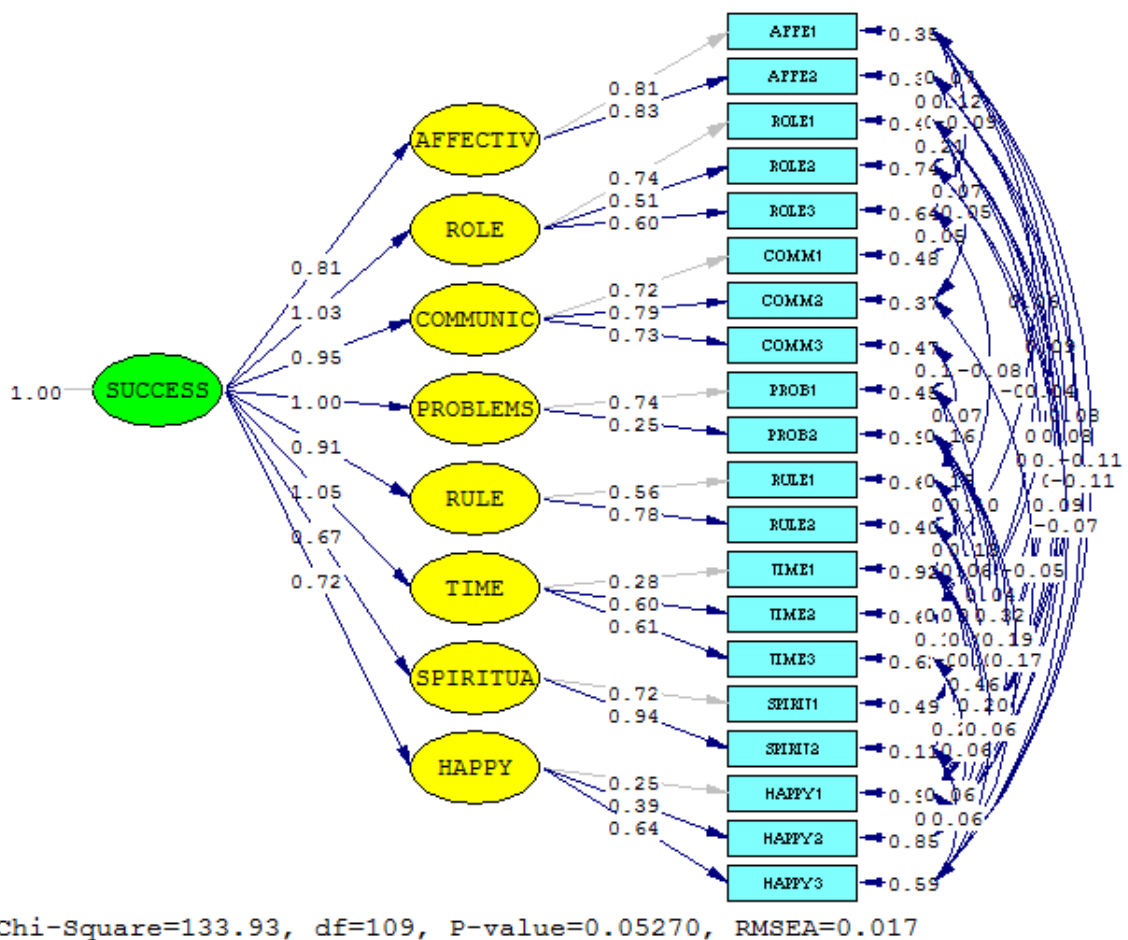

ภาพประกอบ 14 การวิเคราะห์องค์ประกอบเชิงยืนยันอันดับที่ 2 (Second Order)

ของแบบวัดการปฏิบัติหน้าที่ของครอบครัวอย่างประสบความสำเร็จของมารดาปฏิบัติต่อบุตร

จากภาพประกอบ 14 แสดงให้เห็นเด่นชัดเช่นเดียวกับการวิเคราะห์ข้อมูลในตาราง 39 ว่าแบบวัด การปฏิบัติหน้าที่ของครอบครัวอย่างประสบความสำเร็จ ของ มารดา ปฏิบัติต่อบุตร ประกอบด้วย การแสดงออกถึงความรักความผูกพัน การทำหน้าที่ตามบทบาท การสื่อสาร การแก้ปัญหา การปฏิบัติตามกฎระเบียบของครอบครัว การใช้เวลาร่วมกัน การดำรงชีวิตทางด้านจิตวิญญาณ และความสุขของครอบครัว ซึ่งองค์ประกอบการแสดงออกถึงความรักความผูกพัน ประกอบด้วย การให้ความใกล้ชิดสนิทสนม การให้ความสนใจซึ่งกันและกัน องค์ประกอบการทำหน้าที่ตามบทบาท ประกอบด้วย บทบาทของพ่อ แม่ ลูกในด้านความเป็นอยู่ และจิตใจ การมอบหมายหน้าที่อย่างเฉพาะเจาะจง ความเสมอภาคในการมีปฏิสัมพันธ์ต่อกัน องค์ประกอบการสื่อสาร ประกอบด้วย

การสื่อสารด้วยความใส่ใจ การสนับสนุนหรือชื่นชม การให้อิสระทางการสื่อสาร องค์ประกอบ
การแก้ปัญหา ประกอบด้วย การร่วมมือกันแก้ปัญหา การแก้ไขความขัดแย้งจากความแตกต่างกัน
ของสมาชิกในครอบครัว องค์ประกอบการปฏิบัติตามกฎระเบียบของครอบครัว ประกอบด้วย
การเปิดโอกาสให้ทุกคนร่วมออกกฎระเบียบในครอบครัว การควบคุมพฤติกรรม องค์ประกอบ
การใช้เวลาร่วมกัน ประกอบด้วย การสนทนาร่วมกัน การให้คำปรึกษาซึ่งกันและกัน การทำกิจกรรม
ร่วมกัน องค์ประกอบ การดำรงชีวิตทางด้านจิตวิญญาณ ประกอบด้วย การร่วมพิธีกรรมทางศาสนา
อย่างสม่ำเสมอ การถ่ายทอดหลักศีลธรรม จริยธรรม และค่านิยมที่ดีงาม และองค์ประกอบความสุข
ของครอบครัว ประกอบด้วย สัมพันธภาพในครอบครัว สุขภาพกาย สุขภาพจิต

ตอนที่ 2 การเปรียบเทียบการปฏิบัติหน้าที่ของครอบครัวอย่างประสบความสำเร็จ ของกลุ่มทดลอง และกลุ่มควบคุม ก่อนการทดลอง และหลังการทดลอง

2.1 การวิเคราะห์สถิติพื้นฐานของคะแนนแบบวัดการปฏิบัติหน้าที่ ของครอบครัวอย่าง
ประสบความสำเร็จของกลุ่มทดลอง และกลุ่มควบคุม

การวิเคราะห์ในขั้นตอนนี้ ผู้วิจัยนำคะแนนแบบวัดการปฏิบัติหน้าที่ ของครอบครัวอย่าง
ประสบความสำเร็จโดยรวม และรายองค์ประกอบทั้งก่อนการทดลอง และหลังการทดลอง ของกลุ่ม
ทดลอง จำนวน 5 ครอบครัว และกลุ่มควบคุม จำนวน 5 ครอบครัว มาหาค่า เฉลี่ย และค่าเบี่ยงเบน
มาตรฐาน ดังแสดงในตาราง 40

ตาราง 40 ค่าเฉลี่ย และค่าเบี่ยงเบนมาตรฐานของคะแนนการปฏิบัติหน้าที่ของครอบครัวอย่างประส
ความสำเร็จโดยรวมของบิดา มารดา และบุตร ของกลุ่มทดลองและกลุ่มควบคุม ในระยะก่อนการ
ทดลอง และระยะหลังการทดลอง

	กลุ่มทดลอง (n = 5)						กลุ่มควบคุม (n = 5)					
	ก่อนการทดลอง			หลังการทดลอง			ก่อนการทดลอง		หลังการทดลอง			
	M	แปรผล	SD	M	แปรผล	SD	M	SD	M	แปรผล	SD	
บุตร	2.77	ระดับมาก	0.19	3.08	ระดับมาก	0.21	3.04	0.19	3.02	ระดับมาก	0.16	
บิดา	3.05	ระดับมาก	0.13	3.47	ระดับมาก	0.14	3.03	0.23	3.03	ระดับมาก	0.22	
มารดา	3.27	ระดับมาก	0.20	3.64	ระดับมากที่สุด	0.20	3.07	0.21	3.13	ระดับมาก	0.16	
รวม	3.03	ระดับมาก	0.07	3.40	ระดับมาก	0.09	3.05	0.13	3.06	ระดับมาก	0.10	

ผลการวิเคราะห์ข้อมูลตามตาราง 40 พบว่าค่าเฉลี่ยของคะแนนการปฏิบัติหน้าที่
ของครอบครัวอย่างประสบความสำเร็จโดยรวม ของบิดา มารดา และบุตร ของกลุ่มทดลอง ในระยะ

ก่อนการทดลอง มีค่าเฉลี่ยเท่ากับ 3.03 จัดอยู่ในระดับมาก ระยะเวลาหลังการทดลอง มีค่าเฉลี่ยเท่ากับ 3.40 จัดอยู่ในระดับ มาก สำหรับ คะแนนการปฏิบัติหน้าที่ ของครอบครัวอย่างประสบความสำเร็จ โดยรวมของกลุ่มควบคุม ในระยะก่อนการทดลอง มีค่าเฉลี่ยเท่ากับ 3.05 จัดอยู่ในระดับมาก ระยะเวลาหลังการทดลอง มีค่าเฉลี่ยเท่ากับ 3.06 จัดอยู่ในระดับมาก

ตาราง 41 ค่าเฉลี่ย และค่าเบี่ยงเบนมาตรฐานของคะแนนการปฏิบัติหน้าที่ของครอบครัวอย่างประสบความสำเร็จรายองค์ประกอบของบิดา มารดา และบุตร ของกลุ่มทดลองและกลุ่มควบคุม ในระยะก่อนการทดลอง และหลังการทดลอง

การปฏิบัติหน้าที่ของ ครอบครัวอย่างประ สบความสำเร็จ	กลุ่มทดลอง (n = 5)						กลุ่มควบคุม (n = 5)					
	ก่อนการทดลอง			หลังการทดลอง			ก่อนการทดลอง			หลังการทดลอง		
	M	แปลผล	SD	M	แปลผล	SD	M	แปลผล	SD	M	แปลผล	SD
การแสดงออกถึงความรัก ความผูกพัน	3.23	มาก	0.18	3.51	มากที่สุด	0.16	3.08	มาก	0.21	3.08	มาก	0.16
การทำหน้าที่ ตามบทบาท	3.17	มาก	0.27	3.61	มากที่สุด	0.21	3.09	มาก	0.22	3.07	มาก	0.23
การสื่อสาร	2.95	มาก	0.18	3.47	มาก	0.20	2.94	มาก	0.16	2.93	มาก	0.16
การแก้ปัญหา	2.97	มาก	0.28	3.19	มาก	0.12	2.88	มาก	0.30	2.93	มาก	0.27
การปฏิบัติตามกฎระเบียบ ของครอบครัว	2.88	มาก	0.17	3.35	มาก	0.11	3.06	มาก	0.16	3.02	มาก	0.10
การใช้เวลาร่วมกัน	2.86	มาก	0.21	3.26	มาก	0.13	2.85	มาก	0.19	2.74	มาก	0.13
การดำรงชีวิตทางด้าน จิตวิญญาณ	3.20	มาก	0.16	3.55	มากที่สุด	0.21	3.31	มาก	0.19	3.47	มาก	0.12
ความสุขของครอบครัว	2.96	มาก	0.25	3.25	มาก	0.28	3.17	มาก	0.26	3.25	มาก	0.22
รวม	3.03	มาก	0.07	3.40	มาก	0.09	3.05	มาก	0.13	3.06	มาก	0.10

ผลการวิเคราะห์ข้อมูลตามตาราง 41 พบว่า ค่าเฉลี่ยของคะแนนการปฏิบัติหน้าที่ ของครอบครัวอย่างประสบความสำเร็จ รายองค์ประกอบ ของบิดา มารดา และบุตร ของกลุ่มทดลอง ในระยะก่อนการทดลอง มีค่าเฉลี่ย 2.86-3.23 จัดอยู่ในระดับมาก ระยะเวลาหลังการทดลอง มีค่าเฉลี่ย 3.19-3.61 จัดอยู่ในระดับ มากถึงระดับมากที่สุด สำหรับ คะแนนการปฏิบัติหน้าที่ ของครอบครัวอย่างประสบความสำเร็จ รายองค์ประกอบ ของบิดา มารดา และบุตร ของกลุ่ม ควบคุม ในระยะก่อนการทดลอง มีค่าเฉลี่ย 2.85-3.31 จัดอยู่ในระดับมาก ระยะเวลาหลังการทดลอง มีค่าเฉลี่ย 2.74-3.47 จัดอยู่ในระดับมาก

ตาราง 42 ค่าเฉลี่ย และค่าเบี่ยงเบนมาตรฐานของคะแนนการปฏิบัติหน้าที่ของครอบครัวอย่างประสบความสำเร็จ รายองค์ประกอบของบุตร กลุ่มทดลอง และกลุ่มควบคุม ในระยะก่อนการทดลอง และระยะหลังการทดลอง

การปฏิบัติหน้าที่ของ ครอบครัวอย่างประสบ ความสำเร็จ	กลุ่มทดลอง (n = 5)						กลุ่มควบคุม (n = 5)					
	ก่อนการทดลอง			หลังการทดลอง			ก่อนการทดลอง			หลังการทดลอง		
	M	แปลผล	SD	M	แปลผล	SD	M	แปลผล	SD	M	แปลผล	SD
การแสดงออกถึงความรัก												
ความผูกพัน	3.08	มาก	0.45	3.35	มาก	0.49	3.08	มาก	0.50	3.03	มาก	0.31
การทำหน้าที่												
ตามบทบาท	2.68	มาก	0.48	3.32	มาก	0.50	2.70	มาก	0.16	2.62	มาก	0.38
การสื่อสาร	2.80	มาก	0.35	3.38	มาก	0.47	2.96	มาก	0.27	2.94	มาก	0.25
การแก้ปัญหา	2.73	มาก	0.50	2.63	มาก	0.15	3.08	มาก	0.37	3.00	มาก	0.34
การปฏิบัติตามกฎระเบียบ ของครอบครัว	2.60	มาก	0.32	3.08	มาก	0.19	2.88	มาก	0.19	3.00	มาก	0.07
การใช้เวลาร่วมกัน	2.70	มาก	0.28	2.97	มาก	0.07	3.13	มาก	0.28	2.85	มาก	0.24
การดำรงชีวิตทางด้าน จิตวิญญาณ	2.93	มาก	0.18	3.22	มาก	0.47	3.17	มาก	0.24	3.38	มาก	0.14
ความสุขของครอบครัว	2.68	มาก	0.36	2.74	มาก	0.37	3.34	มาก	0.23	3.32	มาก	0.23
รวม	2.77	มาก	0.19	3.08	มาก	0.21	3.04	มาก	0.19	3.02	มาก	0.16

ผลการวิเคราะห์ข้อมูลตามตาราง 42 พบว่าค่าเฉลี่ยของคะแนนการปฏิบัติหน้าที่ของครอบครัวอย่างประสบความสำเร็จ รายองค์ประกอบของบุตร กลุ่มทดลอง ในระยะก่อนการทดลอง มีค่าเฉลี่ย 2.60-3.08 จัดอยู่ในระดับมาก ระยะหลังการทดลอง มีค่าเฉลี่ย 2.63-3.38 จัดอยู่ในระดับมาก สำหรับคะแนนการปฏิบัติหน้าที่ของครอบครัวอย่างประสบความสำเร็จ รายองค์ประกอบของบุตร กลุ่มควบคุม ในระยะก่อนการทดลอง มีค่าเฉลี่ย 2.70-3.34 จัดอยู่ในระดับมาก ระยะหลังการทดลอง มีค่าเฉลี่ย 2.62-3.38 จัดอยู่ในระดับมาก

ตาราง 43 ค่าเฉลี่ย และค่าเบี่ยงเบนมาตรฐานของคะแนนการปฏิบัติหน้าที่ของครอบครัวอย่างประสบความสำเร็จ รายองค์ประกอบของบิดากลุ่มทดลอง และกลุ่มควบคุม ในระยะก่อนการทดลอง และระยะหลังการทดลอง

การปฏิบัติหน้าที่ของ ครอบครัวอย่างประ สบความสำเร็จ	กลุ่มทดลอง (n = 5)						กลุ่มควบคุม (n = 5)					
	ก่อนการทดลอง			หลังการทดลอง			ก่อนการทดลอง			หลังการทดลอง		
	M	แปลผล	SD	M	แปลผล	SD	M	แปลผล	SD	M	แปลผล	SD
การแสดงออกถึงความรัก												
ความผูกพัน	3.20	มาก	0.29	3.53	มากที่สุด	0.30	3.00	มาก	0.49	2.98	มาก	0.43
การทำหน้าที่												
ตามบทบาท	3.30	มาก	0.42	3.62	มากที่สุด	0.30	3.34	มาก	0.47	3.12	มาก	0.41
การสื่อสาร	2.70	มาก	0.17	3.26	มาก	0.30	2.86	มาก	0.49	2.82	มาก	0.38
การแก้ปัญหา	3.10	มาก	0.24	3.55	มากที่สุด	0.21	2.80	มาก	0.38	2.90	มาก	0.43
การปฏิบัติตามกฎระเบียบ ของครอบครัว	2.88	มาก	0.23	3.38	มาก	0.16	3.06	มาก	0.44	3.00	มาก	0.35
การใช้เวลาร่วมกัน	2.82	มาก	0.30	3.18	มาก	0.12	2.72	มาก	0.24	2.65	มากที่สุด	0.04
การดำรงชีวิตทางด้าน จิตวิญญาณ	3.18	มาก	0.31	3.58	มากที่สุด	0.33	3.37	มาก	0.27	3.53	มากที่สุด	0.25
ความสุขของครอบครัว	3.18	มาก	0.24	3.62	มากที่สุด	0.22	3.12	มาก	0.37	3.26	มาก	0.30
รวม	3.05	มาก	0.13	3.47	มาก	0.14	3.03	มาก	0.23	3.03	มาก	0.22

ผลการวิเคราะห์ข้อมูลตามตาราง 43 พบว่าค่าเฉลี่ยของคะแนนการปฏิบัติหน้าที่ของครอบครัวอย่างประสบความสำเร็จ รายองค์ประกอบของบิดากลุ่มทดลอง ในระยะก่อนการทดลอง มีค่าเฉลี่ย 2.70-3.30 จัดอยู่ในระดับมาก ระยะหลังการทดลอง มีค่าเฉลี่ย 3.18-3.62 จัดอยู่ในระดับมากถึงระดับมากที่สุด สำหรับคะแนนการปฏิบัติหน้าที่ของครอบครัวอย่างประสบความสำเร็จ รายองค์ประกอบของบิดากลุ่มควบคุม ในระยะก่อนการทดลอง มีค่าเฉลี่ย 2.72-3.37 จัดอยู่ในระดับมาก ระยะหลังการทดลอง มีค่าเฉลี่ย 2.65-3.53 จัดอยู่ในระดับมากถึงระดับมากที่สุด

ตาราง 44 ค่าเฉลี่ย และค่าเบี่ยงเบนมาตรฐานของคะแนนการปฏิบัติหน้าที่ของครอบครัวอย่างประสบความสำเร็จ รายองค์ประกอบของมารดาในกลุ่มทดลอง และกลุ่มควบคุม ในระยะก่อนการทดลอง และระยะหลังการทดลอง

การปฏิบัติหน้าที่ของ ครอบครัวอย่างประสบความสำเร็จ	กลุ่มทดลอง (n = 5)						กลุ่มควบคุม (n = 5)					
	ก่อนการทดลอง			หลังการทดลอง			ก่อนการทดลอง			หลังการทดลอง		
	M	แปลผล	SD	M	แปลผล	SD	M	แปลผล	SD	M	แปลผล	SD
การแสดงออกถึงความรัก												
ความผูกพัน	3.43	มาก	0.19	3.65	มากที่สุด	0.21	3.18	มาก	0.47	3.25	มาก	0.29
การทำหน้าที่ตามบทบาท	3.54	มากที่สุด	0.36	3.90	มากที่สุด	0.12	3.22	มาก	0.41	3.46	มาก	0.17
การสื่อสาร	3.36	มาก	0.39	3.76	มากที่สุด	0.23	3.00	มาก	0.23	3.04	มาก	0.29
การแก้ปัญหา	3.08	มาก	0.42	3.40	มาก	0.35	2.78	มาก	0.50	2.88	มาก	0.31
การปฏิบัติตามกฎระเบียบของครอบครัว	3.16	มาก	0.30	3.58	มากที่สุด	0.29	3.24	มาก	0.34	3.06	มาก	0.11
การใช้เวลาร่วมกัน	3.07	มาก	0.34	3.62	มากที่สุด	0.32	2.70	มาก	0.45	2.73	มาก	0.28
การดำรงชีวิตทางด้านจิตวิญญาณ	3.48	มาก	0.38	3.85	มากที่สุด	0.18	3.40	มาก	0.19	3.50	มากที่สุด	0.13
ความสุขของครอบครัว	3.02	มาก	0.31	3.38	มาก	0.41	3.04	มาก	0.42	3.16	มาก	0.27
รวม	3.27	มาก	0.20	3.64	มากที่สุด	0.20	3.07	มาก	0.21	3.13	มาก	0.16

ผลการวิเคราะห์ข้อมูลตามตาราง 44 พบว่าค่าเฉลี่ยของคะแนนการปฏิบัติหน้าที่ของครอบครัวอย่างประสบความสำเร็จ รายองค์ประกอบของมารดาในกลุ่มทดลอง ในระยะก่อนการทดลอง มีค่าเฉลี่ย 3.02-3.54 จัดอยู่ในระดับมากถึงระดับมากที่สุด ระยะหลังการทดลอง มีค่าเฉลี่ย 3.38-3.90 จัดอยู่ในระดับ มาก ถึงระดับ มาก ที่สุด สำหรับ คะแนนการปฏิบัติหน้าที่ของครอบครัวอย่างประสบความสำเร็จ รายองค์ประกอบของมารดาในกลุ่มควบคุม ในระยะก่อนการทดลอง มีค่าเฉลี่ย 2.70-3.40 จัดอยู่ในระดับมาก ระยะหลังการทดลอง มีค่าเฉลี่ย 2.73-3.50 จัดอยู่ในระดับมากถึงระดับมากที่สุด

2.2 การเปรียบเทียบคะแนนการปฏิบัติหน้าที่ของครอบครัวอย่างประสบความสำเร็จ

การวิเคราะห์ข้อมูลตอนนี้ ผู้วิจัย นำคะแนน การปฏิบัติหน้าที่ของครอบครัวอย่างประสบความสำเร็จ โดยรวม และ รายองค์ประกอบที่ได้จากการวัดก่อน การทดลอง และหลังการทดลอง ของครอบครัวในกลุ่มทดลองและกลุ่มควบคุม มาทำการทดสอบ ตามลำดับดังนี้

2.2.1 การเปรียบเทียบคะแนน การปฏิบัติหน้าที่ของครอบครัวอย่างประสบความสำเร็จโดยรวม

การวิเคราะห์ในขั้นตอนนี้ ผู้วิจัยนำคะแนนการปฏิบัติหน้าที่ของครอบครัวอย่างประสบความสำเร็จโดยรวม ของบิดา มารดา และบุตร ที่ได้จากการวัดก่อนการทดลอง และหลังการทดลอง ภายในกลุ่มทดลองและภายในกลุ่มควบคุมมาวิเคราะห์หอนพาราเมตริก (Nonparametric) แบบ Within group โดยใช้สถิติทดสอบ Wilcoxon Signed-Rank Test for Match Paired ส่วนการทดสอบระหว่างกลุ่มทดลองกับกลุ่มควบคุมผู้วิจัยใช้การวิเคราะห์หอนพาราเมตริก (Nonparametric) แบบ Between group โดยใช้สถิติทดสอบ Mann Whitney U Test ดังแสดงผลในตาราง 45-46

ตาราง 45 การเปรียบเทียบคะแนน การปฏิบัติหน้าที่ของครอบครัวอย่างประสบความสำเร็จโดยรวม ของบิดา มารดา และบุตรก่อนการทดลอง และหลังการทดลอง ภายในกลุ่มทดลอง และภายในกลุ่มควบคุม

กลุ่ม		Wilcoxon		
		T	Z	p
กลุ่มทดลอง	บุตร	0.00	2.02	0.04
	บิดา	0.00	2.02	0.04
	มารดา	0.00	2.02	0.04
	รวมทั้งครอบครัว	0.00	2.02	0.04
กลุ่มควบคุม	บุตร	6.00	0.41	0.69
	บิดา	6.00	0.41	0.69
	มารดา	4.00	0.94	0.35
	รวมทั้งครอบครัว	6.00	0.41	0.69

ผลการวิเคราะห์ ข้อมูลตามตาราง 45 พบว่า คะแนนการปฏิบัติหน้าที่ของครอบครัวอย่างประสบความสำเร็จก่อนการทดลอง และหลังการทดลอง ภายในกลุ่มทดลอง แตกต่างกันอย่างมีนัยสำคัญทางสถิติที่ .05 ส่วนคะแนนการปฏิบัติหน้าที่ของครอบครัวอย่างประสบความสำเร็จก่อนการทดลอง และหลังการทดลอง ภายในกลุ่มควบคุม ไม่แตกต่างกัน

ตาราง 46 การเปรียบเทียบคะแนนการ ปฏิบัติหน้าที่ของครอบครัวอย่างประสบความสำเร็จ ก่อนการทดลอง และหลังการทดลอง ระหว่างกลุ่มทดลองและกลุ่มควบคุม

ระยะการทดลอง		กลุ่มทดลอง		กลุ่มควบคุม		U	p
		Mean Rank	Sum of Ranks	Mean Rank	Sum of Ranks		
ก่อนการทดลอง	บุตร	3.40	17.00	7.60	38.00	2.00	0.03
	บิดา	5.40	27.00	5.60	28.00	12.00	0.92
	มารดา	6.60	33.00	4.40	22.00	7.00	0.25
	รวม	5.40	27.00	5.60	28.00	12.00	0.92
หลังการทดลอง	บุตร	6.00	30.00	5.00	25.00	10.00	0.60
	บิดา	8.00	40.00	3.00	15.00	0.00	0.01
	มารดา	8.00	40.00	3.00	15.00	0.00	0.01
	รวม	8.00	40.00	3.00	15.00	0.00	0.01

ผลการวิเคราะห์ ข้อมูลตามตาราง 46 พบว่า ก่อนการทดลอง คะแนนการปฏิบัติหน้าที่ของครอบครัวอย่างประสบความสำเร็จ โดยรวม ระหว่างกลุ่มทดลองและกลุ่มควบคุม ไม่แตกต่างกัน เมื่อพิจารณาเป็นกลุ่มบุตร บิดา และมารดา พบว่า กลุ่มบุตร แตกต่างกันอย่างมีนัยสำคัญทางสถิติที่ระดับ .05 ส่วนกลุ่มบิดา และมารดา ไม่แตกต่างกัน

ภายหลังการทดลอง ผลการวัดคะแนนการปฏิบัติหน้าที่ ของครอบครัวอย่างประสบความสำเร็จโดยรวม ระหว่างกลุ่มทดลองและกลุ่มควบคุม พบว่า แตกต่างกันอย่างมีนัยสำคัญทางสถิติที่ระดับ .05 เมื่อพิจารณาเป็นกลุ่มบุตร บิดา และมารดา พบว่า กลุ่มบิดา และมารดา แตกต่างกันอย่างมีนัยสำคัญทางสถิติที่ระดับ .05 ส่วนกลุ่มบุตร ไม่แตกต่างกัน

เพื่อให้เห็นถึงความชัดเจนของการเปรียบเทียบ คะแนนการปฏิบัติหน้าที่ของครอบครัวอย่างประสบความสำเร็จ โดยรวมก่อนการทดลอง และหลังการทดลอง ของกลุ่มทดลองและกลุ่มควบคุม ผู้วิจัยจึงนำเสนอให้เห็นถึงความแตกต่าง ดังแสดงในภาพประกอบ 15, 16, 17 และ 18

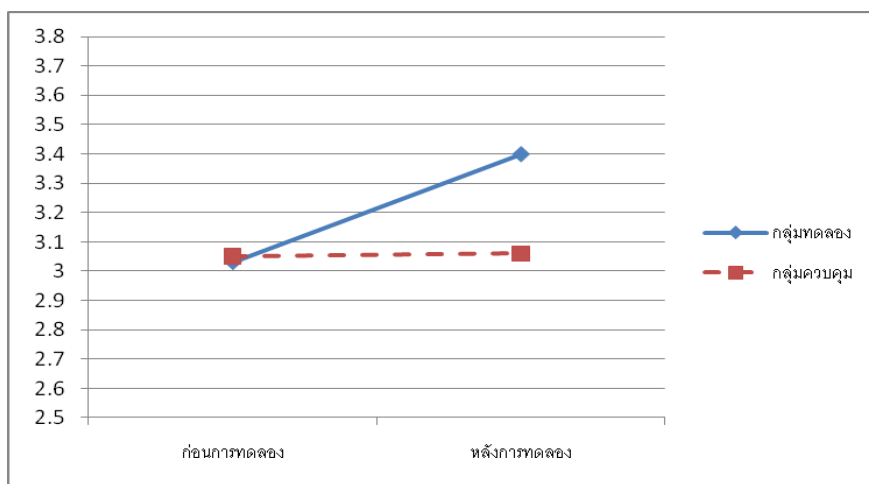

ภาพประกอบ 15 เปรียบเทียบคะแนนการปฏิบัติหน้าที่ของครอบครัวอย่างประสบความสำเร็จ โดยรวม ก่อนการทดลอง และหลังการทดลอง ของกลุ่มทดลองและกลุ่มควบคุม

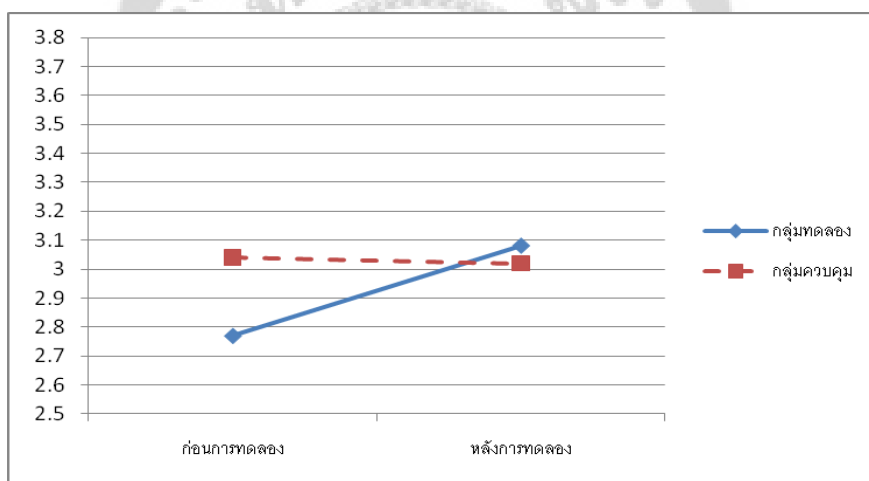

ภาพประกอบ 16 เปรียบเทียบคะแนนการปฏิบัติหน้าที่ของครอบครัวอย่างประสบความสำเร็จของบุตร โดยรวมก่อนการทดลอง และหลังการทดลอง ของกลุ่มทดลองและกลุ่มควบคุม

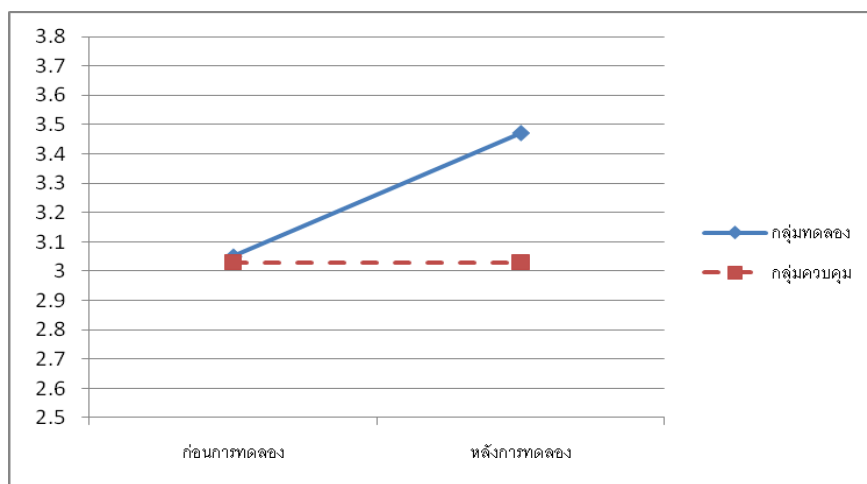

ภาพประกอบ 17 เปรียบเทียบคะแนนการปฏิบัติหน้าที่ของครอบครัวอย่างประสบความสำเร็จของบิดา โดยรวม ก่อนการทดลอง และหลังการทดลอง ของกลุ่มทดลองและกลุ่มควบคุม

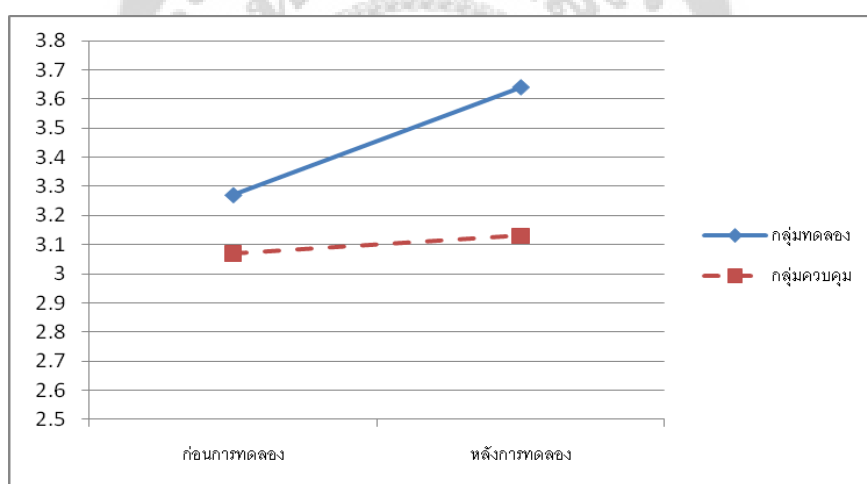

ภาพประกอบ 18 เปรียบเทียบคะแนนการปฏิบัติหน้าที่ของครอบครัวอย่างประสบความสำเร็จของมารดา โดยรวมก่อนการทดลอง และหลังการทดลอง ของกลุ่มทดลองและกลุ่มควบคุม

2.2.2 การเปรียบเทียบคะแนนการปฏิบัติหน้าที่ของครอบครัวอย่างประสบความสำเร็จ เป็นรายองค์ประกอบ ก่อนการทดลอง และหลังการทดลอง

การวิเคราะห์ในขั้นตอนนี้ ผู้วิจัยนำคะแนนการปฏิบัติหน้าที่ของครอบครัวอย่าง ความสำเร็จเป็นรายองค์ประกอบที่ได้จากผลการวัดก่อนการทดลอง และหลังการทดลอง ภายในกลุ่มทดลองและ ภายในกลุ่มควบคุมมา วิเคราะห์นอเนพาราเมตริก (Nonparametric) แบบ Within group โดยใช้สถิติทดสอบ Wilcoxon Signed-Rank Test for Match Paired ส่วนการทดสอบ

ระหว่างกลุ่ม ทดลองและกลุ่มควบคุมผู้วิจัยใช้การวิเคราะห์หอนพาราเมตริก (Nonparametric) แบบ Between group โดยใช้สถิติทดสอบ Mann Whitney U Test ดังแสดงผลในตาราง 47- 48

ตาราง 47 การเปรียบเทียบคะแนนการปฏิบัติหน้าที่ของครอบครัวอย่างประสบความสำเร็จ

รายองค์ประกอบ ก่อนการทดลอง และหลังการทดลองภายในกลุ่มทดลองและภายในกลุ่มควบคุม

กลุ่ม	การปฏิบัติหน้าที่ของครอบครัวอย่างประสบความสำเร็จ	Wilcoxon	Z	P
		T		
กลุ่มทดลอง	การแสดงออกถึงความรักความผูกพัน	0.00	2.03	0.04
	การทำหน้าที่ตามบทบาท	0.00	2.02	0.04
	การสื่อสาร	0.00	2.03	0.04
	การแก้ปัญหา	1.00	1.75	0.08
	การปฏิบัติตามกฎระเบียบของครอบครัว	0.00	2.02	0.04
	การใช้เวลาร่วมกัน	0.00	2.03	0.04
	การดำรงชีวิตทางด้านจิตวิญญาณ	0.00	2.03	0.04
	ความสุขของครอบครัว	0.00	2.02	0.04
	รวม	0.00	2.02	0.04
กลุ่มควบคุม	การแสดงออกถึงความรักความผูกพัน	5.00	0.67	0.50
	การทำหน้าที่ตามบทบาท	6.00	0.41	0.69
	การสื่อสาร	7.00	0.14	0.89
	การแก้ปัญหา	4.00	0.37	0.72
	การปฏิบัติตามกฎระเบียบของครอบครัว	6.00	0.41	0.69
	การใช้เวลาร่วมกัน	2.50	1.36	0.18
	การดำรงชีวิตทางด้านจิตวิญญาณ	0.00	2.02	0.04
	ความสุขของครอบครัว	2.00	1.51	0.13
	รวม	6.00	0.41	0.69

ผลการวิเคราะห์ข้อมูลตามตาราง 47 พบว่า ภายในกลุ่มทดลอง คะแนนการปฏิบัติหน้าที่ของครอบครัวอย่างประสบความสำเร็จ รายองค์ประกอบ ในองค์ประกอบ การแสดงออกถึงความรักความผูกพัน การทำหน้าที่ตามบทบาท การสื่อสาร การปฏิบัติตามกฎระเบียบของครอบครัว การใช้เวลาร่วมกัน การดำรงชีวิตทางด้านจิตวิญญาณ และความสุขของครอบครัว หลังการทดลอง สูงกว่า ก่อนการทดลองอย่างมีนัยสำคัญทางสถิติที่ระดับ .05 ส่วนองค์ประกอบ การแก้ปัญหา ก่อนการทดลอง และหลังการทดลอง ไม่แตกต่างกัน สำหรับ ภายในกลุ่มควบคุม พบว่า องค์ประกอบ การดำรงชีวิตทางด้านจิตวิญญาณ หลังการทดลอง สูงกว่า ก่อนการทดลอง อย่างมีนัยสำคัญทางสถิติที่ระดับ .05 ส่วนองค์ประกอบอื่นๆ ก่อนการทดลอง และหลังการทดลองไม่แตกต่างกัน

ตาราง 48 การเปรียบเทียบคะแนนการปฏิบัติหน้าที่ของครอบครัวอย่างประสบความสำเร็จ
 รายองค์ประกอบ ก่อนการทดลอง และหลังการทดลอง ระหว่างกลุ่มทดลองกับกลุ่มควบคุม

ระยะการทดลอง	การปฏิบัติหน้าที่ของครอบครัวอย่าง ประสบความสำเร็จ	กลุ่มทดลอง		กลุ่มควบคุม		U	P
		Mean Rank	Sum of Ranks	Mean Rank	Sum of Ranks		
ก่อนการทดลอง	การแสดงออกถึงความรักความผูกพัน	6.50	32.50	4.50	22.50	7.50	0.30
	การทำหน้าที่ตามบทบาท	6.20	31.00	4.80	24.00	9.00	0.47
	การสื่อสาร	5.60	28.00	5.40	27.00	12.00	0.92
	การแก้ปัญหา	6.00	30.00	5.00	25.00	10.00	0.60
	การปฏิบัติตามกฎระเบียบของครอบครัว	4.30	21.50	6.70	33.50	6.50	0.21
	การใช้เวลาร่วมกัน	5.20	26.00	5.80	29.00	11.00	0.75
	การดำรงชีวิตทางด้านจิตวิญญาณ	4.60	23.00	6.40	32.00	8.00	0.35
	ความสุขของครอบครัว	4.00	20.00	7.00	35.00	5.00	0.12
	รวม	5.40	27.00	5.60	28.00	12.00	0.92
หลังการทดลอง	การแสดงออกถึงความรักความผูกพัน	8.00	40.00	3.00	15.00	0.00	0.01
	การทำหน้าที่ตามบทบาท	8.00	40.00	3.00	15.00	0.00	0.01
	การสื่อสาร	8.00	40.00	3.00	15.00	0.00	0.01
	การแก้ปัญหา	6.90	34.50	4.10	20.50	5.50	0.14
	การปฏิบัติตามกฎระเบียบของครอบครัว	8.00	40.00	3.00	15.00	0.00	0.01
	การใช้เวลาร่วมกัน	8.00	40.00	3.00	15.00	0.00	0.01
	การดำรงชีวิตทางด้านจิตวิญญาณ	6.40	32.00	4.60	23.00	8.00	0.35
	ความสุขของครอบครัว	5.70	28.50	5.30	26.50	11.50	0.83
	รวม	8.00	40.00	3.00	15.00	0.00	0.01

ผลการวิเคราะห์ข้อมูลตามตาราง 48 พบว่า ก่อนการทดลอง คะแนนการปฏิบัติหน้าที่ของครอบครัวอย่างประสบความสำเร็จ รายองค์ประกอบ ระหว่าง กลุ่มทดลองกับกลุ่มควบคุม ทุกองค์ประกอบไม่แตกต่างกัน ส่วนผลการวัดหลังการทดลอง พบว่า กลุ่มทดลองมีคะแนนแบบวัดการปฏิบัติหน้าที่ของครอบครัวอย่างประสบความสำเร็จรายองค์ประกอบ ในองค์ประกอบการแสดงออกถึงความรักความผูกพัน การทำหน้าที่ตามบทบาท การสื่อสาร การปฏิบัติตามกฎระเบียบของครอบครัว และการใช้เวลาร่วมกัน สูงกว่ากลุ่มควบคุม อย่างมีนัยสำคัญทางสถิติที่ระดับ .05 ส่วนองค์ประกอบ การแก้ปัญหา การดำรงชีวิตทางด้านจิตวิญญาณ และความสุขของครอบครัว กลุ่มทดลองและกลุ่มควบคุม มีคะแนนไม่แตกต่างกัน

ตาราง 49 การเปรียบเทียบคะแนนการ ปฏิบัติหน้าที่ของครอบครัวอย่างประสบความสำเร็จ
 รายองค์ประกอบ ก่อนการทดลอง และหลังการทดลอง ภายในกลุ่มทดลอง จำแนกตาม คะแนน
 การปฏิบัติหน้าที่ของครอบครัวอย่างประสบความสำเร็จของบุตร บิดาและมารดา

กลุ่ม	การปฏิบัติหน้าที่ของครอบครัวอย่าง ประสบความสำเร็จ	บุตร			บิดา			มารดา		
		T	Z	P	T	Z	P	T	Z	P
กลุ่มทดลอง	การแสดงออกถึงความรักความ									
	ผูกพัน	0.00	1.84	0.07	0.00	2.03	0.04	0.00	1.89	0.06
	การทำหน้าที่ตามบทบาท	1.00	1.75	0.08	0.00	2.04	0.04	2.00	1.48	0.14
	การสื่อสาร	0.00	2.02	0.04	0.00	2.02	0.04	1.50	1.63	0.10
	การแก้ปัญหา	6.50	0.27	0.79	0.00	2.03	0.04	0.00	1.84	0.07
	การปฏิบัติตามกฎระเบียบของ									
	ครอบครัว	0.00	2.02	0.04	0.00	2.02	0.04	1.00	1.76	0.08
	การใช้เวลาร่วมกัน	1.50	1.63	0.10	0.00	2.03	0.04	0.00	2.03	0.04
	การดำรงชีวิตทางด้านจิตวิญญาณ	1.00	1.46	0.14	0.00	2.03	0.04	0.00	2.03	0.04
	ความสุขของครอบครัว	6.50	0.27	0.79	0.00	2.04	0.04	0.00	2.03	0.04
รวม	0.00	2.02	0.04	0.00	2.02	0.04	0.00	2.02	0.04	
กลุ่มควบคุม	การแสดงออกถึงความรักความ									
	ผูกพัน	6.50	0.27	0.79	1.00	0.45	0.66	6.00	0.41	0.68
	การทำหน้าที่ตามบทบาท	7.50	0.00	1.00	0.00	1.84	0.07	1.50	1.63	0.10
	การสื่อสาร	4.00	0.38	0.71	2.00	0.54	0.59	7.00	0.14	0.89
	การแก้ปัญหา	5.00	0.69	0.49	2.50	0.92	0.36	4.00	0.37	0.72
	การปฏิบัติตามกฎระเบียบของ									
	ครอบครัว	0.00	1.63	0.10	6.00	0.41	0.68	1.00	1.07	0.29
	การใช้เวลาร่วมกัน	1.00	1.77	0.08	4.00	0.97	0.33	6.00	0.41	0.68
	การดำรงชีวิตทางด้านจิตวิญญาณ	0.00	1.83	0.07	1.00	1.76	0.08	4.00	0.94	0.35
	ความสุขของครอบครัว	4.50	0.18	0.85	2.00	1.13	0.26	1.00	1.07	0.29
รวม	6.00	0.41	0.69	6.00	0.41	0.69	4.00	0.94	0.35	

ผลการวิเคราะห์ข้อมูลตามตาราง 49 การเปรียบเทียบคะแนนการปฏิบัติหน้าที่ของครอบครัว
 อย่างประสบความสำเร็จ รายองค์ประกอบ ก่อนการทดลอง และหลังการทดลอง จำแนกตาม คะแนน
 การปฏิบัติหน้าที่ของครอบครัวอย่างประสบความสำเร็จของบุตร บิดา และมารดา พบว่า

ภายในกลุ่มทดลอง

คะแนนการปฏิบัติหน้าที่ของครอบครัวอย่างประสบความสำเร็จของบุตร องค์ประกอบการสื่อสารและการปฏิบัติตามกฎระเบียบของครอบครัว หลังการทดลอง มีคะแนนสูงกว่าก่อนการทดลอง อย่างมีนัยสำคัญทางสถิติที่ระดับ .05 ส่วนองค์ประกอบอื่นๆ ก่อนการทดลองและหลังการทดลองไม่แตกต่างกัน

คะแนนการปฏิบัติหน้าที่ของครอบครัวอย่างประสบความสำเร็จของ บิดา ทุกองค์ประกอบ หลังการทดลอง มีคะแนนสูงกว่าก่อนการทดลอง อย่างมีนัยสำคัญทางสถิติที่ระดับ .05

คะแนนการปฏิบัติหน้าที่ของครอบครัวอย่างประสบความสำเร็จของมารดา องค์ประกอบการใช้เวลาร่วมกัน การดำรงชีวิตทางด้านจิตวิญญาณ และความสุขของครอบครัว หลังการทดลอง มีคะแนนสูงกว่าก่อนการทดลอง อย่างมีนัยสำคัญทางสถิติที่ระดับ .05 ส่วนองค์ประกอบอื่นๆ ก่อนการทดลองและหลังการทดลองไม่แตกต่างกัน

ภายในกลุ่มควบคุม

คะแนนการปฏิบัติหน้าที่ของครอบครัวอย่างประสบความสำเร็จของ บุตร บิดา และมารดา ทุกองค์ประกอบก่อนการทดลอง และหลังการทดลอง ไม่แตกต่างกัน

สรุปการให้คำปรึกษา ครอบครัวเพื่อพัฒนาการปฏิบัติหน้าที่ของครอบครัวอย่างประสบความสำเร็จ

ในการสรุปการให้คำปรึกษา ครอบครัวเพื่อพัฒนาการปฏิบัติหน้าที่ของครอบครัวอย่างประสบความสำเร็จ นี้ ผู้วิจัยได้สรุปให้เห็นถึงการใช้ โปรแกรมการให้คำปรึกษาครอบครัวโดยใช้โรงเรียนเป็นฐานเพื่อพัฒนาการปฏิบัติหน้าที่ของครอบครัวอย่างประสบความสำเร็จ ด้วยการใช้นวัตกรรมต่างๆ ของทฤษฎี การให้คำปรึกษาครอบครัว และสรุปให้เห็นถึงการเปลี่ยนแปลงด้านความคิด ความรู้สึกและพฤติกรรมของ บิดา มารดา และบุตร ที่เกิดขึ้นระหว่างการให้คำปรึกษา ครอบครัว ในแต่ละครั้ง ดังรายละเอียดต่อไปนี้

การให้คำปรึกษาครั้งที่ 1 เรื่อง ปฐมนิเทศ: การสร้างสัมพันธภาพ ชี้นำวัตถุประสงค์และข้อตกลง

หลังจากที่ผู้วิจัยสร้างสัมพันธภาพ และชี้แจงสมาชิกครอบครัวให้ทราบถึง ระยะเวลาที่ใช้ในการทำกิจกรรมแต่ละครั้ง และจำนวนครั้งที่ครอบครัวต้องเข้ามารับคำปรึกษา รวมทั้งวันเวลา และสถานที่ในการเข้ารับคำปรึกษา ข้อตกลงเบื้องต้น และบทบาทของสมาชิกแต่ละคนในกลุ่ม บทบาทของผู้วิจัย รวมทั้งการรักษาความลับของสมาชิก รวมถึงประโยชน์ที่สมาชิกครอบครัวจะได้รับจากการเข้า

ร่วมการให้คำปรึกษา การให้สมาชิกเปิดเผยความรู้สึกส่วนตัวที่มีต่อกลุ่ม และการเข้ามาร่วมกลุ่มในครั้งนี้ โดยตามถึงความรู้สึกและความคาดหวังของการเข้ามาร่วมกลุ่ม ผู้วิจัยรับฟังเรื่องราวความรู้สึกที่สมาชิกแต่ละคนกล่าวด้วยความใส่ใจ โดยใช้เทคนิค การเข้าร่วม (Joining) เพื่อแสดงถึงการเป็นส่วนหนึ่งของสมาชิก ซึ่งมุ่งเน้นไปที่การใส่ใจกับภาวะอารมณ์ของครอบครัวในขณะนั้น และใช้เทคนิคการสะท้อนความรู้สึก เพื่อให้สมาชิกคนนั้นได้รับรู้ถึงความเข้าใจ การยอมรับ จากผู้วิจัย และใช้เทคนิคการคงไว้ (Maintenance) เพื่อสนับสนุน พฤติกรรมหรือคำพูด ของสมาชิกแต่ละคน ภายหลังจากการดำเนินการพบว่า บิดา และมารดาทุกครอบครัวรู้สึกยินดี และดีใจที่โรงเรียนเปิดช่องทางในการให้ความช่วยเหลือผู้ ปกครองดูแลบุตรอีกช่องทางหนึ่ง มีความคาดหวังว่าจะช่วยให้สมาชิกในครอบครัว เข้าใจกันมากขึ้น จากการได้มีโอกาสทำกิจกรรมร่วมกัน ได้รับฟังข้อมูลจากครอบครัวอื่น ได้แลกเปลี่ยนความคิดเห็นกัน และมีแนวทางในการพัฒนาตนเอง รวมทั้งจะได้นำไปปรับใช้กับน้องได้ด้วย สำหรับ บุตรพบว่า มีความรู้สึกดีที่พ่อแม่มารับฟังวิธีการดูแลลูกจากอาจารย์ จะได้เข้าใจลูกมากขึ้น และคาดหวังว่าพ่อแม่จะดูว่า หรือบ่นน้อยลง

การให้คำปรึกษาครั้งที่ 2 เรื่องการพัฒนาความรักความผูกพันในครอบครัว

จากการให้คำปรึกษา และทำกิจกรรมเส้นเชือก (Ropes) ได้สะท้อนให้ สมาชิกครอบครัวตระหนักถึงการพัวพันของสมาชิกในครอบครัว ที่ทำให้รู้สึกอึดอัด สับสน วุ่นวาย ภายหลังจากกิจกรรมเส้นเชือกผู้วิจัยใช้เทคนิคการกำหนดขอบเขต (Marking tasks) เพื่อสร้างความชัดเจนในปฏิสัมพันธ์ของสมาชิกในครอบครัว และใช้เทคนิคการแสดงบทบาท (Enactments) ใน 3 สถานการณ์ คือ ครอบครัวที่บ่งชี้ให้เห็นถึงขอบเขตระหว่างระบบย่อยที่แบ่งแยกกันเด็ดขาด เข้มงวด ไม่มีความยืดหยุ่น ความสัมพันธ์ระหว่างสมาชิกในครอบครัวมีลักษณะอารมณ์ที่ขาดความผูกพัน สถานการณ์ที่สองคือ ครอบครัวที่ขอบเขตระหว่างระบบย่อยที่แบ่งกันไม่เด็ดขาด ไม่มีความ ชัดเจน โดยสมาชิกคนหนึ่งอาจเข้าไปก้าวก่ายอีกคนหนึ่ง จนทำให้บุคคลขาดความเป็นส่วนตัว หรือได้รับความรัก ความอบอุ่นมากเกินไป ต้องการ สถานการณ์ที่สามคือ ครอบครัวที่ขอบเขตระหว่างระบบย่อยมีกฎเกณฑ์และแนวปฏิบัติที่มีความชัดเจน มั่นคง และมีความยืดหยุ่นพอประมาณที่จะช่วยให้ สมาชิกในครอบครัวสามารถเป็นตัวของตัวเองได้โดยอิสระ และในขณะเดียวกันก็มีความผูกพัน ในระบบครอบครัวทั้งระบบ พบว่าทุกครอบครัวเห็นความสำคัญของการพัฒนาความรักความผูกพันในครอบครัว เพราะทำให้ได้ดูแลซึ่งกันและกัน ห่วงหาอาทรกัน ทำให้รักกันมากขึ้น ทำให้ครอบครัวเข้มแข็ง เพราะความรักความผูกพันในครอบครัวเป็นพื้นฐานของชีวิต ในขณะเดียวกันก็ได้รับทราบถึงความรู้สึกของสมาชิกคนอื่นๆ ในครอบครัว โดยเฉพาะบิดา มารดาที่ได้รับรู้ว่า ลูกต้องการเป็นส่วนส่วนตัวมากขึ้น ต้องการให้พ่อแม่ เข้ามาดูแลในเรื่องส่วนตัวของตนเองให้น้อยลง และในครอบครัวที่มีความผูกพันกันมากเกินไป ก็ได้รับรู้

และเรียนรู้แนวทางที่จะนำไปปรับลดพฤติกรรมดังกล่าวให้มีความเหมาะสมพอดี โดยแต่ละครอบครัว กล่าวได้ว่าได้รับประโยชน์เป็นอย่างมากจากการฝึกการกำหนดขอบเขตที่ชัดเจน เพื่อนำไปใช้ใน ชีวิตประจำวันจริงๆ

การให้คำปรึกษาครั้งที่ 3 เรื่องการพัฒนาการทำหน้าที่ตามบทบาท

การให้คำปรึกษาครอบครัวเรื่องการพัฒนาการทำหน้าที่ตามบทบาทของบิดา และมารดา

ก่อนที่จะเข้าสู่การให้คำปรึกษาครอบครัวในเรื่องการพัฒนาการทำหน้าที่ตามบทบาท ผู้วิจัย ให้สมาชิกแต่ละคนอ่านการ์ด “ฉันรักครอบครัว” ที่ได้เขียนสิ่งที่ได้วิเคราะห์ตนเอง และการปรับเปลี่ยน พฤติกรรม พร้อมทั้งพฤติกรรมใหม่ที่จะกระทำตามที่เขียนไว้ในการ์ดดังกล่าวจากการรับคำปรึกษาครั้งที่แล้ว เพื่อเป็นการตอกย้ำความมั่นใจที่จะกระทำตามนั้น และเป็นการสร้างค้ำมั่นสัญญาในการปฏิบัติ ตนด้านความรักความผูกพันในครอบครัว หรือ มุ่งมั่นถึงความรู้สึกของแต่ละคนที่ได้ปฏิบัติตามสิ่งที่ ได้เขียนไว้ ซึ่งพบว่าส่วนใหญ่สมาชิกยังรู้สึกยากลำบากในการที่จะพยายามเปลี่ยนแปลงตัวเอง และยัง รู้สึกอายที่จะพูดหรือสัมผัสตัวสมาชิกในครอบครัว แต่มีบางครอบครัวที่รู้สึกดี เพราะได้ปฏิบัติอยู่แล้ว บ้าง จึงเป็นเดือนตนเองให้เห็นถึงความสำคัญของการใกล้ชิดสนิทสนมกันมากขึ้น และเดือนตนเองใน เรื่องการเข้าไปก้าวกายสมาชิกคนอื่นๆ ด้วย ผู้วิจัยใช้เทคนิคการคงไว้ (Maintenance) เพื่อเป็นการ สนับสนุนพฤติกรรมและคำพูดของสมาชิกครอบครัวให้มีความเข้มแข็ง และโยงเข้าสู่การพัฒนาการทำ หน้าที่ตามบทบาท โดยชี้ให้สมาชิกครอบครัวเห็นว่า แต่ละคนสามารถแสดงความรักความผูกพันได้ แตกต่างกันไปตามบทบาทของตนในครอบครัว พร้อมทั้งให้สมาชิกครอบครัวร่วมกันอภิปรายถึง ความหมาย และความสำคัญของการทำหน้าที่ตามบทบาท โดยผู้วิจัยตั้งคำถามเวียน เพื่อค้นหา หลักการของระบบ ครอบครัว ที่ทำให้คนในครอบครัวประพฤติปฏิบัติ เริ่มที่แต่ละครอบครัว จนครบทุก ครอบครัว

หลังจากนั้นให้บิดา มารดา ทุกครอบครัว ทำแบบบันทึกสถานการณ์ที่แต่ละคนเคยประสบ เกี่ยวกับการทำหน้าที่ตามบทบาทของสมาชิกคนอื่นๆ ทั้งด้านบวกและด้านลบ อย่างละ 1 สถานการณ์ และให้ร่วมกันวิเคราะห์ถึงบทบาทของแต่ละคน และรับรู้ถึงบทบาทของตนเองที่แสดงออกในครอบครัว ที่ได้รับการสะท้อนให้เห็นจากมุมมองของสมาชิกคนอื่นๆ ในครอบครัว รวมทั้งได้รับรู้ถึงอารมณ์ ความคิด ความรู้สึกที่สมาชิกคนอื่นๆ ในครอบครัวมีต่อตนเอง เมื่อสมาชิกแต่ละคนเปิดใจรับรู้ตนเอง จากการสะท้อนของสมาชิกในครอบครัวถึงบทบาทของตนที่กระทำในครอบครัวแล้ว หลังจากนั้นให้ สมาชิกแต่ละคน อภิปรายร่วมกันถึงแนวทาง และขอบเขตในการปฏิบัติหน้าที่ตามบทบาทของตนเอง อย่างเหมาะสม และชมเชยการทำหน้าที่ที่เหมาะสมของสมาชิกแต่ละคน ผู้วิจัยใช้เทคนิคการกำหนด

ขอบเขต (Making boundaries) มาใช้เพื่อให้สมาชิกในครอบครัวมีความชัดเจนในการปฏิบัติตน โดยสามารถเป็นตัวของตัวเองได้โดยอิสระ และในขณะที่เดียวกันก็มีความผูกพันในระบบครอบครัวทั้งระบบ และบันทึกลงในแบบบันทึก “แนวทางและขอบเขตของการปฏิบัติหน้าที่ตามบทบาท” เพื่อนำกลับไปปฏิบัติจริงที่บ้าน โดยผู้วิจัยจะติดตามผลการปฏิบัติในครั้งต่อไป

การให้คำปรึกษาครอบครัวเรื่องการพัฒนาการทำหน้าที่ตามบทบาทของบุตร

ผู้วิจัยให้ บุตรแต่ละคน อ่านการ์ด “ฉันรักครอบครัว” ที่ได้วิเคราะห์ตัวเอง และ เขียนสิ่งที่จะปรับเปลี่ยนตนเอง พร้อมทั้งพฤติกรรมใหม่ลงในการ์ดดังกล่าวจากการรับคำปรึกษาครั้งที่แล้ว เพื่อเป็นการต่อยอดความมั่นใจที่จะกระทำ พฤติกรรมใหม่ตามที่เขียนไว้ นั้น และเป็นการสร้างคำมั่นสัญญาในการปฏิบัติตนด้านความรักความผูกพันในครอบครัว พร้อมทั้งถามถึงความรู้สึกของแต่ละคนที่ได้ปฏิบัติตามสิ่งที่ได้เขียนไว้ จากการพูดคุยกับนักเรียน พบว่า ส่วนใหญ่ยังไม่ได้ทำตามที่ได้เขียนไว้มากนัก แต่จะพยายามทำให้ได้ สิ่งที่กระทำได้คือการไม่เข้าไปก้าวก่ายคนอื่น สำหรับความห่างเหินกับบิดา มารดา นั้น นักเรียนบอกว่าไม่ได้ห่างเหินอยู่แล้ว แต่อาจมีบ้างเป็นบางครั้ง เช่น เมื่อตนเองเล่นเกม หรือทำกิจกรรมส่วนตัว ก็จะทำคนเดียว เวลาบิดา มารดา เข้ามายุ่งก็จะหงุดหงิด เมื่อสอบถามนักเรียนว่าเมื่อพิจารณา ณ ตอนนี้ นักเรียนรู้สึกอย่างไร และมีความคิดอย่างไร นักเรียนส่วนใหญ่ตอบว่า รู้สึกเสียใจที่หงุดหงิดใส่พ่อ แม่ บางคนบอกว่ารู้สึกไม่ดี ผู้วิจัยจึงถามถึงความคิดของนักเรียนต่อไปว่า เมื่อรู้สึกไม่รู้สึกเสียใจแล้ว คิดว่าจะปรับเปลี่ยนหรือทำพฤติกรรมใหม่อย่างไร นักเรียนแต่ละคนบอกถึงแนวทางการปฏิบัติตัวใหม่ ของตนเอง

หลังจากนั้นผู้วิจัยให้นักเรียน ทำแบบบันทึกสถานการณ์ที่แต่ละคนเคย กระทำต่อ สมาชิกคนอื่น ๆ ในครอบครัว (บิดา มารดา) ทั้งด้านบวกและด้านลบ อย่างละ 1 สถานการณ์ ในแบบบันทึกสถานการณ์สำหรับบุตร เมื่อบันทึกเสร็จแล้วผู้วิจัยให้นักเรียน ร่วมกันวิเคราะห์ถึงบทบาทของ ตนเองที่ปฏิบัติในครอบครัว พร้อมทั้ง ให้นักเรียน แต่ละคน อภิปรายร่วมกันถึงแนวทาง และขอบเขตในการปฏิบัติหน้าที่ตามบทบาทของตนเองอย่างเหมาะสม และชมเชยการทำหน้าที่ที่เหมาะสมของ นักเรียนแต่ละคน ผู้วิจัยใช้เทคนิคการกำหนดขอบเขต (Making boundaries) มาใช้เพื่อให้นักเรียนเห็นความชัดเจนในการปฏิบัติตน โดยสามารถเป็นตัวของตัวเองได้โดยอิสระ และในขณะที่เดียวกันก็มีความผูกพันในระบบครอบครัวทั้งระบบ และบันทึกลงในแบบบันทึก “แนวทางและขอบเขตของการปฏิบัติหน้าที่ตามบทบาท” เพื่อนำกลับไปปฏิบัติจริงที่บ้าน โดยผู้วิจัยจะติดตามผลการปฏิบัติในครั้งต่อไป

การให้คำปรึกษาครั้งที่ 4 การพัฒนาการสื่อสารในครอบครัว

ก่อนที่จะเข้าสู่การให้คำปรึกษาครอบครัวในเรื่องการพัฒนาการสื่อสารในครอบครัว ผู้วิจัยติดตามผลการปฏิบัติหน้าที่ตามบทบาท ที่แต่ละคนได้บันทึกไว้เพื่อนำไปปฏิบัติในครั้งที่แล้ว พบว่าส่วนใหญ่มีความชัดเจนมากขึ้นในบทบาทของแต่ละคน อาจจะมีการเตือนบ้าง (บิดา มารดา เตือนบุตร) แต่ก็เห็นถึงความพยายามของแต่ละคนในการเปลี่ยนแปลงตนเอง ในเรื่องของการเตือนกันนั้น ผู้วิจัยยังเข้าสู่ความสำคัญของการสื่อสารในครอบครัวว่า เตือนอย่างไรไม่ให้ผู้รับฟังรู้สึกว่าเป็นการตำหนิ โดยให้สมาชิกแต่ละครอบครัวร่วมกันอภิปราย ถึงการสื่อสารที่มีประสิทธิภาพ และการสื่อสารที่ไม่มีประสิทธิภาพ ทั้งด้านภาษา พูดและภาษาท่าทาง เมื่อผู้วิจัยสังเกตพบว่าสมาชิกแต่ละครอบครัวเข้าใจดีแล้ว จึงมอบหมายให้แต่ละครอบครัวแสดงบทบาทการสื่อสารที่ก่อให้เกิดปัญหาในครอบครัว ซึ่งเป็นสถานการณ์ที่เคยเกิดขึ้นในครอบครัวของตนเอง และให้ครอบครัวที่เหลือสังเกตการณ์ในด้านการใช้ภาษาพูด ภาษาท่าทาง ความสอดคล้องระหว่างภาษาพูดและภาษากาย ความชัดเจนตรงประเด็น การใช้สรรพนามแทนตนเอง รวมทั้งความใส่ใจในอารมณ์ ความรู้สึกของผู้ที่สนทนาด้วย และให้สะท้อนกลับเป็นข้อสังเกต และข้อเสนอแนะให้ครอบครัวที่ออกมาแสดง โดยให้ปรับเปลี่ยนคำพูด และพฤติกรรมใหม่ให้มีความเหมาะสมมากขึ้น หมุนเวียนกันจนครบ 5 ครอบครัว หลังจากนั้นผู้วิจัยถามถึงอารมณ์ ความรู้สึก และความคิดของสมาชิกแต่ละคน ที่ได้รับรู้จากการสะท้อนของสมาชิกคนอื่น ๆ ในกลุ่ม ส่วนใหญ่ตอบว่าอารมณ์ที่เกิดขึ้นไม่เหมือนกับตอนที่เรื่องนี้เกิดขึ้นจริงๆ เพราะมันผ่านมาแล้ว แต่ก็ได้แง่คิดและแนวทางที่เหมาะสมที่จะนำไปปรับใช้กับสถานการณ์ทำนองเดียวกันนี้ต่อไป และรู้สึกขอบคุณสมาชิกคนอื่น ๆ ที่พยายามช่วยกันเสนอแนวทางการปฏิบัติตนที่เหมาะสมให้ นอกจากนี้สมาชิกในครอบครัวส่วนใหญ่ตอบว่าทำให้เห็นความสำคัญของการรู้จักบอกความรู้สึกที่แท้จริงของตัวเองให้คนอื่นรับรู้

การให้คำปรึกษาครั้งที่ 5 การพัฒนาการแก้ปัญหาในครอบครัว

การให้คำปรึกษาครอบครัวเรื่องการพัฒนาการแก้ปัญหาในครอบครัวของบิดา มารดา

ผู้วิจัยทบทวนเรื่องการสื่อสารในครอบครัว และให้แต่ละครอบครัวสื่อสารด้วยภาษาท่าทางกับสมาชิกในครอบครัวของตนเอง เพื่อแสดงความรัก ความผูกพันที่มีต่อกันอย่างเหมาะสม ซึ่งเป็นการฝึกฝนการสื่อสารในครอบครัวจากกิจกรรมครั้งที่แล้ว หลังจากนั้นผู้วิจัยอภิปรายร่วมกับบิดา มารดาถึงความเกี่ยวข้องกับพันธะระหว่างการสื่อสารกับปัญหาที่เกิดขึ้นในครอบครัวระหว่างพ่อ แม่ และลูก ซึ่งแต่ละครอบครัวได้อภิปรายแสดงทรรศนะให้เห็นถึงความสัมพันธ์กันได้อย่างชัดเจนเกี่ยวกับปัญหาในบ้านที่เกิดจากการสื่อสารที่ไม่เหมาะสม ผู้วิจัยให้ข้อมูลเพื่อความชัดเจนเกี่ยวกับลักษณะของปัญหาในครอบครัว 2 ด้าน คือ ปัญหาทางด้านวัตถุ และปัญหาทางด้านอารมณ์ ความรู้สึก และเมื่อถามย้อนกลับสมาชิกครอบครัวสามารถแยกแยะได้อย่างชัดเจนว่าปัญหาใดเป็นปัญหาด้านวัตถุ ปัญหาใด

เป็นปัญหาด้านอารมณ์ความรู้สึก ผู้วิจัยวิเคราะห์สาเหตุของปัญหาร่วมกับสมาชิกครอบครัว ในปัญหาที่เป็นเรื่องเกี่ยวกับอารมณ์ ความรู้สึก ซึ่งเป็นปัญหาที่ก่อให้เกิดความตึงเครียดใน ครอบครัวอีกปัญหาหนึ่ง และเชื่อมโยงเข้าสู่ลักษณะของการเกิดสามเหลี่ยมสัมพันธ์ และแพะรับบาป โดยอภิปรายให้เห็นถึงลักษณะของบุคคลที่มีความสามารถในการแยกแยะตนเองต่ำ ซึ่งอาจจะหลอมรวมกับคนอื่นได้ง่าย และอาจจะตกเป็นเป้าอารมณ์เมื่อเกิดความขัดแย้งขึ้นในครอบครัว เพราะไม่สามารถแยกแยะตนเองได้ และอาจส่งผลให้เกิดความคับข้องใจต่อบุคคลนั้น ผู้วิจัยให้ บิดา มารดา ทุกคนทำแบบสำรวจการแยกแยะตนเอง และตรวจประเมินระดับการแยกแยะตนเอง หลังจากนั้นนำผลการประเมินที่ได้มาวิเคราะห์ร่วมกันว่าใครมีระดับการแยกแยะตนเองอยู่ในระดับใด หลังจากทีสมาชิกครอบครัวเกิดความเข้าใจ และตระหนักถึงความสำคัญของการแยกแยะตนเองแล้ว ผู้วิจัยนำเข้าสู่การฝึก การแก้ปัญหาในครอบครัว โดยให้สมาชิกครอบครัวแต่ละครอบครัวเขียนสถานการณ์ที่เป็นปัญหาในครอบครัว 3 สถานการณ์ ลงในกระดาษบันทึก และร่วมกันจัดลำดับขั้นของปัญหาทั้ง 3 ประการ โดยกำหนดสเกล 1 ถึง 10 เพื่อระบุระดับความยุ่งยากของปัญหานั้นๆ เมื่อจัดลำดับขั้นของปัญหาได้แล้ว สมาชิกในครอบครัวจะพบว่าปัญหาใดที่มีระดับความยุ่งยากมากกว่า ที่ครอบครัวควรต้องแก้ไขเป็นปัญหาแรก เมื่อแต่ละครอบครัวเลือกปัญหาได้จากปัญหาที่มีสเกลสูงสุดแล้ว ผู้วิจัยใช้เทคนิคคำถามเกี่ยวกับสิ่งปาฏิหาริย์ (Miracle questions) เพื่อหาทางออกที่เป็นสมมติฐานของสถานการณ์ และเป็นตัวกระตุ้นให้ครอบครัวเกิดความชัดเจนในเป้าหมายการแก้ปัญหา หลังจากนั้นให้แต่ละครอบครัวทำระดับความมั่นใจในการแก้ปัญหานั้นๆ ลงในสเกลระดับความมั่นใจในการแก้ปัญหา และให้แต่ละครอบครัวร่วมกันคิดวิเคราะห์หาแนวทางในการแก้ปัญหา โดยมีเอกสาร “การแก้ปัญหาร่วมกันอย่างเป็นระบบ” แจกให้เป็นแนวทางในการแก้ปัญหา และร่วมกันบันทึกแนวทางในการแก้ปัญหาเพื่อนำไปปฏิบัติจริง หลังจากนั้น ผู้วิจัยใช้เทคนิค เขียน อ่าน และเผา (Write/read/burn) เพื่อให้ครอบครัวได้ระบายถึงประสบการณ์ด้านลบ และระลึกถึงประสบการณ์ด้านบวกเพื่อเก็บไว้เป็นกำลังใจ และแนะนำให้ใช้เทคนิคนี้ เดือนละ 1 ครั้ง เพื่อเป็นการฝึกการจัดการกับอารมณ์ของตนเอง สมาชิกครอบครัวให้ข้อมูลย้อนกลับว่าเป็นเทคนิคที่ดี เพราะที่ผ่านมาไม่เคยได้สำรวจความรู้สึกของตนเอง และบางครั้งครอบครัวกล่าวว่าไม่เคยระบายอารมณ์ความรู้สึกกับใคร วิธีนี้ช่วยให้ได้ระบายความรู้สึกได้วิธีหนึ่ง

การให้คำปรึกษาครอบครัวเรื่องการพัฒนาการแก้ปัญหาในครอบครัวของบุตร

ผู้วิจัยทบทวนเรื่องการสื่อสารในครอบครัว และพูดคุยแลกเปลี่ยนกับนักเรียนในกลุ่มเกี่ยวกับปัญหาที่เกิดจากการสื่อสารของนักเรียนกับบิดา มารดา โดยนักเรียนแต่ละคนจะบอกถึงปัญหาที่ตนเองเคยมีกับบิดา มารดา ที่เกิดจากการสื่อสาร เช่น กรณีกการเข้าใจผิดกัน เพราะไม่พูดให้ชัดเจนว่าจริงๆ แล้วต้องการอะไร ตัวอย่างเช่น มารดาจะชอบพูด ประชด ไม่บอกตรงๆ นักเรียนเองก็บอกว่ารู้ว่า

มารดา ต้องการอะไร แต่ไม่ทำตามเพราะมารดาไม่พูดตรงๆ ผู้วิจัยเชื่อมโยงให้นักเรียนเห็นว่า ปัญหาหลายๆปัญหานั้นเกิดจากอารมณ์ความรู้สึก และอภิปรายกับนักเรียนถึงกรณีที่เกิดปัญหาในครอบครัว ระหว่างคนในครอบครัว อาจจะเป็นบิดา กับมารดา หรือสมาชิกคนอื่นๆ ในบ้าน และมีการตั้งตัวนักเรียนเข้าไปเกี่ยวข้อง นักเรียนยกตัวอย่างได้อย่างชัดเจนจากกรณีที่เป็นบิดา มารดา ทะเลาะกัน เพราะเรื่องปัญหาทางด้านการเรียนของนักเรียน แล้วบิดา มารดา ต่างว่ากันว่าเป็นความผิดของอีกคนหนึ่ง สุดท้ายก็มาลงที่ตัวนักเรียนว่า เพราะนักเรียนนี่แหละ เป็นต้น

ผู้วิจัยถามถึงความรู้สึกของนักเรียน นักเรียนตอบว่า “ก็รู้สึกเสียใจ บางครั้งก็หงุดหงิด ” เมื่อนักเรียนแสดงความรู้สึกกันแล้ว ผู้วิจัยถามนักเรียนต่อว่า “นักเรียนได้กระทำอย่างไร เมื่อเกิดเหตุการณ์นั้นขึ้น” ส่วนใหญ่ นักเรียนตอบว่า “ก็อยู่เฉยๆ” “ไม่รู้จะทำอะไร” ผู้วิจัยอธิบายถึงลักษณะของการตกเป็นแพะรับบาป เชื่อมโยงกับความรู้สึกของนักเรียน และแนวทางที่จะคลี่คลายสถานการณ์ดังกล่าว

หลังจากนั้น ผู้วิจัยให้นักเรียนทุกคนทำแบบสำรวจการแยกแยะตนเอง และตรวจประเมินระดับการแยกแยะตนเอง หลังจากนั้นนำผลการประเมินที่ได้มาวิเคราะห์ร่วมกันว่าใครมีระดับการแยกแยะตนเองอยู่ในระดับใด หลังจากนั้นนักเรียนเกิดความเข้าใจ และตระหนักถึงความสำคัญของการแยกแยะตนเองแล้ว ผู้วิจัยนำเข้าสู่การฝึก การแก้ปัญหาในครอบครัว โดยให้นักเรียนเขียนสถานการณ์ที่เป็นปัญหาในครอบครัว 3 สถานการณ์ ลงในกระดาษบันทึก และจัดลำดับขั้นของปัญหาทั้ง 3 ประการ โดยกำหนดสเกล 1 ถึง 10 เพื่อระบุระดับความยุ่งยากของปัญหานั้นๆ เมื่อจัดลำดับขั้นของปัญหาได้แล้ว ให้นักเรียนพิจารณาว่า ปัญหาใดที่มีระดับความยุ่งยากมากกว่า และนักเรียน ต้องการแก้ไขเป็นปัญหาแรก เมื่อนักเรียนเลือกปัญหาที่มีสเกลสูงสุดแล้ว ผู้วิจัยใช้ เทคนิคคำถามเกี่ยวกับสิ่งปาฏิหาริย์ (Miracle questions) เพื่อหาทางออกที่เป็นสมมติฐานของสถานการณ์ และเป็นตัวกระตุ้นให้ นักเรียนเกิดความชัดเจนในเป้าหมายการแก้ปัญหา หลังจากนั้นให้ นักเรียน ทำระดับความมั่นใจ ในการแก้ปัญหาต่างๆ ลงในสเกลระดับความมั่นใจในการแก้ปัญหา และให้ นักเรียนพยายาม คิดวิเคราะห์หาแนวทางในการแก้ปัญหา โดยมีเอกสาร “การแก้ปัญหาพร้อมกันอย่างเป็นระบบ ” แจกให้เป็นแนวทางในการแก้ปัญหา และบันทึกแนวทางในการแก้ปัญหาเพื่อนำไปปฏิบัติจริง หลังจากนั้น ผู้วิจัยใช้เทคนิค เขียน อ่าน และเผา (Write/read/burn) เพื่อให้นักเรียนได้ระบายถึงประสบการณ์ด้านลบ และระลึกถึงประสบการณ์ด้านบวกเพื่อเก็บไว้เป็นกำลังใจ และแนะนำให้ใช้เทคนิคนี้ เดือนละ 1 ครั้ง เพื่อเป็นการฝึกการจัดการกับอารมณ์ของตนเอง

การให้คำปรึกษาครั้งที่ 6 การพัฒนาการปฏิบัติตามกฎระเบียบของครอบครัว

ก่อนเข้าสู่การให้คำปรึกษาเพื่อพัฒนาการปฏิบัติตามกฎระเบียบของครอบครัว ผู้วิจัยติดตามผลการแก้ปัญหาที่นำไปปฏิบัติ พร้อมทั้งให้แต่ละครอบครัววิเคราะห์ปัญหา อุปสรรค ของการแก้ไขปัญหานั้นๆ และปรับปรุงวิธีใหม่ให้เหมาะสม เนื่องจากมีบางครอบครัวที่ยังไม่สามารถแก้ปัญหานั้นได้ และกล่าวโยงจากเรื่องของปัญหาในครอบครัว ไปสู่สาเหตุของปัญหาที่มาจากความไม่ชัดเจนในกฎระเบียบ หรือการไม่ปฏิบัติตามกฎระเบียบของครอบครัว และขอให้บางครอบครัวยกตัวอย่างปัญหาในครอบครัวตนที่มีสาเหตุมา จากการไม่ปฏิบัติตามกฎระเบียบ หรือข้อตกลงของครอบครัว ผู้วิจัยใช้วิธีการติดตามร่องรอย (Tracking) โดยไม่มีการตัดสินเนื้อหาสาระที่ครอบครัว แสดงออกมาว่าดีหรือไม่ดี ถูกหรือผิด หลังจากนั้นผู้วิจัยให้แต่ละครอบครัวร่วมกันพิจารณาถึงกฎระเบียบในครอบครัวของตนเองว่ามีกฎระเบียบอะไรบ้าง มีความชัดเจนหรือไม่ ส่งผลอย่างไร และพิจารณาถึงขอบเขตการปฏิบัติตนของสมาชิกครอบครัวตนเอง ว่ามีลักษณะอย่างไร ใน 3 ลักษณะคือ ขอบเขตที่ชัดเจน (Clear boundaries) ขอบเขตที่เข้มงวด (Rigid boundaries) และขอบเขตที่ไม่ชัดเจน (Diffuse boundaries) โดยผู้วิจัยอธิบายเพิ่มเติมเพื่อให้เกิดความเข้าใจอย่างชัดเจนอีกครั้งหนึ่ง และให้สมาชิกในครอบครัวแต่ละครอบครัวคิดหาแนวทางที่จะปรับเปลี่ยน หรือ กำหนดกฎระเบียบ และขอบเขตการปฏิบัติตนของสมาชิกในครอบครัวให้มีความชัดเจน ในขณะเดียวกันก็มีความยืดหยุ่น โดยบันทึกลงในแบบบันทึก “กฎระเบียบ และขอบเขตการปฏิบัติตนในครอบครัว” โดยให้แต่ละครอบครัวอ่านแบบบันทึกดังกล่าว จะกำหนดข้อตกลงหรือกฎระเบียบอะไรในครอบครัว และสมาชิกแต่ละคนจะต้องปฏิบัติอย่างไรบ้าง เพื่อเป็นการสร้างค่านิยมสัญญาต่อกลุ่ม และต่อครอบครัวตนเอง ซึ่งบิดามารดา แสดงความคิดเห็นว่าดีที่มีการปฏิบัติเป็นรูปธรรม ลูกจะทำได้ เพราะมีข้อตกลง การให้รางวัล และการลงโทษชัดเจน โดยบางครอบครัวเสนอให้ครอบครัวเห็นเป็นตัวอยู่ ว่าจะ ครอบครัวตนทำเป็นตารางการปฏิบัติตามข้อตกลง โดยให้ลูกสะสมดาว เหมือนตารางปรับพฤติกรรมเด็ก แต่พิจารณาร่วมกับลูกแล้วว่า เป็นวิธีที่ดี เพราะจะให้เห็นชัดเจนว่าทำได้ในระดับใด และมีความชัดเจนในเรื่องการกำหนดรางวัล และการลงโทษ หากไม่สามารถปฏิบัติตามข้อตกลงที่กำหนดได้ หลายครอบครัวเห็นดีด้วย และนำไปปรับใช้กับครอบครัวของตน

การให้คำปรึกษาครั้งที่ 7 การพัฒนาการใช้เวลาร่วมกัน

ผู้วิจัยสอบถามถึงการปฏิบัติจริงเกี่ยวกับกิจกรรมครั้งที่แล้ว ในเรื่องกฎระเบียบของครอบครัว ที่ได้ปรับเปลี่ยนหรือกำหนดขึ้นใหม่ ว่าได้ปฏิบัติจริงหรือไม่ อย่างไร และมีความรู้สึกอย่างไร ครอบครัวส่วนใหญ่ให้ข้อมูลย้อนกลับว่ายังต้องเตือนลูกอยู่ แต่ก็สามารถปฏิบัติได้ตามข้อตกลง มีบ้างที่ยังฝัดผ่อน แต่เมื่อพอ แม่ กระตุ้นก็ทำได้ ในด้านความรู้สึกลูกๆ ส่วนใหญ่ตอบว่า รู้สึกกดดันมากขึ้น แต่ก็

จะพยายามทำ สำหรับบิดา มารดา ส่วนใหญ่รู้สึกดี เพราะได้ร่วมกันมีส่วนในการดูแลลูกให้ปฏิบัติตาม ข้อตกลง ส่วนตัวพ่อแม่เองก็ได้ควบคุมตัวเอง เพราะขณะเดียวกันตนเองก็ต้องปฏิบัติตามข้อตกลงด้วย ผู้วิจัยกล่าวชมเชยและให้กำลังใจทุกๆ ครอบครัว เพื่อเป็นการสนับสนุนให้สมาชิกครอบครัวทุกคน พยายามพัฒนาในด้านการปฏิบัติตามกฎระเบียบของครอบครัวต่อไป หลังจากนั้นผู้วิจัยนำเข้าสู่การให้ คำปรึกษาครอบครัวเพื่อพัฒนาการใช้เวลาร่วมกันอย่างมีคุณภาพ โดยให้บันทึกแบบสำรวจ (Completing Inventory) “ความทรงจำที่เป็นสุข” เป็นรายบุคคล เสร็จแล้วให้นำมาพิจารณาร่วมกัน พร้อมทั้งกระตุ้น ให้สมาชิกในครอบครัวได้สำรวจความคิดและพฤติกรรมของตนเองที่มีต่อสมาชิกคนอื่น ๆ ผู้วิจัยสังเกตแต่ละครอบครัวในการพิจารณาแบบบันทึกร่วมกัน และพบว่าส่วนใหญ่มีสีหน้าที่มีความสุข ยิ้มแย้ม เมื่อพบบันทึกความทรงจำที่เป็นสุข ของครอบครัว โดยได้พูดคุยกันย้อนไปถึง เหตุการณ์ในครั้งนั้น อย่างมีความสุข และบางครั้งพบว่าบางครอบครัว มีความประหลาดใจที่ เหตุการณ์นั้นได้ผ่านมานานจนตนเองเกือบลืม แต่เป็นเหตุการณ์ที่อยู่ในความทรงจำที่เป็นสุขของ ภรรยา/ลูก หลังจากนั้นผู้วิจัยให้สมาชิกทุกคนกลับมาสู่ปัจจุบันขณะ และบันทึกลงในการ์ด “สิ่งที่ฉัน ทำ” คนละ 4 การ์ด ประกอบด้วย “สิ่งที่ฉันทำทุกๆ วัน” “สิ่งที่ฉันทำทุกๆ สัปดาห์” “สิ่งที่ฉันทำทุกๆ เดือน” และ “สิ่งที่ฉันทำทุกๆ ปี” เสร็จแล้วให้แต่ละคนนำไปติดลงบนบอร์ดของครอบครัวตนเอง และให้ สมาชิกในครอบครัวพิจารณาร่วมกัน เพื่อประเมินความเห็นต่าง หรือ ความใกล้ชิดกันของสมาชิกใน ครอบครัว ณ ปัจจุบัน ว่าเป็นอย่างไร โดยดูจากการ์ดของแต่ละคนว่า สิ่งที่ตนเองทำนั้น ได้ทำร่วมกับ สมาชิกในครอบครัวหรือไม่ หากเป็นสิ่งที่ทำร่วมกับครอบครัว ผู้วิจัยกล่าวชมเชย และให้ทำ สัญญลักษณ์ดาวไว้ เมื่อพิจารณาครบทุกครอบครัว พบว่า ครอบครัวส่วนน้อย ที่ทำกิจกรรมร่วมกับ สมาชิกในครอบครัว ส่วนใหญ่มีทำกิจกรรมร่วมกันบ้าง โดยกิจกรรมที่ทำร่วมกัน ส่วนใหญ่เป็นการ รับประทานอาหารร่วมกัน และมีบางครอบครัว ที่ไม่ได้ดาวเลย เนื่องจากการ์ดที่แต่ละคนเขียน แสดง ถึงการทำกิจกรรมที่ต่างคนต่างทำ ไม่เกี่ยวข้องกับสมาชิกในครอบครัวเลย เช่น ลูกทำกิจกรรมร่วมกับ เพื่อน แม่ทำกิจกรรมร่วมกับเพื่อน และญาติพี่น้อง ส่วนพ่อทำงาน และทำกิจกรรมส่วนตัว เช่น นั่งสมาธิคนเดียว เป็นต้น ผู้วิจัยให้ข้อมูลย้อนกลับแต่ละครอบครัว และให้ข้อมูลเพิ่มเติมเกี่ยวกับการใช้ เวลาอย่างมีคุณภาพ พร้อมทั้งให้สมาชิกในครอบครัวร่วมกัน วางแผนปรับเปลี่ยน ความคิด พฤติกรรม ให้เหมาะสม เพื่อพัฒนาการใช้เวลาร่วมกันของสมาชิกในครอบครัวอย่างมีคุณภาพ โดยให้ทำกิจกรรม “กล่องครอบครัวหรรษา” ซึ่งให้สมาชิกแต่ละคนเขียนสิ่งที่ฉันจะทำร่วมกันกับสมาชิกครอบครัวอย่างมี ความสุข พร้อมทั้งลงชื่อผู้เขียนลงในการ์ด แล้วหยอดลงกล่อง คนละอย่างน้อย 5 การ์ด หลังจากนั้นให้ แต่ละครอบครัวเปิดกล่องหรรษาของครอบครัว แล้วนำการ์ดที่แต่ละคนเขียนมาพิจารณาร่วมกัน พร้อมทั้งร่วมกันเลือกว่ากิจกรรมใดที่ครอบครัวจะนำไปปฏิบัติจริง และบันทึกลงในแบบบันทึก “สิ่งที่ฉันจะทำ ร่วมกันครอบครัวอย่างมีความสุข” ผู้วิจัยมอบหมายการบ้าน ให้แต่ละครอบครัวนำสิ่งที่ได้บันทึกใน แบบบันทึก “สิ่งที่ฉันจะทำร่วมกับครอบครัวอย่างมีความสุข” ไปปฏิบัติ

การให้คำปรึกษาครั้งที่ 8 เรื่องการพัฒนาการดำรงชีวิตทางด้านจิตใจ

การให้คำปรึกษาครอบครัวเรื่องการพัฒนาการดำรงชีวิตทางด้านจิตใจของบิดา มารดา

ก่อนเข้าสู่การให้คำปรึกษาเพื่อพัฒนาการดำรงชีวิตทางด้านจิตใจ ผู้วิจัยติดตามงานที่มอบหมายให้แต่ละครอบครัวนำไปปฏิบัติเกี่ยวกับการใช้เวลาด้วยกันอย่างมีคุณภาพ พบว่าครอบครัวส่วนใหญ่มีการวางแผนใช้เวลาด้วยกันอย่างเป็นรูปธรรมมากขึ้น โดยได้นำวิธีการที่ได้รับคำปรึกษาไปใช้ คือการร่วมกันวางแผน ในการทำกิจกรรมที่ทุกคนในครอบครัวเห็นด้วย และเป็นกิจกรรมที่ช่วยให้ทราบถึงความรู้สึกและความต้องการที่แท้จริงของคนในครอบครัว ทำให้ครอบครัวผูกพันกันมากขึ้น ครอบครัวส่วนใหญ่ตอบว่าช่วยทำให้ครอบครัว มีความสุขมากขึ้น ผู้วิจัยให้แรงเสริมด้วยการชมเชย และให้การสนับสนุนในการนำไป ปฏิบัติอย่างต่อเนื่อง และให้ สมาชิกกลุ่ม ประเมินตนเองในระดับความสามารถของการนำไปปฏิบัติจริง ผู้วิจัยพูดคุยกับแต่ละครอบครัวถึงการใช้ชีวิตด้วยกันในครอบครัวของตนเองตั้งแต่เด็กๆ ก่อนที่ จะมา มีครอบครัวของตนเอง โดยให้แต่ละคนนึกย้อนทบทวน ความหลัง รวมทั้งนึกถึงคติพจน์ประจำใจ หรือสิ่งที่เป็นค่านิยม คุณธรรม จริยธรรม อันเป็นสิ่งยึดเหนี่ยวในใจ ซึ่งได้รับอิทธิพลมาจากบิดา มารดาของตนเอง หลังจากนั้นผู้วิจัยเชื่อมโยงให้แต่ละครอบครัวเห็นว่าแนวทางการดำเนินชีวิตของเราส่วนหนึ่งมีที่มาจากถ่ายทอดมาจากบรรพบุรุษ ซึ่งทุกท่าน ณ ที่นี้ ก็จะเป็นรุ่นต่อไปที่จะถ่ายทอดแนวทางการดำเนินชีวิตให้แก่ลูก

ผู้วิจัยมอบหมายให้กลุ่มบิดา มารดา ทำแผนที่ครอบครัว (Family map) คนละ 1 ภาพ โดยก่อนปฏิบัติผู้วิจัยอธิบายพร้อมทั้งนำตัวอย่าง และคำอธิบายการทำแผนที่ครอบครัวให้แต่ละคนดู หลังจากเสร็จจากการปฏิบัติผู้วิจัยให้แต่ละคนวิเคราะห์บุคลิกภาพของบิดา มารดา และความเชื่อ ค่านิยม คุณธรรม จริยธรรมที่ตนได้รับถ่ายทอดมาจากบิดามารดา ขณะนำเสนอมีสอง ครอบครัวที่ร้องไห้เนื่องจากนึกย้อนถึงบิดาและแนวทางการดำเนินชีวิตที่ตนเองได้รับอิทธิพลมาจากบิดา ซึ่งส่งผลให้ตนเป็นคนมีบุคลิกภาพที่เข้มงวด (หนึ่งครอบครัว) และอีกครอบครัวหนึ่งนึกถึงการปฏิบัติตนของบิดาที่ล้มเหลวเนื่องจากติดสุราทำให้เสียชีวิต ซึ่งการดื่มสุราทำให้บิดาเปลี่ยนไปจากต้นแบบชีวิตที่เป็นคนขยันขันแข็ง อดทน และมีความมานะพยายามในการทำงาน ผู้วิจัยใช้เทคนิคสะท้อนความรู้สึก และแสดงความเข้าใจ พร้อมทั้งให้วิเคราะห์ถึงสาเหตุของการเกิดความรู้สึกนั้นๆ และปรับความคิดมาสู่ปัจจุบัน โยงเข้าสู่การปฏิบัติตนของตนเองเพื่อถ่ายทอดแนวทางการดำเนินชีวิตสู่ลูกต่อไป หลังจากนั้นผู้วิจัยให้ทุกครอบครัวร่วมกันเสนอแนวทางปฏิบัติตนในครอบครัว เพื่อเป็นต้นแบบในการถ่ายทอดความเชื่อ ค่านิยม หลักศีลธรรมจริยธรรมที่ต้องการให้สมาชิกในครอบครัวยึดถือเป็นแนวปฏิบัติตน

การให้คำปรึกษาครอบครัวเรื่องการพัฒนาการดำรงชีวิตทางด้านจิตใจของบุตร

ผู้วิจัยติดตามงานที่มอบหมายให้ นักเรียนนำไปปฏิบัติร่วมกับครอบครัว เกี่ยวกับการใช้เวลา ร่วมกันอย่างมีคุณภาพ พบว่านักเรียนส่วนใหญ่ได้แสดงความคิดเห็นกับพ่อแม่มากขึ้น รู้สึกว่าพ่อแม่ ฟังนักเรียนมากขึ้น ได้ทำกิจกรรมร่วมกับพ่อแม่ มากขึ้น รู้สึกดี เช่น เมื่อก่อนต้องล้างตู้ปลาคนเดียว ทำให้รู้สึกเหงา แต่ตอนนี้พ่อแม่จะมาช่วย ทำให้ไม่เบื่อ สนุกขึ้น และมีความสุข

ผู้วิจัยพูดคุยกับ นักเรียน ถึงการใช้ชีวิตร่วมกันในครอบครัวขอ นักเรียน ว่าในครอบครัวของ นักเรียนยึดถือคติ พจน์ประจำใจ อะไร หรือมีสิ่งใดที่เป็นค่านิยม คุณธรรม จริยธรรม อันเป็นสิ่งยึดเหนี่ยวในใจ ของตัวนักเรียนและครอบครัวในการดำเนินชีวิต นักเรียนใช้เวลานานในการคิด บางคนบอกไม่มี ผู้วิจัยอธิบายเพิ่มเติมให้เป็นรูปธรรมมากขึ้น เช่น พ่อ แม่มักสั่งสอนนักเรียนในเรื่องอะไร และสั่งสอนอย่างไร ตัวอย่างเช่น ต้องตั้งใจเรียนให้ดีๆ นะ จะได้จบมหาวิทยาลัยดีๆ มีงานทำดีๆ มีเงินเดือนมากๆ เป็นต้น เมื่อนักเรียนเข้าใจและบอกได้ว่า ครอบครัวมักสั่งสอนอบรมอะไรแก่นักเรียนแล้ว ผู้วิจัยโยนให้เห็นว่า ส่วนหนึ่งของที่มาของค่านิยมสั่งสอนเหล่านั้น ก็มาจากการที่บิดา มารดา ของนักเรียน ได้รับการสั่งสอนมาจากบรรพบุรุษ (คุณปู่ คุณย่า คุณตา คุณยาย) อีกทีหนึ่ง

ผู้วิจัยมอบหมายให้นักเรียนทำแผนที่ครอบครัว (Family map) คนละ 1 ภาพ โดยก่อนปฏิบัติ ผู้วิจัยอธิบายพร้อมทั้งนำตัวอย่าง และคำอธิบายการทำแผนที่ครอบครัวให้แต่ละคนดู หลังจากเสร็จจากการปฏิบัติผู้วิจัยให้ นักเรียนแต่ละคนวิเคราะห์บุคลิกภาพของบิดา มารดา และความเชื่อ ค่านิยม คุณธรรม จริยธรรมที่ตนได้รับถ่ายทอดมาจากบิดามารดา พร้อมทั้งให้พิจารณาถึงคุณประโยชน์ของสิ่งที่บิดา มารดา อบรมสั่งสอนนักเรียน และสิ่งที่นักเรียนยึดถือเป็นแนวปฏิบัติตน หรือสิ่งที่นักเรียนพบในวันนี้ที่จะยึดถือเป็นแนวปฏิบัติตนต่อไปในอนาคต

การให้คำปรึกษาครั้งที่ 9 เรื่องการพัฒนาความสุขของครอบครัว

การให้คำปรึกษาครอบครัวเรื่องการพัฒนาความสุขของครอบครัวของบิดา มารดา

ผู้วิจัยกล่าวถึงกิจกรรมครั้งที่แล้วถึงที่มาของความเชื่อ ค่านิยม หลักคุณธรรมศีลธรรม ที่แต่ละครอบครัวยึดถือเป็นแนวปฏิบัติในการดำเนินชีวิตครอบครัว สำหรับวันนี้สมาชิกครอบครัวทุกคนจะได้วิเคราะห์ถึงครอบครัวปัจจุบันของตนเอง เพื่อให้เกิดการเข้าใจ ยอมรับซึ่งกันและกัน และยอมรับตนเองตามความเป็นจริง รวมทั้งพร้อมที่จะปรับเปลี่ยนความคิด และพฤติกรรมตนเองเพื่อความสุขของครอบครัว โดยผู้วิจัยให้สมาชิกครอบครัวแต่ละคนวาดภาพครอบครัว (เป็นรายบุคคล) ตามคำสั่งดังนี้ “ให้สมาชิกแต่ละคนวาดภาพสมาชิกทุกคนในครอบครัว รวมทั้งตัวคุณเองด้วย พยายามวาดรูปคนทั้งคน อย่าวาดรูปการ์ตูน หรือวาดภาพเป็นแท่งๆ ขอให้วาดสมาชิกทุกคนในครอบครัว และสมาชิกแต่ละ

คนกำลังทำอะไร ” หลังจากวาดภาพเสร็จผู้วิจัยพูดคุยกับแต่ละครอบครัวถึงภาพที่วาดของแต่ละคน ส่วนใหญ่พบว่าสมาชิกครอบครัววาดภาพคนในครอบครัวต่างคนต่างทำกิจกรรมที่แต่ละคนชอบทำอยู่เป็นประจำ มีเพียง 2 ครอบครัวที่วาดภาพทำกิจกรรมร่วมกัน คือ ภาพไปปลูกต้นไม้ และป้าชายเล่น นด้วยกัน พ่อ แม่ ลูก ผู้วิจัยซักถามถึงอารมณ์ ความรู้สึก และลักษณะนิสัยที่เหมือนและแตกต่างกันของสมาชิกในครอบครัวแต่ละคน และให้เปรียบเทียบบุคคลในภาพว่ามีลักษณะนิสัยเหมือนอะไร ดังนี้ กระทั่ง = หนักแน่น / ไม่ยืดหยุ่น สม่่าเสมอ มั่นคง คุ่มครองผู้อื่น กวาง = มีอารมณ์อ่อนไหว เปลี่ยนแปลงง่าย อ่อนโยน ใจเย็น นุ่มนวล นก = เปลี่ยนแปลงตลอดเวลา รักอิสระในการคิด ไม่ชอบกฎเกณฑ์ สิงโต = อารมณ์ร้อน รุนแรง ชอบเป็นผู้นำ สร้างสรรค์ ซึ่ง สมาชิกกลุ่ม สามารถเปรียบเทียบลักษณะนิสัยของตนเอง และเปรียบเทียบลักษณะนิสัยของคนในครอบครัวได้ใกล้เคียง กับความเป็นจริง ผู้วิจัยยังให้เห็นความสัมพันธ์ของบุคลิกภาพกับการปฏิบัติตนร่วมกันในครอบครัว และให้สมาชิกแต่ละคนร่วมกันอภิปรายในครอบครัวของตนเอง ถึงความรู้สึกของตนเอง การรับรู้อารมณ์ความรู้สึกและความต้องการของคนอื่นๆ ในครอบครัว สมาชิกมองเห็นถึงความสัมพันธ์ใน ครอบครัวของตนอย่างไร อะไรที่ตนเองต้องการปรับเปลี่ยนเพื่อให้ครอบครัวมีความสุขยิ่งขึ้น และต้องการให้สมาชิกคนใดในครอบครัวปรับเปลี่ยนอะไรบ้าง เมื่อสมาชิกทุกครอบครัวได้แสดงอารมณ์ความรู้สึก และความต้องการของตนเองออกมา และได้รับรู้ตนเองจากการสะท้อนกลับของสมาชิกใน ครอบครัว และเกิดการรับรู้ตนเองตามความเป็นจริง พร้อมทั้งเข้าใจสมาชิกคนอื่นๆ ในครอบครัวมากขึ้นแล้ว ผู้วิจัยให้แต่ละครอบครัววางแผนการปฏิบัติตนในครอบครัวเพื่อช่วยให้ครอบครัวมีความสุขยิ่งขึ้น โดยการปรับเปลี่ยนตนเองในประเด็นต่อไปนี้เป็นคือ ด้านสัมพันธภาพในครอบครัว ด้านเศรษฐกิจ ด้านสุขภาพกายและสุขภาพจิต ด้านการควบคุมอารมณ์ของตนเอง ด้านการจัดการกับความเครียดและความโกรธของตนเอง ผู้วิจัยสรุปย้ำถึงความแตกต่างระหว่างบุคคลในครอบครัว ซึ่งมีที่มาจากความแตกต่างระหว่างครอบครัวเดิมของแต่ละคน และบุคลิกภาพเฉพาะของแต่ละบุคคล แต่ก็สามารถปรับเปลี่ยนได้หากบุคคลนั้นเห็นว่าจะช่วยให้การปฏิบัติหน้าที่ในครอบครัวมีประสิทธิภาพมากขึ้น หรือมีความสุขมากขึ้น ในขณะที่เดียวกันสิ่งใดที่สมาชิกครอบครัวยอมรับได้ก็ยอมรับ และเคารพในความแตกต่างระหว่างบุคคล ไม่พยายามไปเปลี่ยนแปลงผู้อื่น นอกจากบุคคลนั้นต้องการ ความช่วยเหลือที่จะปรับเปลี่ยนตนเอง ซึ่งสมาชิกในครอบครัวสามารถส่งเสริมเพื่อช่วยให้บุคคลนั้นปรับเปลี่ยนตนเองได้

การให้คำปรึกษาครอบครัวเรื่องการพัฒนาความสุขของครอบครัวของบุตร

ผู้วิจัยพบทบทวนถึงกิจกรรมครั้งที่แล้ว ที่เกี่ยวกับการอบรมสั่งสอนของบิดา มารดาในเรื่องการปฏิบัติตนด้านต่างๆ ที่เป็นเรื่องของศาสนา ความเชื่อ ค่านิยม และหลักศีลธรรมคุณธรรมต่างๆ สำหรับวันนี้นักเรียนจะได้ วิเคราะห์ถึงครอบครัวของตนเอง เพื่อให้เกิดการเข้าใจ ยอมรับซึ่งกันและกัน และยอมรับตนเองตามความเป็นจริง รวมทั้งพร้อมที่จะปรับเปลี่ยนความคิด และพฤติกรรมตนเองเพื่อความสุขของครอบครัว โดยผู้วิจัยให้ นักเรียนแต่ละคนวาดภาพครอบครัว ตามคำสั่งดังนี้ “ให้นักเรียนวาดภาพสมาชิกทุกคนในครอบครัว รวมทั้งตัวคุณเองด้วย พยายามวาดรูปคนทั้งคน อย่าวาดรูปการ์ตูน หรือวาดภาพเป็นแท่งๆ ขอให้วาดสมาชิกทุกคนในครอบครัว และสมาชิก แต่ละคนกำลังทำอะไร” หลังจากที่ให้เวลานักเรียนวาดเสร็จแล้ว ผู้วิจัยได้ซักถามพูดคุยกับนักเรียนแต่ละคนถึงภาพที่นักเรียนวาดเกี่ยวกับสมาชิกครอบครัวขณะทำกิจกรรมบางสิ่งบางอย่าง

ผู้วิจัยพบว่านักเรียนส่วนใหญ่วาดภาพสมาชิกแต่ละคนต่างทำกิจกรรมที่ทำบ่อยๆ เป็นประจำในครอบครัว เช่น นอนนอนดูทีวี ตัวเองเล่นเกม แม่ทำอาหาร พ่อนั่งสมาธิ เป็นต้น ผู้วิจัยซักถามถึงอารมณ์ ความรู้สึก และลักษณะนิสัยที่เหมือนและแตกต่างกันของสมาชิกในครอบครัวแต่ละคน และให้เปรียบเทียบบุคคลในภาพว่ามีลักษณะนิสัยเหมือนอะไร ดังนี้ กระตือรือร้น/หนักแน่น/ไม่ยืดหยุ่น สม่าเสมอ มั่นคง คุ่มครองผู้อื่น กวาง = มีอารมณ์อ่อนไหว เปลี่ยนแปลงง่าย อ่อนโยน ใจเย็น นุ่มนวล นก = เปลี่ยนแปลงตลอดเวลา รักอิสระในการคิด ไม่ชอบกฎเกณฑ์ สิงโต = อารมณ์ร้อน รุนแรง ชอบเป็นผู้นำ สร้างสรรค์ นักเรียนทุกคน เปรียบเทียบตนเองว่ามีลักษณะเหมือนกับนก เพราะ ไม่ชอบกฎเกณฑ์ รักอิสระ ผู้วิจัยยังให้เห็นความสัมพันธ์ของบุคลิกภาพกับการปฏิบัติตนร่วมกันในครอบครัว ซึ่งให้เห็นถึงบุคลิกภาพที่แตกต่างกันของบุคคลในครอบครัว และแนวทางการปรับตนให้เข้ากับผู้อื่น การรู้จักเข้าใจ และยอมรับธรรมชาติของผู้อื่น ซึ่งนักเรียนต่างมองเห็น บุคลิกภาพของตนเอง และเกิดความเข้าใจบิดา มารดา มากขึ้น รวมทั้งยอมรับความจริงว่า นักเรียนไม่ค่อยเชื่อฟังบิดา มารดา ชอบทำตามใจตัวเอง จำค่านอง เป็นต้น ผู้วิจัยให้นักเรียนร่วมกันอภิปรายถึงแนวทางใหม่ในการปฏิบัติตนต่อสมาชิกในครอบครัว โดยการปรับเปลี่ยนตนเองในประเด็นต่อไปนี้เป็นคือ ด้านสัมพันธภาพในครอบครัว ด้านเศรษฐกิจ ด้านสุขภาพกายและสุขภาพจิต ด้านการควบคุมอารมณ์ของตนเอง ด้านการจัดการกับความเครียดและความโกรธของตนเอง ผู้วิจัยสรุปถึงความแตกต่างระหว่างบุคคลในครอบครัว ที่เป็นบุคลิกภาพเฉพาะของแต่ละบุคคล แต่ก็สามารถปรับเปลี่ยนได้หากบุคคลนั้นเห็นว่าจะช่วยให้ครอบครัวมีความสุขมากขึ้น

การให้คำปรึกษาครั้งที่ 10 การยุติการให้คำปรึกษา

ผู้วิจัยถามสมาชิกครอบครัวถึงสิ่งที่ได้เรียนรู้จากการเข้าร่วมรับคำปรึกษา 9 ครั้งที่ผ่านมา และความเปลี่ยนแปลงที่สังเกตเห็นในครอบครัวของตน สมาชิก ครอบครัวทุกคนครอบครัวกล่าวว่าได้รับประโยชน์จากการเข้ารับคำปรึกษามาก ในด้านอารมณ์ความรู้สึกช่วยให้มีความเข้าใจผู้อื่น และมีความละเอียดอ่อนมากขึ้นในการคิดถึงความรู้สึกของสมาชิกคนอื่นๆ ในครอบครัว จากการได้มีโอกาสให้แต่ละคนได้เปิดเผยความรู้สึก และความต้องการของตัวเองต่อคนอื่นๆ ในครอบครัว และช่วยให้สมาชิกในครอบครัวเข้าใจกันมากขึ้น ในด้านความคิดได้มีโอกาสแสดงความคิดเห็น และได้รับฟังความคิดเห็นของสมาชิกคนอื่นๆ ในครอบครัว รวมทั้งได้แลกเปลี่ยนแนวความคิดกับครอบครัวอื่นๆ ซึ่งสามารถนำไปปรับใช้กับครอบครัวของตนเองได้ ในด้าน การปฏิบัติตนสามารถนำไปใช้ปฏิบัติได้จริงในครอบครัว แม้ว่าที่ผ่านมาจะยังไม่สามารถปฏิบัติได้ดั่งนั้นก็ยังมีโอกาสฝึกคิดวางแผนที่เป็นรูปธรรมที่จะสามารถนำไปปฏิบัติจริงได้ และจะนำแนวทางที่ได้จากการรับคำปรึกษานี้ไปฝึกปฏิบัติบ่อยๆ ให้สามารถทำได้อย่างเป็นนิสัย ผู้วิจัยใช้เทคนิคการให้คำชม (Giving a compliment) เพื่อเป็นการให้แรงเสริมต่อสมาชิกทุกคนในการนำเทคนิควิธีต่างๆ ไปฝึกปฏิบัติอย่างต่อเนื่อง หลังจากนั้นผู้วิจัยให้แต่ละครอบครัวทำ “สัญญาใจ” ตามแบบฟอร์มที่แจกให้แต่ละคน เพื่อการเปลี่ยนแปลงพฤติกรรมของตน และเป็นการทำสัญญา าระหว่างกัน (Therapeutic contracts) สุดท้ายแต่ละครอบครัวให้ข้อมูลย้อนกลับแก่ผู้วิจัยว่า การเข้าร่วมรับคำปรึกษานี้มีประโยชน์มาก ทำให้แต่ละคนเข้าใจตัวเองและสมาชิกคนอื่นๆ ในครอบครัวมากขึ้น และมองเห็นด้านลบของตนเองที่ควรเปลี่ยนแปลง แต่ละคนมีความชัดเจนในบทบาทหน้าที่ของตัวเอง เป็นกิจกรรมที่ช่วยให้ครอบครัวมีความสุขมากขึ้น ควรจัดขึ้นเรื่อยๆ และจัดอย่างต่อเนื่องให้กับครอบครัวอื่นๆ ที่ยังไม่ได้เข้า เพราะพ่อแม่จะได้ดูแลลูกได้อย่างเหมาะสมมากขึ้น

บทที่ 5

สรุป อภิปราย และข้อเสนอแนะ

ความมุ่งหมายของการวิจัย

การวิจัยครั้งนี้มีความมุ่งหมายสำคัญเพื่อศึกษา การปฏิบัติหน้าที่ของครอบครัวอย่างประสบความสำเร็จ และการพัฒนา การปฏิบัติหน้าที่ของครอบครัวอย่างประสบความสำเร็จ โดยมีความมุ่งหมายเฉพาะของการวิจัยดังนี้

1. เพื่อศึกษาองค์ประกอบของการปฏิบัติหน้าที่ของครอบครัวอย่างประสบความสำเร็จ
2. เพื่อเปรียบเทียบการปฏิบัติหน้าที่ของครอบครัว อย่างประสบความสำเร็จ ก่อนการให้คำปรึกษาครอบครัว และภายหลังการให้คำปรึกษาครอบครัว

2.1 เปรียบเทียบการปฏิบัติหน้าที่ของครอบครัวอย่างประสบความสำเร็จ ก่อนการให้คำปรึกษาครอบครัว และภายหลังการให้คำปรึกษาครอบครัว ภายในกลุ่มทดลอง และภายในกลุ่มควบคุม

2.2 เปรียบเทียบการปฏิบัติหน้าที่ของครอบครัว อย่างประสบความสำเร็จ ก่อนการให้คำปรึกษาครอบครัว และภายหลังการให้คำปรึกษาครอบครัว ระหว่างกลุ่มทดลองและกลุ่มควบคุม

สมมติฐานการวิจัย

ครอบครัว กลุ่มทดลอง และ ครอบครัว กลุ่มควบคุม มีคะแนนจากแบบวัดการปฏิบัติหน้าที่ของครอบครัวอย่างประสบความสำเร็จ ก่อนให้คำปรึกษา และภายหลังการให้คำปรึกษา แตกต่างกัน

ขอบเขตของการวิจัย

การวิจัยครั้งนี้แบ่งขอบเขตของการศึกษาวิจัยออกเป็น 2 ตอน คือ

ตอนที่ 1 การ ศึกษาองค์ประกอบของการปฏิบัติหน้าที่ของครอบครัวอย่างประสบความสำเร็จ

ตอนที่ 2 การพัฒนาการปฏิบัติหน้าที่ของครอบครัวอย่างประสบความสำเร็จ

ประชากรในการวิจัย

ประชากรในการวิจัยครั้งนี้ เป็นครอบครัวที่ประกอบด้วยบิดา มารดาซึ่งมีบุตรกำลังศึกษาอยู่ในระดับชั้นมัธยมศึกษาปีที่ 1-6 โรงเรียนสาธิตสังกัดสำนักงานคณะกรรมการการอุดมศึกษา (สกอ.) ในเขตกรุงเทพมหานครและปริมณฑล ประจำปีการศึกษา 2553 ประกอบด้วยโรงเรียนสาธิตสังกัด สกอ . ในเขตกรุงเทพมหานครจำนวน 8 โรงเรียน คือ โรงเรียนสาธิตแห่ง

มหาวิทยาลัยเกษตรศาสตร์ ศูนย์วิจัยและพัฒนาการศึกษา โรงเรียนสาธิตจุฬาลงกรณ์มหาวิทยาลัย (ฝ่ายมัธยม) โรงเรียนสาธิตมหาวิทยาลัยรามคำแหง โรงเรียนสาธิตมหาวิทยาลัยศรีนครินทรวิโรฒ ประสานมิตร (ฝ่ายมัธยม) โรงเรียนสาธิตมหาวิทยาลัยศรีนครินทรวิโรฒ ปทุมวัน โรงเรียนมัธยมสาธิต วัดพระศรีมหาธาตุ มหาวิทยาลัยราชภัฏ พระนคร โรงเรียนมัธยมสาธิตมหาวิทยาลัยราชภัฏสวนสุนันทา และโรงเรียนมัธยมสาธิตมหาวิทยาลัยราชภัฏบ้านสมเด็จเจ้าพระยา และโรงเรียนสาธิตสังกัด สกอ . ในเขตปริมณฑลจำนวน 3 โรงเรียน คือ โรงเรียนสาธิตแห่งมหาวิทยาลัย เกษตรศาสตร์ วิทยาเขต กำแพงแสน โรงเรียนสาธิตมหาวิทยาลัยศิลปากร วิทยาเขตพระราชวังสนามจันทร์ โรงเรียนสาธิต มหาวิทยาลัยราชภัฏนครปฐม มีครอบครัวจำนวนทั้งสิ้น 13,428 ครอบครัว

กลุ่มตัวอย่างในการวิจัย

กลุ่มตัวอย่างที่ใช้ในการ ศึกษาและพัฒนาการปฏิบัติหน้าที่ของครอบครัวอย่างประสบความสำเร็จ ประกอบด้วย

1. กลุ่มตัวอย่างที่ใช้ใน การศึกษาองค์ประกอบของ การปฏิบัติหน้าที่ ของครอบครัว อย่างประสบความสำเร็จ ได้แก่ครอบครัวที่ประกอบด้วย บิดา มารดา ซึ่งมีบุตรกำลังศึกษาอยู่ใน ระดับชั้นมัธยมศึกษา ปีที่ 1-6 โรงเรียนสาธิตสังกัดสำนักงานคณะกรรมการการอุดมศึกษา (สกอ.) ในเขตกรุงเทพมหานครและปริมณฑล ภาคปลายปีการศึกษา 2553 จำนวน 841 ครอบครัว ประกอบด้วยสมาชิก 2,523 คน ที่ได้มาตามขั้นตอนการดำเนินการดังนี้

ขั้นที่ 1 สุ่มตัวอย่างแบบแบ่งชั้น (Stratified Random Sampling) เนื่องจากกลุ่มประชากรมีความแตกต่างกัน (Hadley; & Mitchell. 1995: 263) ซึ่งผู้วิจัยสุ่มตัวอย่างมาจาก โรงเรียนสาธิตสังกัดสำนักงานการอุดมศึกษา (สกอ.) ในกรุงเทพมหานคร และโรงเรียนสาธิต สังกัด สำนักงานการอุดมศึกษา (สกอ.) ในเขตปริมณฑล

ขั้นที่ 2 สุ่มอย่างง่าย (Simple random sampling) ผู้วิจัยสุ่มโรงเรียนด้วยวิธีการจับฉลาก เป็นโรงเรียนสาธิตสังกัดสำนักงานการอุดมศึกษา (สกอ.) ในกรุงเทพมหานคร 5 โรงเรียน คือ โรงเรียนสาธิตแห่งมหาวิทยาลัยเกษตรศาสตร์ ศูนย์วิจัยและพัฒนาการศึกษา โรงเรียนสาธิตจุฬาลงกรณ์มหาวิทยาลัย (ฝ่ายมัธยม) โรงเรียนมัธยมสาธิตวัดพระศรีมหาธาตุมหาวิทยาลัยราชภัฏพระนคร โรงเรียนมัธยมสาธิตมหาวิทยาลัยราชภัฏสวนสุนันทา โรงเรียนมัธยมสาธิตมหาวิทยาลัยราชภัฏบ้านสมเด็จเจ้าพระยา และโรงเรียนสาธิตสังกัด สกอ. ในเขตปริมณฑล 2 โรงเรียน คือ โรงเรียนสาธิตแห่งมหาวิทยาลัย เกษตรศาสตร์ วิทยาเขตกำแพงแสน และโรงเรียนสาธิตมหาวิทยาลัยราชภัฏนครปฐม

ขั้นที่ 3 สุ่มตัวอย่างแบบกลุ่ม เมื่อได้โรงเรียนที่เป็นกลุ่มตัวอย่างแล้ว ผู้วิจัยใช้โรงเรียนเป็นกลุ่ม (Cluster) เพื่อกำหนดการเลือกนักเรียนแต่ละระดับชั้นมาเป็นตัวอย่างตามสัดส่วนจำนวนนักเรียนแต่ละระดับชั้นในแต่ละโรงเรียน ด้วยวิธีนี้ผู้วิจัยจะได้นักเรียนทุกระดับชั้นที่เป็นตัวแทนจากทุกโรงเรียนกลุ่มตัวอย่าง โดยแบ่งเป็นนักเรียนระดับชั้นมัธยมศึกษาปีที่ 1 ถึงปีที่ 6 และทำการสุ่มระดับชั้นละ 1 ห้องเรียน

กลุ่มตัวอย่างในการวิจัยครั้งนี้เป็น กลุ่มตัวอย่างแบบการจัดสรรแบบบล็อก (Block randomization) ซึ่งเป็นการจัดกลุ่มตัวอย่างออกเป็นกลุ่มๆ โดย กลุ่ม คือกลุ่มตัวอย่างจำนวน 1 ครอบครัวยุค (Hadley; & Mitchell. 1995: 277) ในการวิจัยครั้งนี้ กลุ่มตัวอย่าง 1 ครอบครัวยุค ประกอบด้วยบิดา มารดา ซึ่งมีบุตรกำลังศึกษาอยู่ในระดับชั้นมัธยมศึกษาปีที่ 1-6 โรงเรียนสาธิตสังักัด สกอ ในเขตกรุงเทพมหานคร และปริมณฑล ภาคปลาย ปีการศึกษา 2553

2. กลุ่มตัวอย่างที่ใช้ในการพัฒนาการปฏิบัติหน้าที่ของครอบครัวอย่างประสบความสำเร็จ ได้แก่ครอบครัวที่ประกอบด้วย บิดา มารดา ซึ่งมีบุตร กำลังศึกษาอยู่ในระดับชั้นมัธยมศึกษาปีที่ 1-6 โรงเรียนสาธิตแห่งหนึ่งในกรุงเทพมหานคร ประจำภาคปลาย ปีการศึกษา 2553 ที่ได้มาจากการสุ่มตัวอย่างแบบเจาะจง (Purposive sampling) คือเป็นครอบครัว ที่มีคะแนนจากแบบวัดการปฏิบัติหน้าที่ของครอบครัวอย่างประสบความสำเร็จต่ำ จากสิบคนสุดท้ายขึ้นมา และเป็นนักเรียนที่ศูนย์บริการจิตวิทยาและแนะแนว ของโรงเรียน ได้ดำเนินการศึกษานักเรียนเป็นรายกรณี (Case study) และโรงเรียนมีความประสงค์ส่งต่อนักเรียนมายังผู้วิจัยเพื่อให้ดำเนินการให้คำปรึกษาครอบครัว โดยกลุ่มตัวอย่างเป็นกลุ่มตัวอย่างแบบ การจัดสรรแบบบล็อก (Block randomization) ผู้วิจัยสอบถามความสมัครใจในการเข้าร่วมรับคำปรึกษาครอบครัว และสามารถเข้าร่วมกิจกรรมได้ครบทุกครั้ง ได้รับการตอบรับจำนวน 10 ครอบครัวยุค ผู้วิจัยคัดเลือกไว้เป็นกลุ่มทดลอง จำนวน 5 ครอบครัวยุค ประกอบด้วยบิดาจำนวน 5 คน มารดาจำนวน 5 คน และบุตรจำนวน 5 คน รวม 15 คน และกลุ่มควบคุม จำนวน 5 ครอบครัวยุค ประกอบด้วยบิดาจำนวน 5 คน มารดาจำนวน 5 คน และบุตรจำนวน 5 คน รวม 15 คน กลุ่มทดลองได้รับการให้คำปรึกษาครอบครัวเพื่อพัฒนาการปฏิบัติหน้าที่ของครอบครัวอย่างประสบความสำเร็จ สำหรับกลุ่มควบคุมไม่ได้รับการให้คำปรึกษาครอบครัว

ตัวแปรที่ใช้ในการวิจัย คือ

1. ตัวแปรที่ใช้ในการศึกษา องค์ประกอบของการปฏิบัติหน้าที่ของครอบครัวอย่างประสบความสำเร็จ มีดังนี้

1.1 ตัวแปรโครงสร้าง ประกอบด้วย

1.1.1 การแสดงออกถึงความรักความผูกพัน (Affective expression)

1.1.2 การทำหน้าที่ตามบทบาท (Role functioning)

- 1.1.3 การสื่อสาร (Communication)
- 1.1.4 การแก้ปัญหา (Problem solving)
- 1.1.5 การปฏิบัติตามกฎระเบียบของครอบครัว (Rule functioning)
- 1.1.6 การใช้เวลาร่วมกัน (Time together)
- 1.1.7 การดำรงชีวิตทางด้านจิตวิญญาณ (Spiritual)
- 1.1.8 ความสุขของครอบครัว (Family happiness)

1.2 ตัวแปรชีวิต ประกอบด้วย

1.2.1 การแสดงออกถึงความรักความผูกพัน ได้แก่

- 1.2.1.1 การให้ความใกล้ชิดสนิทสนม
- 1.2.1.2 การให้ความสนใจซึ่งกันและกัน

1.2.2 การทำหน้าที่ตามบทบาท ได้แก่

- 1.2.2.1 การทำหน้าที่ตาม บทบาทของพ่อ แม่ ลูกในด้านความเป็นอยู่ และ
- 1.2.2.2 การมอบหมายหน้าที่อย่างเฉพาะเจาะจง
- 1.2.2.3 การดูแลให้สมาชิกรับผิดชอบในบทบาท
- 1.2.2.4 การทำหน้าที่ตามบทบาทด้วยความยืดหยุ่น
- 1.2.2.5 ความเสมอภาคในการมีปฏิสัมพันธ์ต่อกัน

1.2.3 การสื่อสาร ได้แก่

- 1.2.3.1 การสื่อสารอย่างสอดคล้อง
- 1.2.3.2 การสื่อสารด้วยความใส่ใจ
- 1.2.3.3 การให้การสนับสนุนหรือชื่นชม
- 1.2.3.4 การให้อิสระทางการสื่อสาร

1.2.4 การแก้ปัญหา ได้แก่

- 1.2.4.1 การร่วมมือกันแก้ปัญหา
- 1.2.4.2 การแก้ไขความขัดแย้งจากความแตกต่างกันของสมาชิกในครอบครัว

1.2.5 การปฏิบัติตามกฎระเบียบของครอบครัว ได้แก่

- 1.2.5.1 การเปิดโอกาสให้ทุกคนร่วมออกกฎระเบียบในครอบครัว
- 1.2.5.2 การควบคุมพฤติกรรมของตนเองและสมาชิกในครอบครัว

1.2.6 การใช้เวลาร่วมกัน ได้แก่

- 1.2.6.1 การสนทนาร่วมกัน

จิตใจ

1.2.6.2 การให้คำปรึกษาซึ่งกันและกัน

1.2.6.3 การทำกิจกรรมร่วมกัน

1.2.7 การดำรงชีวิตทางด้านจิตวิญญาณ ได้แก่

1.2.7.1 การร่วมพิธีกรรมทางศาสนาอย่างสม่ำเสมอ

1.2.7.2 การถ่ายทอดหลักศีลธรรม จริยธรรม และค่านิยมที่ดีงาม

1.2.8 สุขของครอบครัว ได้แก่

1.2.8.1 การมีสัมพันธภาพที่ดีต่อกันในครอบครัว

1.2.8.2 เศรษฐกิจในครอบครัว

1.2.8.3 สุขภาพกาย

1.2.8.4 สุขภาพจิต

2. ตัวแปรที่ใช้ในการพัฒนาการปฏิบัติหน้าที่ของครอบครัวอย่างประสบความสำเร็จ ใน มี

ดังนี้

2.1 ตัวแปรจัดกระทำ คือ การให้คำปรึกษาครอบครัวโดยใช้โรงเรียนเป็นฐาน

2.2 ตัวแปรตาม คือ การปฏิบัติหน้าที่ของครอบครัวอย่างประสบความสำเร็จ

เครื่องมือในการวิจัย

เครื่องมือที่ใช้ในการวิจัยครั้งนี้ ประกอบด้วย

1. แบบวัดการปฏิบัติหน้าที่ของครอบครัวอย่างประสบความสำเร็จ

2. โปรแกรมการให้คำปรึกษาครอบครัวโดยใช้โรงเรียนเป็นฐานเพื่อพัฒนาการปฏิบัติหน้าที่

ของครอบครัวอย่างประสบความสำเร็จ

การเก็บรวบรวมข้อมูล

ในการเก็บรวบรวมข้อมูล ผู้วิจัยดำเนินการดังนี้

1. ขั้นตอนการศึกษาองค์ประกอบของการปฏิบัติ หน้าที่ของครอบครัว อย่างประสบความสำเร็จ

1.1 นำหนังสือจากบัณฑิตวิทยาลัย มหาวิทยาลัยศรีนครินทรวิโรฒ ไปยื่นต่อ อาจารย์ ยี่ใหญ่/ผู้อำนวยการโรงเรียนสาธิต สังกัด สกอ . ในกรุงเทพฯ และปริมณฑล เพื่อขอความอนุเคราะห์ในการเก็บรวบรวมข้อมูลสำหรับกาวิจัย

1.2 เก็บรวบรวมข้อมูลจากกลุ่มตัวอย่าง ดังนี้

1.2.1 นำแบบวัดการปฏิบัติหน้าที่ของครอบครัวอย่างประสบความสำเร็จไปทดลองใช้กับครอบครัวที่ไม่ใช่กลุ่มตัวอย่าง จำนวน 100 ครอบครัว เพื่อวิเคราะห์คุณภาพของเครื่องมือในกระบวนการทดลองใช้เครื่องมือ (Tryout) ช่วงเดือนสิงหาคม 2553

1.2.2 นำแบบวัดการปฏิบัติหน้าที่ของครอบครัวอย่างประสบความสำเร็จ ฉบับสมบูรณ์ ที่ผ่านการตรวจสอบคุณภาพแล้ว ไปดำเนินการเก็บข้อมูลกับ กลุ่มตัวอย่าง จำนวน 1,000 ครอบครัว ซึ่งประกอบด้วยพ่อ แม่ และลูกจำนวน 3,000 คน ในช่วงเดือนตุลาคม 2553

1.2.3 ผู้วิจัยตรวจสอบและคัดเลือก แบบวัด การปฏิบัติหน้าที่ของครอบครัวอย่างประสบความสำเร็จ ที่มีการตอบอย่างสมบูรณ์ ได้จำนวนทั้งหมด 841 ชุด แยกเป็นฉบับของบิดา มารดา และบุตร รวมทั้งสิ้น 2,523 ฉบับ แล้วนำมาวิเคราะห์แสดงหลักฐานความเชื่อมั่น หลักฐานความเที่ยงตรงเชิงโครงสร้างของแบบวัด และวิเคราะห์องค์ประกอบเชิงยืนยัน (Confirmatory Factor Analysis)

1.2.4 นำแบบวัดการปฏิบัติหน้าที่ของครอบครัวอย่างประสบความสำเร็จ ที่ผ่านการวิเคราะห์ ไปใช้ในขั้นตอนการพัฒนาการปฏิบัติหน้าที่ของครอบครัวอย่างประสบความสำเร็จ

2. ขั้นตอน การพัฒนาโปรแกรมการให้คำปรึกษาครอบครัวโดยใช้โรงเรียนเป็นฐานเพื่อพัฒนาการปฏิบัติหน้าที่ของครอบครัวอย่างประสบความสำเร็จ

2.1 ผู้วิจัยพิจารณาคัดเลือกกลุ่มตัวอย่าง โดยมีเกณฑ์การคัดเลือกดังนี้

2.1.1 บิดา มารดา และบุตรมีคะแนนการปฏิบัติหน้าที่ของครอบครัวอย่างประสบความสำเร็จต่ำ จากสิบคนสุดท้ายขึ้นมา โดยต้องมีคะแนนต่ำทั้งครอบครัว

2.1.2 นักเรียนที่มีคะแนน การปฏิบัติหน้าที่ของครอบครัวอย่างประสบความสำเร็จ ต่ำ จะต้องเป็นนักเรียนที่ศูนย์บริการจิตวิทยาและแนะแนวกำลังศึกษานักเรียนเป็นรายกรณี (Case study) และมีความประสงค์ส่งต่อนักเรียนและครอบครัวเข้ารับการให้คำปรึกษาครอบครัว

2.2 ผู้วิจัยพิจารณาคัดเลือกนักเรียนและครอบครัว จากข้อ 2.1 ไปได้ 10 ครอบครัว

2.3 ผู้วิจัยทำหนังสือขออนุญาตดำเนินการเก็บข้อมูลเพื่อการวิจัย ถึงอาจารย์ใหญ่ และหนังสือขออนุญาตประชุมผู้ปกครองกลุ่มตัวอย่าง

2.4 ผู้วิจัยดำเนินการประชุมผู้ปกครอง ทั้ง 10 ครอบครัว ในวัน อังคารที่ 25 มกราคม 2554 เพื่อสอบถามถึงความสมัครใจ และความพร้อมในการเข้ารับการให้คำปรึกษาเป็น จำนวน 10 ครั้ง

2.5 ภายหลังจากการประชุม ผู้วิจัยคัดเลือก ครอบครัวที่ สมัครใจ ประสงค์เข้ารับการให้คำปรึกษา ครอบครัว ไว้เป็นกลุ่มทดลอง 5 ครอบครัว และครอบครัวที่สมัครใจ ประสงค์เข้ารับเป็นกลุ่มควบคุม 5 ครอบครัว

2.6 ผู้วิจัยดำเนินการทดลอง โดยการนำ โปรแกรมการให้คำปรึกษาครอบครัวโดยใช้โรงเรียนเป็นฐานเพื่อ พัฒนาการปฏิบัติหน้าที่ของครอบครัวอย่างประสบความสำเร็จ ที่ผู้วิจัยได้พัฒนาขึ้นมาใช้ในการให้คำปรึกษาครอบครัว กับกลุ่มทดลอง สำหรับกลุ่มควบคุม ไม่ได้รับการให้คำปรึกษาครอบครัว

2.7 เมื่อยุติการให้คำปรึกษาครอบครัวในครั้งที่ 10 ผู้วิจัยให้กลุ่มทดลองและกลุ่มควบคุมตอบแบบวัดการปฏิบัติหน้าที่ของครอบครัวอย่างประสบความสำเร็จ อีกครั้งหนึ่ง เพื่อนำมาใช้เป็นข้อมูลคะแนนระยะหลังการทดลอง

2.8 ผู้วิจัยนำคะแนนที่ได้จากแบบวัดการปฏิบัติหน้าที่ของครอบครัวอย่างประสบความสำเร็จที่กลุ่มทดลอง และกลุ่มควบคุมได้ตอบไว้ในระยะก่อนการทดลอง และภายหลังการทดลอง มาวิเคราะห์ข้อมูลการปฏิบัติหน้าที่ของครอบครัวอย่างประสบความสำเร็จ

2.9 สรุปการวิเคราะห์ข้อมูล และอภิปรายผล

การจัดกระทำข้อมูลและการวิเคราะห์ข้อมูล

ผู้วิจัยดำเนินการจัดกระทำข้อมูลและวิเคราะห์ข้อมูล โดยใช้โปรแกรมสำเร็จรูป เพื่อวิเคราะห์ค่าความเที่ยงตรงเชิงโครงสร้าง และสถิติพื้นฐาน หาค่าความเชื่อมั่นของแบบสอบถาม และเปรียบเทียบค่าเฉลี่ยก่อนการทดลอง ระหว่างการทดลอง และหลังการทดลอง โดยมีรายละเอียดดังนี้

1. วิเคราะห์ค่าสถิติพื้นฐาน ในรูปของค่าเฉลี่ย ค่าส่วนเบี่ยงเบนมาตรฐานของ แบบวัดการปฏิบัติหน้าที่ของครอบครัวอย่างประสบความสำเร็จ

2. วิเคราะห์ค่าความเที่ยงตรงเชิงเนื้อหาของ แบบวัดการปฏิบัติหน้าที่ของครอบครัวอย่างประสบความสำเร็จ โดยการหาค่าดัชนีความสอดคล้องระหว่างข้อคำถามกับนิยามศัพท์เฉพาะ (Item Objective Congruence: IOC) ของผู้เชี่ยวชาญทั้ง 6 คน เพื่อตรวจสอบความสอดคล้องระหว่างข้อคำถามกับนิยามศัพท์ที่กำหนดไว้ (บุญเชิด ภิญญอนันตพงษ์. 2545: 95)

3. วิเคราะห์หาค่าอำนาจจำแนกรายข้อ ของแบบ วัด โดยใช้สูตรสหสัมพันธ์แบบเพียร์สัน (Pearson Product Moment Correlation: r_{xy}) (บุญเชิด ภิญญอนันตพงษ์. 2545: 84)

4. วิเคราะห์หาค่าความเชื่อมั่นโดยรวมและราย องค์ประกอบของแบบสอบถาม โดยการหาค่าสัมประสิทธิ์อัลฟาของครอนบัค (α - Coefficient) (บุญเชิด ภิญญอนันตพงษ์. 2545: 131)

5. วิเคราะห์ค่าความเที่ยงตรงเชิงโครงสร้าง ด้วยการวิเคราะห์องค์ประกอบเชิงยืนยันของแบบวัดการปฏิบัติหน้าที่ของครอบครัวอย่างประสบความสำเร็จ ด้วยโปรแกรมสำเร็จรูป

สรุปผลการวิจัย

ในการศึกษาค้นคว้าครั้งนี้ ผู้วิจัยสรุปผลการวิจัยตามความมุ่งหมายการวิจัยที่ได้ตั้งไว้ดังนี้

1. เพื่อศึกษาองค์ประกอบของการปฏิบัติหน้าที่ของครอบครัวอย่างประสบความสำเร็จ
2. เพื่อเปรียบเทียบการปฏิบัติหน้าที่ของครอบครัวอย่างประสบความสำเร็จ ก่อนการ

ให้คำปรึกษาครอบครัว และภายหลังการให้คำปรึกษาครอบครัว

2.1 เปรียบเทียบการปฏิบัติหน้าที่ของครอบครัวอย่างประสบความสำเร็จ ก่อนการให้คำปรึกษาครอบครัว และภายหลังการให้คำปรึกษาครอบครัว ภายในกลุ่มทดลอง และภายในกลุ่มควบคุม

2.2 เปรียบเทียบการปฏิบัติหน้าที่ของครอบครัวอย่างประสบความสำเร็จ ก่อนการให้คำปรึกษาครอบครัว และภายหลังการให้คำปรึกษาครอบครัว ระหว่างกลุ่มทดลองและกลุ่มควบคุม

1. การศึกษาองค์ประกอบการปฏิบัติหน้าที่ของครอบครัวอย่างประสบความสำเร็จ

ผลการวิเคราะห์องค์ประกอบเชิงยืนยันของการปฏิบัติหน้าที่ของครอบครัวอย่างประสบความสำเร็จ พบว่าโมเดลการวิเคราะห์องค์ประกอบเชิงยืนยัน การปฏิบัติหน้าที่ของครอบครัวอย่างประสบความสำเร็จ สำหรับบุตร บิดา และมารดา ประกอบด้วย 8 องค์ประกอบ ได้แก่ องค์ประกอบ การแสดงออกถึงความรักความผูกพัน องค์ประกอบ การทำหน้าที่ตามบทบาท องค์ประกอบ การสื่อสาร องค์ประกอบ การแก้ปัญหา องค์ประกอบ การปฏิบัติตามกฎระเบียบของครอบครัว องค์ประกอบ การใช้เวลาร่วมกัน องค์ประกอบ การดำรงชีวิตทางด้านจิตวิญญาณ และองค์ประกอบความสุขของครอบครัว โมเดลมีความเหมาะสมพอดีกับข้อมูลเชิงประจักษ์ เนื่องจากดัชนีวัดระดับความเหมาะสมพอดี (GFI) ดัชนีวัดระดับความเหมาะสมพอดีที่ปรับแก้แล้ว (AGFI) ดัชนีความเหมาะสมพอดีเปรียบเทียบ (CFI) มีค่าสูงกว่า 0.90 ซึ่งสูงตามเกณฑ์ ค่ารากของค่าเฉลี่ยกำลังสองของเศษเหลือในรูปคะแนนมาตรฐาน (Standardized RMR) และดัชนีรากที่สองของความคลาดเคลื่อนในการประเมินค่า (RMSEA) มีค่าต่ำใกล้ศูนย์ และค่าไค-สแควร์สัมพัทธ์ มีค่าน้อยกว่า 2.00 มีน้ำหนักองค์ประกอบมาตรฐานอยู่ในเกณฑ์สูงอย่างมีนัยสำคัญทางสถิติที่ระดับ .05 ทุกองค์ประกอบ แสดงว่า โมเดลมีความเหมาะสมพอดีกับข้อมูลเชิงประจักษ์ สามารถวัดองค์ประกอบการปฏิบัติหน้าที่ของครอบครัวอย่างประสบความสำเร็จได้

2. การเปรียบเทียบการปฏิบัติหน้าที่ของครอบครัวอย่างประสบความสำเร็จของ
กลุ่มทดลอง และกลุ่มควบคุม ก่อนการทดลอง และหลังการทดลอง
การเปรียบเทียบการปฏิบัติหน้าที่ของครอบครัวอย่างประสบความสำเร็จ
โดยรวม

เปรียบเทียบการปฏิบัติหน้าที่ของครอบครัวอย่างประสบความสำเร็จ ก่อนการให้
คำปรึกษาครอบครัว และภายหลังการให้คำปรึกษาครอบครัว ภายในกลุ่มทดลอง และภายในกลุ่ม
ควบคุม

การวิเคราะห์ในขั้นตอนนี้ ผู้วิจัยนำคะแนนการปฏิบัติหน้าที่ของครอบครัวอย่าง
ประสบความสำเร็จโดยรวม ที่ได้จากการวัดก่อนการทดลอง และหลังการทดลอง ภายในกลุ่มทดลอง
และภายในกลุ่มควบคุมมาวิเคราะห์หอนพาราเมตริก (Nonparametric) แบบ Within Group โดยใช้
สถิติทดสอบ Wilcoxon Signed-Rank Test for Match Paired

ผลการวัด คะแนนการปฏิบัติหน้าที่ของครอบครัวอย่างประสบความสำเร็จ โดยรวม
ก่อนการทดลอง และหลังการทดลอง ภายในกลุ่มทดลอง แตกต่างกันอย่างมีนัยสำคัญทางสถิติที่ .05
สำหรับภายในกลุ่มควบคุม ไม่แตกต่างกัน

เปรียบเทียบการปฏิบัติหน้าที่ของครอบครัวอย่างประสบความสำเร็จ ก่อนการให้
คำปรึกษาครอบครัว และภายหลังการให้คำปรึกษาครอบครัว ระหว่างกลุ่มทดลองและกลุ่มควบคุม

การวิเคราะห์ในขั้นตอนนี้ ผู้วิจัยนำคะแนนการปฏิบัติหน้าที่ของครอบครัวอย่าง
ประสบความสำเร็จโดยรวม ที่ได้จากการวัดก่อนการทดลอง และหลังการทดลอง ระหว่างกลุ่มทดลอง
และกลุ่มควบคุมผู้วิจัยใช้การวิเคราะห์หอนพาราเมตริก (Nonparametric) แบบ Between Group โดย
ใช้สถิติทดสอบ Mann Whitney U Test

ผลการวัด คะแนนการปฏิบัติหน้าที่ของครอบครัวอย่างประสบความสำเร็จ โดยรวม
ระหว่างกลุ่มทดลองและกลุ่มควบคุม ไม่แตกต่างกัน เมื่อพิจารณาเป็นกลุ่มบุตร บิดา และมารดา
พบว่า กลุ่มบุตร แตกต่างกันอย่างมีนัยสำคัญทางสถิติ ที่ระดับ .05 ส่วนกลุ่มบิดา และมารดา ไม่
แตกต่างกัน

สำหรับผลการวัดภายหลังการทดลอง พบว่าคะแนนแบบวัดการปฏิบัติหน้าที่ของ
ครอบครัวอย่างประสบความสำเร็จโดยรวม ระหว่างกลุ่มทดลองและกลุ่มควบคุม แตกต่างกันอย่างมี
นัยสำคัญทางสถิติที่ระดับ .05 เมื่อพิจารณาเป็นกลุ่มบุตร บิดา และมารดา พบว่า กลุ่มบิดา และ
มารดา แตกต่างกันอย่างมีนัยสำคัญทางสถิติที่ระดับ .05 ส่วนกลุ่มบุตร ไม่แตกต่างกัน

การเปรียบเทียบการปฏิบัติหน้าที่ของครอบครัวอย่างประสบความสำเร็จ ราย องค์ประกอบ

เปรียบเทียบการปฏิบัติหน้าที่ของครอบครัวอย่างประสบความสำเร็จ ก่อนการให้
คำปรึกษาครอบครัว และภายหลังการให้คำปรึกษาครอบครัว ภายในกลุ่มทดลอง และภายในกลุ่ม
ควบคุม

การวิเคราะห์ในขั้นตอนนี้ ผู้วิจัยนำคะแนนการปฏิบัติหน้าที่ของครอบครัวอย่าง
ประสบความสำเร็จรายองค์ประกอบ ที่ได้จากการวัดก่อนการทดลอง และหลังการทดลอง ภายในกลุ่ม
ทดลองและภายในกลุ่มควบคุมมาวิเคราะห์นอพาราเมตริก (Nonparametric) แบบ Within Group
โดยใช้สถิติทดสอบ Wilcoxon Signed-Rank Test for Match Paired

ผลการวิเคราะห์ คะแนนการปฏิบัติหน้าที่ของครอบครัวอย่างประสบความสำเร็จ ราย
องค์ประกอบ ที่ได้จากการวัด ก่อนการทดลอง และหลังการทดลอง ภายในกลุ่มทดลองและภายใน
กลุ่มควบคุม พบว่า คะแนนแบบวัดการปฏิบัติหน้าที่ของครอบครัวอย่างประสบความสำเร็จ ราย
องค์ประกอบ ภายในกลุ่มทดลอง ในองค์ประกอบการแสดงออกถึงความรักความผูกพัน การทำหน้าที่
ตามบทบาท การสื่อสาร การปฏิบัติตามกฎระเบียบของครอบครัว การใช้เวลาด้วยกัน การดำรงชีวิต
ทางด้านจิตวิญญาณ และความสุขของครอบครัว หลังการทดลอง สูงกว่า ก่อนการทดลอง อย่างมี
นัยสำคัญทางสถิติที่ระดับ .05 ส่วนองค์ประกอบการแก้ปัญหา ก่อนการทดลอง และหลังการทดลอง ไม่
แตกต่างกัน สำหรับภายในกลุ่มควบคุม พบว่า องค์ประกอบ การดำรงชีวิตทางด้านจิตวิญญาณ หลัง
การทดลอง สูงกว่า ก่อนการทดลอง อย่างมีนัยสำคัญทางสถิติที่ระดับ .05 ส่วนองค์ประกอบอื่นๆ ก่อน
การทดลอง และหลังการทดลองไม่แตกต่างกัน

เปรียบเทียบการปฏิบัติหน้าที่ของครอบครัวอย่างประสบความสำเร็จ ก่อนการให้
คำปรึกษาครอบครัว และภายหลังการให้คำปรึกษาครอบครัว ระหว่างกลุ่มทดลองและกลุ่มควบคุม

การวิเคราะห์ในขั้นตอนนี้ ผู้วิจัยนำคะแนนการปฏิบัติหน้าที่ของครอบครัวอย่าง
ประสบความสำเร็จ รายองค์ประกอบ ที่ได้จากการวัดก่อนการทดลอง และหลังการทดลอง ระหว่าง
กลุ่มทดลองและกลุ่มควบคุม มาวิเคราะห์นอพาราเมตริก (Nonparametric) แบบ Between Group
โดยใช้สถิติทดสอบ Mann Whitney U Test

ผลการวัด คะแนนการปฏิบัติหน้าที่ของครอบครัวอย่างประสบความสำเร็จ ราย
องค์ประกอบ ก่อนการทดลองและหลังการทดลอง ระหว่างกลุ่มทดลองกับกลุ่มควบคุม พบว่าก่อนการ
ทดลอง คะแนนแบบวัดการปฏิบัติหน้าที่ของครอบครัวอย่างประสบความสำเร็จ รายองค์ประกอบ
ระหว่าง กลุ่มทดลองกับกลุ่มควบคุม ทุกองค์ประกอบไม่แตกต่างกัน ส่วนผลการวัดหลังการทดลอง
พบว่า กลุ่มทดลองมี คะแนนแบบวัดการปฏิบัติหน้าที่ของครอบครัวอย่างประสบความสำเร็จ ราย

องค์ประกอบ ในองค์ประกอบการแสดงออกถึงความรักความผูกพัน การทำหน้าที่ตามบทบาท การสื่อสาร การปฏิบัติตามกฎระเบียบของครอบครัว และการใช้เวลาร่วมกัน สูงกว่ากลุ่มควบคุม อย่างมีนัยสำคัญทางสถิติที่ระดับ .05 ส่วนองค์ประกอบแก้ปัญหา การดำรงชีวิตทางด้านจิตวิญญาณ และความสุขของครอบครัวกลุ่มทดลองและกลุ่มควบคุม มีคะแนนไม่แตกต่างกัน

การเปรียบเทียบ คะแนนแบบวัดการปฏิบัติหน้าที่ของครอบครัวอย่างประสบความสำเร็จ รายองค์ประกอบ ก่อนการทดลอง และหลังการทดลอง จำแนกตามแบบวัด การปฏิบัติหน้าที่ของครอบครัวอย่างประสบความสำเร็จของบุตร บิดา และมารดา พบว่าภายในกลุ่มทดลอง แบบวัดการปฏิบัติหน้าที่ของครอบครัวอย่างประสบความสำเร็จของบุตร ในองค์ประกอบสื่อสารและการปฏิบัติตามกฎระเบียบของครอบครัว หลังการทดลอง มีคะแนนสูงกว่าก่อนการทดลอง อย่างมีนัยสำคัญทางสถิติที่ระดับ .05 ส่วนองค์ประกอบอื่นๆ ก่อนการทดลองและหลังการทดลองไม่แตกต่างกัน

แบบวัดการปฏิบัติหน้าที่ของครอบครัวอย่างประสบความสำเร็จของ บิดา ทุกองค์ประกอบ หลังการทดลอง มีคะแนนสูงกว่าก่อนการทดลอง อย่างมีนัยสำคัญทางสถิติที่ระดับ .05 แบบวัดการปฏิบัติหน้าที่ของครอบครัวอย่างประสบความสำเร็จของ มารดา องค์ประกอบใช้เวลาร่วมกัน การดำรงชีวิตทางด้านจิตวิญญาณ และความสุขของครอบครัว หลังการทดลอง มีคะแนนสูงกว่าก่อนการทดลอง อย่างมีนัยสำคัญทางสถิติที่ระดับ .05 ส่วนองค์ประกอบอื่นๆ ก่อนการทดลองและหลังการทดลองไม่แตกต่างกัน สำหรับภายในกลุ่มควบคุม แบบวัดการปฏิบัติหน้าที่ของครอบครัวอย่างประสบความสำเร็จของบุตร บิดา และมารดา พบว่า ทุกองค์ประกอบก่อนการทดลอง และหลังการทดลอง ไม่แตกต่างกัน

การอภิปรายผล

ในการอภิปรายผลการวิจัยเรื่องการศึกษาและพัฒนา การปฏิบัติหน้าที่ของครอบครัวอย่างประสบความสำเร็จด้วยการให้คำปรึกษาครอบครัวโดยใช้โรงเรียนเป็นฐาน ผู้วิจัยอภิปรายตามความมุ่งหมายของการวิจัย ดังนี้

1. การศึกษาองค์ประกอบของการปฏิบัติหน้าที่ของครอบครัวอย่างประสบความสำเร็จ

จากความมุ่งหมายของการวิจัยข้อที่ 1 คือ เพื่อศึกษาองค์ประกอบของ การปฏิบัติหน้าที่ของครอบครัวอย่างประสบความสำเร็จ ผลการศึกษาพบว่า องค์ประกอบของ การปฏิบัติหน้าที่ของครอบครัวอย่างประสบความสำเร็จ ประกอบด้วยองค์ประกอบ 8 องค์ประกอบ คือ

1. องค์ประกอบการแสดงออกถึงความรักความผูกพัน ประกอบด้วย
 - 1.1 การให้ความใกล้ชิดสนิทสนม
 - 1.2 การให้ความสนใจซึ่งกันและกัน
2. องค์ประกอบการทำหน้าที่ตามบทบาท ประกอบด้วย
 - 2.1 บทบาทของพ่อ แม่ ลูกในด้านความเป็นอยู่ และจิตใจ
 - 2.2 การมอบหมายหน้าที่อย่างเฉพาะเจาะจง
 - 2.3 ความเสมอภาคในการมีปฏิสัมพันธ์ต่อกัน
3. องค์ประกอบการสื่อสาร ประกอบด้วย
 - 3.1 การสื่อสารด้วยความใส่ใจ
 - 3.2 การสนับสนุนหรือชื่นชม
 - 3.3 การให้อิสระทางการสื่อสาร
4. องค์ประกอบการแก้ปัญหา ประกอบด้วย
 - 4.1 การร่วมมือกันแก้ปัญหา
 - 4.2 การแก้ไขความขัดแย้งจากความแตกต่างกันของสมาชิกในครอบครัว
5. องค์ประกอบการปฏิบัติตามกฎระเบียบของครอบครัว ประกอบด้วย
 - 5.1 การเปิดโอกาสให้ทุกคนร่วมออกกฎระเบียบในครอบครัว
 - 5.2 การควบคุมพฤติกรรม
6. องค์ประกอบการใช้เวลาด้วยกัน ประกอบด้วย
 - 6.1 การสนทนาด้วยกัน
 - 6.2 การให้คำปรึกษาซึ่งกันและกัน
 - 6.3 การทำกิจกรรมร่วมกัน
7. องค์ประกอบการดำรงชีวิตทางด้านจิตวิญญาณ ประกอบด้วย
 - 7.1 การร่วมพิธีกรรมทางศาสนาอย่างสม่ำเสมอ
 - 7.2 การถ่ายทอดหลักศีลธรรม จริยธรรม และค่านิยมที่ดีงาม
8. องค์ประกอบความสุขของครอบครัว ประกอบด้วย
 - 8.1 สัมพันธภาพในครอบครัว
 - 8.2 สุขภาพกาย
 - 8.3 สุขภาพจิต

จากผลการวิจัยเกี่ยวกับองค์ประกอบของการปฏิบัติหน้าที่ของครอบครัวอย่างประสบความสำเร็จในการวิจัยครั้งนี้ ได้แยกการวิเคราะห์ข้อมูลออกเป็นชุดของบุตร บิดา และมารดา โดยทำการยืนยันองค์ประกอบอันดับ 1 และอันดับ 2 ซึ่งสามารถยืนยันได้ว่าได้แบบวัดการปฏิบัติหน้าที่ของครอบครัวอย่างประสบความสำเร็จ ประกอบด้วยองค์ประกอบ 8 องค์ประกอบ คือ การแสดงออกถึงความรักความผูกพัน (Affective expression) การแสดงออกถึงความรักความผูกพัน (Affective expression) การสื่อสาร (Communication) การสื่อสาร (Communication) การปฏิบัติตามกฎระเบียบของครอบครัว (Rule functioning) การปฏิบัติตามกฎระเบียบของครอบครัว (Rule functioning) การดำรงชีวิตทางด้านจิตวิญญาณ (Spiritual) และความสุขของครอบครัว (Family happiness) โดยผลการวิจัยดังกล่าวสอดคล้องกับกรอบแนวคิดของ บีเวอร์ธ และแฮมพ์สัน (Robert, B.; & Robert, B. H. 2000: 129) ที่ให้แนวคิดว่า ครอบครัวจะปฏิบัติหน้าที่ได้อย่างประสบความสำเร็จนั้นต้องเป็นครอบครัวที่สามารถปฏิบัติตามบทบาทหน้าที่ได้อย่างเป็นระบบ มีขอบเขตของความสัมพันธ์ที่ชัดเจน แต่มีความยืดหยุ่น มีความผูกพันใกล้ชิดสนิทสนม กลมเกลียวสอดคล้องกันของสมาชิกในครอบครัว มีการเจรจาอย่างตรงไปตรงมาสู่เป้าหมาย มีอิสรภาพในการแสดงออก อย่่างเปิดเผย มีความรับผิดชอบ กล้าตัดสินใจด้วยตัวเอง จิตใจเปิดกว้าง ยอมรับฟังความคิดเห็นของผู้อื่น กล้าแสดงออกถึงความรู้สึก มีความสามารถในการแก้ไขความขัดแย้ง มีความเห็นอกเห็นใจผู้อื่น และมีสุขภาพแข็งแรง สอดคล้องกับ อิวาน และคณะ (Ivan; & et al. 2000: 170-172) ที่ได้ทำการศึกษาพบว่า องค์ประกอบที่ช่วยให้ครอบครัวปฏิบัติหน้าที่ได้อย่างประสบความสำเร็จ ได้แก่ การมีความสามารถในการแก้ปัญหา มีการสื่อสารที่มีประสิทธิภาพในครอบครัวซึ่งเป็นการสื่อสารที่ชัดเจน (clear) และตรงไปตรงมา (direct) ระหว่างสมาชิกในครอบครัว ปฏิบัติตามบทบาทของตนเพื่อทำหน้าที่ของตนเองให้ประสบความสำเร็จ มีการตอบสนองทางด้านอารมณ์ต่อสมาชิกในครอบครัวในลักษณะที่เหมาะสม มีความผูกพันทาง ด้านอารมณ์ในระดับที่แสดงถึงความสนใจซึ่งกันและกัน และ การเห็นถึงคุณค่าในการกระทำของสมาชิกแต่ละคนในครอบครัว มีการควบคุมพฤติกรรมซึ่งกันและกัน

นอกจากนี้ยังสอดคล้องกับการศึกษาของ สกินเนอร์; สเตนฮอว์ และไซเทเรเนียนส์ (Skinner; Steinhauer; & Sitarenios. 2000: 192-193) ที่ได้ศึกษาองค์ประกอบในการปฏิบัติหน้าที่ของครอบครัวอย่างประสบความสำเร็จ โดยใช้แบบวัดประเมินครอบครัวและกระบวนการรูปแบบของการทำหน้าที่ของครอบครัว (Family Assessment Measure (FAM) and Process Model of Family Functioning) พบว่าองค์ประกอบที่ช่วยให้ครอบครัวปฏิบัติหน้าที่ได้อย่างประสบความสำเร็จ มีดังนี้ คือ บทบาทในการปฏิบัติตน ประกอบด้วย แบ่งหรือมอบหมายกิจกรรมที่เฉพาะเจาะจงให้กับสมาชิกครอบครัวแต่ละคน ทำข้อตกลงในความสมัครใจของสมาชิกในครอบครัว ที่จะกำหนดกฎเกณฑ์ขึ้นมา กำหนดบทบาทพฤติกรรมที่แท้จริง การสื่อสาร ต้องมีลักษณะ ชัดเจน (Clear) ตรงไปตรงมา (Direct) พอเพียง

(Sufficient) การแสดงออกทางด้านอารมณ์ความรู้สึก ต้องเป็นการแสดงอารมณ์ ความรู้สึกที่มีเนื้อหา ความเข้มข้น และช่วงเวลาที่สุดคล้องกับความรู้สึกที่กำลังเกิดขึ้นในขณะนั้น ความผูกพัน เป็นความสนใจในสมาชิกคนอื่น ๆ ทั้งในด้านปริมาณและคุณภาพ ในเรื่องของอารมณ์ ความมั่นคงปลอดภัยของสมาชิกในครอบครัว และความยืดหยุ่นในการส่งเสริมอิสรภาพของสมาชิกในครอบครัวในการคิด และการปฏิบัติหน้าที่ การควบคุมการปฏิบัติหน้าที่ที่รับผิดชอบให้เหมาะสมกับความต้องการ ให้มีความพึงพอใจ มีโครงสร้างชัดเจน และมีความรับผิดชอบ ค่านิยมและเกณฑ์มาตรฐาน เป็นสิ่งสำคัญพื้นฐานของกฎระเบียบในครอบครัว ที่อาจแสดงออกมาอย่างชัดเจน หรืออาจแสดงออกมาโดยนัย

ในประเทศไทยก็ได้มีการศึกษาถึงองค์ประกอบของการปฏิบัติหน้าที่ของครอบครัวอย่างประสบความสำเร็จ ที่สอดคล้องกับ ผลการวิจัยในครั้งนี้ คือ เพ็ญภา กุลนภาดล (2547: 8) ได้ศึกษาและพัฒนา การปฏิบัติหน้าที่ของสมาชิกครอบครัวในครอบครัวของผู้ป่วยโรคซึมเศร้า พบว่า องค์ประกอบในการปฏิบัติหน้าที่ของสมาชิกในครอบครัวที่เหมาะสมคือ สมาชิกแต่ละคนรับผิดชอบ ตามบทบาทและหน้าที่ มีการสื่อสารระหว่างสมาชิกในครอบครัว การแสดงออกถึงความผูกพันระหว่างสมาชิกในครอบครัว การให้ความช่วยเหลือ และเอื้อเฟื้อเผื่อแผ่ซึ่งกันและกัน การแก้ปัญหาและความขัดแย้งร่วมกัน การใช้เวลาว่างในการทำกิจกรรมร่วมกัน และการปฏิบัติตามกฎระเบียบของครอบครัว ชูศรี เลิศรัตน์เดชากุล (2547: บทคัดย่อ) ได้ศึกษาและพัฒนาคุณลักษณะที่พึงประสงค์ของบิดามารดา ในสังคมไทย พบว่าคุณลักษณะที่พึงประสงค์ของบิดามารดาในสังคมไทย ประกอบด้วยองค์ประกอบ 7 องค์ประกอบ ได้แก่ คุณลักษณะด้านการให้ความรัก ความอบอุ่น และความเอาใจใส่ของบิดามารดา ต่อบุตรธิดา คุณลักษณะด้านความรับผิดชอบต่อบุตรธิดา คุณลักษณะด้านการให้เวลาแก่บุตรธิดา คุณลักษณะด้านการสื่อสารระหว่างบิดามารดากับบุตรธิดา คุณลักษณะด้านการควบคุม อารมณ์ของบิดามารดา คุณลักษณะด้านการเป็นแบบอย่างที่ดีแก่บุตรธิดา และ คุณลักษณะด้าน สัมพันธภาพระหว่างบิดามารดากับบุตรธิดา

นอกจากนี้ผลการวิเคราะห์ องค์ประกอบเชิงยืนยันอันดับที่ 2 ยังบ่งชี้ว่าโมเดล การปฏิบัติหน้าที่ของครอบครัวอย่างประสบความสำเร็จ ในทุกชุดมีความเหมาะสมพอดีกับข้อมูลเชิงประจักษ์ มี น้ำหนักองค์ประกอบมาตรฐานอยู่ในเกณฑ์สูงอย่างมีนัยสำคัญทางสถิติที่ระดับ .05 มีค่าไค-สแควร์ สัมพัทธ์ต่ำกว่า 2.00 ดัชนีวัดระดับความเหมาะสมพอดี (GFI) มีค่าเข้าใกล้ 1 ดัชนีวัดระดับความเหมาะสมพอดีที่ปรับแก้แล้ว (AGFI) มีค่าเข้าใกล้ 1 ดัชนีความเหมาะสมพอดีเปรียบเทียบ (CFI) มีค่าเข้าใกล้ 1 ดัชนีค่ารากของค่าเฉลี่ยกำลังสองของเศษเหลือในรูปแบบคะแนน มาตรฐาน (Standardized RMR) มีค่าเข้าใกล้ 0 และดัชนีรากที่สองของความคลาดเคลื่อนในการประเมินค่า (RMSEA) (90%) มีค่าเข้าใกล้ 0 แสดงว่า โมเดลมีความเหมาะสมพอดีกับข้อมูลเชิงประจักษ์ (Joreskog; & Sorbom. 1993: 122-123; Tabachnick; & Fidell. 2001: 699-702; citing Bentler. 1988; Stevens. 2002:

433; citing Browne; & Cudeck. 1993) จากดัชนีดังกล่าว แสดงว่าแบบวัดการปฏิบัติหน้าที่ของครอบครัวอย่างประสบความสำเร็จ สามารถวัดองค์ประกอบ การปฏิบัติหน้าที่ของครอบครัวอย่างประสบความสำเร็จได้

จากผลการศึกษาวิจัยที่พบว่าองค์ประกอบการปฏิบัติหน้าที่ของครอบครัวอย่างประสบความสำเร็จ ที่มีค่าน้ำหนักมากที่สุด คือ องค์ประกอบการทำงานที่ตามบทบาท ซึ่ง การทำหน้าที่ตามบทบาทนั้นเป็นการปฏิบัติหน้าที่ของครอบครัวที่สำคัญที่สุด เนื่องจากหากสมาชิกครอบครัวสามารถปฏิบัติหน้าที่ตามบทบาทของตนเองได้เป็นอย่างดีแล้ว ย่อมส่งผลให้เกิดการประสบความสำเร็จในครอบครัว สอดคล้องกับ สกินเนอร์; สเตนเฮอร์ และไซเทเรเนียนอส (Skinner; Steinhauer; & Sitarenios. 2000: 191) ที่กล่าวว่า ครอบครัวที่เรียกว่าปฏิบัติหน้าที่ได้สมบูรณ์หรือประสบความสำเร็จ จินัน จะต้องบรรลุผลสำเร็จในการปฏิบัติหน้าที่พื้นฐานของครอบครัวที่หลากหลาย (Variety of basic) ต้องสามารถพัฒนาครอบครัวและบรรลุนานวิฤติได้ (Development and crisis tasks) รวมถึงการให้การพัฒนาอย่างต่อเนื่องแก่สมาชิกในเรื่องของความเป็นอยู่ ความมั่นคงปลอดภัย ความร่วมมือกันในการคงความเป็นครอบครัวไว้ และบทบาทหน้าที่ในการเป็นส่วนหนึ่งของสังคม นอกจากนี้ บีเวอร์ส และ แฮมพ์สัน (Robert, B.; & Robert B. H. 2000: 128-129) ยังได้อธิบายถึง การปฏิบัติหน้าที่อย่างประสบความสำเร็จ ของครอบครัวว่า ครอบครัวที่จะปฏิบัติหน้าที่ได้อย่าง ประสบความสำเร็จจะต้องเป็นครอบครัวที่มีความสามารถในการทำตามบทบาทหน้าที่ (Function) และจัดการกับภาวะตึงเครียดได้อย่างมีประสิทธิภาพ สอดคล้องกับ อูมาพร ตรังคสมบัติ (2544: 63) ที่ให้แนวคิดไว้ว่า ครอบครัวที่ทำหน้าที่เหมาะสม คือ ครอบครัวที่สามารถตอบสนองความต้องการของสมาชิกได้อย่างเพียงพอ ทั้งทางวัตถุ จิตใจ และจิตวิญญาณ สมาชิกแต่ละคนและครอบครัวโดยรวมสามารถใช้ชีวิตอยู่ร่วมกัน มีความเป็นอันหนึ่งอันเดียวกัน และเติบโตโดยมีความสมดุลระหว่างความเป็นตัวของตัว และความเป็นครอบครัวเดียวกัน

สำหรับองค์ประกอบที่มีค่าน้ำหนักรองลงมาได้แก่ องค์ประกอบความสุขของครอบครัว ซึ่งเป็นเป้าหมายสำคัญที่สุดของครอบครัวทุกครอบครัวที่ต้องการให้เกิดขึ้น สอดคล้องกับแนวคิดของ เดวิด โฮลสัน (David, H. O. 1986; citing Krysan; et al. 1990) ที่กล่าวว่าครอบครัวจะประสบความสำเร็จหรือมีความสุขได้นั้นย่อมเกิดมาจากพ่อ แม่ ที่เข้มแข็ง และมีความสุข (Parents have a strong and happy marriage.) และสอดคล้องกับการสัมภาษณ์เชิงลึก (In-depth interview) และการสนทนากลุ่ม (Focus Group Discussion) ที่พบว่า ครอบครัวจะประสบความสำเร็จในการทำหน้าที่ได้นั้น จะต้องเป็นครอบครัวที่มีความสุข และเป็นผลย้อนกลับซึ่งกันและกันคือ ครอบครัวจะมีความสุขถ้าสมาชิกในครอบครัวสามารถปฏิบัติหน้าที่ได้อย่างประสบความสำเร็จ โดยอธิบายได้ว่า ความสุขในครอบครัวนั้นอย่างน้อยควรจะต้องประกอบด้วย ความสมัคคีกลมเกลียวในครอบครัว (Family Cohesions) เป็น

เรื่องของสัมพันธภาพที่ดีต่อกัน ไม่มีการหย่าร้าง ไม่มีการนอกใจ การปกครองในครอบครัว (Hierarchy) มีความเหมาะสม พ่อแม่ลูกทราบบทบาท (Role) พ่อแม่ทำหน้าที่ของพ่อแม่ได้ ลูกก็ทำหน้าที่ของลูก เน้นความสมดุล (Balance) ไม่มีความรุนแรงในครอบครัว (No violence) ครอบครัวยึดมาตรฐานทางจริยธรรม (Moral Standard) สมาชิกแต่ละคนในครอบครัวยึดมาตรฐานทางจริยธรรม มีการถ่ายทอดจากรุ่นสู่รุ่น มีการเรียนรู้ในเรื่องของความเป็นมนุษย์ ความเป็นคนที่ดี มีบรรยากาศที่ดีในบ้าน

2. การเปรียบเทียบการปฏิบัติหน้าที่ของครอบครัวอย่างประสบความสำเร็จของกลุ่มทดลอง และกลุ่มควบคุม ก่อนการทดลอง และหลังการทดลอง

การเปรียบเทียบการปฏิบัติหน้าที่ของครอบครัวอย่างประสบความสำเร็จโดยรวม
จากความมุ่งหมายของการวิจัยข้อที่ 2 เพื่อเปรียบเทียบการปฏิบัติหน้าที่ของครอบครัวอย่างประสบความสำเร็จของกลุ่มทดลอง และกลุ่มควบคุม ก่อนการทดลอง และหลังการทดลอง ผลการพัฒนาการปฏิบัติหน้าที่ของครอบครัวอย่างประสบความสำเร็จ ด้วยการให้คำปรึกษาครอบครัว โดยใช้โรงเรียนเป็นฐาน พบว่า เมื่อกลุ่มทดลองได้รับการให้ คำปรึกษาครอบครัว แล้ว มีคะแนนการปฏิบัติหน้าที่ของครอบครัวอย่างประสบความสำเร็จโดยรวมเพิ่มขึ้นอย่างมีนัยสำคัญทางสถิติที่ .05 ทั้งนี้สามารถอธิบายได้ว่า การที่กลุ่มทดลองมีคะแนนเพิ่มขึ้นนั้นอาจมาจากปัจจัยในการดำเนินการทดลองดังนี้คือ ปัจจัยด้านเทคนิค และขั้นตอนการดำเนินการให้คำปรึกษาครอบครัว ปัจจัยด้านตัวผู้วิจัยในฐานะผู้ให้คำปรึกษา ปัจจัยด้านครอบครัวในฐานะผู้รับคำปรึกษา

1. ปัจจัยด้านเทคนิค ทฤษฎีและขั้นตอนการดำเนินการให้คำปรึกษาครอบครัว การวิจัยครั้งนี้ผู้วิจัยเลือกใช้การให้คำปรึกษาครอบครัวโดยใช้โรงเรียนเป็นฐาน โดยดำเนินการให้คำปรึกษาแบบกลุ่ม ซึ่งการให้คำปรึกษาครอบครัวโดยใช้โรงเรียนเป็นฐานนั้นมีข้อดีหลายประการดังที่ เจอร์ราด เบน (Gerrard. 1996: 1-2) ผู้เชี่ยวชาญในด้านการทำงานกับเด็กและครอบครัว ที่ศูนย์เพื่อพัฒนาเด็กและครอบครัว มหาวิทยาลัยซาน ฟรานซิสโก (Center for Child and Family Development Department of Counseling: University of San Francisco) ได้กล่าวไว้ว่า วิธีการให้คำปรึกษาครอบครัวโดยใช้โรงเรียนเป็นฐาน (School-Based Family Counseling) ซึ่งเรียกโดยย่อว่า SBFC นั้น เป็นการประยุกต์หลอมรวมการให้คำปรึกษา ในโรงเรียนเข้ากับการให้คำปรึกษาครอบครัว เพื่อให้เป็นระบบวิธีการที่กว้างขึ้น เป็นการดำเนินการในบริบทของโรงเรียน

สำหรับเทคนิค และทฤษฎีที่ผู้วิจัยเลือกนำมาใช้ในการวิจัยครั้งนี้ นั้น คือ เทคนิค และทฤษฎีการให้คำปรึกษาครอบครัว 6 ทฤษฎี คือ ทฤษฎีการให้คำปรึกษาครอบครัวเชิงโครงสร้าง (Structural Family Therapy) ทฤษฎีการให้คำปรึกษาครอบครัวเชิงการสื่อสาร (Communications Family Therapy) ทฤษฎีการให้คำปรึกษาครอบครัวเชิงระบบ (Family Systems Therapy) ทฤษฎีการ

ให้คำปรึกษาครอบครัวกลุ่มโซลูชันโฟกัส (Solution – Focus Family Therapy) ทฤษฎีการให้คำปรึกษาครอบครัวกลุ่มพฤติกรรมนิยม และพฤติกรรมนิยมเน้นการรู้คิด (Behavior and Cognitive Family Therapy) และทฤษฎีการให้คำปรึกษาครอบครัวกลุ่มประสบการณ์และมนุษยนิยม (Experiential and Humanistic Family Therapy) ซึ่งมีความสอดคล้องกับองค์ประกอบที่ต้องการพัฒนาจึงส่งผลให้กลุ่มทดลองมีคะแนนสูงขึ้น ดังที่ โกลเดนเบอร์ก และโกลเดนเบอร์ก (Goldenberg; & Goldenberg, 2004: 212) กล่าวไว้ว่า การให้คำปรึกษาครอบครัวเชิงโครงสร้าง ามุ่งเน้นที่ปัญหาและการแก้ปัญหาที่เป็นบริบทมากกว่ามุ่ง ที่ปัญหาและการแก้ปัญหาเป็นรายบุคคล โดยมีข้อสันนิษฐานที่สำคัญที่ว่าอาการต่างๆ ของบุคคลจะได้รับความเข้าใจ ดีที่สุดจากบริบทของรูปแบบต่าง ๆ ในการติดต่อสื่อสารของครอบครัว เช่นเดียวกับที่ เมอร์เรย์ โบเวน (Murray Bowen) ศาสตราจารย์ทางจิตเวชศาสตร์ แห่งมหาวิทยาลัยจอร์จทาวน์ นักคิดเจ้าของทฤษฎี เริงระบบ (กรรณิการ์ นลราชสุวัจน์ . 2545: 330) ได้กล่าวไว้ว่า ครอบครัวเป็นหน่วยที่มีความสัมพันธ์กันทางด้านอารมณ์ การเปลี่ยนแปลงส่วนใดส่วนหนึ่งของระบบครอบครัวจะก่อให้เกิดการเปลี่ยนแปลงในส่วนอื่น ๆ ด้วย และจะก่อให้เกิดการเปลี่ยนแปลงขึ้นทั้งระบบครอบครัว

2. ปัจจัยด้านตัวผู้วิจัยในฐานะผู้ให้คำปรึกษา

ด้านตัวผู้วิจัยเองนั้น สามารถมีส่วนส่งผลต่อคะแนนการปฏิบัติหน้าที่อย่างประสบความสำเร็จของครอบครัวให้สูงขึ้นได้ ทั้งนี้เพราะผู้วิจัยมีเจตคติที่ดีต่อการให้คำปรึกษา มีความรู้ความสามารถ และทักษะในการให้คำปรึกษาครอบครัว เนื่องจากผู้วิจัยจบการศึกษาระดับปริญญาโท ด้านจิตวิทยาการศึกษาและการแนะแนว และได้รับการศึกษาเพิ่มเติมในด้านการให้คำปรึกษาในระดับปริญญาเอก ตลอดจนประสบการณ์การทำงานของผู้วิจัยที่ทำงานด้านการให้คำปรึกษาในโรงเรียนมาเป็นเวลา 13 ปี ซึ่งได้รับความเชื่อถือจากผู้ปกครองตลอดมา ดังที่ เจอร์ราด เบรน (Gerrard, 1996: 1-2) กล่าวว่ารูปแบบการดำเนินการของ SBFC นั้น เป็นการดำเนินการในบริบทของโรงเรียน และมีผู้ให้คำปรึกษาครอบครัวโดยใช้โรงเรียนเป็นฐาน ซึ่งเป็นหนึ่งในบุคลากรของโรงเรียน ตรงข้ามกับรูปแบบการให้คำปรึกษาในโรงเรียนแบบเดิม ๆ ที่ผู้ให้คำปรึกษาไม่ได้รับการฝึกในการให้คำปรึกษาครอบครัว และตรงข้ามกับรูปแบบการให้คำปรึกษาครอบครัวแบบเดิม ที่ผู้ให้คำปรึกษาไม่ได้รับการฝึกให้ทำงานในระบบโรงเรียน สอดคล้องกับ นินันด์ จุลทรัพย์ (2545: 239-240) ที่ได้กล่าวไว้ว่า การให้คำปรึกษาในโรงเรียน เป็นบริการที่มีความสำคัญมาก ซึ่งจำเป็นต้องอาศัยผู้ให้คำปรึกษา (Counselor) ที่ได้รับการฝึกอบรมมาโดยเฉพาะและเป็นผู้ที่มีคุณสมบัติเหมาะสมต่อการเป็นผู้ให้คำปรึกษาที่ดีเพื่อที่จะบรรลุตามวัตถุประสงค์ของการให้คำปรึกษาได้อย่างแท้จริง ซึ่ง อูไร สมาริธรรม (2545: 147-148) ได้ระบุถึงคุณสมบัติของผู้ให้คำปรึกษาในโรงเรียนไว้ ดังนี้

คุณสมบัติของผู้ให้คำปรึกษาในโรงเรียน

1. มีความรู้ความสามารถในการให้คำปรึกษา ได้รับการฝึกฝนมาโดยเฉพาะ
 2. รู้จักและเข้าใจตนเองดี ยอมรับตนเองได้ทั้งจุดดีและจุดด้อย
 3. ไวต่อการรับรู้ความรู้สึก ความคิด ความต้องการและพฤติกรรมต่างๆ ของบุคคลทั้งตนเองและผู้อื่น
 4. เข้าใจและยอมรับในความแตกต่างระหว่างบุคคล ไม่เอามาตรฐานของตนไปตัดสินผู้อื่น ไม่คาดหวังว่าแต่ละคนจะต้องคิดหรือรู้สึกต่อเรื่องหนึ่งๆ เหมือนกัน
 5. มีสุขภาพจิตดี และมีวุฒิภาวะทางอารมณ์
 6. มองสิ่งต่าง ๆ อย่างเป็นวัตถุวิสัย นั่นคือ ไม่ด่วนตัดสินสิ่งต่างๆ โดยใช้ความคิดเห็นส่วนตัว แต่จะพิจารณาตัดสินจากข้อมูลหรือความเป็นจริงของสิ่งนั้นๆ
 7. เป็นผู้ที่เชื่อถือและไว้วางใจได้ นั่นคือต้องเป็นผู้ที่มีความประพฤติอยู่ในศีลธรรม จรรยา มีความซื่อสัตย์ และจริงใจต่อผู้อื่น
 8. มีมนุษยสัมพันธ์ดี สามารถปรับตัวต่อผู้อื่นได้ง่าย
 9. มีจิตใจเมตตาต่อเพื่อนมนุษย์ และมีความสุขกับการได้ช่วยเหลือผู้อื่น
- สำหรับคุณสมบัติของผู้ให้คำปรึกษาครอบครัวนั้น ผ่องพรรณ เกิดพิทักษ์ (2547: 7) ได้ระบุคุณสมบัติไว้ ดังนี้

คุณสมบัติของผู้ให้คำปรึกษาครอบครัว

1. มีความรู้พื้นฐานทางจิตวิทยา
2. มีความรู้และทักษะในการให้คำปรึกษาเป็นกลุ่มและรายบุคคล
3. ผ่านการอบรมการให้คำปรึกษาเบื้องต้นหรือการบำบัดเบื้องต้น
4. ผ่านการอบรมตามหลักสูตรคลินิกครอบครัวในสถานบำบัดยาเสพติด
5. มีประสบการณ์ในการบำบัดครอบครัวหรือการให้คำปรึกษาครอบครัวอย่างน้อย 1 ปี
6. มีบุคลิกภาพที่พึงประสงค์ของการเป็นนักบำบัดครอบครัว
 - ความเป็นมิตร มีสัมพันธภาพอันอบอุ่นกับผู้รับการบำบัด
 - มีความจริงใจ ไม่เสแสร้ง เป็นที่น่าไว้วางใจ
 - ยอมรับผู้รับการบำบัดโดยปราศจากเงื่อนไข
 - รับฟังความคิดเห็นของผู้อื่น
 - มีความเข้าใจ และเห็นใจผู้อื่น
 - ให้เกียรติและเคารพในคุณค่าของความเป็นมนุษย์ของผู้อื่น
 - มีความสุขุมและมีความมั่นคงทางจิตใจ

- มีความยืดหยุ่น ไม่ตายตัว ใจกว้าง เปิดตนเองให้กับประสบการณ์ใหม่ๆ
- มีความรับผิดชอบ มุ่งมั่นที่จะให้ความช่วยเหลือและบริการ
- มีความสามารถในการคิดอย่างเป็นระบบ
- มีความมั่นใจในตนเอง
- สามารถรักษาความลับได้
- มีจรรยาบรรณวิชาชีพ

7. มีความรู้เกี่ยวกับการพิทักษ์สิทธิผู้ป่วย

8. มีความรู้เกี่ยวกับกฎหมายที่เกี่ยวข้อง เช่น พระราชบัญญัติสิทธิผู้ป่วยกฎหมายวิชาชีพ

3. ปัจจัยด้านครอบครัวในฐานะผู้รับคำปรึกษา

ปัจจัยด้านครอบครัวในฐานะผู้รับคำปรึกษา สามารถส่งผลกระทบต่อ คณะกรรมการปฏิบัติหน้าที่ของครอบครัวอย่างประสบความสำเร็จให้สูงขึ้นได้ เนื่องจากเป็นครอบครัวที่ศูนย์บริการจิตวิทยา และแนะแนวของโรงเรียนได้ส่งต่อมายังผู้วิจัย ดังนั้นครอบครัวเหล่านี้จึงมีความต้องการได้รับความช่วยเหลือในการดูแลบุตรของตน จึงมีความกระตือรือร้น และมีความรับผิดชอบในการเข้าร่วมรับคำปรึกษา และโดยธรรมชาติของผู้ปกครองโรงเรียนสาธิตที่มีบทบาทต่อโรงเรียนค่อนข้างสูง และมีส่วนร่วมในการสนับสนุนการส่งเสริมบุตรหลานด้านการศึกษาอย่างมาก อาจจะเป็นด้วยฐานะทางเศรษฐกิจ สังคม การศึกษา ความใกล้ชิดและห่วงใยบุตรหลาน (ทิพพิดี อ่องแสงคุณ, 2536: 125-148)

นอกจากนี้ธรรมชาติของเด็กนักเรียนโรงเรียน สาธิต ทิพพิดี อ่องแสงคุณ ได้กล่าวไว้ว่า เมื่อกล่าวถึง “นักเรียนสาธิต” ไม่ว่าจะเป็่นสาธิตใด ย่อมมี “ลักษณะเฉพาะ” ที่เรียกได้ว่า ธรรมชาติของนักเรียนสาธิต เปรียบดังภาชนะที่มีสีเคลือบคล้ายคลึงกัน แม้ว่ารูปร่างจะต่างกันก็ตาม นักเรียนสาธิตมีลักษณะเฉพาะในเรื่องต่างๆ ในส่วนที่อาจส่งผลกระทบต่อคณะกรรมการปฏิบัติหน้าที่ของครอบครัวอย่างประสบความสำเร็จให้สูงขึ้นผู้วิจัยสรุปได้ดังต่อไปนี้

1. ความเป็นผู้นำและความเป็นตัวของตัวเอง นักเรียนสาธิตมีความเชื่อมั่นในตัวเองค่อนข้างสูง ชอบแสดงความคิดเห็น กล้าพูด กล้าทำ
2. มีมนุษยสัมพันธ์ดี มีอัธยาศัยดี ช่างพูด ช่างเจรจา ใจกว้าง
3. มีความรอบรู้กว้างขวาง

ดังนั้นเมื่อผู้วิจัยดำเนินการให้คำปรึกษาครอบครัวโดยใช้โรงเรียนเป็นฐาน ซึ่งครอบครัวผู้เข้ารับคำปรึกษามีลักษณะดังกล่าวข้างต้นจึงอาจส่งผลให้มีคณะกรรมการปฏิบัติหน้าที่ของครอบครัวอย่างประสบความสำเร็จให้สูงขึ้นได้

การเปรียบเทียบการปฏิบัติหน้าที่ของครอบครัวอย่างประสบความสำเร็จรายองค์ประกอบ

จากการเปรียบเทียบคะแนนแบบวัดการปฏิบัติหน้าที่ของครอบครัวอย่างประสบความสำเร็จรายองค์ประกอบ ที่ได้จากการวัดก่อนการทดลองและหลังการทดลอง ภายในกลุ่มทดลอง พบว่า ภายหลังจากทดลอง คะแนนแบบวัดการปฏิบัติหน้าที่ของครอบครัวอย่างประสบความสำเร็จ ในองค์ประกอบการแสดงออกถึงความรักความผูกพัน การทำหน้าที่ตามบทบาท การสื่อสาร การปฏิบัติตามกฎระเบียบของครอบครัว การใช้เวลาร่วมกัน การดำรงชีวิตด้านจิตวิญญาณ และความสุขของครอบครัว สูงกว่าก่อนการทดลองอย่างมีนัยสำคัญทางสถิติที่ระดับ .05 มีองค์ประกอบการแก้ปัญหาเพียงองค์ประกอบเดียวที่ไม่แตกต่างกัน จากการวัดก่อนการทดลองและหลังการทดลอง ซึ่ง เมื่อพิจารณาเป็นรายองค์ประกอบ 8 องค์ประกอบ ผู้วิจัยสามารถอภิปรายผลการศึกษาวิจัยได้ดังนี้

1. องค์ประกอบการแสดงออกถึงความรักความผูกพัน

ผู้วิจัยเลือกใช้ ทฤษฎีการให้คำปรึกษาครอบครัวเชิงการสื่อสาร

(Communications Family Therapy) โดยนำเทคนิคเส้นเชือก (Ropes) มาใช้เพื่อเป็นการแสดงถึงสัมพันธ์ภาพที่สมาชิกในครอบครัวมีต่อกัน และทฤษฎีการให้คำปรึกษาครอบครัวเชิงโครงสร้าง

(Structural Family Therapy) โดยใช้เทคนิคการกำหนดขอบเขต (Marking boundaries) เทคนิคการแสดงบทบาท (Enactments) และเทคนิคการมอบหมายงาน (Assigning tasks) เพื่อสนับสนุนพฤติกรรมบางอย่าง และคำพูดบางอย่างที่ช่วยเสริมสร้างความเข้มแข็ง แสดงถึงความเป็นตัวของตัวเอง แต่ยังคงมีความรักความผูกพันกันอยู่ และเป็นการจัดเตรียมแนวทางการปฏิบัติโดยตรงต่อครอบครัวในการปฏิบัติตัวให้แตกต่างไปจากเดิม

จากการให้คำปรึกษา และทำกิจกรรมเส้นเชือก (Ropes) ได้สะท้อนให้สมาชิกครอบครัวตระหนักถึงการพัวพันของสมาชิกในครอบครัว ที่ทำให้รู้สึกอึดอัด สับสน วุ่นวาย ภายหลังกิจกรรมเส้นเชือกผู้วิจัยใช้เทคนิคการกำหนดขอบเขต (Marking tasks) เพื่อสร้างความชัดเจนในปฏิสัมพันธ์ของสมาชิกในครอบครัว และใช้เทคนิคการแสดงบทบาท (Enactments) ใน 3 สถานการณ์ คือ ครอบครัวที่บ่งชี้ให้เห็นถึงขอบเขตระหว่างระบบย่อยที่แบ่งแยกกันเด็ดขาด เข้มงวด ไม่มีความยืดหยุ่น ความสัมพันธ์ระหว่างสมาชิกในครอบครัวมีลักษณะอารมณ์ที่ ขาดความผูกพัน สถานการณ์ที่สองคือ ครอบครัวที่ขอบเขตระหว่างระบบย่อยที่แบ่งกันไม่เด็ดขาด ไม่มีความชัดเจน โดยสมาชิกคนหนึ่งอาจเข้าไปก้าวก่ายอีกคนหนึ่ง จนทำให้บุคคลขาดความเป็นส่วนตัว หรือได้รับความรัก ความอบอุ่นมากเกินไปจนต้องการ สถานการณ์ที่สามคือ ครอบครัวที่ขอบเขตระหว่างระบบย่อยมีกฎเกณฑ์และแนวปฏิบัติที่มีความชัดเจน มั่นคง และมีความยืดหยุ่นพอประมาณที่จะช่วยให้สมาชิกในครอบครัวสามารถเป็นตัวของตัวเองได้โดยอิสระ และในขณะที่เดียวกันก็มีความผูกพัน ในระบบครอบครัวทั้งระบบ

พบว่าทุกครอบครัวเห็นความสำคัญของการพัฒนาความรักความผูกพันในครอบครัว เพราะทำให้ได้ดูแลซึ่งกันและกัน ห่วงหาอาทรกัน ทำให้รักกันมากขึ้น ทำให้ครอบครัวเข้มแข็ง เพราะความรักความผูกพันในครอบครัวเป็นพื้นฐานของชีวิต ในขณะเดียวกันก็ได้รับทราบถึงความรู้สึกของสมาชิกคนอื่นๆ ในครอบครัว โดยเฉพาะบิดา มารดาที่ได้รับรู้ว่า ลูก ต้องการเป็นส่วนตัวมากขึ้น ต้องการให้พ่อ แม่ เข้ามาดูแลในเรื่องส่วนตัวของตนเองให้น้อยลง และในครอบครัวที่มีความผูกพันกันมากเกินไป ก็ได้รับรู้และเรียนรู้แนวทางที่จะนำไปปรับลดพฤติกรรมดังกล่าวให้มีความเหมาะสมพอดี โดยแต่ละครอบครัวกล่าวว่าได้รับประโยชน์เป็นอเนกมากจากการฝึกการกำหนดขอบเขตที่ชัดเจน เพื่อนำไปใช้ใน ชีวิตประจำวันจริงๆ ซึ่งสอดคล้องกับ โกลเดนเบิร์ก และ โกลเดนเบิร์ก (Goldenberg; & Goldenberg, 2004: 220) ที่กล่าวไว้ว่า ขอบเขตที่ชัดเจนทำให้สมาชิกแต่ละคนมีความรู้สึกของ “ความเป็นฉัน” (I – ness) ประกอบกับความรู้สึก “เรา” (we) หรือ “ของเรา” (Us) ของกลุ่ม กล่าวคือสมาชิกแต่ละคน รักษาไว้ซึ่งความเป็นปัจเจกบุคคลของตนเอง แต่ไม่ได้สูญเสียความรู้สึกของความเป็นส่วนหนึ่งของครอบครัว จากข้อมูลดังกล่าวแสดงให้เห็นถึงการตระหนักในความสำคัญของการแสดงออกถึงความรักความผูกพันในครอบครัว จึงทำให้คะแนนการปฏิบัติหน้าที่ของครอบครัวอย่างประสบความสำเร็จในองค์ประกอบการแสดงออกถึงความรักความผูกพันสูงขึ้นอย่างมีนัยสำคัญทางสถิติ ในทุกระยะของการทดลอง ดังที่ คาร์สัน สเปนเซอร์ และ เลวิส (Carlson; Sperry; & Lewis, 1997: 66) ได้ให้ทรรศนะไว้ว่าการเปลี่ยนแปลงโครงสร้างปฏิสัมพันธ์ในครอบครัวที่เกิดขึ้นโดยตรงในช่วงให้การให้คำปรึกษานั้น จะเกิดผลกระทบต่อ การเปลี่ยนแปลงโครงสร้างของครอบครัว

2. องค์ประกอบการทำหน้าที่ตามบทบาท

ผู้วิจัยเลือกใช้ ทฤษฎีการให้คำปรึกษาครอบครัวเชิงระบบ (Family systems Therapy) โดยนำเอาเทคนิคการตั้งคำถาม เวียน (Circular questioning) มาใช้ ด้วยการตั้งคำถามต่างๆ ที่จะช่วยให้สมาชิกในครอบครัวค้นหาบทบาทของตนเองในครอบครัว รูปแบบคำถามเป็นลักษณะที่มีกรอบ มีความเป็นกลาง เป็นปรนัย และเป็นคำถามที่เน้นความคิด คำถาม เวียนนี้ เป็นคำถามที่มุ่งตรงไปที่การเปลี่ยนแปลงในลักษณะที่เกี่ยวข้องกับสมาชิกคนอื่นๆ ที่ผู้ให้คำปรึกษาพิจารณาเห็นว่า มีผลกระทบต่อ การดำเนินชีวิตหรือทำหน้าที่ของบุคคลนั้น นอกจากนี้ผู้วิจัยยังนำ เทคนิคการกำหนดขอบเขต (Making boundaries) ของทฤษฎีการให้คำปรึกษาครอบครัวเชิงโครงสร้าง (Structural Family Therapy) มาใช้เพื่อให้สมาชิกในครอบครัวมีความชัดเจนในการปฏิบัติตน สามารถเป็นตัวของตัวเองได้โดยอิสระ และในขณะเดียวกันก็มีความผูกพันในระบบครอบครัวทั้งระบบ และใช้เทคนิคการคงไว้ (Maintenance) เพื่อสนับสนุนพฤติกรรมบางอย่างและคำพูดบางอย่างที่ช่วยเสริมความเข้มแข็ง และแสดงถึงความเป็นตัวของตัวเองในระบบย่อยของแต่ละบุคคล

ผู้วิจัยดำเนินการให้คำปรึกษาครอบครัวเพื่อพัฒนาการทำหน้าที่ตามบทบาทแยกเป็นกลุ่มบิดา มารดา 1 กลุ่ม และกลุ่มบุตร 1 กลุ่ม ซึ่งดำเนินการภายใต้จุดประสงค์ ทฤษฎี และเทคนิคเดียวกันแต่ปรับกิจกรรมให้เหมาะสมกับธรรมชาติของสมาชิกกลุ่ม โดยดำเนินการดังนี้ คือ ภายหลังจากที่ ให้สมาชิกครอบครัวร่วมกันอภิปรายถึงความหมาย และความสำคัญของการทำหน้าที่ตามบทบาท โดยผู้วิจัยตั้งคำถาม เวียน เพื่อค้นหาหลักการของระบบครอบครัว ที่ทำให้คนในครอบครัวประพฤติปฏิบัติ เริ่มที่ละครอบครัว จนครบทุกครอบครัว หลังจากนั้นให้บิดา มารดา ทุกครอบครัว ทำแบบบันทึกสถานการณ์ที่แต่ละคนเคยประสบเกี่ยวกับการทำหน้าที่ตามบทบาทของสมาชิกคนอื่นๆ ทั้งด้านบวกและด้านลบ อย่างละ 1 สถานการณ์ และให้ร่วมกันวิเคราะห์ถึงบทบาทของแต่ละคน และรับรู้ถึงบทบาทของตนเองที่แสดงออกในครอบครัวที่ได้รับการสะท้อนให้เห็นจากมุมมองของสมาชิกคนอื่นๆ ในครอบครัว รวมทั้งรับรู้ถึงอารมณ์ ความคิด ความรู้สึกที่สมาชิกคนอื่นๆ ในครอบครัวมีต่อตนเอง เมื่อสมาชิกแต่ละคนเปิดใจรับรู้ตนเองจากการสะท้อนของสมาชิกในครอบครัวถึงบทบาทของตนเองที่กระทำในครอบครัวแล้ว หลังจากนั้นให้สมาชิกแต่ละคน อภิปรายร่วมกันถึงแนวทาง และขอบเขตในการปฏิบัติหน้าที่ตามบทบาทของตนเองอย่างเหมาะสม และชมเชยการทำหน้าที่ที่เหมาะสมของสมาชิกแต่ละคน ผู้วิจัยใช้เทคนิคการกำหนดขอบเขต (Making boundaries) มาใช้เพื่อให้สมาชิกในครอบครัวมีความชัดเจนในการปฏิบัติตน โดย สามารถเป็นตัวของตัวเองได้โดยอิสระ และในขณะเดียวกันก็มีความผูกพันในระบบครอบครัวทั้งระบบ สอดคล้องกับ บีเวอร์ส และแฮมพ์สัน (Robert, B.; & Robert, B. H. 2000: 129) ที่กล่าวว่า ครอบครัวจะปฏิบัติหน้าที่ได้อย่างประสบความสำเร็จนั้นต้องเป็นครอบครัวที่สามารถปฏิบัติตามบทบาทหน้าที่ได้อย่างเป็นระบบ และมีความยืดหยุ่นในการปฏิบัติตน มีขอบเขตของความสัมพันธ์ที่ชัดเจน มีความรับผิดชอบ จิตใจเปิดกว้าง ยอมรับฟังความคิดเห็นของผู้อื่น กล้าแสดงออกถึงความรู้สึก มีความสามารถในการแก้ไขความขัดแย้ง จากข้อมูลดังกล่าวแสดงให้เห็นถึงการตระหนักในความสำคัญของการทำหน้าที่ตามบทบาท จึงทำให้คะแนนการปฏิบัติหน้าที่ของครอบครัวอย่างประสบความสำเร็จในองค์ประกอบการทำหน้าที่ตามบทบาทสูงขึ้นอย่างมีนัยสำคัญทางสถิติ ในทุกระยะของการทดลอง

3. องค์ประกอบการสื่อสารในครอบครัว

ผู้วิจัยเลือกใช้ ทฤษฎีการให้คำปรึกษาครอบครัวเชิงการสื่อสาร

(Communications Family Therapy) ใช้เทคนิคการสื่อสารโดยการแสดงท่าทาง (Communication stances) เพื่อให้สมาชิกในครอบครัวได้ตระหนักถึงความสำคัญของการสื่อสารที่มีประสิทธิภาพ และเรียนรู้ที่จะสื่อสาร โดยใช้คำพูด ท่าทาง น้ำเสียง และความรู้สึกให้สอดคล้องกลมกลืนกัน ซึ่งจะช่วยให้เกิดสัมพันธภาพที่ดีระหว่างสมาชิกในครอบครัว นอกจากนี้ผู้วิจัยยังนำเทคนิคการยืนยันตนเอง (“I statements”) มาใช้เพื่อฝึกทักษะการสื่อสารที่จะช่วยให้สมาชิกในครอบครัวได้รับรู้ และรับผิดชอบต่อความรู้สึกของตนเอง อย่างตรงไปตรงมา เปิดเผย ไม่อ้อมค้อม

ภายหลังจากที่ครอบครัวร่วมกันอภิปราย ถึงการสื่อสารที่มีประสิทธิภาพ และ การสื่อสารที่ไม่มีประสิทธิภาพ ทั้งด้านภาษาพูดและภาษาท่าทาง ผู้วิจัยสังเกตเห็นว่าสมาชิกแต่ละ ครอบครัวเข้าใจดี ผู้วิจัยจึงมอบหมายให้แต่ละครอบครัวแสดงบทบาทการสื่อสารที่ก่อให้เกิดปัญหาใน ครอบครัว ซึ่งเป็นสถานการณ์ที่เคยเกิดขึ้นในครอบครัวของตนเอง และให้ครอบครัวที่เหลือ สังเกตการณ์ในด้านการใช้ภาษาพูด ภาษาท่าทาง ความสอดคล้องระหว่างภาษาพูดและภาษากาย ความชัดเจนตรงประเด็น การใช้สรรพนามแทนตนเอง รวมทั้งความใส่ใจในอารมณ์ ความรู้สึกของผู้ที่ สนทนาด้วย และให้สะท้อนกลับเป็นข้อสังเกต และข้อเสนอแนะ ให้ครอบครัวที่ออกมาแสดง โดยให้ ปรับเปลี่ยนคำพูด และพฤติกรรมใหม่ให้มีความเหมาะสมมากขึ้น หมุนเวียนกันจนครบ 5 ครอบครัว หลังจากนั้นผู้วิจัยถามถึงอารมณ์ ความรู้สึก และความคิดของสมาชิกแต่ละคน ที่ได้รับรู้จากการ สะท้อนของสมาชิกคนอื่นๆ ในกลุ่ม ส่วนใหญ่ตอบว่าอารมณ์ที่เกิดขึ้นไม่เหมือนกับตอนที่เรื่องนี้ เกิดขึ้นจริงๆ เพราะมันผ่านมาแล้ว แต่ก็ได้แง่คิดและแนวทางที่เหมาะสมที่จะนำไปปรับใช้กับ สถานการณ์ทำนองเดียวกันนี้ต่อไป และรู้สึกขอบคุณสมาชิกคนอื่นๆ ที่พยายามช่วยกันเสนอแนว ทางการปฏิบัติตนที่เหมาะสมให้ นอกจากนี้สมาชิกในครอบครัวส่วนใหญ่ตอบว่าทำให้เห็นความสำคัญ ของการรู้จักบอกความรู้สึกที่แท้จริงของตัวเองให้คนอื่นรับรู้ ซึ่งสอดคล้องกับ ซาเทียร์ และ บิทเทอร์ (Carlson; Sperry; & Lewis. 1997: 49; Citing Satir; & Bitter. 1991) ระบุว่า ครอบครัวจะเกิดการ เรียนรู้ที่จะมองว่าจะเปลี่ยนแปลงความคาดหวังชีวิตในครอบครัวได้อย่างไร จากการดำเนินการของ ผู้ให้คำปรึกษาดังนี้คือ การสร้างความไว้วางใจต่อครอบครัว การพัฒนาการตระหนักรู้ผ่านทาง ประสบการณ์ การสร้าง ความเข้าใจใหม่ การให้สมาชิกครอบครัวแสดงและใช้ความเข้าใจใหม่ และ การบูรณาการ (Integration) เป็นการให้สมาชิกครอบครัวใช้พฤติกรรมใหม่ ในสภาพแวดล้อมภายนอก ชั่วโมงการให้คำปรึกษา จากข้อมูลดังกล่าวแสดงให้เห็นถึงการตระหนักในความสำคัญของการสื่อสาร ในครอบครัว จึงทำให้คะแนนการปฏิบัติหน้าที่ของครอบครัวอย่างประสบความสำเร็จในองค์ประกอบ การสื่อสารสูงขึ้นอย่างมีนัยสำคัญทางสถิติ ในทุกระยะของการทดลอง

4. องค์ประกอบการแก้ปัญหาในครอบครัว

ผู้วิจัยเลือกใช้ทฤษฎีการให้คำปรึกษาเชิงระบบ (Family Systems Therapy) โดยนำเทคนิคการจัดการกับสามเหลี่ยมสัมพันธ์ (Triangles) และการแยกแยะตนเอง (Differentiation of Self) มาใช้เพื่อช่วยให้สมาชิกในครอบครัวจัดการกับปัญหาทางด้านอารมณ์ความรู้สึกได้อย่างเป็น กลาง สามารถแยกแยะตนเองออกมาจากการเป็นเป้าทางอารมณ์เมื่อมีความตึงเครียดเกิดขึ้นใน ครอบครัว และใช้ทฤษฎีการให้คำปรึกษา ครอบครัวกลุ่มโซลูชัน โฟกัส (Solution – Focus Family Therapy) โดยนำเทคนิคการตกลงร่วมกันเกี่ยวกับปัญหา(Co-create a problem with a family) มาใช้ใ้ นการตกลงร่วมกันว่าปัญหาที่ต้องการแก้ไขคืออะไร และใช้เทคนิคคำถามระดับขั้น (Scaling questions)

เพื่อทำความเข้าใจกับประเด็นปัญหาที่ยังคลุมเครือโดยจะ เป็นการระบุอย่างชัดเจนถึงความสำคัญของปัญหานั้น และใช้เพื่อเป็นข้อบ่งชี้ล่วงหน้าถึงการเปลี่ยนแปลง หรือเป็นการสร้างความคาดหวัง / ความมั่นใจในการแก้ปัญหา รวมทั้งเทคนิคคำถามเกี่ยวกับสิ่งปาฏิหาริย์ (Miracle questions) เพื่อหาทางออกที่เป็นสมมติฐานของสถานการณ์ และเป็นตัวกระตุ้นให้ครอบครัวเกิดความชัดเจนในเป้าหมายการแก้ปัญหา รวมทั้งใช้เทคนิค เขียน อ่าน และเผา (Write/read/burn) เพื่อให้ครอบครัวได้ระบายนถึงประสบการณ์ด้านลบ และระลึกถึงประสบการณ์ด้านบวก

ผู้วิจัยดำเนินการให้คำปรึกษาครอบครัวเพื่อพัฒนาการทำหน้าที่ตามบทบาทแยกเป็นกลุ่มบิดา มารดา 1 กลุ่ม และกลุ่มบุตร 1 กลุ่ม ซึ่งดำเนินการภายใต้จุดประสงค์ ทฤษฎี และเทคนิคเดียวกันแต่ปรับกิจกรรมให้เหมาะสมกับธรรมชาติของสมาชิกกลุ่ม โดยดำเนินการดังนี้ คือ ผู้วิจัยอภิปรายร่วมกับบิดา มารดาถึงความเกี่ยวกับพันธะระหว่างการสื่อสารกับปัญหาที่เกิดขึ้นในครอบครัวระหว่างพ่อ แม่ และลูก ซึ่งแต่ละครอบครัวได้อภิปรายแสดงทรรศนะให้เห็นถึงความสัมพันธ์กันได้อย่างชัดเจนเกี่ยวกับปัญหาในบ้านที่เกิดจากการสื่อสารที่ไม่เหมาะสม ผู้วิจัยให้ข้อมูล เพื่อความชัดเจนเกี่ยวกับลักษณะของปัญหาในครอบครัว 2 ด้าน คือ ปัญหาทางด้านวัตถุ และปัญหาทางด้านอารมณ์ความรู้สึก และเมื่อถามย้อนกลับสมาชิกครอบครัวสามารถแยกแยะได้อย่างชัดเจนว่าปัญหาใดเป็นปัญหาด้านวัตถุ ปัญหาใดเป็นปัญหาด้านอารมณ์ความรู้สึก ผู้วิจัยวิเคราะห์สาเหตุ ของปัญหาร่วมกับสมาชิกครอบครัว ในปัญหาที่เป็นเรื่องเกี่ยวกับอารมณ์ ความรู้สึก ซึ่งเป็นปัญหาที่ก่อให้เกิดความตึงเครียดในครอบครัวอีกปัญหาหนึ่ง และเชื่อมโยงเข้าสู่ลักษณะของการเกิดสามเหลี่ยมสัมพันธ์ และแพะรับบาป โดยอภิปรายให้เห็นถึงลักษณะของบุคคลที่มีความสามารถในการแยกแยะตนเองต่ำ ซึ่งอาจจะหลอมรวมกับคนอื่นได้ง่ายและอาจจะ ตกเป็นเป้าอารมณ์เมื่อเกิดความขัดแย้งขึ้นในครอบครัว เพราะไม่สามารถแยกแยะตนเองได้ และอาจส่งผลให้เกิดความคับข้องใจต่อบุคคลนั้น ผู้วิจัยให้สมาชิกครอบครัวทุกคนทำแบบสำรวจการแยกแยะตนเอง และตรวจประเมิน ระดับการแยกแยะตนเอง หลังจากนั้นนำผลการประเมินที่ได้มาวิเคราะห์ร่วมกันว่าใครมีระดับการแยกแยะตนเองอยู่ในระดับใด หลังจากที่สมาชิกครอบครัวเกิดความเข้าใจ และตระหนักถึงความสำคัญของการแยกแยะตนเองแล้ว ผู้วิจัยนำเข้าสู่การฝึก การแก้ปัญหาในครอบครัว โดยให้สมาชิกครอบครัวแต่ละครอบครัวเขียนสถานการณ์ที่เป็นปัญหาในครอบครัว 3 สถานการณ์ ลงในกระดาษบันทึก และร่วมกันจัดลำดับขั้นของปัญหาทั้ง 3 ประการ โดยกำหนดสเกล 1 ถึง 10 เพื่อระบุระดับความยุ่งยากของปัญหานั้นๆ เมื่อจัดลำดับขั้นของปัญหาได้แล้ว สมาชิกในครอบครัวจะพบว่าปัญหาใดที่มีระดับความยุ่งยากมากกว่า ที่ครอบครัวควรต้องแก้ไขเป็นปัญหาแรก เมื่อแต่ละครอบครัวเลือกปัญหาได้จากปัญหาที่มีสเกลสูงสุดแล้ว ผู้วิจัยใช้ เทคนิคคำถามเกี่ยวกับสิ่งปาฏิหาริย์ (Miracle questions) เพื่อหาทางออกที่เป็นสมมติฐานของสถานการณ์ และเป็นตัวกระตุ้นให้ครอบครัวเกิดความชัดเจนในเป้าหมายการแก้ปัญหา หลังจากนั้นให้แต่ละครอบครัวทำระดับความมั่นใจในการแก้ปัญหานั้นๆ ลงในสเกลระดับความมั่นใจ

ในการแก้ปัญหา และให้แต่ละครอบครัวร่วมกันคิดวิเคราะห์หาแนวทางในการแก้ปัญหา โดยมีเอกสาร “การแก้ปัญหาร่วมกันอย่างเป็นระบบ” แจกให้เป็นแนวทางในการแก้ปัญหา และร่วมกันบันทึกแนวทางในการแก้ปัญหาเพื่อนำไปปฏิบัติจริง หลังจากนั้น ผู้วิจัยใช้เทคนิค เขียน อ่าน และเผา (Write/read/burn) เพื่อให้ครอบครัวได้ระบายถึงประสบการณ์ด้านลบ และระลึกถึงประสบการณ์ด้านบวกเพื่อเก็บไว้เป็นกำลังใจ และแนะนำให้ใช้เทคนิคนี้ เดือนละ 1 ครั้ง เพื่อเป็นการฝึกการจัดการกับอารมณ์ของตนเอง สมาชิกครอบครัวให้ข้อมูลย้อนกลับว่าเป็นเทคนิคที่ดี เพราะที่ผ่านมาไม่เคยได้สำรวจความรู้สึกของตนเอง และบางครอบครัวกล่าวว่าไม่เคยระบายอารมณ์ความรู้สึกกับใคร วิธีนี้ช่วยให้ได้ระบายความรู้สึกได้ด้วยวิธีหนึ่ง สอดคล้องกับทฤษฎีของโบเวน (Murray Bowen) (Goldenberg; & Goldenberg, 2004: 187) ที่กล่าวว่า บุคคลจะต้องสามารถแยกแยะความรู้สึกออกจากความคิด และเลือกได้ว่าในสถานการณ์ใดจะใช้สติปัญญาหรืออารมณ์เป็นตัวนำ ในขณะที่เดียวกันบุคคลต้องสามารถที่จะมีความใกล้ชิดกับผู้อื่น แต่สามารถแยกออกมาจากการครอบงำของครอบครัวที่ควบคุมทางด้านอารมณ์ได้

จากผลของการให้คำปรึกษาครอบครัวในครั้งนี้พบว่าคะแนนการปฏิบัติหน้าที่ของครอบครัวอย่างประสบความสำเร็จ ไม่แตกต่างกัน อาจเนื่องจากการวิจัยครั้งนี้ผู้วิจัยมุ่งเน้นไปที่ปัญหาทางด้านอารมณ์ ซึ่งเป็นไปได้ว่า วัฒนธรรมการเลี้ยงดูบุตรของครอบครัวไทย ยังไม่ส่งเสริมความเป็นอิสระส่วนตนของบุตร แต่ยังคงมีการดูแลอย่างใกล้ชิด จนบางครั้งเกิดการหลอมรวมทางอารมณ์ (Emotional fusion) ทำให้สมาชิกในครอบครัวไม่สามารถแยกตนเองได้ (Differentiation of the individual) (Carlson; & Kjos, 2002: 130) ซึ่งการปรับเปลี่ยนต้องใช้เวลานาน จากการให้คำปรึกษาครั้งนี้เป็นแค่ช่วงระยะเวลาสั้นๆ จึงส่งผลให้คะแนนการปฏิบัติหน้าที่ของครอบครัวอย่างประสบความสำเร็จไม่แตกต่างกัน

5. องค์ประกอบการปฏิบัติตามกฎระเบียบของครอบครัว

ผู้วิจัยเลือกใช้ทฤษฎีการให้คำปรึกษาครอบครัวเชิงโครงสร้าง (Structural Family Therapy) โดยนำเทคนิคการเข้าร่วม (Joining) มาใช้เพื่อสร้างความสัมพันธ์กับสมาชิกในครอบครัว และครอบครัวทั้งระบบ เพื่อให้ครอบครัวเกิดความรู้สึกไว้วางใจ ซึ่งจะนำไปสู่การปรับโครงสร้างใหม่ (Restructuring) ได้ นอกจากนี้ผู้วิจัยยังใช้เทคนิคการแสดงบทบาท (Enactment) และการสร้างขอบเขต (Boundary formation) มาใช้ เพื่อให้ครอบครัวได้นำสถานการณ์ที่เป็นปัญหาที่เกิดขึ้นในครอบครัวมาสาธิตให้เห็นจริง ผู้วิจัยจะได้มองเห็นเหตุการณ์นั้นในสภาพที่คล้ายกับสภาพที่เกิดขึ้นจริงที่บ้าน ซึ่งจะได้มีโอกาสสังเกตรูปแบบการโต้แย้งของสมาชิก และ กฎเกณฑ์ ต่างๆ ในครอบครัวนั้น สำหรับเทคนิคการสร้างขอบเขต (Boundary formation) และกฎเกณฑ์ (Rules) ในครอบครัวนั้น จะเป็นการชี้ให้ครอบครัวเห็นว่าขอบเขตในขณะนั้นของครอบครัวมีลักษณะเป็นอย่างไร ส่งผลต่อความตึงเครียดในครอบครัวอย่างไร แล้วช่วยครอบครัวให้เปลี่ยนขอบเขตเสียใหม่ ซึ่งอาจจะให้มีการยืดหยุ่นมากขึ้น หรือน้อยลง ทั้งนี้ขึ้นอยู่กับสถานการณ์ของครอบครัวนั้นๆ

ผู้วิจัยกล่าวโยงจาก ปัญหาในครอบครัว ไปสู่สาเหตุของปัญหาที่มาจากความไม่ชัดเจนในกฎระเบียบ หรือการไม่ปฏิบัติตามกฎระเบียบของครอบครัว และขอให้บางครอบครัว ยกตัวอย่างปัญหาใน ครอบครัวตนที่มีสาเหตุมาจากการไม่ปฏิบัติตามกฎระเบียบ หรือข้อตกลงของครอบครัว ผู้วิจัยใช้วิธีการติดตามร่องรอย (Tracking) โดยไม่มีการตัดสินเนื้อหาสาระที่ครอบครัวแสดงออกมาว่าดีหรือไม่ดี ถูกหรือผิด หลังจากนั้นผู้วิจัยให้แต่ละครอบครัวร่วมกันพิจารณาถึงกฎระเบียบในครอบครัวของตนเองว่ามีกฎระเบียบอะไรบ้าง มีความชัดเจนหรือไม่ ส่งผลอย่างไร และพิจารณาถึงขอบเขตการปฏิบัติตนของสมาชิกครอบครัวตนเอง ว่ามีลักษณะอย่างไร ใน 3 ลักษณะคือ ขอบเขตที่ชัดเจน (Clear boundaries) ขอบเขตที่เข้มงวด (Rigid boundaries และขอบเขตที่ไม่ชัดเจน (Diffuse boundaries) โดยผู้วิจัยอธิบายเพิ่มเติมเพื่อให้เกิดความเข้าใจอย่างชัดเจนอีกครั้งหนึ่ง และให้สมาชิกในครอบครัวแต่ละครอบครัวคิดหาแนวทางที่จะปรับเปลี่ยน หรือกำหนดกฎระเบียบ และขอบเขตการปฏิบัติตนของสมาชิกในครอบครัวให้มีความชัดเจน ในขณะเดียวกันก็มีความยืดหยุ่น โดยบันทึกลงในแบบบันทึก “กฎระเบียบ และขอบเขตการปฏิบัติตนในครอบครัว ” โดยให้แต่ละครอบครัวอ่านแบบบันทึกดังกล่าวว่าจะกำหนดข้อตกลงหรือกฎระเบียบอะไรในครอบครัว และสมาชิกแต่ละคนจะต้องปฏิบัติอย่างไรบ้าง เพื่อเป็นการสร้างค่านิยมสัญญาต่อกลุ่ม และต่อครอบครัวตนเอง ซึ่ง ึ่งบิดามารดา แสดงความคิดเห็นว่าดีที่มีการปฏิบัติเป็นรูปธรรม ลูกจะทำได้ เพราะมีข้อตกลง การให้รางวัล และการลงโทษชัดเจน โดยบางครอบครัวเสนอให้ครอบครัวเห็นเป็นตัวอย่างว่า ครอบครัวตนทำเป็นตารางการปฏิบัติตามข้อตกลง โดยให้ลูกสะสมดาว เหมือนตารางปรับพฤติกรรมเด็ก แต่พิจารณาร่วมกับลูกแล้วว่า เป็นวิธีที่ดี เพราะจะได้เห็นชัดเจนว่าทำได้ในระดับใด และมีความชัดเจนในเรื่องการกำหนดรางวัล และการลงโทษ หากไม่สามารถปฏิบัติตามข้อตกลงที่กำหนดได้ หลาย ครอบครัวเห็นดีด้วย และนำไปปรับใช้กับครอบครัวของตน สอดคล้องกับ กรรณิการ์ นลราชสุวัจ ณ์ (2545: 346) ที่กล่าวไว้ว่า ครอบครัวที่มีโครงสร้างเป็นระเบียบ มีการปกครองที่เหมาะสม ย่อมช่วยให้สมาชิกรู้ว่าจะปฏิบัติตัวอย่างไร ในขณะที่บางครอบครัวที่มีโครงสร้างไม่เป็นระเบียบ ย่อมทำให้สมาชิกไม่รู้ว่าควรจะทำอะไรต่อกัน ซึ่งจากการให้คำปรึกษาครั้งนี้ ช่วยทำให้แต่ละครอบครัวมีโครงสร้างที่เป็นระเบียบมากขึ้น จึงทำให้คะแนนการปฏิบัติหน้าที่ของครอบครัวอย่างประสบความสำเร็จในองค์ประกอบการปฏิบัติตามกฎระเบียบของครอบครัวสูงขึ้นอย่างมีนัยสำคัญทางสถิติ ในทุกระยะของการทดลอง

6. องค์ประกอบการใช้เวลาร่วมกันอย่างมีคุณภาพ

ผู้วิจัยเลือกใช้ทฤษฎีการให้คำปรึกษาครอบครัวกลุ่มพฤติกรรมนิยม และกลุ่มพฤติกรรมนิยมเน้นการรู้คิด (Behavior and Cognitive Family Therapy) โดยนำเทคนิคการตอบแบบสำรวจ (Completing Inventory) มาใช้ในวงเริ่มต้นของการดำเนินกิจกรรม เพื่อให้สมาชิกครอบครัวได้สำรวจความคิดและพฤติกรรมของตนเองที่มีต่อสมาชิกคนอื่นๆ ในครอบครัว และใช้เทคนิคการปรับ

โครงสร้างความคิด (Cognitive Restructuring) ในการเปิดโอกาสให้สมาชิกครอบครัวได้รู้จักสังเกตเกี่ยวกับเหตุการณ์ที่เกิดขึ้นกับครอบครัวในปัจจุบัน ประเมินถึงความห่างเหินหรือความใกล้ชิดกันของสมาชิกในครอบครัว และรวบรวมข้อมูลเพื่อนำมาวิเคราะห์ข้อมูลที่เกี่ยวข้อง และพัฒนาทักษะโดยการคิดไตร่ตรองและตีความหมายเรื่องราวต่างๆ ที่เกิดขึ้นอย่างตรงประเด็น พร้อมทั้งวางแผนปรับเปลี่ยนความคิด พฤติกรรมให้เหมาะสม เพื่อพัฒนาการใช้เวลาร่วมกันของสมาชิกในครอบครัวอย่างมีคุณภาพ

นอกจากนี้ผู้วิจัยยังนำแนวคิดทฤษฎีการให้คำปรึกษาครอบครัวเชิงโครงสร้าง (Structural Family Therapy) มาใช้ โดยเลือกใช้เทคนิคการมอบหมายงาน (Assigning tasks) เพื่อสนับสนุน พฤติกรรม และเป็นแนวทางปฏิบัติตนของสมาชิกในครอบครัวในด้านการใช้เวลาอย่างมีคุณภาพ

ผู้วิจัยให้บันทึกแบบสำรวจ (Completing Inventory) “ความทรงจำที่เป็นสุข” เป็นรายบุคคล เสร็จแล้วให้นำมาพิจารณาร่วมกัน พร้อมทั้งกระตุ้น ให้สมาชิกในครอบครัวได้สำรวจความคิดและพฤติกรรมของตนเองที่มีต่อสมาชิกคนอื่นๆ ผู้วิจัยสังเกตแต่ละครอบครัวในการพิจารณาแบบบันทึกร่วมกัน และพบว่าส่วนใหญ่มีสีหน้าที่มีความสุข ยิ้มแย้ม เมื่อพบบันทึกความทรงจำที่เป็นสุขของครอบครัว โดยได้พูดคุยกันย้อนไปถึงเหตุการณ์ในครั้งนั้น อย่างมีความสุข และบางครั้ง พบว่าบางครอบครัว มีความประหลาดใจที่ เหตุการณ์นั้นได้ผ่านมานานจนตนเองเกือบลืม แต่เป็นเหตุการณ์ที่อยู่ในความทรงจำที่เป็นสุขของภรรยา /ลูก หลังจากนั้นผู้วิจัยให้สมาชิกทุกคนกลับมาสู่ปัจจุบันขณะ และบันทึกลงในการ์ด “สิ่งที่ฉันทำ” คนละ 4 การ์ด ประกอบด้วย “สิ่งที่ฉันทำทุกๆ วัน” “สิ่งที่ฉันทำทุกๆ สัปดาห์” “สิ่งที่ฉันทำทุกๆ เดือน” และ “สิ่งที่ฉันทำทุกๆ ปี” เสร็จแล้วให้แต่ละคนนำไปติดลงบนบอร์ดของครอบครัวตนเอง และให้สมาชิกในครอบครัวพิจารณาร่วมกัน เพื่อประเมินความห่างเหินหรือความใกล้ชิดกันของสมาชิกในครอบครัว ณ ปัจจุบัน ว่าเป็นอย่างไร โดยดูจากการ์ดของแต่ละคนว่า สิ่งที่ตนเองทำนั้น ได้ทำร่วมกับสมาชิกในครอบครัวหรือไม่ หากเป็นสิ่งที่ทำร่วมกับครอบครัว ผู้วิจัยกล่าวชมเชย และให้ทำ สัญลักษณ์ดาวไว้ เมื่อพิจารณาครบทุกครอบครัว พบว่า ครอบครัวส่วนน้อย ที่ทำกิจกรรมร่วมกับสมาชิกในครอบครัว ส่วนใหญ่มีทำกิจกรรมร่วมกันบ้าง โดยกิจกรรมที่ทำร่วมกัน ส่วนใหญ่เป็นการรับประทานอาหารร่วมกัน และมีบางครอบครัว ที่ไม่ได้ดาวเลย เนื่องจากการ์ดที่แต่ละคนเขียน แสดงถึงการทำกิจกรรมที่ต่างคนต่างทำ ไม่เกี่ยวข้องกับสมาชิกในครอบครัวเลย เช่น ลูกทำกิจกรรมร่วมกับเพื่อน แม่ทำกิจกรรมร่วมกับเพื่อน และญาติพี่น้อง ส่วนพ่อทำงาน และทำกิจกรรมส่วนตัว เช่น นั่งสมาธิคนเดียว เป็นต้น ผู้วิจัยให้ข้อมูลย้อนกลับแต่ละครอบครัว และให้ข้อมูลเพิ่มเติมเกี่ยวกับการใช้เวลาอย่างมีคุณภาพ พร้อมทั้งให้ สมาชิกในครอบครัวร่วมกันวางแผนปรับเปลี่ยนความคิด พฤติกรรมให้เหมาะสม เพื่อพัฒนาการใช้เวลาร่วมกันของสมาชิกในครอบครัวอย่างมี

คุณภาพ โดยให้ทำกิจกรรม “กล่องครอบครัวหรรษา” ซึ่งให้สมาชิกแต่ละคนเขียนสิ่งที่ฉันจะทำงานร่วมกัน กับสมาชิกครอบครัวอย่างมีความสุข พร้อมทั้งลงชื่อผู้เขียนลงในการ์ด แ ล้วหยอดลงในกล่อง คนละอย่างน้อย 5 การ์ด หลังจากนั้นให้แต่ละครอบครัวเปิดกล่องหรรษาของครอบครัว แล้วนำการ์ดที่แต่ละคนเขียนมาพิจารณาร่วมกัน พร้อมทั้งร่วมกันเลือกว่ากิจกรรมใดที่ครอบครัวจะนำไปปฏิบัติจริง และบันทึกลงในแบบบันทึก “สิ่งที่ฉันจะทำงานร่วมกับครอบครัวอย่างมีความสุข” ผู้วิจัยมอบหมายการบ้าน ให้แต่ละครอบครัวนำสิ่งที่ได้บันทึกลงในแบบบันทึก “สิ่งที่ฉันจะทำงานร่วมกับครอบครัวอย่างมีความสุข” ไปปฏิบัติ ภายหลังจากให้คำปรึกษาพบว่าครอบครัวส่วนใหญ่มีการวางแผนใช้เวลาด้วยกันอย่างเป็นรูปธรรมมากขึ้น โดยได้นำวิธีการที่ได้รับคำปรึกษาไปใช้ คือการร่วมกันวางแผนและเป็นกิจกรรมที่ทุกคนในครอบครัวเห็นด้วย และเป็นกิจกรรมที่ช่วยให้ทราบถึงความรู้สึกและความต้องการที่แท้จริงของคนในครอบครัว ครอบครัวส่วนใหญ่ตอบว่าช่วยทำให้ครอบครัวมีความสุขมากขึ้น จากการให้คำปรึกษาครั้งนี้ มีกระบวนการที่สอดคล้องกับ เป้าหมายของทฤษฎีการให้คำปรึกษาครอบครัว กลุ่มพฤติกรรมนิยม และกลุ่มพฤติกรรมนิยมเน้นการรู้คิด (Behavior and Cognitive Family Therapy) ที่มุ่งเน้นครอบครัวที่มีปัญหาทางด้านพฤติกรรมเฉพาะด้าน และให้ความสำคัญต่อความเกี่ยวข้องของระหว่งการประเมิน การทำหน้าที่ของครอบครัวและแบบแผนในการบำบัด การเริ่มต้นการให้ความช่วยเหลือเพื่อ ลดรูปแบบต่างๆ ของพฤติกรรม เฉพาะพฤติกรรมที่เป็นปัญหา และการให้ข้อมูลย้อนกลับหลังจากการให้ความช่วยเหลือเพื่อวัดการเปลี่ยนแปลงของพฤติกรรมเป้าหมาย (Goldenberg; & Goldenberg. 2004: 289) โดยได้ดำเนินการ ให้ความช่วยเหลือที่เป็นระบบ 3 ขั้นตอนต่อไปนี้ คือ 1) ทำการสำรวจและประเมิน (Assessment) 2) ทำการเปลี่ยนแปลง และ 3) การให้คำปรึกษาและฝึกทักษะที่เป็นประโยชน์ ซึ่งกระบวนการดังกล่าวสามารถส่งผลให้ครอบครัวเกิดความเข้าใจ และมีทิศทางในการเปลี่ยนแปลงการทำหน้าที่ในครอบครัวของตนเอง ในองค์ประกอบการใช้เวลาร่วมกัน จึงส่งผลให้มีคะแนนการปฏิบัติหน้าที่ของครอบครัวอย่างประสบความสำเร็จสูงขึ้น

7. องค์ประกอบการดำรงชีวิตทางด้านจิตวิญญาณ

ผู้วิจัยเลือกใช้ทฤษฎีการให้คำปรึกษาครอบครัวเชิงโครงสร้าง (Structural Family Therapy) โดยนำเทคนิคการเข้าร่วม (Joining) มาใช้ในการสร้างสัมพันธภาพเพื่อเป็นส่วนหนึ่งของครอบครัว โดยผู้วิจัยจะแสดงออกให้สมาชิกครอบครัวทราบว่า ผู้วิจัยรับรู้และเข้าใจปัญหา หรือเรื่องราวต่างๆ ที่เกิดขึ้น เข้าใจและยอมรับรูปแบบความสัมพันธ์ระหว่างสมาชิกในครอบครัว ซึ่งจะ ทำให้สมาชิกครอบครัวรู้สึกไว้วางใจ ในการใช้เทคนิคการเข้าร่วม (Joining) นี้ ผู้วิจัยใช้วิธีการติดตามร่องรอย (Tracking) โดยผู้วิจัยจะรับฟังเรื่องราวต่างๆ จากการสื่อสารของสมาชิกครอบครัว โดยไม่มีการตัดสินว่าดีหรือไม่ดี ถูกหรือผิด แต่จะเป็นการรวบรวม และสำรวจปัญหา ของครอบครัว ซึ่งจะ ทำให้ทราบแก่นของชีวิตครอบครัว (Family life themes) รวมทั้งค่านิยม และเหตุการณ์ที่สำคัญๆ ของ

ครอบครัว เพื่อนำข้อมูลมาใช้ในการปรับเปลี่ยนโครงสร้างครอบครัว และใช้ เทคนิคการทำแผนที่ครอบครัว (Family map) ตามแนวคิดที่สำคัญของทฤษฎีระบบครอบครัว (Family System Therapy) เพื่อให้สมาชิกในครอบครัวรับรู้เกี่ยวกับความสัมพันธ์ของสมาชิกครอบครัวทางโครงสร้างย้อนขึ้นไป รุ่นช่วยให้เห็นแนวทางในการปฏิบัติที่สืบทอดกันมาตั้งแต่บรรพบุรุษ ซึ่งแสดงถึงค่านิยม ความเชื่อ ที่เป็นหลักปฏิบัติของบุคคลที่ใช้ในครอบครัว และนำเทคนิคการสร้างครอบครัวใหม่ (Family reconstruction) ของทฤษฎีการให้คำปรึกษาครอบครัวกลุ่มเน้นประสบการณ์ และมนุษยนิยม (Experiential and Humanistic Family Therapy) เป็นการเปิดโอกาสให้สมาชิกมองเรื่องเก่าๆ ในมุมมองใหม่ ซึ่งเป็นการเปลี่ยนการรับรู้ ความรู้สึก และ ความเชื่อแบบเดิมๆ เพื่อเปิดเผยให้ครอบครัวทราบถึงแหล่งที่มาของการเรียนรู้เดิม ๆ ทำให้สมาชิกครอบครัวเห็นถึงภาพความเป็นบุคคลของพ่อแม่ของเขาตามความเป็นจริงได้มากขึ้น และเพื่อปูทางให้สมาชิกได้ค้นหาลักษณะบุคลิกภาพของตนเอง

ผู้วิจัยดำเนินการให้คำปรึกษาครอบครัวเพื่อพัฒนาการทำหน้าที่ตามบทบาทแยกเป็นกลุ่มบิดา มารดา 1 กลุ่ม และกลุ่มบุตร 1 กลุ่ม ซึ่งดำเนินการภายใต้จุดประสงค์ ทฤษฎี และเทคนิคเดียวกันแต่ปรับกิจกรรมให้เหมาะสมกับธรรมชาติของสมาชิกกลุ่ม โดยดำเนินการดังนี้ คือ ผู้วิจัยพูดคุยกับแต่ละครอบครัวถึงการใช้ชีวิตร่วมกัน ในครอบครัวของตนเองตั้งแต่เด็กๆ ก่อนที่จะมามีครอบครัวของตนเอง โดยให้แต่ละคนนึกย้อนทบทวนความหลัง รวมทั้งนึกถึงคติพจน์ประจำใจ หรือสิ่งที่เป็นค่านิยม คุณธรรม จริยธรรม อันเป็นสิ่งยึดเหนี่ยวในใจ ซึ่งได้รับอิทธิพลมาจากบิดา มารดาของตนเอง หลังจากนั้นผู้วิจัยเชื่อมโยงให้แต่ละครอบครัวเห็นว่าแนวทางการดำเนินชีวิตของเราส่วนหนึ่งมีที่มาจาก การถ่ายทอดมาจากบรรพบุรุษ ซึ่งคุณพ่อ คุณแม่ ก็จะเป็นรุ่นต่อไปที่จะถ่ายทอดแนวทางการดำเนินชีวิตให้แก่ลูก เพื่อให้เห็นภาพที่ชัดเจนยิ่งขึ้นผู้วิจัยแยกบุตรออกไปอีกกลุ่มหนึ่งเพื่อทำกิจกรรมกับผู้ช่วยนักวิจัย และมอบหมายให้กลุ่มบิดา มารดา ทำแผนที่ครอบครัว (Family map) คนละ 1 ภาพ โดยก่อนปฏิบัติผู้วิจัยอธิบายพร้อมทั้งนำตัวอย่าง และคำอธิบายการทำแผนที่ครอบครัวให้แต่ละคนดู หลังจากเสร็จจากการปฏิบัติผู้วิจัยให้แต่ละคนวิเคราะห์บุคลิกภาพของบิดา มารดา และความเชื่อ ค่านิยม คุณธรรม จริยธรรมที่ตนได้รับถ่ายทอดมาจากบิดามารดา ขณะนำเสนอมีสองครัวที่ร้องไห้เนื่องจากนึกย้อนถึงบิดาและแนวทางการดำเนินชีวิตที่ตนเองได้รับอิทธิพลมาจากบิดา ซึ่งส่งผลให้ตนเป็นคนมีบุคลิกภาพที่เข้มงวด (หนึ่งครอบครัว) และอีกครอบครัวหนึ่งนึกถึงการ ปฏิบัติตนของบิดาที่ล้มเหลวเนื่องจากติดสุราทำให้เสียชีวิต ซึ่งการดื่มสุราทำให้บิดาเปลี่ยนไปจากต้นแบบชีวิตที่เป็นคนขยันขันแข็งอดทน และมีความมานะพยายามในการทำงาน ผู้วิจัยใช้เทคนิคสะท้อนความรู้สึก และแสดงความรู้สึกเข้าอกเข้าใจ พร้อมทั้งให้สมาชิกดังกล่าววิเคราะห์ถึง สาเหตุของการเกิดความรู้สึกนั้นๆ และปรับความคิดมาสู่ปัจจุบัน โยงเข้าสู่การปฏิบัติตนของตนเองเพื่อถ่ายทอดแนวทางการดำเนินชีวิตสู่ลูกต่อไป หลังจากนั้นผู้วิจัยให้ทุกครอบครัวร่วมกันเสนอแนวทางปฏิบัติตนในครอบครัว เพื่อเป็นต้นแบบในการ

ถ่ายทอดความเชื่อ ค่านิยม หลักศีลธรรมจริยธรรมที่ต้องการให้สมาชิก ในครอบครัวยึดถือเป็นแนวปฏิบัติตน ซึ่งสอดคล้องกับ ทฤษฎีของมินูชิน (Salvador Minuchin) ที่อธิบายครอบครัวในลักษณะของโครงสร้าง (Structural Model) โดยมองว่ามนุษย์แต่ละคนได้รับผลกระทบจากโครงสร้างภายในครอบครัวที่หลอมรวมบุคลิกภาพของแต่ละบุคคล (Goldenberg; & Goldenberg. 2004: 212)

จากการให้คำปรึกษาครอบครัวในครั้งนี้สามารถช่วยให้สมาชิกครอบครัวรับรู้ถึงความสัมพันธ์ของสมาชิกครอบครัวทางโครงสร้างย้อนขึ้นไป 3 รุ่น ซึ่งช่วยให้เห็นแนวทางในการปฏิบัติที่แสดงถึงค่านิยม ความเชื่อ อันเป็นหลักปฏิบัติของบุคคลที่ใช้ในครอบครัวสืบทอดกันมาตั้งแต่บรรพบุรุษ ทำให้สมาชิกครอบครัวเกิดความเข้าใจถึงแนวทางการปฏิบัติตน มองเห็นบุคลิกภาพของตนเองจนกระทั่งสามารถทำ การปรับเปลี่ยนโครงสร้างครอบครัวได้ ซึ่งส่งผลให้คะแนน การปฏิบัติหน้าที่ของครอบครัวอย่างประสบความสำเร็จในองค์ประกอบการดำรงชีวิตทางด้านจิตวิญญาณ สูงขึ้นอย่างมีนัยสำคัญทางสถิติในทุกระยะของการทดลอง

8. องค์ประกอบความสุขของครอบครัว

ผู้วิจัยเลือกใช้ทฤษฎีการให้คำปรึกษาครอบครัว กลุ่มเน้นประสบการณ์ และมนุษยนิยม (Experiential and Humanistic Family Therapy) โดยนำเทคนิคการวาดภาพครอบครัว (Family Drawings) มาใช้เพื่อให้สมาชิกครอบครัวได้สำรวจพลวัต (dynamics) ของชีวิตครอบครัวจากการรับรู้ของสมาชิกแต่ละคน และจากครอบครัวโดยส่วนรวมจากการอภิปรายร่วมกัน และได้สื่อสารความต้องการ อารมณ์ความรู้สึกของตนเองให้สมาชิกครอบครัวได้รับทราบ โดยระหว่างการอภิปรายของสมาชิกครอบครัว ผู้วิจัยใช้เทคนิคการสอนการสื่อสารที่มีประสิทธิภาพโดยการใช้สรรพนาม “ฉัน” (Modeling of Effective Communication Using “I” Messages) เพื่อช่วยให้ครอบครัวมีการสื่อสารที่ดีขึ้น ซึ่งผู้พูดที่ใช้สรรพนาม “ฉัน” จะรู้สึกเป็นส่วนตัวและรับผิดชอบในสิ่งที่พูด ช่วยให้เกิดการสื่อสารที่จริงใจ เป็นการเปิดเผยความรู้สึกและความต้องการที่แท้จริง ทั้งยังช่วยให้ผู้พูดเกิดความรู้สึกเห็นคุณค่าในตนเองและความภาคภูมิใจในตนเอง (Self-worth)

ผู้วิจัยดำเนินการให้คำปรึกษาครอบครัวเพื่อพัฒนาการทำหน้าที่ตามบทบาทแยกเป็นกลุ่มบิดา มารดา 1 กลุ่ม และกลุ่มบุตร 1 กลุ่ม ซึ่งดำเนินการภายใต้จุดประสงค์ ทฤษฎี และเทคนิคเดียวกัน แต่ปรับกิจกรรมให้เหมาะสมกับธรรมชาติของสมาชิกกลุ่ม โดยดำเนินการดังนี้ คือ ผู้วิจัยให้สมาชิกครอบครัวแต่ละคนวาดภาพครอบครัว (เป็นรายบุคคล) หลังจากวาดภาพเสร็จผู้วิจัยพูดคุยกับแต่ละครอบครัวถึงภาพที่วาดของแต่ละคน ส่วนใหญ่พบว่าสมาชิกครอบครัววาดภาพคนในครอบครัวต่างคนต่างทำกิจกรรมที่แต่ละคนชอบทำอยู่เป็นประจำ มีเพียง 2 ครอบครัวที่วาดภาพทำกิจกรรมร่วมกัน คือ ภาพไปปลูกต้นไม้ และปายาเล่นด้วยกัน ผู้วิจัยซักถามถึงอารมณ์ ความรู้สึก และลักษณะนิสัยที่เหมือนและแตกต่างกันของสมาชิกในครอบครัวแต่ละคน และให้เปรียบเทียบบุคคลในภาพว่ามีลักษณะนิสัย

เหมือนอะไร ดังนี้ กระทั่ง=หนักแน่น / ไม่ยืดหยุ่น สม่่าเสมอ มั่นคง คุ่มครองผู้อื่น กวาง = มีอารมณ์อ่อนไหว เปลี่ยนแปลงง่าย อ่อนโยน ใจเย็น นุ่มนวล นก = เปลี่ยนแปลงตลอดเวลา รักอิสระในการคิด ไม่ชอบกฎเกณฑ์ สิงโต = อารมณ์ร้อน รุนแรง ชอบเป็นผู้นำ สร้างสรรค์ ซึ่ง พ่อ แม่ และลูกสามารถเปรียบเทียบลักษณะนิสัยของตนเอง และเปรียบเทียบกับลักษณะนิสัยของคนในครอบครัวได้ใกล้เคียงกับความเป็นจริง นักเรียนทุกคน (บุตร) เปรียบเทียบตนเองว่ามีลักษณะเหมือนกับนก เพราะไม่ชอบกฎเกณฑ์ รักอิสระ ผู้วิจัยยังให้เห็นความสัมพันธ์ของบุคลิกภาพกับการปฏิบัติตนร่วมกันในครอบครัว และให้สมาชิกแต่ละคนร่วมกันอภิปรายในครอบครัวของตนเอง ถึงความรู้สึกรู้สึกของตนเอง การรับรู้ อารมณ์ความรู้สึกและความต้องการของคนอื่นๆ ในครอบครัว สมาชิกมองเห็นถึงความสัมพันธ์ในครอบครัวของตนอย่างไร อะไรที่ตนเองต้องการปรับเปลี่ยนเพื่อให้ครอบครัวมีความสุขยิ่งขึ้น และต้องการให้สมาชิกคนใดในครอบครัวปรับเปลี่ยนอะไรบ้าง เมื่อสมาชิกทุกครอบครัวได้แสดงอารมณ์ความรู้สึก และความต้องการของตนเองออกมา และได้รับรู้ตนเองจากการสะท้อนกลับของสมาชิกในครอบครัว และเกิดการรับรู้ตนเองตามความเป็นจริง พร้อมทั้งเข้าใจสมาชิกคนอื่นๆ ในครอบครัวมากขึ้นแล้ว ผู้วิจัยให้แต่ละครอบครัววางแผนการปฏิบัติตนในครอบครัวเพื่อช่วยให้ครอบครัวมีความสุขยิ่งขึ้น โดยการปรับเปลี่ยนตนเองในประเด็นต่อไปนี้คือ ด้านสัมพันธภาพในครอบครัว ด้านเศรษฐกิจ ด้านสุขภาพกายและสุขภาพจิต ด้านการควบคุมอารมณ์ของตนเอง ด้านการจัดการกับความเครียด และความโกรธของตนเอง ผู้วิจัยสรุปย้ำถึงความแตกต่างระหว่างบุคคลในครอบครัว ซึ่งมีที่มาจากความแตกต่างระหว่างครอบครัวเดิมของแต่ละคน และบุคลิกภาพเฉพาะของแต่ละบุคคล แต่ก็สามารถปรับเปลี่ยนได้หากบุคคลนั้นเห็นว่าจะช่วยให้การปฏิบัติหน้าที่ในครอบครัวมีประสิทธิภาพมากขึ้น หรือมีความสุขมากขึ้น ในขณะที่เดียวกันสิ่งใดที่สมาชิกครอบครัวยอมรับได้ก็ยอมรับ และเคารพในความแตกต่างระหว่างบุคคล ไม่พยายามไปเปลี่ยนแปลงผู้อื่น นอกจากบุคคลนั้นต้องการความช่วยเหลือที่จะปรับเปลี่ยนตนเอง ซึ่งสมาชิกในครอบครัวสามารถส่งเสริมเพื่อช่วยให้บุคคลนั้นปรับเปลี่ยนตนเองได้

ภายหลังการให้คำปรึกษาผู้วิจัย สังเกต สัมภาษณ์สมาชิกแต่ละครอบครัว สมาชิกครอบครัวทุกครอบครัวกล่าวว่าได้รับประโยชน์จากการเข้ารับคำปรึกษามาก ในด้านอารมณ์ความรู้สึกช่วยให้มีความเข้าใจผู้อื่น และมีความละเอียดอ่อนมากขึ้นในการคิดถึงความรู้สึกของสมาชิกคนอื่นๆ ในครอบครัว จากการได้มีโอกาสให้แต่ละคนได้เปิดเผยความรู้สึก และความต้องการของตัวเองต่อคนอื่นๆ ในครอบครัว และช่วยให้สมาชิกในครอบครัวเข้าใจกันมากขึ้น ในด้านความคิด ได้มีโอกาสแสดงความคิดเห็น และได้รับฟังความคิดเห็นของสมาชิกคนอื่นๆ ในครอบครัว รวมทั้งได้แลกเปลี่ยนแนวความคิดกับครอบครัวอื่นๆ ซึ่งสามารถนำไปปรับใช้กับครอบครัวของตนเองได้ ในด้านการปฏิบัติตนสามารถนำไปใช้ปฏิบัติได้จริงในครอบครัว แม้ว่าที่ผ่านมาจะยังไม่สามารถปฏิบัติได้ดีนักแต่ก็ได้มีโอกาสฝึกคิดวางแผนที่เป็นรูปธรรมที่จะสามารถนำไปปฏิบัติจริงได้ และจะนำแนวทางที่ได้จากการรับคำปรึกษา

ไปฝึกปฏิบัติบ่อยๆ ให้สามารถทำได้อย่างเป็นนิสัย ผู้วิจัยใช้เทคนิคการให้คำชม (Giving a compliment) เพื่อเป็นการให้แรงเสริมต่อสมาชิกทุกคน จากผลการให้คำปรึกษาในครั้งนี้นี้ สอดคล้องกับเป้าหมายของทฤษฎี การให้คำปรึกษาครอบครัว กลุ่มเน้นประสบการณ์ และมนุษยนิยม (Experiential and Humanistic Family Therapy) ที่มุ่งเน้นให้ สมาชิกในครอบครัวแต่ละคนตระหนักรู้ ความรู้สึก และความต้องการของตนเองและคนอื่น ๆ และความสามารถที่จะสื่อความรู้สึกและความต้องการของตนเองให้ผู้อื่นทราบ ทั้งก่อน ระหว่าง และภายหลังการให้คำปรึกษาครอบครัว การเปลี่ยนแปลงที่เกิดขึ้น จะช่วยให้สมาชิกในครอบครัวมีความใกล้ชิดกันทางอารมณ์มากขึ้น มีความยืดหยุ่น มีชีวิตชีวา และพัฒนาความภาคภูมิใจในตนเอง (Self esteem) ซึ่งผลให้สมาชิกในครอบครัวประสบกับความสุข (Goldenberg; & Goldenberg. 2004: 153-155) คะแนนจากการวัดด้วยแบบวัดการปฏิบัติหน้าที่ของครอบครัวอย่างประสบความสำเร็จ ในองค์ประกอบความสุขของครอบครัว จึงสูงขึ้น

ข้อเสนอแนะ

1. ข้อเสนอแนะในการนำผลการวิจัยไปใช้

1.1 แบบวัดการปฏิบัติหน้าที่ของครอบครัวอย่างประสบความสำเร็จ สามารถนำไปใช้ร่วมกับครอบครัวทั่วไป เพื่อเป็นเครื่องมือในการวัดการปฏิบัติหน้าที่ของครอบครัวอย่างประสบความสำเร็จ ซึ่งจะช่วยให้ทราบถึงระดับของการทำหน้าที่ในครอบครัวของสมาชิกครอบครัวแต่ละคนได้ แต่อย่างไรก็ตามก่อนนำแบบวัดการปฏิบัติหน้าที่ของครอบครัวอย่างประสบความสำเร็จ ไปใช้ ควรต้องมีการศึกษารายละเอียดและวิธีการให้คะแนนของแบบวัด ให้ชัดเจนก่อน

1.2 การนำโปรแกรมการให้คำปรึกษาครอบครัวโดยใช้ ระเบียบเป็นฐานเพื่อ พัฒนาการปฏิบัติหน้าที่ของครอบครัวอย่างประสบความสำเร็จ ไปใช้ ควรศึกษาและทำความเข้าใจเกี่ยวกับรายละเอียดของแนวคิดสำคัญ ขั้นตอน ทฤษฎีและเทคนิคการให้คำปรึกษาในโปรแกรม และผู้ให้คำปรึกษาควรได้รับการฝึกการให้คำปรึกษาครอบครัว และได้รับการฝึกการทำงานในระบบโรงเรียนมาเป็นอย่างดีแล้ว จึงจะสามารถดำเนินการให้คำปรึกษาตาม โปรแกรมการให้คำปรึกษาครอบครัวโดยใช้ ระเบียบเป็นฐานเพื่อพัฒนากการปฏิบัติหน้าที่ของครอบครัวอย่างประสบความสำเร็จ ได้

2. ข้อเสนอแนะในการวิจัยครั้งต่อไป

2.1 จากผลการวิจัยในครั้งนี้ พบว่าคะแนนการปฏิบัติหน้าที่ของครอบครัวอย่างประสบความสำเร็จขององค์ประกอบในระยะก่อนการทดลอง และระยะหลังการทดลอง มีคะแนนไม่แตกต่างกัน 1 องค์ประกอบ คือ องค์ประกอบการแก้ปัญหา แสดงให้เห็นว่าการให้คำปรึกษาในระยะ เวลาสั้นๆ เพียงหนึ่งครั้ง ซึ่งใช้เวลา 120 นาที ไม่สามารถพัฒนาองค์ประกอบการแก้ปัญหาได้ ดังนั้นจึงควรมีการ

พัฒนาโปรแกรมการให้คำปรึกษาครอบครัวโดยใช้โรงเรียนเป็นฐานเพื่อพัฒนาองค์ประกอบการแก้ปัญหา และศึกษาผลของการให้คำปรึกษาเพื่อให้ได้โปรแกรมการให้คำปรึกษาครอบครัวโดยใช้โรงเรียนเป็นฐานที่สามารถพัฒนาองค์ประกอบการแก้ปัญหา ได้ต่อไป

2.2 โรงเรียนสังกัดหน่วยงานอื่นๆ ควรส่งเสริมให้มีการพัฒนาบุคลากรในด้านการให้คำปรึกษาและการทำงานในระบบของโรงเรียน เพื่อให้มีบุคลากรในการทำการศึกษาวิจัยเกี่ยวกับการให้คำปรึกษาครอบครัวโดยใช้โรงเรียนเป็นฐาน ในองค์ประกอบอื่นๆ หรือขยายผลทำการวิจัยเพิ่มเติมต่อไป

2.3 ควรมีการศึกษาวิจัยเปรียบเทียบระหว่างการให้คำปรึกษาครอบครัวโดยใช้โรงเรียนเป็นฐานแบบเป็นกลุ่ม กับแบบเป็นรายครอบครัว ที่มีต่อการพัฒนาการปฏิบัติหน้าที่ของครอบครัวอย่างประสบความสำเร็จ

2.4 ควรมีการติดตามผลในระยะยาว ทุกๆ 3 เดือนเพื่อดูความคงทนของ โปรแกรมการให้คำปรึกษาครอบครัวโดยใช้โรงเรียนเป็นฐานเพื่อ พัฒนาการปฏิบัติหน้าที่ของครอบครัวอย่างประสบความสำเร็จ





บรรณานุกรม

บรรณานุกรม

- กัลยา วานิชย์บัญชา. (2549). *สถิติสำหรับงานวิจัย*. พิมพ์ครั้งที่ 2. กรุงเทพฯ: จุฬาลงกรณ์มหาวิทยาลัย.
- (2551). *การวิเคราะห์ข้อมูลหลายตัวแปร*. พิมพ์ครั้งที่ 3. กรุงเทพฯ: ธรรมสาร.
- กระทรวงการพัฒนาสังคมและความมั่นคงของมนุษย์. (2551). *นโยบายและยุทธศาสตร์การพัฒนาศาสนาบ้านครอบครัว พ.ศ. 2547-2556*. สืบค้นเมื่อ 10 มกราคม 2551, จาก www.m-society.go.th/document/edoc/edoc_594.doc
- คมเพชร ฉัตรศุภกุล. (2547). *ทฤษฎีการให้คำปรึกษา*. กรุงเทพฯ: พัฒนาคุณภาพวิชาการ (พว.).
- คณะกรรมการส่งเสริมและประสานงานสตรีแห่งชาติ สำนักรายการรัฐมนตรี. (2537). *ครอบครัว*. กรุงเทพฯ: กสส. สำนักงานปลัดสำนักนายกรัฐมนตรี.
- (2542). *นโยบายและแผนงานในการพัฒนาศาสนาบ้านครอบครัว*. กรุงเทพฯ: กสส. สำนักงานปลัดสำนักนายกรัฐมนตรี.
- ชาย โปธิสิตา. (2547). *ศาสตร์และศิลป์แห่งการวิจัยเชิงคุณภาพ*. นครปฐม: มหาวิทยาลัยมหิดล.
- ชูศรี เลิศรัตน์เดชากุล. (2547). *การศึกษาและพัฒนาคุณลักษณะที่พึงประสงค์ของบิดามารดาในสังคมไทย*. ปริญญาานิพนธ์ กศ.ด. (จิตวิทยาการให้คำปรึกษา). กรุงเทพฯ: บัณฑิตวิทยาลัย มหาวิทยาลัยศรีนครินทรวิโรฒ. ถ่ายเอกสาร.
- ถวิลวดี บุรีกุล; และ เมธิดา พงษ์ศักดิ์ศรี. (2550). *การสนทนากลุ่ม: เทคโนโลยีเพื่อการมีส่วนร่วมและการเก็บข้อมูลเพื่อการวิจัย*. พิมพ์ครั้งที่ 2. กรุงเทพฯ: งานดี กราฟฟิก.
- ทิพพดี อ่องแสงคุณ. (2536). *สาธิตศึกษา*. กรุงเทพฯ: สำนักพิมพ์จุฬาลงกรณ์มหาวิทยาลัย.
- ทวีศักดิ์ นพเกษร. (2551). *คู่มือปฏิบัติการวิจัยประยุกต์ เพื่อพัฒนาคน องค์การ ชุมชน สังคม*. พิมพ์ครั้งที่ 2. นครราชสีมา: ชมรมพยาบาลชุมชนแห่งประเทศไทย.
- นิตยา คชภักดี. (ม.ป.ป.). *การพัฒนาครอบครัว. การดูแลเด็กเล็กในครอบครัว: ภาระหน้าที่ที่มีคุณค่า*. กรุงเทพฯ: คณะอนุกรรมการด้านครอบครัว สำนักงานคณะกรรมการส่งเสริมและประสานงานสตรีแห่งชาติ สำนักงานปลัดสำนักนายกรัฐมนตรี.
- นิรันดร์ จุลทรัพย์. (2545). *การแนะแนวเบื้องต้น*. พิมพ์ครั้งที่ 2. สงขลา: มหาวิทยาลัยทักษิณ.
- (2547). *การวิจัยทางจิตวิทยาการแนะแนว*. สงขลา: มหาวิทยาลัยทักษิณ.
- บุญชม ศรีสะอาด. (2543). *การวิจัยทางการวัดผลและการประเมินผล*. กรุงเทพฯ: สุวีริยาสาส์น.

- บุญเชิด ภิญญอนันตพงษ์. การทดสอบแบบอิงเกณฑ์: แนวคิดและวิธีการ. กรุงเทพฯ: โอเดียนสโตร์.
 ----- (2545). คุณภาพเครื่องมือวัด. ใน *ประมวลสาระชุดวิชาการพัฒนา
 เครื่องมือสำหรับการประเมินผลการการศึกษา หน่วยที่ 1-7*. นนทบุรี:
 มหาวิทยาลัยสุโขทัยธรรมาธิราช.
- บุญธรรม กิจปรีดาบริสุทธิ์. (2549). *เทคนิคการสร้างเครื่องมือรวบรวมข้อมูลสำหรับการวิจัย*.
 พิมพ์ครั้งที่ 6. กรุงเทพฯ: จามจุรี.
- ผ่องพรรณ เกิดพิทักษ์. (2529). *การแนะแนวและการให้คำปรึกษาในโรงเรียนประถมศึกษา*.
 กรุงเทพฯ: บัณฑิตการพิมพ์.
- (2547). *คู่มือนักบำบัดครอบครัวในคลินิก*. กรุงเทพฯ: ม.ป.พ.
- ฝ่ายวิชาการ บริษัท สกายบุ๊กส์ จำกัด. (2547). *ครอบครัวศึกษาและความปลอดภัยในชีวิต*.
 กรุงเทพฯ: สกายบุ๊กส์.
- พรพิมล เจียมนาครินทร์. (2539). *พัฒนาการวัยรุ่น*. กรุงเทพฯ: ต้นอ่อน แกรมมี่ จำกัด.
- พรรณทิพย์ ศิริวรรณบุศย์. (2550). *จิตวิทยาครอบครัว*. กรุงเทพฯ: สำนักพิมพ์แห่งจุฬาลงกรณ์
 มหาวิทยาลัย.
- เพ็ญนภา กุลนาคอด. (2547). *การศึกษาและการพัฒนาการปฏิบัติหน้าที่ของสมาชิกครอบครัว
 ในครอบครัวของผู้ป่วยโรคซึมเศร้า*. ปริญญาานิพนธ์ กศ.ด. (จิตวิทยาการให้คำปรึกษา).
 กรุงเทพฯ: บัณฑิตวิทยาลัย มหาวิทยาลัยศรีนครินทรวิโรฒ. ถ่ายเอกสาร.
- ภัทรา สง่า. (2547). *สถานภาพครอบครัวศึกษา*. กรุงเทพฯ: สำนักงานกองทุนสนับสนุนการวิจัย.
- เมธินันท์ ภิญญชน. (2539). *การให้คำปรึกษาครอบครัวเบื้องต้น*. กรุงเทพฯ:
 มหาวิทยาลัยศรีนครินทรวิโรฒ.
- ยงยุทธ วงศ์ภิรมย์ศานติ์. (ม.ป.ป.) *การพัฒนาครอบครัว. การสื่อสารในครอบครัว*. กรุงเทพฯ:
 คณะอนุกรรมการด้านครอบครัว สำนักงานคณะกรรมการส่งเสริมและประสานงาน
 สตรีแห่งชาติ สำนักงานปลัดสำนักนายกรัฐมนตรี.
- ยุทธ ไถยวรรณ. (2551). *วิเคราะห์ข้อมูลวิจัย Step by Step SPSS 4*. กรุงเทพฯ: ศูนย์สื่อเสริม
 กรุงเทพ.
- รัตนะ บัวสนธ์. (2551). *วิจัยเชิงคุณภาพทางการศึกษา*. กรุงเทพฯ: คำสมัย.
- สำนักงานคณะกรรมการพัฒนาการเศรษฐกิจและสังคมแห่งชาติ. (2551). *แผนพัฒนาเศรษฐกิจ
 และสังคมแห่งชาติ ฉบับที่ 7 (พ.ศ. 2535-2539)*. สืบค้นเมื่อ 10 มกราคม 2551, จาก
<http://www.nesdb.go.th/Default.aspx?tabid=89>

- สาขาวิชาศึกษาศาสตร์ มหาวิทยาลัยสุโขทัยธรรมาธิราช.(2545). *ประมวลสาระชุดวิชาทฤษฎี และแนวปฏิบัติในการให้การปรึกษา*. นนทบุรี. มหาวิทยาลัยสุโขทัยธรรมาธิราช.
- สิน พันธุ์พินิจ. (2547). *เทคนิคการวิจัยทางสังคมศาสตร์*. กรุงเทพฯ: วิจัยพัฒนา.
- สุชาติ ประสิทธิ์รัฐสินธุ์ และกรรณิการ์ สุขเกษม. (2547). *วิธีวิทยาการวิจัยเชิงคุณภาพ: การวิจัย ปัญหาปัจจุบันและการวิจัยอนาคตกาล*. กรุงเทพฯ: สามลดา.
- สุภางค์ จันทวานิช. (2549). *วิธีการวิจัยเชิงคุณภาพ*. กรุงเทพฯ: สำนักพิมพ์แห่งจุฬาลงกรณ์ มหาวิทยาลัย.
- สุวิมล ว่องวานิช. (2548). *การวิจัยประเมินความต้องการจำเป็น*. กรุงเทพฯ : สำนักพิมพ์แห่ง จุฬาลงกรณ์มหาวิทยาลัย.
- สัญญา สัญญาวิวัฒน์. (2544). *สังคมวิทยาครอบครัว*. กรุงเทพฯ: สำนักพิมพ์แห่งจุฬาลงกรณ์ มหาวิทยาลัย.
- สถาบันสุขภาพจิตเด็กและวัยรุ่น .(2546). *คู่มือการช่วยเหลือด้านสุขภาพจิตและป้องกันสารเสพติดในวัยรุ่น สำหรับบุคลากรสาธารณสุข*. กรุงเทพฯ: กรมสุขภาพจิต กระทรวง สาธารณสุข.
- ศิริรัตน์ คุปติวุฒิ. (2545). *ครอบครัวบำบัดและการให้คำปรึกษา*. กรุงเทพฯ: เรือนแก้วการพิมพ์.
- ศูนย์ข้อมูลสุขภาพจิตเด็ก วัยรุ่น และครอบครัว. (2551). *ซีปัญหาเด็กวัยรุ่นไทยฆ่าตัวตาย พ่อ-แม่เลี้ยงไม่ให้เผชิญผิดหวัง*. สืบค้นเมื่อ 26 มีนาคม 2551, จาก <http://library.icamtalk.com/Dbstatistic/show.php3?Category=&No=76>
- อุมาพร ตรังคสมบัติ. (2544). *จิตบำบัดและการให้คำปรึกษาครอบครัว*. พิมพ์ครั้งที่ 5. กรุงเทพฯ: ชันต์การพิมพ์.
- อุไร สมาริธรรม. (2545). *จิตวิทยาการแนะแนวเด็กวัยรุ่น*. นครศรีธรรมราช: สถาบันราชภัฏ นครศรีธรรมราช.
- Carlson Jon, Speery Len and Lewis A.Judith. (1997). *Family Therapy Ensuring Treatment Efficacy*. Brooks/cole.
- David H. Olson. (2000). *Circumplex Model of Marital and Family Systems*. Vol. 22:144-167. UK. : The Association for Family Therapy and Systemic Practice.
- Dorothy Stroh Becvar & Raphael J. Becvar. (1996). *Family therapy: a systemic integration*. 3rd ed. Massachusetts: Allyn and Bacon.

- Dusek Jerome B. (1987). *Adolescent Development and Behavior*. New Jersey: Prentice-Hall.
- (1996). *Adolescent Development and Behavior*. 3rd ed. New Jersey: Prentice-Hall.
- Jack R. Fraenkel.; & Norman E. Walle. (2006). *How to design and evaluate research in Education*. Boston: McGraw-Hill.
- Joreskog, K.G.; & Sorbom, D. (1993). *Lisrel 8: New Statistical Features*. Chicago: Scientific Software International, Inc.
- Gerrard Brian. (1996). *School-Based Family Counseling: A New Paradigm*. สืบค้นเมื่อ 10 มกราคม 2551, จาก http://www.soe.usfca.edu/institutes/ccfd/school_based_counseling.html
- Goldenberg, Irene; & Goldenberg, Herbert. (2004). *Family Therapy An Overview*. 6th ed. U.S.A.: Brooks & Cole.
- Hadley, R.G.; & Mitchell, L.K. (1995). *Counseling Research and Program Evaluation*. Pacific Grove, CA: Brooks & Cole.
- Harvey Skinner, Paul Steinhauer and Gill Sitarenios. (200). *Family Assessment Measure (FAM) and Process Model of Family Functioning*. Journal of Family Therapy. Vol. 22: 190-210. UK.: The Association for Family Therapy and Systemic Practice.
- Ivan W. Miller; et al. (2000). *The McMaster Approach to Families: theory, assessment, treatment and research*. Journal of Family Therapy. Vol. 22: 168-189. UK.: The Association for Family Therapy and Systemic Practice.
- Jon Carlson; & Diane Kjos. (2002). *Theories and Strategies of Family Therapy*. Boston: Allyn & Bacon.
- Jon Carlson, Len Sperry & Judith A. Lewis. (1997). *Family Therapy Ensuring Treatment Efficacy*. U.S.A.: Brooks/Cole Publishing.
- Katz Cheryl. (2005, November). *School-Based Counseling for Preteens in San Mateo County*. A Collection of Published Reports, Needs Assessments and Community Plans Addressing Community Health and Human Services. Retrieved November, 2005. from http://www.plsinfo.org/healthysmc/html/children_youth.html#counseling

- Maria Krysan. (1990). *Identifying successful Families: An Overview of constructs and Selected Measures*. U.S.A.: Department of Health and Human Services.
- Nichols, Michael p.; & Schwartz, Richard C. (2001). *Family therapy : concepts and methods*. 5th ed. U.S.A.: Allyn & Bacon.
- Rick Peterson; & Stephen Green. (1999). *Families First*. Virginia Cooperative Extension. Publication 350-090. Virginia Polytechnic Institute and State University.U.S.A. <http://pubs.ext.vt.edu>
- Robert Beavers; & Robert B. Hampson. (2000). The Beavers Systems Model of Family Functioning. *Journal of Family Therapy*. Vol. 22: 128-143. UK.: The Association for Family Therapy and Systemic Practice.
- Rosaline S. Barbour; & Jenny Kitzinger. (1999) *Developing Focus Group Research Politics, Theory and Practice*. London: SAGE Publications.
- Sharon Vaughn, Jeanne Shay Schumm; & Jane Sinagub. (1996). *Focus group interview in education and psychology*.
- Steinberg, Laurence. D. (2002). *Adolescence*. 6th ed. New York: McGraw-Hill.
- Suzanne M. Hanna; & Joseph H. Brown. (1995). *The Practice of Family Therapy: Key Elements Across Models*. U.S.A.: Brooks/Cole Publishing company.
- Thomas L. Greenbaum. (1998). *The Handbook for Focus Group Research*. 2nd ed. London: SAGE Publications.
- Uzanne Midori Hanna; & Joseph H. Brown. (1995). *The Practice of Family Therapy Key Elements Across Models*. U.S.A.: Brooks/Cole Publishing.
- Worden Mark. (1991). *Adolescents and their families*. New-York: The Haworth Press.
- William C. Nichols; et al. (2000). *Handbook of Family Development and Intervention*. Canada: John Wiley & Sons.





ภาคผนวก ก
รายชื่อทรงคุณวุฒิ

**รายชื่อผู้ทรงคุณวุฒิในการสัมภาษณ์เชิงลึกเกี่ยวกับความหมายและองค์ประกอบ
ของการปฏิบัติหน้าที่ของครอบครัวอย่างประสบความสำเร็จ**

- | | |
|--------------------------------------|--|
| 1. นายอภิรักษ์ โกษะโยธิน | ที่ปรึกษาสำนักนายกรัฐมนตรี |
| 2. คุณชนากร คมกฤต | หัวหน้าฝ่ายพัฒนาเครือข่าย มูลนิธิเครือข่าย
ครอบครัว (NGO) |
| 3. อาจารย์ภูกร (สุทิน) ศรีณรงค์ | ครอบครัวประชาธิปไตยตัวอย่าง ประจำปี 2551 |
| 4. ผู้ช่วยศาสตราจารย์ ผลทาน ศรีณรงค์ | ครอบครัวประชาธิปไตยตัวอย่าง ประจำปี 2551 |
| 5. นายทวีเวท ศรีณรงค์ | ครอบครัวประชาธิปไตยตัวอย่าง ประจำปี 2551 |
| 6. นางสาวอุทัยศรี ศรีณรงค์ | ครอบครัวประชาธิปไตยตัวอย่าง ประจำปี 2551 |
| 7. นางสาวพินทุสร ศรีณรงค์ | ครอบครัวประชาธิปไตยตัวอย่าง ประจำปี 2551 |



รายชื่อผู้ทรงคุณวุฒิในการสนทนากลุ่ม เกี่ยวกับความหมายและองค์ประกอบของ การปฏิบัติหน้าที่ของครอบครัวอย่างประสบความสำเร็จ

- | | |
|--|---|
| 1. ผู้ช่วยศาสตราจารย์ ดร.วชิรญา บัวศรี | นักวิชาการอิสระ และผู้ทรงคุณวุฒิด้านครอบครัว |
| 2. รองศาสตราจารย์ นพ.ชาญวิทย์ พรนภดล | รองศาสตราจารย์ ระดับ 9 สาขาวิชาจิตเวชศาสตร์
เด็กและวัยรุ่น ภาควิชาจิตเวชศาสตร์
โรงพยาบาลศิริราช |
| 3. นายธนากร คมกสิธ | หัวหน้าฝ่ายพัฒนาเครือข่าย มูลนิธิเครือข่าย
ครอบครัว (NGO) |
| 4. อาจารย์วัจนินท์ ไรहितสุข | อาจารย์และผู้เชี่ยวชาญด้านการให้คำปรึกษา
ครอบครัว โรงพยาบาลศิริราช |
| 5. อาจารย์ปิยฉัตร เรืองวิเศษ ฟินนี่ | นักจิตวิทยาผู้เชี่ยวชาญด้านการให้ความช่วยเหลือ
เด็กและวัยรุ่น |
| 6. อาจารย์ศิริกุล จุลศิริ | นักจิตวิทยา 8 กรมสุขภาพจิต กระทรวงสาธารณสุข |
| 7. รองศาสตราจารย์ ดร.รุ่งแสง อรุณไพโรจน์ | นายกสมาคมแนะแนวแห่งประเทศไทย |

รายชื่อผู้ทรงคุณวุฒิในการตรวจแบบวัดการปฏิบัติหน้าที่ของครอบครัวอย่างประสบความสำเร็จ

- | | |
|--|--|
| 1. ผู้ช่วยศาสตราจารย์ ดร.นันทนา วงษ์อินทร์ | นักวิชาการอิสระ |
| 2. รองศาสตราจารย์ ดร.จิตตินันท์ บุญสถิตกุล | อาจารย์ประจำคณะศึกษาศาสตร์
มหาวิทยาลัยเกษตรศาสตร์ |
| 3. อาจารย์ ดร.นิยะดา จิตต์จรัส | อาจารย์ประจำคณะมนุษยศาสตร์
มหาวิทยาลัยศรีนครินทรวิโรฒ |
| 4. อาจารย์ ดร.ธีรพัฒน์ วงศ์คุ้มสิน | อาจารย์ประจำคณะสังคมศาสตร์
มหาวิทยาลัยเกษตรศาสตร์ |
| 5. อาจารย์ ดร.พัชราภรณ์ ศรีสวัสดิ์ | อาจารย์ประจำคณะศึกษาศาสตร์
มหาวิทยาลัยศรีนครินทรวิโรฒ |
| 6. อาจารย์ ดร.เพ็ญภา กุลนภาดล | อาจารย์ประจำภาควิชาวิจัยและจิตวิทยา
ประยุกต์ คณะศึกษาศาสตร์
มหาวิทยาลัยบูรพา |



รายชื่อผู้ทรงคุณวุฒิในการตรวจโปรแกรมการให้คำปรึกษาครอบครัวโดยใช้
โรงเรียนเป็นฐานเพื่อพัฒนาการปฏิบัติหน้าที่ของครอบครัวอย่างประสบ
ความสำเร็จ

- | | |
|---|--|
| 1. รองศาสตราจารย์ ดร.กาญจนา ไชยพันธุ์ | อาจารย์ประจำภาควิชาจิตวิทยาการศึกษา
คณะศึกษาศาสตร์ มหาวิทยาลัยขอนแก่น |
| 2. ผู้ช่วยศาสตราจารย์ ดร.นันทนา วงษ์อินทร์ | นักวิชาการอิสระ |
| 3. ผู้ช่วยศาสตราจารย์ ดร.ชูศรี เลิศรัตน์เดชากุล | อาจารย์ประจำคณะครุศาสตร์อุตสาหกรรม
มหาวิทยาลัยเทคโนโลยีพระนครเหนือ |
| 4. อาจารย์ ดร.ธีรพัฒน์ วงศ์คุ้มสิน | อาจารย์ประจำคณะสังคมศาสตร์
มหาวิทยาลัยเกษตรศาสตร์ |
| 5. รองศาสตราจารย์ ดร.เรียม ศรีทอง | หัวหน้าโปรแกรมวิชาจิตวิทยา คณะครุศาสตร์
มหาวิทยาลัยราชภัฏพระนคร |





ภาคผนวก ข

- แบบวัดการปฏิบัติหน้าที่ของครอบครัวอย่างประสบความสำเร็จ
- เฉลยคำตอบและการให้คะแนนแบบวัดการปฏิบัติหน้าที่ของครอบครัวอย่างประสบความสำเร็จ

แบบวัดการปฏิบัติหน้าที่ของครอบครัวอย่างประสบความสำเร็จสำหรับบิดา

คำชี้แจง

แบบวัดชุดนี้มีทั้งหมด 3 ตอน ขอให้ท่านตอบทั้ง 3 ตอน

ตอนที่ 1 สถานภาพของผู้ตอบแบบสอบถาม

ตอนที่ 2 แบบวัดการปฏิบัติหน้าที่ของสามีที่มีต่อภรรยา เป็นข้อคำถามแบบมาตราส่วนประมาณค่า 4 ระดับ

ตอนที่ 3 แบบวัดการปฏิบัติหน้าที่ของบิดาที่มีต่อบุตร เป็นข้อคำถามแบบมาตราส่วนประมาณค่า 4 ระดับ

การตอบแบบวัดนี้ คำตอบของท่านจะได้รับการรักษาไว้เป็นความลับไม่นำไปเปิดเผยในที่ใด ๆ และไม่เกิดผลทางลบต่อตัวท่าน ฉะนั้นขอให้ท่านตอบด้วยความสบายใจ โปรดตอบทุกข้อเพราะถ้าขาดข้อใดข้อหนึ่งไป แบบวัดนี้จะไม่สามารถวิเคราะห์ผลการวิจัยได้

ตอนที่ 1 สถานภาพของผู้ตอบแบบประเมิน

คำชี้แจง จงทำเครื่องหมาย ✓ หน้าข้อที่ตรงกับข้อมูลส่วนตัวของท่านและตอบคำถาม

1. อายุ ปี
2. อาชีพ

<input type="checkbox"/> ข้าราชการ	<input type="checkbox"/> พนักงานรัฐวิสาหกิจ	<input type="checkbox"/> พนักงานเอกชน	<input type="checkbox"/> ธุรกิจส่วนตัว
<input type="checkbox"/> อื่นๆ (กรุณาระบุ)			
3. คุณวุฒิ

<input type="checkbox"/> ต่ำกว่าปริญญาตรี	<input type="checkbox"/> ปริญญาตรี	<input type="checkbox"/> ปริญญาโท	<input type="checkbox"/> ปริญญาเอก
---	------------------------------------	-----------------------------------	------------------------------------
4. รายได้เฉลี่ยต่อเดือน

<input type="checkbox"/> น้อยกว่า 10,000 บาท	<input type="checkbox"/> 10,000-30,000 บาท
<input type="checkbox"/> 30,001-50,000 บาท	<input type="checkbox"/> มากกว่า 50,000 บาท
5. จำนวนบุตร คน ชาย คน หญิง

ตอนที่ 2 แบบวัดการปฏิบัติหน้าที่ของสามีที่มีต่อภรรยา

คำชี้แจง แบบวัดนี้ต้องการให้ท่านพิจารณาว่าข้อความเหล่านี้มีความเป็นจริงมากน้อยเพียงใด

โปรดเขียนเครื่องหมาย ✓ ลงในช่องใดช่องหนึ่งดังนี้

เป็นจริงมากที่สุด	หมายถึง ข้อความนั้นท่านปฏิบัติมากที่สุด
ส่วนใหญ่เป็นจริง	หมายถึง ข้อความนั้นส่วนใหญ่ท่านปฏิบัติ
เป็นจริงเล็กน้อย	หมายถึง ข้อความนั้นท่านปฏิบัติเล็กน้อย
ไม่เป็นจริงเลย	หมายถึง ข้อความนั้นท่านไม่ปฏิบัติเลย

ข้อความ	ระดับการประเมิน			
	เป็นจริงมากที่สุด	ส่วนใหญ่เป็นจริง	เป็นจริงเล็กน้อย	ไม่เป็นจริงเลย
การแสดงออกถึงความรักความผูกพัน				
1. ฉันและภรรยาไปไหนมาไหนด้วยกันเสมอ	4	3	2	1
2. ฉันคอยดูแลทุกข์สุขของภรรยา	4	3	2	1
3. ฉันรู้สึกอบอุ่นใจเมื่ออยู่กับภรรยา	4	3	2	1
4. ฉันรู้ว่าภรรยาชอบหรือไม่ชอบอะไร	4	3	2	1
การทำหน้าที่ตามบทบาท				
5. เมื่อภรรยามีเรื่องไม่สบายใจ ฉันพร้อมที่จะปลอบใจ	4	3	2	1
6. ฉันจะไม่ทำสิ่งใดให้กระทบกระเทือนจิตใจของภรรยา	4	3	2	1
7. ฉันดูแลให้ภรรยามีความปลอดภัยในความเป็นอยู่	4	3	2	1
8. ไม่ว่าฉันจะตัดสินใจเรื่องใดๆ ที่เกี่ยวกับครอบครัว ฉันกับภรรยาจะร่วมกันตัดสินใจ	4	3	2	1
9. ฉันดูแลภรรยาให้มีความเป็นอยู่ที่ดี	4	3	2	1
การสื่อสาร				
10. ฉันรับฟังเรื่องราวต่างๆ ที่ภรรยาพูด ด้วยความใส่ใจ	4	3	2	1
11. เมื่อภรรยารู้สึกท้อใจ ฉันจะมีคำพูดให้กำลังใจภรรยา	4	3	2	1
12. ฉันแสดงความชื่นชมภรรยาเสมอ	4	3	2	1
13. ฉันและภรรยาคุยกันได้ทุกเรื่อง แม้ความคิดเห็นไม่ตรงกันแต่ก็รับฟังกัน	4	3	2	1
14. ฉันเข้าใจและยอมรับในความแตกต่างระหว่างฉันและภรรยา	4	3	2	1

ข้อคำถาม	ระดับการประเมิน			
	เป็นจริงมากที่สุด	ส่วนใหญ่เป็นจริง	เป็นจริงเล็กน้อย	ไม่เป็นจริงเลย
การแก้ปัญหา				
15. เวลาเกิดปัญหา ฉันและภรรยาจะช่วยกันแก้ไขปัญหา	4	3	2	1
16. เมื่อฉันกับภรรยามีความเห็นไม่ตรงกัน ฉันจะเงียบหรือเดินหนี โดยไม่ชี้แจงเหตุผลของฉันและไม่ฟังเหตุผลของภรรยา	1	2	3	4
17. เมื่อฉันและภรรยาตกลงกันไม่ได้ว่าจะไปเที่ยวที่ใด ฉันจะไม่พอใจในที่สุดเราก็ต้องยกเลิกเรื่องการไปเที่ยวด้วยกัน	1	2	3	4
18. แม้ว่าฉันกับภรรยาจะมีความเห็นในการแก้ปัญหาต่างกัน แต่เราก็สามารถพูดคุยให้ตกลงร่วมกันได้	4	3	2	1
การปฏิบัติตามกฎระเบียบของครอบครัว				
19. เพื่อไม่ให้เกิดปัญหาในครอบครัว ฉันและภรรยาจะคุยกัน เพื่อกำหนดข้อตกลงเกี่ยวกับครอบครัวร่วมกัน	4	3	2	1
20. ฉันจะแสดงความไม่พอใจ หากภรรยามาเตือนในเรื่องที่ฉันไม่ปฏิบัติตามที่ตกลงกันได้	1	2	3	4
21. ฉันพยายามปฏิบัติตามข้อตกลงที่ตกลงกันไว้กับภรรยา	4	3	2	1
22. ฉันรับรู้และยอมรับว่าสิ่งใดปฏิบัติได้และสิ่งใดปฏิบัติไม่ได้ในครอบครัว	4	3	2	1
23. ฉันควบคุมความประพฤติของตนให้เหมาะสมตามที่ตกลงกับภรรยา	4	3	2	1
การใช้เวลาร่วมกัน				
24. ฉันไม่ค่อยมีเวลาพูดคุยกับภรรยา	1	2	3	4
25. ฉันและภรรยาให้คำปรึกษาซึ่งกันและกัน ในเรื่องที่เราต้องการคูคิด	4	3	2	1
26. จากการที่ได้ไปไหนมาไหนด้วยกัน ทำให้ฉันเข้าใจนิสัยใจคอของภรรยามากขึ้น	4	3	2	1
27. ฉันใช้เวลาว่างไปเที่ยวพักผ่อนกับภรรยาอย่างมีความสุข	4	3	2	1
28. ฉันทำงานจนไม่มีเวลาว่างให้กับภรรยา	1	2	3	4
29. ในแต่ละสัปดาห์ฉันจะทำกิจกรรมที่ชอบด้วยกันกับภรรยา	4	3	2	1
การดำรงชีวิตทางด้านจิตวิญญาณ				
30. ฉันรู้สึกดีต่อภรรยา	4	3	2	1
31. ฉันไม่แสดงกิริยาหยาบคายต่อภรรยา เพราะเชื่อว่าเป็นพื้นฐานของการให้เกียรติซึ่งกันและกัน	4	3	2	1
32. ฉันปฏิบัติตามหลักของศาสนา	4	3	2	1
33. ฉันปฏิบัติตามหลักศีลธรรม จริยธรรม และค่านิยมที่ดีงาม เพื่อเป็นตัวอย่างให้แก่ภรรยา	4	3	2	1
34. ฉันเชื่อว่าการปฏิบัติตามอยู่ในธรรม ทำให้ครอบครัวสงบสุข	4	3	2	1
35. ฉันบอกกล่าวภรรยา ให้ปฏิบัติตัวแต่ในสิ่งที่ดีงาม	4	3	2	1

ข้อคำถาม	ระดับการประเมิน			
	เป็นจริงมากที่สุด	ส่วนใหญ่เป็นจริง	เป็นจริงเล็กน้อย	ไม่เป็นจริงเลย
ความสุขของครอบครัว				
36. ฉันรู้สึกห่างเหิน ไม่ใกล้ชิดผูกพันกับภรรยา	1	2	3	4
37. ฉันมีโรคประจำตัวที่ทำให้ต้องวิตกกังวล	1	2	3	4
38. ฉันให้การสนับสนุนเรื่องการดูแลสุขภาพของภรรยา	4	3	2	1
39. ฉันสามารถควบคุมอารมณ์ตนเองได้ดี	4	3	2	1
40. ฉันหงุดหงิดอารมณ์เสียใส่ภรรยา	1	2	3	4



ตอนที่ 3 แบบวัดการปฏิบัติหน้าที่ของบิดาที่มีต่อบุตร

คำชี้แจง แบบวัดนี้ต้องการให้ท่านพิจารณาว่าข้อความเหล่านี้มีความเป็นจริงมากน้อยเพียงใด

โปรดเขียนเครื่องหมาย ✓ ลงในช่องใดช่องหนึ่งดังนี้

เป็นจริงมากที่สุด	หมายถึง ข้อความนั้นท่านปฏิบัติมากที่สุด
ส่วนใหญ่เป็นจริง	หมายถึง ข้อความนั้นส่วนใหญ่ท่านปฏิบัติ
เป็นจริงเล็กน้อย	หมายถึง ข้อความนั้นท่านปฏิบัติเล็กน้อย
ไม่เป็นจริงเลย	หมายถึง ข้อความนั้นท่านไม่ปฏิบัติเลย

ข้อความ	ระดับการประเมิน			
	เป็นจริงมากที่สุด	ส่วนใหญ่เป็นจริง	เป็นจริงเล็กน้อย	ไม่เป็นจริงเลย
การแสดงออกถึงความรักความผูกพัน				
1. ฉันและลูกไปไหนมาไหนด้วยกันเสมอ	4	3	2	1
2. ฉันคอยดูแลทุกข์สุขของลูก	4	3	2	1
3. ฉันรู้สึกอบอุ่นใจเมื่ออยู่กับลูก	4	3	2	1
4. ฉันรู้ว่าลูกชอบหรือไม่ชอบอะไร	4	3	2	1
การทำหน้าที่ตามบทบาท				
5. เมื่อลูกมีเรื่องไม่สบายใจ ฉันพร้อมที่จะปลอบใจ	4	3	2	1
6. ฉันจะไม่ทำอะไรให้กระทบกระเทือนจิตใจของลูก	4	3	2	1
7. ฉันดูแลให้ลูกมีความปลอดภัยในความเป็นอยู่	4	3	2	1
8. ไม่ว่าฉันจะตัดสินใจเรื่องใดๆ ที่เกี่ยวกับครอบครัว ฉันจะเปิดโอกาสให้ลูกร่วมตัดสินใจ	4	3	2	1
9. ฉันดูแลลูกให้มีความเป็นอยู่ที่ดี	4	3	2	1
การสื่อสาร				
10. ฉันรับฟังเรื่องราวต่างๆ ที่ลูกพูด ด้วยความใส่ใจ	4	3	2	1
11. เมื่อลูกรู้สึกท้อใจ ฉันจะมีคำพูดให้กำลังใจลูก	4	3	2	1
12. ฉันแสดงความชื่นชมลูกเสมอ	4	3	2	1
13. ฉันและลูกคุยกันได้ทุกเรื่อง แม้ความคิดเห็นไม่ตรงกันแต่ก็รับฟังกัน	4	3	2	1
14. ฉันเข้าใจและยอมรับในความแตกต่างระหว่างฉันและลูก	4	3	2	1

ข้อคำถาม	ระดับการประเมิน			
	เป็นจริงมากที่สุด	ส่วนใหญ่เป็นจริง	เป็นจริงเล็กน้อย	ไม่เป็นจริงเลย
การแก้ปัญหา				
15. เวลาเกิดปัญหา ฉันและลูกจะช่วยกันแก้ไขปัญหานั้น	4	3	2	1
16. เมื่อฉันกับลูกมีความเห็นไม่ตรงกัน ฉันจะเงยหรือเดินหนี โดยไม่ชี้แจงเหตุผลของฉันและไม่ฟังเหตุผลของลูก	1	2	3	4
17. เมื่อฉันและลูกตกลงกันไม่ได้ว่าจะไปเที่ยวที่ใด ฉันจะไม่พอใจ ในที่สุดเราก็ต้องยกเลิกเรื่องการไปเที่ยวด้วยกัน	1	2	3	4
18. แม้ว่าฉันกับลูกจะมีความเห็นในการแก้ปัญหาต่างกัน แต่เราก็สามารถพูดคุยให้ตกลงร่วมกันได้	4	3	2	1
การปฏิบัติตามกฎระเบียบของครอบครัว				
19. เพื่อไม่ให้เกิดปัญหาในครอบครัว ฉันและลูกจะคุยกัน เพื่อกำหนดข้อตกลงเกี่ยวกับครอบครัวร่วมกัน	4	3	2	1
20. ฉันจะแสดงความไม่พอใจ หากลูกมาเตือนในเรื่องที่ฉันไม่ปฏิบัติตามที่ ตกลงกันได้	1	2	3	4
21. ฉันพยายามปฏิบัติตามข้อตกลงที่ตกลงกันไว้กับลูก	4	3	2	1
22. ฉันรับรู้และยอมรับว่าสิ่งใดปฏิบัติได้และสิ่งใดปฏิบัติไม่ได้ในครอบครัว	4	3	2	1
23. ฉันควบคุมการประพฤติตนของลูก ให้อยู่ในขอบเขตที่เหมาะสม	4	3	2	1
การใช้เวลาร่วมกัน				
24. ฉันไม่ค่อยมีเวลาพูดคุยกับลูก	1	2	3	4
25. ฉันและลูกให้คำปรึกษาซึ่งกันและกัน ในเรื่องที่เราต้องการความคิดเห็น	4	3	2	1
26. จากการที่ได้ไปไหนมาไหนด้วยกัน ทำให้ฉันเข้าใจนิสัยใจคอของลูกมากขึ้น	4	3	2	1
27. ฉันใช้เวลาว่างไปเที่ยวพักผ่อนกับลูกอย่างมีความสุข	4	3	2	1
28. ฉันทำงานจนไม่มีเวลาว่างให้กับลูก	1	2	3	4
29. ในแต่ละสัปดาห์ฉันจะทำกิจกรรมที่ชอบด้วยกันกับลูก	4	3	2	1

ข้อคำถาม	ระดับการประเมิน			
	เป็นจริงมากที่สุด	ส่วนใหญ่เป็นจริง	เป็นจริงเล็กน้อย	ไม่เป็นจริงเลย
การดำรงชีวิตทางด้านจิตวิญญาณ				
30. ฉันไม่พูดปดกับลูก	4	3	2	1
31. ฉันไม่แสดงกิริยาหยาบคายต่อลูก เพราะเชื่อว่าเป็นพื้นฐานของการให้เกียรติซึ่งกันและกัน	4	3	2	1
32. ฉันยึดมั่นในการปฏิบัติตนตามหลักของศาสนา	4	3	2	1
33. ฉันปฏิบัติตนตามหลักศีลธรรม จริยธรรม และค่านิยมที่ดีงาม เพื่อเป็นตัวอย่งให้แก่ลูก	4	3	2	1
34. ฉันเชื่อว่าการปฏิบัติตนอยู่ในธรรม ทำให้ครอบครัวสงบสุข	4	3	2	1
35. ฉันบอกกล่าวลูก ให้ปฏิบัติตัวแต่ในสิ่งที่ดีงาม	4	3	2	1
ความสุขของครอบครัว				
36. ฉันรู้สึกห่างเหิน ไม่ใกล้ชิดผูกพันกับลูก	1	2	3	4
37. ฉันมีโรคประจำตัวที่ทำให้ต้องวิตกกังวล	1	2	3	4
38. ฉันให้การสนับสนุนเรื่องการดูแลสุขภาพของลูก	4	3	2	1
39. ฉันสามารถควบคุมอารมณ์ตนเองได้ดี	4	3	2	1
40. ฉันหงุดหงิดอารมณ์เสียใส่ลูก	1	2	3	4

แบบวัดการปฏิบัติหน้าที่ของครอบครัวอย่างประสบความสำเร็จสำหรับมารดา

คำชี้แจง

แบบวัดชุดนี้มีทั้งหมด 3 ตอน ขอให้ท่านตอบทั้ง 3 ตอน

ตอนที่ 1 สถานภาพของผู้ตอบแบบสอบถาม

ตอนที่ 2 แบบวัดการปฏิบัติหน้าที่ของภรรยาที่มีต่อสามี เป็นข้อคำถามแบบมาตราส่วนประมาณค่า 4 ระดับ

ตอนที่ 3 แบบวัดการปฏิบัติหน้าที่ของมารดาที่มีต่อบุตร เป็นข้อคำถามแบบมาตราส่วนประมาณค่า 4 ระดับ

การตอบแบบวัดนี้ คำตอบของท่านจะได้รับการรักษาไว้เป็นความลับไม่นำไปเปิดเผยในที่ใด ๆ และไม่เกิดผลทางลบต่อตัวท่าน ฉะนั้นขอให้ท่านตอบด้วยความสบายใจ โปรดตอบทุกข้อเพราะถ้าขาดข้อใดข้อหนึ่งไปแบบวัดนี้จะไม่สามารถวิเคราะห์ผลการวิจัยได้

ตอนที่ 1 สถานภาพของผู้ตอบแบบประเมิน

คำชี้แจง จงทำเครื่องหมาย ✓ หน้าข้อที่ตรงกับข้อมูลส่วนตัวของท่านและตอบคำถาม

1. อายุ ปี
2. อาชีพ

<input type="checkbox"/> ข้าราชการ	<input type="checkbox"/> พนักงานรัฐวิสาหกิจ	<input type="checkbox"/> พนักงานเอกชน	<input type="checkbox"/> ธุรกิจส่วนตัว
<input type="checkbox"/> อื่นๆ (กรุณาระบุ)			
3. คุณวุฒิ

<input type="checkbox"/> ต่ำกว่าปริญญาตรี	<input type="checkbox"/> ปริญญาตรี	<input type="checkbox"/> ปริญญาโท	<input type="checkbox"/> ปริญญาเอก
---	------------------------------------	-----------------------------------	------------------------------------
4. รายได้เฉลี่ยต่อเดือน

<input type="checkbox"/> น้อยกว่า 10,000 บาท	<input type="checkbox"/> 10,000-30,000 บาท
<input type="checkbox"/> 30,001-50,000 บาท	<input type="checkbox"/> มากกว่า 50,000 บาท
5. จำนวนบุตร คน ชาย คน หญิง

ตอนที่ 2 แบบวัดการปฏิบัติหน้าที่ของภรรยาที่มีต่อสามี

คำชี้แจง แบบวัดนี้ต้องการให้ท่านพิจารณาว่าข้อความเหล่านี้มีความเป็นจริงมากน้อยเพียงใด

โปรดเขียนเครื่องหมาย ✓ ลงในช่องใดช่องหนึ่งดังนี้

เป็นจริงมากที่สุด	หมายถึง ข้อความนั้นท่านปฏิบัติมากที่สุด
ส่วนใหญ่เป็นจริง	หมายถึง ข้อความนั้นส่วนใหญ่ท่านปฏิบัติ
เป็นจริงเล็กน้อย	หมายถึง ข้อความนั้นท่านปฏิบัติเล็กน้อย
ไม่เป็นจริงเลย	หมายถึง ข้อความนั้นท่านไม่ปฏิบัติเลย

ข้อความ	ระดับการประเมิน			
	เป็นจริงมากที่สุด	ส่วนใหญ่เป็นจริง	เป็นจริงเล็กน้อย	ไม่เป็นจริงเลย
การแสดงออกถึงความรักความผูกพัน				
1. ฉันและสามีไปไหนมาไหนด้วยกันเสมอ	4	3	2	1
2. ฉันคอยดูแลทุกข์สุขของสามี	4	3	2	1
3. ฉันรู้สึกอบอุ่นใจเมื่ออยู่กับสามี	4	3	2	1
4. ฉันรู้ว่าสามีชอบหรือไม่ชอบอะไร	4	3	2	1
การทำหน้าที่ตามบทบาท				
5. เมื่อสามีมีเรื่องไม่สบายใจ ฉันพร้อมที่จะปลอบใจ	4	3	2	1
6. ฉันจะไม่ทำสิ่งใดให้กระทบกระเทือนจิตใจของสามี	4	3	2	1
7. ฉันดูแลให้สามีมีความเป็นอยู่อย่างสบายใจและสบายกาย	4	3	2	1
8. ไม่ว่าฉันจะตัดสินใจเรื่องใดๆ ที่เกี่ยวกับครอบครัว ฉันกับสามีจะร่วมกันตัดสินใจ	4	3	2	1
9. ฉันดูแลสามีให้มีสุขภาพที่ดี	4	3	2	1
การสื่อสาร				
10. ฉันรับฟังเรื่องราวต่างๆ ที่สามีพูด ด้วยความใส่ใจ	4	3	2	1
11. เมื่อสามีรู้สึกท้อใจ ฉันจะมีคำพูดให้กำลังใจเขา	4	3	2	1
12. ฉันแสดงความชื่นชมสามีเสมอ	4	3	2	1
13. ฉันและสามีคุยกันได้ทุกเรื่อง แม้ความคิดเห็นไม่ตรงกันแต่ก็รับฟังกัน	4	3	2	1
14. ฉันเข้าใจและยอมรับในความแตกต่างระหว่างฉันและสามี	4	3	2	1

ข้อคำถาม	ระดับการประเมิน			
	เป็นจริงมากที่สุด	ส่วนใหญ่เป็นจริง	เป็นจริงเล็กน้อย	ไม่เป็นจริงเลย
การแก้ปัญหา				
15. เวลาเกิดปัญหา ฉันและสามีจะช่วยกันแก้ไขปัญหานั้น	4	3	2	1
16. เมื่อฉันกับสามีมีความเห็นไม่ตรงกัน ฉันจะเจียบหรือเดินหนี โดยไม่ชี้แจงเหตุผลของฉันและไม่ฟังเหตุผลของสามี	1	2	3	4
17. เมื่อฉันและสามีตกลงกันไม่ได้ว่าจะไปเที่ยวที่ใด ฉันจะไม่พอใจ ในที่สุดเราก็ต้องยกเลิกเรื่องการไปเที่ยวด้วยกัน	1	2	3	4
18. แม้ว่าฉันกับสามีจะมีความเห็นในการแก้ปัญหาต่างกัน แต่เราก็สามารถพูดคุยให้ตกลงร่วมกันได้	4	3	2	1
การปฏิบัติตามกฎระเบียบของครอบครัว				
19. เพื่อไม่ให้เกิดปัญหาในครอบครัว ฉันและสามีจะคุยกัน เพื่อกำหนดข้อตกลงเกี่ยวกับครอบครัวร่วมกัน	4	3	2	1
20. ฉันจะแสดงความไม่พอใจ หากสามีมาเตือนในเรื่องที่ฉันไม่ปฏิบัติตามที่ตกลงกันได้	1	2	3	4
21. ฉันพยายามปฏิบัติตามข้อตกลงที่ตกลงกันไว้กับสามี	4	3	2	1
22. ฉันรับรู้และยอมรับว่าสิ่งใดปฏิบัติได้และสิ่งใดปฏิบัติไม่ได้ในครอบครัว	4	3	2	1
23. ฉันควบคุมความประพฤติของตนให้เหมาะสมตามที่ตกลงกับสามี	4	3	2	1
การใช้เวลาร่วมกัน				
24. ฉันไม่ค่อยมีเวลาพูดคุยกับสามี	1	2	3	4
25. ฉันและสามีให้คำปรึกษาซึ่งกันและกัน ในเรื่องที่เราต้องการคู่มือ	4	3	2	1
26. จากการที่ได้ไปไหนมาไหนด้วยกัน ทำให้ฉันเข้าใจนิสัยใจคอของสามีมากขึ้น	4	3	2	1
27. ฉันใช้เวลาว่างไปเที่ยวพักผ่อนกับสามีอย่างมีความสุข	4	3	2	1
28. ฉันทำงานจนไม่มีเวลาว่างให้กับสามี	1	2	3	4
29. ในแต่ละสัปดาห์ฉันจะทำกิจกรรมที่ชอบด้วยกันกับสามี	4	3	2	1

ข้อคำถาม	ระดับการประเมิน			
	เป็นจริงมากที่สุด	ส่วนใหญ่เป็นจริง	เป็นจริงเล็กน้อย	ไม่เป็นจริงเลย
การดำรงชีวิตทางด้านจิตวิญญาณ				
30. ฉันรู้สึกดีต่อสามี	4	3	2	1
31. ฉันไม่แสดงกิริยาหยาบคายต่อสามี เพราะเชื่อว่าเป็นพื้นฐานของการให้เกียรติซึ่งกันและกัน	4	3	2	1
32. ฉันยึดมั่นในการปฏิบัติตนตามหลักของศาสนา	4	3	2	1
33. ฉันปฏิบัติตนตามหลักศีลธรรม จริยธรรม และค่านิยมที่ดีงาม เพื่อเป็นตัวอย่างให้แก่สามี	4	3	2	1
34. ฉันเชื่อว่าการปฏิบัติตนอยู่ในธรรม ทำให้ครอบครัวสงบสุข	4	3	2	1
35. ฉันบอกกล่าวสามี ให้ปฏิบัติตัวแต่ในสิ่งที่ดีงาม	4	3	2	1
ความสุขของครอบครัว				
36. ฉันรู้สึกห่างเหิน ไม่ใกล้ชิดผูกพันกับสามี	1	2	3	4
37. ฉันมีโรคประจำตัวที่ทำให้ต้องวิตกกังวล	1	2	3	4
38. ฉันให้การสนับสนุนเรื่องการดูแลสุขภาพของสามี	4	3	2	1
39. ฉันสามารถควบคุมอารมณ์ตนเองได้ดี	4	3	2	1
40. ฉันหยุดหงุดหงิดอารมณ์เสียใส่สามี	1	2	3	4

ตอนที่ 3 แบบวัดการปฏิบัติหน้าที่ของมารดาที่มีต่อบุตร

คำชี้แจง แบบวัดนี้ต้องการให้ท่านพิจารณาว่าข้อความเหล่านี้มีความเป็นจริงมากน้อยเพียงใด

โปรดเขียนเครื่องหมาย ✓ ลงในช่องใดช่องหนึ่งดังนี้

เป็นจริงมากที่สุด	หมายถึง ข้อความนั้นท่านปฏิบัติมากที่สุด
ส่วนใหญ่เป็นจริง	หมายถึง ข้อความนั้นส่วนใหญ่ท่านปฏิบัติ
เป็นจริงเล็กน้อย	หมายถึง ข้อความนั้นท่านปฏิบัติเล็กน้อย
ไม่เป็นจริงเลย	หมายถึง ข้อความนั้นท่านไม่ปฏิบัติเลย

ข้อความ	ระดับการประเมิน			
	เป็นจริงมากที่สุด	ส่วนใหญ่เป็นจริง	เป็นจริงเล็กน้อย	ไม่เป็นจริงเลย
การแสดงออกถึงความรักความผูกพัน				
1. ฉันและลูกไปไหนมาไหนด้วยกันเสมอ	4	3	2	1
2. ฉันคอยดูแลทุกข์สุขของลูก	4	3	2	1
3. ฉันรู้สึกอบอุ่นใจเมื่ออยู่กับลูก	4	3	2	1
4. ฉันรู้ว่าลูกชอบหรือไม่ชอบอะไร	4	3	2	1
การทำหน้าที่ตามบทบาท				
5. เมื่อลูกมีเรื่องไม่สบายใจ ฉันพร้อมที่จะปลอบใจ	4	3	2	1
6. ฉันจะไม่ทำอะไรให้กระทบกระเทือนจิตใจของลูก	4	3	2	1
7. ฉันดูแลให้ลูกมีความปลอดภัยในความเป็นอยู่	4	3	2	1
8. ไม่ว่าฉันจะตัดสินใจเรื่องใดๆ ที่เกี่ยวกับครอบครัว ฉันจะเปิดโอกาสให้ลูกร่วมตัดสินใจ	4	3	2	1
9. ฉันดูแลลูกให้มีความเป็นอยู่ที่ดี	4	3	2	1
การสื่อสาร				
10. ฉันรับฟังเรื่องราวต่างๆ ที่ลูกพูด ด้วยความใส่ใจ	4	3	2	1
11. เมื่อลูกรู้สึกท้อใจ ฉันจะมีคำพูดให้กำลังใจลูก	4	3	2	1
12. ฉันแสดงความชื่นชมลูกเสมอ	4	3	2	1
13. ฉันและลูกคุยกันได้ทุกเรื่อง แม้ความคิดเห็นไม่ตรงกันแต่ก็รับฟังกัน	4	3	2	1
14. ฉันเข้าใจและยอมรับในความแตกต่างระหว่างฉันและลูก	4	3	2	1

ข้อคำถาม	ระดับการประเมิน			
	เป็นจริงมากที่สุด	ส่วนใหญ่เป็นจริง	เป็นจริงเล็กน้อย	ไม่เป็นจริงเลย
การแก้ปัญหา				
15. เวลาเกิดปัญหา ฉันและลูกจะช่วยกันแก้ไขปัญหานั้น	4	3	2	1
16. เมื่อฉันกับลูกมีความเห็นไม่ตรงกัน ฉันจะเจียบหรือเดินหนี โดยไม่ชี้แจงเหตุผลของฉันและไม่ฟังเหตุผลของลูก	1	2	3	4
17. เมื่อฉันและลูกตกลงกันไม่ได้ว่าจะไปเที่ยวที่ใด ฉันจะไม่พอใจ ในที่สุดเราก็ต้องยกเลิกเรื่องการไปเที่ยวด้วยกัน	1	2	3	4
18. แม้ว่าฉันกับลูกจะมีความเห็นในการแก้ปัญหาต่างกัน แต่เราก็สามารถพูดคุยให้ตกลงร่วมกันได้	4	3	2	1
การปฏิบัติตามกฎระเบียบของครอบครัว				
19. เพื่อไม่ให้เกิดปัญหาในครอบครัว ฉันและลูกจะคุยกัน เพื่อกำหนดข้อตกลงเกี่ยวกับครอบครัวร่วมกัน	4	3	2	1
20. ฉันจะแสดงความไม่พอใจ หากลูกมาเตือนในเรื่องที่ฉันไม่ปฏิบัติตามที่ตกลงกันไว้	1	2	3	4
21. ฉันพยายามปฏิบัติตามข้อตกลงที่ตกลงกันไว้กับลูก	4	3	2	1
22. ฉันรับรู้และยอมรับว่าสิ่งใดปฏิบัติได้และสิ่งใดปฏิบัติไม่ได้ในครอบครัว	4	3	2	1
23. ฉันควบคุมการประพฤติตนของลูก ให้อยู่ในขอบเขตที่เหมาะสม	4	3	2	1
การใช้เวลาร่วมกัน				
24. ฉันไม่ค่อยมีเวลาพูดคุยกับลูก	1	2	3	4
25. ฉันและลูกให้คำปรึกษาซึ่งกันและกัน ในเรื่องที่เราต้องการคู่มือ	4	3	2	1
26. จากการที่ได้ไปไหนมาไหนด้วยกัน ทำให้ฉันเข้าใจนิสัยใจคอของลูกมากขึ้น	4	3	2	1
27. ฉันใช้เวลาว่างไปเที่ยวพักผ่อนกับลูกอย่างมีความสุข	4	3	2	1
28. ฉันทำงานจนไม่มีเวลาว่างให้กับลูก	1	2	3	4
29. ในแต่ละสัปดาห์ฉันจะทำกิจกรรมที่ชอบด้วยกันกับลูก	4	3	2	1

ข้อคำถาม	ระดับการประเมิน			
	เป็นจริงมากที่สุด	ส่วนใหญ่เป็นจริง	เป็นจริงเล็กน้อย	ไม่เป็นจริงเลย
การดำรงชีวิตทางด้านจิตวิญญาณ				
30. ฉันไม่พูดปดกับลูก	4	3	2	1
31. ฉันไม่แสดงกิริยาหยาบคายต่อลูก เพราะเชื่อว่าเป็นพื้นฐานของการให้เกียรติซึ่งกันและกัน	4	3	2	1
32. ฉันยึดมั่นในการปฏิบัติตนตามหลักของศาสนา	4	3	2	1
33. ฉันปฏิบัติตนตามหลักศีลธรรม จริยธรรม และค่านิยมที่ดีงาม เพื่อเป็นตัวอย่างให้แก่ลูก	4	3	2	1
34. ฉันเชื่อว่าการปฏิบัติตนอยู่ในธรรม ทำให้ครอบครัวสงบสุข	4	3	2	1
35. ฉันบอกกล่าวลูก ให้ปฏิบัติตัวแต่ในสิ่งที่ดีงาม	4	3	2	1
ความสุขของครอบครัว				
36. ฉันรู้สึกห่างเหิน ไม่ใกล้ชิดผูกพันกับลูก	1	2	3	4
37. ฉันมีโรคประจำตัวที่ทำให้ต้องวิตกกังวล	1	2	3	4
38. ฉันให้การสนับสนุนเรื่องการดูแลสุขภาพของลูก	4	3	2	1
39. ฉันสามารถควบคุมอารมณ์ตนเองได้ดี	4	3	2	1
40. ฉันหงุดหงิดอารมณ์เสียใส่ลูก	1	2	3	4

แบบวัดการปฏิบัติหน้าที่ของครอบครัวอย่างประสบความสำเร็จสำหรับบุตร

คำชี้แจง

แบบวัดชุดนี้มีทั้งหมด 3 ตอน ขอให้ท่านตอบทั้ง 3 ตอน

ตอนที่ 1 สถานภาพของผู้ตอบแบบสอบถาม

ตอนที่ 2 แบบวัด การปฏิบัติหน้าที่ของ บุตรที่มีต่อบิดา เป็นข้อคำถามแบบมาตราส่วน
ประมาณค่า 4 ระดับ

ตอนที่ 3 แบบวัดการปฏิบัติหน้าที่ของบุตรที่มีต่อมารดา เป็นข้อคำถามแบบมาตราส่วน
ประมาณค่า 4 ระดับ

การตอบแบบวัดนี้ คำตอบของท่านจะได้รับการรักษาไว้เป็นความลับไม่นำไปเปิดเผยในที่ใดๆ
และไม่เกิดผลทางลบต่อตัวท่าน ฉะนั้นขอให้ท่านตอบด้วยความสบายใจ โปรดตอบทุกข้อเพราะถ้า
ขาดข้อใดข้อหนึ่งไป แบบวัดนี้จะไม่สามารถวิเคราะห์ผลการวิจัยได้

ตอนที่ 1 สถานภาพของผู้ตอบแบบประเมิน

คำชี้แจง จงทำเครื่องหมาย ✓ หน้าข้อที่ตรงกับข้อมูลส่วนตัวของท่านและตอบคำถาม

1. เพศ ชาย หญิง
2. อายุ ปี
3. เรียนอยู่ระดับชั้น

<input type="checkbox"/> มัธยมศึกษาปีที่ 1	<input type="checkbox"/> มัธยมศึกษาปีที่ 2	<input type="checkbox"/> มัธยมศึกษาปีที่ 3
<input type="checkbox"/> มัธยมศึกษาปีที่ 4	<input type="checkbox"/> มัธยมศึกษาปีที่ 5	<input type="checkbox"/> มัธยมศึกษาปีที่ 6
4. จำนวนพี่น้อง (รวมทั้งตัวนักเรียน) คน ชาย คน
หญิง คน ตัวนักเรียนเป็นบุตรคนที่

ตอนที่ 2 แบบวัดการปฏิบัติหน้าที่ของบุตรที่มีต่อบิดา

คำชี้แจง แบบวัดนี้ต้องการให้ท่านพิจารณาว่าข้อความเหล่านี้มีความเป็นจริงมากน้อยเพียงใด

โปรดเขียนเครื่องหมาย ✓ ลงในช่องใดช่องหนึ่งดังนี้

เป็นจริงมากที่สุด	หมายถึง ข้อความนั้นท่านปฏิบัติมากที่สุด
ส่วนใหญ่เป็นจริง	หมายถึง ข้อความนั้นส่วนใหญ่ท่านปฏิบัติ
เป็นจริงเล็กน้อย	หมายถึง ข้อความนั้นท่านปฏิบัติเล็กน้อย
ไม่เป็นจริงเลย	หมายถึง ข้อความนั้นท่านไม่ปฏิบัติเลย

ข้อความ	ระดับการประเมิน			
	เป็นจริงมากที่สุด	ส่วนใหญ่เป็นจริง	เป็นจริงเล็กน้อย	ไม่เป็นจริงเลย
การแสดงออกถึงความรักความผูกพัน				
1. ฉันและพ่อไปไหนมาไหนด้วยกันเสมอ	4	3	2	1
2. ฉันคอยดูแลทุกข์สุขของพ่อ	4	3	2	1
3. ฉันรู้สึกอบอุ่นใจเมื่ออยู่กับพ่อ	4	3	2	1
4. ฉันรู้ว่าพ่อชอบหรือไม่ชอบอะไร	4	3	2	1
การทำหน้าที่ตามบทบาท				
5. เมื่อพ่อมีเรื่องไม่สบายใจ ฉันพร้อมที่จะปลอบใจ	4	3	2	1
6. ฉันจะไม่ทำสิ่งใดให้กระทบกระเทือนจิตใจของพ่อ	4	3	2	1
7. ฉันดูแลงานบ้านที่ฉันพอจะทำได้โดยพ่อไม่ต้องบอก	4	3	2	1
8. ไม่ว่าฉันจะตัดสินใจเรื่องใดๆ ที่เกี่ยวกับครอบครัว ฉันกับพ่อจะร่วมกันตัดสินใจ	4	3	2	1
9. ฉันดูแลพ่อให้มีสุขภาพที่ดี	4	3	2	1
การสื่อสาร				
10. ฉันรับฟังเรื่องราวต่างๆ ที่พ่อพูด ด้วยความใส่ใจ	4	3	2	1
11. เมื่อพ่อรู้สึกท้อใจ ฉันจะมีคำพูดให้กำลังใจพ่อ	4	3	2	1
12. ฉันแสดงความชื่นชมพ่อเสมอ	4	3	2	1
13. ฉันและพ่อคุยกันได้ทุกเรื่อง แม้ความคิดเห็นไม่ตรงกันแต่ก็รับฟังกัน	4	3	2	1
14. ฉันเข้าใจและยอมรับในความแตกต่างระหว่างฉันและพ่อ	4	3	2	1

ข้อคำถาม	ระดับการประเมิน			
	เป็นจริงมากที่สุด	ส่วนใหญ่เป็นจริง	เป็นจริงเล็กน้อย	ไม่เป็นจริงเลย
การแก้ปัญหา				
15. เวลาเกิดปัญหา ฉันและพ่อจะช่วยกันแก้ไขปัญหานั้น	4	3	2	1
16. เมื่อฉันกับพ่อมองไม่เห็นไม่ตรงกัน ฉันจะเงยหรือเดินหนี โดยไม่ชี้แจงเหตุผลของฉันและไม่ฟังเหตุผลของพ่อ	1	2	3	4
17. เมื่อฉันและพ่อตกลงกันไม่ได้ว่าจะไปเที่ยวที่ใด ฉันจะไม่พอใจ ในที่สุดเราก็ต้องยกเลิกเรื่องการไปเที่ยวด้วยกัน	1	2	3	4
18. แม้ว่าฉันกับพ่อจะมีความเห็นในการแก้ปัญหาต่างกัน แต่เราก็สามารถพูดคุยให้ตกลงร่วมกันได้	4	3	2	1
การปฏิบัติตามกฎระเบียบของครอบครัว				
19. เพื่อไม่ให้เกิดปัญหาในครอบครัว ฉันและพ่อจะคุยกันเพื่อกำหนดข้อตกลงเกี่ยวกับครอบครัวร่วมกัน	4	3	2	1
20. ฉันจะแสดงความไม่พอใจ หากพ่อมาเตือนในเรื่องที่ฉันไม่ปฏิบัติตามที่ตกลงกันไว้	1	2	3	4
21. ฉันพยายามปฏิบัติตามข้อตกลงที่ตกลงกันไว้กับพ่อ	4	3	2	1
22. ฉันรับรู้และยอมรับว่าสิ่งใดปฏิบัติได้และสิ่งใดปฏิบัติไม่ได้ในครอบครัว	4	3	2	1
23. ฉันประพฤติตนอยู่ในขอบเขตที่เหมาะสมของลูก โดยที่พ่อแม่ไม่ต้องเตือน	4	3	2	1
การใช้เวลาร่วมกัน				
24. ฉันไม่ค่อยมีเวลาพูดคุยกับพ่อ	1	2	3	4
25. ฉันและพ่อให้คำปรึกษาซึ่งกันและกัน ในเรื่องที่เราต้องการความคิดเห็น	4	3	2	1
26. จากการที่ได้ไปไหนมาไหนด้วยกัน ทำให้ฉันเข้าใจนิสัยใจคอของพ่อมากขึ้น	4	3	2	1
27. ฉันใช้เวลาว่างไปเที่ยวพักผ่อนกับพ่ออย่างมีความสุข	4	3	2	1
28. ฉันไม่มีเวลาว่างที่จะทำกิจกรรมร่วมกับพ่อ	1	2	3	4
29. ในแต่ละสัปดาห์ฉันจะทำกิจกรรมที่ชอบด้วยกันกับพ่อ	4	3	2	1

ข้อคำถาม	ระดับการประเมิน			
	เป็นจริงมากที่สุด	ส่วนใหญ่เป็นจริง	เป็นจริงเล็กน้อย	ไม่เป็นจริงเลย
การดำรงชีวิตทางด้านจิตวิญญาณ				
30. ฉันไม่พูดโกหกพ่อ	4	3	2	1
31. ฉันไม่แสดงกิริยาหยาบคายต่อพ่อ เพราะเชื่อว่าเป็นพื้นฐานของการให้เกียรติซึ่งกันและกัน	4	3	2	1
32. ฉันปฏิบัติตามหลักของศาสนา	4	3	2	1
33. ฉันประพฤติตนตามหลักศีลธรรม จริยธรรม และค่านิยมที่ดีงามตามแบบพ่อ	4	3	2	1
34. ฉันเชื่อว่าการปฏิบัติตนอยู่ในธรรม ทำให้ครอบครัวสงบสุข	4	3	2	1
35. ฉันปฏิบัติแต่ในสิ่งที่ดีงาม ตามคำบอกกล่าวของพ่อ	4	3	2	1
ความสุขของครอบครัว				
36. ฉันรู้สึกห่างเหิน ไม่ใกล้ชิดผูกพันกับพ่อ	1	2	3	4
37. ฉันมีโรคประจำตัวที่ทำให้ต้องวิตกกังวล	1	2	3	4
38. ฉันให้การสนับสนุนเรื่องการดูแลสุขภาพของพ่อ	4	3	2	1
39. ฉันสามารถควบคุมอารมณ์ตนเองได้ดี	4	3	2	1
40. ฉันหงุดหงิดอารมณ์เสียใส่พ่อ	1	2	3	4

ตอนที่ 3 แบบวัดการปฏิบัติหน้าที่ของบุตรที่มีต่อมารดา

คำชี้แจง แบบวัดนี้ต้องการให้ท่านพิจารณาว่าข้อความเหล่านี้มีความเป็นจริงมากน้อยเพียงใด

โปรดเขียนเครื่องหมาย ✓ ลงในช่องใดช่องหนึ่งดังนี้

เป็นจริงมากที่สุด	หมายถึง ข้อความนั้นท่านปฏิบัติมากที่สุด
ส่วนใหญ่เป็นจริง	หมายถึง ข้อความนั้นส่วนใหญ่ท่านปฏิบัติ
เป็นจริงเล็กน้อย	หมายถึง ข้อความนั้นท่านปฏิบัติเล็กน้อย
ไม่เป็นจริงเลย	หมายถึง ข้อความนั้นท่านไม่ปฏิบัติเลย

ข้อคำถาม	ระดับการประเมิน			
	เป็นจริงมากที่สุด	ส่วนใหญ่เป็นจริง	เป็นจริงเล็กน้อย	ไม่เป็นจริงเลย
การแสดงออกถึงความรักความผูกพัน				
1. ฉันและแม่ไปไหนมาไหนด้วยกันเสมอ	4	3	2	1
2. ฉันคอยดูแลทุกข์สุขของแม่	4	3	2	1
3. ฉันรู้สึกอบอุ่นใจเมื่ออยู่กับแม่	4	3	2	1
4. ฉันรู้ว่าแม่ชอบหรือไม่ชอบอะไร	4	3	2	1
การทำหน้าที่ตามบทบาท				
5. เมื่อแม่มีเรื่องไม่สบายใจ ฉันพร้อมที่จะปลอบใจ	4	3	2	1
6. ฉันจะไม่ทำสิ่งใดให้กระทบกระเทือนจิตใจของแม่	4	3	2	1
7. ฉันดูแลงานบ้านที่ฉันพอจะทำได้โดยพ่อกับแม่ไม่ต้องบอก	4	3	2	1
8. ไม่ว่าฉันจะตัดสินใจเรื่องใดๆ ที่เกี่ยวกับครอบครัว ฉันกับแม่จะร่วมกันตัดสินใจ	4	3	2	1
9. ฉันดูแลแม่ให้มีสุขภาพที่ดี	4	3	2	1
การสื่อสาร				
10. ฉันรับฟังเรื่องราวต่างๆ ที่แม่พูด ด้วยความใส่ใจ	4	3	2	1
11. เมื่อแม่รู้สึกท้อใจ ฉันจะมีคำพูดให้กำลังใจแม่	4	3	2	1
12. ฉันแสดงความชื่นชมแม่เสมอ	4	3	2	1
13. ฉันและแม่คุยกันได้ทุกเรื่อง แม้ความคิดเห็นไม่ตรงกันแต่ก็รับฟังกัน	4	3	2	1
14. ฉันเข้าใจและยอมรับในความแตกต่างระหว่างฉันและแม่	4	3	2	1

ข้อความถาม	ระดับการประเมิน			
	เป็นจริงมากที่สุด	ส่วนใหญ่เป็นจริง	เป็นจริงเล็กน้อย	ไม่เป็นจริงเลย
การแก้ปัญหา				
15. เวลาเกิดปัญหา ฉันและแม่จะช่วยกันแก้ไขปัญหานั้น	4	3	2	1
16. เมื่อฉันกับแม่มีความเห็นไม่ตรงกัน ฉันจะเงียบหรือเดินหนี โดยไม่ชี้แจงเหตุผลของฉันและไม่ฟังเหตุผลของแม่	1	2	3	4
17. เมื่อฉันและแม่ตกลงกันไม่ได้ว่าจะไปเที่ยวที่ใด ฉันจะไม่พอใจ ในที่สุดเราก็ต้องยกเลิกเรื่องการไปเที่ยวด้วยกัน	1	2	3	4
18. แม้ว่าฉันกับแม่จะมีความเห็นในการแก้ปัญหาต่างกัน แต่เราก็สามารถพูดคุยให้ตกลงร่วมกันได้	4	3	2	1
การปฏิบัติตามกฎระเบียบของครอบครัว				
19. เพื่อไม่ให้เกิดปัญหาในครอบครัว ฉันและแม่จะคุยกัน เพื่อกำหนดข้อตกลงเกี่ยวกับครอบครัวร่วมกัน	4	3	2	1
20. ฉันจะแสดงความไม่พอใจ หากแม่มาเตือนในเรื่องที่ฉันไม่ปฏิบัติตามที่ตกลงกันได้	1	2	3	4
21. ฉันพยายามปฏิบัติตามข้อตกลงที่ตกลงกันไว้กับแม่	4	3	2	1
22. ฉันรับรู้และยอมรับว่าสิ่งใดปฏิบัติได้และสิ่งใดปฏิบัติไม่ได้ในครอบครัว	4	3	2	1
23. ฉันประพฤติตนอยู่ในขอบเขตที่เหมาะสมของลูก โดยที่พ่อแม่ไม่ต้องเตือน	4	3	2	1
การใช้เวลาร่วมกัน				
24. ฉันไม่ค่อยมีเวลาพูดคุยกับแม่	1	2	3	4
25. ฉันและแม่ให้คำปรึกษาซึ่งกันและกัน ในเรื่องที่เราต้องการความคิดเห็น	4	3	2	1
26. จากการที่ได้ไปไหนมาไหนด้วยกัน ทำให้ฉันเข้าใจนิสัยใจคอของแม่มากขึ้น	4	3	2	1
27. ฉันใช้เวลาว่างไปเที่ยวพักผ่อนกับแม่อย่างมีความสุข	4	3	2	1
28. ฉันไม่มีเวลาว่างที่จะทำกิจกรรมร่วมกับแม่	1	2	3	4
29. ในแต่ละสัปดาห์ฉันจะทำกิจกรรมที่ชอบด้วยกันกับแม่	4	3	2	1

ข้อคำถาม	ระดับการประเมิน			
	เป็นจริงมากที่สุด	ส่วนใหญ่เป็นจริง	เป็นจริงเล็กน้อย	ไม่เป็นจริงเลย
การดำรงชีวิตทางด้านจิตวิญญาณ				
30. ฉันไม่พูดโกหกแม่	4	3	2	1
31. ฉันไม่แสดงกิริยาหยาบคายต่อแม่ เพราะเชื่อว่าเป็นพื้นฐานของการให้เกียรติซึ่งกันและกัน	4	3	2	1
32. ฉันปฏิบัติตามหลักของศาสนา	4	3	2	1
33. ฉันประพฤติตนตามหลักศีลธรรม จริยธรรม และค่านิยมที่ดีงาม ตามแบบแม่	4	3	2	1
34. ฉันเชื่อว่าการปฏิบัติตนอยู่ในธรรม ทำให้ครอบครัวสงบสุข	4	3	2	1
35. ฉันปฏิบัติแต่ในสิ่งที่ดีงาม ตามคำบอกกล่าวของแม่	4	3	2	1
ความสุขของครอบครัว				
36. ฉันรู้สึกห่างเหิน ไม่ใกล้ชิดผูกพันกับแม่	1	2	3	4
37. ฉันมีโรคประจำตัวที่ทำให้ต้องวิตกกังวล	1	2	3	4
38. ฉันให้การสนับสนุนเรื่องการดูแลสุขภาพของแม่	4	3	2	1
39. ฉันสามารถควบคุมอารมณ์ตนเองได้ดี	4	3	2	1
40. ฉันหยุดหงิดอารมณ์เสียใส่แม่	1	2	3	4



ภาคผนวก ค

การตรวจสอบคุณภาพแบบวัดการปฏิบัติหน้าที่ของครอบครัวอย่างประสบความสำเร็จ

- ค่าดัชนีความสอดคล้องของแบบวัดการปฏิบัติหน้าที่ของครอบครัวอย่างประสบความสำเร็จ
- ค่าอำนาจจำแนกรายข้อของแบบวัดการปฏิบัติหน้าที่ของครอบครัวอย่างประสบความสำเร็จ

ตาราง 50 (ต่อ)

ข้อ	ผู้เชี่ยวชาญ คนที่ 1	ผู้เชี่ยวชาญ คนที่ 2	ผู้เชี่ยวชาญ คนที่ 3	ผู้เชี่ยวชาญ คนที่ 4	ผู้เชี่ยวชาญ คนที่ 5	ผู้เชี่ยวชาญ คนที่ 6	ค่าดัชนี IOC	หมายเหตุ
30	+1	+1	+1	+1	+1	+1	1	
31	+1	0	-1	+1	+1	+1	0.5	
32	+1	-1	-1	+1	+1	+1	0.33	ปรับปรุง
33	+1	+1	-1	+1	+1	+1	0.66	
34	+1	+1	+1	+1	+1	+1	1	
35	+1	+1	+1	+1	+1	+1	1	
36	0	+1	+1	+1	0	+1	0.66	
37	+1	+1	0	+1	+1	-1	0.66	
38	0	+1	0	+1	+1	0	0.50	
39	+1	+1	+1	+1	+1	+1	1	
40	+1	-1	-1	+1	0	+1	0.33	ปรับปรุง
41	+1	+1	+1	+1	+1	+1	1	
42	+1	+1	0	+1	+1	-1	0.66	
43	+1	+1	0	+1	+1	-1	0.50	
44	+1	+1	+1	+1	+1	+1	1	
45	+1	-1	-1	+1	+1	+1	0.66	
46	+1	+1	+1	+1	+1	+1	1	
47	+1	+1	+1	+1	0	+1	0.83	
48	+1	0	+1	+1	+1	+1	0.83	
49	+1	+1	0	+1	+1	-1	0.50	
50	0	+1	0	+1	+1	0	0.50	
51	+1	+1	+1	+1	+1	0	0.83	
52	+1	+1	+1	+1	+1	0	0.83	
53	+1	+1	0	+1	+1	0	0.66	
54	+1	-1	-1	0	+1	+1	0.16	ปรับปรุง

ตาราง 51 ค่าดัชนีความสอดคล้อง (IOC) ของแบบวัดการปฏิบัติหน้าที่ของครอบครัวอย่างประสพ
ความสำเร็จสำหรับบิดา ชุดแบบวัดการปฏิบัติหน้าที่ของบิดาที่มีต่อบุตร

ข้อ	ผู้เชี่ยวชาญ คนที่ 1	ผู้เชี่ยวชาญ คนที่ 2	ผู้เชี่ยวชาญ คนที่ 3	ผู้เชี่ยวชาญ คนที่ 4	ผู้เชี่ยวชาญ คนที่ 5	ผู้เชี่ยวชาญ คนที่ 6	ค่าดัชนี IOC	หมายเหตุ
1	0	0	0	+1	+1	0	0.33	ปรับปรุง
2	+1	+1	+1	+1	+1	+1	1	
3	+1	+1	+1	+1	+1	+1	1	
4	+1	+1	+1	+1	+1	+1	1	
5	+1	-1	-1	+1	+1	+1	0.33	ปรับปรุง
6	+1	-1	-1	0	+1	+1	0.16	ปรับปรุง
7	0	+1	+1	+1	+1	+1	0.83	
8	+1	+1	0	+1	+1	+1	0.83	
9	0	+1	+1	+1	+1	0	0.66	
10	0	+1	+1	+1	+1	0	0.66	
11	+1	0	0	+1	+1	+1	0.66	
12	+1	+1	+1	+1	+1	+1	1	
13	+1	0	0	+1	+1	+1	0.66	
14	0	0	0	+1	+1	-1	0.16	ปรับปรุง
15	+1	+1	+1	+1	+1	+1	1	
16	+1	+1	-1	+1	+1	0	0.50	
17	+1	+1	0	+1	+1	+1	0.83	
18	+1	+1	0	+1	+1	+1	0.83	
19	+1	+1	+1	+1	+1	+1	1	
20	+1	0	-1	0	+1	+1	0.33	ปรับปรุง
21	+1	+1	+1	+1	+1	+1	1	
22	+1	+1	+1	+1	+1	+1	1	
23	0	+1	+1	+1	+1	+1	0.83	
24	0	+1	0	+1	+1	0	0.50	
25	0	+1	+1	+1	+1	0	0.66	
26	0	+1	0	+1	0	0	0.33	ปรับปรุง
27	+1	+1	+1	+1	+1	+1	1	
28	+1	+1	+1	+1	+1	+1	1	
29	+1	+1	0	+1	+1	+1	0.83	

ตาราง 51 (ต่อ)

ข้อ	ผู้เชี่ยวชาญ คนที่ 1	ผู้เชี่ยวชาญ คนที่ 2	ผู้เชี่ยวชาญ คนที่ 3	ผู้เชี่ยวชาญ คนที่ 4	ผู้เชี่ยวชาญ คนที่ 5	ผู้เชี่ยวชาญ คนที่ 6	ค่าดัชนี IOC	หมายเหตุ
30	+1	+1	0	+1	+1	+1	0.83	
31	+1	0	-1	+1	+1	+1	0.5	
32	+1	-1	-1	+1	+1	+1	0.33	ปรับปรุง
33	+1	+1	-1	+1	+1	+1	0.66	
34	+1	+1	+1	+1	+1	+1	1	
35	+1	+1	+1	+1	+1	+1	1	
36	+1	+1	+1	+1	+1	+1	1	
37	+1	+1	0	+1	+1	-1	0.50	
38	0	+1	+1	+1	+1	0	0.66	
39	+1	+1	+1	+1	+1	+1	1	
40	+1	-1	-1	+1	0	+1	0.33	ปรับปรุง
41	+1	+1	+1	+1	+1	+1	1	
42	+1	+1	0	+1	+1	-1	0.50	
43	+1	+1	0	+1	+1	-1	0.50	
44	+1	+1	+1	+1	+1	+1	1	
45	+1	-1	-1	+1	+1	+1	0.66	
46	+1	+1	+1	+1	+1	+1	1	
47	+1	+1	+1	+1	0	+1	0.83	
48	+1	0	+1	+1	+1	+1	0.83	
49	+1	+1	+1	+1	+1	-1	0.66	
50	0	+1	0	+1	0	0	0.33	ปรับปรุง
51	+1	+1	-1	+1	0	0	0.33	ปรับปรุง
52	+1	+1	+1	+1	0	0	0.66	
53	+1	+1	0	+1	0	0	0.50	
54	+1	-1	-1	0	+1	+1	0.16	ปรับปรุง

ตาราง 52 (ต่อ)

ข้อ	ผู้เชี่ยวชาญ คนที่ 1	ผู้เชี่ยวชาญ คนที่ 2	ผู้เชี่ยวชาญ คนที่ 3	ผู้เชี่ยวชาญ คนที่ 4	ผู้เชี่ยวชาญ คนที่ 5	ผู้เชี่ยวชาญ คนที่ 6	ค่าดัชนี IOC	หมายเหตุ
30	+1	+1	+1	+1	+1	+1	1	
31	+1	0	-1	+1	+1	+1	0.5	
32	+1	-1	-1	+1	+1	+1	0.33	ปรับปรุง
33	+1	+1	-1	+1	+1	+1	0.66	
34	+1	+1	+1	+1	+1	+1	1	
35	+1	+1	+1	+1	+1	+1	1	
36	0	+1	+1	+1	+1	+1	0.83	
37	+1	+1	0	+1	+1	-1	0.50	
38	0	+1	0	+1	0	0	0.33	ปรับปรุง
39	+1	+1	+1	+1	+1	+1	1	
40	+1	-1	-1	+1	0	+1	0.16	ปรับปรุง
41	+1	+1	+1	+1	+1	+1	1	
42	+1	+1	0	+1	+1	-1	0.50	
43	+1	+1	0	+1	+1	-1	0.50	
44	+1	+1	+1	+1	+1	+1	1	
45	+1	-1	-1	+1	+1	+1	0.33	ปรับปรุง
46	+1	+1	+1	+1	+1	+1	1	
47	+1	+1	+1	+1	0	+1	0.83	
48	+1	0	+1	+1	+1	+1	0.83	
49	+1	+1	0	+1	0	-1	0.33	ปรับปรุง
50	0	+1	0	-1	+1	0	0.16	ปรับปรุง
51	+1	+1	+1	+1	+1	0	0.83	
52	+1	+1	+1	+1	+1	0	0.83	
53	+1	+1	0	0	+1	0	0.50	
54	+1	-1	-1	0	+1	+1	0.16	ปรับปรุง

ตาราง 53 ค่าดัชนีความสอดคล้อง (IOC) ของแบบวัดการปฏิบัติหน้าที่ของครอบครัวอย่างประสพ
ความสำเร็จสำหรับมารดา ชุดแบบวัดการปฏิบัติหน้าที่ของมารดาที่มีต่อบุตร

ข้อ	ผู้เชี่ยวชาญ คนที่ 1	ผู้เชี่ยวชาญ คนที่ 2	ผู้เชี่ยวชาญ คนที่ 3	ผู้เชี่ยวชาญ คนที่ 4	ผู้เชี่ยวชาญ คนที่ 5	ผู้เชี่ยวชาญ คนที่ 6	ค่าดัชนี IOC	หมายเหตุ
1	0	+1	0	+1	0	0	0.33	ปรับปรุง
2	+1	+1	+1	+1	+1	+1	1	
3	+1	+1	+1	+1	+1	+1	1	
4	+1	+1	+1	+1	+1	+1	1	
5	+1	-1	-1	+1	+1	+1	0.33	ปรับปรุง
6	+1	-1	-1	0	+1	+1	0.16	ปรับปรุง
7	0	+1	+1	+1	+1	+1	0.83	
8	+1	+1	0	+1	+1	+1	0.83	
9	0	+1	+1	+1	+1	0	0.66	
10	0	+1	+1	+1	+1	0	0.66	
11	+1	+1	0	+1	+1	+1	0.83	
12	+1	+1	+1	+1	+1	+1	1	
13	+1	0	0	+1	+1	+1	0.66	
14	0	+1	0	0	+1	-1	0.16	ปรับปรุง
15	+1	+1	+1	+1	+1	+1	1	
16	+1	+1	-1	+1	+1	0	0.50	
17	+1	+1	0	+1	+1	+1	0.83	
18	+1	+1	0	+1	+1	+1	0.83	
19	+1	+1	+1	+1	+1	+1	1	
20	+1	0	-1	0	+1	+1	0.33	ปรับปรุง
21	+1	+1	+1	+1	+1	+1	1	
22	+1	+1	+1	+1	0	+1	0.83	
23	0	+1	+1	+1	+1	+1	0.83	
24	0	+1	0	+1	+1	0	0.50	
25	0	+1	+1	+1	+1	0	0.66	
26	0	+1	0	+1	0	0	0.33	ปรับปรุง
27	+1	+1	+1	+1	+1	+1	1	
28	+1	+1	+1	+1	+1	+1	1	
29	+1	+1	0	+1	+1	+1	0.83	

ตาราง 53 (ต่อ)

ข้อ	ผู้เชี่ยวชาญ คนที่ 1	ผู้เชี่ยวชาญ คนที่ 2	ผู้เชี่ยวชาญ คนที่ 3	ผู้เชี่ยวชาญ คนที่ 4	ผู้เชี่ยวชาญ คนที่ 5	ผู้เชี่ยวชาญ คนที่ 6	ค่าดัชนี IOC	หมายเหตุ
30	+1	+1	0	+1	+1	+1	0.83	
31	+1	0	-1	+1	+1	+1	0.50	
32	+1	-1	-1	+1	+1	+1	0.33	ปรับปรุง
33	+1	+1	-1	+1	+1	+1	0.66	
34	+1	+1	+1	+1	+1	+1	1	
35	+1	+1	+1	+1	+1	+1	1	
36	+1	+1	+1	+1	+1	+1	1	
37	+1	+1	0	+1	+1	-1	0.50	
38	0	+1	+1	+1	0	0	0.50	
39	+1	+1	+1	+1	+1	+1	1	
40	+1	-1	-1	+1	0	+1	0.16	ปรับปรุง
41	+1	+1	+1	+1	+1	+1	1	
42	+1	+1	-1	+1	+1	-1	0.33	ปรับปรุง
43	+1	+1	-1	+1	+1	-1	0.33	ปรับปรุง
44	+1	+1	+1	+1	+1	+1	1	
45	+1	-1	-1	+1	+1	+1	0.33	ปรับปรุง
46	+1	+1	+1	+1	+1	+1	1	
47	+1	+1	+1	+1	0	+1	0.83	
48	+1	0	+1	+1	+1	+1	0.83	
49	+1	+1	+1	+1	0	-1	0.50	
50	0	+1	0	-1	0	0	0	ปรับปรุง
51	+1	+1	-1	+1	+1	0	0.50	
52	+1	+1	+1	+1	+1	0	0.83	
53	+1	+1	0	0	+1	0	0.50	
54	+1	-1	-1	0	+1	+1	0.16	ปรับปรุง

ตาราง 54 (ต่อ)

ข้อ	ผู้เชี่ยวชาญ คนที่ 1	ผู้เชี่ยวชาญ คนที่ 2	ผู้เชี่ยวชาญ คนที่ 3	ผู้เชี่ยวชาญ คนที่ 4	ผู้เชี่ยวชาญ คนที่ 5	ผู้เชี่ยวชาญ คนที่ 6	ค่าดัชนี IOC	หมายเหตุ
30	+1	+1	+1	+1	+1	+1	1	
31	+1	0	-1	+1	+1	+1	0.50	
32	+1	-1	-1	+1	+1	+1	0.33	ปรับปรุง
33	+1	+1	-1	+1	+1	+1	0.66	
34	+1	+1	+1	+1	+1	+1	1	
35	+1	+1	+1	+1	+1	+1	1	
36	+1	+1	+1	+1	0	0	0.66	
37	+1	+1	0	+1	+1	-1	0.50	
38	0	+1	0	+1	+1	0	0.50	
39	+1	+1	+1	+1	+1	+1	1	
40	+1	-1	-1	+1	0	+1	0.16	ปรับปรุง
41	+1	+1	+1	+1	+1	0	0.83	
42	+1	+1	0	+1	+1	-1	0.50	
43	+1	+1	0	+1	+1	-1	0.50	
44	+1	+1	+1	+1	+1	+1	1	
45	+1	-1	-1	+1	+1	+1	0.33	ปรับปรุง
46	+1	+1	+1	+1	+1	+1	1	
47	+1	+1	+1	+1	0	+1	0.83	
48	+1	+1	+1	+1	+1	+1	1	
49	+1	+1	0	+1	+1	-1	0.50	
50	0	+1	0	-1	+1	0	0.16	ปรับปรุง
51	+1	+1	+1	+1	+1	0	0.83	
52	+1	+1	+1	0	+1	0	0.66	
53	+1	+1	0	-1	+1	0	0.33	ปรับปรุง
54	+1	-1	-1	0	+1	+1	0.16	ปรับปรุง

ตาราง 55 ค่าดัชนีความสอดคล้อง (IOC) ของแบบวัดการปฏิบัติหน้าที่ของครอบครัวอย่างประสพ
ความสำเร็จสำหรับบุตร ชุดแบบวัดการปฏิบัติหน้าที่ของบุตรที่มีต่อมารดา

ข้อ	ผู้เชี่ยวชาญ คนที่ 1	ผู้เชี่ยวชาญ คนที่ 2	ผู้เชี่ยวชาญ คนที่ 3	ผู้เชี่ยวชาญ คนที่ 4	ผู้เชี่ยวชาญ คนที่ 5	ผู้เชี่ยวชาญ คนที่ 6	ค่าดัชนี IOC	หมายเหตุ
1	0	0	0	0	+1	0	0.16	ปรับปรุง
2	+1	+1	+1	+1	+1	+1	1	
3	+1	+1	+1	+1	+1	+1	1	
4	+1	+1	+1	+1	+1	+1	1	
5	+1	-1	-1	+1	+1	+1	0.33	ปรับปรุง
6	+1	-1	-1	0	+1	+1	0.16	ปรับปรุง
7	0	+1	+1	+1	+1	+1	0.83	
8	+1	+1	0	+1	+1	+1	0.83	
9	0	+1	+1	+1	0	-1	0.33	ปรับปรุง
10	0	+1	0	0	0	0	0.16	ปรับปรุง
11	+1	0	0	+1	+1	+1	0.66	
12	+1	+1	+1	+1	0	+1	0.83	
13	+1	0	0	+1	+1	+1	0.66	
14	0	+1	0	+1	+1	-1	0.33	ปรับปรุง
15	+1	+1	+1	+1	+1	+1	1	
16	+1	+1	-1	+1	+1	0	0.50	
17	+1	+1	0	+1	+1	+1	0.83	
18	+1	+1	0	+1	+1	+1	0.83	
19	+1	+1	+1	+1	+1	+1	1	
20	+1	0	-1	0	+1	+1	0.33	ปรับปรุง
21	+1	+1	+1	+1	+1	+1	1	
22	+1	+1	+1	+1	0	+1	0.83	
23	0	+1	+1	+1	+1	+1	0.83	
24	0	+1	0	+1	+1	0	0.50	
25	0	+1	+1	+1	+1	0	0.66	
26	0	+1	0	+1	0	0	0.33	ปรับปรุง
27	+1	+1	+1	+1	+1	+1	1	
28	+1	0	+1	+1	+1	+1	0.83	
29	+1	+1	0	+1	+1	+1	0.83	

ตาราง 55 (ต่อ)

ข้อ	ผู้เชี่ยวชาญ คนที่ 1	ผู้เชี่ยวชาญ คนที่ 2	ผู้เชี่ยวชาญ คนที่ 3	ผู้เชี่ยวชาญ คนที่ 4	ผู้เชี่ยวชาญ คนที่ 5	ผู้เชี่ยวชาญ คนที่ 6	ค่าดัชนี IOC	หมายเหตุ
30	+1	+1	0	+1	+1	+1	0.83	
31	+1	0	-1	+1	+1	+1	0.50	
32	+1	-1	-1	+1	+1	+1	0.33	ปรับปรุง
33	+1	+1	-1	+1	+1	+1	0.66	
34	+1	+1	+1	+1	+1	+1	1	
35	+1	+1	+1	+1	+1	+1	1	
36	+1	+1	+1	-1	0	0	0.33	ปรับปรุง
37	+1	+1	0	-1	+1	-1	0.16	ปรับปรุง
38	0	+1	+1	+1	0	0	0.50	
39	+1	+1	+1	+1	+1	+1	1	
40	+1	-1	-1	+1	0	+1	0.16	ปรับปรุง
41	+1	+1	+1	+1	+1	0	0.83	
42	+1	+1	-1	+1	+1	-1	0.33	
43	+1	+1	-1	+1	+1	-1	0.33	ปรับปรุง
44	+1	+1	+1	+1	+1	+1	1	
45	+1	-1	-1	+1	+1	+1	0.33	
46	+1	+1	+1	+1	+1	+1	1	
47	+1	+1	+1	+1	0	+1	0.83	
48	+1	0	+1	+1	+1	+1	0.83	
49	+1	+1	+1	+1	+1	-1	0.66	
50	0	+1	0	-1	+1	0	0.16	ปรับปรุง
51	+1	+1	-1	+1	+1	0	0.50	
52	+1	+1	+1	0	+1	0	0.66	
53	+1	+1	0	-1	+1	0	0.33	ปรับปรุง
54	+1	-1	-1	0	+1	+1	0.16	ปรับปรุง

ตาราง 56 ค่าอำนาจจำแนกรายข้อของแบบวัดการปฏิบัติหน้าที่ของครอบครัวอย่างประสบความสำเร็จ

ข้อ	ค่าอำนาจจำแนก						หมายเหตุ
	แบบวัดสำหรับบิดา		แบบวัดสำหรับมารดา		แบบวัดสำหรับบุตร		
	ปฏิบัติต่อภรรยา	ปฏิบัติต่อบุตร	ปฏิบัติต่อสามี	ปฏิบัติต่อบุตร	ปฏิบัติต่อบิดา	ปฏิบัติต่อมารดา	
การแสดงออกถึงความรัก							
ความผูกพัน							
1	.6218	.4288	.3720	.4107	.2283	.3641	คัดเลือกไว้
2	.7014	.5033	.5477	.5732	.3862	.5074	คัดเลือกไว้
3	.7359	.5840	.5569	.5307	.5371	.4658	คัดเลือกไว้
4	.5756	.4964	.4810	.4345	.4167	.4809	คัดเลือกไว้
5	.2947	.2763	.1296	.2558	.1682	.2265	ตัดออก
6	-.0079	-.0819	.0599	-.0818	-.1776	-.3511	ตัดออก
การทำหน้าที่ตามบทบาท							
7	.6592	.6024	.6659	.6126	.6314	.5697	คัดเลือกไว้
8	.6137	.2220	.4226	.4065	.4823	.3903	คัดเลือกไว้
9	.2315	.3054	-.0097	.3436	.1173	.1501	ตัดออก
10	.5827	.4480	.4780	.4742	.2903	.3777	คัดเลือกไว้
11	.5035	.0171	.2524	.0874	.4393	.4557	ตัดออก
12	.6454	.4426	.5913	.4840	.5541	.4852	คัดเลือกไว้
13	.7534	.5130	.5646	.5951	.5155	.5041	คัดเลือกไว้
การสื่อสาร							
14	.0579	.1894	.0696	.1469	.1216	.0894	ตัดออก
15	.7059	.7206	.6161	.5243	.5882	.6408	คัดเลือกไว้
16	.6435	.5315	.5832	.4900	.5086	.5928	คัดเลือกไว้

ตาราง 56 (ต่อ)

ข้อ	ค่าอำนาจจำแนก						หมายเหตุ
	แบบวัดสำหรับบิดา		แบบวัดสำหรับมารดา		แบบวัดสำหรับบุตร		
	ปฏิบัติต่อ ภรรยา	ปฏิบัติต่อ บุตร	ปฏิบัติต่อ สามี	ปฏิบัติต่อ บุตร	ปฏิบัติต่อ บิดา	ปฏิบัติต่อ มารดา	
การสื่อสาร (ต่อ)							
17	.3698	.4208	.3697	.4624	.0754	.0640	ตัดออก
18	.5726	.6292	.5377	.3753	.5282	.3355	คัดเลือกไว้
19	.6924	.5612	.5198	.5722	.4594	.5098	คัดเลือกไว้
20	.1129	.3399	-.0873	.2578	-.0316	-.0428	ตัดออก
21	.4415	.5437	.3901	.4659	.6258	.5568	คัดเลือกไว้
การแก้ปัญหา							
22	.7433	.6282	.7386	.5644	.6525	.6948	คัดเลือกไว้
23	.3461	.2170	.4251	.4636	.0971	.3305	ตัดออก
24	.1217	.0621	.4437	.4305	.0520	-.1180	ตัดออก
การแก้ปัญหา (ต่อ)							
25	.5079	.3727	.4932	.5470	.3887	.1570	ตัดออก
26	.5073	.5874	.5798	.4532	.4092	.3720	คัดเลือกไว้
27	.7166	.5829	.6001	.5866	.6013	.7438	คัดเลือกไว้
การปฏิบัติตาม กฎระเบียบของ ครอบครัว							
28	.6166	.5013	.6027	.4857	.5159	.4100	คัดเลือกไว้
29	.4696	.4174	.3413	.5318	.4052	.2213	คัดเลือกไว้
30	.6058	.5609	.3859	.4937	.5467	.4924	คัดเลือกไว้
31	.5219	.6031	.5880	.5200	.4526	.6678	คัดเลือกไว้
32	.3630	.1645	-.0350	-.0053	-.1366	-.1091	ตัดออก

ตาราง 56 (ต่อ)

ข้อ	ค่าอำนาจจำแนก						หมายเหตุ
	แบบวัดสำหรับบิดา		แบบวัดสำหรับมารดา		แบบวัดสำหรับบุตร		
	ปฏิบัติต่อ ภรรยา	ปฏิบัติต่อ บุตร	ปฏิบัติต่อ สามี	ปฏิบัติต่อ บุตร	ปฏิบัติต่อ บิดา	ปฏิบัติต่อ มารดา	
การปฏิบัติตาม กฎระเบียบของ ครอบครัว (ต่อ)							
33	.2806	.4116	.3914	.1800	.2651	.2990	คัดเลือกไว้
34	.4039	.4609	.3092	.3985	.3822	.5347	คัดเลือกไว้
การใช้เวลาร่วมกัน							
35	.6198	.5569	.5630	.5225	.4480	.4154	คัดเลือกไว้
36	.7425	.5444	.6557	.3974	.5493	.5695	คัดเลือกไว้
37	.6729	.6196	.6269	.5064	.5996	.5320	คัดเลือกไว้
38	.6169	.5119	.4758	.5035	.5674	.5049	คัดเลือกไว้
39	.4606	.6237	.4771	.3946	.3160	.4248	คัดเลือกไว้
40	.6155	.4545	.5865	.3667	.4434	.3658	คัดเลือกไว้
การดำรงชีวิตทางด้าน จิตใจ							
41	.3839	.2190	.3525	.1394	.1627	.0343	ตัดออก
42	.6004	.4942	.3348	.5309	.4102	.3406	คัดเลือกไว้
43	.5215	.6277	.4917	.5446	.4520	.4098	คัดเลือกไว้
44	.5434	.5931	.4805	.4551	.4767	.4661	คัดเลือกไว้
45	.6808	.6323	.3334	.4758	.6645	.6279	คัดเลือกไว้
46	.5837	.6367	.3562	.4268	.4374	.4542	คัดเลือกไว้
47	.5374	.7644	.2289	.6572	.4280	.5907	คัดเลือกไว้
ความสุขของครอบครัว							
48	.6929	.6602	.6840	.6553	.5493	.4036	คัดเลือกไว้
49	.3134	.1660	.1958	.2228	.3692	.5161	ตัดออก
50	.3466	.3661	.2724	.4012	.2106	.4046	คัดเลือกไว้
51	.6154	.6238	.5770	.5978	.5388	.5069	คัดเลือกไว้
52	.4733	.4068	.3810	.3796	.5166	.5155	คัดเลือกไว้
53	.4805	.5431	.4643	.4002	.3485	.3969	คัดเลือกไว้
54	.1258	.0695	.0881	.2583	.2417	.2414	ตัดออก



ภาคผนวก
การตรวจสอบคุณภาพโปรแกรมการให้คำปรึกษาครอบครัวโดยใช้โรงเรียนเป็นฐาน
เพื่อพัฒนาการปฏิบัติหน้าที่ของครอบครัวอย่างประสบความสำเร็จ

ตาราง 57 ค่าดัชนีความเหมาะสมของโปรแกรมการให้คำปรึกษาครอบครัวโดยใช้โรงเรียนเป็นฐานเพื่อ พัฒนาการปฏิบัติหน้าที่ของครอบครัวอย่างประสบ
ความสำเร็จ

ครั้งที่/เรื่อง	Mean	SD	Range	Min	Max	Q1	Q3	Inter quartile Range	หมายเหตุ
ครั้งที่ 1 ปฐมนิเทศ: การสร้างสัมพันธภาพ ชี้แจงวัตถุประสงค์ และข้อตกลง	3.53	0.38	1.00	3.00	4.00	3.17	3.83	0.66	ผ่านเกณฑ์
วัตถุประสงค์ของการให้คำปรึกษา	3.80	0.45	1.00	3.00	4.00	3.50	4.00	0.50	ผ่านเกณฑ์
ขั้นตอนของการให้คำปรึกษา	3.20	0.45	1.00	3.00	4.00	3.00	3.50	0.50	ผ่านเกณฑ์
การเลือกใช้ทฤษฎีและเทคนิคการให้คำปรึกษา	3.60	0.55	1.00	3.00	4.00	3.00	4.00	1.00	ผ่านเกณฑ์
ครั้งที่ 2 การพัฒนาความรักความผูกพันในครอบครัว	3.80	0.30	0.67	3.33	4.00	3.50	4.00	0.50	ผ่านเกณฑ์
วัตถุประสงค์ของการให้คำปรึกษา	3.80	0.45	1.00	3.00	4.00	3.50	4.00	0.50	ผ่านเกณฑ์
ขั้นตอนของการให้คำปรึกษา	3.60	0.55	1.00	3.00	4.00	3.00	4.00	1.00	ผ่านเกณฑ์
การเลือกใช้ทฤษฎีและเทคนิคการให้คำปรึกษา	4.00	0.00	0.00	4.00	4.00	4.00	4.00	0.00	ผ่านเกณฑ์
ครั้งที่ 3 การพัฒนาการทำหน้าที่ตามบทบาท	3.53	0.51	1.00	3.00	4.00	3.00	4.00	1.00	ผ่านเกณฑ์
วัตถุประสงค์ของการให้คำปรึกษา	3.60	0.55	1.00	3.00	4.00	3.00	4.00	1.00	ผ่านเกณฑ์
ขั้นตอนของการให้คำปรึกษา	3.40	0.55	1.00	3.00	4.00	3.00	4.00	1.00	ผ่านเกณฑ์
การเลือกใช้ทฤษฎีและเทคนิคการให้คำปรึกษา	3.60	0.55	1.00	3.00	4.00	3.00	4.00	1.00	ผ่านเกณฑ์

ตาราง 57 (ต่อ)

ครั้งที่/เรื่อง	Mean	SD	Range	Min	Max	Q1	Q3	Inter quartile Range	หมายเหตุ
ครั้งที่ 4 การพัฒนาการสื่อสารในครอบครัว	3.40	0.43	1.00	3.00	4.00	3.00	3.83	0.83	ผ่านเกณฑ์
วัตถุประสงค์ของการให้คำปรึกษา	3.20	0.45	1.00	3.00	4.00	3.00	3.50	0.50	ผ่านเกณฑ์
ขั้นตอนของการให้คำปรึกษา	3.20	0.84	2.00	2.00	4.00	2.50	4.00	1.50	ผ่านเกณฑ์
การเลือกใช้ทฤษฎีและเทคนิคการให้คำปรึกษา	3.80	0.45	1.00	3.00	4.00	3.50	4.00	0.50	ผ่านเกณฑ์
ครั้งที่ 5 การพัฒนาการแก้ปัญหาในครอบครัว	3.53	0.51	1.00	3.00	4.00	3.00	4.00	1.00	ผ่านเกณฑ์
วัตถุประสงค์ของการให้คำปรึกษา	3.40	0.55	1.00	3.00	4.00	3.00	4.00	1.00	ผ่านเกณฑ์
ขั้นตอนของการให้คำปรึกษา	3.40	0.89	2.00	2.00	4.00	2.50	4.00	1.50	ผ่านเกณฑ์
การเลือกใช้ทฤษฎีและเทคนิคการให้คำปรึกษา	3.80	0.45	1.00	3.00	4.00	3.50	4.00	0.50	ผ่านเกณฑ์
ครั้งที่ 6 การพัฒนาการปฏิบัติตามกฎระเบียบของครอบครัว	3.60	0.43	1.00	3.00	4.00	3.17	4.00	0.83	ผ่านเกณฑ์
วัตถุประสงค์ของการให้คำปรึกษา	3.40	0.55	1.00	3.00	4.00	3.00	4.00	1.00	ผ่านเกณฑ์
ขั้นตอนของการให้คำปรึกษา	3.60	0.55	1.00	3.00	4.00	3.00	4.00	1.00	ผ่านเกณฑ์
การเลือกใช้ทฤษฎีและเทคนิคการให้คำปรึกษา	3.80	0.45	1.00	3.00	4.00	3.50	4.00	0.50	ผ่านเกณฑ์
ครั้งที่ 7 การพัฒนาการใช้เวลาร่วมกันอย่างมีคุณภาพ	3.40	0.72	1.67	2.33	4.00	2.67	4.00	1.33	ผ่านเกณฑ์
วัตถุประสงค์ของการให้คำปรึกษา	3.60	0.55	1.00	3.00	4.00	3.00	4.00	1.00	ผ่านเกณฑ์
ขั้นตอนของการให้คำปรึกษา	3.00	1.22	3.00	1.00	4.00	2.00	4.00	2.00	ปรับปรุง
การเลือกใช้ทฤษฎีและเทคนิคการให้คำปรึกษา	3.60	0.55	1.00	3.00	4.00	3.00	4.00	1.00	ผ่านเกณฑ์

ตาราง 57 (ต่อ)

ครั้งที่/เรื่อง	Mean	SD	Range	Min	Max	Q1	Q3	Inter quartile Range	หมายเหตุ
ครั้งที่ 8 การพัฒนาการดำรงชีวิตทางด้านจิตใจ	3.67	0.47	1.00	3.00	4.00	3.17	4.00	0.83	ผ่านเกณฑ์
วัตถุประสงค์ของการให้คำปรึกษา	3.60	0.55	1.00	3.00	4.00	3.00	4.00	1.00	ผ่านเกณฑ์
ขั้นตอนของการให้คำปรึกษา	3.60	0.55	1.00	3.00	4.00	3.00	4.00	1.00	ผ่านเกณฑ์
การเลือกใช้ทฤษฎีและเทคนิคการให้คำปรึกษา	3.80	0.45	1.00	3.00	4.00	3.50	4.00	0.50	ผ่านเกณฑ์
ครั้งที่ 9 การพัฒนาความสุขของครอบครัว	3.33	0.71	1.67	2.33	4.00	2.67	4.00	1.33	ผ่านเกณฑ์
วัตถุประสงค์ของการให้คำปรึกษา	3.40	0.55	1.00	3.00	4.00	3.00	4.00	1.00	ผ่านเกณฑ์
ขั้นตอนของการให้คำปรึกษา	3.00	1.22	3.00	1.00	4.00	2.00	4.00	2.00	ปรับปรุง
การเลือกใช้ทฤษฎีและเทคนิคการให้คำปรึกษา	3.60	0.55	1.00	3.00	4.00	3.00	4.00	1.00	ผ่านเกณฑ์
ครั้งที่ 10 ยุติการให้คำปรึกษา	3.53	0.51	1.00	3.00	4.00	3.00	4.00	1.00	ผ่านเกณฑ์
วัตถุประสงค์ของการให้คำปรึกษา	3.60	0.55	1.00	3.00	4.00	3.00	4.00	1.00	ผ่านเกณฑ์
ขั้นตอนของการให้คำปรึกษา	3.40	0.55	1.00	3.00	4.00	3.00	4.00	1.00	ผ่านเกณฑ์
การเลือกใช้ทฤษฎีและเทคนิคการให้คำปรึกษา	3.60	0.55	1.00	3.00	4.00	3.00	4.00	1.00	ผ่านเกณฑ์
โดยรวม	3.53	0.37	0.97	3.03	4.00	3.23	3.88	0.65	ผ่านเกณฑ์



ภาคผนวก จ

โปรแกรมการให้คำปรึกษาครอบครัวโดยใช้โรงเรียนเป็นฐาน
เพื่อพัฒนาการปฏิบัติหน้าที่ของครอบครัวอย่างประสบความสำเร็จ

โปรแกรมการให้คำปรึกษาครอบครัวโดยใช้โรงเรียนเป็นฐาน เพื่อพัฒนาการปฏิบัติหน้าที่ของครอบครัวอย่างประสบความสำเร็จ

ครั้งที่ 1

เรื่อง ปฐมนิเทศ: การสร้างสัมพันธภาพ ที่แจ่มชัดประสงค์และข้อตกลง

แนวคิดสำคัญ

ฮานนา และบราวน์ (Hanna and Brown. 1995: 23-24) กล่าวว่า การสร้างสัมพันธภาพในการให้คำปรึกษาครอบครัวนั้นเป็นองค์ประกอบหนึ่งที่สำคัญที่สุด ที่ส่งผลต่อการดำเนินการให้คำปรึกษาครอบครัว พร้อมด้วยบุคลิกภาพและทัศนคติของผู้ให้คำปรึกษา ซึ่งจะเป็นสิ่งกำหนดได้ว่าจะให้คำปรึกษาที่มีลักษณะเฉพาะอย่างไรที่เหมาะสมกับบุคลิกภาพของตนเอง ผู้ให้คำปรึกษาจะต้องมีความสามารถในการเลือกใช้ทักษะต่างๆ ให้เหมาะสมกับบุคลิกภาพของตนเอง เพื่อให้ผู้รับคำปรึกษารับรู้ถึงความรู้สึกที่มีต่อเขา รับรู้ถึงความหวัง การเอาใจใส่ การรับรองยืนยันอย่างมั่นคง และความอบอุ่นสบายใจ

คมเพชร ฉัตรศุภกุล (2547: 10) ชี้ให้เห็นถึงบทบาทหน้าที่ที่สำคัญของผู้ให้คำปรึกษาประการแรกคือ ผู้ให้คำปรึกษามีหน้าที่ในการสร้างสัมพันธภาพที่ดีระหว่างตนเอง และผู้มีปัญหา สิ่งที่สำคัญที่จะต้องคำนึงถึงคือความไว้วางใจซึ่งกันและกัน

ไกลเดน เบิร์ก และไกลเดนเบิร์ก (2004: 469) ระบุถึงบทบาทหน้าที่ของผู้ให้คำปรึกษาครอบครัวไว้ ในหลักปฏิบัติประการแรกคือ ความรับผิดชอบที่มีต่อผู้รับคำปรึกษา ซึ่งผู้ให้คำปรึกษาจะต้องให้บริการโดยไม่มี การแบ่งแยกเชื้อชาติ ศาสนา วัฒนธรรม สถานภาพทางสังคม เพศ ความบกพร่องหรือความพิการใดๆ และสิ่งสำคัญคือเริ่มแรกจะต้องให้การชี้แจงถึงกระบวนการให้คำปรึกษาให้ผู้รับคำปรึกษารับทราบในช่วงเวลาที่มีสัมพันธภาพที่เหมาะสม

มิลเลอร์ และคณะ (2000: 180) แสดงให้เห็นถึงขั้นตอนในการให้คำปรึกษาครอบครัวด้วยกระบวนการของแม็คมาสเตอร์ (The McMaster Approach to Families) โดยชี้ให้เห็นว่าขั้นตอนหลักที่สำคัญในขั้นตอนแรก หรือขั้นการประเมิน (Assessment Stage) นั้น ผู้ให้คำปรึกษาจะต้องชี้แจงถึงกระบวนการการให้คำปรึกษา และต้องสร้างสัมพันธภาพกับครอบครัว เพื่อการให้ความร่วมมือซึ่งกันและกันระหว่างผู้ให้คำปรึกษากับครอบครัว

เวลา 120 นาที

วัตถุประสงค์

1. เพื่อสร้างความสัมพันธ์ที่ดีระหว่างผู้ให้คำปรึกษากับสมาชิกครอบครัวทุกคน
2. เพื่อชี้แจงวัตถุประสงค์ ระยะเวลาที่ใช้ในการทำกิจกรรมแต่ละครั้ง และจำนวนครั้งที่ครอบครัวต้องเข้ามารับคำปรึกษา รวมทั้งวันเวลา และสถานที่ในการเข้ารับคำปรึกษากลุ่ม
3. เพื่อชี้แจงข้อตกลงและบทบาทของสมาชิกแต่ละคนในกลุ่ม
4. เพื่อเก็บรวบรวมข้อมูลเบื้องต้น

อุปกรณ์

1. ตารางกำหนดการ สถานที่การให้คำปรึกษาครอบครัว
2. อุปกรณ์บันทึกเสียง
3. แฟ้มเก็บเอกสาร
4. กระดาษบันทึก ปากกาลูกลื่น

สถานที่

.....

ขั้นตอนการดำเนินการ

ในการสร้างสัมพันธภาพนี้ ผู้วิจัยเลือกใช้แนวคิดทฤษฎี การให้คำปรึกษาครอบครัวเชิงโครงสร้าง (Structural Family Therapy) โดยนำเอาเทคนิคการเข้าร่วม (Joining) มาใช้เพื่อแสดงถึงการเป็นส่วนหนึ่งของสมาชิก โดย มุ่งเน้นไปที่การใส่ใจกับภาวะอารมณ์ของครอบครัวในขณะนั้น และใช้เทคนิค การคงไว้ (Maintenance) เมื่อต้องการสนับสนุน พฤติกรรม หรือคำพูด ของสมาชิกแต่ละคน เพื่อที่จะช่วยเสริมความเข้มแข็ง และแสดงถึงความเป็นตัวของตัวเองในระบบย่อยของแต่ละบุคคล ใช้เทคนิคการติดตามร่องรอย (Tracking) เพื่อความชัดเจน การขยายความ และการยอมรับ ซึ่งจะเป็นสิ่งกระตุ้น แต่ละบุคคลและระบบย่อยในการสื่อสารในครอบครัว

นอกจากนี้ผู้วิจัยยัง นำเทคนิคพื้นฐานในการให้คำปรึกษา มาใช้ ได้แก่ การฟังอย่างใส่ใจ การใช้คำถามปลายปิด คำถามปลายเปิด การสะท้อนความรู้สึก การทวนความ การสรุปความ และการเงี่ยบ เพื่อสร้างความคุ้นเคยระหว่างผู้วิจัยกับสมาชิกในครอบครัว และเป็นการเก็บรวบรวมข้อมูลเบื้องต้น

ขั้นเริ่มต้น

1. ผู้วิจัยกล่าวต้อนรับสมาชิกครอบครัวทุกๆ คน แนะนำตนเอง และให้สมาชิกแต่ละคนแนะนำตัว
2. ผู้วิจัยชี้แจงวัตถุประสงค์ ระยะเวลาที่ใช้ในการทำกิจกรรมแต่ละครั้ง และจำนวนครั้งที่ครอบครัวต้องเข้ามารับคำปรึกษา รวมทั้งวันเวลา และสถานที่ในการเข้ารับคำปรึกษากลุ่ม
3. ผู้วิจัยชี้แจงข้อตกลง เบื้องต้น และบทบาทของสมาชิกแต่ละคนในกลุ่ม รวมทั้งการรักษาความลับของสมาชิก และผู้วิจัยขออนุญาตบันทึกเสียงเพื่อใช้ประโยชน์ในงานวิจัย

ขั้นดำเนินการ

1. ผู้วิจัยขอร้องให้สมาชิกเปิดเผยความรู้สึกส่วนตัวที่มีต่อกลุ่ม และการเข้าร่วมกลุ่มในครั้งนี้ โดยตั้งคำถามดังนี้
 - 1.1 ขอให้สมาชิกแต่ละคนพูดถึงความรู้สึกของตนเองเกี่ยวกับการมาเข้ากลุ่มในวันนี้ “คุณคิดอย่างไรกับการเข้าร่วมกลุ่มในครั้งนี้ ” “คุณรู้สึกอย่างไรเมื่อเตรียมตัวมา และตอนนี้คุณรู้สึกอย่างไร”
 - 1.2 “คุณมีความคาดหวังว่ากลุ่มจะเป็นอย่างไร” “คุณอยากให้สมาชิกในกลุ่มปฏิบัติต่อคุณอย่างไร” “คุณรู้สึกวิตกกังวลเกี่ยวกับอะไรบ้างในการมาเข้ากลุ่ม”
 - 1.3 “คุณหวังว่าคุณจะเรียนรู้อะไรบ้างจากกลุ่ม และคุณเต็มใจที่จะเปิดเผยตนเองเพื่อการเรียนรู้จากกลุ่มเพียงใด”
2. ผู้วิจัยรับฟังเรื่องราวความรู้สึกที่สมาชิกแต่ละคนกล่าวด้วยความใส่ใจ โดยใช้เทคนิคการเข้าร่วม (Joining) เพื่อแสดงถึงการเป็นส่วนหนึ่งของสมาชิก ซึ่งมุ่งเน้นไปที่การใส่ใจกับภาวะอารมณ์ของครอบครัวในขณะนั้น ใช้เทคนิคการสะท้อนความรู้สึก เพื่อให้สมาชิกคนนั้นได้รับรู้ถึงความเข้าใจ การยอมรับ และใช้เทคนิคการคงไว้ (Maintenance) เพื่อสนับสนุน พฤติกรรม หรือคำพูด ของสมาชิกแต่ละคน
3. ผู้วิจัยใช้เทคนิค การติดตามร่องรอย (Tracking) โดยใช้คำถามปลายเปิด คำถามปลายปิด การทวนความ การสรุปความ เพื่อให้เรื่องราวที่สมาชิกกล่าวมีความชัดเจนขึ้น และใช้เทคนิคการคงไว้ (Maintenance) เมื่อต้องการสนับสนุนพฤติกรรมหรือคำพูดของสมาชิกแต่ละคน เพื่อที่จะช่วยเสริมความเข้มแข็ง หรือความมั่นใจแก่สมาชิกผู้นั้น และแสดงถึงความเป็นตัวของตัวเองในระบบย่อยของแต่ละบุคคลอีกด้วย

ขั้นสรุป

1. ผู้วิจัยให้สมาชิกครอบครัวแต่ละคนได้ซักถามข้อสงสัยเกี่ยวกับการให้คำปรึกษา
2. ผู้วิจัย ให้สมาชิก ครอบครัว ร่วมกัน สรุป สิ่งที่ได้สนทนาร่วมกันในครั้งนี้ รวมทั้ง วัตถุประสงค์ ข้อตกลง และบทบาทของสมาชิกครอบครัวแต่ละคน
3. ผู้วิจัยนัดหมาย วันเวลา และสถานที่ในการให้คำปรึกษาครั้งต่อไป

การประเมินผล

1. สังเกตการให้ความร่วมมือในการรับคำปรึกษาของสมาชิกครอบครัวแต่ละคน
2. ประเมินความเข้าใจถึงวัตถุประสงค์ ประโยชน์ที่จะได้ รับ ข้อตกลง และบทบาทของสมาชิกในการเข้าร่วมรับคำปรึกษา โดยการตอบคำถามของสมาชิกอย่างถูกต้อง ชัดเจน ตรงประเด็น
3. ผู้วิจัยให้สมาชิกครอบครัวทำแบบประเมินผลครั้งที่ 1



แบบประเมินผลครั้งที่ 1

คำชี้แจง ให้ท่านทำเครื่องหมาย ✓ ลงในช่องทางด้านขวามือที่ตรงกับระดับความคิดเห็นและความรู้สึกของท่าน

ข้อคำถาม	ระดับความคิดเห็นและความรู้สึก				
	มากที่สุด	มาก	ปานกลาง	น้อย	น้อยที่สุด
1. ฉันเข้าใจวัตถุประสงค์ของกิจกรรม					
2. ฉันยอมรับข้อตกลงในการเข้าร่วมกิจกรรม					
3. ฉันเข้าใจบทบาทของตนเอง					
4. ฉันร่วมแสดงความคิดเห็น					
5. ฉันรับฟังผู้อื่นขณะที่เขาพูด					
6. ฉันคิดว่าเรื่องที่สนทนากันนี้เป็นความลับ					
7. ฉันรู้สึกไว้วางใจสมาชิกคนอื่น ๆ					
8. ฉันรู้สึกไว้วางใจผู้ให้คำปรึกษา					
9. ฉันรู้สึกสบายใจในการเข้าร่วมกิจกรรม					
10. ฉันสามารถนำสิ่งที่ได้รับจากกิจกรรมวันนี้ไปปรับใช้ในชีวิตจริงได้					

ความรู้สึกของฉันที่เกิดขึ้นในการร่วมกิจกรรม

ฉันคิดว่ากิจกรรมนี้

ข้อเสนอแนะ

.....

.....

.....

.....

.....

ครั้งที่ 2

เรื่อง การพัฒนาความรักความผูกพันในครอบครัว

แนวคิดสำคัญ

คาร์ลสัน สเปนอร์รี และเลวิส (Carlson, Sperry and Lewis.1997: 65) กล่าวว่าโครงสร้างของครอบครัวนั้นประกอบด้วยรูปแบบการมีปฏิสัมพันธ์กันของครอบครัว ปฏิสัมพันธ์ในครอบครัวจะเป็นเครื่องตัดสินว่าสมาชิกในครอบครัวนั้นสัมพันธ์กันอย่างไร ทั้งในด้านภาษาและการกระทำ การรับรู้หรือไม่รับรู้ ซึ่งขอบเขตที่ชัดเจนทำให้สมาชิกแต่ละคนมีความรู้สึกของ “ความเป็นฉัน” (I – ness) ประกอบกับความรู้สึก “เรา” (we) หรือ “ของเรา” (Us) ของกลุ่ม กล่าวคือสมาชิกแต่ละคนรักษาไว้ซึ่งความเป็นปัจเจกบุคคลของตนเอง แต่ไม่ได้สูญเสียความรู้สึกของความเป็นส่วนหนึ่งของครอบครัว (Goldenberg & Goldenberg. 2004: 220)

จากการวิเคราะห์องค์ประกอบการปฏิบัติหน้าที่อย่างประสบความสำเร็จของครอบครัวในการวิจัยครั้งนี้ ความรักความผูกพันในครอบครัว ได้รับการนิยามว่าหมายถึงการกระทำของพ่อแม่ และลูกที่แสดงให้เห็นถึงการตอบสนองทางด้านอารมณ์ ความรู้สึกที่มีต่อกัน มีการเรียนรู้นิสัยใจคอ อารมณ์ระหว่างกัน ทำให้เกิดความเข้าใจกัน เห็นคุณค่าในการกระทำของกันและกัน มีการให้ความใกล้ชิด ซิตสนิทสนม ให้ความสนใจซึ่งกันและกัน โดยไม่เข้าไปก้าวร้าวความเป็นส่วนตัวของแต่ละคน และคงความเป็นตัวของตัวเองในด้านความคิด อารมณ์ ความรู้สึก และการกระทำ ไม่กระทำตามการชี้นำจากผู้อื่น

เวลา 120 นาที

วัตถุประสงค์

1. เพื่อพัฒนาความรักความผูกพันในครอบครัวโดยการเสริมสร้างความใกล้ชิดสนิทสนมและความสนใจซึ่งกันและกันระหว่างสมาชิกในครอบครัว
2. เพื่อให้สมาชิกครอบครัวได้พิจารณาถึงรูปแบบขอบเขต และลักษณะสัมพันธ์ภาพของตนกับคนอื่นๆ ในครอบครัว

อุปกรณ์

1. กระดาษบันทึก ปากกาลูกกลิ้ง
2. เส้นเชือก
3. แบบบันทึก “ฉันรักครอบครัว”

สถานที่

ขั้นตอนการดำเนินการ

ผู้วิจัยเลือกใช้ ทฤษฎีการให้คำปรึกษาครอบครัวเชิงการสื่อสาร (Communications Family Therapy) โดยนำเทคนิคเส้นเชือก (Ropes) มาใช้เพื่อเป็นการแสดงถึงสัมพันธภาพที่สมาชิกในครอบครัวมีต่อกัน และทฤษฎีการให้คำปรึกษาครอบครัวเชิงโครงสร้าง (Structural Family Therapy) โดยใช้เทคนิคการกำหนดขอบเขต (Marking boundaries) เทคนิคการแสดงบทบาท (Enactments) และเทคนิคการมอบหมายงาน (Assigning tasks) เพื่อสนับสนุนพฤติกรรมบางอย่าง และคำพูดบางอย่างที่ช่วยเสริมสร้างความเข้มแข็ง แสดงถึงความเป็นตัวของตัวเอง แต่ยังคงมีความรักความผูกพันกันอยู่ และเป็นการจัดเตรียมแนวทางการปฏิบัติโดยตรงต่อครอบครัวในการปฏิบัติตัวให้แตกต่างไปจากเดิม

ขั้นเริ่มต้น

1. ผู้วิจัยกล่าวต้อนรับ และทบทวนวัตถุประสงค์ รวมทั้งข้อตกลงที่ได้แจ้งไว้ในการพบกันครั้งที่แล้วอีกครั้งหนึ่ง
2. ผู้วิจัยสร้างบรรยากาศให้เกิดการผ่อนคลาย ช่วยให้ผู้รับคำปรึกษารู้สึกสบายใจ และไว้วางใจ ยอมรับผู้วิจัย โดยการใช้เทคนิคคำถามปลายเปิด การฟังอย่างใส่ใจ การสะท้อนความรู้สึก การทวนความ และทำให้กำลังใจ นวัตกรรมร่วมไปกับการใช้เทคนิคการให้คำปรึกษาครอบครัวเชิงโครงสร้าง โดยการเริ่มจากพ่อแม่ก่อนเป็นลำดับแรก เนื่องจากหากเด็กได้รับการขอความเห็นก่อน พ่อและแม่อาจจะรู้สึกว่าคุณบังคับกำลังตำหนิตนเองว่าเป็นต้นเหตุของปัญหาในครอบครัว ซึ่งพ่อแม่จะมีแนวโน้มที่จะปฏิเสธความพยายามของผู้ให้คำปรึกษาในอนาคต ทั้งนี้คำถามที่ใช้เป็นคำถามเพื่อรวบรวมข้อมูลโครงสร้างของครอบครัว ซึ่งจะนำข้อมูลที่ได้รับมาพิจารณา รูปแบบการมีปฏิสัมพันธ์ซึ่งกันและกัน การปฏิบัติการของระบบย่อย และดูขอบเขตของระบบย่อยในครอบครัว

ขั้นดำเนินการ

1. ผู้วิจัยใช้เทคนิคเส้นเชือก (Rope) เพื่อให้สมาชิกในครอบครัวตระหนักถึงความสัมพันธ์ที่สมาชิกแต่ละคนในครอบครัวมีต่อกัน โดยการนำเส้นเชือกให้สมาชิกครอบครัวแต่ละคน คนละ 3 เส้น ผูกไว้ที่เอวของตนเองทั้ง 3 เส้น
2. ผู้วิจัยให้สมาชิกครอบครัวแต่ละคนนำปลายเชือกอีกด้านหนึ่งไปผูกไว้กับเอวของสมาชิกคนอื่นๆ ในครอบครัว (สมาชิกทุกคนในครอบครัวจะตระหนักว่าพวกเขาได้รับการปฏิสัมพันธ์อย่างไรและความตึงเครียดถูกทำให้เกิดขึ้นได้อย่างไรในเส้นเชือกนั้น)

3. หลังจากที่แต่ละคนผูกเชือกเข้ากับเอวของสมาชิกคนอื่นๆ เสร็จแล้ว ผู้วิจัยให้พ่อ แม่ และลูกกล่าวถึงความรู้สึกที่มีเส้นเชือกมาพันที่เอว (รู้สึกเครียด หงุดหงิด รำคาญ ฯลฯ)

4. ผู้วิจัยให้สมาชิกแต่ละคนพูดถึงประสบการณ์ที่ตนเองได้รับจากการที่ถูกสมาชิกในครอบครัวคนอื่นๆ เข้ามาพันพัวมากเกินไป หรือการถูกก้าวล้ำขอบเขตของตนเอง

5. ผู้วิจัยให้สมาชิกแต่ละคนบอกถึงความต้องการ ความคาดหวังของตนเองที่มีต่อสมาชิกคนอื่นๆ ในครอบครัว

6. ผู้วิจัยใช้เทคนิคการแสดงบทบาท (enactments) โดยให้สมาชิกครอบครัวประกอบด้วย พ่อ แม่ และลูก 3 ครอบครัว อาสาสมัคร เพื่อแสดงบทบาท ทสมมุติ 3 สถานการณ์ โดยจับสลากตามบทที่เขียนให้ครอบครัวละ 1 บท ครอบครัวอื่นๆ ที่เหลือ ให้เป็นผู้สังเกตการณ์ โดยผู้แสดงเท่านั้นที่รู้ถึงลักษณะสถานการณ์ ดังนี้

ครอบครัวที่ 1 แสดงสถานการณ์ที่ 1 อีก 4 ครอบครัวเป็นผู้สังเกตการณ์

ขอบเขตระหว่างระบบย่อยที่แบ่งแยก กั้นเด็ดขาด เข้มงวด ไม่มีความยืดหยุ่น ความสัมพันธ์ระหว่าง สมาชิกในครอบครัว มีลักษณะอารมณ์ที่ขาดความผูกพัน ซึ่งเรียกว่าเป็นความห่างเหิน (Disengagement)

ครอบครัวที่ 2 แสดงสถานการณ์ที่ 2 อีก 4 ครอบครัวเป็นผู้สังเกตการณ์

ขอบเขตระหว่างระบบย่อยที่แบ่งกันไม่เด็ดขาด ไม่มีความชัดเจน โดยสมาชิก คนหนึ่งอาจเข้าไปก้าวก่ายอีก คนหนึ่ง จนทำให้บุคคลขาดความเป็นส่วนตัว หรือได้รับความรัก ความอบอุ่นมากเกินไปจนต้องการ ซึ่งลักษณะเช่นนี้เรียกว่า การพัวพัน (Enmeshment)

ครอบครัวที่ 3 แสดงสถานการณ์ที่ 3 อีก 4 ครอบครัวเป็นผู้สังเกตการณ์

ขอบเขตระหว่างระบบย่อยที่มีกฎเกณฑ์และแนวปฏิบัติที่มีความชัดเจน มั่นคง และมีความยืดหยุ่นพอประมาณที่จะช่วยให้สมาชิกในครอบครัวสามารถเป็นตัวของตัวเองได้โดยอิสระ และในขณะเดียวกันก็มีความผูกพัน ในระบบครอบครัวทั้งระบบ

7. เมื่อครอบครัวที่ 1 แสดงจบลง ผู้วิจัยอภิปรายร่วมกับครอบครัวสังเกตการณ์ ถึงลักษณะความสัมพันธ์ของสมาชิกครอบครัวที่มีต่อกัน และ สัมภาษณ์ความรู้สึกของผู้แสดงบทบาท สมมติแต่ละคนในสถานการณ์ที่ได้แสดงไป แล้วจึงเริ่มให้ครอบครัวที่ 2 แสดงบทบาทสมมติ ทำเช่นนี้จนครบทั้ง 3 สถานการณ์

8. ผู้วิจัยสอบถามความรู้สึก ของครอบครัวที่เป็นผู้สังเกตการณ์ และข้อคิดที่ได้ รับจาก สถานการณ์ที่ครอบครัวทั้ง 3 ได้แสดงไป

9. ผู้วิจัยอภิปรายร่วมกับผู้รับคำปรึกษาถึงสิ่งที่ได้เรียนรู้จากการทำกิจกรรมในครั้งนี้ (การพัวพัน ความห่างเหิน การก้าวล้ำขอบเขตส่วนบุคคล) และแนวทางในการนำไปประยุกต์ใช้เพื่อพัฒนาความรักความผูกพันในครอบครัว

10. ผู้วิจัยใช้เทคนิคการปรับโครงสร้างใหม่ (Restructuring) โดยใช้วิธีการกำหนดขอบเขต (Marking boundaries) เพื่อให้สมาชิกในครอบครัวกำหนดขอบเขตของตนเอง และรับรู้ถึงขอบเขตของสมาชิกคนอื่นๆ ในครอบครัวว่าเรื่องใดเป็นเรื่องส่วนตัวของแต่ละคน หรือเรื่องใดที่สมควรเข้าไปมีส่วนร่วม เพื่อลดความห่างเหิน โดยที่แต่ละคนยังคงมีความรักความผูกพันกันอยู่แต่จะไม่มีใครรู้สึกว่าถูกก้าวก่าย

ขั้นสรุป

1. ผู้วิจัยและสมาชิกครอบครัวร่วมกันสรุปถึงความสำคัญของการพัฒนาความรักความผูกพันในครอบครัว โดยมีขอบเขตที่เหมาสมไม่พัวพันกันเกินไป และไม่ห่างเหินกันเกินไป แต่มีความใกล้ชิดสนิทสนม และมีความสนใจซึ่งกันและกันระหว่างสมาชิกในครอบครัว

2. ผู้วิจัยมอบหมายการบ้านให้สมาชิกครอบครัวทำ (ตามเอกสารประกอบการให้คำปรึกษา “ฉันรักครอบครัว”)

3. ผู้วิจัยนัดหมาย วันเวลา และสถานที่ในการให้คำปรึกษาครั้งต่อไป

การประเมินผล

1. สังเกตการให้ความร่วมมือของสมาชิกครอบครัวแต่ละคน
2. ประเมินความเข้าใจถึงความสำคัญของการพัฒนาความรัก ความผูกพันในครอบครัว และแนวทางในการนำไปประยุกต์ใช้ในชีวิตร โดยการตอบคำถามของสมาชิกอย่างถูกต้อง ชัดเจน ตรงประเด็น
3. ประเมินจากงานที่มอบหมาย
4. ผู้วิจัยให้สมาชิกครอบครัวทำแบบประเมินผลครั้งที่ 2

แบบประเมินผลครั้งที่ 2

คำชี้แจง ให้ท่านทำเครื่องหมาย ✓ ลงในช่องทางด้านขวามือที่ตรงกับระดับความคิดเห็นและความรู้สึกของท่าน

ข้อคำถาม	ระดับความคิดเห็นและความรู้สึก				
	มากที่สุด	มาก	ปานกลาง	น้อย	น้อยที่สุด
1. ฉันเข้าใจวัตถุประสงค์ของกิจกรรม					
2. ฉันยอมรับว่าการพัฒนาความรักความผูกพันในครอบครัวเป็นสิ่งสำคัญต่อการมีชีวิตรอบครัวที่ประสบความสำเร็จ					
.....					
.....					
.....					
.....					
.....					
.....					

ความรู้สึกของฉันที่เกิดขึ้นในการร่วมกิจกรรม

ฉันคิดว่ากิจกรรมนี้

ข้อเสนอแนะ

.....

.....

.....

.....

.....

“ฉันรักครอบครัว”

ฉันรักครอบครัว ฉันจึงพร้อมที่จะพัฒนาความรัก ความผูกพันในครอบครัวของฉัน
โดยการวิเคราะห์ตนเองดังนี้

ฉันเคยห่างเหินสมาชิกคนใดคนหนึ่งในครอบครัวด้วยการกระทำดังนี้

.....

.....

.....

.....แต่ต่อไปนี้จะ

.....

ฉันเคยก้าวร้าวต่อความเป็นส่วนตัวของสมาชิกคนใดคนหนึ่งในครอบครัว
ด้วยการกระทำดังนี้.....

.....

.....

แต่ต่อไปนี้จะ

ฉันจะแสดงความรัก ความผูกพันกับสมาชิกครอบครัวของฉันดังนี้

.....

.....

ครั้งที่ 3

เรื่อง การพัฒนาการทำหน้าที่ตามบทบาท

แนวคิดสำคัญ

อุมพร ตรังคสมบัติ (2544: 130) กล่าวว่า การทำหน้าที่ตามบทบาทของสมาชิกในครอบครัวมีผลต่อปฏิสัมพันธ์ในครอบครัว และเป็นตัวชี้วัดตัวหนึ่งของการปฏิบัติหน้าที่อย่างประสบความสำเร็จของครอบครัว โดยพิจารณาจากการยอมรับนับถือในอำนาจของสมาชิกแต่ละคน การไม่ก้าวก่ายกันในบทบาทหน้าที่ การทำหน้าที่อย่างเหมาะสมของสมาชิกแต่ละคน การร่วมมือกัน และการมีขอบเขต (Boundary) ที่ชัดเจน สิ่งเหล่านี้จะสามารถบ่งชี้ถึงการปฏิบัติหน้าที่อย่างประสบความสำเร็จของครอบครัว

โครเสน (Krysan. 1990:12-13) ให้ความสำคัญกับการทำหน้าที่ตามบทบาทของสมาชิกในครอบครัวว่าเป็นคุณลักษณะที่สำคัญของการปฏิบัติหน้าที่ของครอบครัว และยังเป็นองค์ประกอบที่สำคัญในการที่จะช่วยให้ครอบครัวสามารถปรับเปลี่ยนสถานการณ์ที่กำลังเป็นปัญหาอยู่ในขณะนั้นได้ โดยสมาชิกในครอบครัวจะต้องตระหนักถึงความรับผิดชอบในครอบครัว การพิจารณาดูว่าในครอบครัวนั้นใครเป็นผู้ตัดสินใจว่า อะไร และอย่างไร นั้น จะเป็นสิ่งที่แสดงให้เห็นถึงโครงสร้างของครอบครัว

เลวิส (Lewis. 1979: pp.87-88. citing: Krysan. 1990: 13) ชี้ให้เห็นว่าคุณลักษณะของครอบครัวที่ทำหน้าที่อย่างประสบความสำเร็จประการหนึ่งนั้น คือครอบครัวที่มีความชัดเจนในบทบาทของพ่อและแม่ในการควบคุมดูแล และในขณะเดียวกันพ่อแม่ก็จะเปิดโอกาสให้ลูกได้เข้ามามีส่วนร่วมในการควบคุมดูแลครอบครัวด้วย แต่อย่างไรก็ตามพ่อและแม่จะเป็นผู้ที่มีอำนาจสำคัญในครอบครัว

จากการวิเคราะห์องค์ประกอบการปฏิบัติหน้าที่อย่างประสบความสำเร็จของครอบครัวในการวิจัยครั้งนี้ การทำหน้าที่ตามบทบาท ได้รับการนิยามว่าหมายถึง การที่พ่อ แม่ และลูกมีความรับผิดชอบในการทำหน้าที่ตามบทบาทของตนเองทั้งในด้านความเป็นอยู่ และด้านจิตใจ มีการมอบหมายหน้าที่อย่างเฉพาะเจาะจง มีการควบคุมดูแลสมาชิกในครอบครัวโดยการตรวจสอบซึ่งกันและกันว่าสมาชิกแต่ละคนทำหน้าที่ครบถ้วนหรือไม่ แต่ในขณะเดียวกันก็มีความยืดหยุ่นสามารถปรับตัวให้เหมาะสมกับสภาวะ และกาลเวลาได้ โดยยังคงรักษาสมดุล และการปฏิบัติหน้าที่ของครอบครัวอย่างมีประสิทธิภาพได้

เวลา 120 นาที

วัตถุประสงค์

1. เพื่อพัฒนาความรับผิดชอบในการทำหน้าที่ตามบทบาทของสมาชิกในครอบครัว ทั้งในด้านความเป็นอยู่และจิตใจ
2. เพื่อให้สมาชิกครอบครัวมีความชัดเจนในบทบาทหน้าที่ของตนเอง
3. เพื่อพัฒนาการยอมรับในความแตกต่างระหว่างบุคคล มีความยืดหยุ่น และยืดหยุ่นในตัวเองได้อย่างเหมาะสมกับสถานการณ์

อุปกรณ์

1. แบบบันทึกสถานการณ์
2. ปากกาลูกคลื่น
3. แบบบันทึก “แนวทาง และขอบเขตของการปฏิบัติหน้าที่ตามบทบาท”

สถานที่

ขั้นตอนการดำเนินการ

ผู้วิจัยเลือกใช้ ทฤษฎีการให้คำปรึกษาครอบครัวเชิงระบบ (Family systems Therapy) โดยนำเอาเทคนิคการตั้งคำถามเวียนเป็นวง (Circular questioning) มาใช้ ด้วยการตั้งคำถามต่างๆ ที่จะช่วยให้สมาชิกในครอบครัว ค้นหามุมมองของตนเองในครอบครัว รูปแบบคำถาม เป็นลักษณะที่มีกรอบ มีความเป็นกลาง เป็นปรนัย และเป็นคำถามที่เน้นความคิด คำถามเวียนเป็นวงนี้เป็นคำถามที่มุ่งตรงไปที่การเปลี่ยนแปลงในลักษณะที่เกี่ยวข้องกับสมาชิกคนอื่น ๆ ที่ผู้ให้คำปรึกษาพิจารณาเห็นว่า มีผลกระทบต่อกรดำเนินชีวิตหรือทำหน้าที่ของบุคคลนั้น นอกจากนี้ผู้วิจัยยังนำเทคนิคการกำหนดขอบเขต (Making boundaries) ของทฤษฎีการให้คำปรึกษาครอบครัวเชิงโครงสร้าง (Structural Family Therapy) มาใช้เพื่อให้สมาชิกในครอบครัวมีความชัดเจนในการปฏิบัติตน สามารถเป็นตัวของตัวเองได้โดยอิสระ และในขณะเดียวกันก็มีความผูกพันในระบบครอบครัวทั้งระบบ และใช้เทคนิคการคงไว้ (Maintenance) เพื่อสนับสนุนพฤติกรรมบางอย่างและคำพูดบางอย่างที่ ช่วยเสริมความเข้มแข็ง และแสดงถึงความเป็นตัวของตัวเองในระบบย่อยของแต่ละบุคคล

ขั้นเริ่มต้น

1. ผู้วิจัยกล่าวต้อนรับสมาชิกครอบครัวทุกคน และติดตามการบ้านที่ให้สมาชิกครอบครัวทำ ในครั้งที่แล้ว
2. ผู้วิจัยให้สมาชิกแต่ละคนอ่านการ์ด “ฉันรักครอบครัว” และถามถึงความรู้สึกของสมาชิกครอบครัวแต่ละคน ที่ได้เขียนสิ่งที่จะกระทำลงในการ์ดของตัวเอง และความมั่นใจที่จะกระทำตามนั้น เพื่อเป็นการสร้างคำสัญญาในการปฏิบัติตนด้านความรักความผูกพันในครอบครัว
3. ผู้วิจัยใช้เทคนิค การคงไว้ (Maintenance) เพื่อเป็นการสนับสนุนพฤติกรรมบางอย่าง และคำพูดบางอย่างของสมาชิกครอบครัวที่ออกมาอ่านการบ้าน เพื่อที่จะช่วยเสริมความเข้มแข็ง และแสดงถึงความเป็นตัวของตัวเองในระบบย่อยของแต่ละบุคคล

ขั้นดำเนินการ

1. ผู้วิจัยอภิปรายร่วมกับสมาชิกครอบครัว เกี่ยวกับความหมาย และความสำคัญของการทำหน้าที่ตามบทบาทของสมาชิกในครอบครัว
2. ผู้วิจัยตั้งคำถามเวียนเป็นวง เพื่อค้นหาหลักการ (Premise) ของระบบครอบครัว ที่ทำให้คนในครอบครัวประพฤติปฏิบัติ โดยเริ่มที่ละครอบครัว เวียนทีละคน จนครบทุกครอบครัว
3. ผู้วิจัยให้พ่อ แม่ และลูก แยกกันบันทึกสถาน การณ์ที่แต่ละคนเคยประสบเกี่ยวกับการทำหน้าที่ตามบทบาทของสมาชิกคนอื่นๆ ในด้านบวก 1 สถานการณ์ และในด้านลบ 1 สถานการณ์
4. ผู้วิจัยให้สมาชิกครอบครัวนำเหตุการณ์ที่บ้านที่มากล่าวอภิปรายร่วมกันในครอบครัว เพื่อให้สมาชิกแต่ละคนรับรู้ถึงบทบาทของตนเองในขณะที่แสดงออกในครอบครัว โดยอภิปรายในประเด็นต่อไปนี้
 - 4.1 อารมณ์ความรู้สึกที่สมาชิกครอบครัวมีต่อบุคคลที่แสดงสถานการณ์นั้น
 - 4.2 ความคิดที่สมาชิกครอบครัวมีต่อบุคคลที่แสดงสถานการณ์นั้น
 - 4.3 พฤติกรรมที่สมาชิกครอบครัวแสดงออกต่อบุคคลที่แสดงสถานการณ์นั้น
 - 4.4 สิ่งที่สมาชิกต้องการให้บุคคลที่แสดงสถานการณ์นั้นกระทำ
5. ผู้วิจัยนำเทคนิคการกำหนดขอบเขต (Making boundaries) มาใช้เพื่อให้สมาชิกในครอบครัวมีความชัดเจนในการปฏิบัติตน โดยให้สมาชิกอภิปรายร่วมกันถึงแนวทาง และขอบเขตในการปฏิบัติหน้าที่ตามบทบาทของตนเองอย่างเหมาะสม โดยสามารถเป็นตัวของตัวเองได้โดยอิสระ และในขณะเดียวกันก็มีความผูกพันในระบบครอบครัวทั้งระบบ และบันทึกลงในแบบบันทึก “แนวทาง และขอบเขตของการปฏิบัติหน้าที่ตามบทบาท”

ขั้นสรุป

1. ผู้วิจัยให้สมาชิกครอบครัวร่วมกันสรุปถึงสิ่งที่ได้รับรู้จากกิจกรรมในครั้งนี้ รวมทั้งแนวทางที่แต่ละคนจะนำไปปฏิบัติเพื่อพัฒนาการทำหน้าที่ตามบทบาทของตนเอง
2. ผู้วิจัยนัดหมาย วันเวลา และสถานที่ในการให้คำปรึกษาครั้งต่อไป

การประเมินผล

1. สังเกตการให้ความร่วมมือของสมาชิกครอบครัวแต่ละคน
2. ประเมินความเข้าใจถึง ความสำคัญของการพัฒนาการทำหน้าที่ ตามบทบาท และแนวทางในการนำไปประยุกต์ใช้ในชีวิต โดยการตอบคำถามของสมาชิกอย่างถูกต้อง ชัดเจน ตรงประเด็น
3. ผู้วิจัยให้สมาชิกครอบครัวทำแบบประเมินผลครั้งที่ 3



แบบประเมินผลครั้งที่ 3

คำชี้แจง ให้ท่านทำเครื่องหมาย ✓ ลงในช่องทางด้านขวามือที่ตรงกับระดับความคิดเห็นและความรู้สึกของท่าน

ข้อคำถาม	ระดับความคิดเห็นและความรู้สึก				
	มากที่สุด	มาก	ปานกลาง	น้อย	น้อยที่สุด
1. ฉันเข้าใจวัตถุประสงค์ของกิจกรรม					
2. ฉันเชื่อว่าการพัฒนาการทำหน้าที่ตามบทบาทของสมาชิกในครอบครัว เป็นสิ่งสำคัญต่อการมีชีวิตครอบครัวที่ประสบความสำเร็จ					
.....					
.....					
.....					
.....					
.....					
.....					

ความรู้สึกของฉันที่เกิดขึ้นในการร่วมกิจกรรม

ฉันคิดว่ากิจกรรมนี้

ข้อเสนอแนะ

.....

.....

.....

.....

.....



ภาคผนวก จ

การสรุปผลการให้คำปรึกษาครอบครัวโดยใช้โรงเรียนเป็นฐาน
เพื่อพัฒนาการปฏิบัติหน้าที่ของครอบครัวอย่างประสบความสำเร็จ

การให้คำปรึกษาครั้งที่ 1 เรื่อง ปฐมนิเทศ: การสร้างสัมพันธภาพ ชี้นำจิตวิญญาณและข้อตกลง

หลังจากที่ผู้วิจัยสร้างสัมพันธภาพ และชี้นำสมาชิกครอบครัวให้ทราบถึง ระยะเวลาที่ใช้ในการทำกิจกรรมแต่ละครั้ง และจำนวนครั้งที่ครอบครัวต้องเข้ามารับคำปรึกษา รวมทั้งวันเวลา และสถานที่ในการเข้ารับคำปรึกษา ข้อตกลงเบื้องต้น และบทบาทของสมาชิกแต่ละคนในกลุ่ม บทบาทของผู้วิจัย รวมทั้งการรักษาความลับของสมาชิก รวมถึงประโยชน์ที่สมาชิกครอบครัวจะได้รับจากการเข้าร่วมการให้คำปรึกษา การให้สมาชิกเปิดเผยความรู้สึกส่วนตัวที่มีต่อกลุ่ม และการเข้าร่วมกลุ่มในครั้งนี้ โดยถามถึงความรู้สึกและความคาดหวังของการเข้าร่วมกลุ่ม ผู้วิจัยรับฟังเรื่องราวความรู้สึกที่สมาชิกแต่ละคนกล่าวด้วยความใส่ใจ โดยใช้เทคนิค การเข้าร่วม (Joining) เพื่อแสดงถึงการเป็นส่วนหนึ่งของสมาชิก ซึ่งมุ่งเน้นไปที่การใส่ใจกับภาวะอารมณ์ของครอบครัวในขณะนั้น และใช้เทคนิคการสะท้อนความรู้สึก เพื่อให้สมาชิกคนนั้นได้รับรู้ถึงความเข้าใจ การยอมรับ จากผู้วิจัย และใช้เทคนิคการคงไว้ (Maintenance) เพื่อสนับสนุน พฤติกรรมหรือคำพูด ของสมาชิกแต่ละคน ภายหลังจากการดำเนินการพบว่า บิดา และมารดาทุกครอบครัวรู้สึกยินดี และดีใจที่โรงเรียนเปิดช่องทางในการให้ความช่วยเหลือผู้ปกครองดูแลบุตรอีกช่องทางหนึ่ง มีความคาดหวังว่าจะช่วยให้สมาชิกใน ครอบครัว เข้าใจกันมากขึ้น จากการได้มีโอกาสทำกิจกรรมร่วมกัน ได้รับฟังข้อมูลจากครอบครัวอื่น ได้แลกเปลี่ยนความคิดเห็นกัน และมีแนวทางในการพัฒนาตนเอง รวมทั้งจะได้นำไปปรับใช้กับน้องได้ด้วย สำหรับบุตรพบว่า มีความรู้สึกดีที่พ่อแม่มารับฟังวิธีการดูแลลูกจากอาจารย์ จะ ได้เข้าใจลูกมากขึ้น และคาดหวังว่าพ่อแม่จะดุว่า หรือบ่นน้อยลง

การให้คำปรึกษาครั้งที่ 2 เรื่องการพัฒนาความรักความผูกพันในครอบครัว

จากการให้คำปรึกษา และทำกิจกรรมเส้นเชือก (Ropes) ได้สะท้อนให้สมาชิกครอบครัวตระหนักถึงการพัวพันของสมาชิกในครอบครัว ที่ทำให้รู้สึก กัดกัด สับสน วุ่นวาย ภายหลังจากกิจกรรมเส้นเชือกผู้วิจัยใช้เทคนิคการกำหนดขอบเขต (Marking tasks) เพื่อสร้างความชัดเจนในปฏิสัมพันธ์ของสมาชิกในครอบครัว และใช้เทคนิคการแสดงบทบาท (Enactments) ใน 3 สถานการณ์ คือ ครอบครัวที่บ่งชี้ให้เห็นถึงขอบเขตระหว่างระบบย่อยที่แบ่งแยกกันเด็ดขาด เข้มงวด ไม่มีความยืดหยุ่น ความสัมพันธ์ระหว่างสมาชิกในครอบครัวมีลักษณะอารมณ์ที่ขาดความผูกพัน สถานการณ์ที่สองคือ ครอบครัวที่ขอบเขตระหว่างระบบย่อยที่แบ่งกันไม่เด็ดขาด ไม่มีความชัดเจน โดยสมาชิกคนหนึ่งอาจเข้าไปก้าวก่ายอีกคนหนึ่ง จนทำให้บุคคลขาดความเป็นส่วนตัว หรือได้รับความรัก ความอบอุ่นมากเกินต้องการ สถานการณ์ที่สามคือ ครอบครัวที่ขอบเขตระหว่างระบบย่อยมีกฎเกณฑ์และแนวปฏิบัติที่มีความชัดเจน มั่นคง และมีความยืดหยุ่นพอประมาณที่จะช่วยให้สมาชิกในครอบครัวสามารถเป็นตัวของตัวเองได้โดยอิสระ และในขณะเดียวกันก็มีความผูกพัน ในระบบครอบครัวทั้งระบบ

พบว่าทุกครอบครัวเห็นความสำคัญของการพัฒนาความรักความผูกพันในครอบครัว เพราะทำให้ได้ดูแลซึ่งกันและกัน ห่วงหาอาทรกัน ทำให้รักกันมากขึ้น ทำให้ครอบครัวเข้มแข็ง เพราะความรักความผูกพันในครอบครัวเป็นพื้นฐานของชีวิต ในขณะเดียวกันก็ได้รับทราบถึงความรู้สึกของสมาชิกคนอื่นๆ ในครอบครัว โดยเฉพาะบิดา มารดาที่ได้รับรู้ว่า ลูกต้องความเป็นส่วนตัวมากขึ้น ต้องการให้พ่อ แม่ เข้ามาดูแลในเรื่องส่วนตัวของตนเองให้น้อยลง และในครอบครัวที่มีความผูกพันกันมากเกินไป ก็ได้รับรู้และเรียนรู้แนวทางที่จะนำไปปรับลดพฤติกรรมดังกล่าวให้มีความเหมาะสมพอดี โดยแต่ละครอบครัวกล่าวว่าได้รับประโยชน์เป็นอย่างมากจากการฝึกการกำหนดขอบเขตที่ชัดเจน เพื่อนำไปใช้ใน ชีวิตประจำวันจริงๆ

การให้คำปรึกษาครั้งที่ 3 เรื่องการพัฒนาการทำหน้าที่ตามบทบาท

กลุ่มบิดา มารดา

ก่อนที่จะเข้าสู่การให้คำปรึกษารอบครอบครัวในเรื่องการพัฒนาการทำหน้าที่ตามบทบาท ผู้วิจัยให้สมาชิกแต่ละคนอ่านการ์ด “ฉันรักครอบครัว” ที่ได้เขียนสิ่งที่ ได้วิเคราะห์ตนเอง และการปรับเปลี่ยนพฤติกรรม พร้อมทั้งพฤติกรรมใหม่ที่จะกระทำตามที่เขียนไว้ในการ์ดดังกล่าวจากการรับคำปรึกษาครั้งที่แล้ว เพื่อเป็นการตอกย้ำความมั่นใจที่จะกระทำตามนั้น และเป็นการสร้างคำมั่นสัญญาในการปฏิบัติตนด้านความรักความผูกพันในครอบครัว พร้อมทั้งถามถึงความรู้สึกของแต่ละคน ที่ได้ปฏิบัติตามสิ่งที่ได้เขียนไว้ ซึ่ง พบว่าส่วนใหญ่สมาชิกยังรู้สึกยากลำบากในการที่จะพยายามเปลี่ยนแปลงตัวเอง และยังมีรู้สึกอายที่จะพูดหรือสัมผัสตัวสมาชิกในครอบครัว แต่มีบางครอบครัวที่รู้สึกดี เพราะได้ปฏิบัติอยู่แล้วบ้าง จึงเป็นเดือนตนเองให้เห็นถึงความสำคัญของการใกล้ชิดสนิทสนมกันมากขึ้น และเดือนตนเองในเรื่องการเข้าไปก้าวก่ายสมาชิกคนอื่นๆ ด้วย ผู้วิจัยใช้เทคนิคการคงไว้ (Maintenance) เพื่อเป็นการสนับสนุนพฤติกรรมและคำพูดของสมาชิกครอบครัวให้มีความเข้มแข็งและโยงเข้าสู่การพัฒนาการทำหน้าที่ตามบทบาท โดยชี้ให้สมาชิกครอบครัวเห็นว่า แต่ละคนสามารถแสดงความรัก ความผูกพันได้แตกต่างกันไปตามบทบาทของตนในครอบครัว พร้อมทั้งให้สมาชิกครอบครัวร่วมกันอภิปรายถึงความหมาย และความสำคัญของการทำหน้าที่ตามบทบาท โดยผู้วิจัยตั้งคำถามเวียน เพื่อค้นหาหลักการของระบบครอบครัว ที่ทำให้คนในครอบครัวประพฤติปฏิบัติ เริ่มที่ละครอบครัว จนครบทุกครอบครัว

หลังจากนั้นให้บิดา มารดา ทุกครอบครัว ทำแบบบันทึกสถานการณ์ที่แต่ละคนเคยประสบเกี่ยวกับการทำหน้าที่ตามบทบาทของสมาชิกคนอื่นๆ ทั้งด้านบวกและด้านลบ อย่างละ 1 สถานการณ์ และให้ร่วมกันวิเคราะห์ถึงบทบาทของแต่ละคน และรับรู้ถึงบทบาทของตนเองที่แสดงออกในครอบครัวที่ได้รับการสะท้อนให้เห็นจากมุมมองของสมาชิกคนอื่นๆ ในครอบครัว รวมทั้งได้รับรู้ถึงอารมณ์ ความคิด ความรู้สึกที่สมาชิกคนอื่นๆ ในครอบครัวมีต่อตนเอง เมื่อสมาชิกแต่ละคนเปิดใจรับรู้

ตนเองจากการสะท้อนของสมาชิกในครอบครัวถึง บทบาทของตนที่กระทำในครอบครัวแล้ว หลังจากนั้นให้สมาชิกแต่ละคน อภิปรายร่วมกันถึงแนวทาง และขอบเขตในการปฏิบัติหน้าที่ตามบทบาทของตนเองอย่างเหมาะสม และชมเชยการทำหน้าที่ที่เหมาะสมของสมาชิกแต่ละคน ผู้วิจัยใช้เทคนิคการกำหนดขอบเขต (Making boundaries) มาใช้เพื่อให้สมาชิกในครอบครัวมีความชัดเจนในการปฏิบัติตน โดยสามารถเป็นตัวของตัวเองได้โดยอิสระ และในขณะเดียวกันก็มีความผูกพันในระบบครอบครัวทั้งระบบ และบันทึกลงในแบบบันทึก “แนวทางและขอบเขตของการปฏิบัติหน้าที่ตามบทบาท ” เพื่อนำกลับไปปฏิบัติจริงที่บ้าน โดยผู้วิจัยจะติดตามผลการปฏิบัติในครั้งต่อไป

กลุ่มบุตร

ผู้วิจัยให้ นักเรียนอ่าน การ์ด “ฉันรักครอบครัว ” ที่ได้วิเคราะห์ตัวเอง และ เขียนสิ่งที่จะปรับเปลี่ยนตนเอง พร้อมทั้งพฤติกรรมใหม่ลงในการ์ดดังกล่าวจากการรับคำปรึกษาครั้งที่แล้ว เพื่อเป็นการต่อยอดความมั่นใจที่จะกระทำ พฤติกรรมใหม่ตามที่เขียนไว้ และเป็นการสร้างค่านิยมในการปฏิบัติตนด้านความรักความผูกพันในครอบครัว พร้อมทั้งถามถึงความรู้สึกของแต่ละคนที่ได้ปฏิบัติตามสิ่งที่ได้เขียนไว้ จากการพูดคุยกับนักเรียน พบว่า ส่วนใหญ่ยังไม่ได้ทำตามที่เขียนไว้มากนัก แต่จะพยายามทำให้ได้ สิ่งที่กระทำได้คือการไม่เข้าไปก้าวร้าวคนอื่น สำหรับความห่างเหินกับบิดา มารดา นั้น นักเรียนบอกว่าไม่ได้ห่างเหินอยู่แล้ว แต่อาจมีบ้างเป็นบางครั้ง เช่น เมื่อตนเองเล่นเกม หรือทำกิจกรรมส่วนตัว ก็จะทำคนเดียว เวลาบิดา มารดา เข้ามายุ่งก็จะหงุดหงิด เมื่อสอบถามนักเรียนว่าเมื่อพิจารณา ณ ตอนนี้ นักเรียนรู้สึกอย่างไร และมีความคิดอย่างไร นักเรียนส่วนใหญ่ตอบว่า รู้สึกเสียใจที่หงุดหงิดใส่พ่อ แม่ บางคนบอกว่ารู้สึกไม่ดี ผู้วิจัยจึงถามถึงความคิดของนักเรียนต่อไปว่า เมื่อรู้สึกไม่ดี รู้สึกเสียใจแล้ว คิดว่าจะปรับเปลี่ยนหรือทำ พฤติกรรมใหม่อย่างไร นักเรียนแต่ละคนบอกถึงแนวทางการปฏิบัติตัวใหม่ ของตนเอง

หลังจากนั้นผู้วิจัย ให้นักเรียนทำแบบบันทึกสถานการณ์ที่แต่ละคนเคย กระทำต่อสมาชิกคนอื่น ๆ ในครอบครัว (บิดา มารดา) ทั้งด้านบวกและด้านลบ อย่างละ 1 สถานการณ์ ในแบบบันทึกสถานการณ์สำหรับบุตร เมื่อบันทึกเสร็จแล้วผู้วิจัยให้นักเรียน ร่วมกันวิเคราะห์ถึงบทบาทของ ตนเองที่ปฏิบัติในครอบครัว พร้อมทั้ง ให้นักเรียน แต่ละคน อภิปรายร่วมกันถึงแนวทาง และขอบเขตในการปฏิบัติหน้าที่ตามบทบาทของตนเองอย่างเหมาะสม และชมเชยการทำหน้าที่ที่เหมาะสมของ นักเรียนแต่ละคน ผู้วิจัยใช้เทคนิคการกำหนดขอบเขต (Making boundaries) มาใช้เพื่อให้นักเรียนเห็นความชัดเจนในการปฏิบัติตน โดยสามารถเป็นตัวของตัวเองได้โดยอิสระ และในขณะเดียวกันก็มีความผูกพันในระบบครอบครัวทั้งระบบ และบันทึกลงในแบบบันทึก “แนวทางและขอบเขตของการปฏิบัติหน้าที่ตามบทบาท” เพื่อนำกลับไปปฏิบัติจริงที่บ้าน โดยผู้วิจัยจะติดตามผลการปฏิบัติในครั้งต่อไป

การให้คำปรึกษาครั้งที่ 4 การพัฒนาการสื่อสารในครอบครัว

ก่อนที่จะเข้าสู่การให้คำปรึกษาครอบครัวในเรื่องการพัฒนาการสื่อสารในครอบครัว ผู้วิจัยติดตามผลการปฏิบัติ หน้าที่ตามบทบาท ที่แต่ละคนได้บันทึกไว้เพื่อนำไปปฏิบัติในครั้งที่แล้ว พบว่าส่วนใหญ่มีความชัดเจนมากขึ้นในบทบาทของแต่ละคน อาจจะมีการเตือนบ้าง (บิดา มารดา เตือนบุตร) แต่ก็เห็นถึงความพยายามของแต่ละคนในการเปลี่ยนแปลงตนเอง ในเรื่องของการเตือนกัน นั้น ผู้วิจัยยังเข้าสู่ความสำคัญของการสื่อสารในครอบครัวว่า เตือนอย่างไรไม่ให้ผู้รับฟังรู้สึกว่าเป็นการตำหนิ โดยให้สมาชิกแต่ละครอบครัวร่วมกันอภิปราย ถึงการสื่อสารที่มีประสิทธิภาพ และการสื่อสารที่ไม่มีประสิทธิภาพ ทั้งด้านภาษาพูดและภาษาท่าทาง เมื่อผู้วิจัยสังเกตพบว่าสมาชิกแต่ละครอบครัว เข้าใจดีแล้ว จึงมอบหมายให้แต่ละครอบครัวแสดงบทบาทการสื่อสารที่ก่อให้เกิดปัญหาในครอบครัว ซึ่งเป็นสถานการณ์ที่เคยเกิดขึ้นในครอบครัวของตนเอง และให้ครอบครัวที่เหลือสังเกตการณ์ในด้าน การใช้ภาษาพูด ภาษาท่าทาง ความสอดคล้องระหว่างภาษาพูดและภาษากาย ความชัดเจน ตรง ประเด็น การใช้สรรพนามแทนตนเอง รวมทั้งความใส่ใจในอารมณ์ ความรู้สึกของผู้ที่สนทนาด้วย และให้สะท้อนกลับเป็นข้อสังเกต และข้อเสนอแนะให้ครอบครัวที่ออกมาแสดง โดยให้ปรับเปลี่ยนคำพูด และพฤติกรรมใหม่ให้มีความเหมาะสมมากขึ้น หมุนเวียนกันจนครบ 5 ครอบครัว หลังจากนั้นผู้วิจัย ถามถึงอารมณ์ ความรู้สึก และความคิดของสมาชิกแต่ละคน ที่ได้รับรู้จากการสะท้อนของสมาชิกคนอื่น ๆ ในกลุ่ม ส่วนใหญ่ตอบว่าอารมณ์ที่เกิดขึ้นไม่เหมือนกับตอนที่เรื่องนี้เกิดขึ้นจริงๆ เพราะมันผ่านมาแล้ว แต่ก็ได้แง่คิดและแนวทางที่เหมาะสมที่จะนำไปปรับใช้กับสถานการณ์ทำนองเดียวกันนี้ต่อไป และรู้สึกขอบคุณสมาชิกคนอื่น ๆ ที่พยายามช่วยกันเสนอแนวทางการปฏิบัติตนที่เหมาะสมให้ นอกจากนี้สมาชิกในครอบครัวส่วนใหญ่ตอบว่าทำให้เห็นความสำคัญของการรู้จักบอกความรู้สึกที่แท้จริงของตัวเองให้คนอื่นรับรู้

การให้คำปรึกษาครั้งที่ 5 การพัฒนาการแก้ปัญหาในครอบครัว

กลุ่มบิดา มารดา

ผู้วิจัยทบทวนเรื่องการสื่อสารในครอบครัว และให้แต่ละครอบครัวสื่อสารด้วยภาษา ท่าทางกับสมาชิกในครอบครัวของตนเอง เพื่อแสดงความรัก ความผูกพันที่มีต่อกันอย่างเหมาะสม ซึ่งเป็นการฝึกฝนการสื่อสารในครอบครัวจากกิจกรรมครั้งที่แล้ว หลังจากนั้นผู้วิจัยอภิปรายร่วมกับบิดา มารดาถึงความเกี่ยวกับพันธะระหว่างการสื่อสารกับปัญหาที่เกิดขึ้นในครอบครัวระหว่างพ่อ แม่ และลูก ซึ่งแต่ละครอบครัวได้อภิปรายแสดงทรรศนะให้เห็นถึงความสัมพันธ์กันได้อย่างชัดเจนเกี่ยวกับปัญหา ในบ้านที่เกิดจากการสื่อสารที่ไม่เหมาะสม ผู้วิจัยให้ข้อมูลเพื่อความชัดเจนเกี่ยวกับลักษณะของปัญหา ในครอบครัว 2 ด้าน คือ ปัญหาทางด้านวัตถุ และปัญหาทางด้านอารมณ์ ความรู้สึก และเมื่อถาม

ย้อนกลับสมาชิกครอบครัวสามารถแยกแยะได้อย่างชัดเจนว่าปัญหาใดเป็นปัญหาด้านวัตถุ ปัญหาใดเป็นปัญหาด้านอารมณ์ความรู้สึก ผู้วิจัยวิเคราะห์สาเหตุของปัญหาร่วมกับสมาชิกครอบครัว ในปัญหาที่เป็นเรื่องเกี่ยวกับอารมณ์ความรู้สึก ซึ่งเป็นปัญหาที่ก่อให้เกิดความตึงเครียดในครอบครัวอีกปัญหาหนึ่ง และเชื่อมโยงเข้าสู่ลักษณะของการเกิดสามเหลี่ยมสัมพันธ์ และแพะรับบาป โดยอภิปรายให้เห็นถึงลักษณะของบุคคลที่มีความสามารถในการแยกแยะตนเองต่ำ ซึ่งอาจจะหลอมรวมกับคนอื่นได้ง่าย และอาจจะตกเป็นเป้าอารมณ์เมื่อเกิดความขัดแย้งขึ้นในครอบครัว เพราะไม่สามารถแยกแยะตนเองได้ และอาจส่งผลให้เกิดความคับข้องใจต่อบุคคลนั้น ผู้วิจัยให้ บิดา มารดา ทุกคนทำแบบสำรวจการแยกแยะตนเอง และตรวจประเมินระดับการแยกแยะตนเอง หลังจากนั้นนำผลการประเมินที่ได้มาวิเคราะห์ร่วมกันว่าใครมีระดับการแยกแยะตนเองอยู่ในระดับใด หลังจากทีสมาชิกครอบครัวเกิดความเข้าใจ และตระหนักถึงความสำคัญของการแยกแยะตนเองแล้ว ผู้วิจัย นำเข้าสู่การฝึก การแก้ปัญหาในครอบครัว โดยให้สมาชิกครอบครัวแต่ละครอบครัวเขียนสถานการณ์ที่เป็นปัญหาในครอบครัว 3 สถานการณ์ ลงในกระดาษบันทึก และร่วมกันจัดลำดับขั้นของปัญหาทั้ง 3 ประการ โดยกำหนดสเกล 1 ถึง 10 เพื่อระบุระดับความยุ่งยากของปัญหานั้นๆ เมื่อจัดลำดับขั้นของปัญหาได้แล้ว สมาชิกในครอบครัวจะพบว่าปัญหาใดที่มีระดับความยุ่งยากมากกว่า ที่ครอบครัวควรต้องแก้ไขเป็นปัญหาแรก เมื่อแต่ละครอบครัวเลือกปัญหาได้จากปัญหาที่มีสเกลสูงสุดแล้ว ผู้วิจัยใช้ เทคนิคคำถามเกี่ยวกับสิ่งปาฏิหาริย์ (Miracle questions) เพื่อหาทางออกที่เป็นสมมติฐานของสถานการณ์ และเป็นตัวกระตุ้นให้ครอบครัวเกิดความชัดเจนในเป้าหมายการแก้ปัญหา หลังจากนั้นให้แต่ละครอบครัวทำระดับความมั่นใจในการแก้ปัญหา นั้นๆ ลงในสเกลระดับความมั่นใจในการแก้ปัญหา และให้แต่ละครอบครัวร่วมกันคิดวิเคราะห์หาแนวทางในการแก้ปัญหา โดยมีเอก สาร “การแก้ปัญหาร่วมกันอย่างเป็นระบบ ” แจกให้เป็นแนวทางในการแก้ปัญหา และร่วมกันบันทึกแนวทางในการแก้ปัญหาเพื่อนำไปปฏิบัติจริง หลังจากนั้น ผู้วิจัยใช้เทคนิค เขียน อ่าน และเผา (Write/read/burn) เพื่อให้ครอบครัวได้ระบายถึงประสบการณ์ด้านลบ และระลึกถึงประสบการณ์ดี านบวกเพื่อเก็บไว้เป็นกำลังใจ และแนะนำให้ใช้เทคนิคนี้ เดือนละ 1 ครั้ง เพื่อเป็นการฝึกการจัดการกับอารมณ์ของตนเอง สมาชิกครอบครัวให้ข้อมูลย้อนกลับว่าเป็นเทคนิคที่ดี เพราะที่ผ่านมามีไม่เคยได้สำรวจความรู้สึกของตนเอง และบางครอบครัวกล่าวว่าไม่เคยระบายอารมณ์ความรู้สึกกับใคร วิธีนี้ช่วยให้ได้ระบายความรู้สึกได้วิธีหนึ่ง

กลุ่มบุตร

ผู้วิจัยทบทวนเรื่องการสื่อสารในครอบครัว และพูดคุยแลกเปลี่ยนกับนักเรียนในกลุ่มเกี่ยวกับปัญหาที่เกิดจากการสื่อสารของนักเรียนกับบิดา มารดา โดยนักเรียนแต่ละคนจะบอกถึงปัญหาที่ตนเองเคยมีกับบิดา มารดา ที่เกิดจากการสื่อสาร เช่น กรณีการเข้าใจผิดกัน เพราะไม่พูดให้ชัดเจนว่าจริงๆ แล้วต้องการอะไร ตัวอย่างเช่น มารดาจะชอบพูดประชด ไม่บอกตรงๆ นักเรียนเองก็

บอกว่า รู้ว่ามารดา ต้องการอะไร แต่ไม่ทำตามเพราะมารดาไม่พูดตรงๆ ผู้วิจัยเชื่อมโยงให้นักเรียนเห็นว่า ปัญหาหลายๆ ปัญหา นั้นเกิดจากอารมณ์ความรู้สึก และอธิบายกับนักเรียนถึงกรณีที่เกิดปัญหาในครอบครัว ระหว่างคนในครอบครัว อาจจะเป็นบิดา กับมารดา หรือสมาชิกคนอื่นๆ ในบ้าน และมีการดึงตัวนักเรียนเข้าไปเกี่ยวข้อง นักเรียนยกตัวอย่างได้อย่างชัดเจนจากกรณีที่เป็นบิดา มารดา ทะเลาะ กัน เพราะเรื่องปัญหาทางการเรียนของนักเรียน แล้วบิดา มารดา ต่างว่ากันว่าเป็นความผิดของอีกคนหนึ่ง สุดท้ายก็มาลงที่ตัวนักเรียนว่า เพราะนักเรียนชี้แจง เป็นต้น

ผู้วิจัยถามถึงความรู้สึกของนักเรียน นักเรียนตอบว่า “ก็รู้สึกเสียใจ บางครั้งก็หงุดหงิด ” เมื่อนักเรียนแสดงความรู้สึกกันแล้ว ผู้วิจัยถามนักเรียนต่อว่า “นักเรียนได้กระทำอย่างไร เมื่อเกิดเหตุการณ์นั้นขึ้น” ส่วนใหญ่นักเรียนตอบว่า “ก็อยู่เฉยๆ” “ไม่รู้จะทำอะไร” ผู้วิจัยอธิบายถึงลักษณะของการตกเป็นแพะรับบาป เชื่อมโยงกับความรู้สึกของนักเรียน และแนวทาง ที่จะคลี่คลายสถานการณ์ดังกล่าว

หลังจากนั้น ผู้วิจัยให้นักเรียนทุกคนทำแบบสำรวจการแยกแยะตนเอง และตรวจประเมินระดับการแยกแยะตนเอง หลังจากนั้นนำผลการประเมินที่ได้มาวิเคราะห์ร่วมกันว่าใครมีระดับการแยกแยะตนเองอยู่ในระดับใด หลังจากนั้นนักเรียนเกิดความเข้าใจ และตระหนักถึงความสำคัญของการแยกแยะตนเองแล้ว ผู้วิจัยนำเข้าสู่การฝึก การแก้ปัญหาในครอบครัว โดยให้นักเรียนเขียนสถานการณ์ที่เป็นปัญหาในครอบครัว 3 สถานการณ์ ลงในกระดาษบันทึก และจัดลำดับขั้นของปัญหาทั้ง 3 ประการ โดยกำหนดสเกล 1 ถึง 10 เพื่อระบุระดับความยุ่งยากของปัญหา นั้นๆ เมื่อจัดลำดับขั้นของปัญหาได้แล้ว ให้นักเรียนพิจารณาว่า ปัญหาใดที่มีระดับความยุ่งยากมากกว่า และนักเรียน ต้องการแก้ไขเป็นปัญหาแรก เมื่อ นักเรียนเลือกปัญหาที่มีสเกลสูงสุดแล้ว ผู้วิจัยใช้ เทคนิคคำถามเกี่ยวกับสิ่งปาฏิหาริย์ (Miracle questions) เพื่อหาทางออกที่เป็นสมมติฐานของสถานการณ์ และเป็นตัวกระตุ้นให้ นักเรียนเกิดความชัดเจนในเป้าหมายการแก้ปัญหา หลังจากนั้นให้ นักเรียน ทำระดับความมั่นใจในการแก้ปัญหา นั้นๆ ลงในสเกลระดับความมั่นใจในการแก้ปัญหา และให้ นักเรียนพยายาม คิดวิเคราะห์หาแนวทางในการแก้ปัญหา โดยมีเอกสาร “การแก้ปัญหาพร้อมกันอย่างเป็นระบบ ” แจกให้เป็นแนวทางในการแก้ปัญหา และบันทึกแนวทางในการแก้ปัญหาเพื่อนำไปปฏิบัติจริง หลังจากนั้น ผู้วิจัยใช้เทคนิคเขียน อ่าน และเผา (Write/read/burn) เพื่อให้นักเรียนได้ระบายถึงประสบการณ์ด้านลบ และระลึกถึงประสบการณ์ด้านบวกเพื่อเก็บไว้เป็นกำลังใจ และแนะนำให้ใช้เทคนิคนี้ เดือนละ 1 ครั้ง เพื่อเป็นการฝึกการจัดการกับอารมณ์ของตนเอง

การให้คำปรึกษาครั้งที่ 6 การพัฒนาการปฏิบัติตามกฎระเบียบของครอบครัว

ก่อนเข้าสู่การให้คำปรึกษาเพื่อพัฒนาการปฏิบัติตามกฎระเบียบของครอบครัว ผู้วิจัยติดตามผลการแก้ปัญหาที่นำไปปฏิบัติ พ. รวมทั้งให้แต่ละครอบครัววิเคราะห์ปัญหา อุปสรรค ของการแก้ไขปัญหาเหล่านั้น และปรับปรุงวิธีใหม่ให้เหมาะสม เนื่องจากมีบางครอบครัวที่ยังไม่สามารถแก้ปัญหานั้นได้ และกล่าวโยงจากเรื่องของปัญหาในครอบครัว ไปสู่สาเหตุของปัญหาที่มาจากความไม่ชัดเจนในกฎระเบียบ หรือการไม่ปฏิบัติตามกฎระเบียบของครอบครัว และขอให้บางครอบครัวยกตัวอย่างปัญหาในครอบครัวตนที่มีสาเหตุมา จากการไม่ปฏิบัติตามกฎระเบียบ หรือข้อตกลงของครอบครัว ผู้วิจัยใช้วิธีการติดตามร่องรอย (Tracking) โดยไม่มีการตัดสินเนื้อหาสาระที่ครอบครัวแสดงออกมาว่าดีหรือไม่ดี ถูกหรือผิด หลังจากนั้นผู้วิจัยให้แต่ละครอบครัวร่วมกันพิจารณาถึงกฎระเบียบในครอบครัวของตนเองว่ามีกฎระเบียบอะไรบ้าง มีความชัดเจนหรือไม่ ส่งผลอย่างไร และพิจารณาถึงขอบเขตการปฏิบัติตนของสมาชิกครอบครัวตนเอง ว่ามีลักษณะอย่างไร ใน 3 ลักษณะคือ ขอบเขตที่ชัดเจน (Clear boundaries) ขอบเขตที่เข้มงวด (Rigid boundaries) และขอบเขตที่ไม่ชัดเจน (Diffuse boundaries) โดยผู้วิจัยอธิบายเพิ่มเติมเพื่อให้เกิดความเข้าใจอย่างชัดเจนอีกครั้งหนึ่ง และให้สมาชิกในครอบครัวแต่ละครอบครัวคิดหาแนวทางที่จะปรับเปลี่ยน หรือกำหนดกฎระเบียบ และขอบเขตการปฏิบัติตนของสมาชิกในครอบครัวให้มีความชัดเจน ในขณะเดียวกันก็มีความยืดหยุ่น โดยบันทึกลงในแบบบันทึก “กฎระเบียบ และขอบเขตการปฏิบัติตนในครอบครัว” โดยให้แต่ละครอบครัวอ่านแบบบันทึกดังกล่าว จะกำหนดข้อตกลงหรือกฎระเบียบอะไรในครอบครัว และสมาชิกแต่ละคนจะต้องปฏิบัติอย่างไรบ้าง เพื่อเป็นการสร้างค่านิยมสัญญาต่อกลุ่ม และต่อครอบครัวตนเอง ซึ่งบิดามารดา แสดงความคิดเห็นว่าดีที่มีการปฏิบัติเป็นรูปธรรม ลูกจะทำได้ เพราะมีข้อตกลง การให้รางวัล และการลงโทษชัดเจน โดยบางครอบครัวเสนอให้ครอบครัวเห็นเป็นตัวอย่างว่า ครอบครัวตนทำเป็นตารางการปฏิบัติ ตามข้อตกลง โดยให้ลูกสะสมดาว เหมือนตารางปรับพฤติกรรมเด็ก แต่พิจารณาร่วมกับลูกแล้วว่า เป็นวิธีที่ดี เพราะจะได้เห็นชัดเจนว่าทำได้ในระดับใด และมีความชัดเจนในเรื่องการกำหนดรางวัล และการลงโทษ หากไม่สามารถปฏิบัติตามข้อตกลงที่กำหนดได้ หลาย ครอบครัวเห็นดีด้วย และนำไปปรับใช้กับครอบครัวของตน

การให้คำปรึกษาครั้งที่ 7 การพัฒนาการใช้เวลาร่วมกัน

ผู้วิจัยสอบถามถึงการปฏิบัติจริงเกี่ยวกับกิจกรรมครั้งที่แล้ว ในเรื่องกฎระเบียบของครอบครัว ที่ได้ปรับเปลี่ยนหรือกำหนดขึ้นใหม่ ว่าได้ปฏิบัติจริงหรือไม่ อย่างไร และมีความรู้สึกอย่างไร ครอบครัวส่วนใหญ่ให้ข้อมูลย้อนกลับว่ายังต้องเตือนลูกอยู่ แต่ก็สามารถปฏิบัติได้ตามข้อตกลง มีบ้างที่ยังฝัดผ่อน แต่เมื่อพ่อแม่ กระตุ้นก็ทำได้ ในด้านความรู้สึกลูกๆ ส่วนใหญ่ตอบว่า รู้สึกกดดันมากขึ้น แต่ก็พยายามทำ สำหรับบิดา มารดา ส่วนใหญ่รู้สึกดี เพราะได้ร่วมกันมีส่วนในการดูแลลูกให้ปฏิบัติตาม

ข้อตกลง ส่วนตัวพ่อแม่เองก็ได้ควบคุมตัวเอง เพราะขณะเดียวกันตนเองก็ต้องปฏิบัติตามข้อตกลงด้วย ผู้วิจัยกล่าวชมเชยและให้กำลังใจทุกๆ ครอบครัว เพื่อเป็นการสนับสนุนให้สมาชิกครอบครัวทุกคน พยายามพัฒนาในด้านการปฏิบัติตามกฎระเบียบของครอบครัวต่อไป หลังจากนั้นผู้วิจัยนำเข้าสู่การให้ คำปรึกษาครอบครัวเพื่อพัฒนาการใช้เวลาร่วมกันอย่างมีคุณภาพ โดยให้บันทึกแบบสำรวจ (Completing Inventory) “ความทรงจำที่เป็นสุข” เป็นรายบุคคล เสร็จแล้วให้นำมาพิจารณาร่วมกัน พร้อมทั้งกระตุ้น ให้สมาชิกในครอบครัวได้สำรวจความคิดและพฤติกรรมของตนเองที่มีต่อสมาชิกคนอื่น ๆ ผู้วิจัยสังเกตแต่ละครอบครัวในการพิจารณาแบบบันทึกที่ร่วมกัน และพบว่าส่วนใหญ่มีสีหน้าที่มีความสุข ยิ้มแย้ม เมื่อพบบันทึกความทรงจำที่เป็นสุข ของครอบครัว โดยได้พูดคุยกันย้อนไปถึง เหตุการณ์ในครั้ง นั้น อย่างมีความสุข และบางครั้งพบว่าบางครอบครัว มีความประหลาดใจที่ เหตุการณ์นั้นได้ผ่านมานานจนตนเองเกือบลืม แต่เป็นเหตุการณ์ที่อยู่ในความทรงจำที่เป็นสุขของ ภรรยา/ลูก หลังจากนั้นผู้วิจัยให้สมาชิกทุกคนกลับมาสู่ปัจจุบันขณะ และบันทึกลงในการ์ด “สิ่งที่ฉัน ทำ” คนละ 4 การ์ด ประกอบด้วย “สิ่งที่ฉันทำทุกๆ วัน” “สิ่งที่ฉันทำทุกๆ สัปดาห์” “สิ่งที่ฉันทำทุกๆ เดือน” และ “สิ่งที่ฉันทำทุกๆ ปี” เสร็จแล้วให้แต่ละคนนำไปติดลงบนบอร์ดของตัวเอง และให้ สมาชิกในครอบครัวพิจารณาร่วมกัน เพื่อประเมินความเห็นต่าง หรือความใกล้ชิดกันของสมาชิกใน ครอบครัว ณ ปัจจุบัน ว่าเป็นอย่างไร โดยดูจากการ์ดของแต่ละคนว่า สิ่งที่คุณเองทำนั้น ได้ทำร่วมกับ สมาชิกในครอบครัวหรือไม่ หากเป็นสิ่งที่ทำร่วมกับครอบครัว ผู้วิจัยกล่าวชมเชย และให้ทำ สัญญลักษณ์ดาวไว้ เมื่อพิจารณาครบทุกครอบครัว พบว่า ครอบครัวส่วนน้อย ที่ ทำกิจกรรมร่วมกับ สมาชิกในครอบครัว ส่วนใหญ่มีทำกิจกรรมร่วมกันบ้าง โดยกิจกรรมที่ทำร่วมกัน ส่วนใหญ่เป็นการ รับประทานอาหารร่วมกัน และมีบางครอบครัว ที่ไม่ได้ดาวเลย เนื่องจากการ์ดที่แต่ละคนเขียน แสดง ถึงการทำกิจกรรมที่ต่างคนต่างทำ ไม่เกี่ยวข้องกับสมาชิกในครอบครัวเลย เช่น ลูกทำกิจกรรมร่วมกับ เพื่อน แม่ทำกิจกรรมร่วมกับเพื่อน และญาติพี่น้อง ส่วนพ่อทำงาน และทำกิจกรรมส่วนตัว เช่น นั่งสมาธิคนเดียว เป็นต้น ผู้วิจัยให้ข้อมูลย้อนกลับแต่ละครอบครัว และให้ข้อมูลเพิ่มเติมเกี่ยวกับการใช้ เวลาอย่างมีคุณภาพ พร้อมทั้งให้สมาชิกในครอบครัวร่วมกันวางแผนปรับเปลี่ยน ความคิด พฤติกรรม ให้เหมาะสม เพื่อพัฒนาการใช้เวลาร่วมกันของสมาชิกในครอบครัวอย่างมีคุณภาพ โดยให้ทำกิจกรรม “กล่องครอบครัวหรรษา” ซึ่งให้สมาชิกแต่ละคนเขียนสิ่งที่ฉันจะทำงานร่วมกับสมาชิกครอบครัวอย่างมีความสุข พร้อมทั้งลงชื่อผู้เขียนลงในการ์ด แล้วหยอดลงกล่อง คนละอย่างน้อย 5 การ์ด หลังจากนั้นให้ แต่ละครอบครัวเปิดกล่องหรรษาของครอบครัว แล้วนำการ์ดที่แต่ละคนเขียนมาพิจารณาร่วมกัน พร้อมทั้งร่วมกันเลือกว่ากิจกรรมใดที่ครอบครัวจะนำไปปฏิบัติจริง และบันทึกลงในแบบบันทึก “สิ่งที่ฉันจะทำงานร่วมกับครอบครัวอย่างมีความสุข” ผู้วิจัยมอบหมายการบ้าน ให้แต่ละครอบครัวนำสิ่งที่ได้บันทึกในแบบบันทึก “สิ่งที่ฉันจะทำงานร่วมกับครอบครัวอย่างมีความสุข” ไปปฏิบัติ

การให้คำปรึกษาครั้งที่ 8 เรื่องการพัฒนาการดำรงชีวิตทางด้านจิตใจ

กลุ่มบิดา มารดา

ก่อนเข้าสู่การให้คำปรึกษาเพื่อพัฒนาการดำรงชีวิตทางด้านจิตใจ ผู้วิจัยติดตามงานที่มอบหมายให้แต่ละครอบครัวนำไปปฏิบัติเกี่ยวกับการใช้เวลาด้วยกันอย่างมีคุณภาพ พบว่าครอบครัวส่วนใหญ่มีการวางแผนใช้เวลาด้วยกันอย่างเป็นรูปธรรมมากขึ้น โดยได้นำวิธีการที่ได้รับคำปรึกษาไปใช้ คือการร่วมกันวางแผน ในการทำ กิจกรรมที่ทุกคนในครอบครัวเห็นด้วย และเป็นกิจกรรมที่ช่วยให้ทราบถึงความรู้สึกและความต้องการที่แท้จริงของคนในครอบครัว ทำให้ครอบครัวผูกพันกันมากขึ้น ครอบครัวส่วนใหญ่ตอบว่าช่วยทำให้ครอบครัวมีความสุข มากขึ้น ผู้วิจัยให้แรงเสริมด้วยการชมเชย และให้การสนับสนุนในการนำไปปฏิบัติอย่างต่อเนื่อง และให้ สมาชิกกลุ่ม ประเมินตนเองในระดับความสามารถของการนำไปปฏิบัติจริง ผู้วิจัยพูดคุยกับแต่ละครอบครัวถึงการให้ชีวิตร่วมกันในครอบครัวของตนเองตั้งแต่เด็กๆ ก่อนที่จะมามีครอบครัวของตนเอง โดยให้แต่ละคนนึกย้อนทบทวนความหลัง รวมทั้งนึกถึงคติพจน์ประจำใจ หรือสิ่งที่เป็นค่านิยม คุณธรรม จริยธรรม อันเป็นสิ่งยึดเหนี่ยวในใจ ซึ่งได้รับอิทธิพลมาจากบิดา มารดาของตนเอง หลังจากนั้นผู้วิจัยเชื่อมโยงให้แต่ละครอบครัวเห็นว่าแนวทางการดำเนินชีวิตของเราส่วนหนึ่งที่มีมาจากการถ่ายทอดมาจากบรรพบุรุษ ซึ่งทุกท่าน ณ ที่นี้ ก็จะเป็นรุ่นต่อไปที่จะถ่ายทอดแนวทางการดำเนินชีวิตให้แก่ลูก

ผู้วิจัยมอบหมายให้กลุ่มบิดา มารดา ทำแผนที่ครอบครัว (Family map) คนละ 1 ภาพ โดยก่อนปฏิบัติผู้วิจัยอธิบายพร้อมทั้งนำตัวอย่าง และคำ อธิบายการทำแผนที่ครอบครัวให้แต่ละคนดู หลังจากเสร็จจากการปฏิบัติผู้วิจัยให้แต่ละคนวิเคราะห์บุคลิกภาพของบิดา มารดา และความเชื่อ ค่านิยม คุณธรรม จริยธรรมที่ตนได้รับถ่ายทอดมาจากบิดามารดา ขณะนำเสนอมีสอง ครอบครัวที่ร้องไห้เนื่องจากนึกย้อนถึงบิดาและแนวทางการดำเนิน ชีวิตที่ตนเองได้รับอิทธิพลมาจากบิดา ซึ่งส่งผลให้ตนเป็นคนมีบุคลิกภาพที่เข้มงวด (หนึ่งครอบครัว) และอีกครอบครัวหนึ่งนึกถึงการปฏิบัติตนของบิดาที่ล้มเหลวเนื่องจากติดสุราทำให้เสียชีวิต ซึ่งการดื่มสุราทำให้บิดาเปลี่ยนไปจากต้นแบบชีวิตที่เป็นคนขยันขันแข็ง อดทน และมีความมานะพยายามในการทำงาน ผู้วิจัยใช้เทคนิคสะท้อนความรู้สึก และแสดงความเข้าใจ พร้อมทั้งให้วิเคราะห์ถึงสาเหตุของการเกิดความรู้สึกนั้นๆ และปรับความคิดมาสู่ปัจจุบัน โยงเข้าสู่การปฏิบัติตนของตนเองเพื่อถ่ายทอดแนวทางการดำเนินชีวิตสู่ลูกต่อไป หลังจากนั้นผู้วิจัยให้ทุกครอบครัวร่วมกันเสนอแนวทางปฏิบัติตนในครอบครัว เพื่อเป็นต้นแบบในการถ่ายทอดความเชื่อ ค่านิยม หลักศีลธรรมจริยธรรมที่ต้องการให้สมาชิกในครอบครัวยึดถือเป็นแนวปฏิบัติตน

กลุ่มบุตร

ผู้วิจัยติดตาม งานที่มอบหมายให้ นักเรียนนำไปปฏิบัติ ร่วมกับครอบครัว เกี่ยวกับการใช้เวลา ร่วมกันอย่างมีคุณภาพ พบว่านักเรียนส่วนใหญ่ได้แสดงความคิดเห็นกับพ่อแม่มากขึ้น รู้สึกว่าพ่อแม่ ฟังนักเรียนมากขึ้น ได้ทำกิจกรรมร่วมกับพ่อแม่ มากขึ้น รู้สึกดี เช่น เมื่อก่อนต้องล้างตู้ปลาคนเดียว ทำให้ขี้เกียจ แต่ตอนนี้พ่อแม่จะมาช่วย ทำให้ไม่เบื่อ สนุกขึ้น และมีความสุข

ผู้วิจัยพูดคุยกับ นักเรียน ถึงการใช้ชีวิตร่วมกันในครอบครัวขอ นักเรียน ว่าในครอบครัวของ นักเรียนยึดถือคติ พจน์ประจำใจ อะไร หรือมีสิ่งใดที่เป็นค่านิยม คุณธรรม จริยธรรม อันเป็นสิ่งยึดเหนี่ยวในใจ ของตัวนักเรียนและครอบครัว ในการดำเนินชีวิต นักเรียนใช้เวลาในการคิด บางคนบอกไม่มี ผู้วิจัยอธิบายเพิ่มเติมให้เป็นรูปธรรมมากขึ้น เช่น พ่อ แม่ก็ส่งสอนนักเรียนในเรื่องอะไร และส่งสอนอย่างไร ตัวอย่างเช่น ต้องตั้งใจเรียนให้ดีๆ นะ จะได้จบมหาวิทยาลัยดีๆ มีงานทำดีๆ มีเงินเดือนมากๆ เป็นต้น เมื่อนักเรียนเข้าใจและบอกได้ว่า ครอบครัวมักส่งสอนอบรมอะไรแก่นักเรียนแล้ว ผู้วิจัยโยนให้เห็นว่า ส่วนหนึ่งของที่มาของคำอบรมสั่งสอนเหล่านั้น ก็มาจากการที่บิดา มารดา ของนักเรียน ได้รับการสั่งสอนมาจากบรรพบุรุษ (คุณปู่ คุณย่า คุณตา คุณยาย) อีกทีหนึ่ง

ผู้วิจัยมอบหมายให้ นักเรียนทำแผนที่ครอบครัว (Family map) คนละ 1 ภาพ โดยก่อนปฏิบัติ ผู้วิจัยอธิบายพร้อมทั้งนำตัวอย่าง และคำอธิบายการทำแผนที่ครอบครัวให้แต่ละคนดู หลังจากเสร็จจากการปฏิบัติผู้วิจัยให้ นักเรียนแต่ละคนวิเคราะห์บุคลิกภาพของบิดา มารดา และความเชื่อ ค่านิยม คุณธรรม จริยธรรมที่ตนได้รับถ่ายทอดมาจากบิดามารดา พร้อมทั้งให้พิจารณาถึงคุณประโยชน์ของสิ่ง ที่บิดา มารดา อบรมสั่งสอนนักเรียน และสิ่งที่นักเรียนยึดถือเป็นแนวปฏิบัติตน หรือสิ่งที่นักเรียนพบในวันนี้จะยึดถือเป็นแนวปฏิบัติตนต่อไปในอนาคต

การให้คำปรึกษาครั้งที่ 9 เรื่องการพัฒนาความสุขของครอบครัว

กลุ่มบิดา มารดา

ผู้วิจัยกล่าวถึงกิจกรรมครั้งที่แล้วถึงที่มาของความเชื่อ ค่านิยม หลักคุณธรรมศีลธรรม ที่แต่ละครอบครัวยึดถือเป็นแนวปฏิบัติในการดำเนินชีวิตครอบครัว สำหรับวันนี้สมาชิกครอบครัวทุกคนจะได้วิเคราะห์ถึงครอบครัวปัจจุบันของตนเอง เพื่อให้เกิดการเข้าใจ ยอมรับซึ่งกันและกัน และยอมรับตนเองตามความเป็นจริง รวมทั้งพร้อมที่จะปรับเปลี่ยนความคิด และพฤติกรรมตนเองเพื่อความสุขของครอบครัว โดยผู้วิจัยให้สมาชิกครอบครัวแต่ละคนวาดภาพครอบครัว (เป็นรายบุคคล) ตามคำสั่งดังนี้ “ให้สมาชิกแต่ละคนวาดภาพสมาชิกทุกคนในครอบครัว รวมทั้งตัวคุณเองด้วย พยายามวาดรูปคนทั้งคน อย่าวาดรูปการ์ตูน หรือวาดภาพเป็นแท่งๆ ขอให้วาดสมาชิกทุกคนในครอบครัว และสมาชิกแต่ละคนกำลังทำอะไร ” หลังจากวาดภาพเสร็จผู้วิจัยพูดคุยกับแต่ละครอบครัว

ถึงภาพที่วาดของแต่ละคน ส่วนใหญ่พบว่าสมาชิกครอบครัววาดภาพคนในครอบครัวต่างคนต่างทำกิจกรรมที่แต่ละคนชอบทำอยู่เป็นประจำ มีเพียง 2 ครอบครัวที่วาดภาพทำกิจกรรมร่วมกัน คือ ภาพไปปลูกต้นไม้ และป้าชายเล่นด้วยกัน พ่อ แม่ ลูก ผู้วิจัยซักถามถึงอารมณ์ ความรู้สึก และลักษณะนิสัยที่เหมือนและแตกต่างกันของสมาชิกในครอบครัวแต่ละคน และให้เปรียบเทียบบุคคลในภาพว่ามีลักษณะนิสัยเหมือนอะไร ดังนี้ กระตัง=หนักแน่น / ไม่ยืดหยุ่น สม่่าเสมอ มั่นคง คุ่มครองผู้อื่น กวาง = มีอารมณ์อ่อนไหว เปลี่ยนแปลงง่าย อ่อนโยน ใจเย็น นุ่มนวล นก = เปลี่ยนแปลงตลอดเวลา รักอิสระในการคิด ไม่ชอบกฎเกณฑ์ สิงโต = อารมณ์ร้อน รุนแรง ชอบเป็นผู้นำ สร้างสรรค์ ซึ่ง สมาชิกกลุ่ม สามารถเปรียบเทียบลักษณะนิสัยของตนเอง และเปรียบเทียบลักษณะนิสัยของคนในครอบครัวได้ใกล้เคียงกับความเป็นจริง ผู้วิจัยยังให้เห็นความสัมพันธ์ของบุคลิกภาพกับการปฏิบัติตนร่วมกันในครอบครัว และให้สมาชิกแต่ละคนร่วมกันอภิปรายในครอบครัวของตนเอง ถึงความรู้สึกของตนเอง การรับรู้อารมณ์ ความรู้สึกและความต้องการของคนอื่นๆ ในครอบครัว สมาชิกมองเห็นถึงความสัมพันธ์ในครอบครัวของตนอย่างไร อะไรที่ตนเองต้องการปรับเปลี่ยนเพื่อให้ครอบครัวมีความสุขยิ่งขึ้น และต้องการให้สมาชิกคนใดในครอบครัวปรับเปลี่ยนอะไรบ้าง เมื่อสมาชิกทุกครอบครัวได้แสดงอารมณ์ความรู้สึกและความต้องการของตนเองออกมา และได้รับรู้ตนเองจากการสะท้อนกลับของสมาชิกในครอบครัว และเกิดการรับรู้ตนเองตามความเป็นจริง พร้อมทั้งเข้าใจสมาชิกคนอื่นๆ ในครอบครัวมากขึ้นแล้ว ผู้วิจัยให้แต่ละครอบครัววางแผนการปฏิบัติตนในครอบครัวเพื่อช่วยให้ครอบครัวมีความสุขยิ่งขึ้น โดยการปรับเปลี่ยนตนเองในประเด็นต่อไปนี้คือ ด้านสัมพันธภาพในครอบครัว ด้านเศรษฐกิจ ด้านสุขภาพกายและสุขภาพจิต ด้านการควบคุมอารมณ์ของตนเอง ด้านการจัดการกับความเครียดและความโกรธของตนเอง ผู้วิจัยสรุปย้ำถึงความแตกต่างระหว่างบุคคลในครอบครัว ซึ่งมีที่มาจากความแตกต่างระหว่างครอบครัวเดิมของแต่ละคน และบุคลิกภาพเฉพาะของแต่ละบุคคล แต่ก็สามารถปรับเปลี่ยนได้ หากบุคคลนั้นเห็นว่าจะช่วยให้การปฏิบัติหน้าที่ในครอบครัวมีประสิทธิภาพมากขึ้น หรือมีความสุขมากขึ้น ในขณะที่เดียวกันสิ่งใดที่สมาชิกครอบครัวยอมรับได้ก็ยอมรับ และเคารพในความแตกต่างระหว่างบุคคล ไม่พยายามไปเปลี่ยนแปลงผู้อื่น นอกจากบุคคลนั้นต้องการความช่วยเหลือที่จะปรับเปลี่ยนตนเอง ซึ่งสมาชิกในครอบครัวสามารถส่งเสริมเพื่อช่วยให้บุคคลนั้นปรับเปลี่ยนตนเองได้

กลุ่มบุตร

ผู้วิจัยทบทวนถึงกิจกรรมครั้งที่แล้ว ที่เกี่ยวกับการอบรมสั่งสอนของบิดา มารดาในเรื่องการปฏิบัติตนด้านต่างๆ ที่เป็นเรื่องของศาสนา ความเชื่อ ค่านิยม และหลักศีลธรรมคุณธรรมต่างๆ สำหรับวันนี้ นักเรียนจะได้ วิเคราะห์ถึงครอบครัวของตนเอง เพื่อให้เกิดการเข้าใจ ยอมรับซึ่งกันและกัน และยอมรับตนเองตามความเป็นจริง รวมทั้งพร้อมที่จะปรับเปลี่ยนความคิด และพฤติกรรมตนเองเพื่อความสุขของครอบครัว โดยผู้วิจัยให้ นักเรียนแต่ละคนวาดภาพครอบครัว ตามคำสั่งดังนี้ “ให้นักเรียน

วาดภาพสมาชิกทุกคนในครอบครัว รวมทั้งตัวคุณเองด้วย พยายามวาดรูป คนทั้งคน อย่าวาดรูป การ์ตูน หรือวาดภาพเป็นแท่งๆ ขอให้วาดสมาชิกทุกคนในครอบครัว และสมาชิกแต่ละคนกำลังทำอะไร” หลังจากที่ได้ให้นิยามนักเรียนวาดเสร็จแล้ว ผู้วิจัยได้ซักถามพูดคุยกับนักเรียนแต่ละคนถึงภาพที่นักเรียนวาดเกี่ยวกับสมาชิกครอบครัวขณะทำกิจกรรมบางสิ่งบางอย่าง

ผู้วิจัยพบว่านักเรียนส่วนใหญ่วาดภาพ สมาชิกแต่ละคนต่างทำกิจกรรมที่ทำบ่อยๆ เป็นประจำในครอบครัว เช่น น้องนอนดูทีวี ตัวเองเล่นเกม แม่ทำอาหาร พ่อนั่งสมาธิ เป็นต้น ผู้วิจัยซักถามถึงอารมณ์ ความรู้สึก และลักษณะนิสัยที่เหมือนและแตกต่างกันของสมาชิกในครอบครัวแต่ละคน และให้เปรียบเทียบบุคคลในภาพว่ามีลักษณะนิสัยเหมือนอะไร ดังนี้ กระจก = หนักแน่น / ไม่ยืดหยุ่น สม่่าเสมอ มั่นคง คุ่มครองผู้อื่น กวาง = มีอารมณ์อ่อนไหว เปลี่ยนแปลงง่าย อ่อนโยน ใจเย็น นุ่มนวล นก = เปลี่ยนแปลงตลอดเวลา รักอิสระในการคิด ไม่ชอบกฎเกณฑ์ สิงโต = อารมณ์ร้อน รุนแรง ชอบเป็นผู้นำ สร้างสรรค์ นักเรียนทุกคน เปรียบเทียบตนเองว่ามีลักษณะเหมือนกับนก เพราะไม่ชอบกฎเกณฑ์ รักอิสระ ผู้วิจัยยังให้เห็นความสัมพันธ์ของบุคลิกภาพกับการปฏิบัติตนร่วมกันในครอบครัว ซึ่งให้เห็นถึงบุคลิกภาพที่แตกต่างกันของบุคคลในครอบครัว และแนวทางการปรับตนให้เข้ากับผู้อื่น การรู้จักเข้าใจ และยอมรับธรรมชาติของผู้อื่น ซึ่งนักเรียนต่างมองเห็นบุคลิกภาพของตนเอง และเกิดความเข้าใจบิดา มารดา มากขึ้น รวมทั้งยอมรับความจริงว่า นักเรียนไม่ค่อยเชื่อฟังบิดา มารดา ชอบทำตามใจตัวเอง จำคาถาท่อง เป็นต้น ผู้วิจัยให้นักเรียนร่วมกันอภิปรายถึงแนวทางใหม่ในการปฏิบัติตนต่อสมาชิกในครอบครัว โดยการปรับเปลี่ยนตนเองในประเด็นต่อไปนี้คือ ด้านสัมพันธภาพในครอบครัว ด้านเศรษฐกิจ ด้านสุขภาพกายและสุขภาพจิต ด้านการควบคุมอารมณ์ของตนเอง ด้านการจัดการกับความเครียดและความโกรธของตนเอง ผู้วิจัยสรุปถึงความแตกต่างระหว่างบุคคลในครอบครัว ที่เป็นบุคลิกภาพเฉพาะของแต่ละบุคคล แต่ก็สามารถปรับเปลี่ยนได้หากบุคคลนั้นเห็นว่าจะช่วยให้ครอบครัวมีความสุขมากขึ้น

การให้คำปรึกษาครั้งที่ 10 การยุติการให้คำปรึกษา

ผู้วิจัยถามสมาชิกครอบครัวถึงสิ่งที่ได้เรียนรู้จากการเข้าร่วมรับคำปรึกษา 9 ครั้งที่ผ่านมา และความเปลี่ยนแปลงที่สังเกตพบในครอบครัวของตน สมาชิกครอบครัวทุกคนครอบครัวกล่าวว่าได้รับประโยชน์จากการเข้ารับคำปรึกษามาก ในด้านอารมณ์ความรู้สึกช่วยให้มีความเข้าใจผู้อื่น และมีความละเอียดอ่อนมากขึ้นในการคิดถึงความรู้สึกของสมาชิกคนอื่นๆ ในครอบครัว จากการได้มีโอกาสให้แต่ละคนได้เปิดเผยความรู้สึก และความต้องการของตัวเองต่อคนอื่นๆ ในครอบครัว และช่วยให้สมาชิกในครอบครัวเข้าใจกันมากขึ้น ในด้านความคิดได้มีโอกาสแสดงความคิดเห็น และได้รับฟังความคิดเห็นของสมาชิกคนอื่นๆ ในครอบครัว รวมทั้งได้แลกเปลี่ยนแนวความคิดกับครอบครัวอื่นๆ ซึ่งสามารถ

นำไปปรับใช้กับครอบครัวของตนเองได้ ในด้านการปฏิบัติตนสามารถนำไปใช้ปฏิบัติได้จริงในครอบครัว แม้ว่าที่ผ่านมาจะยังไม่สามารถปฏิบัติได้ดีนักแต่ก็ได้มีโอกาสฝึกคิด วางแผนที่เป็นรูปธรรมที่จะสามารถนำไปปฏิบัติจริงได้ และจะนำแนวทางที่ได้จากการรับคำปรึกษาไปฝึกปฏิบัติบ่อยๆ ให้สามารถทำได้อย่างเป็นนิสัย ผู้วิจัยใช้เทคนิคการให้คำชม (Giving a compliment) เพื่อเป็นการให้แรงเสริมต่อสมาชิกทุกคนในการนำเทคนิควิธีต่างๆ ไปฝึกปฏิบัติ ตัวอย่างต่อเนื่อง หลังจากนั้นผู้วิจัยให้แต่ละครอบครัวทำ “สัญญาใจ” ตามแบบฟอร์มที่แจกให้แต่ละคน เพื่อการเปลี่ยนแปลงพฤติกรรมของตน และเป็นการทำสัญญาระหว่างกัน (Therapeutic contracts) สุดท้ายแต่ละครอบครัวให้ข้อมูลย้อนกลับแก่ผู้วิจัยว่า การเข้าร่วมรับคำปรึกษานี้มี ประโยชน์มาก ทำให้แต่ละคนเข้าใจตัวเองและสมาชิกคนอื่นๆ ในครอบครัวมากขึ้น และมองเห็นด้านลบของตนเองที่ควรเปลี่ยนแปลง แต่ละคนมีความชัดเจนในบทบาทหน้าที่ของตัวเอง เป็นกิจกรรมที่ช่วยให้ครอบครัวมีความสุขมากขึ้น ควรจัดขึ้นเรื่อยๆ และจัดอย่างต่อเนื่องให้กับครอบครัวอื่นๆ ที่ยังไม่ได้เข้า เพราะพ่อแม่จะได้ดูแลลูกได้อย่างเหมาะสมมากขึ้น





ภาคผนวก ช
สรุปผลการสัมภาษณ์เชิงลึก

ผลการสัมภาษณ์เชิงลึก (In-depth interview)

ผู้วิจัยได้ดำเนินการสัมภาษณ์เชิงลึก (In-depth interview) บุคคลที่เป็นกุญแจสำคัญ (Key-person) เกี่ยวกับการปฏิบัติหน้าที่อย่างประสบความสำเร็จของครอบครัว 3 ท่าน คือ นายอภิรักษ์ โกษะโยธิน ในฐานะคุณพ่อที่มีลูกชายอยู่ในระยะวัยรุ่น คุณธนากร คมกฤส หัวหน้าฝ่ายพัฒนาเครือข่าย มูลนิธิเครือข่ายครอบครัว (NGO) และครอบครัวศรีณ รงค์ ซึ่งได้รับเลือกเป็นครอบครัวประชาธิปไตยตัวอย่าง ประจำปี 2551 จากสำนักนายกรัฐมนตรี โดยคณะกรรมการส่งเสริมการพัฒนาประชาธิปไตย ได้ทำการคัดสรรครอบครัว ซึ่ง มีเกณฑ์ในการพิจารณา คือ เป็นครอบครัวที่มีความรัก ความอบอุ่น ความเอื้ออาทรต่อกัน มีการอบรมเลี้ยงดูบุตร โดยใช้หลักประชาธิปไตย เช่น การรับฟังความคิดเห็นของสมาชิกในครอบครัว การใช้เหตุผลในการตัดสินใจเรื่องต่างๆ และสมาชิกของครอบครัวประสบความสำเร็จในชีวิตและหน้าที่การงาน ผู้ให้คำสัมภาษณ์ประกอบด้วยบิดา คือ อาจารย์ภูกร (สุทิน) ศรีณรงค์ มารดาคือ ผู้ช่วยศาสตราจารย์ ผลทาน ศรีณรงค์ และบุตร 3 คน คือ นายทิวเวท ศรีณรงค์ นางสาวอุทัยศรี ศรีณรงค์ และนางสาวพินทุสร ศรีณรงค์ สรุปประเด็นของการสัมภาษณ์ได้ดังนี้

1. การปฏิบัติหน้าที่อย่างประสบความสำเร็จของครอบครัว

ครอบครัวที่ปฏิบัติหน้าที่ได้อย่างประสบความสำเร็จคือ ครอบครัวที่ทุกคนมีความสุขตามสถานภาพ มีความร่มเย็น อยู่แล้วอยากอยู่ด้วยกัน มีการจัดการกับความขัดแย้ง ให้ลูกเติบโตขึ้นมาอย่างมีความสุข ได้รับการดูแล สุขภาพกาย-สุขภาพจิต

2. องค์ประกอบของการปฏิบัติหน้าที่อย่างประสบความสำเร็จของครอบครัว

จากการสัมภาษณ์เชิงลึก สามารถสรุป องค์ประกอบของการปฏิบัติหน้าที่อย่างประสบความสำเร็จของครอบครัวได้ดังแสดงในตาราง 58

ตาราง 58 ผลการสัมภาษณ์เชิงลึกเกี่ยวกับองค์ประกอบของการปฏิบัติหน้าที่อย่างประสบความสำเร็จ
ของครอบครัว

องค์ประกอบของการปฏิบัติ หน้าที่อย่างประสบความสำเร็จ ของครอบครัว	คำอธิบายในแต่ละองค์ประกอบ
1. การแสดงออกถึงความรักความ ผูกพัน (Affective expression)	คือการดูแล ชื่นชม ให้การส่งเสริม ให้ลูกได้มีอิสระทางความคิด และ รู้จักแคร์ความรู้สึกของคนอื่น ต้องห่วงใยกัน มีการบอกถึงความรัก มีการเป็นห่วง เป็นใยกัน มีการแสดงความผูกพัน เช่น การสัมผัส
2. การทำหน้าที่ตามบทบาท (Role functioning)	คือทุกคนต้องรู้จักหน้าที่ตามวัย มีความรับผิดชอบ พ่อแม่ก็ดูแลให้
	การศึกษาแก่ลูก ให้ความรัก ให้อิสระแก่ลูก ส่งเสริมสิ่งที่ดีที่สุดให้กับลูกและ ส่งเสริมให้ลูกประสบความสำเร็จ ลูกเองก็ต้องไม่สร้างปัญหาให้สังคมและตนเอง แต่ละคนมีขอบเขตของตัวเอง ไม่ก้าวล้ำขอบเขตของคนอื่น ให้เกียรติ เคารพสิทธิ ซึ่งกันและกัน
3. การสื่อสาร (Communication)	สมาชิกในครอบครัวควรมีการสื่อสารในเชิงสร้างสรรค์ เป็นการสื่อสารที่นำไปสู่ การมีสัมพันธภาพที่ดี สื่อสารให้เหมาะกับแต่ละคน
4. การแก้ปัญหา (Problem solving)	เมื่อเกิดปัญหา สิ่งสำคัญประการแรกคือ ต้องให้สมาชิกทุกคนรับรู้ความจริงใน ครอบครัว เมื่อมีปัญหาในครอบครัว ต้องดูว่าสาเหตุเกิดจากอะไร ต้องชี้แจงด้วย เหตุด้วยผล ต้องรู้เท่าทันชีวิต ต้องเตือนสติตัวเอง ถ้าเกิดปัญหาต้องคุยกัน เมื่อ อารมณ์สงบแล้ว อารมณ์แต่ละคนไม่เหมือนกัน เพราะฉะนั้นทุกคนต้องอดทน อด กลั้น เอาใจเขามาใส่ใจเรา
5. การปฏิบัติตามกฎระเบียบของ ครอบครัว (Rule functioning)	เป็นการสร้างข้อตกลงร่วมกัน ระหว่าง พ่อ แม่ ลูก ไม่ใช่เป็นโครงสร้างแบบใช้ อำนาจ แต่เป็นกฎบ้านที่ไม่ใช่โครงสร้างแนวตั้ง (คือพ่อแม่ใช้อำนาจเหนือลูก ตลอดเวลา) ต้องมีการรับฟังลูก ไม่ใช่อำนาจของพ่อแม่มากเกินไป กฎระเบียบ ของบ้านต้องยืดหยุ่น คำนึงถึงหัวใจของกันและกัน มีการให้อภัยกันได้ กฎระเบียบ มีความจำเป็นแต่ยืดหยุ่นได้ต้องอยู่บนพื้นฐานความรัก พ่อแม่ยังมีความ จำเป็นต้องควบคุมลูก แต่ต้องให้เกียรติลูก แต่ก็ต้องคอยดู สอนสั่ง
6. การใช้เวลาร่วมกัน (Time together)	คือการที่พ่อแม่ลูกใช้เวลาร่วมกันในการศึกษาซึ่งกันและกัน ไปทำกิจกรรมร่วมกัน ให้ความสำคัญกับการทำกิจกรรมกับลูกมากกว่าการอยากใช้เวลาส่วนตัว พ่อแม่ ต้องเปลี่ยนวิธีคิดที่ว่าไม่มีเวลา ต้องทำมาหากิน พ่อแม่ ลูกต้องรู้จักธรรมชาติซึ่ง กันและกัน เรียนรู้ตัวตนของกันและกัน โดยการใช้เวลาร่วมกัน เช่น พ่อแม่ ต้อง รู้จักลูกว่าลูกเป็นคนอย่างไร ลูกก็จะเรียนรู้ว่าพ่อ แม่ ชอบ ไม่ชอบอะไร และลูกจะ เรียนรู้จากพ่อแม่ ผ่านทางการกระทำของพ่อแม่ในเรื่องแนวทางปฏิบัติตัวต่าง ๆ ได้ดีกว่าการที่พ่อแม่มานั่งสอนด้วยคำพูด มีเวลาเปิดโอกาสให้ลูกมีอิสระทางการ คิด และพ่อแม่ก็ได้มีเวลาแนะนำสิ่งถูกต้อง

ตาราง 58 (ต่อ)

องค์ประกอบของการปฏิบัติ หน้าที่อย่างประสบความสำเร็จ ของครอบครัว	คำอธิบายในแต่ละองค์ประกอบ
7. การดำรงชีวิตทางด้านจิต วิญญาณ (Spiritual)	เป็นการปลูกฝังค่านิยมที่ดีงามของสังคมให้กับลูก โดยพ่อแม่จัดสภาพที่ดีให้ลูก ชี้ให้เห็นว่าอันไหนดี ไม่ดี สร้างจิตสำนึกให้ลูก สร้างทัศนคติที่ดี เช่น “ต้องเป็น คนดี” รู้จักบาป บุญ คุณ โทษ ใช้ธรรมะเข้าช่วย รู้เท่าทัน มีสติ ค่านิยมที่ต้องปลูกฝังคือ “ทำดี ต้องได้ดี” การ ถ่ายทอดคือ การทำตัวอย่างให้ลูกดู
8. ความสุขของครอบครัว (Family happiness)	ความสุขในแง่ของครอบครัว ให้ความหมายในเชิงสัมพันธภาพ คือมี สัมพันธภาพที่ดีระหว่างกัน สัมพันธภาพดีก็จะนำไปในทางที่ดี





ภาคผนวก ซ
สรุปผลการสนทนากลุ่ม

ผลการสนทนากลุ่ม (Focus Group Discussion)

ผลการสนทนากลุ่ม เกี่ยวกับการปฏิบัติหน้าที่อย่างประสบความสำเร็จของ ครอบครัว ประกอบด้วยผู้ทรงคุณวุฒิด้านครอบครัว 4 ท่าน จิตแพทย์เด็กและวัยรุ่น 1 ท่าน นักจิตวิทยา ผู้เชี่ยวชาญด้านการให้คำปรึกษาครอบครัว 1 ท่าน ผู้เชี่ยวชาญด้านการให้คำปรึกษาเด็กวัยรุ่น 1 ท่าน รวมจำนวน 7 ท่าน สรุปประเด็นของการสนทนาได้ดังนี้

1. การปฏิบัติหน้าที่อย่างประสบความสำเร็จของครอบครัว

ครอบครัวที่ปฏิบัติหน้าที่ได้อย่างประสบความสำเร็จสามารถสังเกตได้จากประเด็นดังนี้

1.1 สมาชิกในครอบครัวมีปฏิสัมพันธ์ที่ดีต่อกัน

1.2 เศรษฐกิจของครอบครัวสามารถตอบสนองความต้องการพื้นฐานได้ครบ

1.3 มีสถานภาพทางสังคม (ได้รับการยอมรับจากสังคม)

1.4 ครอบครัวมีความสุข (Happiness) แต่กี่ย่อยเป็นรายละเอียดได้ดังนี้

1.4.1 ความสมัครสมานสามัคคีในครอบครัว (Family Cohesions) เป็นเรื่องของสัมพันธภาพที่ดีต่อกัน ไม่มีการหย่าร้าง ไม่มีการนอกใจ

1.4.2 การปกครองในครอบครัว (Hierarchy) การปกครองในครอบครัวมีความเหมาะสม พ่อแม่ลูกทราบบทบาท (Role) พ่อแม่ทำหน้าที่ของพ่อแม่ได้ ลูกก็รู้หน้าที่ของลูก เน้นความสมดุล (Balance)

1.4.3 ไม่มีความรุนแรงในครอบครัว (No violence)

1.4.4 ครอบครัวมีบรรทัดฐานทางจริยธรรม (Moral Standard) สมาชิกแต่ละคนในครอบครัวมีบรรทัดฐานทางจริยธรรม มีการถ่ายทอดจากรุ่นสู่รุ่น มีการเรียนรู้ในเรื่องของความเป็นมนุษย์ ความเป็นคนที่ดี

1.4.5 มีบรรยากาศที่ดีในบ้าน

1.5 สมาชิกในครอบครัวมีการสื่อสารที่ดีต่อกัน

1.6 สมาชิกในครอบครัวอยู่ด้วยกันอย่างราบรื่น ปรับตัวเข้าหากันได้ สามารถก้าวผ่านปัญหาร่วมกันได้ สามารถบริหารจัดการความแตกต่างได้

1.7 สมาชิกในครอบครัวมีสุขภาพจิตดี

1.8 ครอบครัวมีเป้าหมายชีวิตในครอบครัวร่วมกัน

1.9 มีรูปแบบหรือโครงสร้างครอบครัวที่ชัดเจน (Family Structure)

1.10 อยู่ด้วยกันอย่างให้เกียรติ และยอมรับนับถือซึ่งกันและกัน ให้ความเคารพในความแตกต่างระหว่างกันได้ (respect) สามารถยอมรับบทบาทผู้นำและผู้ตามได้ทั้งสองฝ่าย

1.11 ครอบครัวควรมีลักษณะเป็นประชาธิปไตย คือ มีการรับฟังกัน ใช้เสียงข้างมาก แต่ก็รับฟังเสียงข้างน้อย สัมพันธภาพที่สมาชิกมีต่อกัน ควรเป็นไปในลักษณะที่เป็นที่ปรึกษาหารือกัน เมื่อเกิดปัญหาขึ้น หรือจะเป็นการวางแผนอนาคตร่วมกัน

2. องค์ประกอบของการปฏิบัติหน้าที่อย่างประสบความสำเร็จของครอบครัว

จากการสนทนากลุ่ม สามารถสรุปองค์ประกอบของการปฏิบัติหน้าที่อย่างประสบความสำเร็จของครอบครัวได้ดังแสดงในตาราง 59

ตาราง 59 ผลการสนทนากลุ่มเกี่ยวกับองค์ประกอบของการปฏิบัติหน้าที่อย่างประสบความสำเร็จของครอบครัว

องค์ประกอบของการปฏิบัติหน้าที่อย่างประสบความสำเร็จของครอบครัว	คำอธิบายในแต่ละองค์ประกอบ
1. การแสดงออกถึงความรักความผูกพัน (Affective expression)	<p>หมายถึงการกระทำของพ่อ แม่ และลูก ที่แสดงให้เห็นถึงการตอบสนองทางด้านอารมณ์ ความรู้สึก ที่มีต่อกัน ด้วยวิธีการที่เหมาะสม มีการเรียนรู้นิสัยใจคอ อารมณ์ ระวังกัน ทำให้เกิดความเข้าใจกัน ประกอบด้วย</p> <p>1.1 การให้ความใกล้ชิดสนิทสนม (Intimacy) คือการรับรู้ และแบ่งปันความรู้สึกทั้งด้านลบ และด้านบวกต่อกัน แต่ไม่เข้าไปก้าวล่วงความเป็นส่วนตัวของแต่ละคน โดยสมาชิกแต่ละคนยังคงความเป็นตัวของตัวเองในด้านความคิด อารมณ์ ความรู้สึก และการกระทำ ไม่กระทำตามการชี้นำจากผู้อื่น</p> <p>1.2 การให้ความสนใจซึ่งกันและกัน (Interested) คือ การที่พ่อ แม่ และลูก ให้ความสนใจในเรื่องของอารมณ์ ความรู้สึก สามารถบอกสมาชิกคนอื่น ๆ ในครอบครัวเกี่ยวกับอารมณ์ ความรู้สึกของตัวเอง และเรียนรู้การมีความสัมพันธ์กันในครอบครัวทั้งในด้านบวกและด้านลบ มีความสนใจในเรื่องความเป็นอยู่ของสมาชิกในครอบครัว รวมทั้งการเห็นคุณค่าในการกระทำของกันและกัน</p>
2. การทำหน้าที่ตามบทบาท (Role functioning)	<p>หมายถึง การที่พ่อ แม่ และลูก ตระหนักถึงบทบาทหน้าที่ มีความรับผิดชอบ และทำหน้าที่ตามบทบาทของตนอย่างสมบูรณ์ ได้แก่</p> <p>2.1 บทบาทของพ่อแม่ที่มีต่อลูกในด้านความเป็นอยู่ และจิตใจ (Physical and psychological needs) หมายถึง การที่พ่อแม่ จัดหาปัจจัยสี่ ให้แก่ลูก ดูแลความเป็นอยู่ เศรษฐกิจของครอบครัวให้สามารถตอบสนองความต้องการพื้นฐานได้ครบ และสนับสนุนลูกให้เกิดการพัฒนาทางด้านอารมณ์ สังคม และสติปัญญา รวมทั้งเป็นต้นแบบที่ดีให้กับลูก</p> <p>2.2 การมอบหมายหน้าที่อย่างเฉพาะเจาะจง (Allocation of specified</p>

ตาราง 59 (ต่อ)

องค์ประกอบของการปฏิบัติ หน้าที่อย่างประสบความสำเร็จ ของครอบครัว	คำอธิบายในแต่ละองค์ประกอบ
	<p>activities) หมายถึง พ่อ แม่ และลูก มีบทบาทที่ชัดเจน และรับผิดชอบทำ หน้าที่ตามบทบาทของแต่ละคน อย่างเหมาะสม</p> <p>2.3 การดูแลให้สมาชิกรับผิดชอบในบทบาท (Role accountability) หมายถึง พ่อ แม่ และลูก ไม่มีความสัมพันธ์แบบยุ่งกันมากเกินไป (Fusion) แต่มีวิธี ตรวจสอบซึ่งกันและกันว่าสมาชิกแต่ละคนทำหน้าที่ครบถ้วนหรือไม่ เช่น พ่อ แม่ ตรวจสอบว่าลูกทำงานตามที่มอบหมายหรือไม่ และมีบทลงโทษที่ชัดเจน</p> <p>2.4 ความยืดหยุ่น (Flexibility) หมายถึง พ่อ แม่ และลูก เป็นคนที่อะลุ่มอล่วย (Compromise) เมื่อมีเหตุการณ์อะไรเข้ามา ตัวเองสามารถที่จะปรับตัวให้มี การยอมได้บ้าง และยืดหยุ่นในตัวเองบ้างให้เหมาะสมกับสภาวะ และกาลเวลา ได้ โดยยังคงรักษาสมดุล และการปฏิบัติหน้าที่ของครอบครัวอย่างมี ประสิทธิภาพไว้ได้</p> <p>2.5 ความเสมอภาคในการมีปฏิสัมพันธ์ต่อกัน (Equal-powered transactions) หมายถึง พ่อ แม่ และลูกให้การยอมรับนับถือในทรรณะที่ แตกต่างกันของสมาชิกในครอบครัว ยอมรับความแตกต่างระหว่างบุคคล และ ให้ความเคารพในความแตกต่างระหว่างกันได้ (respect) โดยการเปิดโอกาส ให้สมาชิกแสดงความคิดเห็น และรับฟังการแสดงความคิดเห็นของแต่ละคน โดยไม่ยึดถือความคิดของตนเป็นใหญ่</p>
3. การสื่อสาร (Communication)	<p>หมายถึง การที่พ่อ แม่ และลูกมีปฏิสัมพันธ์ซึ่งกันและกันด้วยการสื่อสาร ทางบวกทั้งโดยการใช้ภาษาพูด และภาษากาย ได้แก่</p> <p>3.1 การสื่อสารอย่างสอดคล้อง (Congruent communication) คือ การสื่อสาร อย่างตรงประเด็น บอกความต้องการได้ชัดเจน เหมาะกับสถานการณ์</p> <p>3.2 การสื่อสารด้วยความใส่ใจ (Minding communication) หมายถึง พ่อ แม่ และลูกมีความใส่ใจในการรับฟังเรื่องราวที่สมาชิกสื่อสารออกมา ทั้งในเนื้อหาและ อารมณ์ความรู้สึกของกันและกันในขณะที่สื่อสารออกมา และมีความเข้าใจเห็น อกเห็นใจในอารมณ์ความรู้สึกของสมาชิกที่สื่อสารด้วย</p> <p>3.3 การสนับสนุนหรือชื่นชม (Encouragement) หมายถึง พ่อ แม่ และลูกให้ การสนับสนุนหรือชื่นชม สมาชิกในครอบครัวทั้งด้วยคำพูด และภาษาท่าทาง ในทันทีที่เมื่อคนใดก็ตามทำสิ่งที่ดี หรือประสบความสำเร็จ เป็นการให้การ ย้อนกลับทางบวก (positive feedback)</p>

ตาราง 59 (ต่อ)

องค์ประกอบของการปฏิบัติ หน้าที่อย่างประสบความสำเร็จ ของครอบครัว	คำอธิบายในแต่ละองค์ประกอบ
	<p>3.4 ให้อิสระทางการสื่อสาร (Communication liberty) หมายถึง พ่อ แม่ และลูกเปิดโอกาสให้สมาชิกแต่ละคนได้พูดหรือแสดงความคิดเห็นอย่างเปิดเผย เป็นการเปิดใจ (Open mind) และยอมรับฟังโดยไม่โต้แย้ง แต่ให้การอธิบายชี้แจงด้วยเหตุผล ให้ความเคารพในความแตกต่างระหว่างกัน (Respect) มีลักษณะเป็นประชาธิปไตย คือ มีการรับฟังกัน ใช้เสียงข้างมาก แต่ก็รับฟังเสียงข้างน้อย สัมพันธภาพที่สมาชิกมีต่อกัน ควรเป็นไปในลักษณะที่เป็นที่ปรึกษาหารือกันเมื่อเกิดปัญหาขึ้น หรือเป็นการวางแผนอนาคตร่วมกัน</p>
<p>4. การแก้ปัญหา (Problem solving)</p>	<p>หมายถึงการที่พ่อ แม่ และลูกสามารถก้าวผ่านปัญหาร่วมกันได้ สามารถบริหารจัดการความแตกต่างระหว่างบุคคลได้</p> <p>4.1 การร่วมมือกันแก้ปัญหา (Solve problems together) หมายถึง พ่อ แม่ และลูก รับรู้ปัญหาร่วมกัน และร่วมมือกันในการวางแผน และหาแนวทางในการแก้ปัญหอย่างเป็นระบบ และสามารถก้าวผ่านปัญหาร่วมกันได้</p> <p>4.2 การยอมรับความแตกต่างกันของสมาชิกในครอบครัว (Mutual accepted for family members' difference หรือ Respect) หมายถึง พ่อ แม่ และลูกยอมรับความแตกต่างของสมาชิกในครอบครัวแต่ละคน และแก้ไขความขัดแย้งอันเกิดจากความแตกต่างได้อย่างเหมาะสม หรือสามารถบริหารความแตกต่างได้ สามารถปรับตัวเข้าหากันได้</p>
<p>5. การปฏิบัติตามกฎระเบียบของครอบครัว (Rule functioning)</p>	<p>หมายถึง การที่พ่อ แม่ และลูกรับรู้ว่ามีสิ่งใดทำได้ สิ่งใดทำไม่ได้ในครอบครัว รับรู้ถึงขอบเขตและขอบเขตของครอบครัว (Boundary) และสมาชิกแต่ละคนยอมรับอย่างไม่มีอารมณ์ที่ก้าวร้าว หรือแสดงพฤติกรรมไม่เหมาะสม พ่อแม่ไม่ยึดตัวเองเป็นใหญ่</p>
<p>6. การใช้เวลาร่วมกัน (Time together)</p>	<p>หมายถึง การที่พ่อแม่ และลูกปฏิบัติกิจกรรม หรือมีการกระทำร่วมกันด้วยความเต็มใจ เกิดความพึงพอใจร่วมกัน มีเวลาได้เรียนรู้ร่วมกัน มีการเรียนรู้นิสัยใจคอ อารมณ์ ระหว่างกัน ทำให้เกิดความเข้าใจกัน เป็นการใช้เวลา ร่วมกันอย่างมีคุณภาพ (Quality time) เช่น การใช้เวลาว่างของสมาชิกในครอบครัว ไปช่วยเหลือเกื้อกูลคนอื่น</p> <p>6.1 การสนทนาร่วมกัน หมายถึง การใช้เวลาพูดคุยกันพร้อมทั้งสามคน คือ พ่อ แม่ และลูก ในเรื่องทั่ว ๆ ไปที่สร้างความพึงพอใจ และผ่อนคลาย</p>

ตาราง 59 (ต่อ)

องค์ประกอบของการปฏิบัติ หน้าที่อย่างประสบความสำเร็จ ของครอบครัว	คำอธิบายในแต่ละองค์ประกอบ
	<p>6.2 การให้คำปรึกษาซึ่งกันและกัน หมายถึง พ่อ แม่ และลูกให้เวลากันและกันในการเล่าเรื่องทุกข์ใจ หรือคับข้องใจ และรับฟังให้คำปรึกษากันในทุก ๆ เรื่อง</p> <p>6.3 การทำกิจกรรมร่วมกัน หมายถึง พ่อ แม่ และลูกจัดเวลาว่างให้ตรงกัน เพื่อทำกิจกรรมใด ๆ ที่ได้ร่วมกันแสดงความคิดเห็น และตกลงกระทำร่วมกัน ด้วยการยอมรับอย่างพึงพอใจทั้งพ่อแม่ และลูก</p>
7. การดำรงชีวิตทางด้านจิตใจ (Spiritual)	<p>หมายถึง การที่พ่อ แม่ และลูก แสดงออกถึงความเชื่อ หรือความยึดมั่นในศาสนา หลักศีลธรรม จริยธรรม และระบบค่านิยมที่มีเหตุผล มีคุณค่า น่าเชื่อถือ มีมาตรฐานทางจริยธรรมที่ดีงาม มีการเรียนรู้ในเรื่องของความเป็นมนุษย์ ความเป็นคนที่ดี และมีการถ่ายทอดในครอบครัวจากรุ่นสู่รุ่น (Role Model)</p>
8. ความสุขของครอบครัว (Family happiness)	<p>หมายถึง ครอบครัวมีสัมพันธภาพที่ดีต่อกัน ยอมรับ และเคารพในความแตกต่างระหว่างบุคคล และสามารถเชื่อมโยงหรือบริหารจัดการความแตกต่างของสมาชิกในครอบครัวได้อย่างสมดุล (Balance) สามารถพึ่งพาตนเองได้ในด้านเศรษฐกิจ มีสุขภาพกายและสุขภาพจิตดี สมาชิกในครอบครัวสามารถควบคุมอารมณ์ของตนเองได้ (Emotional control) เช่น การจัดการกับความเครียด (Stress management) การจัดการกับความโกรธ (Anger management)</p>



ประวัติย่อผู้วิจัย

ประวัติย่อของผู้วิจัย

ชื่อ ชื่อสกุล	นางผกา มาศ นันทจิรวัฒน์
วันเดือนปีเกิด	3 มิถุนายน 2510
สถานที่เกิด	ชลบุรี
สถานที่อยู่ปัจจุบัน	บ้านเลขที่ 138/96 หมู่ 1 ตำบลบ้านกลาง อำเภอเมือง ปทุมธานี
สถานที่ทำงาน	ศูนย์บริการจิตวิทยาและแนะแนว โรงเรียนสาธิตแห่งมหาวิทยาลัยเกษตรศาสตร์ ศูนย์วิจัยและพัฒนาการศึกษา คณะศึกษาศาสตร์ มหาวิทยาลัยเกษตรศาสตร์
ประวัติการศึกษา	
พ.ศ. 2533	ครุศาสตร์บัณฑิต (คบ.) (การศึกษาพิเศษ) จากวิทยาลัยครูสวนดุสิต
พ.ศ. 2544	ศิลปศาสตรมหาบัณฑิต (ศศม.) (จิตวิทยาการศึกษาและการแนะแนว) จากมหาวิทยาลัยเกษตรศาสตร์
พ.ศ. 2554	การศึกษาดุษฎีบัณฑิต (กศ.ด.) (จิตวิทยาการให้คำปรึกษา) จากมหาวิทยาลัยศรีนครินทรวิโรฒ