



โครงการศึกษากระบวนการผลิตละครเวที

เรื่อง The Boss Bitches

นางสาวกนกพร	ต้นตยาภินันท์
นางสาวชาลูลาห์	เบ็ญจคาร
นางสาวนภัสวรรณ	ตั้งเรื่อนรัตน์
นางสาวนิตาชล	โตล่า
นายพรหมกฤษณ	เพิ่มพูล
นางสาวสุพิชฌาย์	มีนะพงษ์
นายธนรรศ	เจตน์จำรัส
นางสาวนงนภัส	เนืองผล
นางสาวปิ่นทิรา	โพธิ์เงิน
นางสาวพิชญภา	ปุงยะ
นางสาวลลิลภรณ์	สันติพันธ์พิทักษ์
นายศรุต	อมศิริ
นางสาวศุภธิดา	มดิศร

สาขาวิชาศิลปการแสดง

คณะศิลปกรรมศาสตร์ มหาวิทยาลัยศรีนครินทรวิโรฒ

2566



โครงการศึกษากระบวนการผลิตละครเวที
เรื่อง The Boss Bitches

นางสาวกนกพร	ต้นตยาภินันท์
นางสาวชาลูลอห์	เบ็ญจคาร
นางสาวนภัสวรรณ	ตั้งเรือนรัตน์
นางสาวนิตาชล	โตล่า
นายพรหมกฤษณ	เพิ่มพูล
นางสาวสุพิชฌาย์	มีนะพงษ์
นายธนธรรศ	เจตน์จำรัส
นางสาวนงนภัส	เนืองผล
นางสาวปิ่นทิรา	โพธิ์เงิน
นางสาวพิชญภา	ปุงยะ
นางสาวลลิลภรณ์	สันติพันธ์พิทักษ์
นายศรุต	อมศิริ
นางสาวศุภธิดา	มดิศร

ศิลปะการแสดงนิพนธ์นี้เป็นส่วนหนึ่งของการศึกษาตามหลักสูตรศิลปกรรมศาสตรบัณฑิต

สาขาวิชาศิลปะการแสดง คณะศิลปกรรมศาสตร์

มหาวิทยาลัยศรีนครินทรวิโรฒ

ศิลปะการแสดงนิพนธ์
โครงการศึกษากระบวนการผลิตละครเวที
เรื่อง The Boss Bitches
ของ

1. นางสาวกนกพร	ต้นตยาภินันท์	รหัสประจำตัว	63110010224
2. นางสาวชาลอุฮาห์	เบ็ญจคาร	รหัสประจำตัว	63110010225
3. นางสาวนภัสวรรณ	ตั้งเรื่อนรัตน์	รหัสประจำตัว	63110010230
4. นางสาวนิตาชล	โตล่า	รหัสประจำตัว	63110010233
5. นายพรหมกฤษณ	เพิ่มพูล	รหัสประจำตัว	63110010237
6. นางสาวสุพิชฌาย์	มีนะพงษ์	รหัสประจำตัว	63110010244
7. นายธนรรศ	เจตน์จำรัส	รหัสประจำตัว	63110010266
8. นางสาวนงนภัส	เนืองผล	รหัสประจำตัว	63110010267
9. นางสาวปณิติรา	โพธิ์เงิน	รหัสประจำตัว	63110010272
10. นางสาวพิชญภา	ปุงยะ	รหัสประจำตัว	63110010274
11. นางสาวลลิลภรณ์	สันติพันธ์พิทักษ์	รหัสประจำตัว	63110010280
12. นายศรุต	อมศิริ	รหัสประจำตัว	63110010281
13. นางสาวศุภธิดา	มติศร	รหัสประจำตัว	63110010282

ศิลปะการแสดงนิพนธ์นี้เป็นส่วนหนึ่งของการศึกษาตามหลักสูตรศิลปกรรมศาสตรบัณฑิต

สาขาวิชาศิลปะการแสดง คณะศิลปกรรมศาสตร์

มหาวิทยาลัยศรีนครินทรวิโรฒ

.....
หัวหน้าสาขาวิชาศิลปะการแสดง

.....
อาจารย์ที่ปรึกษาศิลปะการแสดงนิพนธ์

สารบัญ

	หน้า
บทที่ 1 บทนำ	1
1.1 ความเป็นมาและความสำคัญของปัญหา	1
1.2 วัตถุประสงค์	2
1.3 ขอบเขตการศึกษาค้นคว้า	3
1.4 ประโยชน์ที่คาดว่าจะได้รับ	4
บทที่ 2 ข้อมูลสัมพันธ์	5
2.1 ข้อมูลสัมพันธ์ด้านการกำกับการแสดง	5
2.1.1 หลักการวิเคราะห์และตีความบทละคร	5
2.1.2 แนวคิดและทฤษฎีในการกำกับการแสดงเรื่อง The Boss Bitches	7
2.2 ข้อมูลสัมพันธ์ด้านการแสดง	9
2.2.1 ความหมายของนักแสดง	9
2.2.2 เครื่องมือของนักแสดง	9
2.2.3 ทักษะในการแสดง	10
2.2.4 กระบวนการทำงานของนักแสดง	13
2.3 ข้อมูลสัมพันธ์ด้านการออกแบบฉาก	15
2.3.1 แนวคิดมินิมอล (Minimal) ที่ใช้ในการออกแบบฉากละครเวที	15
2.3.2 แนวคิดทรงลูกบาศก์ในการออกแบบฉากละครเวที	16
2.4 ข้อมูลสัมพันธ์ด้านการออกแบบอุปกรณ์ประกอบฉาก	17
2.4.1 แนวคิดและทฤษฎีเรื่อง ศิลปะลวงตา (Optical art) กับ การออกแบบอุปกรณ์ประกอบฉาก	18
2.4.2 แนวคิดและทฤษฎีเรื่อง Multifunctional Furniture สำหรับการใช้งานในละครเวที	19
2.4.3 แนวคิดและทฤษฎีเรื่อง Decoration Furniture สำหรับการใช้งานในละครเวที	20
2.5 ข้อมูลสัมพันธ์ด้านการออกแบบเครื่องแต่งกาย	21

สารบัญ (ต่อ)

	หน้า
2.5.1 ทฤษฎีจิตวิทยาเกี่ยวกับสีและรูปร่างรูปทรง	21
2.5.2 การใช้เทคนิคการซ้อนทับในงานศิลปะ (Overlapping Technique)	23
2.6 ข้อมูลสัมพันธ์ด้านการออกแบบแสง	24
2.6.1 การออกแบบแสงละครเวทีเชิงสัญลักษณ์ (Symbolism)	24
2.6.2 ทฤษฎีการจัดแสงเวที	26
2.6.3 องค์ประกอบในการนำเสนอแสงบนเวที	27
2.7 ข้อมูลสัมพันธ์ด้านการออกแบบเสียงและสื่อมัลติมีเดีย	29
2.7.1 แนวคิดและทฤษฎีเบื้องต้นที่ใช้ในการออกแบบเสียง (Sound)	29
2.7.2 แนวคิดและทฤษฎีที่ใช้ในการออกแบบสื่อมัลติมีเดีย (Projector Visual)	30
บทที่ 3 การพัฒนาและสร้างสรรค์ผลงาน	32
3.1 การพัฒนาและสร้างสรรค์ผลงานด้านการกำกับการแสดง	32
3.1.1 การพัฒนาและสร้างสรรค์ผลงานด้านการกำกับการแสดงครั้งที่ 1 (30%)	32
3.1.2 การพัฒนาและสร้างสรรค์ผลงานด้านการกำกับการแสดงครั้งที่ 2 (50%)	48
3.1.3 การพัฒนาและสร้างสรรค์ผลงานด้านการกำกับการแสดงครั้งที่ 3 (70%)	51
3.1.4 การพัฒนาและสร้างสรรค์ผลงานด้านการกำกับการแสดงครั้งที่ 4 (100%)	53
3.1.5 ผลงานการกำกับการแสดง	56
3.2 การพัฒนาและสร้างสรรค์ผลงานด้านการแสดง	58
3.2.1 การพัฒนาและสร้างสรรค์ผลงานด้านการแสดงครั้งที่ 1 (30%)	58
3.2.2 การพัฒนาและสร้างสรรค์ผลงานด้านการแสดงครั้งที่ 2 (50%)	77
3.2.3 การพัฒนาและสร้างสรรค์ผลงานด้านการแสดงครั้งที่ 3 (70%)	84
3.2.4 การพัฒนาและสร้างสรรค์ผลงานด้านการแสดงครั้งที่ 4 (100%)	91
3.2.5 ผลงานการแสดง	98
3.3 การพัฒนาการสร้างสรรค์ด้านการออกแบบฉาก	99
3.3.1 การพัฒนาและสร้างสรรค์ผลงานด้านการออกแบบฉากครั้งที่ 1 (30%)	99

สารบัญ (ต่อ)

	หน้า
3.3.2 การพัฒนาและการสร้างสรรค์ผลงานด้านการออกแบบฉากครั้งที่ 2 (50%)	103
3.3.3 การพัฒนาและการสร้างสรรค์ผลงานด้านการออกแบบฉากครั้งที่ 3 (70%)	105
3.3.4 การพัฒนาและการสร้างสรรค์ผลงานด้านการออกแบบฉากครั้งที่ 4 (100%)	108
3.3.5 ผลงานการออกแบบฉาก	111
3.4 การพัฒนาและสร้างสรรค์ผลงานด้านการออกแบบอุปกรณ์ฉาก	112
3.4.1 การพัฒนาและการสร้างสรรค์ผลงานด้านการออกแบบอุปกรณ์ฉากครั้งที่ 1 (30%)	112
3.4.2 การพัฒนาและการสร้างสรรค์ผลงานด้านการออกแบบอุปกรณ์ฉากครั้งที่ 2 (50%)	116
3.4.3 การพัฒนาและการสร้างสรรค์ผลงานด้านการออกแบบอุปกรณ์ฉากครั้งที่ 3 (70%)	118
3.4.4 การพัฒนาและการสร้างสรรค์ผลงานด้านการออกแบบอุปกรณ์ฉากครั้งที่ 4 (100%)	125
3.4.5 ผลงานการออกแบบอุปกรณ์ประกอบฉาก	128
3.5 การพัฒนาและการสร้างสรรค์ผลงานด้านเครื่องแต่งกาย	129
3.5.1 การพัฒนาและสร้างสรรค์ผลงานด้านเครื่องแต่งกายครั้งที่ 1 (30%)	129
3.5.2 การพัฒนาและสร้างสรรค์ผลงานด้านเครื่องแต่งกายครั้งที่ 2 (50%)	138
3.5.3 การพัฒนาและสร้างสรรค์ผลงานด้านเครื่องแต่งกายครั้งที่ 3 (70%)	146
3.5.4 การพัฒนาและสร้างสรรค์ผลงานด้านเครื่องแต่งกายครั้งที่ 4 (100%)	152
3.5.5. ผลงานการออกแบบเครื่องแต่งกาย	167
3.6 การสร้างสรรค์และพัฒนาผลงานด้านการออกแบบแสง	175
3.6.1 การพัฒนาและสร้างสรรค์ผลงานด้านการออกแบบแสงครั้งที่ 1 (30%)	175
3.6.2 การพัฒนาและสร้างสรรค์ผลงานด้านการออกแบบแสงครั้งที่ 2 (50%)	178
3.6.3 การพัฒนาและสร้างสรรค์ผลงานด้านการออกแบบแสงครั้งที่ 3 (70%)	180
3.6.4 การพัฒนาและสร้างสรรค์ผลงานด้านการออกแบบแสงครั้งที่ 4 (100%)	182

สารบัญ (ต่อ)

	หน้า
3.6.5 ผลงานการออกแบบแสง	186
3.7 การสร้างสรรค์และพัฒนาผลงานด้านการออกแบบเสียงและสื่อมัลติมีเดีย	197
3.7.1 การพัฒนาและสร้างสรรค์ผลงานด้านการออกแบบเสียงและสื่อมัลติมีเดีย ครั้งที่ 1 (30%)	197
3.7.2 การพัฒนาและสร้างสรรค์ผลงานด้านการออกแบบเสียงและสื่อมัลติมีเดีย ครั้งที่ 2 (50%)	207
3.7.3 การพัฒนาและสร้างสรรค์ผลงานด้านการออกแบบเสียงและสื่อมัลติมีเดีย ครั้งที่ 3 (70%)	210
3.7.4 การพัฒนาและสร้างสรรค์ผลงานด้านการออกแบบเสียงและสื่อมัลติมีเดีย ครั้งที่ 4 (100%)	211
3.7.5 ผลงานการออกแบบเสียงและสื่อมัลติมีเดีย	213
บทที่ 4 สรุปผลการศึกษาค้นคว้าและสร้างสรรค์ผลงาน	217
4.1 สรุปผลการศึกษาค้นคว้าและสร้างสรรค์ผลงานด้านกำกับการแสดง	217
4.1.1 ผลที่ได้จากการศึกษาค้นคว้าและสร้างสรรค์ผลงานด้านกำกับการแสดง	217
4.2 สรุปผลการศึกษาค้นคว้าและสร้างสรรค์ผลงานผลงานด้านการแสดง	218
4.2.1 ผลที่ได้จากการศึกษาค้นคว้าและสร้างสรรค์ผลงานด้านการแสดง	218
4.3 สรุปผลการศึกษาค้นคว้าและสร้างสรรค์ผลงานผลงานด้านการออกแบบฉาก	219
4.3.1 ผลที่ได้จากการศึกษาค้นคว้าและสร้างสรรค์ผลงานด้านการออกแบบฉาก	219
4.4 สรุปผลการศึกษาค้นคว้าและสร้างสรรค์ผลงานผลงานด้านการออกแบบอุปกรณ์ ประกอบฉาก	219
4.4.1 ผลที่ได้จากการศึกษาค้นคว้าและสร้างสรรค์ด้านการออกแบบอุปกรณ์ ประกอบฉาก	219
4.5 สรุปผลการศึกษาค้นคว้าและสร้างสรรค์ผลงานผลงานด้านการออกแบบเครื่องแต่งกาย	220
4.5.1 ผลที่ได้จากการศึกษาค้นคว้าและสร้างสรรค์ด้านการออกแบบเครื่องแต่งกาย	221

สารบัญ (ต่อ)

	หน้า
4.6 สรุปผลการศึกษาค้นคว้าและสร้างสรรค์ผลงานผลงานด้านการออกแบบแสง	222
4.6.1 ผลที่ได้จากการศึกษาค้นคว้าและสร้างสรรค์ด้านการออกแบบแสง	222
4.7 สรุปผลการศึกษาค้นคว้าและสร้างสรรค์ผลงานผลงานด้านการออกแบบเสียงและสื่อมัลติมีเดีย	222
4.7.1 ผลที่ได้จากการศึกษาค้นคว้าและสร้างสรรค์ด้านการออกแบบเสียงและสื่อมัลติมีเดีย	223
4.8 ข้อเสนอแนะ	224
4.8.1 ข้อเสนอแนะของผู้ชม	224
4.8.2 ข้อเสนอแนะของผู้ชมจากช่องทางออนไลน์	227
บรรณานุกรม	234
ภาคผนวก	327
ภาคผนวก ก บทละครเวทีเรื่อง The Boss Bitches	238
ภาคผนวก ข เอกสารประกอบการประชาสัมพันธ์	316
ภาคผนวก ค ภาพบรรยากาศการฝึกซ้อมและขั้นตอนการทำงาน	327
ภาคผนวก ง ภาพการแสดงจริง	334

สารบัญรูปภาพ

	หน้า
ภาพที่ 2.1 : โครงสร้างของโครงเรื่อง	5
ภาพที่ 2.2 : ความสัมพันธ์ของลูกบาศก์ 4 ลูก ที่จัดวางอย่างเป็นระเบียบ ของ Robert Morris	16
ภาพที่ 2.3 : ผลงาน O.T.(1945) ของ Victor Vasarely	18
ภาพที่ 2.4 : ผลงานภาพที่ใช้เทคนิคการซ้อนทับ ของ Jenifer Sherman	24
ภาพที่ 3.1 : ภาพการคัดเลือกนักแสดงหลัก	43
ภาพที่ 3.2 : ภาพการคัดเลือกตัวละครที่เปิดเพิ่ม	44
ภาพที่ 3.3 : ภาพที่มึนๆออกแบบ	45
ภาพที่ 3.4 : ภาพการอ่านบทครั้งแรก (First Read)	46
ภาพที่ 3.5 : การสร้างความสัมพันธ์ของตัวละคร	47
ภาพที่ 3.6 : การสร้างภูมิหลังตัวละคร	47
ภาพที่ 3.7 : การจัดตำแหน่งการเคลื่อนไหวบนเวที	48
ภาพที่ 3.8 : การวางโครงเรื่องสำหรับการแสดงครั้งที่ 2 (50%)	49
ภาพที่ 3.9 : การส่งความคืบหน้า 50% (1)	50
ภาพที่ 3.10 : ภาพการส่งความคืบหน้า 50% (2)	50
ภาพที่ 3.11 : การซ้อมเก็บรายละเอียด (1)	51
ภาพที่ 3.12 : การซ้อมเก็บรายละเอียด (2)	52
ภาพที่ 3.13 : การซ้อมเทคนิค	52
ภาพที่ 3.14 : การส่งความคืบหน้า 70%	53
ภาพที่ 3.15 : การพูดคุยสร้างความเชื่อให้นักแสดง	54
ภาพที่ 3.16 : การ Workshop สร้างความสัมพันธ์ให้นักแสดง	54
ภาพที่ 3.17 : การซ้อมลงรายละเอียดและการซ้อมต่อเนื่อง	55
ภาพที่ 3.18 : การส่งความคืบหน้า 100%	55
ภาพที่ 3.19 : ภาพผลงานการแสดงรอบที่ 1	56
ภาพที่ 3.20 : ภาพผลงานการแสดงรอบที่ 2	57
ภาพที่ 3.21 : ภาพผลงานการแสดงรอบที่ 3	58

สารบัญรูปลูกภาพ (ต่อ)

	หน้า
ภาพที่ 3.22 : กระบวนการฝึกซ้อม 50% ของนักแสดง (1)	79
ภาพที่ 3.23 : กระบวนการฝึกซ้อม 50% ของนักแสดง (2)	79
ภาพที่ 3.24 : กระบวนการฝึกซ้อม 50% ของนักแสดง (3)	80
ภาพที่ 3.25 : กระบวนการฝึกซ้อม 50% ของนักแสดง (4)	81
ภาพที่ 3.26 : กระบวนการฝึกซ้อม 70% ของนักแสดง (1)	85
ภาพที่ 3.27 : กระบวนการฝึกซ้อม 70% ของนักแสดง (2)	85
ภาพที่ 3.28 : กระบวนการฝึกซ้อม 70% ของนักแสดง (3)	87
ภาพที่ 3.29 : กระบวนการฝึกซ้อม 70% ของนักแสดง (4)	87
ภาพที่ 3.30 : กระบวนการฝึกซ้อม 100% ของนักแสดง (1)	92
ภาพที่ 3.31 : กระบวนการฝึกซ้อม 100% ของนักแสดง (2)	92
ภาพที่ 3.32 : กระบวนการฝึกซ้อม 100% ของนักแสดง (3)	94
ภาพที่ 3.33 : กระบวนการฝึกซ้อม 100% ของนักแสดง (4)	94
ภาพที่ 3.34 : ภาพมุมบนของโรงเรียนกำเนิดศิลป์ Collage of Art	101
ภาพที่ 3.35 : ภายนอกโรงเรียนกำเนิดศิลป์ Collage of Art	101
ภาพที่ 3.36 : ภาพรวมสถานที่ภายนอกโรงเรียน	102
ภาพที่ 3.37 : แผนผังตึกเรียน และ หอพัก	102
ภาพที่ 3.38 : ภายในโรงเรียน	102
ภาพที่ 3.39 : ขั้นตอนการออกแบบ (1)	103
ภาพที่ 3.40 : ขั้นตอนการออกแบบ (2)	104
ภาพที่ 3.41 : ภาพการส่ง 50% บนเวที	104
ภาพที่ 3.42 : ภาพโมเดลฉากห้องปกครอง	105
ภาพที่ 3.43 : ภาพโมเดลฉากห้องพยาบาล	106
ภาพที่ 3.44 : ภาพการส่ง 70% บนเวที	106
ภาพที่ 3.45 : ภาพการใช้พื้นที่ และการใช้ประตูหน้าต่างจำลอง	107
ภาพที่ 3.46 : ชื่อคิวติดขอบฉากที่ซอຍประชาชนภูมิตร	107
ภาพที่ 3.47 : ชื่อผ้าตกแต่งฉากที่พาหุรัด	108

สารบัญรูปภาพ (ต่อ)

	หน้า
ภาพที่ 3.48 : ภาพการส่งความคืบหน้า 100%	108
ภาพที่ 3.49 : ภาพกระบวนการสร้างกรอบ	109
ภาพที่ 3.50 : ภาพการติดตั้งชั้นวาง	109
ภาพที่ 3.51 : ภาพการทำสีฉาก	110
ภาพที่ 3.52 : ภาพการติดคิ้ว และเก็บรายละเอียดของฉาก	110
ภาพที่ 3.53 : ภาพการติดตั้งฉากในโรงละคร	111
ภาพที่ 3.54 : ภาพรวมการพื้นที่พื้น	111
ภาพที่ 3.55 : ภาพผลงานการแสดงละครเวทีเรื่อง The Boss Bitches	112
ภาพที่ 3.56 : การศึกษาค้นคว้าอุปกรณ์ประกอบฉาก	113
ภาพที่ 3.57 : ภาพอุปกรณ์ประกอบฉากบนดาดฟ้า	114
ภาพที่ 3.58 : ภาพอุปกรณ์ประกอบฉากในห้องพยาบาล	115
ภาพที่ 3.59 : ภาพอุปกรณ์ประกอบฉากในห้องพักรักษา	115
ภาพที่ 3.60 : ภาพอุปกรณ์ประกอบฉากในห้องปกครอง	115
ภาพที่ 3.61 : ภาพและความหมายของอุปกรณ์ประกอบฉาก 1	116
ภาพที่ 3.62 : ภาพและความหมายของอุปกรณ์ประกอบฉาก 2	116
ภาพที่ 3.63 : ภาพและความหมายของอุปกรณ์ประกอบฉาก 3	117
ภาพที่ 3.64 : ภาพอุปกรณ์ประกอบฉากของห้องพยาบาล	117
ภาพที่ 3.65 : ภาพอุปกรณ์ประกอบฉากของห้องพักรักษา	117
ภาพที่ 3.66 : ภาพอุปกรณ์ประกอบฉากของห้องพักรักษาและห้องปกครอง	118
ภาพที่ 3.67 : ภาพอุปกรณ์ประกอบฉากในโรงเรียน	119
ภาพที่ 3.68 : ภาพอุปกรณ์ประกอบฉาก	119
ภาพที่ 3.69 : ภาพการสเก็ตอุปกรณ์ประกอบฉาก (1)	120
ภาพที่ 3.70 : ภาพอุปกรณ์ในการทำงาน โล่รางวัล	120
ภาพที่ 3.71 : ภาพการสเก็ตอุปกรณ์ประกอบฉากผ้าคลุมกับตุ๊กตา	120
ภาพที่ 3.72 : ภาพการสเก็ตอุปกรณ์ประกอบฉาก (2)	121
ภาพที่ 3.73 : ภาพการทำงานอุปกรณ์ประกอบฉาก	121

สารบัญรูปรูปภาพ (ต่อ)

	หน้า
ภาพที่ 3.74 : ภาพอุปกรณ์ประกอบฉากในการทำงาน	121
ภาพที่ 3.75 : ภาพอุปกรณ์ประกอบฉากโต๊ะและเก้าอี้	122
ภาพที่ 3.76 : ภาพสเก็ทอุปกรณ์ประกอบฉากโต๊ะและเก้าอี้	122
ภาพที่ 3.77 : ภาพตารางแสดง Breakdown อุปกรณ์ประกอบฉาก	122
ภาพที่ 3.78 : ภาพสเก็ทอุปกรณ์ประกอบฉากเพื่อส่งซัฟ	125
ภาพที่ 3.79 : ภาพอุปกรณ์ประกอบฉากก่อนเสร็จสมบูรณ์	125
ภาพที่ 3.80 : ภาพอุปกรณ์ประกอบฉากเสร็จสมบูรณ์	126
ภาพที่ 3.81 : ภาพการลงสีในอุปกรณ์ประกอบฉาก	126
ภาพที่ 3.82 : ภาพการจัดวางให้เป็นเก้าอี้กองขึ้นแบบดาตไฟฟ้าโรงเรียน	127
ภาพที่ 3.83 : ภาพการจัดวางอุปกรณ์ประกอบฉากในชั้นวางของฉาก	127
ภาพที่ 3.84 : การส่งความคืบหน้า 100 %	128
ภาพที่ 3.85 : การศึกษาบทละครที่สนใจของผู้ออกแบบเครื่องแต่งกาย (ชาลูลูอาห์ เบ็ญจคาร)	130
ภาพที่ 3.86 : การศึกษาบทละครที่สนใจของผู้ออกแบบเครื่องแต่งกาย (สุพิชฌาย์ มีนะพงษ์)	131
ภาพที่ 3.87 : แนวคิดหลักในการออกแบบ	132
ภาพที่ 3.88 : คุณแม่วริยา (30%)	133
ภาพที่ 3.89 : ครูตุลย์ (30%)	134
ภาพที่ 3.90 : ครูเจษ (30%)	134
ภาพที่ 3.91 : ครูอลิสสา (30%)	135
ภาพที่ 3.92 : พี่คำหล้า (30%)	135
ภาพที่ 3.93 : โรส (30%)	136
ภาพที่ 3.94 : ญาดา (30%)	136
ภาพที่ 3.95 : ลิลลี่ (30%)	137
ภาพที่ 3.96 : เมษา (30%)	137
ภาพที่ 3.97 : พลอยใส (30%)	138
ภาพที่ 3.98 : คุณแม่วริยา (50%)	139
ภาพที่ 3.99 : ครูตุลย์ (50%)	140

สารบัญรูปภาพ (ต่อ)

	หน้า
ภาพที่ 3.100 : ครูเจษ (50%)	140
ภาพที่ 3.101 : ครูอลิสสา	141
ภาพที่ 3.102 : พี่คำหล้า (50%)	141
ภาพที่ 3.103 : โรส (50%)	142
ภาพที่ 3.104 : ญาดา (50%)	142
ภาพที่ 3.105 : ลิลลี่ (50%)	143
ภาพที่ 3.106 : เมษา (50%)	143
ภาพที่ 3.107 : พลอยใส (50%)	143
ภาพที่ 3.108 : คุณแม่วีรียาและครูตุลย์ในเทศกาลปล่อยผี (50%)	144
ภาพที่ 3.109 : ครูเจษและครูอลิสสาในเทศกาลปล่อยผี (50%)	144
ภาพที่ 3.110 : โรสและญาดาในเทศกาลปล่อยผี (50%)	144
ภาพที่ 3.111 : ลิลลี่ เมษา และพลอยใสในเทศกาลปล่อยผี (50%)	145
ภาพที่ 3.112 : ภาพสเก็ตคุณแม่วีรียา (70%)	146
ภาพที่ 3.113 : ภาพสเก็ตครูตุลย์ (70%)	146
ภาพที่ 3.114 : ภาพสเก็ตครูเจษ (70%)	147
ภาพที่ 3.115 : ภาพสเก็ตครูอลิสสา (70%)	147
ภาพที่ 3.116 : ภาพสเก็ตพี่คำหล้า (70%)	147
ภาพที่ 3.117 : ภาพสเก็ตโรส (70%)	148
ภาพที่ 3.118 : ภาพสเก็ตญาดา (70%)	148
ภาพที่ 3.119 : ภาพสเก็ตลิลลี่ (70%)	148
ภาพที่ 3.120 : ภาพสเก็ตเมษา (70%)	149
ภาพที่ 3.121 : ภาพสเก็ตพลอยใส (70%)	149
ภาพที่ 3.122 : ภาพตาราง Break Down เครื่องแต่งกาย (70%)	149
ภาพที่ 3.123 : ไปดูผ้าที่พหุรัด (100%)	153
ภาพที่ 3.124 : เทียบผ้าในการซื้อผ้าเพื่อตัดกระโปรง (100%)	153
ภาพที่ 3.125 : ตัดกระโปรง (100%) (1)	154

สารบัญรูปร่างภาพ (ต่อ)

	หน้า
ภาพที่ 3.126 : ตัดกระโปรง (100%) (2)	154
ภาพที่ 3.127 : น้องทีมงานมาช่วยตกแต่งชุดนอน (100%)	155
ภาพที่ 3.128 : ภาพเครื่องแต่งกายในวันส่งความคืบหน้า 100% (1)	155
ภาพที่ 3.129 : ภาพเครื่องแต่งกายในวันส่งความคืบหน้า 100% (2)	156
ภาพที่ 3.130 : ภาพเครื่องแต่งกายในวันส่งความคืบหน้า 100% (3)	156
ภาพที่ 3.131 : ภาพเครื่องแต่งกายคุณแม่วริยา (100%)	157
ภาพที่ 3.132 : ภาพเครื่องแต่งกายครูตุลย์ (100%)	158
ภาพที่ 3.133 : ภาพเครื่องแต่งกายครูเจษ (100%)	159
ภาพที่ 3.134 : ภาพเครื่องแต่งกายครูอลิสสา (100%)	160
ภาพที่ 3.135 : ภาพเครื่องแต่งกายพีคำหล้า (100%)	161
ภาพที่ 3.136 : ภาพเครื่องแต่งกายโรส (100%)	162
ภาพที่ 3.137 : ภาพเครื่องแต่งกายญาดา (100%)	163
ภาพที่ 3.138 : ภาพเครื่องแต่งกายลิลลี่ (100%)	164
ภาพที่ 3.139 : ภาพเครื่องแต่งกายเมฆา (100%)	165
ภาพที่ 3.140 : ภาพเครื่องแต่งกายพลอยใส (100%)	166
ภาพที่ 3.141 : ตารางในการเปลี่ยนเครื่องแต่งกายของนักแสดง	168
ภาพที่ 3.142 : แบบในการแต่งหน้าและทำผมของนักแสดง	168
ภาพที่ 3.143 : ภาพบรรยากาศก่อนการแสดง	169
ภาพที่ 3.144 : ภาพนักแสดง คุณแม่วริยา ครูตุลย์ ครูเจษ ครูอลิสสา	170
ภาพที่ 3.145 : ภาพนักแสดง โรส ญาดา ลิลลี่ เมฆา พลอยใส พีคำหล้า	171
ภาพที่ 3.146 : พลอยใสขึ้นมามอบดาตฟ้า	172
ภาพที่ 3.147 : พลอยใสถูกบังคับให้ถอดชุดนักเรียน	172
ภาพที่ 3.148 : พีคำหล้าถูกเรียกตัว	172
ภาพที่ 3.149 : ครูเจษกับครูอลิสสาในห้องพักครู	173
ภาพที่ 3.150 : ครูตุลย์มาสืบหาความจริง	173
ภาพที่ 3.151 : ครูตุลย์กับคุณแม่วริยาถกเถียงกันเกี่ยวกับเรื่องราวที่เกิดขึ้น	173

สารบัญรูปภาพ (ต่อ)

	หน้า
ภาพที่ 3.152 : ห้องปกครอง	174
ภาพที่ 3.153 : ภาพบรรยากาศการเก็บของ	175
ภาพที่ 3.154 : ภาพแนวคิดการออกแบบแสง	176
ภาพที่ 3.155 : สไลด์การนำเสนอการส่งความคืบหน้าครั้งที่ 1	177
ภาพที่ 3.156 : เทศกาลปล่อยผี	178
ภาพที่ 3.157 : สไลด์นำเสนอการส่งความคืบหน้าครั้งที่ 2	179
ภาพที่ 3.158 : แสงในฉากคาดฟ้าแบบจำลองในโปรแกรม Capture	180
ภาพที่ 3.159 : แสงในฉากห้องพยาบาลแบบจำลองในโปรแกรม Capture	181
ภาพที่ 3.160 : แสงในฉากห้องพักรูแบบจำลองในโปรแกรม Capture	181
ภาพที่ 3.161 : การส่งความคืบหน้าครั้งที่ 3	181
ภาพที่ 3.162 : Breakdown	183
ภาพที่ 3.163 : ทดลองหลอดไฟนีออน	185
ภาพที่ 3.164 : การส่งความคืบหน้าครั้งที่ 4	185
ภาพที่ 3.165 : ภาพประกอบเพื่ออธิบายในการสั่งทำสายไฟ	186
ภาพที่ 3.166 : หาซื้ออุปกรณ์ต่าง ๆ	187
ภาพที่ 3.167 : แปลนไฟ	187
ภาพที่ 3.168 : เตรียมอุปกรณ์และการติดตั้ง	188
ภาพที่ 3.169 : ภาพผู้ศึกษาบันทึกคิวไฟและทีมทำการไฟกัสดำแหน่งของแสง	188
ภาพที่ 3.170 : การการซ้อมคิวนักแสดงพร้อมกับแสงและเทคนิค	189
ภาพที่ 3.171 : แสงฉากเปิดเรื่อง	189
ภาพที่ 3.172 : แสงฉากที่ 1 ดาดฟ้า	190
ภาพที่ 3.173 : แสง Transition (1)	190
ภาพที่ 3.174 : แสงฉากที่ 2-5 ห้องพยาบาล	191
ภาพที่ 3.175 : แสง Transition (2)	191
ภาพที่ 3.176 : แสงฉากที่ 6-10 ห้องพักรู	192
ภาพที่ 3.177 : แสง Transition (3)	192

สารบัญรูปภาพ (ต่อ)

	หน้า
ภาพที่ 3.178 : แสงฉากที่ 11-14 ห้องปกครอง	193
ภาพที่ 3.179 : แสง Transition (4)	193
ภาพที่ 3.180 : แสงฉากที่ 15 มุมตึก	194
ภาพที่ 3.181 : แสง Transition (5)	194
ภาพที่ 3.182 : แสงฉากที่ 16 ห้องประชุม	195
ภาพที่ 3.183 : ผู้ศึกษาทำการควบคุมบอร์ดไฟและภาพไฟ House ในขณะที่ผู้ชมเข้าโรงละคร	195
ภาพที่ 3.184 : ผู้ศึกษาควบคุมบอร์ดไฟและการปรับแก้ก่อนเริ่มทำการแสดง	196
ภาพที่ 3.185 : ผู้ศึกษาควบคุมบอร์ดไฟและผู้ช่วยควบคุมไฟเทคนิคพิเศษ	196
ภาพที่ 3.186 : ผู้ศึกษาและทีม Production ทำการรื้อถอนการติดตั้งทั้งหมด	197
ภาพที่ 3.187 : การศึกษาทละครที่สนใจของผู้ออกแบบเสียงและสื่อมัลติมีเดีย (1)	198
ภาพที่ 3.188 : การศึกษาทละครที่สนใจของผู้ออกแบบเสียงและสื่อมัลติมีเดีย (2)	199
ภาพที่ 3.189 : การศึกษาทละครที่สนใจของผู้ออกแบบเสียงและสื่อมัลติมีเดีย (3)	199
ภาพที่ 3.190 : การศึกษาทละครที่สนใจของผู้ออกแบบเสียงและสื่อมัลติมีเดีย (4)	200
ภาพที่ 3.191 : การศึกษาทละครที่สนใจของผู้ออกแบบเสียงและสื่อมัลติมีเดีย (5)	200
ภาพที่ 3.192 : การศึกษาทละครที่สนใจของผู้ออกแบบเสียงและสื่อมัลติมีเดีย (6)	201
ภาพที่ 3.193 : การศึกษาทละครที่สนใจของผู้ออกแบบเสียงและสื่อมัลติมีเดีย (7)	201
ภาพที่ 3.194 : การศึกษาทละครที่สนใจของผู้ออกแบบเสียงและสื่อมัลติมีเดีย (8)	202
ภาพที่ 3.195 : การศึกษาทละครที่สนใจของผู้ออกแบบเสียงและสื่อมัลติมีเดีย (9)	202
ภาพที่ 3.196 : การศึกษาทละครที่สนใจของผู้ออกแบบเสียงและสื่อมัลติมีเดีย (10)	203
ภาพที่ 3.197 : การศึกษาทละครที่สนใจของผู้ออกแบบเสียงและสื่อมัลติมีเดีย (11)	203
ภาพที่ 3.198 : แนวคิดหลักในการออกแบบ	204
ภาพที่ 3.199 : การศึกษาหาแนวทางการส่งความคืบหน้า 30% (1)	206
ภาพที่ 3.200 : การศึกษาหาแนวทางการส่งความคืบหน้า 30% (2)	206
ภาพที่ 3.201 : การศึกษาหาแนวทางการส่งความคืบหน้า 30% (2)	207
ภาพที่ 3.202 : บอร์ดเสียงที่ใช้ส่ง 50%	208
ภาพที่ 3.203 : วิดีโอที่ตัดต่อส่ง 50% (1)	209

สารบัญรูปภาพ (ต่อ)

	หน้า
ภาพที่ 3.204 : วิดีโอที่ตัดต่อส่ง 50% (2)	209
ภาพที่ 3.205 : สิ่ง que ผู้ศึกษาสเกิดฉาย (1)	210
ภาพที่ 3.206 : สิ่ง que ผู้ศึกษาสเกิดฉาย (2)	210
ภาพที่ 3.207 : ตารางและคิวการฉายภาพ	212
ภาพที่ 3.208 : ตารางในการโมเดลตัวอย่างลักษณะการฉายทั้งหมดให้กับทีมงาน	214
ภาพที่ 3.209 : สื่อมัลติมีเดียฉากที่ 1	214
ภาพที่ 3.210 : สื่อมัลติมีเดียฉากที่ 5, 6 และ 16	215
ภาพที่ 3.211 : สื่อมัลติมีเดียฉากที่ 16	215
ภาพที่ 4.1 : ข้อเสนอแนะเพิ่มเติมจากผู้ชม	227
ภาพที่ 4.2 : ข้อเสนอแนะจากช่องทางออนไลน์ (1)	228
ภาพที่ 4.3 : ข้อเสนอแนะจากช่องทางออนไลน์ (2)	230
ภาพที่ 4.4 : ข้อเสนอแนะจากช่องทางออนไลน์ (3)	232

สารบัญตาราง

	หน้า
ตารางที่ 3.1 : การเทียบเคียงบริบทระหว่างบทต้นฉบับและบทดัดแปลง	34
ตารางที่ 3.2 : โครงเรื่อง	35
ตารางที่ 3.3 : การปรับเปลี่ยนตัวละคร	40
ตารางที่ 3.4 : รายชื่อนักแสดง	43
ตารางที่ 3.5 : รายชื่อนักออกแบบ	45
ตารางที่ 3.6 : ปัญหาและแนวทางแก้ไขการกำกับแสดงครั้งที่ 1 (30%)	48
ตารางที่ 3.7 : ปัญหาและแนวทางแก้ไขการกำกับแสดงครั้งที่ 2 (50%)	50
ตารางที่ 3.8 : ปัญหาและแนวทางแก้ไขการกำกับแสดงครั้งที่ 3 (70%)	53
ตารางที่ 3.9 : ปัญหาและแนวทางแก้ไขการกำกับแสดงครั้งที่ 4 (100%)	55
ตารางที่ 3.10 : ตารางความสัมพันธ์ของตัวละครเจช	62
ตารางที่ 3.11 : ตารางความสัมพันธ์ของตัวละครอลิสตา	65
ตารางที่ 3.12 : ตารางความสัมพันธ์ของตัวละครโรส	67
ตารางที่ 3.13 : ตารางความสัมพันธ์ของตัวละครเมษา	70
ตารางที่ 3.14 : ตารางความสัมพันธ์ของตัวละครเวีย	72
ตารางที่ 3.15 : ตารางความสัมพันธ์ของตัวละครตุลย์	74
ตารางที่ 3.16 : ตารางปัญหาและแนวทางแก้ไขครั้งที่ 1 (นายธนธรศ เจตนจำรัส)	75
ตารางที่ 3.17 : ตารางปัญหาและแนวทางแก้ไขครั้งที่ 1 (นางสาวปิณฑิรา โพธิ์เงิน)	75
ตารางที่ 3.18 : ตารางปัญหาและแนวทางแก้ไขครั้งที่ 1 (นางสาวพิชญภา ปุงยะ)	75
ตารางที่ 3.19 : ตารางปัญหาและแนวทางแก้ไขครั้งที่ 1 (นางสาวลลิลภรณ์ สันติพันธ์พิทักษ์)	76
ตารางที่ 3.20 : ตารางปัญหาและแนวทางแก้ไขครั้งที่ 1 (นางสาวศุภธิดา มดีศร)	76
ตารางที่ 3.21 : ตารางปัญหาและแนวทางแก้ไขครั้งที่ 1 (นายศรุต อมศิริ)	77
ตารางที่ 3.22 : ตารางปัญหาและแนวทางแก้ไขครั้งที่ 2 (นายธนธรศ เจตนจำรัส)	82
ตารางที่ 3.23 : ตารางปัญหาและแนวทางแก้ไขครั้งที่ 2 (นางสาวปิณฑิรา โพธิ์เงิน)	82
ตารางที่ 3.24 : ตารางปัญหาและแนวทางแก้ไขครั้งที่ 2 (นางสาวพิชญภา ปุงยะ)	83
ตารางที่ 3.25 : ตารางปัญหาและแนวทางแก้ไขครั้งที่ 2 (นางสาวลลิลภรณ์ สันติพันธ์พิทักษ์)	83
ตารางที่ 3.26 : ตารางปัญหาและแนวทางแก้ไขครั้งที่ 2 (นางสาวศุภธิดา มดีศร)	83

สารบัญตาราง (ต่อ)

	หน้า
ตารางที่ 3.27 : ตารางปัญหาและแนวทางแก้ไขครั้งที่ 2 (นายศรุต อมศิริ)	84
ตารางที่ 3.28 : ตารางปัญหาและแนวทางแก้ไขครั้งที่ 3 (นายธนธรศ เจตนจำรัส)	89
ตารางที่ 3.29 : ตารางปัญหาและแนวทางแก้ไขครั้งที่ 3 (นางสาวปิณฑิรา โพธิ์เงิน)	89
ตารางที่ 3.30 : ตารางปัญหาและแนวทางแก้ไขครั้งที่ 3 (นางสาวพิชญภา ปุงยะ)	89
ตารางที่ 3.31 : ตารางปัญหาและแนวทางแก้ไขครั้งที่ 3 (นางสาวลลิตภรณ์ สันติพันธ์พิทักษ์)	90
ตารางที่ 3.32 : ตารางปัญหาและแนวทางแก้ไขครั้งที่ 3 (นางสาวศุภิตา มติศร)	90
ตารางที่ 3.33 : ตารางปัญหาและแนวทางแก้ไขครั้งที่ 3 (นายศรุต อมศิริ)	90
ตารางที่ 3.34 : ตารางปัญหาและแนวทางแก้ไขครั้งที่ 4 (นายธนธรศ เจตนจำรัส)	95
ตารางที่ 3.35 : ตารางปัญหาและแนวทางแก้ไขครั้งที่ 4 (นางสาวปิณฑิรา โพธิ์เงิน)	96
ตารางที่ 3.36 : ตารางปัญหาและแนวทางแก้ไขครั้งที่ 4 (นางสาวพิชญภา ปุงยะ)	96
ตารางที่ 3.37 : ตารางปัญหาและแนวทางแก้ไขครั้งที่ 4 (นางสาวลลิตภรณ์ สันติพันธ์พิทักษ์)	97
ตารางที่ 3.38 : ตารางปัญหาและแนวทางแก้ไขครั้งที่ 4 (นางสาวศุภิตา มติศร)	97
ตารางที่ 3.39 : ตารางปัญหาและแนวทางแก้ไขครั้งที่ 4 (นายศรุต อมศิริ)	98
ตารางที่ 3.40 : ตารางปัญหาและแนวทางแก้ไขออกแบบฉากครั้งที่ 1	103
ตารางที่ 3.41 : ตารางปัญหาและแนวทางแก้ไขออกแบบฉากครั้งที่ 2	104
ตารางที่ 3.42 : ตารางปัญหาและแนวทางแก้ไขออกแบบฉากครั้งที่ 3	106
ตารางที่ 3.43 : ตารางปัญหาและแนวทางแก้ไขออกแบบฉากครั้งที่ 4	109
ตารางที่ 3.44 : ตารางปัญหาและแนวทางแก้ไขอุปกรณ์ประกอบฉากครั้งที่ 2	118
ตารางที่ 3.45 : ตารางปัญหาและแนวทางแก้ไขอุปกรณ์ประกอบฉากครั้งที่ 3	124
ตารางที่ 3.46 : ตารางปัญหาและแนวทางแก้ไขอุปกรณ์ประกอบฉากครั้งที่ 4	128
ตารางที่ 3.47 : ตารางปัญหาและแนวทางแก้ไขเครื่องแต่งกายครั้งที่ 1	138
ตารางที่ 3.48 : ตารางปัญหาและแนวทางแก้ไขเครื่องแต่งกายครั้งที่ 2	145
ตารางที่ 3.49 : ตารางปัญหาและแนวทางแก้ไขเครื่องแต่งกายครั้งที่ 3	152
ตารางที่ 3.50 : ตารางปัญหาและแนวทางแก้ไขเครื่องแต่งกายครั้งที่ 4	167
ตารางที่ 3.51 : ตารางปัญหาและแนวทางแก้ไขออกแบบแสงครั้งที่ 1	178
ตารางที่ 3.52 : ตารางปัญหาและแนวทางแก้ไขออกแบบแสงครั้งที่ 2	179

สารบัญตาราง (ต่อ)

	หน้า
ตารางที่ 3.53 : ตารางปัญหาและแนวทางแก้ไขออกแบบแสงครั้งที่ 3	182
ตารางที่ 3.54 : ตารางปัญหาและแนวทางแก้ไขออกแบบแสงครั้งที่ 4	186
ตารางที่ 3.55 : ตารางปัญหาและแนวทางแก้ไขออกแบบเสียงและสีอมัลติมีเดียครั้งที่ 1	207
ตารางที่ 3.56 : ตารางปัญหาและแนวทางแก้ไขออกแบบเสียงและสีอมัลติมีเดียครั้งที่ 2	209
ตารางที่ 3.57 : ตารางปัญหาและแนวทางแก้ไขออกแบบเสียงและสีอมัลติมีเดียครั้งที่ 3	211
ตารางที่ 3.58 : ตารางปัญหาและแนวทางแก้ไขออกแบบเสียงและสีอมัลติมีเดียครั้งที่ 4	212
ตารางที่ 4.1 : แบบประเมินโครงการและกิจกรรมจากผู้ชม (1)	224
ตารางที่ 4.2 : แบบประเมินโครงการและกิจกรรมจากผู้ชม (2)	225



สารบัญแผนภูมิ

แผนภูมิที่ 4.1 : แผนภูมิแท่งแสดงถึงผลการประเมินโครงการและกิจกรรมจากผู้ชม

หน้า

226



บทที่ 1

บทนำ

1.1 ความเป็นมาและความสำคัญของปัญหา

“การล่าแม่มด” คือ เครื่องมือที่มนุษย์ใช้กำจัดคนที่คิดต่างและไม่เข้าพวกออก เพื่อยืนยันความถูกต้องให้กับตนเอง โดยสิ่งนี้จะเกิดจากคนกลุ่มมากที่มีอิทธิพลทำลายคนกลุ่มน้อยได้ ถึงแม้ว่าการคิดต่างนั้นจะเป็นสิ่งที่ถูกต้องหรือไม่ แต่เมื่อพวกเขาคือคนกลุ่มน้อยและไม่เข้าพวก เขาก็จะกลายเป็นคนผิดทันที

ในยุคที่สังคมยุโรปถูกปกครองโดยคริสตจักร ศาสนาคริสต์อยู่ในยุคที่เรื่องอำนาจอย่างสูงสุด แนวคิดเรื่องเอกเทวนิยม (Monotheism) ถูกนำมาใช้เป็นกรอบในการดำเนินชีวิต กล่าวคือ เน้นเรื่องของการเป็นเอกภาพหนึ่งเดียว มีแบบแผนปฏิบัติที่ถูกรองรับโดยสังคมที่เรียกว่า “จารีต” ผู้ใดก็ตามที่คิดหรือปฏิบัติต่างจากจารีตดังกล่าว ก็จะถูกกล่าวหาว่า “นอกรีต” โดยปริยาย และการนอกรีตถือว่าเป็นสิ่งที่ร้ายแรงในสังคมยุโรปสมัยนั้น ถึงขั้น “มีการตราไว้เป็นลายลักษณ์อักษรว่ามีโทษถึงชีวิต” การล่าแม่มดในสมัยนั้นเป็นกระบวนการตามล่า จับกุม ทรมาน และลงทัณฑ์ผู้ที่ถูกกล่าวหาว่า “นอกรีต” กล่าวคือ “ผู้ใดก็ตามที่มีลักษณะ วิถีชีวิต พฤติกรรม หรือความเชื่อที่แตกต่างไปจากคนในหมู่บ้าน โดยเฉพาะอย่างยิ่งเรื่องที่เกี่ยวข้องกับศาสนาก็จะถูกกล่าวหาว่าเป็นแม่มด” (อภิเดช เตปิน, 2560, น. 137)

แต่หนึ่งในเหตุการณ์ที่รุนแรงและเป็นที่ยึดจำที่ที่สุด นั่นคือเหตุการณ์ “การไต่สวนคดีแม่มดแห่งซาเล็ม” เป็นโศกนาฏกรรมที่เกิดขึ้นเมื่อประมาณ 300 ปีที่แล้ว หรือช่วงปี 1692-1693 ณ เมืองซาเล็ม รัฐแมสซาชูเซตส์ ประเทศสหรัฐอเมริกา เมื่อการไต่สวนปิดฉากลง มีผู้ต้องสงสัยทั้งหมด 141 ราย ทั้งชายหญิง ถูกตัดสินว่าเป็นแม่มดและพ่อมด 19 คนถูกจับแขวนคอ คนหนึ่งถูกเอาหินก้อนใหญ่ ๆ นำมาวางทับจนตาย และอีกหลายคนต้องแดนดินลงในคุกที่มีสภาพทารุณ (National Geographic Thai, 2560)

และถึงแม้ว่า “การล่าแม่มด” จะมีมานานแล้วก็ตาม แต่ในปัจจุบันก็ยังคงมีเหตุการณ์แบบนี้ให้เห็นอยู่ในสังคมเรา และถูกเรียกว่า “การล่าแม่มดออนไลน์” หมายถึง รูปแบบหนึ่งของพฤติกรรมการต่อคนเห็นต่างในสื่อสังคมออนไลน์ โดยใช้พฤติกรรมการขุดคุ้ย การคุกคาม และการบิดเบือนข้อเท็จจริง กล่าวคือ ขุดคุ้ย ข้อมูลส่วนตัวของผู้ที่มีความคิดเห็นต่างจากตน โดยไม่ได้สนใจว่าการกระทำนั้นจะถูกหรือผิดตามหลักกฎหมายหรือไม่ก็ตาม (อภิเดช เตปิน, 2560, น. 139) ผู้ศึกษายังคง

เห็นการล่าแม่มดเกิดขึ้นในสังคมปัจจุบันอยู่บ่อยครั้ง และอีกทั้งผู้ศึกษาเองเคยพบเจอปัญหานี้กับตนเอง ทำให้ผู้ศึกษาเข้าใจดีว่า “การถูกล่าแม่มด” เป็นสิ่งที่ทำร้ายผู้คนได้อย่างแท้จริง

ผู้ศึกษาเห็นถึงความสำคัญของประเด็นข้างต้น จึงเลือกหยิบยกบทละครเรื่อง หมอผีครองเมือง “The Crucible” ของ Arthur Miller ซึ่งเป็นละครเปรียบเทียบหรืออุปมาอุปไมย (Allegory) ของ “การไต่สวนคดีแม่มดแห่งซาเล็ม” เนื่องจากบทละครนี้มีความร่วมสมัย แม้ว่าบทจะมีมานานแล้ว แต่ประเด็นของเรื่องนี้ยังคงมีเกิดขึ้นให้เห็นในสังคมปัจจุบัน ผู้ศึกษามองว่าบทละครเรื่อง หมอผีครองเมือง “The Crucible” ตรงประเด็นในสิ่งที่ผู้ศึกษาต้องการเล่า และเป็นบทที่มีความน่าสนใจ จึงหยิบยกบทละครเรื่องนี้มาดัดแปลงให้อยู่ในบริบทของโรงเรียนประจำหญิงล้วนและเป็นยุคสมัยปัจจุบันในสังคมไทย เพื่อให้เข้าถึงได้ง่ายและสะท้อนสังคมในปัจจุบันได้มากที่สุด จึงกลายมาเป็นบทละครดัดแปลงเรื่อง “The Boss Bitches” ซึ่งเล่าถึงโรงเรียนที่กำลังเป็นข่าวในสื่อโซเชียล ที่มีเด็กกลุ่มหนึ่งเล่นพิธีกรรมทางไสยศาสตร์ โดยมี “โรส” ที่เป็นหัวหน้ากลุ่มในการทำพิธีกรรมนี้ แต่สิ่งที่ตามมากลับเป็นผลกระทบที่เกินควบคุมสำหรับพวกเธอ พวกเธอจึงเลือกที่จะโกหกและไม่พูดความจริงถึงเหตุการณ์ที่เกิดขึ้น อีกทั้งยังใส่ร้ายคนอื่น ๆ ให้กลายเป็นคนผิดแทนโดยนำเรื่องภูตผีมาเป็นเครื่องมือในการโกหก จนทำให้เกิดอุปทานหมู่เกิดขึ้นภายในโรงเรียน คำโกหกของเด็กกำลังกลายเป็นสิ่งที่ถูกต้อง แต่คนบริสุทธิ์กลับต้องเป็นฝ่ายผิด เพียงเพราะโรสและกลุ่มเด็ก ๆ กำลังใช้ “การล่าแม่มด” เป็นเครื่องมือในการกำจัดคนที่เห็นต่าง

ท้ายที่สุดแล้ว ไม่ว่าจะยุคสมัยไหน “การล่าแม่มด” ก็ยังคงมีให้เห็น เพราะมนุษย์ทุกคนมีความคิดที่แตกต่างกัน แต่การที่จะเป็นคนที่คิดต่างนั้นดันกลายเป็นเรื่องยากในสังคม เมื่อความคิดนั้นกลายเป็นความคิดของคนกลุ่มน้อย และเพราะเรากลัวว่าจะไม่เหมือนคนอื่น มนุษย์จึงต้องสร้างการเอาตัวรอดจากสังคมโดยกลายเป็นคนกลุ่มมากนั้นแทน ผู้ศึกษาหวังว่าละครเรื่อง “The Boss Bitches” จะช่วยให้ผู้ชมได้ขบคิดและเกิดคำถามกับตนเอง ถึงเหตุการณ์ของการเป็นคนล่าแม่มดเอง และการเป็นคนถูกล่าแม่มด ไม่ว่าจะเคยเป็นคนกลุ่มไหนมาก่อนหรือไม่ หวังว่าจะได้ตระหนักถึงปัญหานี้ในสังคมของเราไม่มากก็น้อย

1.2 วัตถุประสงค์

1.2.1 เพื่อศึกษากระบวนการสร้างสรรค์ผลงานศิลปะการแสดงรูปแบบละครเวทีเรื่อง The Boss Bitches

1.2.2 เพื่อศึกษาค้นคว้าหาแนวคิดในการสร้างสรรค์ผลงานการแสดงรูปแบบละครเวทีเรื่อง

The Boss Bitches

1.3 ขอบเขตการศึกษาค้นคว้า

1.3.1 นางสาว นงนภัส เนื่องผล ศึกษากระบวนการและขั้นตอนในการกำกับการแสดงละครเวทีเรื่อง The Boss Bitches

1.3.2 นาย ธนธรรต เจตน์จำรัส ศึกษากระบวนการและขั้นตอนในการแสดงละครเวทีเรื่อง The Boss Bitches ตัวละคร เจษ

1.3.3 นางสาว ปิณฑิรา โพธิ์เงิน ศึกษากระบวนการและขั้นตอนในการแสดงละครเวทีเรื่อง The Boss Bitches ตัวละคร อลิสา

1.3.4 นางสาว พิชญภา ปุ๋งยะ ศึกษากระบวนการและขั้นตอนในการแสดงละครเวทีเรื่อง The Boss Bitches ตัวละคร รสสุคนธ์

1.3.5 นางสาว ลลิลภรณ์ สันติพันธ์พิทักษ์ ศึกษากระบวนการและขั้นตอนในการแสดงละครเวทีเรื่อง The Boss Bitches ตัวละคร เมษา

1.3.6 นาย ศรุต อมศิริ ศึกษากระบวนการและขั้นตอนในการแสดงละครเวทีเรื่อง The Boss Bitches ตัวละคร ตูลย์

1.3.7 นางสาว ศุภิตา มติศร ศึกษากระบวนการและขั้นตอนในการแสดงละครเวทีเรื่อง The Boss Bitches ตัวละคร คุณแม่วริยา

1.3.8 นางสาว กนกพร ตันติยาภินันท์ ศึกษากระบวนการและขั้นตอนในการทำฉากในละครเวทีเรื่อง The Boss Bitches

1.3.9 นางสาว นิตาชล โตล่า ศึกษากระบวนการและขั้นตอนในการทำอุปกรณ์ประกอบฉากในละครเวทีเรื่อง The Boss Bitches

1.3.10 นางสาว ชาลุอาห์ เบ็ญจการ ศึกษากระบวนการและขั้นตอนในการออกแบบเสื้อผ้าเพื่อใช้ประกอบละครเวทีเรื่อง The Boss Bitches

1.3.11 นางสาว สุพิชฌาย์ มีนะพงษ์ ศึกษากระบวนการและขั้นตอนในการออกแบบเสื้อผ้าเพื่อใช้ประกอบละครเวทีเรื่อง The Boss Bitches

1.3.12 นางสาว นภัสวรรณ ตั้งเรืองรัตน์ ศึกษากระบวนการและเทคนิคการใช้แสงเพื่อประกอบละครเวทีเรื่อง The Boss Bitches

1.3.13 นาย พรหมกฤษณ เพิ่มพูล ศึกษากระบวนการและเทคนิคการใช้เสียงและออกแบบ
สื่อมัลติมีเดียเพื่อประกอบละครเวทีเรื่อง The Boss Bitches

1.4 ประโยชน์ที่คาดว่าจะได้รับ

1.4.1 ทราบกระบวนการสร้างสรรค์ผลงานศิลปะการแสดงในรูปแบบละครเวที

1.4.2 ทราบแนวคิดในการสร้างสรรค์ผลงานการแสดงรูปแบบละครเวที ด้านวัฒนธรรม
สังคม ความเชื่อ ที่ถูกสะท้อนในบทละครเรื่อง The Boss Bitches



บทที่ 2

ข้อมูลสัมพันธ์

2.1 ข้อมูลสัมพันธ์ด้านการกำกับการแสดง

2.1.1 หลักการวิเคราะห์และตีความบทละคร

เนื่องจากผู้ศึกษาจะต้องนำบทละครในหน้ากระดาษมาสร้างให้เกิดเป็นเรื่องราวบนเวที การจะเข้าใจกับบทละครจึงเป็นสิ่งที่จำเป็นและสำคัญเป็นอย่างมาก และด้วยละครเรื่อง The Boss Bitches ได้ถูกดัดแปลงบริบทมาจากบทละครเรื่อง หมอผีครองเมือง The Crucible ผู้ศึกษาจึงต้องทำความเข้าใจในตัวบท โดยมีแนวคิดทฤษฎีในการวิเคราะห์บทละคร ดังนี้

2.1.1.1 การวิเคราะห์บทละครเพื่อการกำกับการแสดง

โดย ผู้ช่วยศาสตราจารย์ ชูติมา มณีวัฒนา (2557) ได้อธิบายถึงการวิเคราะห์บทละครเพื่อกำกับการแสดงไว้ว่า สำหรับการอ่านบทละครเพื่อให้เข้าใจทั้งเนื้อหา และรสของละครได้อย่างถ่องแท้ ผู้กำกับควรพิจารณาทำความเข้าใจไปที่ละองค์ประกอบของบทละคร

(1) **โครงเรื่อง (Plot)** หมายถึง ลำดับเหตุการณ์ที่เกิดขึ้นอย่างมีจุดมุ่งหมาย และสมเหตุสมผล โครงเรื่องที่ดีจะต้องมีความยาวพอเหมาะ ประกอบด้วยตอนต้น ตอนกลาง ตอนจบ การวางโครงเรื่องเริ่มจากการสร้างสถานการณ์ซึ่งก่อให้เกิดความขัดแย้ง (Conflict) ซึ่งทวีความเข้มข้นขึ้นเรื่อย ๆ (Rising action) และนำไปสู่จุดวิกฤติ (Crisis หรือ Climax) ซึ่งทำให้เกิดการตัดสินใจหรือเหตุการณ์อย่างใดอย่างหนึ่ง (Resolution) เป็นผลทำให้เกิดการคลี่คลายของสถานการณ์ (Falling action) จุดวิกฤติจะเกิดขึ้นได้ต่อเมื่อเหตุการณ์ต่าง ๆ ไม่สามารถดำเนินความเข้มข้นต่อไปได้อีกแล้ว คือเป็นจุดสุดยอดของความเข้มข้น และถึงเวลาที่เหตุการณ์จะต้องคลี่คลายไปในทางใดทางหนึ่ง

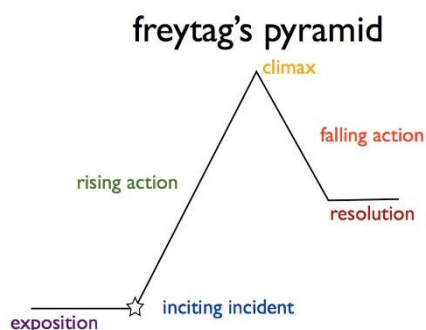

ภาพที่ 2.1 : โครงสร้างของโครงเรื่อง

ที่มา : <https://writers.com/freytags-pyramid>

(2) **ตัวละคร (Character)** เป็นผู้ที่มิบทบาทในเรื่องและทำให้เรื่องดำเนินไปสู่จุดหมายปลายทาง

(3) **ความคิด (Thought)** ความคิดหลัก หมายถึง สาระสำคัญของเรื่อง บทสรุปที่ได้จากเนื้อเรื่อง และประเด็นหลัก ๆ ที่ผู้เขียนนำเสนอในเรื่อง “ความคิด” อาจแบ่งเป็น แก่นเรื่อง (Theme) โมติฟ (Motif) หรือความหมายแฝงในละคร และสัญลักษณ์ (Symbol)

(4) **ภาษา หรือ การใช้คำพูด (Diction)** หมายถึง การแสดงออกของความหมายด้วยการใช้ถ้อยคำ เป็นศิลปะของการถ่ายทอดเรื่องราวและความคิดของผู้ประพันธ์ออกมาทางคำพูดของตัวละครหรือบทเจรจา

(5) **เพลง (Song)** หมายถึง ศิลปะในการถ่ายทอดเรื่องราวและความคิดของผู้ประพันธ์ออกมาทางบทเพลงที่ตัวละครจะต้องขับร้อง หรือผ่านเสียงดนตรีที่บรรเลง รวมไปถึง “เสียง” ที่ปรากฏบนเวที เสียงของภาษาที่ใช้ในบทเจรจา ก็อาจจัดอยู่ในองค์ประกอบข้อนี้ได้ ตลอดจนความเจียบบางขณะบางอารมณ์ของตัวละคร ก็นับเป็นเพลงที่สร้างพลัง หรืออารมณ์บางอย่างต่อผู้ชมได้ไม่แพ้เพลงที่มีเสียง ดังนั้นเพลงจึงหมายถึงเสียงที่ผู้ชมได้ยินระหว่างการแสดงละคร

(6) **ภาพ (Spectacle)** ภาพในละครหมายถึงสิ่งที่คนดูมองเห็นทั้งหมดในระหว่างการดูละคร รวมทั้ง ฉาก แสง เครื่องแต่งกาย การแต่งหน้า เครื่องประกอบฉาก ตลอดไปจนถึงท่าทางและสิ่งที่นักแสดงทำบนเวที (ผู้ช่วยศาสตราจารย์ ชูติมา มณีวัฒนา, 2557)

2.1.1.2 หลักการตีความบทละครเพื่อการกำกับการแสดง

คือการตีความหมายคำพูดและคำบรรยายในบทละครให้เป็นการกระทำของตัวละคร ซึ่งเป็นจริงและเข้าใจได้ รู้สึกได้ทั้งกับนักแสดงและผู้ชม เป็นการหาว่าตัวละครทำอะไร เพื่ออะไร กับใคร เป้าหมายคืออะไร อุปสรรคคืออะไร ความสัมพันธ์ผลหรือความล้มเหลวของตัวละครนั้นมีผลต่อความหมายของเรื่องอย่างไร และที่สำคัญที่สุด การกระทำทั้งหลายในเรื่องของตัวละครเทียบเคียงหรือมีความหมายว่าอย่างไรในชีวิตจริง ในสังคมที่ผู้ชมละครนั้น ๆ ดำรงชีวิตอยู่ ซึ่งการตีความของผู้กำกับการแสดงสามารถแบ่งออกเป็นหัวข้อย่อยได้ดังนี้

(1) **การตีความหาความคิดหลัก (Message)** สำหรับผู้กำกับการแสดงแล้ว วิเคราะห์หาความคิดหลักของละครให้ได้ ถือว่าเป็นสิ่งสำคัญที่สุด เพราะการกำกับการแสดง คือการถ่ายทอดความคิดของเรื่องออกมาสู่สายตาผู้ชม ผ่านการแสดงละครอย่างมีศิลปะ ซึ่งนอกจากจะ

เข้าใจความคิดหลักของเรื่องได้แล้ว ต้องเห็นด้วย หรือมีความรู้สึกไปในทิศทางเดียวกับความคิดนั้น จนกระทั่งต้องการให้ผู้ชมได้รับรู้ตามไปด้วยเช่นกัน

(2) การตีความจุดประสงค์และน้ำเสียงของผู้เขียน (Author's objective and tone) ผู้กำกับต้องตีความให้ออกกว่าผู้เขียนบทละครเรื่องที่ตนนำมากำกับนั้นมีจุดประสงค์ในการเขียนเรื่องนั้น ๆ อย่างไร เมื่อสามารถตีความทำความเข้าใจวัตถุประสงค์ของผู้เขียนได้แล้ว ผู้กำกับจะได้นำมาปรับใช้กับวัตถุประสงค์ของตนเองในการสร้างงานได้

(3) การตีความความต้องการ (Objective) และการกระทำ (Action) ทั้งสองคำนี้เป็นหลักสำคัญที่ทำให้การแสดงมุ่งไปสู่ความคิดหลักของเรื่อง

(4) การตีความหน่วยย่อยในการแสดง (Beats / Motivational units) ระหว่างการเดินทางไปของเส้นเรื่องสู่จุดสูงสุด จะมีหน่วยย่อย ๆ ที่มีลักษณะคล้ายกับเป็นคลื่นเล็ก ๆ แทรกตัวอยู่ในคลื่นลูกใหญ่ อยู่ในทุกฉาก ดังนั้น ผู้กำกับจะต้องทำความเข้าใจโครงสร้างหลักของเรื่อง และตีความเพื่อแยกแยะหน่วยย่อยแต่ละหน่วยในเรื่องให้ละเอียดด้วย

(5) การตีความความหมายใต้คำพูด (Subtext) ของตัวละคร คำพูดของตัวละครไม่จำเป็นที่จะเป็นการพูดในใจคนเดียวออกมาหรือบทสนทนา ต่างก็เป็นส่วนหนึ่งที่เผยให้เห็นบุคลิกของตัวละคร อีกทั้งเป็นเครื่องมือในการดำเนินเรื่อง ในการพิจารณาบทพูดในแง่เกี่ยวกับบุคลิกของตัวละครนั้น การพิจารณาว่าตัวละครพูดอย่างไร มีความสำคัญมากกว่าเพียงการพูดอะไร ซึ่งคือการที่ตัวละครสื่อความหมายที่อยู่ใต้คำพูด (Subtext) (ผู้ช่วยศาสตราจารย์ ชุตติมา มณีวัฒนา, 2557)

ซึ่งที่กล่าวมาทั้งหมด ผู้กำกับจะต้องมีความเข้าใจให้ได้มากที่สุดก่อน โดยเฉพาะการทำความเข้าใจเนื้อหาสาระของบทละคร และสารที่ต้องการจะสื่อ ต่อไปจึงเริ่มทำงานไปพร้อมกับนักแสดง เพราะนักแสดงจะเป็นคนที่จะอยู่กับตัวละครไปตลอดตั้งแต่วันแรกจนถึงวันที่แสดง และนักแสดงก็จะเป็นคนที่เข้าใจตัวละครได้ดี

2.1.2 แนวคิดและทฤษฎีในการกำกับการแสดงเรื่อง The Boss Bitches

2.1.2.1 ศิลปะยุคหลังสมัยใหม่ (Postmodern)

ละครเรื่อง The Boss Bitches ได้ใช้แนวคิดของศิลปะในยุคหลังสมัยใหม่ (Postmodern) ซึ่งกล่าวคือ ศิลปะที่ย้อนแย้งองค์ความรู้เดิม ๆ นิยมสร้างความงามแบบใหม่ที่แหวกไปจากขนบธรรมเนียมเก่า ๆ เน้นการผสมผสาน บางครั้งแอบแฝงการยั่วล้อให้ขบขัน และที่สำคัญมักแฝงกลิ่นอายโหยหาอดีตรวมอยู่ด้วย (ผู้ช่วยศาสตราจารย์ ดร.ฉลองรัฐ เหมอมารณ์ชลมารค, 2561) โดย จุมพฏ คำสนอง (2555) ได้กล่าวไว้ว่า Ihab Hassan ได้ให้คำจำกัดความ “Postmodernism” ว่า

เป็น “ยุคที่ไม่สามารถกำหนดได้” (Age of Indeterminance) ซึ่งเขาหมายถึง อาณาบริเวณที่ Discourse ต่าง ๆ ทำหน้าที่ของมัน โดยที่ความหลากหลายของแนวคิด (Concept) จะช่วยให้เรา ตระหนักถึงรหัส (Sign) ที่อยู่รอบ ๆ ตัวของเรา

2.1.2.2 ละครประเภทเหมือนจริง (Realism)

ในราวปลายศตวรรษที่ 19 บรรดาผู้นำในด้านการละครสมัยใหม่ต่างก็พากันประกาศว่า “ละครคือชีวิต” (Theatre is life itself) และการแสดงละครที่ถูกต้องก็คือการนำเอาภาพชีวิตที่เหมือนจริงทุกประการมาวางบนเวทีโดยไม่ดัดแปลงแม้แต่น้อย โดยสมมติว่าการแสดงนั้นมีใช้การแสดง แต่ตัวละครเหล่านั้นต่างมีชีวิตอยู่อย่างนั้นจริง ๆ และพยายามลืมความจริงที่ว่ามีคนดูจ้องมองอยู่ และเรียกแนวการแสดงแบบนี้ว่าเป็นแบบ “ฝาที่สี่” หรือแบบ “Fourth wall” คือ หมายความว่า ตัวละครนั้นอยู่ในบ้านของเขาซึ่งประกอบด้วยฝา 4 ฝา ที่เราเห็นเพียง 3 ฝานั้น ก็เพราะว่า เรามองลอดฝาที่สี่ คือทางด้านที่เป็นหน้าเวทีเข้าไป และเห็นเหตุการณ์ที่เกิดขึ้นจริง ๆ ภายในบ้านนั้น โดยตัวละครไม่รู้ตัวเลย (สไตน์ พันธุมโกมล, 2517)

2.1.2.3 ละครแนวสัญลักษณ์ (Symbolism)

เป็นละครที่ใช้สัญลักษณ์ในการนำเสนอความเป็นจริง แทนที่จะลอกภาพที่เหลื่อมมาแสดงแต่อย่างเดียว แต่จะอวดว่าอ้างว่า “ความจริง” ที่เสนอโดยใช้สัญลักษณ์ที่ลึกซึ้งกว่าความจริงที่ได้มาจากการลอกเลียนแบบธรรมชาติ โดยใช้ทั้งการสัมผัส นอกจากจะคัดค้านการลอกแบบชีวิตจริงมาใช้ในการประพันธ์ แล้วยังคัดค้านการสร้างฉากที่เหมือนจริงตลอดจนการเน้นรายละเอียดและการใช้ข้อปลีกย่อยเกี่ยวกับกาลเวลา และสถานที่ในการเสนอละครมากเกินไป นิยมใช้ฉาก เครื่องแต่งกาย ที่ดูเป็นกลาง ๆ ไม่จำเพาะเจาะจงว่าเป็นยุคใด แต่จะเน้นการใช้อารมณ์ บรรยากาศและทำให้ฉาก แสง สี เครื่องแต่งกายเป็นสัญลักษณ์ (สำนักงาน กศน. สำนักงานปลัดกระทรวงศึกษาธิการ, 2554)

จากแนวคิดและทฤษฎีที่ใช้ในการกำกับแสดงเรื่อง The Boss Bitches นั้น สรุปได้ว่า ผู้ศึกษาได้สร้างสรรค์ผลงานออกมาในรูปแบบยุคหลังสมัยใหม่ (Postmodern) โดยมีการผสมผสานแนวคิดและทฤษฎีที่ใช้ในการสร้างสรรค์ผลงานที่หลากหลาย โดย เนื้อเรื่อง การแสดง เครื่องแต่งกาย รวมไปถึงอุปกรณ์ประกอบฉากบางส่วน จะจัดอยู่ในแนวคิดและทฤษฎีละครประเภทเหมือนจริง (Realism) เพราะละครเรื่องนี้เป็นละครสะท้อนสังคม การใช้ชีวิตของตัวละครจะเกิดขึ้นไปตาม “ชีวิตจริง” หรือปัญหาในแบบที่ชีวิตจริงในสังคมเคยพบเจอ ซึ่งจะทำให้ผู้ชมสามารถเข้าใจไปกับเรื่องได้ และทำให้เห็นการตีแผ่ของปัญหาของสังคม ในส่วนของ ฉาก อุปกรณ์ประกอบฉากบางส่วน แสง เสียง และสื่อมวลชนมีเดีย ได้ใช้แนวคิดและทฤษฎีประเภทละครแนวสัญลักษณ์ (Symbol) เพื่อเปิดโอกาสให้

ผู้ชมได้คิดและตีความในแบบที่ผู้ชมได้รับ โดยทางผู้ศึกษาไม่ตีกรอบความคิดของผู้ชม ซึ่งเป็นตามความต้องการของผู้ศึกษา

2.2 ข้อมูลสัมพันธด้านการแสดง

2.2.1 ความหมายของนักแสดง

นักแสดงทำให้ตัวละครมีชีวิตขึ้นมาผ่านการแสดงในรูปแบบความบันเทิงต่าง ๆ รวมถึงละคร ภาพยนตร์ โทรทัศน์ และสื่ออื่น ๆ นักแสดงใช้พรสวรรค์ของตนเองในการรวบรวมบุคลิก อารมณ์ และประสบการณ์ของบุคคลสมมติหรือบุคคลในประวัติศาสตร์ สื่อสารเรื่องราวของตนได้อย่างมีประสิทธิภาพและเชื่อมโยงกับผู้ชมในระดับอารมณ์ ไม่ว่าจะแสดงเป็นฮีโร่ ผู้ร้าย หรือบุคคลทั่วไป นักแสดงก็ใช้ความคิดสร้างสรรค์ การเอาใจใส่ และการฝึกฝนเพื่อเติมชีวิตชีวาให้กับบทบาทที่พวกเขาเล่น

นอกเหนือจากการเรียนรู้ด้านเทคนิคในการแสดงแล้ว นักแสดงที่ประสบความสำเร็จยังมีความเข้าใจอย่างลึกซึ้งเกี่ยวกับธรรมชาติและจิตวิทยาของมนุษย์ ทำให้พวกเขาสามารถเป็นตัวละครของตนได้อย่างสมจริงและละเอียดอ่อน ด้วยความทุ่มเท ความอดทน และความหลงใหลในการเล่าเรื่อง นักแสดงมุ่งมั่นที่จะสร้างการแสดงที่น่าประทับใจ ซึ่งให้ความบันเทิง สร้างแรงบันดาลใจ และดึงดูดใจผู้ชมทั่วโลก (Career Explorer by sokanu, 2023, para. 1-2)

2.2.2 เครื่องมือของนักแสดง

ในขณะที่เครื่องมือของจิตรกรคือพู่กัน สี หรือผ้าใบ แต่ในขณะที่เดียวกันเครื่องมือของนักแสดงประกอบไปด้วยร่างกาย เสียง และจิตใจ นักแสดงที่ดีมีความจำเป็นที่จะต้องเตรียมเครื่องมือของตนให้พร้อมตลอดเวลา ไม่ว่าจะเป็นในกระบวนการซ้อมหรือการแสดงจริง เพื่อใช้เครื่องมือเหล่านี้ในการสร้างสรรค์ตัวละครเพื่ออำนวยความสะดวกในการสร้างละครออกมาหนึ่งเรื่อง นักแสดงควรเริ่มจากการวิเคราะห์บทเพื่อค้นหาภูมิหลังที่ส่งผลถึงการกระทำในปัจจุบัน ภูมิหลังความสัมพันธ์กับตัวละครอื่น และฟังก์ชันของตัวละครต่าง ๆ จากข้อมูลในบทเหล่านั้น จะทำให้นักแสดงสามารถสร้างสรรค์ตัวละครออกมาได้อย่างเป็นธรรมชาติไม่ใช่สูตรสำเร็จ นอกเหนือจากข้อมูลและผู้เขียนบทไม่ได้ใส่มาโดยตรงอาจเกิดขึ้นจากจินตนาการของนักแสดงในระหว่างการวิเคราะห์บทได้เช่นกัน จากนั้นนักแสดงจึงปรับเปลี่ยนร่างกาย เสียง และจิตใจ ให้กลายเป็นตัวละครนั้น ๆ ที่ได้รับมอบหมาย หากนักแสดงมีความพร้อมในเรื่องของเครื่องมือ ก็จะมีความพร้อมในการสร้างสรรค์ตัวละครให้ออกมาเป็นธรรมชาติเช่นกัน

2.2.2.1 ร่างกาย (Body)

ร่างกายของนักแสดงเปรียบเหมือนโลกทั้งใบของพวกเขา โลกที่มีไว้เพื่อศึกษาสำรวจ และทำความเข้าใจ นักแสดงสามารถทำได้หลายอย่างโดยใช้ร่างกายของเขาเป็นเครื่องมือ เขาสามารถลับมันให้คมขึ้น กำจัดบางองค์ประกอบที่ไม่ต้องการ และควบคุมมันให้เป็นดังต้องการ ตั้งแต่การแสดงออกทางสีหน้าไปจนถึงท่าทางและการเลียนแบบ นักแสดงไม่กลัวที่จะใช้ส่วนใดส่วนหนึ่งของร่างกายเพื่อการแสดงของพวกเขา

2.2.2.2 เสียง (Sound)

เสียงเป็นตัวสื่ออารมณ์ ความโกรธ ความกลัว ความรัก ความสุข ความเฉยเมย ฯลฯ เป็นอารมณ์ต่าง ๆ มากมายที่เสียงสามารถถ่ายทอดได้ นักแสดงควรใช้เสียงในระดับที่พอดีกับที่ใช้ร่างกายแสดงออก ร่างกายและเสียงจะต้องสอดคล้องกันและควรประสานกันเสมอ ยกเว้นในกรณีที่ตั้งใจประชดหรือเสียดสี

2.2.2.3 จิตใจ (Mind)

การใช้สติปัญญาและจินตนาการเป็นสิ่งสำคัญสำหรับความเชี่ยวชาญและการเติบโตของนักแสดงทุกคน นักแสดงจะต้องมีความคิดที่สร้างสรรค์ จิตใจของนักแสดงต้องเฉียบคม และต้องฝึกฝนความสามารถในการเก็บรายละเอียดในชีวิตประจำวันเพื่อนำไปใช้ในการแสดงของพวกเขา

นักแสดงต้องมีส่วนร่วมอยู่ในโลกและอารมณ์ของตัวละคร และขณะเดียวกันก็ต้องตอบสนองต่อความต้องการด้านเทคนิคเรื่องการเปล่งเสียงและภาพที่เกิดขึ้นไปพร้อม ๆ กันตามทิศทางของผู้กำกับ การปรับตัวให้เข้ากับเสียงหัวเราะและปฏิกิริยาของผู้ชม การทำงานกับอุปกรณ์ประกอบฉาก และความสามารถในการรับมือกับสถานการณ์ที่ไม่คาดคิดขณะทำการแสดง ล้วนเป็นทักษะทางเทคนิคที่นักแสดงต้องมี ความสมดุลที่ดีของสิ่งเหล่านี้คือสิ่งที่แยกนักแสดงมืออาชีพและมือสมัครเล่นออกจากกัน (Anakle, 2021, para. 13-16)

2.2.3 ทักษะในการแสดง

2.2.3.1 ทักษะการฟัง

สาเหตุที่การฟังเป็นทักษะที่มักจะถูกมองว่าทุกคนสามารถทำได้ดีโดยไม่ต้องเรียนรู้ฝึกฝนก็เพราะว่าหลายคนคิดว่ามันไม่ได้ต่างอะไรจาก “การได้ยิน” ในขณะที่ “การได้ยิน” ซึ่งหมายถึงการรับรู้ถึงเสียงและคำที่ผ่านเข้าหูเรา เป็นการกระทำที่แทบจะไม่ต้องใช้พลังงานหรือความพยายามอะไร “การฟัง” จำเป็นต้องใช้สมาธิและพลังงานทางสมองในกระบวนการตีความ ประเมิน และนำข้อมูลที่ได้รับไปใส่ในบริบทต่าง ๆ ประโยชน์ของการฟังที่มีประสิทธิภาพไม่ใช่แค่เพียงเพื่อให้เกิดความ

เข้าใจในตัวสารเท่านั้น แต่มันนำไปสู่การเรียนรู้และความเข้าใจในกันและกัน และความสัมพันธ์โดยรวมที่ดีขึ้น ไม่ว่าจะระหว่างคนสองคน คนในครอบครัว สถานที่ทำงาน หรือสังคมโดยรวม ข้อเสนอแนะที่หลายคนคงเคยได้ยินเกี่ยวกับการฟังอย่างมีประสิทธิภาพ ก็คงจะหนีไม่พ้นการประสานสายตา (Eye contact) การฟังอย่างต่อเนื่องโดยไม่ขัด ไม่นึกถึงเรื่องอื่น ตัดสิ่งรบกวนทั้งภายในภายนอก และเปิดใจให้กว้าง Leslie Stager Jacques นักวิชาการด้านการสื่อสาร ได้กล่าวถึงคุณประโยชน์ของการฝึกฝนการแสดงละครเวทีต่อการพัฒนาองค์กร (Organization Development - OD) ในผลงานวิจัยของเธอ ซึ่งได้รับการตีพิมพ์ใน The Journal of Applied Behavioral Science ระบุว่าทักษะหลัก 3 อย่างที่นักแสดงพัฒนาผ่านการฝึกฝนการแสดงและเป็นสิ่งที่จำเป็นในการพัฒนาบุคลากรในองค์กรคือ การฟัง การสังเกต และการรู้จักตนเอง หลักการที่สองเป็นสิ่งแรก ๆ ที่นักแสดงทุกคนต้องฝึกฝนจนมีความเชี่ยวชาญและละเอียดอ่อน เพราะมันนำไปสู่การเข้าใจตัวเองและผู้อื่นได้ และทำงานควบคู่ไปกับการตั้งความต้องการของตัวเองละคร ทักษะการสังเกตอาจจะแบ่งได้เป็นการสังเกตภายในตนเอง การสังเกตภายนอกผ่านการมองเห็น กับการสังเกตความรู้สึกผ่านประสาทสัมผัสอื่น ๆ ที่ทำให้เราอธิบายได้ถึงบรรยากาศโดยรวมของสถานที่และสถานการณ์นั้น ๆ

(1) ผู้ฟังควรฝึกการสังเกตร่างกายตนเอง รวมไปถึงมีสติกับอาการที่กำกวมที่เกิดขึ้นในขณะที่ฟัง โดยที่ก็ไม่ได้จดจ่อมากเกินไป ควรรู้ตัวอยู่เสมอว่าท่าทางของตนเองนั้น กำลังสื่อสารอะไรออกไปยังผู้พูด แล้วสิ่งที่สื่อ่นั้นตรงกับความต้องการของเราในฐานะผู้ฟังหรือไม่ มันสื่อถึงความใส่ใจ หรือสร้างบรรยากาศที่ปลอดภัยหรือเปล่า

(2) ในฐานะผู้ฟังเราควรฝึกการสังเกตอวัจนภาษาของผู้พูดตลอดเวลา โดยไม่ทำให้เขารู้สึกอึดอัด หรือไม่สบายใจ การสังเกตเป็นลักษณะการมองมุมกว้าง (Peripheral vision) โดยที่มีการประสานสายตากับอีกฝ่ายอย่างสม่ำเสมอ เราสามารถสังเกตท่าทาง จังหวะการขยับตัว มุมของศีรษะและสายตา ลักษณะการหายใจ และส่วนประกอบของอวัจนภาษาอื่น ๆ เพื่อที่เราจะได้ปรับท่าทางของตนเองได้ตามสิ่งที่เราสังเกตเห็น เช่นถ้าอีกฝ่ายถอยตัวออกห่าง ก็อาจจะหมายถึงว่าตัวเราอยู่ใกล้เกินไป ควรจะเพิ่มพื้นที่ให้กับเขา หรือหากสังเกตเห็นว่าเขาเข่าขาและหายใจเร็ว เราก็อาจจะสามารถรับรู้ได้ถึงความกังวลหรือเครียดของเขา แล้วปรับเปลี่ยนท่าทางของเราเพื่อให้เกิดบรรยากาศที่ผ่อนคลายมากขึ้น เป็นต้น

(3) ควรเปิดการรับรู้ถึงบรรยากาศรอบ ๆ ตัว แล้วสำรวจว่าเรามีทางเลือกไหนบ้างที่จะทำให้เรารับรู้และเข้าใจความคิดและความรู้สึกของอีกฝ่ายได้ดีขึ้น ทำให้เขาสัมผัสได้ถึง ความใส่ใจและความจริงใจที่มอบให้ ทางเลือกเหล่านั้นอาจจะเป็นการเปลี่ยนสถานที่ ปรับอุณหภูมิ

หรือความสว่าง หรือลดสิ่งรบกวน เพื่อทำให้เกิดบรรยากาศที่เอื้อต่อการสื่อสารสำหรับผู้พูดและผู้ฟังมากที่สุด (ดร.กฤษณะ พันธุ์เพ็ง, 2561, ย่อหน้า. 2-6)

2.2.3.2 ทักษะการแสดงต้นสด

การแสดงต้นสด คือ การแสดงอย่างไม่ได้มีการเตรียมมาก่อน เป็นการฝึกฝนขั้นพื้นฐานของการแสดงโดยใช้วิธีสมมติเหตุการณ์ สถานการณ์ สถานที่ เวลา และลักษณะของตัวละคร โดยสังเขป ผู้แสดงจะใช้จินตนาการ (Imagination) ของตนแสดงการเคลื่อนไหวบนเวที (Movement) การกระทำ (Action) ที่แสดงออกด้วยท่าทาง คำพูด เสียงร้องออกมาสด ๆ ด้วยความรู้สึกนึกคิด อารมณ์นี้ผลักดันจากภายในจิตใจ (Motivation) ออกมา เป็นการแสดงภายนอกให้สมจริงและเป็นธรรมชาติที่สุด โดยใช้สัญชาตญาณของมนุษย์อย่างอิสระเสรี ไม่ต้องกังวลถึงบทที่ผู้ประพันธ์เขียนไว้ แต่สร้างบทเองตามความรู้สึกและจินตนาการของผู้แสดง วิธีการแสดงสดนี้จะช่วยให้ผู้แสดงหายเกร็งไม่หวาดกลัวหรือประหม่า ซึ่งมักจะเกิดขึ้นถ้าบังคับเรื่องท่องบท และการกำหนดท่าทางการเคลื่อนไหวตายตัวตั้งแต่ต้น โดยยังไม่เกิดความรู้สึกผลักดัน (Motivation) จากภายใน สำหรับนักแสดงที่เพิ่งเริ่มต้นและไม่เคยมีประสบการณ์มาก่อนหรือมีบ้างแต่ไม่ชำนาญ ควรเริ่มฝึกการแสดงสดเพื่อฝึกร่างกายและเสียง ตลอดจนสมาธิ (Concentration) ฝึกอารมณ์ความรู้สึกต่อเหตุการณ์ทั่ว ๆ ไปในชีวิตประจำวันจนคล่องแคล่วและแสดงได้อย่างไม่เคอะเขินเป็นธรรมชาติแล้วจึงฝึกซ้อมกับบทละครจริงภายหลัง เช่นเดียวกับการฝึกเล่นเทนนิสจะต้องเริ่มจากการหวดลูกกับกำแพงจนแม่นยำแล้วจึงฝึกตีโต้กับคู่เล่น หรือการตีกอล์ฟก็ต้องเริ่มจากการฝึกซ้อมตีลูก จนตีได้ถูกท่าแม่นยำแล้วจึงออกสนาม การแสดงสดเป็นการฝึกกลุ่มร่วมกันหลายคน ผลัดกันแสดงบทบาทต่าง ๆ และฝึกการแสดงโดยสัมพันธ์กับตัวละครอื่นให้เคยชิน ฝึกการมอง การฟัง การสัมผัส การเคลื่อนไหวเป็นกลุ่มเป็นคู่หรือเดี่ยว การออกความคิดเห็นร่วมกัน การวิจารณ์และประเมินผลการแสดงของตนเองและผู้อื่นอย่างเปิดเผยและสร้างสรรค์เป็นการฝึกให้ยอมรับฟังผู้อื่น แก้ไข และปรับปรุงพัฒนาตนเองอยู่ตลอดเวลา (ดร.กฤษณะ พันธุ์เพ็ง, 2561, ย่อหน้า. 11-14)

ทั้งนี้บริษัท All Talent Agency ซึ่งเป็นบริษัทเอเจนซีดิจิทัลระดับโลกยังได้เขียนบทความให้ความรู้เกี่ยวกับการแสดงต้นสด (Improvisation) ไว้ว่า การแสดงต้นสดช่วยให้นักแสดงสามารถตอบสนองต่อคู่แสดงและสิ่งแวดล้อมได้อย่างเป็นธรรมชาติ ช่วยเพิ่มองค์ประกอบที่คาดเดาไม่ได้ ทำให้การแสดงแต่ละครั้งนั้นมีเอกลักษณ์และน่าตื่นตื่นสำหรับทั้งนักแสดงและผู้ชม การแสดงต้นสดช่วยเพิ่มความคล่องตัว ความสามารถในการปรับตัว และความเชื่อมโยงกับตัวละครของนักแสดง การนำการแสดงต้นสดมาใช้ในการแสดงอาจเป็นประโยชน์ในสถานการณ์ต่าง ๆ เช่น ในระหว่างการฝึกซ้อมเพื่อสำรวจแนวคิดใหม่ ๆ เราอาจค้นพบรายละเอียดเล็ก ๆ น้อย ๆ ในการพัฒนาตัวละคร และสามารถสร้างความสัมพันธ์ที่ลึกซึ้งยิ่งขึ้นกับเพื่อนนักแสดงได้ นอกจากนี้หากมีอุบัติเหตุที่

ไม่คาดคิดเกิดขึ้นขณะทำการแสดง การแสดงต้นสดก็จะช่วยให้นักแสดงสามารถไปต่อกับสถานการณ์ โดยที่ยังคงความเป็นตัวละครไว้และทำให้ฉากมีชีวิตชีวาได้

การแสดงต้นสดสามารถทำให้ฉากที่มีบทประพันธ์มีชีวิตชีวาเพิ่มขึ้นได้เช่นกัน โดยการทำให้พวกเขาู้สึกเป็นธรรมชาติและสมจริง นักแสดงสามารถใช้เทคนิคการแสดงต้นสดเพื่อทำความเข้าใจการเปลี่ยนแปลงทางอารมณ์ของฉากให้ลึกซึ้งยิ่งขึ้น ค้นหาจังหวะใหม่ ๆ และสำรวจทางเลือกของตัวละครอื่น ๆ กระบวนการนี้ช่วยเพิ่มประสิทธิภาพโดยรวมและสร้างความรู้สึกเป็นธรรมชาติที่ดึงดูดผู้ชม

การแสดงต้นสดกำหนดให้นักแสดงต้องละทิ้งความกลัวและยอมรับความอ่อนแอ การก้าวเข้าสู่สิ่งที่ไม่รู้จักอาจเป็นเรื่องที่น่ากังวล แต่ยังเป็นการเปิดประตูสู่การค้นพบใหม่ ๆ และความก้าวหน้าในการแสดงอีกด้วย ด้วยการกล้าเสี่ยง นักแสดงจะค้นพบวิธีแก้ปัญหาที่สร้างสรรค์และปลดล็อกเคล็ดลับที่ซ่อนอยู่ในตัวละคร ทำให้การแสดงภาพดูน่าสนใจและเข้าถึงได้มากขึ้น

ทักษะพื้นฐานอย่างหนึ่งของการแสดงต้นสดคือ การฟังอย่างกระตือรือร้น การเอาใจใส่คู่แสดงในฉากอย่างใกล้ชิด ช่วยให้นักแสดงสามารถตอบสนองได้อย่างแท้จริงและเป็นธรรมชาติ การตอบสนองในขณะนั้นจะสร้างการเชื่อมโยงอย่างแท้จริงระหว่างตัวละคร ทำให้เกิดปฏิสัมพันธ์บนเวทีที่น่าเชื่อถือและมีส่วนร่วม

ดังที่ได้กล่าวมาข้างต้น การแสดงต้นสดจึงถือเป็นทักษะอันทรงพลังสำหรับนักแสดง ในการปลดปล่อยศักยภาพเชิงสร้างสรรค์และยกระดับการแสดงของพวกเขาไปสู่อีกระดับหนึ่ง การเปิดรับความเป็นธรรมชาติและการอยู่กับปัจจุบันในขณะนั้นช่วยเสริมสร้างความเชื่อมโยงของนักแสดงกับตัวละครและคู่แสดงในฉาก ส่งผลให้ได้ภาพที่สมจริงและน่าดึงดูด ด้วยการผสมผสานการแสดงต้นสดในระหว่างการซ้อม การทำงานกับบท และสถานการณ์ที่ไม่คาดคิด นักแสดงจึงมีพร้อมทั้งความสดใหม่ ความสามารถรอบด้าน และความน่าเชื่อถือ ดังนั้น ทั้งความกลัว ยอมรับสิ่งที่ไม่รู้ และก้าวเข้าสู่โลกแห่งการแสดงต้นสด โลกที่ความคิดสร้างสรรค์ไม่มีขอบเขต และความมหัศจรรย์ของการแสดงสดกลับมามีชีวิตอีกครั้ง (All talent, 2023, para. 1-9)

2.2.4 กระบวนการทำงานของนักแสดง

กระบวนการทำงานของนักแสดงแบ่งออกเป็น 3 ช่วง คือ ช่วงก่อนทำการแสดง (Pre-Production) ช่วงทำการแสดง (Production) และช่วงหลังจบการแสดง (Post-Production)

2.2.4.1 ช่วงก่อนทำการแสดง (Pre-Production)

(1) การวิเคราะห์บท

นักแสดงจำเป็นต้องทำงานกับบทเพื่อให้ใจถึงความหมายและแก่นแท้ของเรื่อง นอกจากนี้การทำงานกับบทจะทำให้นักแสดงเข้าใจตัวละคร เห็นมิติของความสัมพันธ์ระหว่างตัวละครกับตัวละครอื่น ๆ ทั้งยังทำให้นักแสดงเข้าใจถึงสถานการณ์โดยรวมของเรื่อง

(2) การวิเคราะห์ตัวละคร

นักแสดงวิเคราะห์ตัวละครสร้างภูมิหลังให้กับตัวละคร เพื่อทำความเข้าใจถึงประสบการณ์ชีวิตของตัวละครว่าตัวละครทำสิ่งนี้เพื่ออะไร เข้าใจว่าตัวละครนี้ทำหน้าที่อะไร เข้าใจว่าตัวละครนี้ต้องการสิ่งใด เข้าใจในสิ่งที่ตัวละครเลือกทำ ไม่ใช่การตัดสินตัวละครในทัศนะของตนเอง ในขณะที่เดียวกันต้องมองตัวละครตามความเป็นจริงมีเหตุผล มองตัวละครอย่างเข้าใจและไม่เข้าข้าง ไม่ตัดสินว่าตัวละครนี้ดีหรือร้าย คิดเสียว่าตัวละครเป็นมนุษย์คนหนึ่งเฉกเช่นเดียวกับเรา หลังจากนั้นนักแสดงจึงสามารถถ่ายทอดความเป็นตัวตนและการกระทำต่าง ๆ ของตัวละครผ่านนักแสดง ที่สำคัญกระบวนการนี้ต้องผ่านการทำงานร่วมกับผู้กำกับ

2.2.4.2 ช่วงทำการแสดง (Production)

(1) การเตรียมตัวก่อนการแสดง

นักแสดงควรเริ่มจากการเตรียมพร้อมเครื่องมือของตนเอง คือ ร่างกาย เสียง และจิตใจ หลังจากนั้นวิธีการเตรียมตัวก่อนการแสดงมีทั้งหมด 5 ขั้นตอนดังวิธีของตรีดาว อภัยวงศ์ ที่ว่า

1.1) การผ่อนคลายร่างกายและจิตใจ

การผ่อนคลายร่างกายและจิตใจ หมายถึง นักแสดงต้องรู้จักวิธีช่วยผ่อนคลายทั้งร่างกายและจิตใจก่อนทำการแสดง เพราะเมื่อเวลาผ่อนคลายนักแสดงจะสามารถเคลื่อนไหวและมีปฏิกิริยาตอบสนองทันทีอย่างธรรมชาติ

1.2) ความเชื่อใจในคู่แสดงและกลุ่ม

การแสดงที่นักแสดงกระทำต่อผู้อื่น ดังนั้นหลายหากนักแสดงขาดความเชื่อใจ และไม่รอสิ่งนั้นเกิดจากผู้อื่น ปฏิบัติการที่เกิดขึ้นจะไม่เป็นธรรมชาติ และไม่เกิดความเป็นหนึ่งเดียวกันระหว่างเรื่อง

1.3) การยอมรับที่จะถูกวิพากษ์วิจารณ์

ต้องยอมรับความเจ็บปวดจากการวิจารณ์เป็นสิ่งที่นักแสดงหลีกเลี่ยงไม่ได้ เนื่องจากไม่สามารถควบคุมการรับรู้ของผู้ชม นักแสดงที่ฉลาดมักไม่สนคำวิจารณ์ เพราะไม่สามารถตอบสนองความพอใจของผู้ชมได้

1.4) ทักษะที่ว่าการแสดงที่จริงจังตั้งอยู่บนความสนุก

นักแสดงไม่ควรจริงจังมากเกินไป เพราะความจริงจังอาจจะปิดกั้นจินตนาการและความเป็นศิลปะเพื่อความเพื่อความบันเทิง นักแสดงจึงควรทำให้สนุกแม้ว่าสิ่งนั้นจะเป็นงานก็ตาม

1.5) ความอิสระทางร่างกาย ความคิด และความรู้สึก

นักแสดงต้องเตรียมใจและเรียนรู้อิสระให้แก่ตนเอง เพราะนักแสดงที่มีความอิสระสูง จะต้องเผชิญกับความเสี่ยงทางด้านอารมณ์และความรู้สึก ถ้าหากนักแสดงไม่มีความอิสระพอจะทำให้ถูกจำกัดอยู่ในระดับหนึ่งเท่านั้น

(2) ระหว่างการแสดง

คือช่วงเวลาที่นักแสดงได้สื่อสารกับคนดูผ่านการสวมบทบาทเป็นตัวละคร ผ่านการวิเคราะห์จากตัวนักแสดงและการทำงานร่วมกับผู้กำกับอย่างเข้มข้น ที่สำคัญนักแสดงต้องมีสมาธิอยู่เสมอ เนื่องจากไม่สามารถที่จะคาดเดาได้ว่าจะเกิดข้อผิดพลาดใดบนเวที

2.2.4.3 ช่วงหลังจบการแสดง (Post-Production)

รวบรวมผลการตอบรับของผู้ชมทั้งในรูปแบบของบุคคลทั่วไปและผู้เชี่ยวชาญในสาขาการละคร หลังจากนั้นสรุปผลแนวโน้มทั้งหมดของผู้ชมมีความคิดเห็นอย่างไร รวมไปถึงสารที่คนดูได้รับจากละครทำให้เกิดความตระหนักหรืออย่างไรกับผู้ชม (ตรีดาว อภัยวงศ์, 2562, น. 107-108)

2.3 ข้อมูลสัมพันธ์ด้านการออกแบบฉาก

จากการอ่านและวิเคราะห์บทละครเรื่อง "The Boss Bitches" ผู้ศึกษามีความสนใจในเรื่องมินิมอล (Minimal) และลูกบาศก์ (Cube) สำหรับนำมาใช้ในการออกแบบฉาก ซึ่งมีการให้ความหมายแนวคิดและทฤษฎีไว้ดังนี้

2.3.1 แนวคิดมินิมอล (Minimal) ที่ใช้ในการออกแบบฉากละครเวที

Minimalism (มินิมัลลิสม์) ถูกเรียกอีกชื่อว่า ลัทธิจูลนิยม เริ่มมีมาตั้งแต่หลังสงครามโลกครั้งที่ 2 ช่วง 1960 จนมันกลายเป็นอีกกระแสหนึ่งที่ครอบศิลปะในอเมริกามาจนถึงช่วง 1970 ลักษณะสำคัญของ 'ศิลปะแห่งความน้อย' เน้นการตัดทอนความเยอะ ทุกรายละเอียดของสิ่งนั้นให้เหลือแค่แก่นของมัน มีการใช้รูปทรงซ้ำ ๆ ช่วงแรกจะเป็นรูปทรงเรขาคณิต สีเหลี่ยมจัตุรัสและผืนผ้า เน้นพื้นที่ ธรรมชาติ ความเรียบง่าย

ในส่วนของการสื่อความหมาย อารมณ์ และความรู้สึก ศิลปะแบบมินิมัลลิสม์ จะเน้นใส่ อารมณ์และความรู้สึกของศิลปินน้อยที่สุด ฉะนั้นมินิมัลลิสม์ จะถูกพูดถึงว่ามันเป็นความเรียบง่ายที่ สะท้อนบางอย่างในชีวิต ความจริง พลัง ความสุข รวมไปถึงความสดใส อาจพูดได้อีกว่า มินิมัลลิสม์ นั้นตั้งใจที่จะส่งเสริมบางสิ่งให้มีคุณค่าและเด่นมาก ๆ ขึ้นมา ลบสิ่งที่เกะกะออกไป แล้วส่งออกมาให้ รูปแบบที่น้อยแต่่มาก ตามปรัชญาแนวคิดที่ว่า “Less is More” ของ Ludwig Mies van der Rohe สถาปนิกชาวเยอรมัน-อเมริกัน ที่ทำให้งานออกแบบต่างหยิบเอามาเป็นต้นแบบในหลาย ๆ ด้าน ไม่ว่าจะใครต่างก็นำเสนอมุมมองของ Minimal ให้เป็นหนึ่งในทางเลือก จนเข้ามาเป็นส่วนหนึ่ง ชีวิตประจำวันของคนในปัจจุบัน



ภาพที่ 2.2 : ความสัมพันธ์ของลูกบาศก์ 4 ลูก ที่จัดวางอย่างเป็นระเบียบ ของ Robert Morris

ที่มา : เว็บไซต์ Marketing Agency

แนวคิด Less is more (น้อยแต่่มาก) ในส่วนของคำว่า “น้อย” คงหมายถึงการลดทอนเส้น สายต่างๆ ให้เรียบง่าย โดดเด่น ใช้สีโมโนโทน เน้นลักษณะเด่นของวัสดุที่นำมาออกแบบ ส่วนคำว่า “มาก” ออกแบบให้การใช้สอยนั้นมีประโยชน์ที่หลากหลาย และมีการออกแบบที่เรียบง่าย บวกกับ รูปทรงและพื้นที่ว่าง ทำให้เกิดแนวคิดที่ว่า Minimal Style

การออกแบบในแนว Minimal จะมีเรื่องของ Function และรายละเอียดที่ถูกซ่อนไว้แต่ละ จุด หากดูเพียงผ่าน ไม่ได้สัมผัสหรือใช้งานอาจจะไม่ได้รับรู้ถึงประโยชน์ใช้สอยเหล่านั้น อีกทั้ง ความรู้สึกผ่อนคลาย โลงสบายก็จะเป็นหัวใจหลัก ของ Minimal ซึ่งอธิบายแนวคิด Less is more ได้ เป็นอย่างดี (Soontaree Loveourking, 2564)

2.3.2 แนวคิดทรงลูกบาศก์ในการออกแบบจากละครเวที

ลูกบาศก์ เป็นเรขาคณิตทึบ รูปร่าง 3 มิติ เรขาคณิต เป็นสาขาหนึ่งของคณิตศาสตร์ที่ เกี่ยวข้องกับรูปร่าง มุม มิติ และขนาดของสิ่งต่าง ๆ ที่เราเห็นในชีวิตประจำวัน เรขาคณิตมาจากคำ

ภาษากรีกโบราณ 'Geo' หมายถึง 'โลก' และ 'Metron' หมายถึง 'การวัด' ในเรขาคณิตแบบยูคลิด มีรูปร่างสองมิติ และรูปทรงสามมิติ

ในเรขาคณิตระนาบ รูปร่าง 2 มิติ เช่น สามเหลี่ยม สี่เหลี่ยม สี่เหลี่ยม วงกลม เรียกอีกอย่างว่ารูปร่างแบน ในเรขาคณิตทึบ รูปร่าง 3 มิติ เช่น ลูกบาศก์ ทรงลูกบาศก์ กรวย ฯลฯ เรียกอีกอย่างว่าของแข็ง เรขาคณิตพื้นฐานขึ้นอยู่กับจุด เส้น และระนาบ (Byju's) ซึ่งมีจิตรกร ศิลปินคอลลาจ ศิลปินภาพพิมพ์ และประติมากร ชาวฝรั่งเศส ในปี 1908 ฌอร์ช บราก (Georges Braque) และปาโบล ปิกัสโซ่ (Pablo Picasso) ร่วมกันทำการทดลองใช้รูปทรงทางเรขาคณิต มาใช้ในการทำงานศิลปะจนกลายเป็นแนวทางใหม่ขึ้นมา ด้วยการวาดภาพที่ไม่ยึดหลักทัศนียภาพโดยสิ้นเชิง และทำลายรูปทรงของสิ่งที่พวกเขาวาดจนกลายเป็นชิ้นส่วนของพื้นผิวแบนราบรูปทรงเรขาคณิตชิ้นเล็กชิ้นน้อย มาประกอบขึ้นเป็นรูปทรงเชิงนามธรรม ซึ่งศิลปินรุ่นพี่อย่าง อองรี มาติส (Henri Matisse) วิพากษ์วิจารณ์ภาพวาดของพวกเขาว่าเป็นเพียงแค่รูป “ลูกบาศก์ชิ้นเล็กชิ้นน้อย” (Little cubes) ทั้งสองจึงเอามันมาตั้งเป็นชื่อแนวทางศิลปะที่พวกเขาคิดค้นขึ้นมาใหม่ และนั่นเองที่เป็นจุดกำเนิดของศิลปะแนว “คิวบิสม์” (Cubism) (XSpace, ม.ป.ป.)

ลูกบาศก์ (Cube) คือรูปทรงสามมิติที่ประกอบด้วยหน้ารูปสี่เหลี่ยมจัตุรัสทั้ง 6 หน้าเป็นรูปทรง เรขาคณิตที่มีหน้าเท่ากัน 6 หน้าจุดยอด 8 จุดและมีขอบเท่ากัน 12 ด้าน ตัวอย่างลูกบาศก์ในชีวิตจริงบางส่วน คือ การเล่นเกมเต๋า ก้อนน้ำแข็ง ลูกบาศก์รูบิก ฯลฯ ที่เราเห็นรอบตัวเรา

2.3.2.1 คุณสมบัติของลูกบาศก์

(1) ลูกบาศก์มี 12 ขอบ 6 หน้า และ 8 จุดยอด
(2) ใบหน้าของลูกบาศก์ทุกด้านมีรูปร่างเป็นสี่เหลี่ยมจัตุรัส ดังนั้นความยาว ความกว้าง และความสูงจึงเท่ากัน

(3) มุมระหว่างสองหน้าหรือพื้นผิวใด ๆ คือ 90

(4) มุมทั้งหมดของลูกบาศก์เป็นมุมฉาก

จากแนวคิดและทฤษฎีที่ใช้ในการนำเสนอฉากละครเวทีเรื่อง “The Boss Bitches” โดยสรุปได้ว่า การหยิบความมินิมอล และ ลูกบาศก์ มาเลือกใช้ในงานออกแบบฉาก มีความเชื่อมโยงกันกับสารหลักของเนื้อเรื่องที่คุณศึกษาต้องการจะสื่อ ทำให้ผู้ศึกษาสามารถนำไปพัฒนาต่อยอดในการออกแบบการนำเสนอฉากละครเวทีเรื่อง “The Boss Bitches” ต่อไปได้

2.4 ข้อมูลสัมพัทธ์ด้านการออกแบบอุปกรณ์ประกอบฉาก

ข้อมูลสำคัญด้านการออกแบบอุปกรณ์ประกอบฉาก ผู้ศึกษามีความสนใจในเรื่อง ศิลปะลวงตา (optical art), Multifunctional Furniture และ Decoration Furniture สำหรับนำมาใช้ออกแบบอุปกรณ์ประกอบฉาก ซึ่งมีการให้ความหมายแนวคิดและทฤษฎีไว้ดังนี้

2.4.1 แนวคิดและทฤษฎีเรื่อง ศิลปะลวงตา (Optical art) กับการออกแบบอุปกรณ์ประกอบฉาก

“Optical art” หรือ ศิลปะลวงตา จิตรกรรมแบบ อ็อป อาร์ต (Op Art) เริ่มตั้งแต่.ศ.1962 เป็นศิลปะลวงตาเป็นวิธีการเขียนที่คำนึงถึงความสัมพันธ์ระหว่างความลวงตาและพื้นผิวของภาพระหว่างความเข้าใจและการมองเห็นจะเด่นในการสร้างภาพนามธรรมที่เน้นรูปทรงเรขาคณิต ที่มีขอบและเส้นรอบนอกที่คมชัด ทิศทางของรูปทรงและเส้นรอบนอกมักจะหักเห บิดเบี้ยว ทำให้ตาของเราเห็นว่ามันเคลื่อนไหววูบวาบ โดยเฉพาะเมื่อเราจ้องมองสิ่งนั้นอยู่นิ่ง ๆ จึงกลายเป็นภาพที่มีผลต่อการมองเห็น ทำให้เกิดการลวงตาได้ ซึ่งความลวงตาที่เกิดขึ้นนี้มักมีระเบียบ และมีลักษณะเฉพาะจนดูราวกับถูกเขียนขึ้นด้วยเครื่องจักรมากกว่าเกิดจากน้ำมือมนุษย์ จึงเป็นภาพที่มีอัตลักษณ์ยากจะสร้างสรรค์และเลียนแบบได้

Victor Vasarely ผู้ค้นพบไอดีระหว่างศิลปะและวิทยาศาสตร์แนวคิดออกแบบของเขาได้ค่อย ๆ เริ่มพัฒนาไอดีที่ว่าวิทยาศาสตร์ได้ไปถึงจุดสูงสุดที่จะสามารถอธิบายได้แล้วและมันก็ได้แสดงออกมาผ่านทางผลงานศิลปะผลงานเหล่านั้นถูกสร้างให้สามารถเข้าใจได้ผ่านทางกรมอง ซึ่งเขาได้กล่าวไว้ดังนี้ “ศิลปะและวิทยาศาสตร์คือทั้งสองสิ่งของการแสดงออกทางความคิดสร้างสรรค์ของมนุษย์ พบกันอีกครั้งในรูปแบบการสร้างจินตนาการที่สอดคล้องกับความรู้สึกและความรู้ร่วมสมัยของเรา” (Kachornpon, 2560)

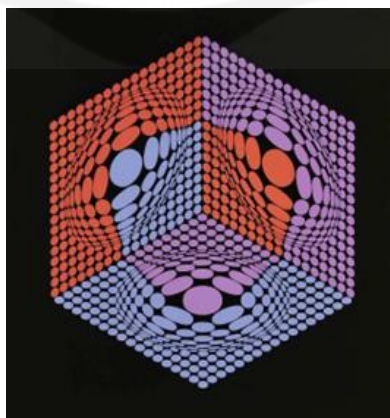

ภาพที่ 2.3 : ผลงาน O.T.(1945) ของ Victor Vasarely

ที่มา : <https://www.thecollector.com/victor-vasarely-father-optical-art/>

2.4.2 แนวคิดและทฤษฎีเรื่อง Multifunctional Furniture สำหรับการใช้งานในละครเวที

เฟอร์นิเจอร์มัลติฟังก์ชัน (Multifunctional Furniture) คือ เฟอร์นิเจอร์ที่สามารถตอบโจทย์การใช้งานของผู้อาศัยในพื้นที่ใช้สอยอันจำกัดได้หลากหลายฟังก์ชันการใช้งาน หรือเป็นเฟอร์นิเจอร์อเนกประสงค์แบบ 2 in 1 , 3 in 1 ที่สามารถอำนวยความสะดวกสบาย เพิ่มพื้นที่ให้บ้านมีเสน่ห์ และประหยัดค่าใช้จ่ายในการซื้อเฟอร์นิเจอร์หลาย ๆ ชิ้นในคราวเดียวกัน เช่น ตู้วางรองเท้า มีฟังก์ชันหลักเพื่อจัดเก็บรองเท้าให้เป็นระเบียบ และใช้เป็นเก้าอี้นั่งพักผ่อนบริเวณด้านหน้าบ้านได้ หรือเฟอร์นิเจอร์ภายในห้องนอนอย่างเตียงนอนที่ปัจจุบันมักจะมีฟังก์ชันเสริมอย่างลิ้นชักจัดเก็บด้านข้างและใต้เตียงสำหรับใช้เก็บผ้าปูที่นอน ปลอกหมอน เป็นต้น

แนวคิดการออกแบบของ Marcel Breuer ได้แรงบันดาลใจมาจากแฮนด์จักรยานของเขาเอง ซึ่งเขาทดลองประกอบเก้าอี้ตัวนี้ขึ้นโดยใช้โครงสร้างท่อเหล็กกลมตัดและพัฒนาวิธีการจัดตะเข็บออกจากท่อเหล็กและสายรัดผ้า (ซึ่งต่อมาถูกแทนที่ด้วยหนัง) ประกอบเป็นแขน เก้าอี้ พนักพิง เฟอร์นิเจอร์ตัวแรกของโลกที่ใช้กระบวนการผลิตในลักษณะนี้จึงกลายเป็นเอกลักษณ์ขึ้นแทนตำแหน่งของเฟอร์นิเจอร์ที่ยังคงมีให้เห็นมากในปัจจุบัน การทดลองของเขากับท่อเหล็กยังคงดำเนินต่อไปในรูปแบบของเฟอร์นิเจอร์ต่าง ๆ ทั้ง สตุล โต๊ะ เก้าอี้พับและเก้าอี้เท้าแขน ซึ่งถึงแม้จะเชี่ยวชาญในการออกแบบเฟอร์นิเจอร์ แนวคิดเอาไว้ให้สถาปนิกรุ่นหลัง เป็นหนึ่งในต้นแบบของงานสถาปัตยกรรมโมเดิร์น และสถาปัตยกรรมรูปแบบสากลที่ยังคงความคลาสสิกมาจวบจนปัจจุบัน “อาคารไม่ควรแสดงออกด้วยอารมณ์ที่ขุ่นมัว แต่ควรจะสะท้อนถึงคุณภาพโดยรวมที่คงทน สถาปัตยกรรมที่ดีควรยึดติดกับประโยชน์ใช้สอย มีทัศนคติที่ตรงไปตรงมาและรับผิดชอบต่อสังคม” (Rangsima Arunthanavut, 2564)

การออกแบบผลิตภัณฑ์จะเห็นได้ว่าวัตถุประสงค์ในการใช้ วิธีการใช้ และรูปทรงที่เกิดขึ้นนั้น ตอบการใช้งานวัตถุประสงค์ เมื่อเกิดการใช้สอยที่เพิ่มเข้ามามากกว่าหนึ่ง ทำให้เกิดการเปลี่ยนแปลงรูปทรงของสิ่งเดิม เพื่อตอบสนองการใช้สอยที่เพิ่มเข้ามา ซึ่งอาจจะลดคุณภาพในการใช้งานเดิมลงหรือยังสามารถใช้งานได้ดีทั้งสองวัตถุประสงค์ขึ้นอยู่กับวิธีการออกแบบ ซึ่งในหลายวัตถุประสงค์ที่ต้องตอบการใช้สอย จึงนำกลับไปใช้เครื่องมือที่ใช้ในการออกแบบ ซึ่งสามารถสร้างหรือก่อรูปทรงออกมาได้มากมาย จากหน่วยย่อยรูปทรงพื้นฐานในรูปแบบที่เอื้อต่อการนำมาปรับให้ เพื่อตอบสนองใช้ลักษณะต่าง ๆ ทำให้เห็นผลิตภัณฑ์เดิมการใช้สอยเดิมที่มีความหลากหลายได้มากมายตั้งแต่อดีตจนถึงปัจจุบัน (ปนิดา คุณาวรรณ, 2557)

2.4.3 แนวคิดและทฤษฎีเรื่อง Decoration Furniture สำหรับการใช้งานในละครเวที

การตกแต่ง หมายถึง การจัด ประดับเพื่อความงามของอาคาร สถานที่ทั้งภายในและนอกอาคาร รวมทั้งบริเวณที่อยู่โดยรอบของอาคารด้วย โดยการใช้สิ่งประดิษฐ์คิดค้นขึ้นหรือจากธรรมชาติ นำมาดัดแปลงเพื่อการตกแต่ง เพื่อตอบสนองความต้องการทางด้านประโยชน์ใช้สอย และให้คุณค่าความสวยงาม ในปัจจุบันการตกแต่งก็อาจหมายถึง ภาพจิตรกรรมที่เขียนขึ้น หรือรูปประติมากรรมสำหรับประดับภายในอาคาร สถาปัตยกรรมที่เรียกว่าศิลปะตกแต่ง ศิลปะเพื่อศิลปะบริสุทธิ์ ปัจจุบันนี้ การตกแต่ง ยังหมายถึง การกำหนดโครงสร้างตกแต่งภายในอาคาร ในห้อง การออกแบบกำหนดสีพรม การออกแบบเครื่องเรือน รูปภาพ รูปปั้น และสิ่งประดับเพื่อความสวยงามเหล่านี้เป็นต้น หลักเบื้องต้นในการออกแบบตกแต่ง ดังนี้

2.4.3.1 เส้น

เป็นส่วนประกอบพื้นฐานสำคัญในการออกแบบ เพราะเส้นจะเป็นองค์ประกอบที่ทำให้เกิดรูปทรง รูปร่างที่จะนำไปใช้ในการตกแต่ง

2.4.3.2 รูปทรง

เกิดจากการนำเส้นมาต่อกันเป็นรูปทรงแปลก ๆ มากมาย และทำให้รู้สึกต่างกันไป นอกจากนี้เราได้รูปทรงจากธรรมชาติที่มีความงามในตัวเองเสมอ รูปทรงที่ได้จากการนำเส้นมาต่อกันเป็นรูปทรงใหม่เรียกว่ารูปทรงเลขาคณิต

2.4.3.3 คุณค่าของแสงและเงา

เมื่อได้ลักษณะของรูปทรง ผู้ออกแบบจะต้องคำนึงถึงผลที่จะได้รับจากแสงสว่าง ไม่ว่าจะเป็นแสงสว่างจากธรรมชาติหรือจากหลอดไฟฟ้าซึ่งจะทำให้เกิดแสงตกทอด อันเป็นผลต่อแสงสว่างภายในอาคาร และการกำหนดโครงสร้างภายใน ภายนอกอาคารเพื่อให้เกิดความสัมพันธ์กัน

2.4.3.4 เนื้อที่และช่องไฟ

ผู้ออกแบบจะต้องออกแบบเครื่องเรือนให้สัมพันธ์กับขนาดของห้อง จัดวางตำแหน่งที่แน่นอนลงไปโดยให้เครื่องเรือนมีความสัมพันธ์ของหน้าที่ใช้สอยเต็มที่และจัดที่ว่างสำหรับการสัญจรไปมาอย่างสะดวก การออกแบบที่ไม่นึกถึงความสัมพันธ์ของเครื่องเรือนหรือตำแหน่งการจัดวางแล้ว อาจทำให้เสียเวลาในการเดินไปเดินมาเพื่อหยิบสิ่งของ เครื่องใช้เหล่านี้เป็นต้น

2.4.3.5 ผิวสัมผัส

ในการออกแบบแต่ละครั้งผิวสัมผัสมีส่วนสำคัญต่อการตกแต่งมาก เมื่อได้ความเหมาะสมของรูปทรง ความงามของลวดลายประดับตกแต่ง สิ่งที่จะต้องคำนึงต่อไปคือลักษณะ

ผิวสัมผัสของวัตถุหรือเครื่องเรือนต้องเหมาะสมกันด้วย ผิวสัมผัสจะช่วยให้เกิดคุณค่าทางความงาม และประโยชน์ใช้สอย การออกแบบตกแต่งจึงควรคำนึงถึงข้อคิดเห็นเหล่านี้ด้วย

จากข้อมูลแนวคิดและทฤษฎีเรื่อง ศิลปะลวดตา (Opticalart) Multifunctional Furniture และ Decoration Furniture ในข้างต้น ผู้ศึกษาเล็งเห็นว่าแนวคิดและทฤษฎีทั้ง 3 ทฤษฎี นั้นสามารถนำมาใช้เพื่อพัฒนาต่อยอดงานในการออกแบบอุปกรณ์ประกอบฉากเรื่อง “ The Boss Bitches ” ให้อยู่ในรูปแบบการนำเสนอที่สามารถเล่าเรื่องตามที่คุณศึกษาคาดหวังได้

2.5 ข้อมูลสัมพันธ์ด้านการออกแบบเครื่องแต่งกาย

จากการที่ผู้ศึกษาได้อ่านและวิเคราะห์บทละครเรื่อง The Boss Bitches และศึกษาข้อมูลต่างๆ เพื่อนำมาออกแบบเครื่องแต่งกายในละครเวทีเรื่องนี้ ผู้ศึกษาได้หยิบยกทฤษฎีที่จำเป็นในการออกแบบเครื่องแต่งกาย ซึ่งแนวคิดที่ถูกนำมาใช้ในการออกแบบเครื่องแต่งกาย เรื่อง “The Boss Bitches” คือ ทฤษฎีจิตวิทยาเกี่ยวกับสีและรูปร่างรูปทรง เทคนิคการซ้อนทับในงานศิลปะ (Overlapping Technique)

2.5.1 ทฤษฎีจิตวิทยาเกี่ยวกับสีและรูปร่างรูปทรง

มนุษย์มักจะเชื่อมโยงสีและเส้นรูปร่างกับความรูสึกต่างๆกันไป แต่อย่างไรก็ตามมักจะมีความรู้สึกบางอย่างที่เกิดขึ้นแบบสามัญสำนึกหรือเราทุกคนรูสึกแบบเดียวกันเมื่อเห็นสีเดียวกัน และด้วยการรับรู้ในแบบขั้นพื้นฐานที่ร่วมกันระหว่างสีและรูปร่างต่อมนุษย์นี้ ทำให้เกิดเป็นจิตวิทยาสีและรูปร่างรูปทรงขึ้นมา

2.5.1.1 ทฤษฎีจิตวิทยาเกี่ยวกับสี

สี (Color) หมายถึง ลักษณะของแสงกระทบต่อสายตาให้เห็นเป็นสีมีผลถึงจิตวิทยา คือมีอำนาจให้เกิดความเข้มของแสงที่อารมณ์และความรูสึกได้ การที่ได้เห็นสีจากดวงตาและดวงตาส่งความรู้สึกไปยังสมองทำให้เกิดความรู้สึกต่างๆตามอิทธิพลของสี เช่น สดชื่น ร้อน ตื่นเต้น เศร้า (Dr.Huang, 2563, ย่อหน้า. 1) จึงทำให้สีนั้นมีความหมายอย่างมากในโลกของการออกแบบ โดยเฉพาะอย่างยิ่งกับนักออกแบบเครื่องแต่งกาย สีได้นำถูกนำไปใช้ในการถ่ายทอดเรื่องราวของตัวละครผ่านเครื่องแต่งกายเพื่อสื่อสารกับผู้ชมให้ผู้ชมได้เข้าใจได้ง่ายและเร็วกว่าองค์ประกอบงานออกแบบอื่น ๆ ผู้ออกแบบเครื่องแต่งกายต้องเลือกสีให้เข้ากับลักษณะของตัวละคร เพื่อให้ผู้ชมได้เข้าใจและได้รับรู้ธรรมชาติของตัวละคร โดยข้อมูลจากคณะจิตวิทยา มหาวิทยาลัยจุฬาลงกรณ์ ได้บอกว่าแต่ละสีสามารถบ่งบอกถึงบุคลิกลักษณะของมนุษย์ตามหลักจิตวิทยาได้ดังนี้

สีเชียว เป็นผู้ที่มีความนับถือในตนเอง โดยแสดงออกทางการวางอุดมคติสำหรับตนเอง หรือโดยการแสวงหาชื่อเสียง ต้องการชีวิตที่ยืนยาว และมีคุณภาพสำหรับตนเองและผู้อื่น

สีแดง เป็นผู้คำนึงถึงความสำเร็จ บรรารณาในความตื่นตันที่จะเพิ่มรสชาติในชีวิต และประสบการณ์ ต้องการชัยชนะ โดยจะแสดงออกมาในรูปของการประชันแข่งขัน และการเสี่ยงโชค

สีน้ำตาล เป็นผู้คำนึงถึงความปลอดภัยของครอบครัว ความอบอุ่นภายในบ้าน จะคบเพื่อนที่เหมือน ๆ กับตน มีความต้องการทางวัตถุ รักความสะดวกสบาย และในขณะเดียวกันก็รักสันโดษ

สีเทา เป็นผู้ที่ชอบกันตนเองออกจากอิทธิพลภายนอก ไม่ต้องการยุ่งเกี่ยวกับผู้ใด ชอบที่จะเป็นผู้เฝ้าดูอยู่เบื้องหลัง เป็นคนระมัดระวังตน และมักจะสร้างเกราะป้องกันตน

สีน้ำเงิน เป็นผู้เคร่งครัดเรื่องขนบธรรมเนียมประเพณี ต้องการความสงบและสภาพแวดล้อมที่เป็นระเบียบเรียบร้อย ต้องการให้เหตุการณ์ต่าง ๆ ดำเนินอย่างนุ่มนวลไม่ติดขัด มีความกลมกลืนทางร่างกายและจิตใจ จิตวิญญานที่สงบสันโดษ เป็นผู้มีธรรมะและจรรยาที่สมบูรณ์แบบ

สีเหลือง เป็นผู้ที่ชอบการเปลี่ยนแปลง บรรารณาสูงสุดถึงความสุขสมบูรณ์ในชีวิต มีความหวังในอนาคต รักความก้าวหน้า ชอบสิ่งใหม่ ๆ ทันสมัย เป็นนักพัฒนา

สีม่วง เป็นผู้มีเสน่ห์ น่าสนใจต่อผู้คนที่ทั้งหลาย และพยายามทำให้ผู้อื่นติดใจหลงใหล

สีดำ เป็นผู้ที่รู้สึกว้าสิ่งต่างๆ ผิดที่ผิดทาง เป็นคนดื้อรั้นต่อต้านทิศทางของโชคชะตา (คำศัพท์จิตวิทยา, 2561, ย่อหน้า. 9)

2.5.1.2 ทฤษฎีจิตวิทยาเกี่ยวกับรูปร่างและรูปทรง

นอกจากสีที่แฝงสัญญาณในถ่ายทอดเรื่องราวได้แล้ว รูปร่างรูปทรงของเสื้อผ้าหรือลวดลายที่ใช้ก็สามารถบอกเล่าเรื่องราวของตัวละครได้เหมือนกันและทำให้ตัวละครนั้นได้มีมิติความซับซ้อนยิ่งขึ้นและทำให้งานออกแบบมีความน่าสนใจและทำให้ผู้ชมสามารถเข้าใจลักษณะของตัวละครที่มีความซับซ้อนได้ชัดเจนขึ้น โดยข้อมูลจาก Psychology of Shapes – จิตวิทยาารูปทรงและรูปร่างดีไซน์น้อยยะ บอกว่ารูปร่างรูปทรงแต่ละรูปทำให้ความรู้สึกที่แตกต่างกันโดยแต่ละรูปร่างให้ความรู้สึกดังนี้

รูปทรงสามเหลี่ยม (Triangles) รูปทรงสามเหลี่ยมถูกจัดให้เป็นตัวแทนของความสำเร็จและความพยายาม นอกจากนี้มีฐานทั้ง 2 ข้างยังให้ความหมายถึงฐานที่มั่นคงด้วย แต่ถ้า

หากให้กรณีที่สามเหลี่ยมมุมป้าน ที่ดูเหมือนฐานไม่แข็งแรง จุดมุมสูงสุดไม่อยู่ตรงกลาง ก็อาจจะพาลให้ความหมายตรงกันข้ามได้เช่นกัน ไม่ว่าจะเป็ความเสี่ยงหรืออันตราย

รูปสี่เหลี่ยม (Squares) และสี่เหลี่ยมผืนผ้า (Rectangle) ด้วยความที่โครงสร้างของมุมสี่ทั้ง 4 ที่เท่ากันทำให้ช่วยสร้างความรู้สึกถึงความแข็งแรง ปลอดภัย น่าไว้วางใจ รวมไปถึงความสบาย ความเท่าเทียม มีระเบียบ

วงกลม (Circles) และวงรี (Ovals) จุดเด่นของวงกลมอย่างหนึ่งเลยคือการที่มันไม่มีมุมหรือจุดสิ้นสุด พอเป็นวงกลมเลยให้ความรู้สึกถึงอะไรที่เป็นตลอดไป ไม่มีจุดเริ่มต้นและไม่มีปลายทาง อีกนัยยะหนึ่งที่เป็นอะไรที่ตรงข้ามกับสี่เหลี่ยมเลยคือ เพราะการที่วงกลมไม่มีมุมแหลม มันเลยดูอ่อนโยน ไม่ดุตัน ทำให้หลายครั้งถูกจับใส่ในความเป็น Feminine

รูปทรงกันหอย (Spirals) ถูกใช้เป็รูปทรงที่แทนถึง Cycle of Life และการเจริญเติบโต อีกทางหนึ่งเพราะรูปทรงการคดตัวแบบกันหอยนี้ทำให้มันมี Psychology of Shapes หรือ จิตวิทยารูปทรงและรูปร่าง ที่สื่อถึงความน่ากลัว หลอกหลอน อันตรายได้ด้วย

รูปทรงหลายเหลี่ยม (Polygons) สื่อถึงอะไรที่ค่อนข้างล้ำสมัยหรืออะไรที่ดูจะอนาคตๆ ด้วย ดังนั้นหากเราต้องการสื่อถึง Technology อะไรที่ล้ำๆ ก็สามารถใช้รูปทรงหลายเหลี่ยมแบบห้าเหลี่ยมในการสื่อสารได้

เส้นโค้งหรือ Curves การใช้เส้นโค้งในภาพจึงหมายถึงการสื่อเรื่องของความรู้สึกสงบ ความรู้สึกสบาย นอกเหนือจากนั้นเส้นโค้งยังมักถูกใช้กับอะไรที่ต้องการ Sexy เพิ่มเติม ไม่ใช่เฉพาะแค่ร่างกายมนุษย์ที่เรามักพูดว่าชอบคนที่มีส่วนโค้ง ส่วนโค้ง แต่ยังรวมไปถึงวัตถุสิ่งของอย่างอื่นด้วย (Plearn Wisetwongchai, 2564, ย่อหน้า. 4)

2.5.2 การใช้เทคนิคการซ้อนทับในงานศิลปะ (Overlapping Technique)

มนุษย์มีการมองทุกสิ่งโดยภาพรวมก็สามารถเข้าใจสิ่งต่างๆได้ อย่างทฤษฎีเกสตัลท์ (Gestalt Theories) ที่พัฒนาขึ้นโดยนักจิตวิทยาชาวเยอรมันในช่วงทศวรรษที่ 1920 ภายใต้การนำของ Max Wertheier มีการอธิบายเกี่ยวกับการที่มนุษย์มองทุกอย่างโดยภาพรวมไว้ว่า “สมองของคนเราจะใช้แนวโน้มต่าง ๆ ในการจัดระเบียบตนเองเพื่อสร้าง ‘ภาพรวมทั้งหมด’ ขึ้น” (Agus Nonot Supriyanto, 2560, ย่อหน้า. 1)

เทคนิคการซ้อนทับ(Overlapping Technique) คือ การนำรูปร่างรูปทรงต่างๆมาซ้อนทับกันทำให้เกิดระยะใกล้ไกลของวัตถุที่อยู่ในภาพถึงแม้ว่าจะเป็ระยะลวงก็ตาม



ภาพที่ 2.4 : ผลงานภาพที่ใช้เทคนิคการซ้อนทับ ของ Jenifer Sherman

ที่มา : เว็บไซต์ SAATCHIART

จากทฤษฎีการรับรู้ของมนุษย์ที่ทำให้มนุษย์รับรู้โดยภาพรวมนั้น เมื่อมนุษย์มองภาพที่เกิดจากการเทคนิคการซ้อนทับ สมองก็จะรับรู้ได้ถึงระยะของสิ่งนั้นโดยสิ่งที่อยู่บนสุดเป็นสิ่งที่อยู่ใกล้ที่สุด และสิ่งที่ถูกทับไว้จะเป็นสิ่งที่อยู่ระยะไกลออกไป เพราะเหตุนี้เทคนิคนี้มักจะนำไปใช้ในการวาดทิวทัศน์ เพื่อสร้างระยะลงในรูปภาพ หรือการวาดภาพแบบนามธรรมที่ไม่ต้องการความสมจริงแต่สามารถรับรู้ได้ถึงระยะที่เกิดขึ้น

จากการศึกษาข้อมูลในการนำมาออกแบบในครั้งนี้ทางผู้ออกแบบได้นำทฤษฎีการรับรู้ของมนุษย์ที่จะประมวลผลจากสิ่งที่เห็นมาใช้ในการออกแบบเครื่องแต่งกายในละคร The Boss Bitches ผ่านเทคนิคการซ้อนทับโดยให้แสดงถึงการที่มนุษย์มีความซับซ้อนในตัวตนโดยสิ่งที่แรกๆที่ผู้ชมได้รับรู้เปรียบเสมือนบุคลิกภาพภายนอกหรือสิ่งที่ตัวละครต้องการให้คนอื่นได้เห็น และสิ่งที่ถูกซ้อนทับถูกปกปิดอยู่ภายในเปรียบเหมือนสิ่งที่ตัวละครต้องการปกปิดเอาไว้เป็นบุคลิกภาพอีกด้านหนึ่งของตัวละคร โดยการออกแบบจะถูกถ่ายทอดผ่านสี ลวดลาย โครงสร้าง และการทับซ้อนของเครื่องแต่งกาย

2.6 ข้อมูลสัมพันธ์ด้านการออกแบบแสง

จากการอ่านและวิเคราะห์บทละครเรื่อง "The Boss Bitches" ทำให้ผู้ศึกษาทราบว่าแสงมีผลต่ออารมณ์ ความรู้สึก บรรยากาศแก่ผู้ชมและช่วยส่งเสริมองค์ประกอบศิลป์ด้านอื่น ๆ ซึ่งการจัดแสงประเภทต่าง ๆ ของละครจะส่งผลให้ผู้ชมมีความรู้สึกร่วมไปกับการแสดงที่แตกต่างกัน โดยแนวคิดและทฤษฎีที่ผู้ศึกษาเลือกใช้มีดังนี้

2.6.1 การออกแบบแสงละครเวทีเชิงสัญลักษณ์ (Symbolism)

การสร้างสรรคละครโดยใช้สัญลักษณ์เน้นที่การสื่อสารความคิดไปยังผู้ชมมากกว่าการแสดงภาพสมจริง เมื่อได้สร้างละครเชิงสัญลักษณ์ นักออกแบบแสงสามารถใช้แสงเพื่อสื่อสารได้ด้วยอย่างเช่น การเปลี่ยนสีเพื่อสร้างอารมณ์และบรรยากาศ หรือการใช้แสงและเงาเพื่อเน้นลักษณะเฉพาะหรือตัวละคร

2.6.1.1 การใช้สีเชิงสัญลักษณ์ในการนำเสนอแสงบนเวที

“สี” มีผลต่ออารมณ์และความรู้สึกของผู้ชม ซึ่งในโทนสีหนึ่ง ๆ สามารถสื่อได้ทั้งด้านบวกและด้านลบ ผู้ศึกษาจึงต้องศึกษาข้อมูลในเรื่องของการใช้สีต่าง ๆ ในเชิงสัญลักษณ์เพื่อสร้างอารมณ์ร่วมในฉากนั้น กับผู้ชมเพื่อให้คล้อยตาม

สีแดง แสดงถึงความอบอุ่น ร้อนแรง เปรียบดังดวงอาทิตย์ นอกจากนี้ยังแสดงถึงความรัก ความปรารถนา ในทางจรรยาบรรณสีแดงเป็นเครื่องหมายประเภทห้าม แสดงถึงสิ่งที่ไม่อันตราย เป็นสีของเลือด และในสมัยโรมันสีแดงเป็นสีของราชวงศ์แสดงความมั่งคั่งอุดมสมบูรณ์และอำนาจ

สีเขียว แสดงถึงธรรมชาติ ร่มเย็น มักใช้สื่อความหมายเกี่ยวกับการอนุรักษ์ธรรมชาติ สิ่งแวดล้อม การเกษตร การเพาะปลูก ฤดูใบไม้ผลิ การงอกงามและการเกิดใหม่ ในเครื่องหมายจรรยาบรรณสีเขียวหมายถึงความปลอดภัย แต่ในขณะเดียวกันอาจหมายถึงอันตราย ยาพิษ เนื่องจากยาพิษและสัตว์มีพิษมักจะมีสีเขียวเช่นกัน

สีเหลือง แสดงถึงความสดใส ความเบิกบาน โดยเรามักจะใช้ดอกไม้สีเหลืองในการไปเยี่ยมผู้ป่วย และแสดงความรุ่งเรือง ความมั่งคั่ง และฐานันดรศักดิ์ สีเหลืองในทางศาสนาแสดงความเจิดจ้า ปัญญา พุทธศาสนาและยังหมายถึงการเจ็บป่วย โรคระบาด ความริษยา ทฤษฎี หลอกหลวง

สีน้ำเงิน แสดงถึงความเป็นสุภาพบุรุษ มีความสุขุมหนักแน่น และยังหมายถึงความสูงศักดิ์ ในศาสนาคริสต์เป็นสีประจำตัวแม่พระ โดยทั่วไปสีน้ำเงินหมายถึงโลก ซึ่งเราจะเรียกว่า โลกสีน้ำเงิน (Blue Planet) เนื่องจากเป็นดาวเคราะห์ที่มองเห็นจากอวกาศโดยเห็นเป็นสีน้ำเงินสดใส เนื่องจากมีพื้นน้ำที่กว้างใหญ่

สีม่วง แสดงถึงพลัง ความมีอำนาจ ในสมัยอียิปต์สีม่วงแดงเป็นสีของกษัตริย์ ต่อเนื่องมาจนถึงสมัยโรมัน เป็นสีที่มีพลังหรือการมีพลังแอบแฝงอยู่ และเป็นสีแห่งความผูกพัน ส่วนสีม่วงอ่อนมักหมายถึง ความเศร้า ความผิดหวังจากความรัก

สีขาว แสดงถึงความสะอาด บริสุทธิ์ เหมือนเด็กแรกเกิด แสดงถึงความว่างเปล่า ปราศจากกิเลส ตัณหา เป็นสีอารมณ์ของผู้ทรงศีล ความเชื่อถือ ความดีงาม ความศรัทธา และ

หมายถึงการเกิด โดยที่แสงสีขาวเป็นที่กำเนิดของแสงสีต่าง ๆ เป็นความรักและความหวัง ความหวังใเอื้ออาทรและเสียสละของ พ่อแม่ ความอ่อนโยน จริงใจ บางกรณีอาจหมายถึง ความอ่อนแอ ยอมแพ้ สีดำ แสดงถึงความมืด ความลึกลับ สิ้นหวัง ความตายเป็นที่สิ้นสุดของทุกสิ่ง โดยที่สีทุกสีเมื่ออยู่ในความมืดจะเห็นเป็นสีดำ นอกจากนี้ยังหมายถึงความชั่วร้าย ในคริสต์ศาสนาหมายถึง ซาตาน อาถรรพ์เวทมนต์ มนต์ดำ ไสยศาสตร์ ความชิงชังความโหดร้าย ทำลายล้าง ความลุ่มหลงเมา มัว แต่ยังหมายถึงความอดทน กล้าหาญ เข้มแข็ง และเสียสละได้ด้วย (Color theory, 2558, ย่อหน้า. 2)

การให้แสงสว่างที่มีสีต่างกัน มีความสำคัญอย่างมากต่อการออกแบบแสง จึงต้องคำนึงถึงอารมณ์ในฉากนั้น หรืออารมณ์ของบทละครต่างๆ ที่กำลังดำเนินการใน ฉากนั้นๆ จะต้องมีการศึกษาข้อมูลและทดลองเพื่อให้แน่ใจเรื่องอิทธิพลของสีจะได้ตรงกับอารมณ์หรือความหมายที่ต้องการจะถ่ายทอดให้ผู้ชมรับรู้

2.6.2 ทฤษฎีการจัดแสงเวที

“แสงสว่าง” ช่วยให้เรามองเห็นภาพที่เกิดขึ้นบนเวที แต่ปริมาณของแสงสว่างนั้นมีอิทธิพลต่อการมองเห็นของผู้ชม จุดมุ่งหมายอันดับแรกของการแสดง คือ การนำเสนอหรือการทำให้ผู้ชมมองเห็น แต่จะให้มองเห็นอย่างไร เห็นเท่าไร และนานเท่าไรนั้น เป็นสิ่งที่จะต้องพิจารณาอย่างละเอียดถี่ถ้วน โดยผู้ออกแบบแสงจำเป็นต้องศึกษาและคำนึงถึงทฤษฎีการจัดแสงเวทีดังนี้

2.6.2.1 ส่องสว่างบนเวที

พื้นฐานที่สุดสำหรับการจัดแสงนั้นก็คือ การให้แสงสว่างแก่นักแสดง ฉาก และอุปกรณ์ประกอบฉาก เพื่อให้ผู้ชมสามารถมองเห็นทุกสิ่ง ที่พวกเขาต้องการเห็นบนเวทีได้อย่างชัดเจน หากแสงสว่างไม่เพียงพออาจทำให้ประสิทธิภาพนั้นถูกลดทอนลงได้ นอกจากนี้ แสงและสี ก็มีความสำคัญต่อผู้ที่ทำการแสดงบนเวทีในด้านความปลอดภัยด้วยเช่นกัน เพื่อลดโอกาสที่อาจก่อให้เกิดอุบัติเหตุบนเวทีได้

2.6.2.2 เน้นพื้นที่ต่าง ๆ

การจัดแสงยังช่วยกำหนดทิศทางให้กับผู้ชมได้ว่าควรโฟกัสไปที่ตำแหน่งใดบนเวที ยกตัวอย่าง เช่น ในกรณีที่มือกีตาร์กำลังทำการโซโล่อยู่ที่หน้าเวที หรือในเวลาพิธีกรกำลังขึ้นบรรยาย พื้นที่ส่วนใหญ่บนเวทีอาจมีความมืด โดยมีไฟสปอตไลท์เพียงไม่กี่ดวงที่โฟกัสไปยังตำแหน่งนั้น เพื่อขึ้นความสนใจของผู้ชมไปยังพื้นที่เฉพาะของผู้ที่อยู่เบื้องหน้าเวที

2.6.2.3 การสร้างบรรยากาศ

การจัดแสงยังช่วยสร้างภาพลักษณ์ที่พึงประสงค์ให้กับบรรยากาศได้อีกด้วย ยกตัวอย่าง เช่น การสร้างภาพลวงตาด้วยแสง การใช้แสงที่เคลื่อนไหวเพื่อทำให้ดูเหมือนพระอาทิตย์กำลังขึ้น หรือทำให้เวทีมืดไปเมื่อถึงฉากที่นักแสดงกดสวิตช์ไฟ เป็นต้น

2.6.2.4 สื่ออารมณ์ให้การแสดง

ที่สำคัญการจัดแสงยังส่งผลอย่างมากต่ออารมณ์อีกด้วย โดยหลักการแล้วคือการจับคู่แสงกับอารมณ์เนื้อหา หรือสถานการณ์บนเวที เพื่อกระตุ้นอารมณ์ที่เหมาะสมให้กับผู้ชม ซึ่งอาจหมายถึงแสงที่นุ่มนวล และอบอุ่นสำหรับฉากที่มีความสุขในละคร หรือโทนสีเย็นที่สลัวๆ ซึ่งสื่อถึงความเกี่ยวข้องกับอารมณ์ที่แตกต่าง ยกตัวอย่าง เช่น สีโทนเย็น มักเกี่ยวข้องกับความโศกเศร้า และสีโทนร้อน เกี่ยวข้องกับความรู้สึกที่รุนแรง เป็นต้น (At Prosound, 2565, ย่อหน้า. 3)

แสงไม่ได้มีหน้าที่เพียงแค่เพิ่มความสว่างบนเวทีอย่างเดียวเท่านั้น แต่ยังเป็นส่วนทำหน้าที่สร้างสรรค์และสื่ออารมณ์ให้การแสดงในเชิงศิลปะได้อีกด้วย เพื่อให้เกิดผลลัพธ์ที่น่าชื่นชมต่อสายตาผู้ชมและจุดมุ่งหมายของผู้กำกับการแสดง

2.6.3 องค์ประกอบในการนำเสนอแสงบนเวที

แสงเป็นองค์ประกอบที่สามารถช่วยนำสายตาผู้ชม สามารถบรรยายความรู้สึกของตัวละคร เวลา บรรยากาศ และสถานการณ์ต่าง ๆ ผ่านองค์ประกอบในการออกแบบแสงสำหรับละครเวที ดังนี้

สี (Colour) สีของแสงสามารถเปลี่ยนแปลงได้โดยใช้อุปกรณ์เสริมที่เป็นแผ่นพลาสติกสี ซึ่งเรียกว่าแผ่นเจล โดยจะวางอยู่เหนือแหล่งกำเนิดแสง (หน้าไฟ) การเลือกใช้สีที่แตกต่างสามารถเปลี่ยนอารมณ์และให้ผลที่แตกต่าง

ความเข้มของแสง (Intensity) การจัดแสงในโรงละครไม่เพียงแค่ให้เปิดหรือปิดไฟ ยังสามารถปรับความเข้มของแสง (ความสว่าง) เพื่อสร้างเอฟเฟกต์ที่คุณต้องการได้ โดยทั่วไประดับความเข้มจะจัดอยู่ในเกณฑ์ตั้งแต่ 1 ถึง 100 และค่าความแตกต่างนี้ช่วยให้นักออกแบบแสงสามารถปรับแสงให้สมดุลได้ทั่วทั้งเวที

จุดโฟกัส (Focus) โฟกัสของแสงหมายถึงการจำกัดลำแสง ด้วยการจัดแสงในโรงละคร ทั้งนี้สามารถปรับขนาดและโฟกัสของลำแสงได้ ทำให้ได้ขอบที่คมชัดหรือนุ่มนวล ขอบที่นุ่มนวลเหมาะสำหรับการผสมแหล่งกำเนิดแสงที่แตกต่างกัน ในขณะที่ลำแสงที่มีขอบคมสามารถเน้นเฉพาะตัวอักษรได้

เงา (Shadow) นอกเหนือจากการควบคุมสิ่งที่ผู้ชมสามารถมองเห็นได้ นักออกแบบแสงยังสามารถสร้างพื้นที่ที่ซ่อนอยู่ได้ด้วยการใช้เงา การใช้เงาสามารถสร้างบรรยากาศและอารมณ์ที่น่าสนใจหรือสร้างความประทับใจให้กับบุคลิกของตัวละครได้

การ “อ่านและศึกษา” เวที (“Read” the Stage) ในการสร้างสรรค์และออกแบบแสง ผู้ออกแบบแสงต้องมองในมุมคนดูเพื่อศึกษาและอ่านเวที เพื่อดูว่าอะไรสำคัญและจำเป็นต่อโครงเรื่องและภาพรวม ในขณะที่เดียวกันนักออกแบบแสงจำเป็นต้องเข้าใจเวทีและตัดสินใจว่าอะไรสำคัญและจำเป็นสำหรับผู้ชมที่จะเห็นมีประสิทธิภาพสูงสุด

การเปลี่ยนผ่าน (Transitions) การเปลี่ยนของแสงหนึ่งไปยังอีกสถานะหนึ่งเรียกว่า การเปลี่ยนผ่าน (Transitions) การเปลี่ยนแปลงของแสงเหล่านี้สามารถเกิดขึ้นทันทีหรืออย่างช้า ๆ และละเอียดอ่อน เพื่อสร้างเอฟเฟกต์เฉพาะ การเปลี่ยนแปลงแสงแบบทันทีหรือแบบฉับพลันสามารถใช้เพื่อทำให้ผู้ชมตกใจได้ ในขณะที่คนดูอาจไม่สังเกตเห็นการเปลี่ยนแปลงที่ช้าจนกว่าผลลัพธ์จะชัดเจน การเปลี่ยนทีละน้อยมีประโยชน์สำหรับการเปลี่ยนอารมณ์หรือระยะเวลาของวัน ผู้ออกแบบแสงควรพิจารณาการเปิดปิดและการเปลี่ยนผ่านของแสงเพื่อให้งานมีความน่าสนใจต่อผู้ชม

การคำนึงถึงผู้ชม (Consider the Audience) เพื่อให้เข้าใจถึงการออกแบบแสงของโรงละคร ผู้ออกแบบแสงต้องเข้าใจผลกระทบที่แสงมีต่อผู้ชมข้อพิจารณาประการหนึ่งคือตำแหน่งของผู้ชมที่สัมพันธ์กับเวที โรงละครทุกแห่งไม่ได้จัดวางในลักษณะเดียวกัน และอาจเคลื่อนที่ไปตามทาง สิ้นสุดทาง หรือเข้า-ออกประสิทธิภาพนั้นอาจน่าดึงดูด หรือทำตามความต้องการของแต่ละด้าน การพิจารณาการแสดงและผู้ชมด้วย วิธีนี้จะช่วยให้ตัดสินใจได้ว่าจะวางดวงไฟของคุณอย่างไรและที่ไหน ผู้ออกแบบแสงจะพบความท้าทายที่แตกต่างกับการกำหนดค่าแสงเหล่านี้ โดยไม่ขัดจังหวะมุมมองของผู้ชมที่เป็นหนึ่งในนั้น และผู้ออกแบบแสง ต้องหลีกเลี่ยงการให้แสงส่องหรือมีผลกระทบต่อารรับชมของผู้ชมด้วย

การสั่งสมประสบการณ์ทำให้เกิดการสร้างงานที่ดี (Consider the Experience Being Created) การจัดแสงสามารถใช้เป็นวิธีหนึ่งในการมอบประสบการณ์พิเศษให้กับผู้ชมได้ เช่น การใช้แสงที่สว่างมากเกินไป สามารถใช้เพื่อทำให้ผู้ชมตกใจหรือทำให้รู้สึกอึดอัดได้ ตัวอย่างเช่น การสร้างแสงฟ้าผ่า ผู้ออกแบบแสงจึงต้องระวังและเลือกใช้ประเภทของไฟและเทคนิคพิเศษอย่างเหมาะสม เพราะระดับแสงที่อยู่ในตำแหน่งที่เหมาะสมและถูกต้อง จะทำให้ผู้ชมมีสมาธิและจดจ่อกับการแสดงมากขึ้น (Spotlight Sound, 2022)

จากแนวคิดและทฤษฎีที่ใช้ในการนำเสนอแสงละครเวทีเรื่อง “The Boss Bitches” โดยสรุปได้ว่า แสงสีที่ถูกนำเสนอบนเวทีนั้น เป็นสิ่งที่สามารถสื่อ และกระตุ้นอารมณ์ หรือส่งผลต่อความรู้สึกโดยรวมต่อองค์ประกอบศิลป์ต่าง ๆ และการแสดงได้ นอกจากนั้น โทนของสีที่เลือกใช้นำเสนอยังเป็นสิ่งที่แสดงถึงความเป็นสัญลักษณ์ ความเชื่อมโยงกันกับสารหลักของการแสดง และเวทีได้อีกด้วย เมื่อได้ศึกษาและเลือกใช้แนวคิดและทฤษฎีดังกล่าวข้างต้น ทำให้ผู้ศึกษาคิดว่าสามารถนำไปพัฒนาต่อยอดในการออกแบบการนำเสนอแสงละครเวทีเรื่อง “The Boss Bitches” ต่อไปได้

2.7 ข้อมูลสัมพันธ์ด้านการออกแบบเสียงและสื่อมัลติมีเดีย

2.7.1 แนวคิดและทฤษฎีเบื้องต้นที่ใช้ในการออกแบบเสียง (Sound)

บทละครเรื่อง The Boss Bitches ถูกดัดแปลงมาจาก บทละครเรื่อง หมอผีครองเมือง The Crucible ซึ่งถูกนำมาปรับเปลี่ยนให้เป็นบริบทของไทย ณ ยุคปัจจุบัน ซึ่งเรื่องราวนั้นเกิดขึ้นภายในคืนเดียว โดยเหตุการณ์เกิดในสถานศึกษาที่เป็นโรงเรียนหญิงล้วนกลางหุบเขา ซึ่งบทละครเรื่องนี้ได้นำเสนอและสะท้อน “ความจริง” ของสังคม โดยมีประเด็นหลักที่ชี้ให้เห็นถึง การตัดสินคนจากมุมมองเพียงแคด้านเดียว และการเอาตัวรอดโดยนำความเชื่อและอำนาจมาใช้เป็นเครื่องมือในการควบคุมเพื่อทำลายผู้ที่ถูกทำให้ตกเป็นเหยื่อ ผู้ศึกษาได้ค้นคว้าและหาข้อมูลเพิ่มเติมเพื่อทำความเข้าใจและหาแนวทางในการออกแบบชิ้นงานในด้านเสียง

เสียง / เพลง (Song) ทำให้ทราบถึงบรรยากาศ สภาพแวดล้อมช่วงเวลา สถานที่ รวมถึงเหตุการณ์ที่เกิดขึ้น นอกจากนี้ เสียง ยังเสริมสร้างบรรยากาศที่ส่งผลให้ผู้ชมนั้นเกิดความรู้สึกร่วมไปกับเรื่องราวที่เกิดขึ้นในการแสดง โดยผู้ศึกษาได้มีการวางแผนแนวคิดและทฤษฎีที่เลือกใช้ดังต่อไปนี้

2.7.1.1 ทฤษฎีเสียงเบื้องต้น

เสียง เป็นคลื่นกล ที่เกิดจากการสั่นสะเทือนของวัตถุซึ่งทำให้เกิดการอัดตัวและขยายตัวของคลื่นเสียงและถูกส่งผ่านตัวกลางไปยังหูซึ่งเสียงไม่สามารถเดินทางผ่านสุญญากาศได้ เมื่อการสั่นสะเทือนของคลื่นเสียงถูกส่งผ่านมายังหู คลื่นนั้นจะถูกแปลงเป็นพัลส์ประสาท ซึ่งจะถูกส่งไปยังสมองทำให้เรารับรู้และจำแนกเสียงต่าง ๆ ได้ โดยในคลื่นเสียงจะมีองค์ประกอบของคลื่นมีดังต่อไปนี้

(1) **สันคลื่น (Crest)** เป็นตำแหน่งสูงสุดของคลื่น หรือเป็นตำแหน่งที่มีการกระจัดสูงสุดในทางบวก

(2) ท้องคลื่น (Trough) เป็นตำแหน่งต่ำสุดของคลื่น หรือเป็นตำแหน่งที่มีการกระจัดสูงสุดในทางลบ

คุณลักษณะเฉพาะของเสียง ได้แก่ ความถี่ ความยาวช่วงคลื่น แอมพลิจูดและความเร็ว โดยที่เสียงแต่ละเสียงมีความแตกต่างกัน เสียงสูง-เสียงต่ำ เสียงดัง-เสียงเบา หรือคุณภาพของเสียงลักษณะต่าง ๆ ทั้งนี้ขึ้นอยู่กับแหล่งกำเนิดเสียงและจำนวนรอบต่อวินาทีการสั่นสะเทือน

ความถี่ (Frequency) หมายถึง จำนวนลูกคลื่นที่ผ่านตำแหน่งใดๆ แทนด้วยสัญลักษณ์ มีหน่วยเป็นรอบต่อวินาที (1/s) หรือ เฮิรตซ์ (Hz) โดย $f = 1/T$

ระดับเสียง (Pitch) หมายถึง เสียงสูงต่ำ สิ่งที่ทำให้เสียงแต่ละเสียงสูงต่ำแตกต่างกันนั้นขึ้นอยู่กับความเร็วในการสั่นสะเทือนของวัตถุที่สั่นเร็วเสียงจะสูงกว่าวัตถุที่สั่นช้า โดยจะมีหน่วยวัดความถี่ของการสั่นสะเทือนต่อวินาที เช่น 60 รอบต่อวินาที 2000 รอบต่อวินาที เป็นต้น และนอกจากวัตถุที่มีความถี่ในการสั่นสะเทือนมากกว่าจะมีเสียงที่สูงกว่าแล้วหากความถี่มากขึ้นเท่าตัว ก็จะมีระดับเสียงสูงขึ้นเท่ากับหนึ่งสเปคตภาษาไทยเรียกว่าหนึ่งช่วงคู่แปด

ความยาวช่วงคลื่น หมายถึง ระยะทางระหว่างยอดคลื่นสองยอดที่ติดกันซึ่งเกิดขึ้นระหว่างการอัดตัวของคลื่นเสียงคล้ายคลึงกับคลื่นในทะเลยิ่งความยาวช่วงคลื่นมีมากความถี่ของเสียงระดับเสียงยิ่งต่ำลง

แอมพลิจูด หมายถึง ความสูงระหว่างยอดคลื่นและท้องคลื่นของคลื่นเสียง ที่แสดงถึงความเข้มของเสียงหรือความดังของเสียง ยิ่งแอมพลิจูดมีค่ามาก ความเข้มหรือความดังของเสียงก็ยิ่งเพิ่มมากขึ้น

คาบ หมายถึง ช่วงเวลาที่คลื่นเคลื่อนที่ผ่านตำแหน่งใดใดครบหนึ่งลูกคลื่นแทนด้วยสัญลักษณ์มีหน่วยเป็นวินาทีต่อรอบ

คลื่นเสียง เป็นพลังงานชนิดหนึ่ง ซึ่งเรียกหน่วยของพลังงานดังกล่าวว่า “กำลังเสียง” ซึ่งมีหน่วยเป็น “วัตต์” ซึ่งเราวัดความดังของเสียงที่วัดได้เป็น “เดซิเบล” (decibel : dB)

มนุษย์ มีย่านการรับความถี่เฉพาะ คือ 20 - 20kHz เท่านั้นที่สามารถรับรู้และได้ยินได้ อีกทั้งการรับรู้ถึงความดังเสียง ตั้งแต่ 0 เดซิเบล (dB) จนถึงสูงสุดประมาณ 120 เดซิเบล หากความดังเกินของหู 120 เดซิเบล หากความดังเกินจากนี้ จะมีผลต่อการได้ยินของหู (วิทวัส สหวงศ์, 2565)

2.7.2 แนวคิดและทฤษฎีที่ใช้ในการออกแบบสื่อมัลติมีเดีย (Projector Visual)

หลังจากที่ผู้ศึกษาได้ทำความเข้าใจเกี่ยวกับเรื่องราวของบทละคร The Boss Bitches แล้ว ผู้ศึกษาได้วิเคราะห์ตีความจากแก่นเรื่องนี้ คือการพูดถึงการ “อุปทานหมู่” โดยผู้ศึกษาได้สังเกตเห็นถึง การใช้วิธีการใส่สัญลักษณ์ (Symbol) ซึ่งเป็นตัวแทนของการอุปทานหมู่ซึ่งมาจากตัวบทและตัวละคร

2.7.2.1 ทฤษฎีในการใช้สัญลักษณ์

สัญลักษณ์ หรือ เครื่องหมาย (Symbol) โดยพื้นฐานหมายถึง สิ่งที่ใช้แทน ความหมายของอีกสิ่งหนึ่ง ในอีกแง่หนึ่ง สัญลักษณ์ หมายถึง วัตถุ อักษร รูปร่าง หรือสีสันทัน ซึ่งใช้ในการสื่อความหมายหรือแนวความคิดให้มนุษย์เข้าใจไปในทางเดียวกัน ซึ่งอาจจะเป็นรูปธรรมหรือนามธรรมก็ได้ ซึ่งในทางปรัชญามักมีคำนิยามว่า ทุกสิ่งทุกอย่างในธรรมชาติ หรือแม้ในจักรวาล สามารถแทนได้ด้วยสัญลักษณ์ทั้งสิ้น

สัญลักษณ์นั้นช่วยในการสื่อสาร อาจจะเป็นรูปภาพ การเขียนอักษร การออกเสียง หรือการทำท่าทาง ซึ่งช่วยให้ผู้ส่งสารและผู้รับสารเข้าใจตรงกันแม้จะพูดกันคนละภาษา แต่ขึ้นอยู่กับ ประสิทธิภาพของทั้งสองฝ่ายว่า ผู้ส่งสารมีความสามารถใช้สัญลักษณ์ให้สื่อความหมายมากเพียงใด และผู้รับสารมีความเข้าใจในสัญลักษณ์ที่ใช้มากเพียงใด ดังนั้นภาษามือจึงจัดว่าเป็นสัญลักษณ์อย่างหนึ่งเช่นกัน ดังนั้น ผู้ศึกษาจึงได้ใช้การเพิ่มจำนวนของมือ หมอก ในการแทนการอุปทานหมู่ และมีการใช้ สีแดง แทนการ อุปทานหมู่ (ผู้ช่วยศาสตราจารย์ ดร.เถกิง พัฒโนภาษ, ม.ป.ป.)

จากที่กล่าวมา แนวคิดและทฤษฎีในทุกด้าน ผู้ศึกษาได้นำมาใช้ในการสร้างสรรค์ละครเรื่อง The Boss Bitches ซึ่งเป็นกระบวนการทำงานในขั้นตอนต้นที่ทางคณะผู้ศึกษาได้ศึกษากันมา โดยแนวคิดและทฤษฎีเหล่านี้จะถูกถ่ายทอดออกมาผ่านชิ้นงานบนเวทีทั้งในด้านการกำกับ การแสดง ฉาก อุปกรณ์ประกอบฉาก เครื่องแต่งกาย แสง เสียงและสื่อมัลติมีเดีย เพื่อสื่อสารต่อผู้ชม

บทที่ 3

การพัฒนาและสร้างสรรค์ผลงาน

3.1 การพัฒนาและสร้างสรรค์ผลงานด้านการกำกับการแสดง

3.1.1 การพัฒนาและการสร้างสรรค์ผลงานด้านการกำกับการแสดงครั้งที่ 1 (30%)

3.1.1.1 การคัดเลือกบทละคร

การคัดเลือกบทละครเป็นขั้นตอนที่ทำให้ผู้ศึกษาได้ไตร่ตรองตัวเองถึงประเด็นที่ผู้ศึกษาต้องการจะนำเสนอ เนื่องจากผู้ศึกษามีประเด็นหรือสาร (Message) ที่ต้องการจะนำเสนอต่อผู้ชมแล้ว การคัดเลือกบทละครจึงต้องทำให้สารและตัวบทละครสื่อสารไปในทางเดียวกัน เพราะละครจะเป็นตัวนำพาให้สารเหล่านี้สื่อไปถึงผู้ชมได้ ซึ่งการนำละครเรื่อง The Boss Bitches มาศึกษานั้นมีกระบวนการในการเลือก ดังนี้

(1) **เลือกจากการสำรวจตัวเอง** ผู้ศึกษาได้เริ่มต้นจากการสำรวจตัวเองเป็นขั้นตอนแรก เนื่องจากการจะทำให้ละครสื่อถึงผู้ชมได้เข้าใจอย่างลึกซึ้ง คนทำละครควรจะรู้ตัวเองก่อนว่าอยากสื่อสารอะไรต่อผู้ชม ซึ่งผู้ศึกษาต้องการพูดถึงประเด็นของการตัดสินผู้อื่น การอุปทานหมู่หรือการไหลตามกันของคนในสังคม โดยไม่มองถึงความถูกต้อง ว่าแท้จริงแล้วคนในสังคมของเราหรือแม้กระทั่งตัวเราเอง กำลังเป็นแบบนี้กันอยู่หรือไม่ เพราะผู้ศึกษาได้มองเห็นถึงผลกระทบของปัญหานี้จากคนรอบตัวและทั้งตัวผู้ศึกษาเองก็ได้เคยพบเจอปัญหานี้มาก่อนเช่นกัน ผู้ศึกษาจึงตั้งใจอยากจะทำให้ผู้ชมได้ตระหนักถึงปัญหานี้และมองย้อนกลับมาที่ตัวเองและคนรอบข้างมากขึ้น ซึ่งการสำรวจตัวเองให้เข้าใจประเด็นที่สื่อจะทำให้สามารถคัดเลือกบทละครได้ดีและชัดเจนกับความต้องการของผู้ศึกษาที่สุด

(2) **นักแสดง** เนื่องจากผู้ศึกษาต้องเลือกนักแสดงจากนิสิตชั้นปีที่ 4 จึงทำให้บทละครที่เลือกจะต้องเป็นบทที่มีความน่าสนใจและท้าทายต่อตัวนักแสดง เพราะจะทำให้นักแสดงได้ศึกษาด้านการแสดงได้อย่างเต็มประสิทธิภาพ รวมไปถึงอายุและบริบทของตัวละครที่เข้าถึงได้และเหมาะสมกับการแสดงของนิสิตชั้นปีที่ 4

(3) **ความเหมาะสมในการสร้างสรรค์ผลงาน** เป็นปัจจัยอีกหนึ่งอย่างที่สำคัญในการคัดเลือกบทละคร เนื่องจากผู้ศึกษารู้จักพื้นที่ในการจัดแสดงเป็นอย่างดี จึงทำให้ต้องคำนึงถึงเรื่องสถานที่ในละคร ว่าสามารถเกิดขึ้นได้จริงหรือไม่ และคำนึงถึงทีมงานฝ่ายออกแบบในการ

สร้างสรรค์ผลงานด้วย ว่าสามารถสร้างสรรค์ผลงานได้อย่างเต็มประสิทธิภาพหรือไม่ หรือมีการปรับเปลี่ยนอย่างไรที่จะช่วยอำนวยความสะดวกในการสร้างสรรค์ผลงานได้

ดังที่กล่าวตามกระบวนการในการคัดเลือกบทละครมาทั้งหมด ทำให้ผู้ศึกษาได้คัดเลือกบทละครเรื่อง หมอผีครองเมือง The Crucible และได้ดัดแปลงมาเป็นบทละครเรื่อง The Boss Bitches ซึ่งเป็นบทละครที่ตรงตามความต้องการของผู้ศึกษาทั้งหมดตามปัจจัยที่กล่าวมา

3.1.1.2 การค้นคว้าและวิเคราะห์บทละคร

เมื่อผู้ศึกษาได้ทำการคัดเลือกบทละครที่ต้องการ ขั้นตอนต่อมาคือการค้นคว้าและวิเคราะห์บทละคร ซึ่งก่อนที่จะกลายมาเป็นละครดัดแปลงเรื่อง The Boss Bitches ผู้ศึกษาต้องศึกษาและทำความเข้าใจกับบทต้นฉบับก่อน เพื่อให้ได้เข้าใจถึงความต้องการของผู้ประพันธ์ในการสื่อสารกับผู้ชม และทำความเข้าใจกับความต้องการของผู้ศึกษาเองด้วย โดยขั้นตอนในการค้นคว้าและวิเคราะห์บทละคร มีดังนี้

(1) ประวัติความเป็นมาของบทละคร

บทละครเรื่อง หมอผีครองเมือง The Crucible ประพันธ์ขึ้นโดย Arthur Miller ในปี ค.ศ. 1953 ซึ่งผู้ประพันธ์ได้หยิบเอาเหตุการณ์ประวัติศาสตร์อเมริกา ในยุคที่ไสยศาสตร์มีอำนาจเข้ามาครอบครองสังคม และถูกใช้เป็นเครื่องมือของคนกลุ่มหนึ่ง เพื่อสร้างผลประโยชน์ส่วนตัว ขึ้นบนความมั่งงายและชื่อเสียงของผู้อื่น กล่าวหาคนว่าเป็นแม่มด และทารุณกรรมกับคนเหล่านั้น ซึ่งผู้ประพันธ์ได้ยกเหตุการณ์ในประวัติศาสตร์ขึ้นมาเล่าใหม่ เพียงต้องการจะเปรียบโดย เมืองซาเล็ม เหตุการณ์ล่าแม่มดในเรื่อง คือ อเมริกาในยุคสมัยล่าผีคอมมิวนิสต์ ปี 1950 ซึ่งต้องการพูดถึงความอัปยศในยุคที่เหตุผลและความถูกต้องกลายเป็นสิ่งไร้ความหมาย และอำนาจที่เปรียบเสมือนหมอผีได้ชักจูงคนให้เกิดความหวาดกลัวและใช้เครื่องมือเหล่านั้นในการพาตัวเองไปสู่ผลประโยชน์ที่ต้องการได้นั่นเอง

(2) โครงเรื่อง

จากที่ผู้ศึกษาได้ทำความเข้าใจในบทละครต้นฉบับแล้วนั้น ผู้ศึกษาจึงได้นำเรื่องราวมาดัดแปลงให้สถานที่เกิดเหตุเกิดขึ้นที่โรงเรียนประจำหญิงล้วน เพราะต้องการให้สื่อสารเรื่องราวถึงผู้ชมในยุคปัจจุบันที่สุด และเพื่อให้ประเด็นที่ต้องการจะสื่อออกมาได้ตรงไปตรงมาและชัดเจนต่อผู้ชม โดยตัวละครเป็นบุคคลที่อยู่ภายในโรงเรียน และนำมาเพียงตัวละครสำคัญ ๆ ของเรื่อง โดยเรื่องราวทั้งหมดจะเกิดขึ้นภายในคืนเดียว โดยผู้ศึกษาได้เทียบเคียงเนื้อหาและแบ่งลำดับเหตุการณ์ของเรื่องไว้ ดังนี้

เทียบเคียงบริบทระหว่างบทต้นฉบับและบทดัดแปลง

หัวข้อ	หมอผีครองเมือง (The Crucible) (บริบทต้นฉบับ)	The Boss Bitches (บริบทดัดแปลง)
สถานที่	เมืองซาเล็ม มลรัฐแมสซาชูเซตส์ ประเทศสหรัฐอเมริกา	โรงเรียนประจำหญิงล้วน เขาใหญ่ ประเทศไทย
เวลา	ปี ค.ศ.1692 เรื่องเกิดขึ้นในช่วงฤดู ใบไม้ผลิจนถึงช่วงฤดูใบไม้ร่วง	ปี ค.ศ.2023 เกิดขึ้นเวลาเกือบเที่ยง คืนจนถึงเช้า และเรื่องทั้งหมดจบ ภายในคืนเดียว
ตัวละคร	ชาวบ้านในเมือง มีทั้งผู้ว่า อัยการ นายอำเภอ สารุคุณ หมอผี ชาวบ้าน ธรรมดา และทาส	บุคคลภายในโรงเรียน มีทั้ง ผู้อำนวยการโรงเรียน คุณครู นักเรียน และแม่บ้าน มีการลดจำนวนตัวละครลง และมีการ รวบบางตัวละครไว้ด้วยกันในตัวเดียว ตามความเหมาะสมของจำนวน นักแสดงภายในโปรดักชัน
ประเด็นในเรื่อง	มีเรื่องของการเมืองการปกครอง พื้นที่ ของไร่นา ความเคร่งของศาสนาที่ประชาชนต้อง ทำตามอย่างเคร่งครัด ความเชื่อในเรื่องของแม่มด สิ่งลึกลับที่ จับต้องไม่ได้ เชื่อว่าถ้าใครเป็นแม่มด ต้องโดนกำจัดทิ้งทันที ชนชั้นวรรณะภายในเมือง ที่คนมี อำนาจย่อมมีปากมีเสียงและความ น่าเชื่อถือที่มากกว่าคนที่ไม่มีอำนาจ	ผู้ศึกษาตัดเรื่องของการพูดถึงพื้นที่ หรือที่ดินตรงนี้ออกไป เรื่องของศาสนาทางผู้ศึกษาพยายาม แตะและพูดถึงให้น้อยที่สุด ความเชื่อยังคงไว้และเป็นประเด็น หลักที่พูดถึงภายในเรื่อง และเป็น เครื่องมือในการดำเนินเรื่อง ชนชั้นวรรณะยังคงมีให้เห็น เหมือนเดิม ตั้งแต่จุดสูงสุดของ โรงเรียนจนถึงจุดต่ำสุดของโรงเรียน

ตารางที่ 3.1 : การเทียบเคียงบริบทระหว่างบทต้นฉบับและบทดัดแปลง

ที่มา : ผู้ศึกษา

โครงเรื่อง

ลำดับฉากและฉากย่อย	ตัวละคร	การกระทำ
ฉากที่ 1 1.1 ศาลา	โรส เมษา พลอยใส ญาดา ลิลลี่ วริยา	โรสและเพื่อน ๆ ในแก๊ง Boss Bitches นัดรวมตัวกันบนศาลาของโรงเรียนในเวลาใกล้เที่ยงคืน ทุกคนมาทำพิธีกรรมทางไสยศาสตร์เพื่อที่โรสต้องการจะจัดการครูอติสา พลอยใสและเมษาแล้วและไม่เห็นด้วยที่จะทำ แต่ก็ถูกโรสบังคับให้ทำ เมื่อเริ่มทำพิธีกรรมไปเรื่อย ๆ พลอยใสพยายามขัดขืนจนโรสทนไม่ไหวพยายามห้าม
		คุณแม่วริยาเข้ามาเห็น ทุกคนตกใจ พลอยใสกลัวจนสลบไป
ฉากที่ 1 1.2 ห้องพยาบาล	โรส เมษา พลอยใส ญาดา ลิลลี่ วริยา ครูตุลย์	ที่ห้องพยาบาล เห็นพลอยใสที่นอนสลบอยู่บนเตียง คุณแม่วริยากำลังถามโรสและเด็ก ๆ ทุกคนที่ทำพิธีว่าเกิดอะไรขึ้น? ทำไมพลอยใสถึงสลบไป? ทำอะไรกันบนศาลา? แต่โรสและทุกคนไม่บอก
		ครูตุลย์เข้ามาในห้องพร้อมกับมาบอกคุณแม่วริยาว่าตอนนี้ในโซเซียลมีคลิปหลุดตอนที่เด็ก ๆ ทำพิธีกรรมกันกำลังเป็นข่าวและเป็นเรื่องใหญ่ คุณแม่วริยาเริ่มโกรธเพราะชื่อเสียงของโรงเรียนและชื่อเสียงของตัวเองกำลังจะถูกมองไม่ดี จึงพูดกับเด็ก ๆ เรื่องที่ตัวเองพยายามมาตั้งนานกว่าจะได้มาเป็นครูใหญ่ของโรงเรียนได้ ตำแหน่งจะมาจบเพราะเรื่องเล่นบ้า ๆ แบบนี้ไม่ได้
		ครูตุลย์รีบพาคุณแม่วริยาออกไปเพื่อไปเคลียร์กับข่าวทั้งภายในและภายนอกโรงเรียน
1.3 ห้องพยาบาล	โรส เมษา พลอยใส ญาดา ลิลลี่	โรสพยายามปลุกพลอยใสให้ตื่น เมษาบอกโรสและทุกคนว่าให้พูดความจริง เพราะถ้าพูด อาจจะโดนแค่พักการเรียนหรือโดนทัณฑ์บน แต่ถ้าไม่พูดความจริง อาจจะโดนไล่ออกจากโรงเรียน โรสสั่งห้ามและไม่ให้ใครพูดความจริงทั้งนั้น ให้บอกแค่เล่นสนุกกัน

<p>1.4 ห้องพยาบาล</p>	<p>โรส ครูเจษ พลอยใส</p>	<p>ครูเจษเข้ามาในห้องพยาบาล บอกให้เด็กทุกคนออกไป ยกเว้นโรส</p> <p>ครูเจษถามโรสถึงเรื่องบนดาดฟ้า โรสก็บอกไปทั้งหมดว่า ทำอะไรกัน และบอกว่าที่พลอยใสสลับไปก็แค่ตกใจ ไม่มี อะไร และเธอก็พยายามเข้าไปใกล้ครูเจษ แต่ครูเจษก็ปฏิเสธ พลอยใสกรีดและลุกขึ้นมา</p>
<p>1.5 ห้องพยาบาล</p>	<p>โรส ครูเจษ พลอยใส วริยา ครูตุลย์ เมษา ญาดา ลิลลี่ พีคำหล้า</p>	<p>คุณแม่วริยาได้ยินเสียงกรีดพลอยใส จึงรีบเข้ามาในห้อง พร้อมครูตุลย์ และเด็ก ๆ ก็วิ่งตามเข้ามา และพลอยใสก็ สลับไปอีกครั้ง ครูตุลย์ถามโรสว่าเกิดอะไรขึ้น โรสบอกว่า พีคำหล้าเป็นคนบอกให้ทำ คุณแม่วริยาจึงบอกให้ญาดา ไปพาตัวพีคำหล้าเข้ามา</p> <p>ครูตุลย์ถามพีคำหล้าถึงเรื่องที่เกิดขึ้น พีคำหล้าปฏิเสธ และบอกว่าที่โรสพูดไม่เป็นความจริง แต่โรสก็ยังคงบอץพี คำหล้าอยู่ คุณแม่วริยาบอกให้พีคำหล้าพูดความจริง ถ้า ไม่พูดจะโดนไล่ออก พีคำหล้าสู้ไม่ไหว จึงยอมรับไปตาม คำของโรสและบอกว่าตัวเองเห็นผี โรสจึงพูดชื่อเด็ก ๆ คนอื่นที่อยู่ในลิสต์ขึ้นมา พลอยใสลุกขึ้นมาพูดชื่อตามโรส และเด็ก ๆ ทุกคนก็พูดตามยกเว้นเมษาที่ยังกลัวและไม่ กล้า จนเมษาเป็นลมไป</p>
<p>ฉากที่ 2 2.1 ห้องพักครู</p>	<p>ครูเจษ ครูอลิสสา</p>	<p>ที่ห้องพักครู เจษคุยกับอลิสสาถึงเหตุการณ์ที่เกิดขึ้น บอกอ ลิสสาว่าโรสเป็นคนบอกเขาเองว่าทุกคนเล่นอะไรกันบน ดาดฟ้า และพลอยใสไม่ได้เป็นอะไร อลิสสาบอกให้เจษเอา ไปพูดกับคุณแม่วริยา เจษบอกตอนนี้ทุกคนกำลังเชื่อใน ตัวโรส และตัวเองก็ไม่มีหลักฐานเพราะอยู่กับโรส 2 คน อลิสสาระวางที่อยู่กัน 2 คน และทั้งคู่ก็เริ่มทะเลาะกัน</p>
<p>2.2 ห้องพักครู</p>	<p>ครูเจษ ครูอลิสสา เมษา</p>	<p>เมษาเข้ามาในห้องพักครูพร้อมกับนำตุ๊กตามาให้ครูอลิสสา เป็นคำขอบคุณที่ครูอลิสสาดีกับเธอมาโดยตลอด พอเมษา จะเดินออก ครูเจษได้เรียกเมษาเอาไว้ ถามถึงเรื่องในห้อง พยาบาล เมษาเล่าไปตามที่เห็น รวมถึงเรื่องพีคำหล้า เจษ ไม่เชื่อและพยายามจะพาเมษาไปหาคุณแม่วริยา เมษา</p>

		เริ่มกลัวจึงบอกว่าตนช่วยครูอลิสาวีตตอนที่ในห้องเอ๋อชื่อครูอลิสา อลิสาทักใจและถามว่ามีการเอ๋อถึงชื่อตนด้วยหรือ เจชไล่เมฆาออกจากห้องไป อลิสารับรู้ได้ถึงปัญหาทั้งหมด เธอทะเลาะกับเจชอีกครั้ง และบอกให้เจชไปคุยกับโรส
2.3 ห้องพักครู	ครูเจช ครูอลิสา ครูตุลย์	ตุลย์เข้ามาในห้อง มาสอบถามเจชและอลิสาเพิ่ม บอกว่าตอนนี้เด็ก ๆ เห็นผีและโดนผีสิง และตอนนี้มีการเอ๋อถึงชื่ออลิสาด้วย ตุลย์ถามถึงอาการของอลิสาที่เด็ก ๆ พูดถึงกัน ว่ามีความเกี่ยวข้องกับเรื่องที่เกิดขึ้น ทั้งคู่ปฏิเสธ และทำให้อลิสาและเจชโกรธมาก ตุลย์ยังพยายามหาความจริงของเรื่องจากทั้งคู่
2.4 ห้องพักครู	ครูเจช ครูอลิสา ครูตุลย์ วริยา	คุณแม่วริยาเข้ามาในห้องพักครู บอกว่าโรสโดนเข็มแทงที่ท้อง และโรสก็บอกว่าครูอลิสาเป็นคนทำ คุณแม่วริยาขอตุลย์ตุ๊กตา และเห็นว่าเข็มแทงอยู่ที่ท้องของตุ๊กตา เธอเลยขอพาตัวอลิสาไปห้องปกครองเพื่อสอบสวน เจชพยายามจะช่วยอลิสา และบอกว่าตุ๊กตานี้เมฆาเป็นคนให้มา แต่อลิสายอมไปกับคุณแม่วริยา ครูตุลย์เห็นสีหน้าที่ไม่สู้ดีของเจช และเหมือนจะสงสัยในเรื่องนี้มากขึ้นว่ามันผิดปกติ ก่อนที่จะออกไป
2.5 ห้องพักครู	ครูเจช เมฆา	เมฆาวิ่งเข้ามาในห้องพักครูที่มีครูเจชอยู่ เธอวิ่งมาหาครูอลิสา แต่ไม่พบ ครูเจชเห็นเมฆาวิ่งเข้ามาจึงถามเมฆาถึงเรื่องตุ๊กตาว่าเป็นฝีมือเมฆาใช่ไหม เธอปฏิเสธและพูดถึงโรสที่นั่งเห็นเธอทำตุ๊กตา ครูเจชจึงบอกเธอว่าเธอต้องไปสารภาพความจริงทั้งหมดให้คุณแม่วริยาฟัง เมฆาบอกเธอกลัวโรส เธอไม่สามารถพูดความจริงได้ ไม่งั้นโรสจะทำร้ายเธอและเล่นงานเธอแน่ ๆ ครูเจชจึงพูดให้เมฆาหายกลัวและตัดสินใจไปด้วยกัน
ฉากที่ 3 3.1 ห้องปกครอง	วริยา ครูตุลย์	เห็นครูตุลย์และคุณแม่วริยาอยู่ในห้องปกครอง ครูตุลย์กำลังถามคุณแม่วริยาถึงเรื่องเด็ก ๆ เขารู้สึกแปลก ๆ กับ

		เหตุการณ์ที่เกิดขึ้น แต่คุณแม่กลับไม่รับฟังความเห็นตุลย์ และยืนยันจะทำแบบเดิม
3.2 ห้องปกครอง	วริยา ครูตุลย์ ครูเจษ เมษา	ครูเจษาเมษามาสารภาพความจริง เมษาพูดเรื่องตุ๊กตา รวมถึงเรื่องที่ทำให้ผีร้ายก็แกล้งทำ
3.3 ห้องปกครอง	วริยา ครูตุลย์ ครูเจษ เมษา โรส ครูอลิสสา ญาดา ลิลลี่ พลอยใส	<p>โรสและเด็ก ๆ เข้ามาเพื่อยืนยันกับสิ่งที่เมษามาสารภาพ โรสยืนยันว่าไม่ใช่เรื่องจริง เมษาโกหก คุณแม่วริยาจึงบอกให้เมษาเป็นลมเหมือนตอนที่เห็นผี ถ้าเป็นเรื่องโกหก เธอก็ต้องแกล้งทำได้ เมษาพยายามทำ แต่เธอก็ทำไม่ได้ โรสไม่โอเคที่โดนหาว่าเป็นเรื่องโกหก เธอจึงแกล้งทำเป็นเห็นผี</p> <p>ครูเจษทนไม่ไหวกับสิ่งที่โรสทำ เขาตำราโรส และทำให้เขาสารภาพเรื่องของตัวเองเคยมีอะไรกับโรสไป และนี่เลยเป็นเหตุผลที่ทำให้โรสต้องแกล้งทำเรื่องพวกนี้ขึ้นมา เพราะต้องการในตัวครูเจษ และกำจัดครูอลิสสา เจษบอกคุณแม่วริยาว่าอลิสสารู้ทุกอย่าง และเธอเป็นคนซื่อสัตย์ คุณแม่วริยาจึงสั่งให้ตุลย์ไปเรียกครูอลิสสา</p> <p>ครูอลิสสาเข้ามา คุณแม่วริยาถามถึงเรื่องที่ครูเจษเคยมีอะไรกับโรสว่าจริงไหม แต่ด้วยความที่อลิสสาอยากปกป้องสามีของตัวเอง เลยทำให้เขาพูดไม่ตรงกับที่ครูเจษได้พูดไว้ ครูเจษยังรู้สึกผิดเข้าไปใหญ่ และได้บอกอลิสสาว่าตัวเองสารภาพไปแล้ว ครูตุลย์พาตัวอลิสสาออกเพราะคุณแม่วริยาสั่ง ถึงแม้ตัวเองจะไม่เชื่อและไม่อยากทำตามก็ตาม</p>

<p>3.4 ห้องปกครอง</p>	<p>วริยา ครูตุลย์ ครูเจษ เมษา โรส ญาดา ลิลลี่ พลอยใส</p>	<p>โรสรีบเปลี่ยนเรื่องทำเป็นเห็นผีร้ายของเมษา และบอกว่าเมษากำลังจะทำร้ายพวกเธอ เด็กทุกคนแกล้งทำเป็นเห็นผี เมษาพยายามสู้ว่าเธอไม่ได้ทำ แต่สู้ไม่ไหว เธอจึงย้ายไปเข้าข้างโรสและบอกว่าครูเจษเป็นคนสั่งผีร้ายให้มาบังคับให้เธอพูด ครูตุลย์ไม่เชื่อ พยายามบอกคุณแม่วริยาว่าเด็ก ๆ กำลังโกหก และไม่โอเคกับสิ่งที่เกิดขึ้น ครูเจษโกรธและออกจากห้องไป ครูตุลย์คัดค้านกับการกระทำของคุณแม่วริยา</p>
<p>ฉากที่ 4 สวนมุมตึก</p>	<p>ครูอลิสสา ครูตุลย์</p>	<p>รุ่งเช้า ครูตุลย์มาคุยกับครูอลิสสาให้ไปเกลี้ยกล่อมครูเจษว่าให้ยอมรับเรื่องผีและพิธีกรรมบนดาดฟ้า เพราะตอนนี้ นักข่าวได้มาถึงหน้าโรงเรียนแล้ว เพื่อที่โฆษณักจะได้กลายเป็นเบา</p>
<p>ฉากที่ 5 5.1 ห้องประชุม</p>	<p>ครูอลิสสา ครูเจษ โรส เมษา วริยา ครูตุลย์ พลอยใส ญาดา ลิลลี่ พีคำหล้า</p>	<p>ทุกคนเข้ามาเพื่อที่จะหาข้อสรุป เจษตกลงยอมรับสารภาพไปตามที่คุณแม่วริยาต้องการ แต่คุณแม่วริยาให้ครูเจษเซ็นชื่อลงใบสารภาพ ทำให้ครูเจษไม่ยอม เจษถามอลิสสาถึงความสัมพันธ์ของทั้งคู่ อลิสสาทนนอยู่ที่นี้ต่อไปไม่ไหว เธอว่ากล่าวทุกคนที่สร้างเรื่องทั้งหมดนี้มา อลิสสาลาออกและจะเดินออกไป เจษเข้ามาหาและจะขอตามไป แต่อลิสสาปฏิเสธ ทั้งคู่จบความสัมพันธ์ลง ก่อนออกอลิสสาทำเหมือนเห็นสิ่งที่เด็ก ๆ แกล้งทำ และพูดถึงความจอมปลอมของที่นี่ และเดินออกไป</p> <p>เจษตัดสินใจไม่ยอมทำตามที่คุณแม่วริยาต้องการ เขายอมสารภาพตามสิ่งที่เขาผิด</p>
<p>5.2 ห้องประชุม</p>	<p>ครูเจษ โรส เมษา วริยา ครูตุลย์ พลอยใส ญาดา</p>	<p>เสียงประกาศข่าวดังขึ้น เป็นข่าวของความจริงทั้งหมดที่เกิดขึ้นในโรงเรียนแห่งนี้ ทุกคนยกเว้นครูอลิสสาอยู่กับความผิดพลาดที่ทุกคนสร้างขึ้น</p>

	ลิลลี่ พีค้ำหล้า	
--	---------------------	--

ตารางที่ 3.2 : โครงเรื่อง

ที่มา : ผู้ศึกษา

(3) ตัวละคร

การวิเคราะห์ตัวละครเป็นสิ่งที่ทำให้ผู้ศึกษาเข้าใจตัวละครได้มากยิ่งขึ้น และการเข้าใจในตัวละครนั้น จะทำให้ผู้ศึกษาสามารถนำเสนอเรื่องราวออกมาได้ชัดเจน เพราะตัวละครเป็นส่วนประกอบสำคัญในการทำให้ผู้ชมเข้าใจละครและประเด็นที่ต้องการจะสื่อ ดังนั้นผู้ศึกษาจึงได้แบ่งหน้าที่สำคัญของตัวละครในเรื่อง ดังนี้

ตัวละครหลัก (Protagonist) ตัวละครที่เป็นตัวละครหลักของเรื่องคือ เจช ผู้ศึกษาเลือกให้เจชเป็นตัวละครหลัก เนื่องจากเจชเป็นตัวดำเนินเรื่องและเป็นตัวละครที่ทำให้เรื่องราวทั้งหมดนี้เกิดขึ้น เจชเป็นตัวแทนของบุคคลที่พยายามต่อสู้กับความจริงในโลกที่ความจริงไม่อาจเอาชนะคนหมู่มากได้ ซึ่งเป็นตัวแทนในสิ่งที่ผู้ศึกษาต้องการจะสื่อสารประเด็นนี้กับผู้ชม เจชจึงเป็นตัวละครหลักของเรื่อง

ตัวละครตรงข้าม (Antagonist) ตัวละครที่เป็นตัวละครตรงข้ามของเรื่องคือ โรส เนื่องจากโรสเป็นตัวละครที่ทำให้เจชต้องคอยเผชิญหน้ากับความจริง และต้องคอยรับมือกับปัญหาที่เกิดขึ้นจากโรส แต่ปัญหาที่เกิดขึ้นนี้ สิ่งที่ทำให้โรสต้องเลือกทำแบบนี้ ก็มีเจชเป็นส่วนเกี่ยวข้อง และเพราะการกระทำของเจชในอดีต จึงทำให้โรสได้เลือกทำสิ่งที่ปัญหาต่อเจชในปัจจุบัน แต่ตัวละครตรงข้ามไม่ได้มีเพียงแคโรส แต่ยังมี คุณแม่เวรียา เมษา พลอยใส ญาดา ลิลลี่ และ ค้ำหล้า ที่เป็นตัวละครที่ทำให้เจชต้องรับมือกับปัญหาที่เกิดขึ้น ตัวละครตรงข้ามทั้งหมดนี้เป็นตัวแทนของคนหมู่มากที่สามารถอุปทานหมู่ให้เรื่องที่ตัวเองคิดและกระทำกลายเป็นเรื่องที่ถูกได้เสมอ ซึ่งเป็นตัวการหลักที่ผู้ศึกษาต้องการจะนำเสนอให้เห็นถึงปัญหาของสังคมที่ยังคงมีให้เห็นอยู่ทั่วไป และยังคงส่งผลกระทบต่อใครหลาย ๆ คนให้เกิดบาดแผลในจิตใจอีกด้วย

การปรับเปลี่ยนตัวละคร

บริบทต้นฉบับ		บริบทดัดแปลง	
ชื่อ	สถานะ	ชื่อ	สถานะ
จอห์น พร็อคเตอร์	ชาวไร่	เจช	คุณครูสอนดนตรี
อลิซาเบธ พร็อคเตอร์	ภรรยาจอห์น ชาวไร่	อลิสซา	ภรรยาเจช คุณครูสอน การทำงาน

อาบิเกล	ทาส	โรส	นักเรียนชั้น มัธยมศึกษาปีที่ 6
แมรี่	ทาส	เมซา	นักเรียนชั้น มัธยมศึกษาปีที่ 4
ปารีส	สารุคุณ	วริยา	ผู้อำนวยการโรงเรียน
แดนฟอร์ด	ผู้ว่า		
เฮล	หมอผี	ตุลย์	คุณครูสอนวิชา ประวัติศาสตร์
เบตตี้	ลูกของปารีส	พลอยใส	ลูกของวริยา นักเรียน ชั้นมัธยมศึกษาปีที่ 3
ซูซานนา	ทาส	ญาดา	นักเรียนชั้น มัธยมศึกษาปีที่ 5
เมอร์ซี่	ทาส	ลิลลี่	นักเรียนชั้น มัธยมศึกษาปีที่ 5
ติตูบา	ทาส	คำหล้า	แม่บ้าน

ตารางที่ 3.3 : การปรับเปลี่ยนตัวละคร

ที่มา : ผู้ศึกษา

(4) แก่นของเรื่อง

ในการสร้างสรรค์ผลงานละคร แก่นของเรื่องถือเป็นสิ่งสำคัญที่ผู้ศึกษาต้องให้ความสำคัญเป็นอย่างมาก เพราะเป็นสิ่งที่จะคอยกำหนดทิศทางของเรื่องและเป็นสิ่งที่จะถูกนำเสนอให้แก่ผู้ชมได้เข้าใจในสิ่งที่ผู้ศึกษาต้องการจะสื่อ ในส่วนของละครเรื่อง The Boss Bitches แก่นของเรื่องที่ผู้ศึกษาต้องการจะนำเสนอคือ “อย่าตัดสินคนเพียงด้านเดียว” กล่าวคือ เราไม่สามารถรู้ได้ว่าคนแต่ละคนเกิดมาแบบไหน มีเหตุผลในการกระทำอย่างไร หรือมีความคิดเห็นอย่างไรในเรื่องนี้ ซึ่งแปลว่าเราก็ไม่สามารถที่จะตัดสินคนทุกคนด้วยความคิดเห็นของเราเอง เพราะการที่เราคิดว่าแบบนี้คือถูก ไม่ได้แปลว่าจะถูกสำหรับคนอื่น เราควรยอมรับและมองตามความเข้าใจในแบบของแต่ละคน ซึ่งนั่นก็ไม่ได้หมายความว่าเราจะให้เราคิดตามแบบคนอื่น เราสามารถมีความคิดเห็นในแบบของเรา โดยที่เราไม่ไปก้าวท้าวหรือตัดสินความคิดเห็นของคนอื่นได้เช่นกัน และสิ่งที่จะแย่ไปกว่านั้นคือการที่เราหาพรรคพวกทางความคิดของเราเพื่อโจมตีความคิดของฝั่งตรงข้าม การเป็นคนส่วนมากจะทำให้กลายเป็นอุปทานหมู่ทางความคิดหรือการแก๊สไลท์ติ้ง (Gaslighting) โดยไม่รู้ตัว

เมื่อผู้ศึกษาได้ทำงานกับบทละคร ทั้งการคัดเลือกบทละคร การค้นคว้าและวิเคราะห์บทละครแล้ว ผู้ศึกษาจึงได้ทั้งบทละครที่ต้องการจะนำเสนอต่อผู้ชม และได้ทำความเข้าใจกับสิ่งที่ต้องการจะนำเสนออย่างลึกซึ้ง ผู้ศึกษาจึงนำสิ่งนี้ไปทำงานต่อกับฝ่ายอื่น ๆ ต่อไปจนตลอดจบการทำงาน เพื่อเป็นการเข้าใจให้ตรงกันได้มากที่สุด

3.1.1.3 การคัดเลือกนักแสดง

การคัดเลือกนักแสดงจะเป็นกระบวนการที่จะทำให้ผู้ศึกษาจะได้นักแสดงที่สามารถถ่ายทอดตัวละครออกมาได้อย่างดีที่สุด โดยจะผ่านกระบวนการที่ผู้ศึกษาได้เตรียมไว้ให้กับนักแสดง ซึ่งตัวละครของเรื่องจะมีความต้องการที่ชัดเจน มีบทบาทสำคัญที่แตกต่างกันออกไป และมีอายุหรือบุคลิกที่ทำนายต่อตัวนักแสดง ผู้ศึกษาจึงต้องคำนึงถึงปัจจัยหลายอย่างในการคัดเลือกนักแสดง ทั้งในด้านความเข้าใจบท การตัดสินใจของนักแสดง (Improvise) และด้านทัศนคติของนักแสดงเองและทัศนคติของนักแสดงที่มีต่อตัวละคร ผู้ศึกษาจึงมีขอบเขตในการคัดเลือกนักแสดง ดังนี้

(1) **ตัวละครที่เปิดการคัดเลือก** มีทั้งหมด 10 ตัวละคร แต่ตัวละครที่เปิดคัดเลือกเฉพาะนิสิตชั้นปีที่ 4 มีเพียง 6 ตัวละครเท่านั้น คือ เจช อลิสซา โรส เมฆา ตูลย์ และวริยา โดยผู้ศึกษาจะต้องเปิดการคัดเลือกนักแสดงแบบเปิด (Open audition) จากผู้ร่วมศึกษาในตำแหน่งนักแสดงทั้งหมด

(2) **ข้อจำกัดของเวลา** เนื่องจากเทศกาลศิลปะการแสดงนิพนธ์ ปี 2566 นี้มีละครทั้งหมด 4 เรื่อง การบริหารเวลาในการคัดเลือกนักแสดงจึงเป็นสิ่งจำเป็น โดยได้มีการเปิดให้นักแสดงเข้ามาคัดเลือกเป็นจำนวน 2 รอบ คือ รอบแรกจะเป็นการถามคำถามด้านทัศนคติของนักแสดงและการแสดงจากบทที่ผู้ศึกษาได้เตรียมไว้ให้ รอบที่สองจะเป็นการตัดสินใจ (Improvise) ของนักแสดง โดยจะแบ่งเป็นกลุ่มตามความสัมพันธ์ของตัวละครที่ผู้ศึกษาต้องการเห็น

(3) **การคำนึงถึงภาพรวมของเทศกาล** โดยที่กล่าวไว้ข้างต้น เนื่องจากมีละครทั้งหมด 4 เรื่องโดยผู้กำกับทั้งหมด 4 คน ผู้กำกับทุกคนจึงต้องจัดลำดับความสำคัญของตัวละครและนักแสดง รวมถึงคำนึงถึงผลประโยชน์ที่นักแสดงจะได้พัฒนาศักยภาพด้านการแสดงของตนผ่านตัวละครที่ได้รับ จึงต้องพูดคุยหาข้อสรุปด้วยกัน เมื่อได้ข้อสรุปแล้ว จะถือเป็นที่สุดในการคัดเลือกนักแสดงหลัก

(4) **การคัดเลือกตัวละครเพิ่ม** เนื่องจากตัวละครทั้งหมดในเรื่องมีทั้งหมด 10 ตัวละคร ซึ่งผู้ศึกษาได้ตัวละครหลักไปแล้ว 6 ตัวละคร จึงทำให้เหลือตัวละครอีก 4 ตัวละคร คือ พลอยใส ญาดา ลิลลี่ และคำห้ำ ผู้ศึกษาจึงได้เปิดการคัดเลือกตัวละครเพิ่ม ซึ่งใช้วิธีการคัดเลือก

นักแสดงแบบเปิด (Open audition) อีกครั้ง โดยเปิดโอกาสให้นิสิตชั้นปีที่ 1 ถึงปีที่ 3 ได้มีสิทธิ์คัดเลือกนักแสดงด้วย

เมื่อผู้ศึกษาได้ทำการคัดเลือกนักแสดงผ่านกระบวนการคัดเลือกที่กล่าวมาทั้งหมดนี้แล้ว จึงได้นักแสดงที่เป็นนักแสดงในเรื่อง The Boss Bitches ดังนี้

ตัวละคร	นักแสดง
เจษ	นายธนรรศ เจตนจำรัส
อลิสา	นางสาวปิณฑิรา โพธิ์เงิน
โรส	นางสาวพิชญาภา ปุงยะ
เมษา	นางสาวลลิตภรณ์ สันติพันธ์พิทักษ์
วริยา	นางสาวศุภธิดา มติศร
ตุลย์	นายศรุต อมศิริ
พลอยใส	นางสาวพิชญธิดา บุญประคอง
ญาติา	นางสาวธนารีย์ เจริญเจริญ
ลิลลี่	นางสาวณปภัช ฐิตะกวิน
คำห้ำ	นางสาวกัญญาณัฐ สังเมียน

ตารางที่ 3.4 : รายชื่อนักแสดง

ที่มา : ผู้ศึกษา



ภาพที่ 3.1 : ภาพการคัดเลือกนักแสดงหลัก

ที่มา : ผู้ศึกษา



ภาพที่ 3.2 : ภาพการคัดเลือกตัวละครที่เปิดเพิ่ม

ที่มา : ผู้ศึกษา

3.1.1.4 การคัดเลือกนักแสดง

การคัดเลือกนักแสดงจะเป็นกระบวนการที่จะทำให้ผู้ศึกษาจะได้นักแสดงที่สามารถสร้างสรรค์ชิ้นงานในละครเรื่อง The Boss Bitches ที่จะทำให้งานออกแบบทุกชิ้นของละครได้ถ่ายทอดเรื่องราวผ่านชิ้นงานนั้น ออกมาสู่สายตาผู้ชมอย่างมีความหมาย โดยจะผ่านกระบวนการที่ผู้ศึกษาได้เตรียมไว้ให้กับนักแสดง ซึ่งการออกแบบในแต่ละฝ่ายจะมีความโดดเด่นที่แตกต่างกันได้ขึ้นอยู่กับการเตรียมผลงานการนำเสนอของนักแสดง ซึ่งผู้ศึกษาจึงต้องคำนึงถึงปัจจัยหลายอย่างในการคัดเลือกนักแสดง ทั้งในด้านการทำงานกับบท วิเคราะห์บทแล้วจึงนำมาสื่อสารผ่านการออกแบบ ความคิดสร้างสรรค์ และทัศนคติของนักแสดงที่มีต่อละคร ผู้ศึกษาจึงมีขอบเขตในการคัดเลือกนักแสดง ดังนี้

(1) ตำแหน่งหน้าที่ที่เปิดการคัดเลือก มีทั้งหมด 5 ตำแหน่ง คือ ออกแบบฉาก ออกแบบอุปกรณ์ประกอบฉาก ออกแบบเครื่องแต่งกาย ออกแบบแสง และออกแบบเสียงและสื่อมัลติมีเดีย ซึ่งการเลือกตำแหน่งหน้าที่ในการคัดเลือกนั้นขึ้นอยู่กับความชอบและความสนใจของนักแสดงเป็นหลัก และทางผู้ศึกษาจะคัดเลือกคนตามความเหมาะสม

(2) ข้อจำกัดของเวลา เนื่องจากเทศกาลศิลปะการแสดงนิพนธ์ ปี 2566 นี้มีละครทั้งหมด 4 เรื่อง การบริหารเวลาในการคัดเลือกนักแสดงจึงเป็นสิ่งจำเป็น โดยได้มีการเปิดให้นักออกแบบเข้ามานำเสนอผลงานที่ตนเองเตรียมมา และแบ่งไปตามตำแหน่งหน้าที่ที่นักแสดงสามารถได้ลงไว้

(3) การคำนึงถึงภาพรวมของเทศกาล โดยที่กล่าวไว้ข้างต้น เนื่องจากมีละครทั้งหมด 4 เรื่องโดยผู้กำกับทั้งหมด 4 คน ผู้กำกับทุกคนจึงต้องคัดเลือกนักแสดงที่นำเสนอผลงานได้ตรงตามความต้องการของละครมากที่สุด รวมถึงคำนึงถึงผลประโยชน์ที่นักแสดงจะได้รับ จึงต้องพูดคุยหาข้อสรุปด้วยกัน เมื่อได้ข้อสรุปแล้ว จะถือเป็นที่สุดในการบวนการคัดเลือกนักแสดง

เมื่อผู้ศึกษาได้ทำการคัดเลือกนักแสดงผ่านกระบวนการคัดเลือกที่กล่าวมาทั้งหมดนี้แล้ว จึงได้นักแสดงของละครเรื่อง The Boss Bitches ดังนี้

หน้าที่	นักแสดง
ออกแบบฉาก	นางสาวกนกพร ดันตยาภินันท์
ออกแบบอุปกรณ์ประกอบฉาก	นางสาวนิศาชล โตล้ำ
ออกแบบเครื่องแต่งกาย	นางสาวชาลอุฮาห์ เบ็ญจคาร
	นางสาวสุพิชฌาย์ มีนะพงษ์
ออกแบบแสง	นางสาวนภัสวรรณ ตั้งเรืองรัตน์
ออกแบบเสียงและสื่อมัลติมีเดีย	นายพรหมกฤษณ เพิ่มพูล

ตารางที่ 3.5 : รายชื่อนักแสดง

ที่มา : ผู้ศึกษา



ภาพที่ 3.3 : ภาพทีมนักแสดง

ที่มา : ผู้ศึกษา

3.1.1.5 การซ้อมอ่านบทครั้งแรก (First Read)

เป็นกระบวนการแรกที่ต้องทำหลังจากได้นักแสดงและทีมงานฝ่ายอื่น ๆ มาครบถ้วน เพราะการอ่านบทพร้อมกันจะทำให้ทุกคนในโปรดักชันเข้าใจละครไปในทิศทางเดียวกัน และได้ทำความรู้จักบทละครไปพร้อม ๆ กัน ผู้ศึกษาได้ให้นักแสดงอ่านบทตามตัวละครของตนเอง และอ่านตามเข้าใจในครั้งแรกที่ได้อ่าน พร้อมทั้งยังมีทีมออกแบบที่ฟังและอ่านไปด้วยกัน การอ่านบทพร้อมกันนี้จะช่วยให้ผู้ศึกษา นักแสดง และทีมออกแบบได้เห็นภาพของการเล่าเรื่อง และยังทำให้ได้เห็นไอเดียที่เกิดขึ้นจากการที่มีนักแสดงสวมบทบาทเป็นตัวละครในการอ่านบทอีกด้วย



ภาพที่ 3.4 : ภาพการอ่านบทครั้งแรก (First Read)

ที่มา : ผู้ศึกษา

3.1.1.6 การสร้างความเข้าใจให้นักแสดง

หลังจากการอ่านบทครั้งแรก (First Read) แล้ว ผู้ศึกษาได้คำนึงถึงการสร้างความเข้าใจให้นักแสดงเกี่ยวกับตัวละคร ทั้งกับตัวละครของตนเองและความสัมพันธ์ระหว่างตัวละครอื่น ผู้ศึกษาจึงได้ทำ Workshop ให้กับนักแสดง โดยเริ่มจากการสร้างความสัมพันธ์ของทุกตัวละครภายในโรงเรียน ให้นักแสดงได้รู้ว่าตัวละครของตนเองมีความสัมพันธ์กับตัวละครอื่นอย่างไรบ้าง และรู้ถึงหน้าที่ชีวิตประจำวันภายในโรงเรียน และยังมี Workshop ของกลุ่มคุณครูแยกกับกลุ่มของ Boss Bitches อีกด้วย อีกหนึ่งอย่าง que ผู้ศึกษาได้ให้นักแสดงทำนอกเหนือจากการ Workshop คือการพูดคุยกันระหว่างนักแสดง ถึงภูมิหลังตัวละครและความรู้สึกของตัวละครตนเองที่มีต่อตัวละครของคนอื่น ซึ่ง ให้นักแสดงมีความเข้าใจกับตัวละครมากขึ้น



ภาพที่ 3.5 : การสร้างความสัมพันธ์ของตัวละคร

ที่มา : ผู้ศึกษา

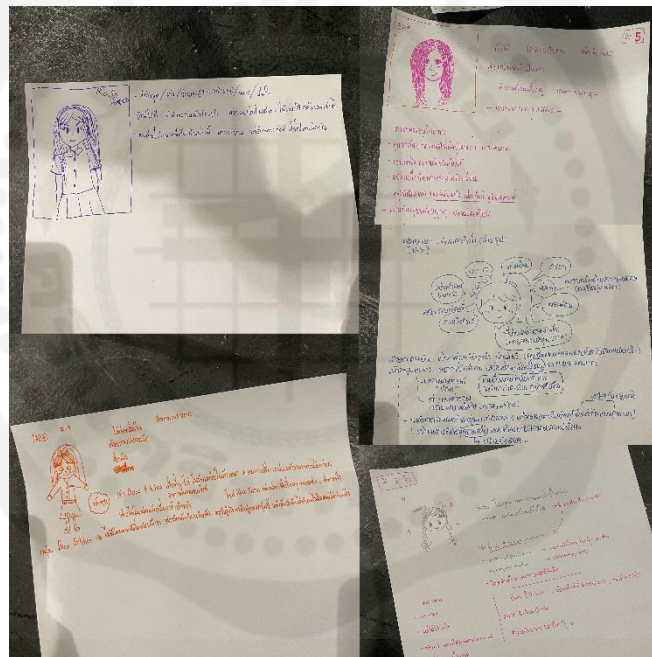

ภาพที่ 3.6 : การสร้างภูมิหลังตัวละคร

ที่มา : ผู้ศึกษา

3.1.1.7 การจัดตำแหน่งการเคลื่อนไหวบนเวที

เมื่อนักแสดงได้ทำความเข้าใจกับตัวละครโดยเบื้องต้นแล้ว ผู้ศึกษาจะทำการจัดตำแหน่งการเคลื่อนไหวของนักแสดง และกำหนดการกระทำของตัวละคร โดยนักแสดงจะพูดบทและเคลื่อนไหวไปด้วยตามความต้องการของตัวละคร ซึ่งเรียกอีกอย่างหนึ่งว่าบล็อกกิ้ง (Blocking) ผู้ศึกษาจะทำการจัดตำแหน่งการเคลื่อนไหวไว้คร่าว ๆ เมื่อได้มีนักแสดงมาลองเคลื่อนไหวตามที่ผู้ศึกษาได้คิดมาแล้วนั้น จะทำให้ทั้งตัวผู้ศึกษาเองและนักแสดงได้มองเห็นภาพมากขึ้น โดยได้มีการทำงาน

ร่วมกัน เพราะนักแสดงจะเป็นคนที่เข้าใจตัวละครได้ดีที่สุด การกระทำ (Action) จึงต้องเคารพความคิดเห็นของนักแสดงด้วยเช่นกัน และการจัดตำแหน่งการเคลื่อนไหวบนเวทีจะทำให้ช่วยในการเล่าเรื่อง และช่วยสนับสนุนคำพูดและการกระทำของตัวละคร ทำให้ผู้ชมเข้าใจเรื่องและสารที่จะสื่อได้มากยิ่งขึ้น



ภาพที่ 3.7 : การจัดตำแหน่งการเคลื่อนไหวบนเวที

ที่มา : ผู้ศึกษา

3.1.1.8 ปัญหาและแนวทางแก้ไขครั้งที่ 1 (30%)

ปัญหา	แนวทางแก้ไข
เรื่องมีความรุนแรงต่อกันหลายฉาก ทำให้ผู้ชมรู้สึกอึดอัดจนเกินไป	มองดูสีและความรู้สึกของแต่ละฉากให้มากขึ้น ว่าอยากให้ความรู้สึกแบบไหนกับผู้ชม แล้วจึงปรับแก้สิ่งที่เป็นข้อบกพร่องในฉากนั้น จับความต้องการของฉากให้แน่น

ตารางที่ 3.6 : ปัญหาและแนวทางแก้ไขการกำกับการแสดงครั้งที่ 1 (30%)

ที่มา : ผู้ศึกษา

3.1.2 การพัฒนาและการสร้างสรรค์ผลงานด้านการกำกับการแสดงครั้งที่ 2 (50%)

3.1.2.1 การวางโครงเรื่องสำหรับการแสดงครั้งที่ 2 (50%)

เนื่องจากการพัฒนาและการสร้างสรรค์ผลงานครั้งที่ 2 นี้ เป็นการแสดงที่แสดงต่อหน้าผู้ชมภายนอกสำหรับงานเทศกาลปล่อยผีของสาขาวิชาศิลปะการแสดง ซึ่งจะต้องทำให้ผู้ชมสามารถดูแล้วเข้าใจไปกับเรื่องได้ในความยาวเพียง 15-20 นาที เพื่อให้ผู้ชมได้เห็นแนวทางสาขาวิชา กำลังจะมีละครเรื่องนี้ในเทศกาลศิลปะการแสดงนิพนธ์ และทำให้รู้สึกอยากตามดูต่อกับละครเรื่อง

The Boss Bitches โดยผู้ศึกษาได้ปรึกษากับนักแสดงและทีมออกแบบ ถึงสิ่งที่ต้องการนำเสนอต่อผู้ชม และผู้ศึกษาจึงทำโครงเรื่องและเขียนบทละครสำหรับเทศกาลปล่อยผี ที่พูดถึงความเป็นโรงเรียน และทิ้งท้ายความสงสัยให้ผู้ชมถึงเหตุการณ์ปั่นป่วนของเรื่อง เพื่อให้เกิดเป็นตัวอย่างละครหรือที่เรียกว่าทีเซอร์ (Teaser)



ภาพที่ 3.8 : การวางโครงเรื่องสำหรับการแสดงครั้งที่ 2 (50%)

ที่มา : ผู้ศึกษา

3.1.2.2 การฝึกซ้อมสำหรับการแสดงครั้งที่ 2 (50%)

เนื่องจากบทของการแสดงครั้งนี้เป็นบทที่เขียนขึ้นมาใหม่สำหรับการแสดงครั้งนี้ โดยเฉพาะ ซึ่งทำให้มีบทที่ใหม่และเก่าปะปนกันไป ผู้ศึกษาจึงให้นักแสดงได้อ่านบทสำหรับการแสดงครั้งนี้และทำความเข้าใจกับเรื่องที่คุณศึกษาจะเล่า หลังจากนั้นจึงได้ทำการจัดตำแหน่งการเคลื่อนไหวใหม่ ซึ่งเรื่องถูกเล่าออกมาแบบสั้น ๆ จึงทำให้การเคลื่อนไหวเป็นสิ่งจำเป็นอย่างหนึ่งในการเล่าเรื่อง เพราะการเคลื่อนไหวจะช่วยให้การเล่าเรื่องมีความเข้าใจที่ง่ายขึ้น ในระหว่างการซ้อมนั้น จะมีการปรับแก้อยู่เสมอ เนื่องจากผู้ศึกษาต้องการให้การเล่าเรื่องออกมาเข้าใจมากที่สุด และดึงดูดผู้ชมให้ได้

สำหรับการแสดงครั้งนี้ เนื่องจากการแสดงที่แสดงต่อหน้าผู้ชมภายนอก จึงทำให้ต้องซ้อมร่วมกับเทคนิคทุกอย่างให้เสร็จ และเครื่องแต่งกายต่าง ๆ ก็ต้องมีด้วยเช่นกัน ผู้ศึกษาจึงต้องทำงานร่วมกับทีมออกแบบในการสร้างสรรค์ผลงานทุกอย่างออกมาให้ตรงตามที่ต้องการมากที่สุด



ภาพที่ 3.9 : การส่งความคืบหน้า 50% (1)

ที่มา : ผู้ศึกษา



ภาพที่ 3.10 : ภาพการส่งความคืบหน้า 50% (2)

ที่มา : ผู้ศึกษา

3.1.2.3 ปัญหาและแนวทางแก้ไขครั้งที่ 2 (50%)

ปัญหา	แนวทางแก้ไข
หาแนวทางของเรื่องให้เจอ เนื่องจากการแสดงและการออกแบบฉากมีความต่างกัน	มองดูแนวทางในการนำเสนอและการเล่าเรื่องที่สามารถทำให้การแสดงและการออกแบบฉากสามารถไปด้วยกันได้ และยังช่วยส่งเสริมเรื่องที่น่าสนใจขึ้นด้วย และทำการปรึกษากับโปรดักชันเพื่อมองภาพไปในทางเดียวกัน
ภาพในการเล่าเรื่องยังไม่มีหลากหลาย	ศึกษาหาเครื่องมือในการเล่าเรื่องมากขึ้น ดูงานการแสดงของต่างชาติ เพื่อช่วยให้การมองภาพหลากหลายมากยิ่งขึ้น

ตารางที่ 3.7 : ปัญหาและแนวทางแก้ไขการกำกับการแสดงครั้งที่ 2 (50%)

ที่มา : ผู้ศึกษา

3.1.3 การพัฒนาและการสร้างสรรค์ผลงานด้านการกำกับแสดงครั้งที่ 3 (70%)

3.1.3.1 การทบทวนและการปรับแก้

เนื่องจากการแสดงสำหรับ 50% ได้ทำการเขียนบทขึ้นมาใหม่ และมีบางส่วนที่ไม่มีในละครเรื่อง The Boss Bitches จริง ๆ ผู้ศึกษาจึงต้องให้นักแสดงซ้อมทบทวนบทเก่าของ 30 % โดยการสรุปร่วมกันก่อนเป็นอันดับแรก ถึงการแสดงสำหรับ 50% ว่ามีส่วนไหนสามารถนำมาต่อยอดต่อได้ และสรุปแนวทางทั้งหมดของละครเรื่อง The Boss Bitches หลังจากทีสรุปและทำการฝึกซ้อมทบทวนแล้วนั้น ผู้ศึกษาได้นำปัญหาจากการแสดงครั้งที่ 1 (30%) มาแก้ไขในการฝึกซ้อมครั้งนี้ด้วย คือ การทำให้การแสดงของนักแสดงมีความเป็นปกติของคนทั่วไป โดยการให้นักแสดงเข้าใจตัวละครให้มากขึ้น อยู่กับความต้องการของตัวละครและอยู่กับสถานการณ์ตรงหน้าให้ได้มากที่สุด

3.1.3.2 การซ้อมเก็บรายละเอียด

เป็นการซ้อมแบบเจาะไปแต่ละฉาก และทำการลงรายละเอียดการแสดงมากขึ้น เหตุผลของการกระทำ หรือความรู้สึกที่เกิดขึ้นระหว่างฉากแต่ละฉาก ไปจนถึงตลอดทั้งเรื่อง ตัวละครมีความรู้สึกหรือแบกความต้องการอะไรไว้บ้าง นักแสดงต้องรู้ในมุมนี้ของตัวละคร เพื่อให้เข้าใจความรู้สึกของแต่ละฉาก หรือแม้กระทั่งการมองของตัวละคร พฤติกรรมบางอย่างที่เกิดขึ้นกับตัวละคร จังหวะของการพูด น้ำเสียงที่อาจทำให้เกิดการหมายความว่าแตกต่างกัน ทุกอย่างทีกล่าวมาล้วนเป็นรายละเอียดเล็ก ๆ น้อย ๆ ที่การซ้อมในขั้นตอนนี้ต้องทำ เพื่อให้เกิดการหมายความว่าตามทีผู้ศึกษาต้องการจะสื่อมากที่สุด และการซ้อมเก็บรายละเอียดนี้จะช่วยให้นักแสดงและตัวผู้ศึกษาเองมองเห็นการกระทำหรือการเคลื่อนไหวใหม่ ๆ ของตัวละคร ทำให้บางครั้งการจัดวางตำแหน่งการเคลื่อนไหว เปลี่ยนไปตามเหตุผลของการกระทำที่มากขึ้น



ภาพที่ 3.11 : การซ้อมเก็บรายละเอียด (1)

ที่มา : ผู้ศึกษา



ภาพที่ 3.12 : การซ้อมเก็บรายละเอียด (2)

ที่มา : ผู้ศึกษา

3.1.3.3 การซ้อมเทคนิค

เป็นอีกหนึ่งขั้นตอนสำคัญ เพราะขั้นตอนนี้เป็นการทำงานร่วมกับทีมออกแบบด้วยเทคนิคทุกฝ่ายจะทำให้ละครเรื่องนี้เป็นละครที่สมบูรณ์มากยิ่งขึ้น ซึ่งเทคนิคที่ใช้ในละครเรื่อง The Boss Bitches คือ ฉาก อุปกรณ์ประกอบฉาก เครื่องแต่งกาย แสง เสียงและสื่อมัลติมีเดีย โดยทุกอย่างมีจังหวะและคิวในการทำงานของแต่ละฝ่าย ทำให้ต้องซ้อมด้วยกันกับนักแสดงอย่างละเอียด เพื่อให้ความหมายของทีมออกแบบที่ต้องการจะสื่ออยู่ในชิ้นงาน ได้นำเสนอต่อผู้ชมได้อย่างสมบูรณ์ และเกิดความผิดพลาดให้น้อยที่สุด

โดยการซ้อมเทคนิคมีความลงรายละเอียดมากขึ้นด้วยเช่นกัน เสียง (Sound) จำเป็นต้องหาเสียงหลักของเรื่องให้เจอ เพื่อจับทางไปให้ได้ตลอดทั้งเรื่อง และไม่เกิดความรู้สึกแปลกต่อผู้ชม สื่อมัลติมีเดียและไฟก็มีการซ้อมที่ต้องทำควบคู่กันไป

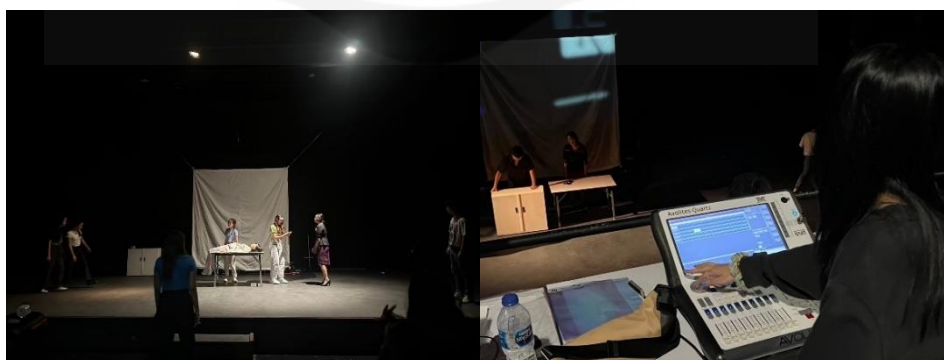

ภาพที่ 3.13 : การซ้อมเทคนิค

ที่มา : ผู้ศึกษา



ภาพที่ 3.14 : การส่งความคืบหน้า 70%

ที่มา : ผู้ศึกษา

3.1.3.4 ปัญหาและแนวทางแก้ไขครั้งที่ 3 (70%)

ปัญหา	แนวทางแก้ไข
การแสดงไม่เหมาะกับแนวทางของเรื่อง ผู้ชมดูแล้วไม่เชื่อกับการกระทำของตัวละคร	สร้างความเชื่อให้กับนักแสดง ละทิ้งความเคยชินทุกอย่างออก แล้วทำให้นักแสดงอยู่กับสถานการณ์ตรงหน้าให้มากขึ้น จับความต้องการของตัวละครไว้ให้ได้
ฉากกับการแสดงยังคงไม่ไปด้วยกัน	พยายามปรับการแสดงให้มีเหตุผลไปกับฉากแต่ไม่หลุดจากความสมจริงมากเกินไป

ตารางที่ 3.8 : ปัญหาและแนวทางแก้ไขการกำกับการแสดงครั้งที่ 3 (70%)

ที่มา : ผู้ศึกษา

3.1.4 การพัฒนาและการสร้างสรรค์ผลงานด้านการกำกับการแสดงครั้งที่ 4 (100%)

3.1.4.1 การฝึกซ้อมและการปรับแก้

ผู้ศึกษาได้นำสิ่งที่ต้องแก้ไขของการส่งความคืบหน้าของ 70% มาปรับแก้ ซึ่งมีข้อแนะนำที่เกิดขึ้นซ้ำคือการแสดงของนักแสดงที่ต้องมีความเป็นคนปกติของคนทั่วไปให้ได้มากที่สุด โดยสิ่งที่ผู้ศึกษาทำคือการสร้างความเชื่อให้นักแสดง ทหารอยรั้วของความเข้าใจในตัวเรื่อง โดยไม่ให้เกิดการไม่เข้าใจกับสถานการณ์ที่ตัวละครเจอ พูดคุยกับนักแสดงถึงจุดที่นักแสดงอาจยังไม่เข้าใจอย่างถ่องแท้ ปรับความเข้าใจไปด้วยกันใหม่ และให้นักแสดงพูดบทโดยไม่ใช้ความเคยชินที่เกิดขึ้น แต่พูดบทด้วยการรับส่งระหว่างนักแสดงจริง ๆ และการให้นักแสดงอยู่กับสถานการณ์ตรงหน้าโดยยึดความต้องการของตัวละครไว้ และพาตัวเองให้ไหลไปกับเรื่องราว โดยไม่ต้องสนใจว่าแต่ก่อนเคยพูดบทนี้ด้วยน้ำเสียงความเคยชินแบบใด ลึกซึ้งกับการกระทำนั้นให้ได้มากที่สุด โดยไม่ต้องรีบร้อนถ้าไม่จำเป็น ซึ่งเรื่องนี้เป็นเรื่องหลักที่ผู้ศึกษาต้องการปรับให้ได้ในการส่งความคืบหน้า 100%



ภาพที่ 3.15 : การพูดคุยสร้างความเชื่อให้นักแสดง
 ที่มา : ผู้ศึกษา



ภาพที่ 3.16 : การ Workshop สร้างความสัมพันธ์ให้นักแสดง
 ที่มา : ผู้ศึกษา

3.1.4.2 การข้อมลงรายละเอียดและการเชื่อมต่อเนื้อ

ผู้ศึกษาได้ทำการข้อมรวมทุกอย่างเข้าด้วยกัน ทั้งนักแสดง และเทคนิคต่าง ๆ โดยการนำฉากทุกฉากที่เคยข้อมแยกย่อยมารวมและปะติดปะต่อเป็นเรื่องราวทั้งหมด เพื่อให้เห็นภาพรวมของเรื่องที่ต้องการจะสื่อ ว่าเป็นไปตามที่ผู้ศึกษาต้องการหรือไม่ หรือหากมีข้อผิดพลาดตรงไหนด้วยเช่นกัน โดยผู้ศึกษาจะทำการข้อมต่อเนื้อทั้งเรื่องแบบนี้ทุกวันศุกร์ของสัปดาห์ เพื่อเป็นการสรุปการ

แสดงในแต่ละสัปดาห์ และทำการปรับแก้และลงรายละเอียดในจุดที่ต้องการในสัปดาห์ต่อไป ซึ่งการซ้อมแบบนี้จะทำให้ทุกฝ่ายได้เห็นรอยร้วในงานของฝ่ายตัวเอง และนำไปปรับแก้ให้ดียิ่งขึ้นก่อนที่จะนำเสนอคนดูในรอบการแสดงจริง



ภาพที่ 3.17 : การซ้อมลงรายละเอียดและการซ้อมต่อเนื่อง

ที่มา : ผู้ศึกษา



ภาพที่ 3.18 : การส่งความคืบหน้า 100%

ที่มา : ผู้ศึกษา

3.1.4.3 ปัญหาและแนวทางแก้ไขครั้งที่ 4 (100%)

ปัญหา	แนวทางแก้ไข
เรื่องสามารถดึงดูดผู้ชมได้มากกว่านี้ ผู้ชมยังไม่ติดตามกับการอยากดูต่อไปเรื่อย ๆ	สร้างความเข้มข้นของละครมากขึ้น เพิ่มการเห็นจุดตัดสใจของตัวละครที่ละเอียดขึ้น ซึ่งเป็นปัจจัยหนึ่งในการทำให้เรื่องน่าติดตาม

ตารางที่ 3.9 : ปัญหาและแนวทางแก้ไขการกำกับการแสดงครั้งที่ 4 (100%)

ที่มา : ผู้ศึกษา

3.1.5 ผลงานการกำกับการแสดง

ทุกชั้นตอนที่ผู้ศึกษาและทีมงานทุกฝ่ายสร้างสรรค์ออกมาเป็นผลงานการละครเรื่อง The Boss Bitches ซึ่งเป็นสิ่งที่ผู้ศึกษาตั้งใจฝึกซ้อมและปรับแก้กันมานาน เพื่อให้ผู้ชมได้ดูละครและได้รับสารที่ผู้ศึกษาต้องการจะนำเสนอ และนอกจากนั้นยังได้ทั้งความสนุกสนานอีกด้วย โดยการแสดงจะมีด้วยกันทั้งหมด 3 รอบการแสดง คือ รอบวันพฤหัสบดีที่ 14 มีนาคม พ.ศ. 2567 เวลา 17:00 น. รอบวันศุกร์ที่ 15 มีนาคม พ.ศ. 2567 เวลา 17:00 น. และรอบสุดท้ายรอบวันเสาร์ที่ 16 มีนาคม พ.ศ. 2567 เวลา 14:00 น.

ผลงานการแสดงรอบที่ 1

รอบวันพฤหัสบดีที่ 14 มีนาคม พ.ศ. 2567 เวลา 17:00 น.

รอบนี้เป็นรอบภายในของนักศึกษาและบุคคลภายในของสาขาวิชาศิลปะการแสดงซึ่งประกอบไปด้วยนิสิตชั้นปีที่ 1-4 รุ่นพี่บัณฑิต และคณะครูอาจารย์ทุกคน ด้วยความที่เป็นรอบการแสดงภายใน ทำให้การดูของผู้ชมมีผลตอบรับที่เป็นกันเองอย่างมาก นักแสดงและทีมออกแบบรับผิดชอบหน้าที่ของตนเองได้ดีเยี่ยม ได้รับคำชมจากผู้ชมในทางที่ดี แต่มีในเรื่องของบางจุดของละครที่มีความยืด ซึ่งอาจทำให้ผู้ชมเบื่อได้ มีความผิดพลาดของเครื่องแต่งกายเล็กน้อย คือ โบว์ติดผมของตัวละครพลอยใสที่หลุดออกมา ทำให้นักแสดงต้องแก้ไขปัญหาเฉพาะหน้าระหว่างแสดง และตัวละครเมษาที่ไม่ได้มีการเปลี่ยนชุดเป็นชุดนักเรียนในฉากที่ต้องเปลี่ยน ทำให้เมษาได้ใส่ชุดนอนจนจบการแสดง และมีข้อเสนอแนะจากคุณครูถึงเรื่องเสียงที่สามารถเพิ่มเสียงที่สื่อถึงความรู้สึกของตัวละครได้



ภาพที่ 3.19 : ภาพผลงานการแสดงรอบที่ 1

ที่มา : Biverstudio

ผลงานการแสดงรอบที่ 2

รอบวันศุกร์ที่ 15 มีนาคม พ.ศ. 2567 เวลา 17:00 น.

รอบนี้เป็นรอบแรกของการเปิดให้บุคคลภายนอกที่ซื้อบัตรละครเวทีเรื่อง The Boss Bitches ได้เข้ามาเข้าชม คณะผู้ศึกษาทุกคนมีความตั้งใจอย่างมากกับการที่จะได้แสดงต่อหน้าผู้ชมภายนอกเป็นครั้งแรก ซึ่งทั้งนักแสดงและทีมออกแบบทุกคนได้ทำออกมาได้อย่างดีเยี่ยม อาจจะมีในแง่ของการแต่งกายที่ยังคงหลุดเล็กน้อย แต่ถือว่าไม่เป็นอุปสรรคต่อการแสดง เพราะนักแสดงแก้ปัญหาเฉพาะหน้าได้อย่างดีเยี่ยม เนื่องจากการเรียนรู้จากการแสดงในรอบก่อน และการแสดงในรอบนี้ได้รับการตอบรับที่ดีจากผู้ชม มีการสะท้อนกับปัญหาของสังคมได้จริงตามที่ผู้ศึกษาคาดหวังไว้ และหลังจากจบการแสดงรอบที่ 2 ทางผู้ศึกษาได้ฝึกซ้อมในเรื่องของการเปลี่ยนฉาก (Transition) เพิ่มเติมเพื่อให้เป็นไปตามที่ต้องการได้มากที่สุด



ภาพที่ 3.20 : ภาพผลงานการแสดงรอบที่ 2

ที่มา : Biverstudio

ผลงานการแสดงรอบที่ 3

รอบวันเสาร์ที่ 16 มีนาคม พ.ศ. 2567 เวลา 14:00 น.

รอบนี้เป็นรอบการแสดงต่อหน้าผู้ชมภายนอกเป็นรอบที่ 2 และเป็นรอบสุดท้ายของการแสดงละครเรื่อง The Boss Bitches นักแสดงและทีมออกแบบได้นำข้อผิดพลาดและสิ่งที่ได้ซ่อมเพิ่มมาแก้ไขในรอบนี้ให้ดีขึ้น ทุก ๆ ฝ่ายตั้งใจนำสิ่งที่ฝึกซ้อมกันมาเป็นเวลานานนี้เต็มที่กับรอบการแสดงสุดท้ายแบบไม่ให้เสียดายในภายหลัง และทุกคนทำออกมาได้ดี ความผิดพลาดน้อยลงเป็นอย่างดี

มาก มีเพียงพลังของนักแสดงบางคนที่ลดน้อยลง ทำให้การรับส่งไม่เข้มข้นไปตามเรื่องราว ผู้ชมยังคงให้การตอบรับอย่างดี



ภาพที่ 3.21 : ภาพผลงานการแสดงรอบที่ 3

ที่มา : Biverstudio

จากการพัฒนาและการสร้างสรรค์ผลงานด้านการกำกับการแสดงทั้งหมด ผู้ศึกษาได้ทำงานอย่างเป็นขั้นตอนและแบ่งกระบวนการออกเป็น 30%, 50%, 70%, 100% และรอบการแสดงจริงตามหัวข้อข้างต้น และเมื่อการแสดงทั้ง 3 รอบได้เสร็จสิ้นลง ผู้ศึกษาได้รวบรวมความคิดเห็น คำแนะนำ ดีชม และคำวิจารณ์จากผู้ชมที่มีต่อละครเวทีเรื่อง The Boss Bitches ให้กับนักแสดงและทีมออกแบบทุกฝ่าย รวมถึงตัวผู้ศึกษาเองด้วย เพื่อทำความเข้าใจกับผลลัพธ์ที่เกิดขึ้นจากผู้ชมภายนอก เพราะเป็นคำแนะนำที่ดีที่สุดต่อละคร ซึ่งทางผู้ศึกษาและทีมงานทุกฝ่ายได้รับรู้ถึงผลตอบรับทั้งหมดและเชื่อว่าจะนำไปปรับใช้ในการสร้างสรรค์ผลงานชิ้นต่อไปในอนาคตของการทำงาน และตัวผู้ศึกษาเองได้เรียนรู้ทำความเข้าใจทั้งในด้านของการทำงานเป็นทีมและด้านของการทำละครจากข้อผิดพลาดทั้งหมดตลอดระยะเวลาที่ทำละครเรื่องนี้ และจะนำความคิดเห็นและข้อผิดพลาดทั้งหมดไปปรับใช้ในการทำงานครั้งต่อ ๆ ไป ซึ่งมีอีกหลายอย่างที่ว่าผู้ศึกษาต้องเรียนรู้ อีกทั้งจะยังคงข้อดีและคำชมเก็บไว้พัฒนาตนเองให้ดียิ่งขึ้นอีกด้วย

3.2 การพัฒนาและการสร้างสรรค์ผลงานด้านการแสดง

3.2.1 การพัฒนาและการสร้างสรรค์ผลงานด้านการแสดงครั้งที่ 1 (30%)

3.2.1.1 การเตรียมตัวก่อนการคัดเลือกนักแสดง

(1) นายธนธรศ เจตนจำรัส รับผิดชอบเป็น เจช

อันดับแรก คืออ่านบทละครเรื่อง The Crucible ทั้งเรื่องแล้วรู้สึกสนใจเรื่อง ตัวละคร จอห์น พร็อคเตอร์มาก ๆ โดยเรื่องราวที่ตัวละครตัวนี้แบกรับเอาไว้ รวมถึงสิ่งที่ตัวละครตัวนี้ ได้รับในตอนสุดท้าย รู้สึกว่าทำให้เราเข้าใจความรู้สึกของตัวละครนี้จริง ๆ แต่บททดสอบก็คือ ความท้าทายของตัวละครนี้ เนื่องจาก จอห์น พร็อคเตอร์ เป็นตัวละครที่มีความเป็นผู้ใหญ่ และเรื่องราว ห่างไกลจากตัวเรามากๆ มันจึงเป็นความท้าทายที่ว่า เราจะเข้าใจตัวละครตัวนี้ได้อย่างไร ดังนั้น เรา จึงเริ่มจากการหา Element บางอย่างของตัวละครที่สอดคล้องกับตัวเอง แล้วนำมาปรับใช้ รวมถึงทำความเข้าใจตัวละครนี้ให้มากขึ้นด้วย

(2) นางสาวปิณฑิรา โพธิ์เงิน รับผิดชอบเป็น อลิสซา

หลังจากอ่านบทละครทั้งหมดที่มีการคัดเลือก ก็พบว่าตนเองสนใจบทละคร เรื่อง The Boss Bitches มากที่สุด โดยเฉพาะตัวละครอย่าง อลิสซา เป็นตัวละครที่ไกลตัวและท้าทาย ในฐานะนักแสดง ที่สำคัญบทละครถูกดัดแปลงมาจาก The Crucible จึงกลับไปอ่านบทละครก่อน ดัดแปลง เพื่อเป็นพื้นฐานให้ตัวละครอลิสซา และหาความเชื่อมโยงระหว่างตัวละครกับตนเอง

(3) นางสาวพิชญภา ปุญะ รับผิดชอบเป็น โรส

ทำการอ่านบท The Crucible จบรอบแรก ทำความเข้าใจเรื่องโดยรวม ค้นหาข้อมูลทางประวัติศาสตร์ในยุคล่าแม่มด สถานที่เกิดเหตุในละคร ทำการวิเคราะห์และหาข้อมูลของผู้แต่งว่าต้องการสื่อสารอะไรในเรื่อง หลังจากอ่านบทจบในรอบแรกแล้วได้เลือกตัวละครที่น่าสนใจ นั่นก็คือตัวอาบิเกล หรือรอสสุคนธ์ หลังจากนั้นอ่านบทละครอีก โดยจุดประสงค์คือทำความเข้าใจตัวละครอาบิเกลให้มากขึ้นว่าเธอเป็นคนยังไง เธอต้องการอะไร ทำไมเธอถึงทำแบบนั้น และเธอทำฟังก์ชันอะไรในละครเรื่องนี้ หลังจากนั้นหาความเชื่อมโยงตัวละครกับตัวนักแสดงเอง เพื่อตั้งศักยภาพในการสร้างมิติและเหตุผลของตัวละครให้มากยิ่งขึ้น หากำคัญของตัวละครนี้ว่าเป็นคนแบบไหนแล้วนำไปใช้ในกระบวนการคัดเลือกนักแสดง

(4) นางสาวลลิตภรณ์ สันติพันธ์พิทักษ์ รับผิดชอบเป็น เมษา

หลังจากอ่านบทละครครั้งแรกจากทั้ง 4 เรื่องรู้สึกสนใจเรื่อง The Crucible มากที่สุด หลังจากนั้นจึงดูภาพยนตร์เพื่อให้เห็น Mood & Tone ของเรื่องมากขึ้น เริ่มทำการวิเคราะห์ บท วิเคราะห์ตัวละครที่สนใจ โดยสรุปออกมาเป็น Key word 3 คำ หาจุดที่ตัวละครเชื่อมโยงกับตัวเราเพื่อสามารถดึงเสน่ห์ของตัวละครออกมาได้ดียิ่งขึ้น หาฟังก์ชันตัวละครที่สำคัญในเรื่องนี้

(5) นางสาวศุภธิดา มติศร รับผิดชอบเป็น วรียา

อ่านและศึกษาทำความเข้าใจกับเรื่อง The Crucible ทั้งบทละคร ภาพยนตร์ อย่างละเอียดเพื่อให้เข้าใจในตัวละคร ทั้งแนวคิด ลักษณะภายนอกและภายใน วิเคราะห์ และตีความบริบทของ The Crucible และสารที่ต้องการจะสื่อของเนื้อเรื่อง เมื่อเข้าใจเนื้อเรื่องและตัวละครแล้ว หากจุดเชื่อมโยงและนำมาประยุกต์ให้เข้ากับบริบทของเรื่อง The Boss Bitches

(6) นายศรุต อมศิริ รับผิดชอบเป็น ตุลาคม

อ่านบทละครดูภาพยนตร์ ทำความเข้าใจกับบท วิเคราะห์ตัวละครให้แตก หากจุดที่เชื่อมโยงกับตัวเรา หาฟังก์ชันตัวละคร ดูข้อมูลที่เกี่ยวข้องกับเรื่องเพิ่มเติม

3.2.1.2 การทำความเข้าใจ การค้นคว้าหาข้อมูลอ้างอิงและสร้างบทละครร่วมกัน

ทำการอ่านบทฉากแรก และพูดคุยกันว่าเรื่องราวจะไปในทิศทางใด ให้เข้าใจตรงกัน ทั้งโปรดักชัน ทำการปรับบริบทให้มาเป็นในโรงเรียนหญิงล้วนให้สมเหตุสมผลที่สุด และแยกย้ายกันไป ทำการบ้านว่าหากปรับบริบทมาแล้วจะเปลี่ยนเป็นอย่างไร

3.2.1.3 การวิเคราะห์ตัวละคร

(1) นายธนรรศ เจตนจำรัส รับผิดชอบเป็น เจษ

ลักษณะภายนอก

เป็นชาย อายุ 35 ปี ผมสีดำแต่มีหงอกขึ้นตามไรผมข้าง ๆ ส่วนสูง 175 ซม. แต่งกายสุภาพ บุคลิกดี

ลักษณะภายใน

เป็นคนใจเย็น แก้ไขปัญหาด้วยเหตุผล เป็นคนชอบรับฟังความคิดเห็นของคนอื่น เป็นคนสุขุม แต่ลึก ๆ แล้วเป็นคนจิตใจดี ชอบช่วยเหลือผู้อื่น รักครอบครัวมาก ๆ แลพยายามทำทุกอย่างเพื่อให้ครอบครัวมีความสุข

ภูมิหลังของตัวละคร

ครูเจษ เกิดในบ้านที่มีฐานะปานกลาง ได้เรียนโรงเรียนเอกชนที่มีชื่อเสียง แรغبันดาลใจในการเล่นเปียโนคือ ในช่วงมัธยมได้เห็นครูสอนดนตรีของครูเจษเล่นแล้วสามารถเข้าถึงอารมณ์ได้อย่างน่าเหลือเชื่อ จึงได้ขอให้พ่อแม่ส่งเขาเรียนเปียโน แต่ด้วยฐานะที่บ้านที่ไม่มีเงินส่งเรียน เขาจึงไปขอให้ครูที่โรงเรียนสอนพิเศษกับเขา โดยอาศัยการครุพักจ้จากครู รวมถึงใช้เงินเก็บของตัวเองซื้อคีย์บอร์ดมาเล่นที่บ้านของเขา และตั้งใจซ้อมทุกวัน และเมื่อเล่นได้ดีในระดับนึง ครูที่สอนเปียโนเลยพาเข้าวงของโรงเรียน เพื่อเล่นตามงานในโรงเรียน รวมถึงไปแข่งนอกโรงเรียนด้วย จุดเปลี่ยนที่ทำให้ครูเจษ เล่นดนตรีได้ดีขึ้นอย่างก้าวกระโดด คือการที่ไปสละชุดตาของกรรมการในการ

แข่งขันนอกโรงเรียนครั้งหนึ่ง และได้ติดต่อให้มาเรียนเพิ่มเติมด้านเปียโน เพื่อคัดเลือกในการเข้าแข่งขันทักษะเปียโน เพื่อหาคนที่จะไปแข่งต่อในระดับโลก ซึ่งเจซก็ตัดสินใจที่จะยอมเสี่ยงในการลงทุนของตัวเองในครั้งนี้ โดยมีพ่อแม่ที่คอยสนับสนุน และตอบตกลงกับกรรมการคนนั้น และใช้เวลา 2 ปีในการฝึกทักษะทุกอย่าง และเป็นตัวแทนประเทศไทยได้ไปแข่งในระดับโลก และได้รับอันดับที่ 3 ของโลก เนื่องจากใช้เวลาฝึกฝนเปียโน ทำให้ครูเจซต้องกลับมาตามเรียนในส่วนที่ขาดไป ทำให้เรียนจบช้ากว่าเพื่อนในรุ่น 2 ปี และได้ไปศึกษาต่อที่มหาลัยเอกชนชื่อดังในสาขาดนตรีเอกเปียโนโดยการขอทุน และได้เรียนรู้ทักษะเพิ่มเติมในเรื่องของการร้องเพลง เมื่อเรียนจบเจซเลยผันตัวเองมาเป็นครู และมีฝอยอยากที่จะสอนเด็ก ๆ จึงเปิดสอนพิเศษ สำหรับผู้ที่มีความสนใจในด้านการเล่นเปียโน รวมถึงรับสอนร้องเพลงในบางโอกาส และรวมไปถึงได้รับเชิญให้ไปเล่นตามงานเลี้ยงต่าง ๆ อีกด้วย เนื่องจากสถานการณ์โควิด19 ทำให้กลุ่มคนที่เรียนกับครูเจซมีจำนวนน้อยลง รวมถึงงานเลี้ยงก็ไม่สามารถจัดได้ และการเงินของครูเจซก็ค่อนข้างขัดสนเนื่องจากของทุกอย่างราคาแพงขึ้น รวมถึงเศรษฐกิจของประเทศที่ค่อย ๆ เสื่อมถอย พ่อแม่เลยแนะนำว่าให้ไปทำงานประจำ เพื่อหารายได้ที่มั่นคงกับตัวเองดีกว่า ครูเจซจึงตัดสินใจที่จะมาเป็นครู เพราะชอบการสอนให้เด็ก ๆ เข้าใจในสิ่งที่พวกเขาชอบ และได้เจอโรงเรียนกำเนิดศิลป์ที่มีหลักสูตรการสอนดนตรีด้วย จึงตัดสินใจที่จะเข้าสอนในโรงเรียนแห่งนี้ และได้ถูกรับให้เป็นครูพิเศษที่รับหน้าที่สอนในส่วนของวิชาดนตรี และเครื่องดนตรีหลักคือเปียโน ในภาคมัธยมปลาย ครูเจซได้เจอครูอลิสา หลังจากที่ตัวเองอยู่โรงเรียนนี้มาแล้ว 1 ปี มีโอกาสพูดคุยและเปลี่ยนประสบการณ์ซึ่งกันและกันและได้มีโอกาสสานต่อความสัมพันธ์ขึ้นจนกลายเป็นความรัก และได้มีโอกาสคบหาดูใจกันในฐานะแฟน ครูเจซรักครูอลิสา มาก ๆ เพราะว่าเธอเป็นคนที่คอยให้คำปรึกษาเขามาตลอด ในบางเรื่องที่ครูเจซไม่รู้ และครูเจซก็จะช่วยดูแลใจของครูอลิสาเช่นเดียวกัน เพราะเธอเจอปัญหามากมาย อย่างเช่น เรื่องครอบครัวจนทำให้ความสัมพันธ์ทั้งหมดถูกพัฒนา กลายเป็นความผูกพัน และได้แต่งงานกันที่สุดในที่สุด หลังจากแต่งงานกันหลายปีทำให้ครูเจซและครูอลิสาตัดสินใจที่จะมีชีวิตครอบครัวด้วยกัน และต่อมาอลิสาก็ตั้งท้องซึ่งครูเจซดีใจมาก ๆ ที่ได้ใช้ชีวิตครอบครัว แต่หลังจากนั้นครูอลิสาเปลี่ยนไป เธอเย็นชา และสนใจครูเจซน้อยลงเลยทำให้สิ่งต่าง ๆ ที่เคยมีกลับหายไป เลยทำให้ครูเจซสับสน และช่วงเวลานั้นเขาได้สอนรสนุสนธ์ เด็กนักเรียนคนหนึ่งที่สวยงามและมีความสามารถและเมื่อครูเจซสอนเธอ ให้เข้าใจถึงความรู้สึกของอารมณ์เพลง จนก่อให้เกิดความรู้สึกที่เลยเถิดเกินไป จึงทำให้ทั้งสองคนพลาดมีอะไรกัน และครูเจซตั้งใจที่จะปกปิดเรื่องราวนี้เอาไว้ เพราะคิดว่ามันเป็นความผิดพลาดที่ตัวเองได้ก่อขึ้น และเหมือนครูอลิสาก็จะจับสังเกตครูเจซถึงความผิดปกตินี้ได้เหมือนกัน แต่เขาก็ไม่กล้าที่จะบอกครูอลิสาตรง ๆ ในสิ่งนี้ แต่เรื่องร้ายก็ยังไม่หมด

เพราะลูกของเขาที่เพิ่งเกิดขึ้นไม่กี่เดือนก็ได้เสียชีวิต ซึ่งทำให้จิตใจของเขาย่ำแย่อย่างมาก รวมถึงสายตาที่จ้องมองมาที่ครูอลิสาและกล่าวหาว่าเธอเป็นคนฆ่าลูกของตัวเอง ทำให้เธออ่อนแอทางด้านร่างกายและจิตใจลงเป็นอย่างมาก ครูรับรู้เรื่องนี้ดี จึงตัดสินใจได้ว่าจะตัดขาดกับบรอสสุคนธ์

ความต้องการของตัวละคร

ต้องการที่จะทำให้ครูอลิสาเชื่อใจและกลับมาเป็นเหมือนเดิมอีกครั้ง
ต้องการที่จะตัดความสัมพันธ์กับบรอสสุคนธ์อย่างเด็ดขาดเพื่อแสดงจุดยืนที่ชัดเจนของตัวเอง

ความสัมพันธ์ของตัวละคร

ตัวละครที่มีความสัมพันธ์กับเจซ	ความสัมพันธ์
อลิสา	เป็นสามีของเธอมากกว่า 10 ปี ครูเจซรักครูอลิสามาก เป็นคนที่ครูเจซคอยดูแลอยู่เสมอ และพยายามทำทุกอย่างให้เธอมีความสุข รวมไปถึงช่วงเวลาที่เขาเสียใจที่สุดครูเจซก็จะคอยอยู่ข้าง ๆ ให้กำลังใจเธอในวันที่เธอรู้สึกแย่ และเป็นคนที่ครูเจซอยากให้เข้าใจในตัวเขามากที่สุด
โรส	เป็นครูสอนเอกวิชาเปียโนของเธอ พลัดมีอะไรกับเธอช่วงที่ครูเจซสับสนเรื่องความสัมพันธ์ของชีวิตคู่ ครูเจซต้องการจะตัดความสัมพันธ์นี้ และตั้งใจจะบอกรอสสุคนธ์ทุกอย่างว่าสิ่งนี้คือความผิดพลาด แต่เธอก็ไม่ยอมเข้าใจ
วริยา	เป็นผู้อำนวยการโรงเรียนกำเนิดศิลป์ ครูเจซได้กลิ่นของความทุจริตที่เกิดขึ้นในโรงเรียนแห่งนี้ และมั่นใจว่าเป็นฝีมือของคุณแม่วริยา แต่ก็ไม่ได้พูดอะไรเยอะ เพราะด้วยอำนาจของเธอเลยทำให้เธอสามารถหลุดพ้นข้อหาต่าง ๆ ที่เกิดขึ้นได้อย่างง่ายดาย จึงพยายามหลีกเลี่ยงที่จะพูดคุยกับเธอ
ตุลย์	เป็นครูสอนประวัติศาสตร์ที่ควบตำแหน่งครูฝ่ายปกครอง ครู ตุลย์เพิ่งย้ายเข้ามาโรงเรียนนี้ได้ไม่นาน รวมถึงทำงานอยู่ภายใต้การจัดการของคุณแม่วริยา เลยไม่ได้มีโอกาสพูดคุยกับเขาเท่าที่ควร แต่ก็มองว่าครู ตุลย์เป็นคนที่มีความเฉลียวฉลาด วิเคราะห์และตัดสินใจได้อย่างมีเหตุผลจากสิ่งที่เห็น มีความเป็นกลาง รับฟังปัญหาจากทั้งสองฝ่ายก่อนที่จะตัดสินใจ
เมษา	เธอเป็นนักเรียนทุนที่อยู่ภายใต้การดูแลของครูอลิสา เห็นเธอเป็นเด็กเรียบร้อย เงียบ ๆ และก็รักครูอลิสามาก ๆ ไม่ได้มี

	โอกาสพูดคุยกันมากเท่าไร แต่ก็คอยสอดส่องพฤติกรรมตลอด เนื่องจากเธอเป็นนักเรียนทุน รวมถึงเป็นหนึ่งในสมาชิกของกลุ่ม The Boss Bitches ที่มีรสสุคนธ์เป็นผู้นำอีกด้วย
ลิลลี่	หนึ่งในสมาชิกกลุ่ม The Boss Bitches ที่ทำให้ครูเจซจับตามองถึงพฤติกรรมของเด็กกลุ่มนี้เป็นพิเศษ รวมถึงเธอเป็นดาวโรงเรียน ก็ต้องคอยสังเกตว่าเธอจะทำพฤติกรรมไม่ดีหรือเปล่า
ญาดา	หนึ่งในสมาชิกกลุ่ม The Boss Bitches ที่ทำให้ครูเจซจับตามองถึงพฤติกรรมของเด็กกลุ่มนี้เป็นพิเศษ
พลอยใส	น้องเล็กในสมาชิกกลุ่ม The Boss Bitches รวมถึงเป็นลูกของคุณแม่เวริยา ไม่มีโอกาสได้พูดคุยกันเนื่องจากเป็นนักเรียนมัธยมต้น
คำห้ำ	ได้มีโอกาสคุยกับคำห้ำบ้างครั้งที่เดินผ่านตามระเบียงทางเดิน คำห้ำก็เป็นคนที่ตั้งใจทำงาน เป็นคนขยัน แต่ก็รู้ถึงเบื้องหลังที่เธอต้องมาทำงานที่โรงเรียนแห่งนี้ แต่ก็หลีกเลี่ยงที่จะไม่พูดกับเธอเรื่องนี้ตรง ๆ เพราะไม่เห็นว่ามันจะเป็นปัญหาเรื่องการทำงาน

ตารางที่ 3.10 : ตารางความสัมพันธ์ของตัวละครเจซ

ที่มา : ผู้ศึกษา

(2) นางสาวปณิติรา โพธิ์เงิน รับบทเป็น อลิสา

ลักษณะภายนอก

ผู้หญิงอายุ 33 ปี เป็นผู้หญิงแต่งตัวเรียบมินิมอล ดูเป็นคนอ่อนแอ ผมสีดำ ยาว ตัวสูง ไม่ค่อยแต่งหน้า สวมแหวนแต่งงานตลอด

ลักษณะภายใน

เป็นผู้หญิงฉลาดรู้เท่าทันคน เชื่อในความรักและความซื่อสัตย์ เคารพตนเองสูง มีสภาวะเครียดและสภาวะซึมเศร้าหลังคลอด

ภูมิหลังของตัวละคร

อลิสาเติบโตมาในครอบครัวที่มีฐานะมั่นคงเป็นลูกสาวคนเดียว เป็นที่รักของพ่อแม่มาก เธอมีคุณแม่เป็นคุณครูจิตอาสาในโรงเรียนเด็กด้วยโอกาส คุณพ่อเป็นประธานบริษัท การบัญชี อลิสามีความสนิทสนมกับพ่อมากเป็นพิเศษ เธอมีความฝันว่าถ้าวันหนึ่งจะแต่งงานเธอจะหา

ผู้ชายที่ดูแลเธอได้เหมือนพ่อ เมื่อเติบโตเข้าสู่วัยเรียนเธอเป็นคนเรียนเก่งและฉลาดมาก จึงเลือกที่จะสอบเทียบเข้ามหาวิทยาลัยตั้งแต่อายุ 15 ปี เนื่องจากฐานะทางบ้านไม่ได้ขັดสนออลิสาเติบโตมาในรูปแบบไขในหิน จึงไม่ค่อยมีเพื่อน แต่เธอจะมีคุณพ่อคุณแม่ดูแลจนรู้สึกว่าคุณไม่ได้ขาดอะไรจากสังคม นอกจากนี้เธอยังมีแม่เป็นแรงบัลดาลใจในการเป็นคุณครู หลังจากจบปริญญาตรีเกี่ยวกับการศึกษากการออกแบบที่ประเทศอังกฤษ จึงกลับมาต่อปริญญาโทที่ประเทศไทยเกี่ยวกับการบริหารการศึกษา เนื่องจากครอบครัวมีฐานะคุณพ่อของอลิสาจึงได้ฝากเธอเข้าทำงานที่โรงเรียนกานิดศิลป์ เธอจึงกลายเป็นครูที่อายุน้อยที่สุดในโรงเรียนที่สามารถเข้ามาทำงานได้ในโรงเรียนนี้ คืออายุเพียง 23 ปีเท่านั้น เนื่องจากเป็นคนเก่งเธอจึงกลายเป็นหัวหน้าสาขาได้ในเวลาอันรวดเร็ว ต่อมาเธอได้พบกับเจษ ในตอนแรกเธอก็ไม่ได้รู้สึกพิเศษ คิดเพียงเขาเป็นเพียงเพื่อนร่วมงานเท่านั้น แต่เขาก็คอยมาใส่ใจมาดูแลจนทำให้อลิสาเริ่มเปิดใจ จนกระทั่งเกิดเหตุการณ์สำคัญของชีวิตอลิสา คือคุณพ่อกับคุณแม่เสียชีวิตในอุบัติเหตุเครื่องบินตก ทำให้อลิสาเสียใจมาก ขณะเดียวกันเจษก็คอยดูแลเอาใจใส่อลิสาอยู่เสมอ คอยมาดูแลจนทำให้อลิสาคลายเศร้าจากเหตุการณ์ที่เกิดขึ้น จนสุดท้ายอลิสายอมเปิดใจให้กับเจษคบหาเป็นแฟน และพัฒนากลายเป็นคู่ชีวิตและแต่งงานกันที่สุดในที่สุด หลังจากแต่งงานกันหลายปีอลิสากับเจษจึงตัดสินใจที่จะมีลูกด้วยกัน เนื่องจากอลิสามีร่างกายที่ไม่ค่อยแข็งแรงจึงมีลูกได้ยาก แต่สุดท้ายเธอก็มีความหวังเมื่ออยู่ ๆ เธอก็ตั้งท้องหลังจากพยายามมาหลายครั้ง ในการตั้งท้องครั้งนี้เป็นความหวังของอลิสาในการมีครอบครัวที่สมบูรณ์มาก เธอจึงคอยระวังการตั้งครรภ์ในครั้งนี้อย่างมาก จนละเลยความรู้สึกของเจษ ทั้งยังไม่ได้ปฏิบัติหน้าที่ภรรยา ความห่างเหินระหว่างทั้งคู่เกิดขึ้นในช่วงนั้น ก่อนกำหนดคลอด 3 เดือน อลิสาพบว่าเจษผลอไปมีความสัมพันธ์เชิงชู้สาวกับนักเรียนที่ชื่อโรส ทำให้อลิสาเสียใจมากและหลังจากอลิสารู้ความจริงเธอยิ่งห่างเหินกับเจษ ยิ่งทำให้อลิสาเกิดสภาวะเครียดและกดดัน จนลูกของเธอคลอดก่อนกำหนด สุดท้ายในคืนนี้เธอเหนื่อยกับทุกสิ่งที่เกิดขึ้นจึงผลอหลับไป เมื่อตื่นขึ้นมาก็พบว่าลูกน้อยของเธอนอนคว่ำหน้าและไม่มีลมหายใจแล้ว เรื่องนี้ทำให้อลิสารู้สึกพังทลาย ความฝันและความหวังในชีวิตแทบไม่เหลือ ถึงแม้เจษจะพยายามเข้ามาปลอบแต่อลิสาก็ไม่สามารถยอมรับความจริงข้อนี้ได้ จนเธอเริ่มมีอาการผิดปกติเหม่อลอย จนทำให้บางครั้งเธอชอบปลีกตัวไปอยู่คนเดียวมุดมิด ในห้องเรียนเธอไม่สามารถสอนนักเรียนได้ ให้เกรดนักเรียนผิดไปหมด อ่อนไหวจนนำกลัว จึงเริ่มมีข่าวลือมากมายภายในโรงเรียนที่เกี่ยวกับเธอและลูก ยิ่งทำให้อลิสารู้สึกกดดันและเครียดมาก ในขณะที่เดียวกับเธอก็รู้แหล่งที่มาของข่าวลือว่าถูกปล่อยมาจากโรส โรสพยายามบีบบังคับให้อลิสาลาออกจากที่นี่ตลอดเวลา

ความต้องการของตัวละคร

ต้องการให้เจษลุกขึ้นมาปกป้องอลิสา ต้องการมีครอบครัวที่สมบูรณ์

ความสัมพันธ์ของตัวละคร

ตัวละครที่มีความสัมพันธ์กับอลิสา	ความสัมพันธ์
เจษ	สามี เพิ่งเกิดเหตุการณ์จุดเปลี่ยนของทั้งคู่คือการที่เจษนอกใจอลิสาและลักลอบมีความสัมพันธ์กับโรสซึ่งเป็นเด็กนักเรียน เป็นหนึ่งในสาเหตุทำให้อลิสาเครียดจนสูญเสียบุตร
ตุลย์	เพื่อนร่วมงานใหม่ ยังไม่ค่อยได้มีปฏิสัมพันธ์
วริยา	ผู้อำนวยการโรงเรียน เป็นหัวหน้าและคอยควบคุมทุกอย่างในโรงเรียน อลิสาชอบตำราวกกับไม่เห็นในสิ่งต่าง ๆ ที่คุณแม่วริยาทำ เช่น การโกงงบประมาณของโรงเรียน เนื่องจากไม่ยอมรับได้รับความเดือดร้อนจากคุณแม่วริยา
โรส	เด็กนักเรียนที่เป็นซู้กับเจษ หัวหน้ากลุ่ม The Boss Bitches ไม่เคยได้สอนโรส
เมษา	เด็กนักเรียนทุนในสังกัด เป็นเด็กนักเรียนที่มีความสามารถ แต่เป็นเด็กกำพร้าต้องอาศัยโอกาส จนอลิสาช่วยอุปการะจนได้รับทุนของโรงเรียน
ลิลลี่	เด็กนักเรียนวิชาการงาน หนึ่งในกลุ่ม The Boss Bitches
ญาดา	เด็กนักเรียนวิชาการงาน หนึ่งในกลุ่ม The Boss Bitches
คำห้ำ	แม่บ้านของโรงเรียน

ตารางที่ 3.11 : ตารางความสัมพันธ์ของตัวละครอลิสา

ที่มา : ผู้ศึกษา

(3) นางสาวพิชญาภา ปุงยะ รับบท โรส

ลักษณะภายนอก

เด็กผู้หญิงอายุ 17-18 ปี สูง 165 ขึ้นไป ผมสียาวสีเข้ม เป็นเด็กที่ดูธรรมดาปกติทั่วไป แต่เมื่อมองดูแล้วสวยมาก มีแรงดึงดูดบางอย่าง แต่หากไม่ได้ทำตัวเด่นออกมาจากคนอื่น และถ้าได้รู้จักจะมีเสน่ห์ที่หน้าค้นหา เดินผ่านใกล้ ๆ ก็คงเหลียวหลัง แล้วก็อาจจะไปถึงการมีแรงดึงดูดทางเพศด้วย

ลักษณะภายใน

เป็นคนที่ฉลาดและมีความช่างสังเกต เลยทำให้เวลาเธอพูดอะไรจะมีความน่าเชื่อถือในทุกคำพูด จึงทำให้กลายเป็นคนที่เป็ผู้นำ หากเกิดปัญหาอะไรก็จะสามารถเอาตัวรอดและหาเหตุผลให้กับทุกคำพูดของตัวเองได้ถึงแม้ว่าจะไม่ใช่ความจริงทั้งหมดก็ตาม เป็นคนที่ให้คุณค่ากับตัวเอง หรืออาจพูดได้ว่าเห็นแก่ตัว เป็นคนที่ไม่สนแม้คนอื่นจะตายแต่ตัวเองจะไม่ยอมโดนตี ไม่ยอมคน และไม่ยอมให้ตัวเองเสียประโยชน์เด็ดขาด ถึงเติมพินจะสูงแต่เธอก็จะตั้งใจชนะมันให้ได้

ความต้องการ

ต้องการความรักจากเจช

ภูมิหลัง

ลูกคนเดียว เกิดมาในครอบครัวมีเงิน แต่ครอบครัวไม่ได้อบอุ่น พ่อแม่ทำงานไม่สนใจลูก ตอนเด็กเลยเติบโตมากับพี่เลี้ยงที่เปลี่ยนไปมาบ่อย ๆ และครูสอนพิเศษที่สอนเสร็จก็กลับบ้านมากกว่า ถูกแม่บังคับให้เรียนดนตรีทุกชนิด แต่ถูกในใจเปียโนมากที่สุด เพราะเป็นเครื่องที่เหนียวน้อยที่สุดและเป็นตัวเองได้มากที่สุด จะได้อยู่พร้อมหน้าพร้อมตากันก็ต่อเมื่อมีงานต้องต้อนรับแขกที่บ้าน ไม่ว่าจะป็นคู่ค้าพ่อ หรืองานเลี้ยงของแม่ เลยต้องถูกบังคับให้รู้เรื่องรอบตัวไว้เพื่อคุยกับผู้ใหญ่ พ่อแม่รักกันก็ต่อเมื่อต้องรักกัน แม่มีบทบาทในบ้านมากกว่าพ่อ ตั้งแต่เกิด-มัธยมต้น เรียนโรงเรียนนานาชาติค่าเทอมแพง แล้วก็เรียนเปียโนตั้งแต่เด็กเรื่อยมา จนแข่งได้รางวัลระดับประเทศ-โลกมา จนตอนมัธยมปลายที่แม่ต้องย้ายไปทำงานต่างประเทศ พ่อแม่ไม่ได้เลิกกัน ก็พาไปฝากเข้าโรงเรียนกำเนิดศิลป์ แต่ก็ไม่ใช่เรื่องยากเพราะเป็นเด็กที่เก่งและสามารถสร้างชื่อเสียงให้โรงเรียนได้อยู่แล้ว แม่ก็กลับไทยบ้าง ตอนมีงานที่ไทย ได้เจอแม่เพราะแม่เอาไปออกงานด้วยแค่นั้น พ่อมาหาบ้างนาน ๆ ที เช่นวันประชุมผู้ปกครอง เปิดเทอม หรือถ้าไม่มีเหตุผลที่ต้องเจอคนอื่นก็ไม่มา เพราะมีบ้านให้ลูกอยู่ในจังหวัดแล้วอีกหลัง พอได้มาอยู่ในโรงเรียน แรก ๆ ก็ปรับตัวยากเพราะไม่เคยอยู่กลางป่าขนาดนี้ แต่ด้วยเพราะก็โตมาด้วยตัวเองอยู่แล้วเลยไม่มีอะไรยาก มีสังคม มีเพื่อนใหม่ ๆ ที่เก่งดนตรีเหมือนกัน แต่เราก็เก่งเปียโนที่สุดอยู่ดี ในห้องมีเพื่อนที่เล่นไวโอลินคนหนึ่งที่สนิทที่สุดเพราะเป็นรุ่มเมท แต่ถูกเด็กเอกฟิล์มบูลลี่เรื่องที่มีชื่อเสียงหย่ากัน จนต้องออกจากโรงเรียน ทุกคนไม่เห็นด้วยกับกระแสนั้นของเด็กเอกฟิล์มแต่ไม่กล้าเข้าไปยุ่ง แต่โรสเป็นคนเดียวที่เข้าไปจัดการและนั่นเป็นจุดเริ่มต้นของการเปิดโปงความจริงของโรส และทุกคนก็เห็นด้วยในการกระแสนั้นของโรส ไป ๆ มา ๆ โรสก็กลายเป็นที่พึ่งให้กับคนอื่น ๆ ได้ อะไรที่โรสรู้สึกว่าจะเปลี่ยนแปลงหรือต้องการความยุติธรรมก็จะได้รับการแก้ไข คุณแม่वरียาก็ได้ผลประโยชน์กับการเปลี่ยนแปลงนี้ และโรสก็ได้รับความรักจากนักเรียนคนอื่น ๆ ด้วยเช่นกัน สุดท้าย The Boss Bitches ก็ได้เกิดขึ้นและถูกมองในแง่ดีมาโดยตลอด ต่อมาโรสได้มาเจอกับครูเจชในการเรียนวิชาเอกของเธอ โรสเป็นที่พึ่งให้กับคนอื่น ๆ แต่ครูเจชนั้นเป็น

ที่ฟังให้โรส และด้วยความอ่อนโยนของครูทำให้โรสเปลใจไปชอบครูเจชในที่สุด ถึงแม้ว่าครูจะมีภรรยาอยู่แล้ว แต่ก็ผลใจไปมีอะไรกับครูเจช แต่สิ่งที่โรสคิดคือชอบผู้ชายคนนี้และต้องการให้เขามาเป็นของเธอ แต่พอเรื่องเกิดขึ้น ครูเจชกลับปฏิบัติกับเธอเปลี่ยนไปจากหน้ามือเป็นหลังมือ ทั้งหนี้ทั้งผลักไส โรสไม่เข้าใจว่าเธอทำอะไรผิด เธอรู้สึกเหมือนเธอโดนเอาความรู้สึกไปย่ำยี ทั้ง ๆ ที่มีคนอื่นรักเธอมากถึงขนาดนี้ แต่ครูเจชกลับแสดงออกว่าผลักไสเธอและเกลียดชังเธอ ทั้ง ๆ ที่เธอแค่มิมีความรักเท่านั้น เธอเลยโกรธและอาจไปถึงเคียดแค้นครูเจช และมีความคิดที่ว่าถ้าเจชเอาความรักที่ให้ไปทำร้าย โรสก็จะทำร้ายสิ่งที่ครูเจชรักซึ่งก็คือครูอลิสซาแทน และต้องการให้เจชกลับมาคุยหรือกลับมาอ่อนโยนกับเธอ เธอคิดว่าหากไม่มีครูอลิสซาครูเจชจะมาหาเธอ

ความสัมพันธ์ของตัวละคร

ตัวละครที่มีความสัมพันธ์กับโรส	ความสัมพันธ์
เจช	ครูเจชเป็นครูสอนเปียโนของโรส ซึ่งเปียโนเป็นเอกของเธอ เจชเป็นคนอ่อนโยนสำหรับเธอ เธอเลยไว้ใจผู้ชายคนนี้และรักเขาในที่สุดแม้ว่าจะรู้ว่าครูเจชมีภรรยาอยู่แล้ว และสุดท้ายก็ผลใจไปมีอะไรกับครูเจช แต่การกระทำที่ได้รับกลับมาจากครูเจชกลับไม่ใช่ความรักแต่คือความผิดพลาดและการผลักไสโรสเป็นคนที่ได้รับความรักจากคนในโรงเรียนทุกคน ไม่ว่าจะป็นรุ่นน้องในโรงเรียน ครู หรือแม้กระทั่งคุณแม่วริยา แต่กลับมีคนเดียวที่ผลักไสเธอซึ่งก็คือครูเจช เธอจึงรู้สึกว่าเขาเสียอะไรไปบางอย่าง และต้องการให้ครูเจชเสียในแบบที่เธอเสีย จึงหันไปเล่นงานสิ่งที่ครูเจชรักซึ่งก็คือครูอลิสซา ต้องการเอาชนะครูเจชคิดว่าหากทำให้ครูอลิสซาถูกไล่ออกได้แล้วครูเจชจะมารักเธอ
อลิสซา	โรสไม่เคยเรียนกับครูอลิสซา แต่เพียงรู้ว่าเธอเป็นภรรยาของครูเจชและเป็นคนที่เจชรัก ซึ่งโรสคิดว่าหากกำจัดครูอลิสซาได้แล้วเจชจะหันมารักเธอ
วริยา	คุณแม่วริยาเป็นครูใหญ่ของโรงเรียน สำหรับโรสคุณแม่วริยา คือคนที่มีอำนาจที่สุดในโรงเรียนนี้ และรู้ว่าคุณแม่วริยามีความเห็นแก่ตัวอยู่ในตัวเพราะความเป็นผู้บริหาร โรสรู้ว่าว่าคุณแม่จะสร้างโรงเรียนนี้ออกมาได้ประสบความสำเร็จขนาดนี้ต้องผ่านอะไรมาบ้าง แล้วเพราะโรสก็เป็นส่วนหนึ่งที่ทำให้โรงเรียนนี้ถือว่าเป็นโรงเรียนที่ประสบความสำเร็จและมี

	ชื่อเสียง ถือว่าโรสเป็นนักเรียนคนโปรดของคุณแม่วริยาเลยก็ว่าได้ คุณแม่วริยาก็ชอบโรสที่เป็นนักเรียนดีเด่นเช่นกัน
ตุลย์	โรสรู้สึกว่าจะต้องระวังครูตุลย์ไว้ เพราะครูตุลย์เป็นสอนประวัติศาสตร์และเป็นครูปกครองที่เพิ่งเข้ามาใหม่ ความสงสัยในตัวโรงเรียนและตัวเธอคงมีไม่มากนักน้อย
เมษา	เมษาเป็นเด็กที่สนิทกับครูอลิสสา และรักครูอลิสสาที่สุด และทุกคนก็รู้เรื่องนี้ เลยพยายามใช้ข้อเท็จจริงนี้เป็นเครื่องมือเพื่อใส่ร้ายครูอลิสสา เมษาไม่ใช่คนที่กล้าแสดงออกอะไรและเป็นนักเรียนทุน การแสดงออกอะไรจะต้องระวังตัวตลอดเวลา โรสเลยใช้ข้อนี้ในการที่จะต้องจัดการกับเมษา หากในคลิปมีนักเรียนที่รักครูอลิสสาที่สุดยังโดนครูอลิสสาทำร้าย คนอื่นก็จะคิดว่าครูอลิสสาเป็นคนทำจริง ๆ
พลอยใส	พลอยใสเป็นลูกของคุณแม่วริยาซึ่งเป็นครูใหญ่หรือผู้อำนวยการของโรงเรียนนี้ เลยใช้พลอยใสเป็นเครื่องมือในการใส่ร้ายครูอลิสสาในครั้งนี้ โดยให้พลอยใสอยู่ในคลิป หากคลิปปล่อยออกไป จะเป็นเรื่องใหญ่สำหรับคุณแม่วริยามาก ๆ และคุณแม่วริยาจะต้องทำการไล่ครูอลิสสาออกอย่างแน่นอน
ลิลลี่	ใช้ลิลลี่เป็นเครื่องมือในการสนับสนุนการใส่ร้ายครูอลิสสาในครั้งนี้ ลิลลี่เป็นหนึ่งในคนที่สงสัยในการกระทำของครูอลิสสาในการให้เกรดเธอผิด และเพราะลิลลี่เป็นดาวโรงเรียน ข่าวนี้น่าจะได้หากลิลลี่ที่เป็นคนมีชื่อเสียงโดนกระทำ และจะเกิดเป็นเรื่องใหญ่ขึ้นได้
ญาดา	ใช้ญาดาเป็นเครื่องมือในการสนับสนุนการใส่ร้ายครูอลิสสาในครั้งนี้ ญาดาเป็นหนึ่งในคนที่สงสัยในการกระทำของครูอลิสสาในการให้เกรดเธอผิด และเพราะเธอเป็นคนที่เก่งด้านไอทีเลยเอาเธอมาใช้ในการถ่ายและปล่อยคลิป
คำห้ำ	โรสไปถามเรื่องพิธีกรรมกับพี่คำห้ำเพื่อเพิ่มความน่าเชื่อถือในการทำพิธีบนาดาดฟ้า แต่หากเอาข้อมูลมาตัดแต่งบางอย่างเพื่อเอาตัวรอดและทำให้คนอื่นเชื่อในสิ่งที่ตัวเองพูด พี่คำห้ำเป็น

	แม่บ้านต่างตัวในโรงเรียน โรสรู้ว่าพี่คำหล้าเป็นคนที่คุณแม่วริยารับเอามาทำงานอย่างผิดกฎหมาย และโรสก็ใช้ความต่างชั้นของชนชั้นมาใช้เป็นเครื่องมือใส่ร้ายพี่คำหล้าและใส่ร้ายจนมาถึงครูอุลิสสาในที่สุด
--	---

ตารางที่ 3.12 : ตารางความสัมพันธ์ของตัวละครโรส

ที่มา : ผู้ศึกษา

(4) นางสาวลลิลภรณ์ สันติพันธ์พิทักษ์ รับบท เมษา

ลักษณะภายนอก

เด็กผู้หญิงอายุ 16 ปี ม.4 ใส่แว่น ผอมยาวและมีหน้าม้า ถักเปียสองข้างเป็นประจำ เป็นเด็กเนิร์ด ท่าทางไม่ใช่คนที่มั่นใจในตัวเองแต่พยายามที่จะมั่นใจ ไม่มีอะไรโดดเด่น เป็นเพียงเด็กที่ธรรมดาตามากคนหนึ่ง

ลักษณะภายใน

เป็นคนไม่มั่นใจในตัวเอง ขับเคลื่อนชีวิตด้วยความกลัว อยากสู้แต่สู้ไม่ได้ เห็นอกเห็นใจผู้อื่น สดใส ใฝ่เรียน ให้ความสำคัญกับทุนการศึกษาและครูอุลิสามาก ไม่อยากทำเรื่องที่ไม่ถูกต้องเพราะกลัวจะทำให้ครูอุลิสสาผิดหวัง และกลัวจะเสียทุนการศึกษาไป แต่ก็กลัวอำนาจของโรสเกินกว่าที่จะทำสิ่งที่ถูกต้องได้ ชอบงานเย็บปักถักร้อยเพราะช่วยทำให้จิตใจสงบ เป็นช่วงเวลาที่ทำให้ได้อยู่กับตัวเองจริง ๆ

ความต้องการของตัวละคร

ต้องการการยอมรับ ต้องการปกป้องทุนการศึกษาของตัวเอง ต้องการช่วยครูอุลิสสา

ภูมิหลังของตัวละคร

เมษาโตมาในบ้านเด็กกำพร้าตั้งแต่จำความได้ มีปมอยากได้รับการยอมรับเพราะขนาดพ่อแม่แท้ ๆ ยังไม่ยอมรับเป็นลูกเลย ไม่เคยมีกลุ่มเพื่อนเพราะเป็นเด็กดีสนิทกับผู้ใหญ่เพื่อนในบ้านเด็กกำพร้ากลัวเล่นชนแล้วเมษาจะเอาไปฟ้องครูเลยไม่มีใครอยากคบ เด็กคนอื่น ๆ ทอยยเข้าออกบ้านเด็กกำพร้า แต่เมษาอยู่แบบระยะยาว เป็นคนไม่มีตัวตนไม่มีใครสนใจเหมือนผี ล่องลอยอยู่ในบ้านเด็กกำพร้า มีการเย็บปักถักร้อยเป็นเพื่อนแก้เหงาเป็นเซฟโซน จนกระทั่งมีความคิดอยากเป็นแฟชั่นดีไซเนอร์ เลยสอบชิงทุนและได้เข้ามาอยู่ที่โรงเรียนกำเนิดศิลป์ แต่ก็มีครูหลายคนไม่เห็นด้วยกับการได้รับทุนของเมษาในครั้งนี้เพราะการเป็นเด็กทุนหมายถึงโรงเรียนต้องทุ่มเงินมากมายให้กับเด็กคนนี้ แต่เมษามีดีแค่ฝีมือเย็บปักถักร้อยซึ่งไม่รู้จะพัฒนาต่อยอดไปสร้างชื่อเสียงให้โรงเรียน

ได้ใหม่ ไม่เหมือนกับนักเรียนโอเปร่าหรือนักเปียโนที่น่าจะสามารถสร้างชื่อเสียงให้โรงเรียนได้มากกว่า มีการถกเถียงกันโดยมีครูอลิสซาเป็นแกนนำช่วยพูดให้จนเมซาได้รับทุนนี้ ดังนั้นเมซาจึงได้รับทุนเป็นรายปีโดยมีเงื่อนไขว่าต้องรักษาเกรดให้ถึง ต้องมีความประพฤติดี และต้องไปแข่งขันสร้างชื่อเสียงให้โรงเรียนตามที่กำหนด ตั้งแต่ตอนนั้นเมซาก็เริ่มซึ่งใจรักครูอลิสซาและมีความคิดอยากปกป้องครูเพราะครูปกป้องเรา วันแรกที่เข้ามาเรียนโรงเรียนนี้เมซาตื่นตื่นมากที่จะได้เจอสังคมใหม่ ทุกคนดีกับเรามาก และยังได้เจอโรสที่เก่งรอบด้าน มั่นใจในตัวเอง มีเสน่ห์ เลยกพยายามผูกมิตรด้วยและเขาไม่ได้รังเกียจเราแถมยังมีมุมใจดีหยอกล้อกับเรา ทำให้เมซามีความสุขมากเพราะไม่เคยมีเพื่อนมาก่อน หลังจากนั้นเมซาเริ่มรู้สึกไร้อัตตาอีกครั้ง ไม่มีอะไรโดดเด่น ไม่สำคัญ ไม่มีใครสนใจ ขนาดครูตุลย์ยังพูดว่าตอนแรกสนใจเมซามากเพราะดูใฝ่เรียนแต่หลังจากโรสตอบคำถามก็สนใจแต่โรสและไม่ได้สนใจเมซาอีกเลย ช่วงเวลานั้นมีแค่ครูอลิสซาที่ใจดีอยู่ข้าง ๆ คอยช่วยเหลือเมซาทุกเรื่อง แต่มันไม่พอที่จะทำให้อยู่ในโรงเรียนนี้ได้อย่างมีความสุข ทำให้เมซาอยากเปลี่ยนตัวเอง และตัดสินใจเข้ากลุ่ม The Boss Bitches ซึ่งมีโรสเป็นหัวหน้ากลุ่ม หลังจากเข้ากลุ่ม The Boss Bitches แล้วทำให้เมซามีกลุ่ม มีพรรคพวกเป็นครั้งแรกในชีวิต ได้มีช่วงเวลาที่ดีกับคนในกลุ่ม และคนภายนอกก็ให้ความสนใจ มีคนรู้จักมากขึ้น ดังนั้นการอยู่ในกลุ่ม The Boss Bitches ทำให้เมซามีความสุขและภูมิใจมาก เหมือนกลุ่มนี้ให้ชีวิตใหม่กับเมซา

ความสัมพันธ์ของตัวละคร

ตัวละครที่มีความสัมพันธ์กับเมซา	ความสัมพันธ์
โรส	หัวหน้ากลุ่ม The Boss Bitches เมซามองโรสเป็นไอดอล เป็นผู้หญิงที่มีอำนาจ กล้าหาญ และเป็นผู้ปกป้องความถูกต้องในโรงเรียน อีกทั้งยังเป็นเพื่อนกลุ่มเดียวที่เมซามี
อลิสซา	ครูสอนวิชาการงานอาชีพ เป็นเหมือนแม่ คอยดูแลช่วยเหลือ ใจดีกับเมซาทุกอย่างตั้งแต่ตอนสอบเข้าโรงเรียนนี้ เมซามองครูอลิสซาเป็นบ้านและพื้นที่ปลอดภัยของเธอ
เจซ	สามีของครูอลิสซา เมซาไม่ชอบครูเจซอยู่บ้างเมื่อได้รู้ว่าเขาทะเลาะกับครูอลิสซาและยังทำให้ครูอลิสซาทุกข์ใจ แต่เมื่อต้องร่วมมือกันช่วยครูอลิสซาเขาก็เป็นคนเดียวที่เราพอจะพึ่งพาได้

ตุลย์	ครูฝ่ายปกครองและครูสอนวิชาประวัติศาสตร์ เป็นคนที่พยายามช่วยพูดกับคุณแม่วรียาตอนที่เมษาไปสารภาพความจริง
วรียา	ผู้อำนวยการโรงเรียนกำเนิดศิลป์ ในตอนแรกคุณแม่ไม่ อยากให้ทุนการศึกษากับเมษาเพราะความสามารถด้านการ เย็บปักถักร้อยไม่สามารถสร้างชื่อเสียงได้ดีเท่าศิลปะด้าน อื่น ๆ แต่ครูอติสาก็ช่วยพูดให้จนสุดท้ายเมษาได้ ทุนการศึกษานี้และได้เข้าเรียนที่โรงเรียนกำเนิดศิลป์โดย ต้องปฏิบัติตามเงื่อนไขที่คุณแม่วรียากำหนด
พลอยใส	น้องที่สนิทกับเมษาที่สุดในกลุ่ม The Boss Bitches
ลิลลี่	รุ่นพี่ในกลุ่ม The Boss Bitches มือซ้ายของโรส
ญาดา	รุ่นพี่ในกลุ่ม The Boss Bitches มือขวาของโรส
คำห้ำ	แม่บ้านประจำโรงเรียนกำเนิดศิลป์ เมษามองว่าพี่คำห้ำ เป็นคนใจดีรักเด็กทำให้ตอนพี่คำห้ำถูกใส่ร้ายเมษาเห็นอก เห็นใจพี่คำห้ำมาก ๆ

ตารางที่ 3.13 : ตารางความสัมพันธ์ของตัวละครเมษา

ที่มา : ผู้ศึกษา

(5) นางสาวศุภธิดา มติศร รับบทเป็น วรียา

ลักษณะภายนอก

ผู้อำนวยการโรงเรียน อายุ 42 ปี ผมหสีดำ มัดรวบตึง แต่งตัวเรียบร้อย หรุษรา สวมรองเท้าส้นสูง สง่า ดูมีบุคลิกภาพของผู้มีอายุและมีอำนาจ

ลักษณะภายใน

หนักแน่นทั้งในความคิดและความเชื่อ ทุกการกระทำและการตัดสินใจทำ เพื่อรักษาผลประโยชน์ของตนเอง เป็นคนมีความมั่นใจ และมีความสามารถในการแสดงออกถึงอำนาจ โดยใช้แรงผลักดัน ความมุ่งมั่น และจิตใจที่เด็ดเดี่ยวเพื่อบรรลุเป้าหมายที่ควรจะเป็นในแบบความคิด ของตนเอง

ความต้องการของตัวละคร

รักษาชื่อเสียงและภาพลักษณ์ของโรงเรียนให้ไปในทางที่ดี รักษาตำแหน่ง และชื่อเสียงของตนเองไม่ให้เกิดความเสียหาย ปกป้องลูกสาวและดูแลให้ดีที่สุด

ภูมิหลังของตัวละคร

ตัวละครคุณแม่วริยา ต่อสู้กับความต้องการของตัวเองมาตั้งแต่อายุน้อย ทั้งในเรื่องอาชีพการงาน ฐานะ และความมั่นคงในชีวิต พยายามในการไต่เต้าให้ขึ้นมาอยู่จุดสูงสุดของอาชีพ เริ่มตั้งแต่การเป็นอาจารย์ภายในโรงเรียน ดูแลในเรื่องฝ่ายปกครอง จนกระทั่งมีโอกาสได้เข้ามาในบอร์ดผู้บริหาร และด้วยความพยายามอย่างมาก คุณแม่วริยาใช้ทั้งความสามารถ ทักษะ หรือแม้กระทั่งกลยุทธ์ ทำทุกวิถีทางเพื่อให้ตนเองประสบความสำเร็จ จนถึงช่วงอายุหนึ่ง คุณแม่วริยาได้ก้าวมาอยู่จุดสูงสุดของอาชีพการงาน คือการได้ดำรงตำแหน่ง ผู้อำนวยการโรงเรียน แต่ในเรื่องชีวิตครอบครัวก็พังทลายลง เพราะความหนักแน่น และอุดมการณ์ที่มีของคุณแม่วริยา ทำให้แยกทางกับสามีจนกลายเป็นคุณแม่เลี้ยงเดี่ยว ที่เลี้ยงลูกสาวมาด้วยตนเอง แต่คุณแม่วริยาก็มิต้องการสามีคนใหม่ เพราะความหนักแน่นทางความคิด ที่สามารถพึ่งพาตัวเองได้โดยไม่ต้องการคนที่ไม่มีประสิทธิภาพเท่าตนมาดูแล เป็นคนเข้มแข็งและยึดถืออุดมการณ์มาโดยตลอด

ความสัมพันธ์ของตัวละคร

ตัวละครที่มีความสัมพันธ์กับวริยา	ความสัมพันธ์
โรส	เด็กนักเรียนที่มีความสามารถด้านศิลปะที่สามารถสร้างชื่อเสียงให้กับโรงเรียนได้
อลิสซา	ครูสอนวิชาการงานอาชีพ เป็นคนยืนยันที่จะรับเด็กนักเรียนทุนอย่างเมษา เข้ามาเรียนและคอยช่วยเหลือเมษา ให้สมกับทุนที่ได้รับอยู่เสมอ
เจษ	ครูสอนวิชาดนตรี สามีของครูอลิสซา ที่มักจะคอยปกป้องดูแลครูอลิสซาตลอด ราวกับว่ามีเรื่องที่ทำให้ผิด
ตุลย์	ครูฝ่ายปกครองและครูสอนวิชาประวัติศาสตร์ คอยช่วยเหลือคุณแม่วริยาทั้งด้านการปกครอง และการสอนหนังสือ แต่มักจะขัดแย้งในเรื่องอุดมการณ์
เมษา	เด็กนักเรียนที่มาจากบ้านกำพร้าและเข้ามาขอทุนเพื่อศึกษาต่อในโรงเรียน ซึ่งคุณแม่วริยาไม่มั่นใจกับการให้ทุน เพราะไม่มีอะไรยืนยันว่าเมษาจะสามารถสร้างชื่อเสียงให้โรงเรียนได้ แต่มีครูอลิสซาช่วยยืนยันและจะรับผิดชอบหากเมษาไม่สามารถประพฤติตนตามเงื่อนไข

พลอยใส	ลูกสาวของคุณแม่วริยา ที่คุณแม่คอยประคองให้ประพฤติตัวอยู่ในกฎระเบียบของโรงเรียน
ลิลลี่	เด็กมัธยมที่อยู่ในกลุ่ม The Boss Bitches
ญาดา	เด็กมัธยมที่อยู่ในกลุ่ม The Boss Bitches
คำหล้า	แม่บ้านต่างดาวประจำโรงเรียนกำเนิดศิลป์ ที่คุณแม่วริยาช่วยจากผู้ตรวจคนเข้าเมือง ให้คำหล้าได้มีงานทำในโรงเรียนนี้

ตารางที่ 3.14 : ตารางความสัมพันธ์ของตัวละครวริยา

ที่มา : ผู้ศึกษา

(6) นายศรุต อมศิริ รับบทเป็น ตูลย์

ลักษณะภายนอก

ผู้ชายวัยกลางคนอายุ 33 ปี เนียบ ใส่แว่น บุคลิกดี ทะมัดทะแมง มีความมั่นใจ ท่าทางเหมือนจะนิ่งขริม แต่สามารถดูได้ทันทีว่าภายในท่าทีที่นิ่งขริม หัวของเขาคิดอะไรอยู่ตลอดเวลา ด้วยบุคลิกและท่าทางนี้ ทำให้ตูลย์เป็นครูที่ดูเหมาะกับตำแหน่งครูฝ่ายปกครอง และเป็นหัวหน้าเกรงของเด็ก ๆ ในโรงเรียน

ลักษณะภายใน

เชื่อมั่นในความจริง ยืนหยัดข้างสิ่งที่ถูกต้อง เป็นคนช่างสังเกต เก็บรายละเอียดจากสิ่งที่เกิดขึ้นรอบตัว เพื่อนำมาเป็นมูลในการเชื่อมโยงเรื่องราวต่าง ๆ เข้าด้วยกัน มีความเห็นใจคนอื่น แต่ก็ไม่ได้เป็นเหตุผลที่จะทำให้มาขัดขวาง สิ่งที่ตัวเองเชื่อมั่น สิ่งที่เชื่อมั่นและแรงผลักดันที่ทำให้สามารถทำสิ่งต่าง ๆ ได้ คือ คำสอนจากพ่อ และความเกลียดในการที่ต้องทนเห็นคนบริสุทธิ์ถูกทำให้กลายเป็นคนผิด

ความต้องการของตัวละคร

ต้องการหาความจริง ต้องการหาหลักฐานยืนยันความคิดของตน ต้องการช่วยและอยู่เคียงข้างฝ่ายที่ถูกต้อง

ภูมิหลังของตัวละคร

ครูตูลย์ 33 ปี เกิด พ.ศ. 2533 ลูกคนเดียว นิสัย เป็นคนมั่นคง เชื่อมั่นในความคิดตัวเอง อยู่ข้างสิ่งที่ถูกต้อง ความยุติธรรม (ในอีกมุมหนึ่ง เป็นคนรักสัตว์ รักสันโดษ มีเพื่อนเป็นธรรมชาติ และหนังสือ รักการอ่าน ชอบศึกษาค้นคว้า เรื่องเกี่ยวกับประวัติศาสตร์และความรู้รอบตัวต่างๆ และเสพติดการดำดิ่งไปกับดนตรีโดยลำพัง) ตูลย์ เกิดและโตมาในครอบครัวที่เพียบพร้อม

ฐานะปานกลาง ไม่ขาดไม่เกิน ได้รับความรักจากพ่อแม่อย่างเต็มที่ พ่อเป็นนักกฎหมาย แม่เป็นครูสอนศาสนาและประวัติศาสตร์ ในตอนเด็กๆแม่จะชอบพาตุลย์ไปนั่งเล่นในป่า ในบริเวณบ้าน ไปนั่งใต้ต้นไม้ และเล่าเรื่องเกี่ยวกับ ประวัติศาสตร์ ความรู้รอบตัวต่าง ๆ ที่ไม่มีในห้องเรียน (รวมถึงพวกลัทธิ คติ อาชญากร ต่าง ๆ ด้วย) ตุลย์ไม่สนิทกับพ่อเท่าไร แต่ก็ไม่ได้มีปัญหากัน เข้าวัยเรียน ไม่ค่อยใช้เวลาสำหรับตุลย์ซักเท่าไร เพราะความชอบส่วนตัวของเขา (เรื่องที่แม่เล่าให้ฟัง) ทำให้เขาเข้ากับเพื่อนไม่ค่อยได้ จึงอยู่อย่างตัวคนเดียวมาโดยตลอด ถึงวัยทำงาน ตุลย์ได้เป็นครูฝึกสอนครั้งแรกที่โรงเรียนชื่อดังในเมือง และได้บังเอิญ มีความสัมพันธ์ลับ ๆ กับเด็กนักเรียนของตัวเอง แต่ในที่สุดก็มีอาจารย์อาวุโสที่เป็นอาจารย์พี่เลี้ยงมาห้ามไว้ได้ทัน ทำให้ตุลย์ตาสว่าง และเลือกที่จะหาช่องทางอื่นในการทำงาน เนื่องจากรู้ว่า ตัวเองไม่สามารถอยู่ที่นี่ได้ (กำเนิดศิลป์) หลังจากที่ตุลย์เริ่มมองหางานใหม่ โรงเรียนกำเนิดศิลป์ ก็เปิดรับสมัครครูสอนประวัติศาสตร์ พอดี ตุลย์เลยยื่นใบสมัครและขอสัมภาษณ์ และได้เข้ามาเป็นครูสอนพิเศษควบกับ อาจารย์ฝ่ายปกครองในที่สุด (ได้เป็นเพราะว่า คุณแม่เวรียา ไว้เนื้อเชื่อใจ และมอบหมายหน้าที่ให้)

ความสัมพันธ์ของตัวละคร

ตัวละครที่มีความสัมพันธ์กับตุลย์	ความสัมพันธ์
เวรียา	ผอ.โรงเรียนกำเนิดศิลป์เป็นคนที่รับตุลย์เข้ามาทำงานที่นี่ มอบหมายตำแหน่งและหน้าที่ต่าง ๆ ให้ตุลย์
เจซ	ครูรุ่นพี่สอนอยู่ในโรงเรียนเดียวกัน เป็นคนที่ตุลย์เชื่อว่าคุณมีความลับและคำตอบของเรื่องทั้งหมดอยู่
อลิสซา	ครูรุ่นพี่อีกคนภรรยาครูเจซ เป็นคนที่ตุลย์สงสัยว่าอาจจะ เป็นสาเหตุของเรื่องต่าง ๆ ก่อนจะพบความจริงว่าเธอเป็นแค่เหยื่อ
โรส	เด็กนักเรียนในโรงเรียน หัวหน้ากลุ่ม The Boss Bitches เป็นต้นเหตุของเรื่องราวทั้งหมด และตุลย์พยายามหาข้อเชื่อมโยงว่าทำไมโรสต้องลงมือทำทั้งหมด
เมซา	เด็กในโรงเรียน เป็นเด็กตั้งใจเรียน พอถึงตอนที่ครูเจซพาตัวมาเพื่อเป็นพยานในการพูดความจริง ทำให้ตุลย์เชื่อมากว่าเมซาจะช่วยให้ตุลย์ได้เจอกุญแจที่หายไป
พลอยใส	เด็กในแก๊ง ลูกสาวคุณแม่เวรียา เป็นคนที่ทำให้ตุลย์เริ่มสงสัยว่าเรื่องทั้งหมดนี้มันผิดปกติ จากการเป็นลมของพลอยใส

ลิลลี่	เด็กในแก๊ง ทำทางค่อนข้างมีพิรุณตลอดเวลา
ญาดา	เด็กในแก๊ง ตัวติดกันกับลิลลี่
คำห้ำ	แม่บ้านในโรงเรียน คนที่ทำให้ตุลย์เผลอเชื่อไปว่าเรื่องทั้งหมดจะเกี่ยวกับผีจริง ๆ

ตารางที่ 3.15 : ตารางความสัมพันธ์ของตัวละครตุลย์

ที่มา : ผู้ศึกษา

3.2.1.4 ปัญหาและแนวทางแก้ไขครั้งที่ 1 (30%)

(1) นายธนธรศ เจตนจำรัส รับบทเป็น เจษ

ปัญหา	แนวทางแก้ไข
นักแสดงเล่นโดยใส่อารมณ์กันมากเกินไป ทำให้คนดูถูกผลึกออก และหลุดออกจากเรื่อง	เปลี่ยนมาเล่นที่ความรู้สึก และความต้องการของตัวละคร เพื่อที่จะไม่เป็นการที่เค้นออกมา
ความสัมพันธ์ในด้านคู่รักไม่ชัดเจน	Workshop เพิ่มถึงภูมิหลังตัวละคร รวมถึงชีวิตคู่ที่สองคนนี้ได้เจอร่วมกันมา

ตารางที่ 3.16 : ตารางปัญหาและแนวทางแก้ไขครั้งที่ 1 (นายธนธรศ เจตนจำรัส)

ที่มา : ผู้ศึกษา

(2) นางสาวปณิติรา โพธิ์เงิน รับบทเป็น อลิสา

ปัญหา	แนวทางแก้ไข
การแสดงออกมีเพียงอารมณ์ ไม่มีความซับซ้อนของตัวละครอลิสา ดูราวกับว่าอลิสาหมดความอาหารในตัวเจษ และพร้อมที่จะหย่าร้าง ซึ่งความเป็นจริงแล้ว ฉากนี้เป็นเพียงฉากเปิดตัวของตัวละครอลิสา ดูไม่ใช่แนวทางในการเป็นตัวละครอลิสา	พูดคุยกับคู่แสดงเพื่อสร้างความสนิทและเข้าใจกันทางการแสดงมากยิ่งขึ้น ปรับปรุงงานในการแสดงให้ลดลง รับฟังและอยู่กับคู่แสดงอย่างแท้จริง ลองเปลี่ยนจากความรู้สึกโกรธเป็นความรู้สึกผิด รักษาคาแรคเตอร์ของตัวละคร

ตารางที่ 3.17 : ตารางปัญหาและแนวทางแก้ไขครั้งที่ 1 (นางสาวปณิติรา โพธิ์เงิน)

ที่มา : ผู้ศึกษา

(3) นางสาวพิชญภา ปุญะ รับบทเป็น โรส

ปัญหา	แนวทางแก้ไข
-------	-------------

ตัวละครยังรู้สึกไม่มีมิติ ไม่มีความสัมพันธ์กับตัวละครตัวอื่นมากนัก เลยทำให้การเล่นเป็นไปตามแค่เปลือกนอกตามที่อ่านบท	ทำแบบฝึกหัดหรือเวิร์คช็อปหาความสัมพันธ์เพิ่มเติม
จับความรู้สึกภาพรวมของซีนเปิดยังไม่ได้ ทำให้ซีนต่อไปเกิดการสับสน จับจุดต่อไปเรื่อย ๆ ไม่ได้	ความเข้าใจความต้องการของตัวละครใหม่ ลองถอยออกมาองภาพรวมให้ไกลขึ้น และไม่ตัดสินตัวละครว่าดีหรือร้ายไปก่อน

ตารางที่ 3.18 : ตารางปัญหาและแนวทางแก้ไขครั้งที่ 1 (นางสาวพิชญาภา ปุญยะ)

ที่มา : ผู้ศึกษา

(4) นางสาวลลิตภรณ์ สันติพันธ์พิทักษ์ รับบทเป็น เมษา

ปัญหา	แนวทางแก้ไข
นักแสดงรู้จักตัวละครเพียงด้านเดียว ทำให้ตัวเลือกในการแสดงออกมีน้อย	วิเคราะห์ตัวละครจากบทให้ได้มากที่สุด จากนั้นลองค้นหาทุกแง่มุมของตัวละครผ่านการทำ Workshop เพื่อค้นหาความเป็นไปได้อื่น ๆ ในการแสดงออก เช่น การทำ Workshop ภูมิหลังของตัวละครหรือการใช้ชีวิตประจำวันของตัวละครในสถานการณ์ปกติ Workshop เหล่านี้จะทำให้นักแสดงสามารถออกแบบท่าทาง จังหวะ การพูด หรือแม้แต่ น้ำเสียงที่หลากหลายได้มากขึ้น ส่งผลให้นักแสดงมีตัวเลือกในการแสดงออกมากขึ้น
	หาข้อมูลอื่น ๆ ที่เกี่ยวข้องเพื่อให้สามารถเข้าใจธรรมชาติของตัวละครได้ดียิ่งขึ้น เช่น ข้อมูลเกี่ยวกับโรงเรียนประจำหญิงล้วน ประโยชน์ของการเย็บปักถักร้อย

ตารางที่ 3.19 : ตารางปัญหาและแนวทางแก้ไขครั้งที่ 1 (นางสาวลลิตภรณ์ สันติพันธ์พิทักษ์)

ที่มา : ผู้ศึกษา

(5) นางสาวศุภริตา มติศร รับบทเป็น วรียา

ปัญหา	แนวทางแก้ไข
ยังทำความเข้าใจกับบทและแนวคิดของตัวละครไม่มากพอ ส่งผลให้การพูดบทดูเหมือนการ	วิเคราะห์บทให้ละเอียดทำความเข้าใจก่อนที่จะเริ่มพูดบท และตีความตัวละครในแง่ของ

<p>ท่องจำและไม่หมายความว่าตามทฤษฎี การเว้นวรรค จังหวะ ที่มาจากกรไม่เข้าใจตัวละคร ทำให้การแสดงดูไม่เป็นมนุษย์</p>	<p>อารมณ์ความรู้สึกและความต้องการของตัวละคร มีการใช้ Workshop สถานการณ์ต่าง ๆ เข้ามาเพื่อให้ตัวละครได้คิดและตัดสินใจ รวมไปถึงการสร้าง Workshop ภูมิหลังของตัวละคร เพื่อให้เข้าใจแนวคิด วิธีการที่ตัวละครจะเลือกใช้ ในการแก้ไขสถานการณ์ในแต่ละเรื่อง รวมไปถึงชีวิตความเป็นอยู่ของตัวละคร</p>
--	---

ตารางที่ 3.20 : ตารางปัญหาและแนวทางแก้ไขครั้งที่ 1 (นางสาวศุภธิดา มติศร)

ที่มา : ผู้ศึกษา

(6) นายศรุต อมศิริ รับบทเป็น ตุลย์

ปัญหา	แนวทางแก้ไข
<p>Function ของตัวละครไม่ชัด ไม่สามารถแสดงหน้าที่ของตัวละครออกมาได้อย่างถูกต้อง เนื่องจากยังไม่เข้าใจตัวละครอย่างถ่องแท้</p>	<p>วิเคราะห์ตัวละคร บทให้ได้ละเอียดขึ้น ลองเอาผลลัพธ์จาก แบบฝึกหัดแต่ละครั้งที่ได้ทำมาลองดูว่า สำหรับตัวเรา และตัวละครตัวนี้ เรามีอะไรที่ตรงกันบ้าง หรือมีอะไรที่พอจะ Relate กันได้ ลองหาข้อสงสัยใหม่ ๆ อยู่เสมอ พยายามหา Function ให้ชัดเจน เพื่อจะได้นำออกมาให้เห็นได้ชัดมากยิ่งขึ้น</p>

ตารางที่ 3.21 : ตารางปัญหาและแนวทางแก้ไขครั้งที่ 1 (นายศรุต อมศิริ)

ที่มา : ผู้ศึกษา

3.2.2 การพัฒนาและการสร้างสรรค์ผลงานด้านการแสดงครั้งที่ 2 (50%)

3.2.2.1 กระบวนการฝึกซ้อมของนักแสดง

(1) นายธนธรศ เจตนจำรัส รับบทเป็น เจษ

ผู้กำกับใช้วิธีการแสดงต้นสดเพื่อหาแนวทางการเล่นของตัวละครแต่ละตัว ให้ชัดเจนมากขึ้นผ่านการเล่นของนักแสดงที่เป็นเจ้าของบท โดยลองกำหนดเหตุการณ์ที่ยังไม่มีในบท และให้นักแสดงร่วมกันช่วยค้นหาตัวละครไปพร้อมกับผู้กำกับ เพื่อที่จะได้ตัวละครที่เข้ากับตนเองมากที่สุด รวมถึงทำความเข้าใจตัวละครเพิ่มเติมจากที่ส่งไปในครั้งที่แล้ว โดยการอ่านบททำความเข้าใจถึงตัวละครอีกครั้ง รวมถึง ลดการเล่นด้วยการใส่อารมณ์ลง เพื่อที่จะได้สื่อสารมากขึ้น รวมถึงปรับแก้เรื่องบทบางส่วนเพื่อใช้สำหรับการแสดงละครปล่อยผี ที่ทำให้บทกระชับและเข้าใจง่ายขึ้น โดยการส่ง

ในครั้งนี้จะเป็นการส่งที่มีคนดูจริงมารับชมการแสดงของพวกเขา พวกเราจึงเน้นไปที่การใช้เวที การบล็อกกิ้ง รูปปากที่พูด และรวมไปถึงพลังงานที่ส่งจากเวทีให้ไปถึงผู้ชมทุกคนที่อยู่ในโรงละครได้ทุกคน ซึ่งกระบวนการในครั้งนี้จึงเน้นเป็นการเพิ่มพลังงานของนักแสดงทุกคนให้มากขึ้น ผ่านเวิร์คชอปเพิ่มพลัง ซึ่งก็คือ “ซามูไร” เพื่อเพิ่มพลัง สมาธิ การรับส่ง รวมถึงทำให้มวลรวมของนักแสดง เป็นหนึ่งเดียวกัน และรวมไปถึงการจัดการร่างกายผ่านการวอร์มแยกส่วนต่าง ๆ ของร่างกาย เพื่อให้นักแสดงทุกคน รู้จักร่างกายของตัวเอง และใช้ร่างกายเพื่อการแสดงให้เกิดประสิทธิภาพสูงสุด

(2) นางสาวปณิติรา โพธิ์เงิน รับบทเป็น อลิสา

การใช้การวิเคราะห์สร้างพื้นหลังให้กับตัวละครอลิสา นิ่งพูดคุ้ยพื้นหลังของตัวละครกับทุกคนในโปรดักชัน ทั้งผู้กำกับและนักแสดง สัมภาษณ์ครูที่สอนอยู่ในโรงเรียนมัธยมที่มีสามีเป็นครูในโรงเรียนเช่นเดียวกัน ชีวิตภรรยาเป็นอย่างไร รวมถึงสัมภาษณ์คนที่มีความคิดใกล้เคียงกับตัวละครอลิสา เกี่ยวกับเรื่องการอยากมีลูกมากและครอบครัวที่สมบูรณ์ ทำแบบฝึกหัดการเชื่อใจคู่แสดง และแบบฝึกหัดกิจวัตรประจำวันของตัวละครชีวิต เทียบเคียงประสบการณ์ของตนเองกับตัวละคร รวมไปถึงทำแบบฝึกหัดต้นสดตามสถานการณ์ของครูสอนการแสดง เพื่อหาวิธีการแก้ปัญหาของตัวละครที่เกิดขึ้นตามสถานการณ์โดยใช้สัญชาตญาณและความเข้าใจในภูมิหลังมาแก้ไขปัญหา หลังจากจบแบบฝึกหัดจึงสรุปและทบทวนความรู้สึกที่เกิดขึ้นว่ารู้สึกอย่างไร เหตุใดถึงเลือกใช้วิธีการแก้ปัญหาเช่นนี้ สภาวะที่เกิดขึ้นตัวละครเห็นและได้ยินสิ่งใดจึงเกิดความรู้สึก ทำให้สามารถนำไปใช้ต่อยอดในการวิเคราะห์บทบาทในรายละเอียด เห็นหลายมิติของตัวละครว่ามีหลายสภาวะที่เกิดขึ้น ณ สถานการณ์ ทั้งความกดดัน ความรัก ความเจ็บปวด ความรู้สึกผิด สุดท้ายคือหาบุคคลต้นแบบในชีวิตประจำวันที่นักแสดงรู้สึกว่าใกล้เคียงกับตัวละครอลิสา ซึ่งบุคคลนั้นคืออาจารย์ ดร.ธัญญรัตน์ ประดิษฐ์แทน โดยอาจารย์ท่านนี้มีทั้งอายุที่ใกล้เคียงกับตัวละครอลิสา และมีอาชีพเช่นเดียวกับตัวละคร รวมไปถึงมีความรักและมีสามีที่มีอาชีพใกล้เคียงกับตัวละครเจษ ซึ่งได้หยิบลักษณะทางบุคลิกของอาจารย์มาใช้ในการแสดงเป็นตัวละครอลิสา นอกจากนี้ศึกษาผ่านการดูซีรีส์จีนชื่อเรื่องว่า Simmerdown และละครไทยเรื่อง เกมรักทรยศ



ภาพที่ 3.22 : กระบวนการฝึกซ้อม 50% ของนักแสดง (1)

ที่มา : ผู้ศึกษา



ภาพที่ 3.23 : กระบวนการฝึกซ้อม 50% ของนักแสดง (2)

ที่มา : ผู้ศึกษา

(3) นางสาวพิชญภา ปุงยะ รับบทเป็น โรส

ขั้นตอนนี้เป็นขั้นตอนสำคัญที่จะหาความสัมพันธ์กับตัวละคร หาความเชื่อของตัวละคร และมาเป็นความต้องการที่จะเกิดขึ้นในซีนในที่สุด ขั้นตอนการเวิร์คช็อปสำคัญมากในขั้นตอนนี้ และผู้กำกับก็ได้ทำเวิร์คช็อปให้นักแสดง โดยเวิร์คช็อปที่มีประสิทธิภาพที่สุดสำหรับผู้แสดงที่สุดคือ เริ่มจากการเดินในพื้นที่และหาตัวละครว่าโรสนั้นมีการเดินอย่างไร เดินด้วยความรู้สึกอย่างไร ต่อมาผู้กำกับทำการกำหนดสถานการณ์สมมุติขึ้นมา ให้โรสได้ใช้ชีวิตอยู่กับตัวละครอื่น ผู้กำกับกำหนดสถานการณ์เข้ามาเรื่อย ๆ ส่งผลให้ตัวผู้แสดงเองสามารถมีความรู้สึกนึกคิดในแบบของตัวละครได้เองโดยไม่ต้องสร้างขึ้นมาจากจินตนาการ แต่จะเข้าใจการกระทำนั้นเองอย่างเป็นธรรมชาติ กิจกรรมนี้ทำให้สามารถสร้างภูมิหลังกับตัวละครอื่นได้ไม่ว่าจะเป็นตัวละครไหนก็ตาม ซึ่งใน

ตัวละครของโรสนั้นจะมีภูมิหลังระหว่าคุณแม่เวรียา และครูเจเชเป็นหลัก หลังจากสร้างภูมิหลังแล้ว จะสามารถสร้างความสัมพันธ์กับตัวละครอื่นตามมาได้ด้วย

(4) นางสาวลลิตภรณ์ สันติพันธ์พิทักษ์ รับบทเป็น เมษา

จากปัญหาที่เกิดขึ้นในการพัฒนาและการสร้างสรรค์ผลงานด้านการแสดง ครั้งที่ 1 (30%) คือนักแสดงยังไม่รู้จักตัวละครดีเท่าที่ควรทำให้มีตัวเลือกในการแสดงออกน้อย จึงได้มีการทำ Workshop เพื่อค้นหาตัวละครเพิ่ม เช่น การกำหนดสถานการณ์วันเปิดเทอมแรกที่เมษาได้เข้าเรียนในโรงเรียนกำเนิดศิลป์ เพื่อให้นักแสดงได้ทดลองใช้ชีวิตเป็นตัวละครในสถานการณ์ปกติและถือเป็นการสร้างภูมิหลังที่จำเป็นที่ส่งผลต่อปัจจุบัน ผลที่ได้จากการทำ Workshop นี้ทำให้นักแสดงเข้าใจตัวละครเมษามากขึ้นในเรื่องของความคิด เหตุและผลของการตัดสินใจที่เชื่อมโยงกัน ทั้งเหตุผลที่เมษาตัดสินใจเข้าร่วมกลุ่ม The Boss Bitches และความสัมพันธ์ระหว่างเมษากับตัวละครอื่น ๆ ในโรงเรียน อีกวิธีการหนึ่งที่นักแสดงทำเพื่อพัฒนาตัวละครคือการค้นหาข้อมูลที่เกี่ยวข้องให้ลึกซึ้งมากยิ่งขึ้น เช่น การนำข้อมูลเกี่ยวกับโรงเรียนประจำหญิงล้วนมาใช้วิเคราะห์โรงเรียนกำเนิดศิลป์ ในด้านชีวิตความเป็นอยู่ของนักเรียนที่อาศัยอยู่ในโรงเรียนประเภทนั้น เพื่อให้เข้าใจธรรมชาติของตัวละครและนำไปสู่การค้นหาความเป็นไปได้อื่น ๆ ในการแสดงออกที่หลากหลาย ทั้งนี้ในระหว่างการฝึกซ้อมนักแสดงได้รับความเห็นว่า สามารถมีความคิดสร้างสรรค์และอนุญาตให้ตัวเองทำกิจกรรมต่าง ๆ ได้มากกว่านี้ โดยเหตุผลเกิดจากนักแสดงมีความคิดว่าตัวละครไม่ยากเป็นจุดสนใจในท้องพยาบาล เพราะเพิ่งกระทำความผิดมา จึงแก้ไขโดยการปรับเปลี่ยนความคิดจากไม่ยาก เป็นอยากได้อะไรและต้องทำอย่างไรจึงจะได้สิ่งนั้นมา เพราะความคิดไม่ยากจะไม่ทำให้การกระทำใด ๆ เกิดขึ้น



ภาพที่ 3.24 : กระบวนการฝึกซ้อม 50% ของนักแสดง (3)

ที่มา : ผู้ศึกษา



ภาพที่ 3.25 : กระบวนการฝึกซ้อม 50% ของนักแสดง (4)

ที่มา : ผู้ศึกษา

(5) นางสาวศุภธิดา มติศ รับบทเป็น วรียา

จากปัญหาที่เกิดขึ้นในการพัฒนาและการสร้างสรรค์ผลงานด้านการแสดง ครั้งที่ 1 (30%) คือนักแสดงยังไม่รู้จักตัวละคร ทำความเข้าใจกับบทไม่มากพอ ทำให้เกิดการพูดที่เหมือนการท่องจำ ไม่หมายความ และดูไม่เป็นธรรมชาติ จึงต้องมีการหาข้อมูลเกี่ยวกับลักษณะภายในของตัวละครอย่างละเอียด เช่น หาบุคคลสำคัญที่มีประสบการณ์และอายุใกล้เคียงกับตัวละคร คุณแม่วรียา เพื่อศึกษาแนวคิดพื้นฐาน จนไปถึงกิจกรรมในการใช้ชีวิตประจำวันและนำแนวคิดมาปรับใช้กับตัวละครตัวนี้ หลังจากที่มีข้อมูลเพียงพอแล้ว เริ่มทำการ Workshop Improvise ในสถานการณ์ที่กำหนดมาให้ โดยการให้จำลองโรงเรียนกำเนิดศิลป์ เริ่มตั้งแต่การสมัครเข้าบอร์ดผู้บริหาร และการเข้ารับเลือกการเป็นผู้อำนวยการ โดยใช้วิธีเลือกตั้งภายในโรงเรียน นอกจากนี้ผู้ศึกษาต้องทำการชี้แจงนโยบายในโรงเรียน เพื่อให้เหมาะสมกับตำแหน่งที่จะได้รับเลือก หลังจากได้รับเลือกเป็นผู้อำนวยการโรงเรียนแล้ว ยังมีการ Workshop ให้กับตัวละครคุณแม่วรียา ในการแก้ปัญหาต่าง ๆ ภายในโรงเรียน เช่น การเรียกร้องสิทธิพื้นฐานที่นักเรียนควรจะได้รับหรือการพัฒนาสวัสดิการของนักเรียน ให้นักเรียนได้ประโยชน์สูงสุดในการเข้ามาศึกษาภายในโรงเรียน อีกทั้งยังจำลองสถานการณ์การคัดเลือกนักเรียนทุน ซึ่งผู้ศึกษาต้องคำนึงถึงประโยชน์ และข้อดีของการรับนักเรียนทุน มีการจัดประชุมกับตัวละครอื่น ๆ เพื่อจะคัดเลือกนักเรียนที่สมควรได้รับ ทำให้ผู้ศึกษาได้เรียนรู้การจัดการกับตัวละครตัวอื่นที่มีแนวคิดเห็นต่างจากตนเองและได้ทดลองการเป็นผู้นำที่มีอำนาจในการตัดสินใจครั้งนี้ เพื่อให้โรงเรียนกำเนิดศิลป์มีชื่อเสียงในทางที่ดี การ Workshop ในครั้งนี้ส่งผลให้ผู้

ศึกษาต้องใช้แนวคิดของตัวละครคุณแม่วริยา ในการตัดสินใจ และการใช้วาทศิลป์ในการเจรจากับบุคคลที่เห็นต่าง เพื่อให้ได้มาซึ่งประโยชน์ของตนเองและทำให้ตัวละครอื่นเชื่อมั่นในตัวละครคุณแม่วริยามากที่สุด ไม่ว่าจะด้วยวิธีการใช้เหตุผล หรือการใช้เล่ห์กล ให้เกิดประสิทธิภาพสูงสุด

(6) นายศรุต อมศิริ รับบทเป็น ตูลย์

จากปัญหาที่เกิดขึ้นในการพัฒนาและการสร้างสรรค์ผลงานด้านการแสดง ครั้งที่ 1 (30%) คือนักแสดง ไม่ได้มีความคุ้นเคย กับบริบทของตัวละคร เนื่องจากทั้งเป็นเรื่องที่ไกลตัว ในทุกแง่มุม ยังทำความเข้าใจกับบทได้ไม่ละเอียดมากพอ จึงทำให้ไม่สามารถ ทำให้ Function ของตัวละครออกมาได้ถูกทาง หรือ เท่าที่ควร จึงได้มีการแก้ปัญหาเบื้องต้นโดยการ กลับไปทำการบ้านกับบทละครมากยิ่งขึ้น เพื่อให้เข้าใจในบริบทของตัวละคร ศึกษาหาข้อมูลเรื่องที่เกี่ยวข้องกับเรื่องมากขึ้น เนื่องจาก ตัวละคร ศรุตูลย์ เป็นตัวละครที่มีความรู้เยอะ จึงจำเป็นต้องการแสดงออกและความเข้าใจในสถานการณ์ต่าง ๆ ในส่วนของ Workshop ที่ได้ใช้ จะเป็นในส่วนของ การ Workshop เพื่อค้นหา กิจกรรมประจำวันในอดีต หรือสิ่งทำให้เกิดความคิดและความเชื่อในปัจจุบันของตัวละคร เพื่อนำมา เชื่อมโยงกับสิ่งที่เกิดในเรื่อง พบว่าพอได้ลองนำมาเทียบกันแล้ว สามารถทำให้เข้าใจสิ่งต่าง ๆ ที่ตัวละครทำได้มากขึ้น และยังสามารถนำมาเชื่อมโยงกับประสบการณ์ส่วนตัวในชีวิตจริงของนักแสดงได้ด้วย ซึ่งถือเป็นการพัฒนาที่ดีเนื่องจาก ตักแสดงและตัวละคร มีช่องว่างทางอายุที่ห่างกันพอสมควร

3.2.2.2 ปัญหาและแนวทางแก้ไขครั้งที่ 2 (50%)

(1) นายธนธรศ เจตนจำรัส รับบทเป็น เจช

ปัญหา	แนวทางแก้ไข
บางข้อความที่เราพูดออกไปมันขาดความ ธรรมชาติ ดูประดิษฐ์คำ เนื่องจากวันนั้นเจ็บคอ เลยทำให้เสียงออกมาอย่างไม่มีคุณภาพ	พยายามซ้อมกับเวทีให้มากขึ้นเพื่อเพิ่มระดับ เสียงของตัวเองเมื่ออยู่บนเวทีจะสามารถถ่ายทอดมันออกมาได้อย่างเป็นธรรมชาติ

ตารางที่ 3.22 : ตารางปัญหาและแนวทางแก้ไขครั้งที่ 2 (นายธนธรศ เจตนจำรัส)

ที่มา : ผู้ศึกษา

(2) นางสาวปณิตรา โพธิ์เงิน รับบทเป็น อลิสา

ปัญหา	แนวทางแก้ไข
ไม่สามารถใช้ร่างกายเพื่อบอกความรู้สึกได้ คนดู ไม่ได้ยินเสียงของนักแสดง ไม่มีสมาธิอยู่กับ สถานการณ์ ไม่สามารถเข้าใจถึงความรักฉันสามี ภรรยา	เนื่องจากไม่มีประสบการณ์เกี่ยวกับเรื่องความรัก จึงได้มีการทำแบบฝึกหัดทางการแสดง โดยมีครูสอนการแสดงเข้ามาช่วย เพื่อให้เข้าใจถึงวิถี ความคิดของตัวละครอลิสาในรูปแบบของ

	ภรรยามากขึ้น นอกจากนี้ได้มีการกลับไปอ่านบทละครเรื่อง The Crucible เพิ่มหาจุดเชื่อมโยงมาใช้ในตัวอลิสซา เพิ่มการวอร์มเสียงในหอนาฏลักษณ์ก่อนการขึ้นแสดง และอนุญาตร่างกายเมื่อมีความรู้สึก ก่อนขึ้นแสดงเตรียมตัว มีสมาธิอยู่กับสถานการณ์ อยู่กับเรื่อง และอยู่กับตัวละคร
--	--

ตารางที่ 3.23 : ตารางปัญหาและแนวทางแก้ไขครั้งที่ 2 (นางสาวปณิตรา โพธิ์เงิน)

ที่มา : ผู้ศึกษา

(3) นางสาวพิชญภา ปุญะ รับบทเป็น โรส

ปัญหา	แนวทางแก้ไข
ทำการเวิร์คช็อปมาแล้ว แต่ไม่สามารถนำสิ่งที่เจอในการเวิร์คช็อปมาใช้ในซีนได้ ยังเป็นการแสดงตามทีอ่านในบทอยู่ ทำให้ตัวละครแบน	คุยกับผู้กำกับใหม่ ปรับความเข้าใจเกี่ยวกับซีนนั้นที่ตัวละครอยู่ และเริ่มซ้อมใหม่
เกิดสมาธิไม่อยู่กับคู่แสดงบ้าง	ทำการแสดงต่อไปและครั้งหน้าควรทำการซ้อมให้แม่นยำและเข้าใจ

ตารางที่ 3.24 : ตารางปัญหาและแนวทางแก้ไขครั้งที่ 2 (นางสาวพิชญภา ปุญะ)

ที่มา : ผู้ศึกษา

(4) นางสาวลลิตภรณ์ สันติพันธ์พิทักษ์ รับบทเป็น เมษา

ปัญหา	แนวทางแก้ไข
สามารถเพิ่มความน่าสนใจให้กับการเดินทางของตัวละครได้ เมษาเปรียบเสมือนตัวแทนของคนดูในสถานการณ์ที่กลืนไม่เข้าคายไม่ออกแต่ก็ไม่สามารถยกมือประท้วงสุดได้	ทำการบ้านเรื่องศีลธรรมของเมษาเพิ่ม อยู่กับสถานการณ์ตรงหน้า โฟกัสที่ความต้องการเป็นหลัก อนุญาตตัวเองให้ทำ อย่าเพิ่งกำหนดแน่นอนว่าจุดไหนยอมแล้วหรือยังไม่ยอมเพราะคนดูต้องการการเดินทางของตัวละคร

ตารางที่ 3.25 : ตารางปัญหาและแนวทางแก้ไขครั้งที่ 2 (นางสาวลลิตภรณ์ สันติพันธ์พิทักษ์)

ที่มา : ผู้ศึกษา

(5) นางสาวศุภธิดา มติศร รับบทเป็น วรียา

ปัญหา	แนวทางแก้ไข
-------	-------------

ตัวละครดูมีมิติเดียวในแง่ของอารมณ์และ ความรู้สึกที่แสดงออกมามีแค่ อารมณ์โกรธ และ โมโห ไม่มีความรู้สึกอื่นในการเข้ามาหาความ ต้องการในฉาก	หาทางเลือกอื่นให้กับตัวละคร ลองใช้ความรู้สึก อื่น เข้ามาปรับใช้ในการแสดงนอกจากอารมณ์ โกรธ เช่นการประนีประนอม การค้นหาความ จริง
--	---

ตารางที่ 3.26 : ตารางปัญหาและแนวทางแก้ไขครั้งที่ 2 (นางสาวศุภจิตา มติศร)

ที่มา : ผู้ศึกษา

(6) นายศรุต อมศิริ รับผิดชอบเป็น ทุลย์

ปัญหา	แนวทางแก้ไข
ขาดความละเอียดที่จำเป็นอย่างยิ่งต่อตัวละคร การทำความเข้าใจสถานการณ์ต่าง ๆ	ให้เวลากับตัวละครมากยิ่งขึ้น ลงรายละเอียดใน การแสดงมากขึ้น พยายามใช้ผลลัพธ์จากการ Workshop ในแต่ละครั้งให้เกิดประโยชน์จริง กับการแสดง

ตารางที่ 3.27 : ตารางปัญหาและแนวทางแก้ไขครั้งที่ 2 (นายศรุต อมศิริ)

ที่มา : ผู้ศึกษา

3.2.3 การพัฒนาและการสร้างสรรค์ผลงานด้านการแสดงครั้งที่ 3 (70%)

3.2.3.1 กระบวนการฝึกซ้อมของนักแสดง

(1) นายธนธรต เจตนจำรัส รับผิดชอบเป็น เจษ

ปรับแก้เรื่องบุคลิกของนักแสดงที่ยังไม่สอดคล้องกับตัวละคร โดยทำให้ตัวละครดูมีวุฒิภาวะมากขึ้น ผ่านการพูดและการเดิน เพื่อให้นักแสดงสามารถเข้าถึงตัวละครได้มากขึ้น รวมถึงคนดูจะได้อารมณ์ไปกับตัวละครได้มากขึ้น รวมถึงสร้างตัวละครเพิ่มเติมผ่านการจำลองสถานการณ์ เป็นเหตุการณ์ที่ครูเจษกับครูอลิสามีช่วงเวลาที่มีความสุขร่วมกัน ทั้งตอนที่ทั้งสองคนวางแผนจะไปเที่ยวด้วยกัน และรวมถึงตอนที่ครูอลิสามีพั้งค์ครรภ์ เพื่อให้นักแสดงได้เห็นถึงภูมิหลังตัวละครที่ชัดเจนมากขึ้น เพื่อที่จะสามารถถ่ายทอดอารมณ์และความรู้สึกออกมาได้อย่างลึกซึ้งมากยิ่งขึ้น

(2) นางสาวปณิติรา โพธิ์เงิน รับผิดชอบเป็น อลิส

ทำแบบฝึกหัดผ่อนคลายก่อนเข้าฉากและก่อนการฝึกซ้อมทุกครั้ง เพื่อลดความกังวลและเพิ่มสมาธิก่อนเข้าฉาก เนื่องจากบทนั้นยังเขียนไม่จบเรื่อง และยังไม่สามารถทราบบทสรุปของเรื่องและตัวละครได้ จึงใช้วิธีศึกษาตัวละครเท่าที่มีในบท และหาความหมายแฝง (Subtext) ใช้จินตนาการใช้การสร้างความสัมพันธ์แบบสามมีกับตัวละครเจษ เช่น ความสัมพันธ์ของสามภรรยาที่อยู่ร่วมกันทุกวัน ความรักและความต้องการในการสร้างครอบครัวร่วมกัน ความสัมพันธ์

ทางกายของคนทั้งสอง ความสนิทและการอนุญาตในการสัมผัสร่างกายซึ่งกันและกัน ซึ่งสิ่งเหล่านี้ทำให้เกิดความไว้วางใจในคู่แสดงมากยิ่งขึ้น อีกทั้งสามารถเพิ่มความเชื่อใจในการแสดงระหว่างคู่แสดงอีกด้วย นอกจากนี้ยังใช้แบบฝึกหัดจินตนาการในการสร้างสิ่งแวดล้อมภายในโรงเรียนทำให้เวทีกลายเป็นพื้นที่ห้องของอติสา นอกจากนี้ยังใช้แบบฝึกหัดสื่อสารทางร่างกาย เช่น การหยิบของบนโต๊ะมีความหมายต่อความรู้สึกอยากจะแสดงออกให้ตัวละครเจษฎารู้ว่าสิ่งที่เจษฎานั้นเป็นเรื่องที่ทำให้ไม่พอใจ หรือความซ้ำเร็วในการเดินให้ความสำคัญกับทุกความรู้สึกและขยายสิ่งเราทั้งไปทั้งร่างกาย สุดท้ายฝึกการโปรเจ็กเสียงในหอนาฏลักษณ์ เนื่องจากมีพื้นที่ขนาดใหญ่ทำให้บางจุดหรือข้างหลังไม่ได้ยินเสียงของนักแสดง จึงเริ่มฝึกเสียงให้ดังและชัดเจนมากยิ่งขึ้น



ภาพที่ 3.26 : กระบวนการฝึกซ้อม 70% ของนักแสดง (1)

ที่มา : ผู้ศึกษา



ภาพที่ 3.27 : กระบวนการฝึกซ้อม 70% ของนักแสดง (2)

ที่มา : ผู้ศึกษา

(3) นางสาวพิชญภา ปุญะ รับทเป็น โรส

ขั้นตอนนี้เป็นขั้นตอนที่ผู้กำกับจะให้นักแสดงซ้อมลงซีน โดยผู้กำกับจะให้นักแสดงที่อยู่ในซีนนั้น ๆ อ่านบทก่อนว่าซีนนี้จะออกมาในอารมณ์แบบไหน และให้นักแสดงลองกำหนดการกระทำที่ทำอยู่ ณ ขณะทีตัวละครพูด เองก่อน เพราะนักแสดงจะรู้ดีที่สุดว่าตัวละครกำลังรู้สึกแบบใดอยู่ หากนักแสดงทำเกินไปในเรื่องของภาพ ผู้กำกับจะเป็นคนตัดสินใจว่าจะเอาการกระทำนั้นหรือไม่ และขั้นตอนนี้แน่นอนว่าต้องทำงานกับหลาย ๆ ฝ่าย ไม่ว่าจะเป็นคู่แสดงที่อยู่ในซีนนั้น ๆ เอง หรือฝ่ายฉาก อุปกรณ์ประกอบฉาก เครื่องแต่งกาย แสง เสียงและสื่อมัลติมีเดีย การทำงานเป็นทีมอย่างไปด้วยกันสำคัญมากในขั้นตอนนี้ ทุกฝ่ายควรจะสื่อสารกันให้มากและมีประสิทธิภาพ เช่นการทำงานพร้อมกับคิวเสียง ซึ่งนักแสดงไม่ควรมีความสนใจแค่อยู่กับนักแสดงด้วยกันเองหรือสนใจแค่ตัวเอง นักแสดงควรจำเป็นที่จะต้องสนใจเทคนิคและคิวต่าง ๆ เช่นต้องมีเสียงนี้ดังขึ้นก่อนค่อยหันไปหานักแสดงอีกคน หรือการต้องตัดผมในซีน เปลี่ยนชุด ย้ายฉาก อุปกรณ์ประกอบฉากเพื่อเปลี่ยนสถานที่ในเรื่อง ซึ่งการที่จะทำสิ่งเหล่านี้ได้ดีนั้นหรือการซ้อม

(4) นางสาวลลิลภรณ์ สันติพันธ์พิทักษ์ รับทเป็น เมษา

จากปัญหาที่เกิดขึ้นในการพัฒนาและการสร้างสรรค์ผลงานด้านการแสดงครั้งที่ 2 (50%) คือ การให้ความสำคัญกับการเดินทางของตัวละคร นักแสดงจึงได้กลับมาฝึกประสาทสัมผัสทั้ง 5 โดยฝึกการสังเกตในชีวิตประจำวัน การสังเกตคู่แสดงและบรรยากาศในฉากให้ละเอียด เพื่อให้นักแสดงมีสมาธิอยู่กับช่วงเวลานั้นจริง ๆ โดยไม่ยึดติดกับผลลัพธ์ที่ควรเกิดขึ้น นอกจากนี้ การทำความเข้าใจว่าเมษาให้ความสำคัญกับอะไร สิ่งไหนที่ยอมได้หรือยอมไม่ได้ ยังช่วยให้การแสดงมีความหลากหลายและชัดเจนมากขึ้น เพราะมีทั้งจุดที่ตัวละครสู้เพื่อสิ่งที่ตัวเองต้องการและมีจุดที่ตัวละครถอยเพราะกลัวเดิมพันที่ต้องเสีย ทำให้การเดินทางของตัวละครน่าสนใจและน่าติดตามมากขึ้น ทั้งนี้การทำงานร่วมกับคู่แสดงก็เป็นส่วนสำคัญที่ทำให้แต่ละฉากดำเนินไปอย่างมีรสชาติและเป็นเหตุเป็นผล เช่น ในฉาก 1 ที่กลุ่มเด็กถูกลอบขึ้นมาทำพิธีบนศาลฟ้ากันตอนกลางคืนซึ่งผิดกฎของโรงเรียน นักแสดงมีการซ้อมร่วมกันโดยพยายามกระชับจังหวะและเปลี่ยนวิธีการพูดเพื่อให้สมเหตุสมผลกับสถานการณ์ที่ถูกลอบทำมากขึ้น รายละเอียดปลีกย่อย เช่น มีการปรับทิศทางความเชื่อของตัวละครว่าโรสหลอกทุกคนว่าพิธีกรรมนี้จะสามารถช่วยเหลือครูอติสาจากผีร้ายได้และเด็กทุกคนเชื่อแบบนั้นจริง ๆ ทำให้แรงจูงใจในการทำและวิธีการคิดต่างไปจากเดิม



ภาพที่ 3.28 : กระบวนการฝึกซ้อม 70% ของนักแสดง (3)

ที่มา : ผู้ศึกษา



ภาพที่ 3.29 : กระบวนการฝึกซ้อม 70% ของนักแสดง (4)

ที่มา : ผู้ศึกษา

(5) นางสาวศุภธิดา มติศร รับบทเป็น วรียา

นักแสดงได้มีการหาทางเลือกในการแสดงที่หลากหลายมากขึ้น โดยการลองใช้วิธีใหม่ ๆ ในการแสดงออกถึงอารมณ์และความรู้สึก เช่น การใช้วิธีประนีประนอมในเพื่อให้ได้มาซึ่งความต้องการของตัวละครในฉาก เช่น ความต้องการของตัวละครคุณแม่วรียาในฉากที่ 2 คือ ต้องการเข้ามาหาความจริงกับเรื่องที่เกิดขึ้น และใช้วิธีการตะคอกค้นหาความจริงกับตัวละครนักเรียนใช้อำนาจในการข่มขู่เพื่อให้ได้มาซึ่งความต้องการของตนเอง ซึ่งส่งผลให้เห็นว่าการใช้วิธีที่แสดงออก

ถึงอารมณ์ความรู้สึกในลักษณะนี้ ไม่ประสบผลสำเร็จ ตัวละครไม่สามารถทำตามความต้องการของตนเองให้สำเร็จได้ ผู้ศึกษาจึงต้องหาวิธีอื่นในการแสดงให้กับตัวละคร เช่น การเปลี่ยนวิธีการพูด การใช้น้ำเสียงที่เบาลง การประนีประนอม และการขอร้อง ผู้ศึกษาเลือกใช้วิธีการประนีประนอมจัดการกับตัวละครนักเรียน ส่งผลให้สถานการณ์ในฉากไปในทางที่ดีขึ้น ถึงแม้ตอนสุดท้ายในฉากตัวละครทำตามความต้องการได้ไม่สำเร็จ แต่สามารถทำให้ตัวละครอื่นถูกคิดขึ้นได้ หรือฉากที่ 5 การค้นหาความจริงจากตัวละครที่มีฐานะต่ำกว่า ผู้ศึกษาได้ทำการ Workshop กับตัวละครคำหล้าโดยกำหนดสถานการณ์ชีวิตประจำวันของคุณแม่วริยา กับ คำหล้า และมีสถานการณ์ที่คุณแม่วริยาทำของหาย ผู้ศึกษาได้เรียนรู้วิธีการแสดงออกและการใช้อ่านจากคนที่อายุน้อยกว่าและมีฐานะต่ำกว่า นำไปสู่ฉากที่ 5 ในบทละคร คือการต้องใช้วิธีจัดการ ค้นหาความจริงจากตัวละครคำหล้า โดยมีทักษะการใช้วิธีสอบถาม พูดคุย จนนำไปสู่การใช้กำลังการอุกกระชาก สุดท้ายผู้ศึกษาได้เรียนรู้ดีกว่า การกระทำดังกล่าวยังไม่สามารถสืบหาความจริงได้ จึงต้องมีการเปลี่ยนวิธีการแสดง และมองหาการแสดงออกที่หลากหลายอยู่เสมอ

(6) นายศรุต อมศิริ รับบทเป็น ตูลย์

นักแสดงได้ลองทางเลือกที่หลากหลายมากขึ้น แต่ด้วยตัวเลือกที่เพิ่มมากขึ้น ทำให้นักแสดงหลุดโฟกัสจากจุดประสงค์หลักของตัวละคร Function จึงไม่สามารถถูกแสดงออกมาได้อย่างเต็มที่ จึงแก้ปัญหาโดยการ พยายามโฟกัสให้ถูกจุดมากขึ้น เพื่อแนวทางที่ถูกต้องของตัวละคร นอกเหนือจากนั้น ยังได้มีการเจาะรายละเอียดลงไปในแต่ละซีนมากยิ่งขึ้น ในกรณีของ ซิน 1-5 ที่เคยผ่านมาในช่วง 30% อยู่แล้ว ได้รับการแก้ไข และทำความเข้าใจใหม่ร่วมกันกับนักแสดงร่วมซีนทุกคน ไม่ว่าจะเป็นส่วนของการแก้ไขเรื่อง Blocking ที่ถูกจัดวางใหม่เพื่อให้เกิดความสมเหตุสมผลกับสถานการณ์ และความสัมพันธ์ตัวละครมากขึ้น ในส่วนของการพัฒนาความสัมพันธ์ของแต่ละตัวละคร ได้มีวิธีการพัฒนาโดยการนั่งคุย Background ด้วยกันใหม่ หาจุดเชื่อมโยงและความเป็นไปได้ที่เกิดขึ้นในเรื่อง ยกตัวอย่างเช่น ตัวละครตูลย์ จะต้องมีซีนที่ได้นั่งคุยกับคุณแม่วริยาเป็นซีนที่ ทั้งสองคนจะต้องปะทะกันในเชิงของอารมณ์และการพยายามสู้อ่านด้วยความถูกต้องของตูลย์ ก็ได้มีการคุยกันถึงเรื่องความเป็นไปได้ระหว่างตูลย์และวริยาว่า ตัวละครตูลย์นั้น สามารถที่จะปะทะกับวริยาได้ถึงขั้นไหน มีความกลัววริยาหรือไม่ และกล้าที่จะสู้อ่านของคุณแม่วริยาหรือไม่ ผลสรุปที่ออกมาทำให้ได้เห็นภาพใหญ่ของความสัมพันธ์แต่ละตัวละครมากขึ้น ทำให้สามารถเข้าใจและมีวิธีในการแสดงออกที่สมเหตุสมผลมากยิ่งขึ้น

3.2.3.2 ปัญหาและแนวทางแก้ไขครั้งที่ 3 (70%)

(1) นายธนธรต เจตนจำรัส รับบทเป็น เจษ

ปัญหา	แนวทางแก้ไข
นักแสดงใส่อารมณ์กันมากเกินไปทำให้คนดูถูกผลักรอก	คุยกันในโปรดักชันอีกครั้งโดย เน้นไปที่รายละเอียดในบทเพื่อที่จะเข้าใจในความต้องการของตัวละครมากยิ่งขึ้น
ความสัมพันธ์เชิงคู่รักที่เคยเกิดขึ้นแล้วตอน 50% ก็หายไปเหมือนคนที่โกรธกันและไม่รักกัน	เข้าไปคุยกับเพื่อนนักแสดงด้วยกันถึงปัญหาที่เกิดขึ้นและทำความเข้าใจร่วมกันทั้งสองฝ่าย

ตารางที่ 3.28 : ตารางปัญหาและแนวทางแก้ไขครั้งที่ 3 (นายธนธรต เจตนจำรัส)

ที่มา : ผู้ศึกษา

(2) นางสาวปณิติรา โพธิ์เงิน รับบทเป็น อลิสา

ปัญหา	แนวทางแก้ไข
บทถึงฉาก 8 ทำให้ตีความทิศทางของตัวละครได้ไม่ชัดซ้อ้น และยังไม่เข้าใจสถานการณ์ของตัวละคร การแสดงออกยังจัดจ้านเกินไป	ทำแบบฝึกหัดทางการแสดงถึงวิถีชีวิตประจำวันของเรออริสา วิเคราะห์ตัวละครเกี่ยวกับสังคม ความกดดันในความเป็นครู สังคมโรงเรียน ประจำ สภาพแวดล้อมของคน สภาพภาวะ สูญเสียลูกจนทำให้ขาดสติและเหม่อลอย ความสัมพันธ์ของเจษและอริสาอยู่ในสถานะของสามีภรรยาแบบที่อริสาระแวง ไม่ไว้ใจ และไม่สามารถที่จะปฏิบัติกับเจษได้แบบภรรยาปกติ
	คำนึงถึงการแสดงออกน้อยลง อยู่กับสิ่งที่ทำให้เกิดความรู้สึกหรืออารมณ์มากขึ้น การกระทำทุกอย่างของอริสาขึ้นอยู่กับเจษ ปรับวิธีตีความตัวละครอริสา เชื่อในตัวละครอริสาให้มากขึ้น ทำการผ่อนคลายก่อนจะเริ่มแสดง อยู่ในสภาวะพร้อมแสดงให้ได้มากที่สุดก่อนทำการแสดง

ตารางที่ 3.29 : ตารางปัญหาและแนวทางแก้ไขครั้งที่ 3 (นางสาวปณิติรา โพธิ์เงิน)

ที่มา : ผู้ศึกษา

(3) นางสาวพิชญภา ปุญะ รับบทเป็น โรส

ปัญหา	แนวทางแก้ไข
-------	-------------

สับสนในการแสดงออกของตัวละคร เนื่องจาก รสนิยมของผู้ชมแต่ละคนไม่เหมือนกัน จึงนำมา คิดจนสับสนในตัวเอง และสับสนในตัวละคร	เชื่อมั่นในตัวเองและยึดความต้องการของตัว ละครไว้ การมีตัวเลือกในการแสดงออกเยอะก็ดี แต่ไม่ควรเอามาใช้ทุกอย่าง
เลือกวิธีที่ผิดไป โฟกัสผิดจุด	กลับมาอ่านบทใหม่ ตกลงและทำความเข้าใจอีก รอบ เอาให้ตรงกันทั้งนักแสดง ผู้กำกับ และ ครูผู้สอน

ตารางที่ 3.30 : ตารางปัญหาและแนวทางแก้ไขครั้งที่ 3 (นางสาวพิชญภา ปุญยะ)

ที่มา : ผู้ศึกษา

(4) นางสาวลลิตภรณ์ สันติพันธ์พิทักษ์ รับบทเป็น เมษา

ปัญหา	แนวทางแก้ไข
นักแสดงทุกคนเล่นอารมณ์และแสดงออกมาก เกินจริง	คิดถึงความต้องการมากขึ้น ลดอารมณ์ลง ไม่ ต้องกังวลว่าจะแสดงออกอย่างไร เชื้อกับ สถานการณ์ตรงหน้า
จุดเปลี่ยนของตัวละครไม่ชัดเจน	ปรับทิศทางและความเชื่อของตัวละคร
ชอบรายละเอียดในพัฒนาการของตัวละครแต่ อยากให้เพิ่มความเอาตัวรอดมากขึ้น	ให้ความสำคัญกับช่วงเวลาก่อนการตัดสินใจ เล่นให้ละเอียด

ตารางที่ 3.31 : ตารางปัญหาและแนวทางแก้ไขครั้งที่ 3 (นางสาวลลิตภรณ์ สันติพันธ์พิทักษ์)

ที่มา : ผู้ศึกษา

(5) นางสาวศุภธิดา มติศร รับบทเป็น วรียา

ปัญหา	แนวทางแก้ไข
เห็นความต้องการของตัวละครเมื่อกระทบกับตัว ละครอื่น แต่เมื่อไม่มีบทพูด ยังมีความไม่เชื่อว่า เป็นตัวละครตัวนั้น ยังมีความเป็นตัวนักแสดง มากเกินไป ทั้งในด้านกายภาพ การใส่เส้นสูงที่ดู ไม่มีบุคลิกภาพ และการยืนที่ไม่สง่า	เพิ่มความมั่นใจตอนที่ตัวละครไม่มีบทพูด เพิ่ม ความเชื่อมั่นในตัวละครและอยู่กับสถานการณ์ ตรงหน้าที่เกิดขึ้น เพื่อให้อารมณ์และความรู้สึก ยังคงดำเนินต่อไปแม้ไม่มีบทพูด นอกจากนี้ยัง ต้องฝึกการเดินบนเส้นสูงทุกครั้งที่มีการซ้อม ให้ ดูมีบุคลิกภาพและคล้ายกับตัวละครมากที่สุด

ตารางที่ 3.32 : ตารางปัญหาและแนวทางแก้ไขครั้งที่ 3 (นางสาวศุภธิดา มติศร)

ที่มา : ผู้ศึกษา

(6) นายศรุต อมศิริ รับบทเป็น ตุลย์

ปัญหา	แนวทางแก้ไข
-------	-------------

ปัญหาหลักในการรับคำ การพูดเร็วและ Function ที่ถูกการเข้าใจและตีความอย่างผิดจุด ส่งผลให้สารที่ต้องการจะสื่อออกมา เพี้ยนผิดไปจากเดิม Lost ในตัวละคร	พยายามฝึกการพูดจับคำ พูดให้ช้าลง อัดเสียงตัวเองเวลาพูดและนำกลับมาฟัง เตือนตัวเองให้พูดให้ชัดเสมอ ตีความ Function ของตัวละครใหม่
---	---

ตารางที่ 3.33 : ตารางปัญหาและแนวทางแก้ไขครั้งที่ 3 (นายศรุต อมศิริ)

ที่มา : ผู้ศึกษา

3.2.4 การพัฒนาและการสร้างสรรค์ผลงานด้านการแสดงครั้งที่ 4 (100%)

3.2.4.1 กระบวนการฝึกซ้อมของนักแสดง

(1) นายธนธรศ เจตนจำรัส รับบทเป็น เจษ

ปรับเรื่องบุคลิกของตัวละครเพิ่มเติม รวมถึงทำความเข้าใจกับบทละครมากขึ้น เพื่อที่จะวิเคราะห์ความต้องการของตัวละครอย่างละเอียด เพื่อที่จะสามารถถ่ายทอดมันออกมาได้มากขึ้น และทำให้คนดูสามารถเข้าถึงสิ่งที่ตัวละครของเราต้องการจะสื่อถึงได้ นอกจากภายนอกแล้ว ตัวละครผู้ใหญ่นี้มีความละเอียดเรื่องความรู้สึก อารมณ์ และรวมถึงภูมิหลังตัวละครที่แบกรับมา จึงใช้วิธีการจินตนาการถึงเหตุการณ์ของตัวละครที่แบกรับมาตั้งแต่ภูมิหลังของตัวละครเลย เพื่อให้ตัวนักแสดงได้มองเห็นสิ่งที่ตัวละครได้เจอ รวมถึงรับรู้ได้ผ่านภูมิหลังที่ได้จินตนาการ เพื่อให้สามารถถ่ายทอดออกมาได้อย่างลึกซึ้ง รวมถึงมีเวิร์คชอปในการใช้ร่างกายเพื่อช่วยขยายพลังเสียงให้ออกมามีประสิทธิภาพมากขึ้น โดยการเลือกบทพูดของตัวเองแล้วเคลื่อนไหวพร้อมพูดบทของตัวเอง จนกว่าจะสั่งหยุดแอกชั่น แล้วพูดบทของตัวเองออกมา ซึ่งสิ่งนี้เป็นเวิร์คชอปสำหรับการแสดง เพื่อให้นักแสดงมีความมั่นใจและเป็นการวอร์มนักแสดง ทั้งภายนอกและภายในเพื่อให้พร้อมสำหรับการแสดง

(2) นางสาวปณิติรา โพธิ์เงิน รับบทเป็น อลิสา

ใช้ความเชื่อและมุมมองด้านความรักแบบเดียวกับอลิสา ฝึกทักษะการฟังและสังเกตสิ่งแวดล้อมรอบตัว เพื่อทำให้เกิดความรู้สึกจากสิ่งที่ตัวละครอื่นกระทำต่อตัวละครของเรา และโต้ตอบด้วยความรู้สึกที่เกิดขึ้นจริง ณ สถานการณ์ตรงนั้น โดยที่ตัวนักแสดงไม่ได้เป็นคนกำหนดว่าต้องรู้สึกหรือแสดงออกแบบไหน ฝึกให้การแสดงปล่อยไปตามธรรมชาติที่เกิดขึ้น ณ สถานการณ์ตรงหน้า (ลดความรู้เหตุการณ์ล่วงหน้าเนื่องจากนักแสดงรับบท) นอกจากนี้ยังบังคับเรื่องจึงทำให้บทสรุปของตัวละครของอลิสาไม่สามารถเข้าใจได้ว่าจะตัดสินใจอย่างไร นักแสดงจึงปล่อยให้ไปตามธรรมชาติ และรู้สึกกับสถานการณ์ตรงหน้าโดยทิ้งความกังวลในเรื่องของบท และแสดงโดยใช้การอยู่กับสถานการณ์ตรงหน้า และการกระทำจากคู่แสดงเท่านั้น นอกจากนี้ยังฝึกการยกของที่มีน้ำหนักมาก เนื่องจากละครเรื่องนี้ใช้การขยับอุปกรณ์ประกอบฉากในการเปลี่ยนสถานที่ ซึ่งนักแสดงมีหน้าที่

เปลี่ยนอุปกรณ์ประกอบฉาก จึงต้องฝึกฝนร่างกายให้มีความแข็งแรงในการขนย้ายอุปกรณ์ต่าง ๆ ในฉากด้วยความรวดเร็ว อีกทั้งยังพัฒนาในเรื่องของการพูดให้ชัดเจน เนื่องจากบางบทสนทนานั้นเป็นคิวให้กับฝ่ายออกแบบไม่ว่าจะเป็นฝ่ายไฟ ฝ่ายเสียง หรือแม้กระทั่งเป็นการเปลี่ยนฉาก



ภาพที่ 3.30 : กระบวนการฝึกซ้อม 100% ของนักแสดง (1)

ที่มา : ผู้ศึกษา



ภาพที่ 3.31 : กระบวนการฝึกซ้อม 100% ของนักแสดง (2)

ที่มา : ผู้ศึกษา

(3) นางสาวพิชญภา ปุญยะ รับบทเป็น โรส

ขั้นตอนนี้เป็นการซ้อมก่อนขึ้นแสดงจริง เพราะฉะนั้นการซ้อมที่สำคัญที่สุดคือการซ้อมทุกซีนตลอดทั้งเรื่องเปรียบเสมือนการแสดงจริง การซ้อมทุกซีนต่อเนื่องกันไปเรื่อย ๆ สามารถทำให้ทุกคนในโปรดักชันเข้าใจการเป็นไปของตัวเรื่องได้ และสิ่งที่เห็นเลยคือ เราควรຈະ

ปรับแก้ส่วนไหน เช่น การปรับตำแหน่งการยืนของนักแสดงให้สัมพันธ์กับมีเดียในซีนที่ทำพิธีกรรม การปรับแก้ตำแหน่งการยืนเพื่อภาพที่ไม่หนักไปทางใดทางหนึ่ง ปรับแก้การตัดผมในซีนพิธีกรรม ทั้งนี้ ยังมีการปรับแก้การใช้เสียงของตัวละครโรสอีกด้วย ให้ไม่ไว้วางใจมากเกินไป เพราะจะทำให้คนดู ถูกตีตอกมาจากเรื่อง ผู้กำกับทำการเวิร์คช็อป วอร์มเสียงให้ก่อนแสดงทุกครั้งเช่น การเคี้ยวผลไม้ เพื่อไม่ให้เกิดการพูดไม่รู้เรื่อง ทำให้การพูดตัวอักษรชัดเจนทุกคำ การฝึกการใช้เสียงเพื่อให้ใช้ท้องในการใช้เสียงบนเวที และทำให้ร่างกายเกิดการผ่อนคลาย การเขี้ยวหิน เพื่อให้พลังและบทในการพูด ส่งไปถึงคนดู และจะทำการปรับแก้ได้อย่างมีประสิทธิภาพได้นั้นต้องอาศัยการซ้อมอย่างจริงจัง มีสติ และจดจ่ออยู่กับการจดจำตลอดเวลา

(4) นางสาวลลิตภรณ์ สันติพันธ์พิทักษ์ รับบทเป็น เมษา

จากปัญหาที่เกิดขึ้นในการพัฒนาและการสร้างสรรค์ผลงานด้านการแสดง ครั้งที่ 3 (70%) คือ นักแสดงทุกคนเล่นอารมณ์และแสดงออกมากเกินไป จึงนำทฤษฎีของ Sanford Meisner มาใช้คือการอยู่กับสถานการณ์ตรงหน้า สร้างความจริงในทุกการกระทำ และมีสมาธิจดจ่ออยู่กับสิ่งที่ตัวละครต้องการจริง ๆ โดย Workshop ที่สามารถนำมาปรับใช้เพื่อแก้ปัญหาให้กับนักแสดงได้อย่างดีคือการทำ Repetition ซึ่งเป็นการฝึกนักแสดงให้อยู่ด้วยกัน ณ ขณะนั้นจริง ๆ ตอบสนองกันอย่างเป็นธรรมชาติโดยไม่ต้องผ่านกระบวนการคิดออกแบบว่าจะแสดงออกอย่างไร อีกหนึ่งปัญหาสำคัญที่พบในการพัฒนาและการสร้างสรรค์ผลงานด้านการแสดงครั้งที่ 3 (70%) คือ จุดเปลี่ยนของตัวละครไม่ชัดเจน นักแสดงจึงฝึกซ้อมโดยให้ความสำคัญกับช่วงเวลาก่อนการตัดสินใจและคำพูดในหัวของตัวละครมากขึ้น รายละเอียดอื่น ๆ ในการพัฒนาตัวละครเพื่อให้ผลงานออกมาสมบูรณ์ เช่น การให้ความสำคัญกับความสมเหตุสมผลของลำดับเหตุการณ์ที่ตัวละครพบเจอ กลวิธีที่ตัวละครเลือกใช้ มีการสร้างเหตุการณ์ที่เกิดขึ้นในระหว่างที่ตัวละครไม่ปรากฏอยู่บนเวทีให้ชัดเจนเพื่อความต่อเนื่องและสัมพันธ์กัน สุดท้ายคือการซ้อมทั้งเรื่องร่วมกับฝ่ายออกแบบอย่างจริงจังเพื่อให้ทุกอย่างไปด้วยกันได้อย่างราบรื่น เช่น การแสดงที่สมจริงกับฉากที่ไม่สมจริง เทคนิคการเคลื่อนที่อุปกรณ์ประกอบฉาก การแสดงในเครื่องแต่งกายตามคาแรคเตอร์ของตัวละคร และตำแหน่งการจัดไฟบนเวที



ภาพที่ 3.32 : กระบวนการฝึกซ้อม 100% ของนักแสดง (3)

ที่มา : ผู้ศึกษา



ภาพที่ 3.33 : กระบวนการฝึกซ้อม 100% ของนักแสดง (4)

ที่มา : ผู้ศึกษา

(5) นางสาวศุภริตา มติศร รับบทเป็น วรียา

จากปัญหาที่เกิดขึ้นในการพัฒนาและการสร้างสรรค์ผลงานด้านการแสดง ครั้งที่ 3 (70%) คือ เห็นความต้องการของตัวละครและความเชื่อในการแสดงเมื่อเป็นสถานการณ์ที่ตัวละครต้องจัดการกับตัวละครตัวอื่น แต่เมื่อในฉากที่ตัวละครตัวนี้ไม่มีบทพูด ผู้ศึกษายังขาดความเชื่อมั่นในการนำเสนอตัวละคร ส่งผลให้ในสถานการณ์ตัวละครตัวนี้ขาดความเชื่อ ความเป็นผู้นำที่มีอำนาจและความหนักแน่น รวมไปถึงการยืน การเดินบนส้นสูงที่ยังขาดการฝึกซ้อมส่งผลต่อบุคลิกของ

ตัวละครอย่างมาก ผู้ศึกษาจึงต้องแก้ไขปัญหทั้งสองเรื่องโดยการนำทฤษฎีของ Sanford Meisner มาประยุกต์ใช้กล่าวคือ ความจริงในการกระทำ นักแสดงกระทำอย่างตัวละครจริง ๆ จดจ่ออยู่กับสถานการณ์ที่เกิดขึ้นตรงหน้า และปล่อยให้ความเป็นตัวละครเผยออกมาจากการกระทำ สุดท้ายการฝึกเดินบนส้นสูงที่ครั้งที่มีการซ้อม ไม่ว่าจะเป็นการซ้อมแต่ละซีน หรือการซ้อมทั้งเรื่องในทุกครั้ง เพื่อให้ผู้ศึกษาคุ่นชิน และจดจำวิธีการเคลื่อนไหวได้จนนำไปสู่การแสดงออกแบบธรรมชาติ หลังจากจดจำการเคลื่อนไหวอย่างเป็นธรรมชาติกับตัวละครแล้วผู้ศึกษาต้องทำการซ้อมกับอุปกรณ์ประกอบฉากการเคลื่อนย้ายสิ่งของ ตำแหน่งไฟในแต่ละฉากให้ถูกต้องและสมจริง นอกจากนี้ผู้ศึกษาเพิ่มรายละเอียดให้กับตัวละครด้วยสีหน้าท่าทาง น้ำเสียงที่ใช้ในการแสดง รวมไปถึงการใช้ลมหายใจ และจังหวะในการพูด เพื่อให้ตัวละครมีความสมจริงกับลักษณะภายนอกที่มีอายุมากกว่าผู้ศึกษาอย่างมาก ซึ่งรายละเอียดเพียงเล็กน้อยนี้สามารถเพิ่มความสมจริงในการแสดงและยังส่งผลต่อความเชื่อของผู้ชม และความเชื่อให้กับตัวละครตัวอื่นที่ร่วมแสดงอยู่ในฉาก

(6) นายศรุต อมศิริ รับบทเป็น ตูลย์

จากปัญหาที่เกิดขึ้นในการพัฒนาและการสร้างสรรค์ผลงานด้านการแสดง ครั้งที่ 3 (70%) คือตีความและเข้าใจ Function ของตัวละครผิดทาง เป็นเหตุที่ทำให้การแสดงออกที่ ทำออกมา ดูงๆ และทำให้นักแสดงหลงทาง จึงมีวิธีแก้ โดยการ ทำความเข้าใจกับ Function ตัวละครใหม่ ลงเจาะลึกไปที่รายละเอียด เพื่อให้เข้าใจได้อย่างถูกต้อง รวมไปถึงยังคงต้องฝึกการพูดจับคำ และซำลง เพื่อให้ฟังรู้เรื่อง และไม่รวบคำ เนื่องจากการสื่อสารเป็นสิ่งที่สำคัญที่สุด ปัญหาการพูดไม่จับ คำ พูดเร็ว เร็ว ฟังไม่รู้เรื่อง จึงถือว่าเป็นปัญหาใหญ่ และค่อนข้างหลักของนักแสดง นักแสดงได้มีการแก้ไขมาเรื่อย ๆ ตั้งแต่เริ่มต้นการซ้อม จนสามารถหาวิธีแก้ไขที่ดีขึ้นมาได้เรื่อย ๆ เช่น การฝึกพูดให้ช้า จนตัวนักแสดงรู้สึกแปลก เพื่อให้สามารถชินกับการ พูดจับคำแต่ละคำได้ชัดยิ่งขึ้น ทำให้ส่งสารออกไป ได้ชัดเจน นอกจากนี้ ปัญหาอีกอย่างที่เกิดขึ้นในเรื่องของการตีความ Function เมื่อเกิดข้อผิดพลาด จุดหนึ่ง ย่อมโยงกันจนวุ่นวายได้อย่างง่ายดาย ในกรณีนี้ก็เช่นกัน เกิดจากการตีความหลายจุดที่ผิดพลาดตั้งแต่แรก ทำให้ต้องนั่งวิเคราะห์และตีความตัวละครและบทใหม่ ทำให้เจอหลายจุดที่พลาดไป และทำให้สามารถตอบโจทย์หลาย ๆ อย่างได้มากขึ้นในแง่ของความสัมพันธ์ร่วมกับตัวละครอื่น ๆ

3.2.4.2 ปัญหาและแนวทางแก้ไขครั้งที่ 4 (100%)

(1) นายธนธรศ เจตนจำรัส รับบทเป็น เจษ

ปัญหา	แนวทางแก้ไข
-------	-------------

สิ่งที่ตัวละครแบกเข้ามาในซีนยังไม่หนักแน่นพอเลยทำให้ไม่ถูกมองเห็น และคิดว่าเป็นการเข้ามาลอย ๆ	จับความรู้สึกของซีนที่แล้วเอาไว้ อาศัยความต่อเนื่องทางการแสดงและเข้ามาแสดงจุดนั้นให้ชัดเจน
---	--

ตารางที่ 3.34 : ตารางปัญหาและแนวทางแก้ไขครั้งที่ 4 (นายธนธรศ เจตนจำรัส)

ที่มา : ผู้ศึกษา

(2) นางสาวปณิติรา โพธิ์เงิน รับบทเป็น อลิสา

ปัญหา	แนวทางแก้ไข
บทถึงฉาก 13 ยังไม่จบเรื่อง ยังไม่เห็นข้อสรุปของตัวละครว่าจะมีแนวทางในการแก้ปัญหาความสัมพันธ์นี้อย่างไร เรื่องคิวกับเทคนิคทั้งหมดยังไม่แม่นยำ เนื่องจากลองกับเทคนิคทุกอย่างครั้งแรก ไม่มีสติไม่สามารถอยู่กับเรื่องและตัวละครอื่นได้ ยังไม่สามารถเล่นและเข้าใจความซับซ้อนตัวละครอลิสาได้ ไข่เสียงในการสู้อารมณ์มากจนเกินไป ไม่เห็นจุดเชื่อมของการแสดงก่อนที่จะเกิดความรู้สึกหรืออารมณ์	เพิ่มการตีความตัวละครในแง่ของการสูญเสียลูกว่าแท้จริงแล้วตัวละครอลิสาเองก็มีความรู้สึกผิดที่ตนแงเป็นสาเหตุที่ทำให้ลูกเสียชีวิต และพยายามทำให้ตัวเองรู้สึกผิดน้อยลง โดยพยายามที่จะทำให้เจซรู้สึกแย่ พร้อมทั้งเพิ่มมุมมองของโดนกดดันจากสังคมในโรงเรียน ฝึกใช้จินตนาการเพิ่มมากขึ้นเมื่อพูดกับเจซ เพื่อเพิ่มความหมายและมิติให้กับบทสนทนา มีสติและสมาธิอยู่กับสิ่งตรงหน้า เนื่องจากมีบล็อกและคิวเกี่ยวกับเทคนิคเป็นจำนวนมาก และได้ซ้อมครั้งแรก พยายามมีสมาธิกับทุกสิ่งที่เกิดขึ้นและพยายามทำซ้ำเมื่อมีเวลาว่าง ในด้านการแสดงเพิ่มมีสมาธิขั้นสูงสุด ผ่อนคลายก่อนการแสดง ให้ความรู้สึกแผ่ซ่านทั่วร่างกาย พยายามมั่นใจในทุกสิ่งที่ทำในฐานะตัวละคร

ตารางที่ 3.35 : ตารางปัญหาและแนวทางแก้ไขครั้งที่ 4 (นางสาวปณิติรา โพธิ์เงิน)

ที่มา : ผู้ศึกษา

(3) นางสาวพิชญภา ปุญะ รับบทเป็น โรส

ปัญหา	แนวทางแก้ไข
ครูไม่ได้เข้ามาดูในซีนที่จะส่งต่อไปเลยไม่ค่อยมีความมั่นใจในการแสดง ว่าแบบนี้ดีรึยัง ถูกต้องในแบบที่คนดูต้องการเห็นไหม	ถอยออกมามองตัวละครอีกครั้ง ปล่อยใจให้สบายในการเล่น และให้รู้สึกสบายในการเล่นให้มากกว่านี้ ไม่ฝืน

ในการส่ง พลังงานไม่พอในซินเปิด เพราะกังวลว่าจะผลักคนดูออกอีก พุดเบาและไม่ค่อยรู้เรื่องและไม่ค่อยหมายความว่า	มั่นใจในตัวเอง เกะยัดความต้องการของตัวเอง ละครให้แน่นและไม่เขว
---	--

ตารางที่ 3.36 : ตารางปัญหาและแนวทางแก้ไขครั้งที่ 4 (นางสาวพิชญภา ปุงยะ)

ที่มา : ผู้ศึกษา

(4) นางสาวลลิตภรณ์ สันติพันธ์พิทักษ์ รับบทเป็น เมษา

ปัญหา	แนวทางแก้ไข
มีปัญหาเรื่องกายภาพ เสียงเบาตอนขึ้นอารมณ์ ควรระมัดระวังการยื่นปิดตัว	ออกแบบพฤติกรรมที่ตัวละครมักจะทำเป็นประจำเมื่อตกอยู่ในสถานการณ์หนึ่ง เช่น แทะเล็บเมื่อรู้สึกกังวล ฝึกการโปรเจ็คเสียงเพื่อให้ระดับเสียงดังคงที่ขณะแสดง คำนึงถึงองศาการยื่นเสมอ ไม่ปิดตัวด้านใดด้านหนึ่งมากเกินไป
ฉากความรักและความอบอุ่นระหว่างครูอลิสสาและเมษาสามารถทำให้ลึกซึ้งเพิ่มขึ้นได้อีก	ดึงประสบการณ์ส่วนตัวและความสัมพันธ์ในชีวิตจริงมาเทียบเคียงกับความสัมพันธ์ระหว่างครูอลิสสาและเมษาเพื่อให้เข้าใจและแสดงออกได้อย่างลึกซึ้งมากขึ้น

ตารางที่ 3.37 : ตารางปัญหาและแนวทางแก้ไขครั้งที่ 4 (นางสาวลลิตภรณ์ สันติพันธ์พิทักษ์)

ที่มา : ผู้ศึกษา

(5) นางสาวศุภธิดา มติศร รับบทเป็น วรียา

ปัญหา	แนวทางแก้ไข
เพิ่มมิติของตัวละคร นอกจากด้านอารมณ์แล้ว ยังต้องเพิ่มมิติในแง่ของชุดความคิดของตัวละคร เช่น การเอาตัวรอดแบบแยบยล การใช้เล่ห์กลของตัวละครตัดสินใจให้เป็นถูกให้ดูมีความยุติธรรมมากที่สุด การจัดการของตัวละครที่มีความมืออาชีพตามอายุและประสบการณ์	หลังจากที่ทำความเข้าใจตัวละครอย่างละเอียดแล้ว เพิ่มความเชื่อให้ตัวละครและนำเสนอออกมาให้ดูมีความธรรมชาติมากที่สุด ลดความกังวลและเพิ่มสมาธิในการแสดงเพื่อแสดงออกถึงความต้องการของตัวละครในฉาก และให้ความสำคัญกับการกระทำมากกว่าคำพูดของตัวละคร ทำให้การแสดงตอบสนองต่อสิ่งที่เกิดขึ้นในฉากได้อย่างสมจริง

ตารางที่ 3.38 : ตารางปัญหาและแนวทางแก้ไขครั้งที่ 4 (นางสาวศุภธิดา มติศร)

ที่มา : ผู้ศึกษา

(6) นายศรุต อมศิริ รับผิดชอบเป็น ๓๓

ปัญหา	แนวทางแก้ไข
มีปัญหาเรื่องความไม่สมเหตุสมผลของ Blocking จึงทำให้ Function ตัวละครไม่ออก และยังคงมีปัญหา พูดเร็วไม่จับคำ	มีการวาง Blocking ใหม่เพื่อยกให้ Function ของตัวละครทั้งหลาย ในฉากนั้น ๆ สามารถแสดงออกมาได้อย่างเต็มประสิทธิภาพมากยิ่งขึ้น และการฝึก

ตารางที่ 3.39 : ตารางปัญหาและแนวทางแก้ไขครั้งที่ 4 (นายศรุต อมศิริ)

ที่มา : ผู้ศึกษา

3.2.5 ผลงานการแสดง

3.2.5.1 ผลงานการแสดงรอบที่ 1

เนื่องจากรอบนี้รอบครอบคร้วการแสดง หรือเรียกว่าเป็นรอบ Preview ผู้ชมเสมือนจริง กลุ่มผู้ชมนั้นจะเป็นผู้คนที่มีความสนิทสนมใกล้ชิดและคุ้นเคยกับนักแสดงเป็นอย่างมาก กลุ่มนักแสดงจึงมีความตื่นเต้นและกังวลกับกลุ่มผู้ชมรอบนี้เป็นพิเศษ เนื่องจากเป็นกลุ่มผู้ชมที่รู้จักจึงมักจะแสดงความรู้สึกทั้งในรูปแบบของเสียงปรบมือ หรือเสียงตะโกนชื่นชมระหว่างการแสดง ซึ่งสิ่งเหล่านี้ทำให้นักแสดงรู้สึกประหม่าตื่นเต้น และกังวลก่อนทำการแสดง ซึ่งก่อนทำการแสดงนักแสดงได้ทำแบบฝึกหัดการใช้ร่างกายในการเต้นเพื่อลดอาการความตื่นเต้น เตรียมพร้อม (Warm up) ร่างกายเสียง และทำแบบฝึกหัดบาลานซ์สเปซ (Balance space) ให้กับนักแสดงเพื่อเพิ่มสมาธิก่อนทำการแสดง นอกจากนี้ยังมีการกอดเพื่อสร้างกำลังใจและสร้างความเชื่อร่วมกันว่านักแสดงทุกคน คือตัวละครนั้น ๆ และทุกคนจะผ่านการแสดงในรอบนี้ไปด้วยกัน ระหว่างการแสดงเกิดเสียงจากผู้ชมตามคาด ทำให้นักแสดงบางคนนั้นเกิดปัญหาระหว่างการแสดง เช่น ไม่สามารถหาจังหวะในการพูดบทในระหว่างเสียงจากผู้ชม หรือนักแสดงบางคนตื่นเต้นจากเสียงของผู้ชมจนไม่สามารถคงอยู่ซึ่งการเป็นตัวละครได้ นอกจากนี้ยังมีปัญหาทางด้านเทคนิค เช่น จังหวะเคลื่อนไหวอุปกรณ์ประกอบฉากผิดพลาด หรือการลืมนำสิ่งบางอย่างไปเป็นจังหวะให้กับฝ่ายไฟหรือฝ่ายเสียง หลังจากจบการแสดงรอบนี้ จึงได้มีการพูดคุยหลังจากแสดง (Post talk) ระหว่างอาจารย์และกลุ่มเพื่อนชั้นปี 4 เพื่อแลกเปลี่ยนความคิดเห็นและทัศนคติหลังจบการแสดง ซึ่งทั้งอาจารย์และเพื่อนมีความคิดเห็นร่วมกันดังนี้

- (1) ไม่ได้ยินเสียงของนักแสดงบางคน
- (2) บางจังหวะของเรื่องนักแสดงสามารถเพิ่มความกระชับได้
- (3) จังหวะของฝ่ายเสียงและฝ่ายไฟยังไม่ลงตัวกับการกระทำของนักแสดง
- (4) เห็นคาแรคเตอร์และฟังก์ชันของตัวละครในเรื่อง

3.2.5.2 ผลงานการแสดงรอบที่ 2

เนื่องจากการแสดงรอบก่อนหน้าพบว่าปัญหาส่วนใหญ่ที่เกิดขึ้นนั้นเกิดจากการขาดสมาธิของนักแสดง ในรอบการแสดงนี้จึงเพิ่มแบบฝึกหัดในการทำสมาธิก่อนเริ่มการแสดง โดยใช้เพลงคลื่นที่ต่ำ (Theta wave) ในการทำสมาธิให้นักแสดงทุกคน ก่อนจะทำแบบฝึกหัดบาลานซ์สเปซ (Balance space) และทำแบบฝึกหัดการโปรเจ็คเสียงให้กับนักแสดง หลังจากนั้นได้มีการทำ Workshop การถอดพร้อมกับการกล่าวความรู้สึกขอบคุณต่อกัน เพื่อเป็นการสร้างกำลังใจก่อนเริ่มการแสดง ในรอบนี้เป็นกลุ่มผู้ชมคนทั่วไปจึงไม่ได้มีเสียงหรือสิ่งที่รบกวนสมาธิระหว่างการแสดง นักแสดงทุกคนจึงมีสมาธิจดจ่ออยู่กับสถานการณ์ได้อย่างดี หลังจากจบการแสดงมีการพูดคุย (Feedback) ซึ่งสามารถสรุปปัญหาระหว่างการแสดงได้ดังนี้

- (1) นักแสดงลืมเก็บอุปกรณ์ประกอบฉากบางชิ้น
- (2) นักแสดงเริ่มมีอาการเจ็บคอ

3.2.5.3 ผลงานการแสดงรอบที่ 3

รอบสุดท้ายของการแสดง เนื่องจากการแสดงรอบสุดท้ายนักแสดงจึงมีพลังงานมากกว่าปกติ ในขณะเดียวกันมีนักแสดงบางคนเริ่มมีอาการเจ็บคอเนื่องจากต้องใช้เสียงที่มากเป็นเวลานาน ทุกคนจึงเริ่มมีการดูแลตนเองโดยสเปรย์พ่นคอเพื่อเพิ่มความชุ่มชื้น รวมไปถึงลูกอมเพื่อบรรเทาอาการเจ็บคอ ก่อนการแสดงจึงใช้วิธีการเตรียมตัวเช่นเดียวกับการแสดงรอบที่ 2 และเพิ่มแบบฝึกหัดการใช้เสียงที่ถนอมเสียงของนักแสดงมากยิ่งขึ้น ระหว่างการแสดงนักแสดงทุกคนรู้สึกสนุกที่ได้เล่นละครเรื่องนี้มากที่สุด ถึงแม้จะเกิดข้อผิดพลาดแต่นักแสดงทุกคนยังคงมีสมาธิแก้ไขปัญหาเฉพาะหน้า และมีความสุขในการแสดงครั้งนี้ หลังจากจบการแสดงทุกคนจึงช่วยกันรวบรวมข้อมูลการประเมินผล ข้อคิดเห็นและคำวิจารณ์จากผู้ชม ซึ่งมีทั้งผลในด้านบวก และผลที่ยังสามารถพัฒนางานในครั้งนี้ให้ดียิ่งขึ้น ซึ่งนักแสดงทุกคนได้เปิดใจยอมรับคำวิพากษ์วิจารณ์ที่เกิดขึ้น

3.3 การพัฒนาการสร้างสรรค์ด้านการออกแบบฉาก

3.3.1 การพัฒนาและการสร้างสรรค์ผลงานด้านการออกแบบฉากครั้งที่ 1 (30%)

3.3.1.1 การศึกษาบทละครดั้งเดิม

ในการออกแบบฉากของละครเวทีเรื่อง The Boss Bitches ซึ่งถูกดัดแปลงมาจากบทละครเรื่อง The Crucible โดย Arthur Asher Miller เมื่อบทละครเรื่องนี้มาดัดแปลงให้อยู่ในบริบท ของโรงเรียนประจำหญิงล้วน ยุคสมัยปัจจุบันในสังคมไทย เพื่อให้ผู้ชมเข้าถึงได้ง่ายและสะท้อน

สังคมในปัจจุบัน ที่ตั้งของโรงเรียนประจำเอกชนหญิงล้วน อยู่กลางหุบเขาในจังหวัดทางภาคตะวันออกเฉียงเหนือของประเทศไทย เกิดอุปทานหมู่เกิดขึ้นภายในโรงเรียน คำโกหกของเด็กกำลังกลายเป็นสิ่งที่ถูกต้อง แต่คนบริสุทธิ์กลับต้องเป็นฝ่ายผิด เพียงเพราะ กลุ่มเด็ก ๆ กำลังใช้ “การล่าแม่มด” เป็นเครื่องมือในการกำจัดคนที่เห็นต่าง และเหตุการณ์ทั้งหมดในเรื่องเกิดขึ้นภายใน 1 คืน

3.3.1.2 การกำหนดทิศทางการนำเสนอ

ละครเวทีเรื่อง The Boss Bitches มีหลากหลายประเด็นที่เกิดขึ้น แต่ผู้ศึกษาและทีมออกแบบทุกหน้าที่ ได้มีการประชุมและกำหนดแนวคิดหลักที่ใช้ร่วมกัน เลือกรวมประเด็นเรื่องการพูดโกหก ใส่ร้ายป้ายสี การฟังความข้างเดียว และการตัดสินผู้อื่น จึงได้เป็นธีม (Theme) “อย่าตัดสินคนอื่นจากการเห็นเพียงด้านเดียว” มาเป็นแนวคิดในการออกแบบ ที่มาของประเด็นเกิดจากผู้ศึกษาคิดว่า สังคมในยุคปัจจุบันเมื่อเกิดเหตุการณ์อะไรขึ้น ผู้คนมักจะพูดถึงกันปากต่อปากในชีวิตประจำวัน และในสื่อโลกโซเชียลมีเดีย ทำให้ชาวต่างถิ่นแพร่ออกไปได้อย่างรวดเร็ว จนทำให้สารที่ได้รับอาจจะบิดเบือนจากความจริงไปไม่มากนักน้อย ผู้ศึกษาจึงได้หยิบแนวคิดรูปทรงเลขาคณิตมาใช้ในการออกแบบฉาก โดยการเลือกรูปลูกบาศก์ เพื่อต้องการจะสื่อว่า ลูกบาศก์นั้นมีมุมหลายมุม มีด้านหลายด้าน ก็เปรียบเหมือนกับมนุษย์ ที่คนทุกคนไม่ได้มีมุมมองแค่ด้านเดียว ดังนั้นผู้ศึกษาจึงวิเคราะห์และออกแบบ พื้นที่การแสดงที่เปลี่ยนไปได้หลาย สถานที่ในทีเดียวกันโดยใช้สัญลักษณ์ของทรงลูกบาศก์ และ ความมีนิมอล ทำให้เกิดห้องต่าง ๆ ในโรงเรียน

3.3.1.3 การวิเคราะห์บทละครและการค้นคว้าข้อมูลอ้างอิงเพื่อใช้ในการออกแบบฉาก

จากบทละครเรื่อง The Boss Bitches ที่ปรับบริบทเป็นโรงเรียนประจำเอกชนหญิงล้วน อยู่กลางหุบเขาในจังหวัดทางภาคตะวันออกเฉียงเหนือของประเทศไทย ซึ่งละครเรื่องนี้ได้กำหนดช่วงเวลาเกิดขึ้นในช่วงเวลา ณ ปัจจุบัน ในช่วงหน้าฝนของประเทศไทย ได้ระบุสถานที่ในโรงเรียนที่ใช้ออกแบบฉากในเรื่องคือ ดาดฟ้า ห้องพยาบาล ห้องพักรู และห้องปกครอง ผู้ศึกษาได้วิเคราะห์และกำหนดสถานที่ให้มีความสมเหตุสมผลและมีความเป็นไปได้มากที่สุด โดยมีสถานที่ดังนี้

โรงเรียนกำเนิดศิลป์ Collage of Art เป็นโรงเรียนทางเลือก ที่มุ่งเน้นด้านศิลปะ โดยเฉพาะ ไม่ว่าจะเป็น ดุริยางค์ ทัศนศิลป์ คหกรรม นิเทศศิลป์ ฯลฯ เป็นโรงเรียนที่มีชื่อเสียงเป็นอันดับต้น ๆ ของประเทศ มีแต่ผู้ปกครองอยากให้นักเรียนได้เข้ามาศึกษาที่โรงเรียนแห่งนี้ เพราะจบไปจะมีอนาคตในสายงานทางด้านศิลปะอย่างแน่นอน บริเวณโดยรอบของโรงเรียนจะได้ใกล้ชิดกับ

ธรรมชาติ อยู่ท่ามกลางหุบเขา มีความร่มรื่น ธรรมชาติโอบล้อมโรงเรียน จึงเป็นสาเหตุที่ทำให้คุณแม่่ว
รียาต้องรักษาชื่อเสียงของโรงเรียนนี้ไว้



ภาพที่ 3.34 : ภาพมุมบนของโรงเรียนกำเนิดศิลป์ Collage of Art
ที่มา : google map



ภาพที่ 3.35 : ภายนอกโรงเรียนกำเนิดศิลป์ Collage of Art
ที่มา : <https://shorturl.asia/gFyXS>

3.3.1.4 การส่งความคืบหน้า 30%

อยู่ในช่วงการวิเคราะห์ห้บทและค้นคว้าหาข้อมูลในการนำมาใช้ เพื่อมาประกอบเป็น
แนวทางในการออกแบบผลงาน โดยผู้ศึกษาได้ค้นหาสถานที่ ข้อมูลและความเป็นไปได้ในการจะ
นำมาใช้เป็นแนวทางในการออกแบบฉาก ซึ่งห้องที่ใช้หลักๆมีอยู่ 4 ห้อง คือ ดาดฟ้า ห้องพยาบาล
ห้องพักครู และห้องปกครอง ก็ต้องหาโรงเรียนที่มีทั้งภายในและภายนอก ที่เชื่อมโยงกัน เพื่อให้ดู
เป็นไปได้ตามบทละครที่ผู้ศึกษาได้วิเคราะห์ไว้ ซึ่งก่อนที่จะได้เป็นสถานที่แห่งนี้ ได้มีการศึกษาหา
ข้อมูลในหลายจังหวัดและหลากหลายโรงเรียน ผ่าน Google Maps และเปลี่ยนสถานที่อยู่หลายครั้ง
จนได้มาเจอกับโรงเรียนเพลินพัฒนา ที่ตอบโจทย์ที่สุด ทั้งตัวโครงสร้างตึกเรียน และภายนอกโรงเรียน
ที่ตั้งใจให้อยู่กลางหุบเขาโอบล้อมด้วยธรรมชาติ



ภาพที่ 3.36 : ภาพรวมสถานที่ภายนอกโรงเรียน

ที่มา : ผู้ศึกษา

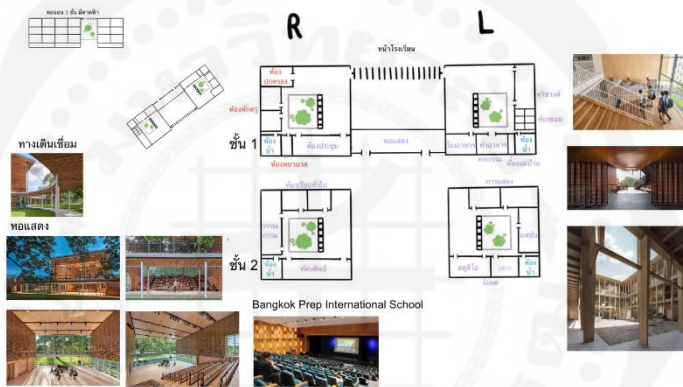

ภาพที่ 3.37 : แผนผังตึกเรียน และ หอพัก

ที่มา : ผู้ศึกษา



ภาพที่ 3.38 : ภายในโรงเรียน

ที่มา : ผู้ศึกษา

3.3.1.5 ปัญหาและแนวทางแก้ไขครั้งที่ 1 (30%)

ปัญหา	แนวทางการแก้ไข
การหาโลเคชันตึกที่ยังไม่เข้ากับเรื่อง	ได้มีการปรึกษาครูและผู้กำกับ ศึกษาหาสถานที่ใหม่ จนกว่าจะตอบโจทย์ที่สุด

ตารางที่ 3.40 : ตารางปัญหาและแนวทางแก้ไขออกแบบฉากครั้งที่ 1

ที่มา : ผู้ศึกษา

สรุปการส่งความคืบหน้า 30%

ผู้ศึกษาได้หาสถานที่เพื่อมาเป็นแนวทางในการออกแบบดีแล้ว ทั้งในเรื่องของ Location ลักษณะของภายนอก และภายในของโรงเรียน การค้นคว้าหาข้อมูลเป็นไปในทางเดียวกันกับผู้ออกแบบองค์ประกอบศิลป์ฝ่ายอื่น สามารถนำไปต่อยอดได้

3.3.2 การพัฒนาและการสร้างสรรค์ผลงานด้านการออกแบบฉากครั้งที่ 2 (50%)

ในการส่งความคืบหน้าช่วงที่ 2 มีการส่งสองแบบคือการนำเสนอในเทศกาลปล่อยผี และความคืบหน้าด้านการออกแบบ เมื่อได้แนวทางการออกแบบมาแล้ว จึงนำมาต่อยอดกับคีย์เวิร์ด มุมมอง ควบคุม ทำลาย และได้ลองต่อยอดจากทรงลูกบาศก์ มาสู่การออกแบบ และได้ทดลองทำในเทศกาลปล่อยผี



ภาพที่ 3.39 : ขั้นตอนการออกแบบ (1)

ที่มา : ผู้ศึกษา

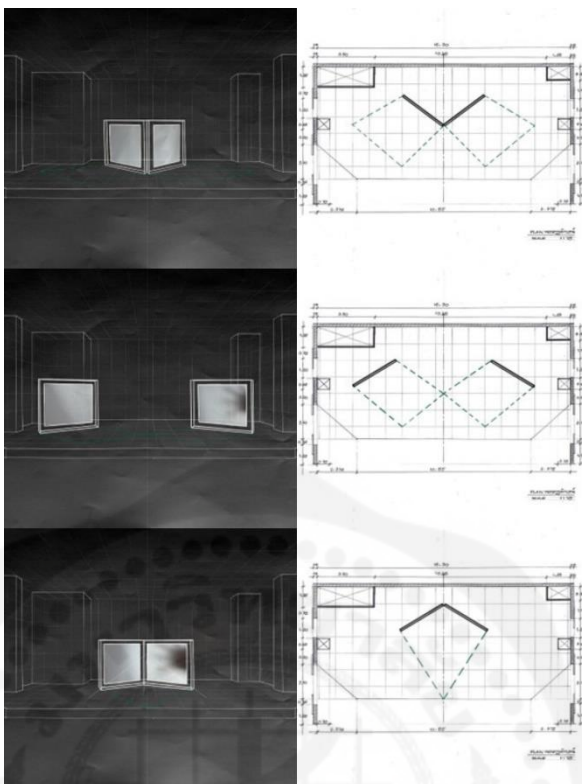

ภาพที่ 3.40 : ขั้นตอนการออกแบบ (2)

ที่มา : ผู้ศึกษา

ในเทศกาลปล่อยผีผู้ศึกษาได้มีการทดลองการใช้พื้นที่บนเวทีจริง ได้เห็นทิศทางการนำเสนอผ่านการแสดง และได้ทดลองการใช้พื้นที่กับนักแสดง พร็อบ และไฟ โดยการแบ่งเวทีเป็นสองสถานที่ เล่นในเวลาเดียวกันเชื่อมโยงกับคีย์เวิร์ดคำว่า มุมมอง



ภาพที่ 3.41 : ภาพการส่ง 50% บนเวที

ที่มา : ผู้ศึกษา

3.3.2.1 ปัญหาและแนวทางแก้ไขครั้งที่ 2 (50%)

ปัญหา	แนวทางการแก้ไข
เจอกับปัญหาเรื่องพื้นที่ในการใช้แสดง เนื่องจากได้ลองแบ่งพื้นที่การแสดงเป็นสองฝั่ง	ได้มีการปรึกษาคูรู และปรับการจัดวางพื้นที่ของฉาก เพื่อขยายพื้นที่ในการแสดง

ตารางที่ 3.41 : ตารางปัญหาและแนวทางแก้ไขออกแบบฉากครั้งที่ 2

ที่มา : ผู้ศึกษา

สรุปการส่งความคืบหน้า 50%

ผู้ศึกษาได้มีการหามุมมองและลองออกแบบมาได้หลากหลาย สามารถนำมาเป็นตัวเลือกในการใช้พัฒนาต่อได้ดี แต่ยังคงมีการจัดในเรื่องของการใช้พื้นที่เพิ่มอีก และในส่วนของ การส่งความคืบหน้าทางออกแบบองค์ประกอบศิลป์สามารถนำแนวคิดไปต่อยอดได้ โดยมีอาจารย์ให้คำแนะนำเรื่องการใช้พื้นที่

3.3.3 การพัฒนาและการสร้างสรรค์ผลงานด้านการออกแบบฉากครั้งที่ 3 (70%)

ผู้ศึกษาได้นำการออกแบบที่คิดไว้มาทำเป็นโมเดลฉากจำลอง ขนาด (1:50) เพื่อให้เห็นขนาดที่สัมพันธ์บนเวทีอย่างชัดเจน ง่ายต่อการทำงานของผู้กำกับในการขยับทิศทางการดำเนินเรื่องของฉาก และใช้ทำงานร่วมกับอุปกรณ์ประกอบฉากและแสง ได้ง่ายมากขึ้น ในการออกแบบครั้งนี้ได้ลดทอนฉากบางจุดลงเพื่อให้สะดวกต่อการใช้พื้นที่มากขึ้น

การส่งความคืบหน้าบนเวที ได้มีการใช้โครงประตู มาใช้วางตามตำแหน่งที่ผู้ศึกษาได้ออกแบบไว้ และใช้ผ้าซิงเพื่อแทนกรอบอันใหญ่ เพื่อจำลองให้เห็นภาพรวมและตำแหน่งฉากในพื้นที่จริง ช่วยให้ง่ายต่อการทำงานของนักแสดง ผู้กำกับ และทำให้ฝ่ายออกแบบอุปกรณ์ประกอบฉาก ฝ่ายมีเดีย และฝ่ายแสง ได้ทำงานกับตำแหน่งพื้นที่บนเวทีที่ออกแบบไว้ได้ง่ายขึ้น

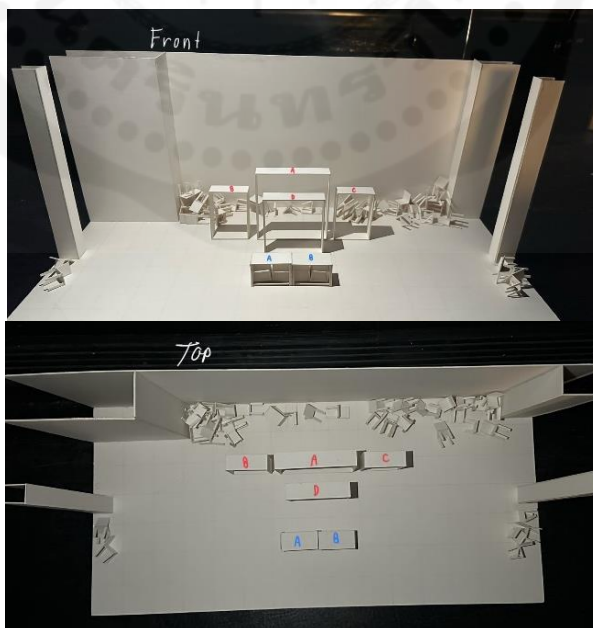

ภาพที่ 3.42 : ภาพโมเดลฉากห้องปกครอง

ที่มา : ผู้ศึกษา

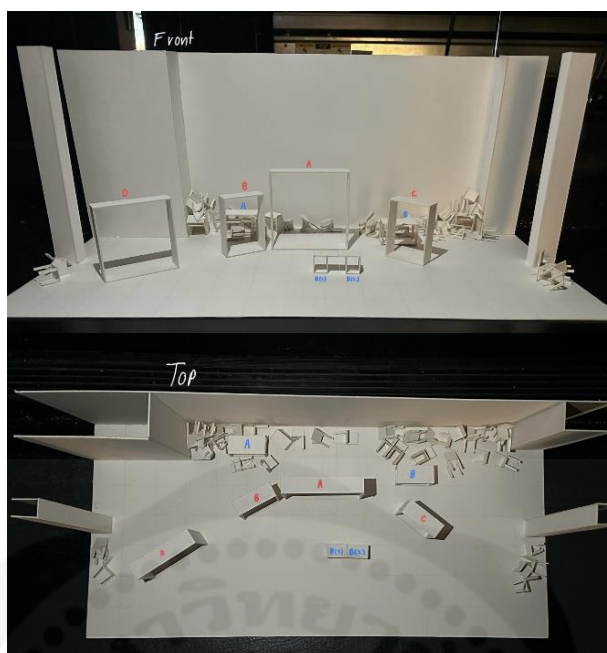

ภาพที่ 3.43 : ภาพโมเดลฉากห้องพยาบาล

ที่มา : ผู้ศึกษา



ภาพที่ 3.44 : ภาพการส่ง 70% บนเวที

ที่มา : ผู้ศึกษา

3.3.3.1 ปัญหาและแนวทางแก้ไขครั้งที่ 3 (70%)

ปัญหา	แนวทางการแก้ไข
เรื่องการใช้พื้นที่	ได้มีการเพิ่ม และปรับขนาด กรอบที่ดีไซน์ จาก 2 กรอบเป็น 4 กรอบ เพื่อให้ตอบโจทย์การใช้พื้นที่มากขึ้น

นักแสดงยังไม่มีฉากขนาดจริงให้ใช้ซ้อมเคลื่อนไหว ย้ายฉากเปลี่ยนสถานที่	นำโครงประตู่ หน้าต่าง เหล็กขนาดใกล้เคียง ขนาดจริง มาใช้ซ้อมก่อน
---	--

ตารางที่ 3.42 : ตารางปัญหาและแนวทางแก้ไขออกแบบฉากครั้งที่ 3

ที่มา : ผู้ศึกษา

ในช่วงก่อนการผลิตการแสดง ผู้ศึกษาได้นำประตู่และหน้าต่าง โครงเหล็กมาใช้จำลอง เพื่อใช้ฝึกซ้อมสำหรับนักแสดง และได้ติดเทปมาค้ำตำแหน่งเพื่อให้นักแสดงและผู้กำกับ รู้ถึงขนาดและการใช้พื้นที่



ภาพที่ 3.45 : ภาพการใช้พื้นที่ และการใช้ประตู่หน้าต่างจำลอง

ที่มา : ผู้ศึกษา

ได้เตรียมซื้อของและเตรียมหาวัสดุสำหรับการติดตั้งฉาก เช่น แผ่นไม้ สี ไม้ ผ้า มีการออกแบบฉากขนาดจริงผ่านแอป SketchUp ก่อนที่จะส่งให้กับ ซัพพลายเออร์ (Supplier) ช่วยประกอบโครงเหล็กขึ้นมา เพื่อนำมาพัฒนาต่อ



ภาพที่ 3.46 : ซื้อไม้ติดขอบฉากที่ซอยประชาชนภูมิตร

ที่มา : ผู้ศึกษา



ภาพที่ 3.47 : ซื่อผ้าตกแต่งฉากที่พาหุรัด

ที่มา : ผู้ศึกษา

สรุปการส่งความคืบหน้า 70%

สามารถทำให้ครู ผู้กำกับและทีมออกแบบฝ่ายอื่นๆ ได้เห็นภาพรวมที่ชัดเจนมากยิ่งขึ้น รวมถึงการใช้พื้นที่ของนักแสดง ได้รู้ขอบเขตที่สามารถใช้ในการแสดงได้ และมีการเคาะในเรื่องของขนาดของฉากสี่กรอบเรียบร้อย 1) 1.80x1.25m จำนวน 2 กรอบ 2) 2.00x2.00m จำนวน 1 กรอบ 3) 2.50x2.50m จำนวน 1 กรอบ ความหนา 50cm ทุกกรอบ

3.3.4 การพัฒนาและการสร้างสรรค์ผลงานด้านการออกแบบฉากครั้งที่ 4 (100%)

เป็นการส่งเพื่อให้เห็นภาพรวมทั้งหมดตั้งแต่ต้นเรื่อง โดยผู้ศึกษาได้ใช้โครงประตูลีเกิ้ลและ โครงหน้าต่างมาใช้วางแทนฉากจริงในตำแหน่งที่ได้ออกแบบไว้ เพื่อให้มองเห็นตำแหน่งและขอบเขตของฉากนักแสดงได้ลองเคลื่อนที่ฉากไปตามสถานที่ห้องในแต่ละห้อง



ภาพที่ 3.48 : ภาพการส่งความคืบหน้า 100%

ที่มา : ผู้ศึกษา

3.3.4.1 ปัญหาและแนวทางแก้ไขครั้งที่ 4 (100%)

ปัญหา	แนวทางการแก้ไข
นักแสดงเคลื่อนย้ายฉากไม่ตรงจุด	ผู้ศึกษาได้มีการมาจุดบนเวที เพื่อให้นักแสดงเคลื่อนย้ายฉากได้ถูกตำแหน่งมากขึ้น
เรื่องการใช้พื้นที่ของฉากแต่ละห้อง การเคลื่อนฉากที่ไกลกันในแต่ละจุด	ผู้ศึกษาได้มีการปรึกษาคูและผู้กำกับ ในการเปลี่ยนตำแหน่งของฉากให้สะดวกกับนักแสดงมากขึ้น

ตารางที่ 3.43 : ตารางปัญหาและแนวทางแก้ไขออกแบบฉากครั้งที่ 4

ที่มา : ผู้ศึกษา

ขั้นตอนแรก เมื่อโครงเหล็กจากซัพพลายเออร์ (Supplier) มาส่ง ต้องยึดไม้ติดกับโครงเหล็กทุกด้าน ทั้ง 4 กรอบ ตามที่ผู้ศึกษาได้ออกแบบไว้



ภาพที่ 3.49 : ภาพกระบวนการสร้างกรอบ

ที่มา : ผู้ศึกษา

ขั้นตอนที่สอง ทำชั้นวางบริเวณด้านข้างของฉาก วัดขนาด ตัดไม้ และยึดเป็นฟังกั้นไว้กับฝ่ายอุปกรณ์ประกอบฉาก



ภาพที่ 3.50 : ภาพการติดตั้งชั้นวาง

ที่มา : ผู้ศึกษา

ขั้นตอนที่สาม ทาสีกรอบทั้งสี่กรอบ ทาสีคิ้วที่เอาไว้ติดฉลาก และเคลือบยูนิเทรน

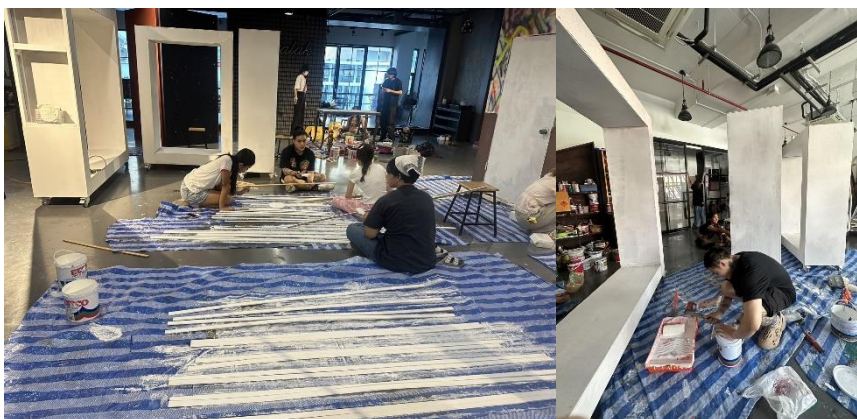

ภาพที่ 3.51 : ภาพการทาสีฉาก

ที่มา : ผู้ศึกษา

ขั้นตอนที่สี่ ใช้เครื่องมือติดคิ้วกับฉากทั้งสามกรอบ และเก็บรายละเอียดฉากให้เรียบร้อย พร้อมแสดง



ภาพที่ 3.52 : ภาพการติดคิ้ว และเก็บรายละเอียดของฉาก

ที่มา : ผู้ศึกษา

ขั้นตอนที่ห้า เริ่มเข้าโรงละคร ซัพพลายเออร์ (Supplier) เข้ามาติดตั้งทำการยึดฉากขนาดใหญ่สุด ในโรงละคร



ภาพที่ 3.53 : ภาพการติดตั้งฉากในโรงละคร

ที่มา : ผู้ศึกษา

ขั้นตอนที่หก เพ้นท์พื้นบนเวที และทาสีกรอบใหญ่

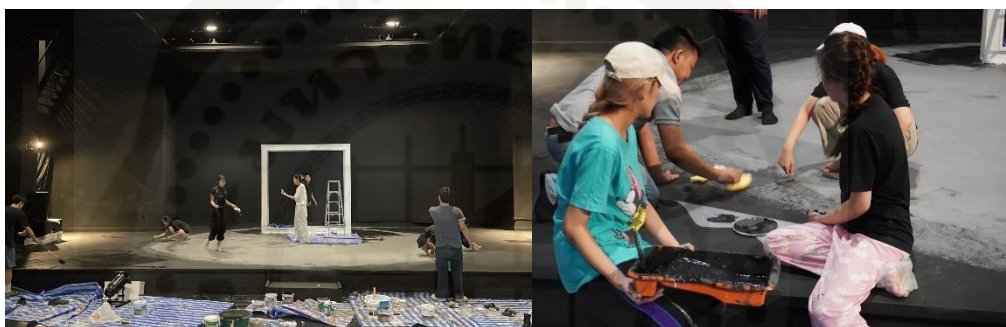

ภาพที่ 3.54 : ภาพรวมการเพ้นท์พื้น

ที่มา : ผู้ศึกษา

สรุปการส่งความคืบหน้า 100%

จากการส่งความคืบหน้าบนเวที ยังคงมีปัญหาในเรื่องของการเคลื่อนที่ของฉาก เนื่องจากยังไม่ใช้ฉากของจริงจึงทำให้ยังไม่ตรงในเรื่องของจังหวะ จะต้องมีการปรับแก้เรื่องการวางตำแหน่งของฉากทั้งสามก้อน ในบางห้อง เพื่อปรับให้เข้ากับฟังก์ชันของฉาก จึงได้มีการปรึกษาคูใน เรื่องของการจัดวางเพื่อให้เอื้อต่อฟังก์ชัน บท และภาพ

3.3.5 ผลงานการออกแบบฉาก

รอบการแสดงทั้ง 3 วัน ก่อนที่จะมีการแสดง ผู้ศึกษาได้มีการทำความสะอาดเวที และเช็ค ความเรียบร้อย เก็บรายละเอียดของฉาก ทั้งในส่วนของสีที่ถลอก เช็คตำแหน่งที่ตั้ง รวมไปถึงฟังก์ชัน การขึ้นฉาก เพื่อดูว่าส่วนไหนมีปัญหาจะได้รับปรับแก้ก่อนการแสดงเริ่ม



ภาพที่ 3.55 : ภาพผลงานการแสดงละครเวทีเรื่อง The Boss Bitches

ที่มา : ผู้ศึกษา

จากการศึกษาและพัฒนารูปแบบฉากให้กับละครเวทีเรื่อง The Boss Bitches โดยผ่านกระบวนการต่างๆในการทำงาน โดยจะมีการส่ง ทั้งหมด 4 ครั้ง ได้แก่ การส่งความคืบหน้า 30%, การส่งความคืบหน้า 50%, การส่งความคืบหน้า 70%, การส่งความคืบหน้า 100% ผู้ศึกษาได้เรียนรู้ถึงวิธีการคิด วิเคราะห์ แก้ไขปัญหา และนำแนวคิดมาประยุกต์ใช้ในการออกแบบ ได้เรียนรู้วิธีการใช้พื้นที่บนเวทีให้กับละครเวที ได้เรียนรู้วิธีการทำงานแบบกลุ่มที่ต้องปรึกษากันเพื่อให้งานออกมาในแนวทางเดียวกันตลอด ได้เรียนรู้วิธีการแก้ไขปัญหาจากการทำงานผ่านกระบวนการส่งความคืบหน้าของงานตลอดจนถึงวันแสดง

3.4 การพัฒนาและสร้างสรรค์ผลงานด้านการออกแบบอุปกรณ์ฉาก

3.4.1 การพัฒนาและสร้างสรรค์ผลงานด้านการออกแบบอุปกรณ์ฉากครั้งที่ 1 (30%)

3.4.1.1 การศึกษาบทละครดั้งเดิม

การศึกษาของผู้ออกแบบอุปกรณ์ประกอบฉากจากละครเรื่อง The Boss Bitches โดยการตีความครั้งนี้ผู้ศึกษาได้ตีความผ่านบทละครเกี่ยวกับพบในการประกอบฉาก ซึ่งบทละครทั้งหมดเปรียบเสมือนตัวกำหนดอุปกรณ์ฉากโดยเน้นไปที่โรงเรียน และในโรงเรียน และได้ทำการดูหนังเรื่อง The Crucible เป็นแนวทางในการทำงานต่อ จึงเกิดเป็นคีย์บอร์ดสำคัญในการออกแบบคือคำว่า ลวงตา ขัดแย้ง ต่างมุมมอง โดยได้นำคำเหล่านี้มาใช้ในการนำเสนอตอนช่วงออกดิชันสุดท้ายได้มีการปรับเปลี่ยนให้เข้ากับแต่ละฝ่ายต่าง ๆ จึงได้คำว่า ทำลาย มุมมอง ควบคุม และอุปกรณ์ประกอบฉาก ผ่านธีม “ อย่าตัดสินคนเพียงด้านเดียว ” จากการศึกษาบทละครเรื่องนี้ผู้ศึกษาต้องการนำเสนอให้เห็นถึงความรู้สึกของตัวละครทุกตัวละครในเรื่องนี้ เพราะอยากให้เห็นถึงมุมมองในทุก ๆ ด้านของตัวละคร

Idea & Concept
keywords

ลวงตา
ขัดแย้ง
ต่างมุมมอง



oonny 233

ภาพที่ 3.56 : การศึกษาค้นคว้าอุปกรณ์ประกอบฉาก

ที่มา : ผู้ศึกษา

3.4.1.2 การกำหนดทิศทางในการนำเสนอ

แนวคิดที่นำมาใช้ในการออกแบบอุปกรณ์ประกอบฉาก ผู้ศึกษาได้นำคีย์เวิร์ดสำคัญในการในการออกแบบ คือคำว่า ทำลาย มุมมอง ควบคุม มาเป็นหลักความคิดที่จะนำไปใช้ต่อยอดในการออกแบบอุปกรณ์ประกอบฉาก คือ ทำลาย เป็นการทำลายสิ่งที่จะเป็นความจริงของสิ่งๆนั้น จากโรงเรียนที่มีความสวยงาม และข้างในอาจจะไม่ได้เป็นในแบบที่เห็นเสมอไป ผู้ศึกษาจึงนึกถึงอุปกรณ์ประกอบฉากสามารถปรับเปลี่ยนรูปร่างได้ และสามารถทำลายได้ จึงได้มีการเกิดคำว่า มุมมอง ซึ่งเป็นตัวแทนของทุกตัวละคร ที่มีมุมมองแตกต่างกันไป จึงเกิดอุปกรณ์ประกอบฉาก ที่มีชื่อว่า มัลติฟังก์ชัน เพอร์นิเจอร์ ผู้ศึกษาต้องการให้เห็นถึงความแตกต่างของรูปทรง ในโรงเรียน และ นอกโรงเรียน จึงนำหลักการของ ศิลปะลวงตาใช้ในการแตกต่างกัน ก็คือ รูปทรงเรขาคณิต จึงได้เกิดที่มาของคำว่า ควบคุม ผู้ศึกษาได้ตีความคำนี้ไปในทิศทางของโรงเรียนที่ถูกควบคุมในโรงเรียน เพื่อ

ไม่ให้เกิดความเสียหายในโรงเรียนได้ จึงทำให้ต้องมีกฎหมายในโรงเรียน จนทำให้ผู้ศึกษานักถึง อุปกรณ์ประกอบฉาก ที่มาจากคำควบคุม เช่น อุปกรณ์ที่ทำให้รู้สึกถึงอยู่ในกรอบ ที่เกิดขึ้นในโรงเรียน

3.4.1.3 การวิเคราะห์บทละครและการค้นคว้าข้อมูลอ้างอิงเพื่อใช้ในการ ออกแบบ

จากการวิเคราะห์บทละครเรื่อง The Boss Bitches ผู้ศึกษาได้ทำการปรึกษารูกับ ผู้กำกับและทีมงานฝ่ายต่าง ๆ โดยได้รับคำแนะนำและอยู่ภายใต้ความดูแลของอาจารย์ที่ปรึกษาและ อาจารย์ในสาขาวิชา จึงเห็นตรงกันว่า จะจัดแสดงในบริบทของละครเป็นในประเทศไทย เกิดขึ้นที่ จังหวัด เขาใหญ่ ในช่วงปัจจุบัน ซึ่งละครเรื่องนี้ได้กำหนดให้ช่วงเวลาเกิดขึ้นในยุคปัจจุบัน โดยมีการ ออกแบบอุปกรณ์ฉากที่มีความเป็นปัจจุบันและมีความทันสมัย ไม่เก่าเกินไป เนื่องจากโรงเรียนเป็น เอกชนและมีความน่าเชื่อถือทางด้านศิลปะของโรงเรียนนั้น จึงทำให้ผู้ศึกษาได้แนวความคิดเพิ่มเติมมา จากรากฐานของยุคสมัยของโรงเรียน

3.4.1.4 การส่งความศิบทหน้า 30 %

จากการที่ผู้ศึกษาได้ศึกษาข้อมูลเกี่ยวกับการสภาพแวดล้อมและสถานที่และยุคสมัย ปัจจุบันในโรงเรียนและโรงเรียนนั้นอยู่บนเขาที่มีป่าไม้ต้นไม้มากมายในจังหวัดนครราชสีมาและได้ ข้อมูลที่เหมาะสมต่ออุปกรณ์ประกอบฉาก คือ ดาดฟ้าโรงเรียน , ห้องพยาบาล , ห้องพักรู , ห้อง ปกครอง ผู้ศึกษาจึงได้ค้นหาอุปกรณ์ประกอบฉากที่ต้องใช้ ดังนี้

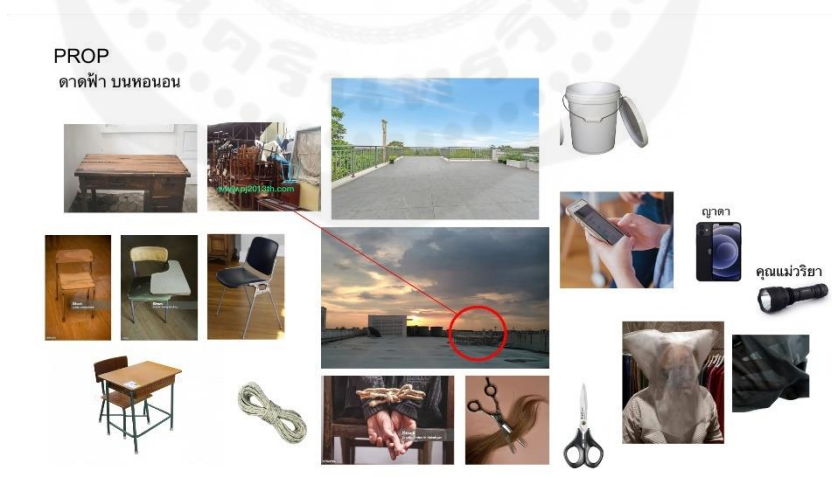

ภาพที่ 3.57 : ภาพอุปกรณ์ประกอบฉากบนดาดฟ้า

ที่มา : ผู้ศึกษา

นอกโรงเรียนจะเน้นความเก่าของโรงเรียน ที่จะมีของเก่ามากมายถูกนำมาทิ้งไว้ในที่ แห่งนี้ จึงนำเสนอโดยการ ใช้สีโทนอิ้มครีมของป่าและสิ่งของ ให้ดูรู้สึกอึดอัดไร้สีสัน

ห้องพยาบาล



ภาพที่ 3.58 : ภาพอุปกรณ์ประกอบฉากในห้องพยาบาล
 ที่มา : ผู้ศึกษา

ห้องพัสดุ ในตึกเรียน

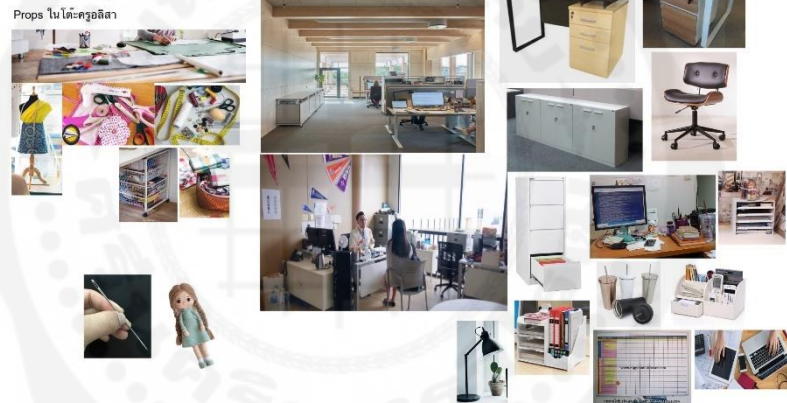

ภาพที่ 3.59 : ภาพอุปกรณ์ประกอบฉากในห้องพัสดุ
 ที่มา : ผู้ศึกษา

ห้องปกครอง ในตึกเรียน



ภาพที่ 3.60 : ภาพอุปกรณ์ประกอบฉากในห้องปกครอง
 ที่มา : ผู้ศึกษา

ในโรงเรียนจะนำเสนอในทางทันสมัยมีความคมุโทนของสีขาว สีเทา สีครีม และใช้ไม้เข้ามาเพื่อเกิดความทันสมัยในโรงเรียนมากยิ่งขึ้น

3.4.1.5 ปัญหาและแนวทางแก้ไขครั้งที่ 1 (30%)

เนื่องจากช่วง 30 % นั้นไม่มีปัญหาในการดำเนินงาน จึงเป็นช่วงเวลาในการทำงานของ 50%

3.4.2 การพัฒนาและการสร้างสรรค์ผลงานด้านการออกแบบอุปกรณ์ฉากครั้งที่ 2 (50%)

3.4.2.1 ส่งความคืบหน้า 50 %

หลังจากส่งความคืบหน้า 30% ผู้ศึกษาได้ข้อสรุปของแนวคิดในการออกแบบอุปกรณ์ประกอบฉาก และได้นำเสนอข้อมูลให้ผู้กำกับ ครูที่ปรึกษา และ ผู้ศึกษาหน้าห้องได้ทราบข้อมูลตรงกัน หลังจากนั้นจึงทำให้ผู้ศึกษาได้ออกแบบ และลองวางแผนในการใช้งานเบื้องต้นเพื่อให้นักแสดงได้ลองใช้การแสดง ดังนี้



ภาพที่ 3.61 : ภาพและความหมายของอุปกรณ์ประกอบฉาก 1

ที่มา : ผู้ศึกษา

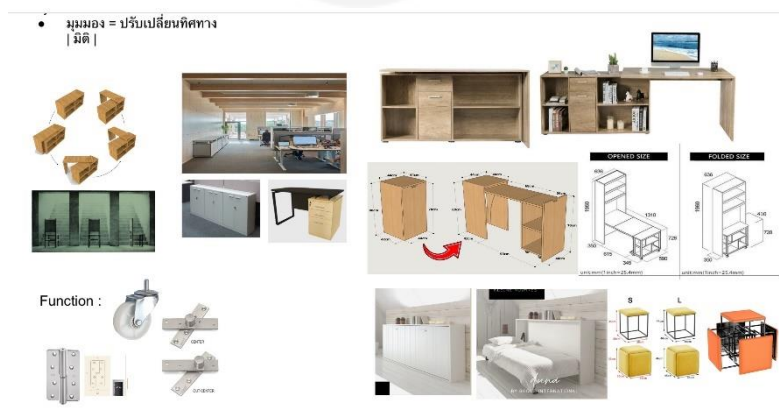

ภาพที่ 3.62 : ภาพและความหมายของอุปกรณ์ประกอบฉาก 2

ที่มา : ผู้ศึกษา

Keyword

- ความคุม = รูปทรงที่เป็นเรขาคณิต (ในโรงแรม)
เปรียบเหมือนการตีกรอบคนอื่น

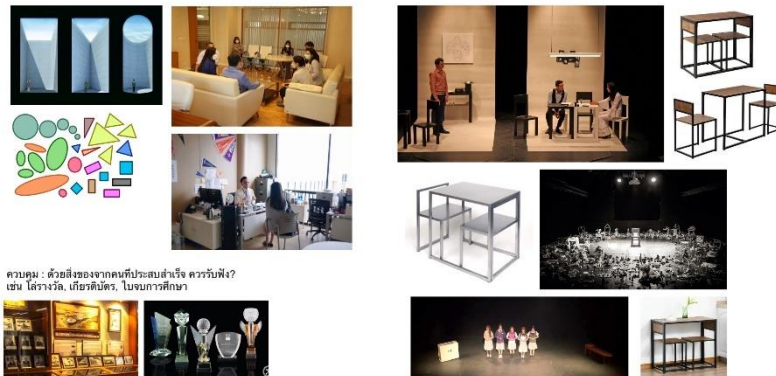

ควบคุม : ตัวตั้งของจากคนที่ประสบความสำเร็จ ควรฟัง?
เช่น ได้รางวัล, เกียรติบัตร, ใบจบการศึกษา



ภาพที่ 3.63 : ภาพและความหมายของอุปกรณ์ประกอบฉาก 3

ที่มา : ผู้ศึกษา



ภาพที่ 3.64 : ภาพอุปกรณ์ประกอบฉากของห้องพยาบาล

ที่มา : ผู้ศึกษา

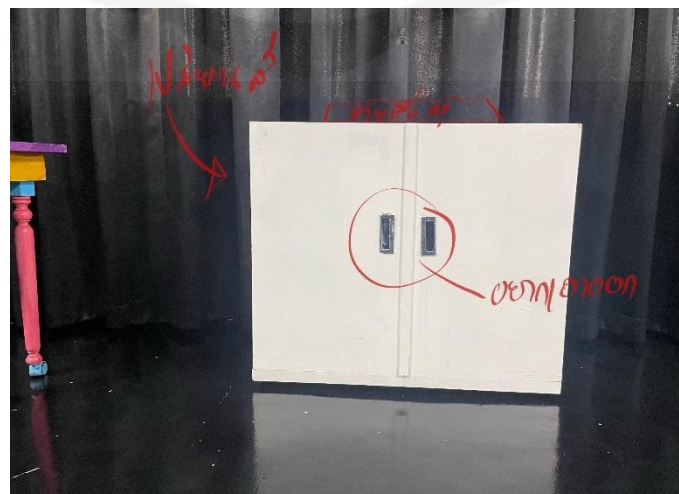

ภาพที่ 3.65 : ภาพอุปกรณ์ประกอบฉากของห้องพักครู

ที่มา : ผู้ศึกษา

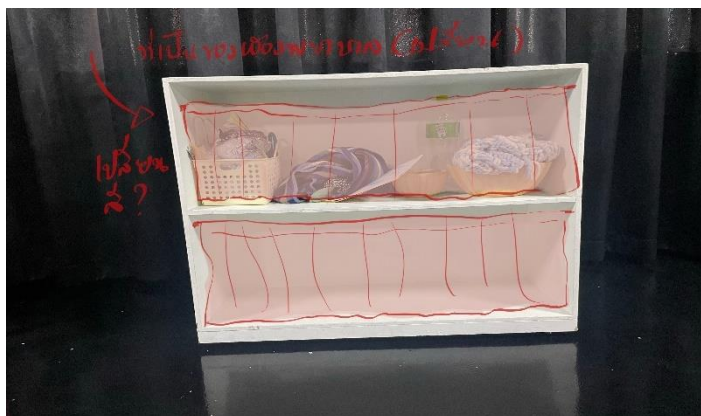

ภาพที่ 3.66 : ภาพอุปกรณ์ประกอบฉากของห้องพักครูและห้องปกครอง

ที่มา : ผู้ศึกษา

จากรูปภาพตัวโต๊ะสี่ขา นั้น สามารถใช้ได้กับทั้ง 2 ห้อง โดยการปรับเปลี่ยนมุม โดยการนำนักแสดงเพื่อปรับเปลี่ยนรูปแบบแบบ ในเชิง มัลติฟังก์ชัน โต๊ะในโรงเรียนใช้ได้ทั้ง 2 ห้องของโรงเรียน

3.4.2.2 ปัญหาและแนวทางแก้ไขครั้งที่ 2 (50%)

ปัญหา	แนวทางแก้ไข
ปัญหาการหาอุปกรณ์ประกอบฉากชิ้นใหญ่ไม่ทัน จึงทำให้นักแสดงมีปัญหาในการซ้อมเพราะอุปกรณ์ประกอบฉากมีความไม่เหมือนกันในแต่ละการซ้อม	จึงทำการปรึกษาอาจารย์ ได้ข้อสรุปได้ว่า ใช้อุปกรณ์สลับกับโปรดักชันอื่น เพื่อความสะดวกและไม่ทำให้เกิดรายรับรายจ่ายที่ไม่สมควรได้ ดังนั้นทำให้ผู้ศึกษาได้ทำการพูดคุยกับทุกฝ่ายอย่างชัดเจนและเข้าใจได้อย่างดี

ตารางที่ 3.44 : ตารางปัญหาและแนวทางแก้ไขอุปกรณ์ประกอบฉากครั้งที่ 2

ที่มา : ผู้ศึกษา

3.4.3 การพัฒนาและการสร้างสรรค์ผลงานด้านการออกแบบอุปกรณ์ฉากครั้งที่ 3 (70%)

3.4.3.1 ส่งความคืบหน้า 70 %

จากความคืบหน้าการนำเสนอ 50 % ผู้ศึกษาได้เริ่มเข้าไปปรึกษากับทางครูที่ปรึกษาใหม่อีก 1 รอบ เนื่องจากมีความคิดเพิ่มเติมในการทำงานของแต่ละฝ่ายต่าง ๆ



ภาพที่ 3.67 : ภาพอุปกรณ์ประกอบฉากในโรงเรียน

ที่มา : ผู้ศึกษา

ได้เริ่มการลางอุปกรณ์ประกอบฉาก ในส่วนของ Prop ขึ้นใหญ่ เนื่องจากจะนำมาใช้
ได้ทั้ง 2 ห้อง จึงต้องมีการวางแผนมากขึ้นในการทำงาน เพราะเป็นใช้ในการชอนเฟอร์นิเจอร์บางส่วน
เข้าไปด้วย



ภาพที่ 3.68 : ภาพอุปกรณ์ประกอบฉาก

ที่มา : ผู้ศึกษา

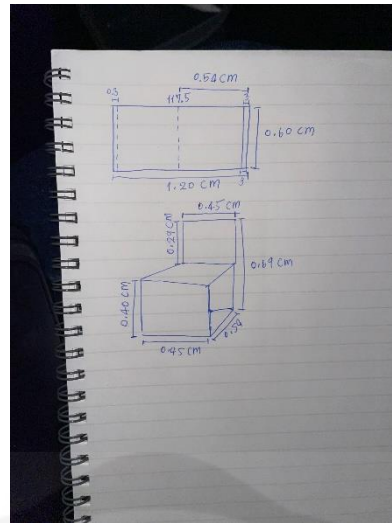

ภาพที่ 3.69 : ภาพการสเก็ตอุปกรณ์ประกอบฉาก (1)

ที่มา : ผู้ศึกษา



ภาพที่ 3.70 : ภาพอุปกรณ์ในการทำงาน โล่รางวัล

ที่มา : ผู้ศึกษา

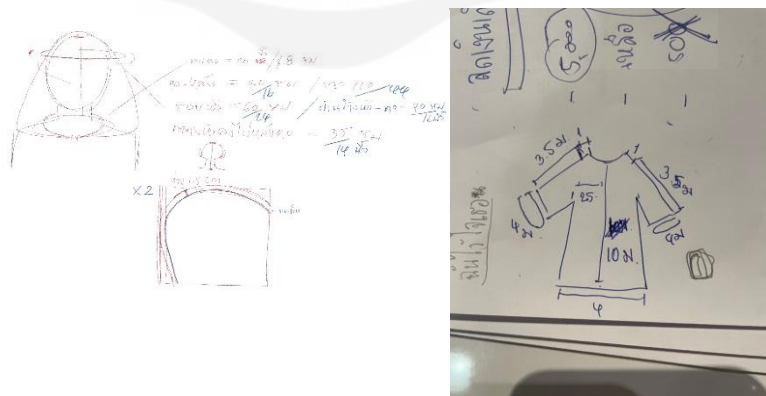

ภาพที่ 3.71 : ภาพการสเก็ตอุปกรณ์ประกอบฉากผ้าคลุมกับตุ๊กตา

ที่มา : ผู้ศึกษา

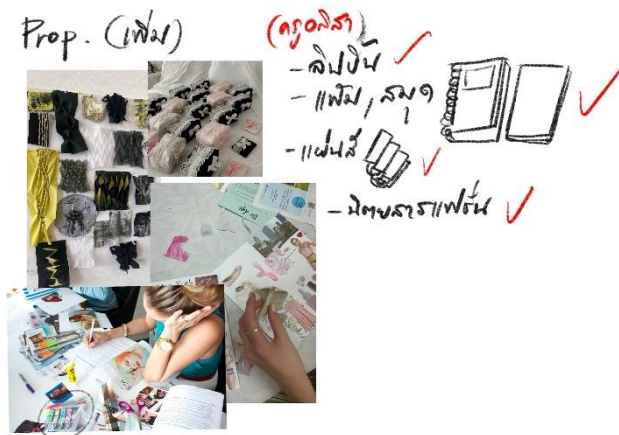

ภาพที่ 3.72 : ภาพการสเก็ตอุปกรณ์ประฉาก (2)

ที่มา : ผู้ศึกษา



ภาพที่ 3.73 : ภาพการทำงานอุปกรณ์ประกอบฉาก

ที่มา : ผู้ศึกษา



ภาพที่ 3.74 : ภาพอุปกรณ์ประกอบฉากในการทำงาน

ที่มา : ผู้ศึกษา



ภาพที่ 3.75 : ภาพอุปกรณ์ประกอบฉากโต๊ะและเก้าอี้

ที่มา : ผู้ศึกษา



ภาพที่ 3.76 : ภาพสเก็ตอุปกรณ์ประกอบฉากโต๊ะและเก้าอี้





ที่มา : ผู้ศึกษา



ตาราง Breakdown อุปกรณ์ประกอบฉาก

Act	Setting	scene	Prop	Transition pic
1	ดาดฟ้า	<ul style="list-style-type: none"> - เปิด ไรส เมฆา ญาดา ลิลลี่ - พลอยใส เดินเข้ามา - ท้ายชิน แมวริยาเดินเข้ามา 	<ul style="list-style-type: none"> - เก้าอี้ดาดฟ้า 5 ตัว - มือถือ (ไรส กับ ญาดา) - กรรไกร - ผ้าคลุมหัว 5 ชิ้น - ถัง - โต๊ะ (B) - ไฟฉาย 	

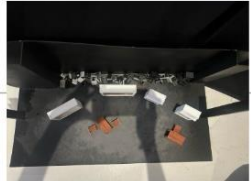
Act	Setting	scene	Prop		Transition pic
2	ห้องพยาบาล	- เปิด โรส เมษา ญาติ ลิลลี่ พลอยใส แม่วริยา - ตูล เดินเข้ามาคุย กับคุณแม่วริยา (เรื่อง คลิปที่ปล่อยออกไป)	- มือถือ (ตูลย์) - เก้าอี้ (B(1),B(2)โต๊ะ B)		
3		- แม่วริยา ตูล เดิน ออก เหลือเด็ก5 คน	x		
4		- เจษ เดินเข้ามา เมษา ลิลลี่ ญาติ เดินออก - ในซีน เจษ โรส พลอยใส	- เก้าอี้ (B(1),B(2) โต๊ะ B)		

Act	Setting	scene	Prop		Transition pic
5		- ในซีน โรส เจษ พลอย ใสนอน - เดินเข้ามา แม่วริยา ตูล ลิลลี่ ญาติ - เดินออก เจษ - แม่วริยา ให้ญาติไป ตาม พี่คำหล้า - เดินเข้ามา พี่คำหล้า ญาติ เมษา	- เก้าอี้ (B(1),B(2)โต๊ะ B)		
6	ห้อง พักครู	- ซีนเปิด อริสา - เจษเดินเข้ามา	- โต๊ะ (A) - เก้าอี้ 1 ตัว (A) - โต๊ะ (B) - เก้าอี้ 2ตัว (B) - โทรศัพท์ (อริ สา) - แก้วน้ำ - เครื่องปิ้งผ้า		

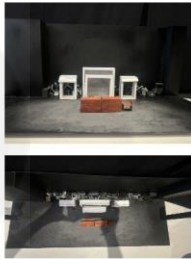
Act	Setting	scene	Prop		Transition pic
7	ห้องพักครู	- เมษาเดินเข้ามานำตุ๊กตามาให้ - เมษาเดินออก - เจษเดินออก	- ตุ๊กตา - โต๊ะ (A) - เก้าอี้ 1 ตัว (A) - โต๊ะ (B) - เก้าอี้ 2 ตัว (B) - ตุ๊กตา - แก้วน้ำ 2 ใบ		
8	ห้องพักครู	-ครูอริสา -ครูเจษ -ครูตุลย์			
9	ห้องพักครู	-ครูอริสา -ครูเจษ -ครูตุลย์ -คุณแม่วริยา			
10	ห้องพักครู	-ครูเจษ -เมษา			

Act	Setting	scene	Prop		Transition pic
11	ห้องปกครอง	-ครูตุลย์ -คุณแม่วริยา	- โต๊ะ (A) - เก้าอี้ 1 ตัว (A) - โต๊ะ (B) - เก้าอี้ 1 ตัว (B) -แฟ้ม - ปากกา		
12	ห้องปกครอง	-ครูตุลย์ -คุณแม่วริยา -ครูเจษ -เมษา			
13	ห้องปกครอง	-ครูตุลย์ -คุณแม่วริยา -ครูเจษ -เด็กทุกคน -ครูอริสา			

ภาพที่ 3.77 : ภาพตารางแสดง Breakdown อุปกรณ์ประกอบฉาก

ที่มา : ผู้ศึกษา

3.4.3.2 ปัญหาและแนวทางแก้ไขครั้งที่ 3 (70%)

ปัญหา	แนวทางแก้ไข
การจัดวางของอุปกรณ์ฉากไม่พอ ทำให้เกิดปัญหาต่อนักแสดงในการวางอุปกรณ์ประกอบในแต่ละซีนได้	จึงทำการลดทอนบางซีนออก แต่ยังคงให้ความหมายของแต่ละซีนได้ดี เพื่อสะดวกต่อนักแสดง

ตารางที่ 3.45 : ตารางปัญหาและแนวทางแก้ไขอุปกรณ์ประกอบฉากครั้งที่ 3

ที่มา : ผู้ศึกษา

3.4.4 การพัฒนาและการสร้างสรรค์ผลงานด้านการออกแบบอุปกรณ์ฉากครั้งที่ 4 (100%)

3.4.4.1 การส่งความคืบหน้า 100 %

จากคำแนะนำเสนอความคืบหน้า 70 % ได้รับมอบหมายจากครูที่ปรึกษา ให้ปรับเปลี่ยนสีให้มีความทันสมัยมากขึ้น และให้เก็บรายละเอียดต่างในอุปกรณ์ประกอบฉาก เช่น โต้ะทำงาน แก้วบนดาดฟ้า

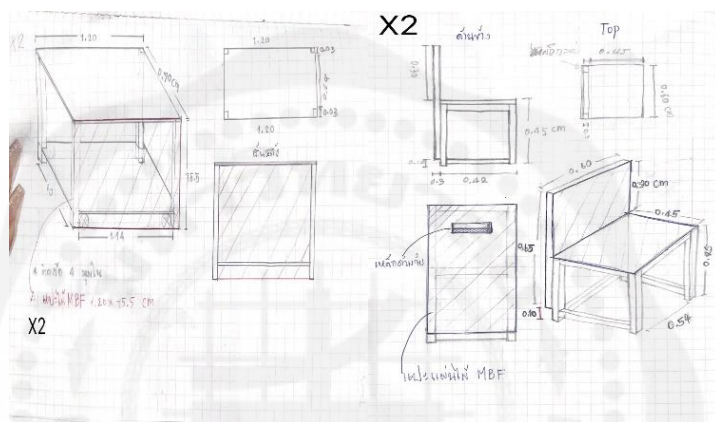

ภาพที่ 3.78 : ภาพสเก็ตอุปกรณ์ประกอบฉากเพื่อส่งจับ

ที่มา : ผู้ศึกษา



ภาพที่ 3.79 : ภาพอุปกรณ์ประกอบฉากก่อนเสร็จสมบูรณ์

ที่มา : ผู้ศึกษา



ภาพที่ 3.80 : ภาพอุปกรณ์ประกอบฉากเสร็จสมบูรณ์

ที่มา : ผู้ศึกษา



ภาพที่ 3.81 : ภาพการลงสีในอุปกรณ์ประกอบฉาก

ที่มา : ผู้ศึกษา



ภาพที่ 3.82 : ภาพการจัดวางให้เป็นเก้าอี้กองขึ้นแบบคาดฟ้าโรงเรียน

ที่มา : ผู้ศึกษา



ภาพที่ 3.83 : ภาพการจัดวางอุปกรณ์ประกอบฉากในชั้นวางของฉาก

ที่มา : ผู้ศึกษา

ในวันส่งความคืบหน้า 100% เฟอร์นิเจอร์ที่สมบูรณ์ยังไม่สามารถส่งทำ เนื่องจากเกิดปัญหาในขั้นตอนของขนาดเฟอร์นิเจอร์ ที่ยังไม่แน่นอนนัก ผู้ศึกษาจึงแก้ปัญหาเฉพาะหน้าโดยการใช้โต๊ะหน้าขาว และใช้ตู้ขาวที่มีชั้นวางในการส่ง และใช้วิธีให้นักแสดงยกในการปรับเปลี่ยนสถานที่ระหว่างการแสดง เพื่อให้เกิดการใช้ฟังก์ชันในการเล่าเรื่อง



ภาพที่ 3.84 : การส่งความคืบหน้า 100 %

ที่มา : ผู้ศึกษา

3.4.4.2 ปัญหาและแนวทางแก้ไขครั้งที่ 4 (100%)

ปัญหา	แนวทางแก้ไข
อุปกรณ์ประกอบฉากมีการชำรุด	เร่งทำการแก้ไขหรือซ่อมแซมอุปกรณ์ประกอบฉากให้เร็วที่สุด เพื่อให้นักแสดงใช้งานได้ทันเวลา
อุปกรณ์ประกอบฉากมีความผิดพลาดด้านขนาด และมีอุปกรณ์ที่หนักเกินไปต่อนักแสดง ทำให้เกิดปัญหาในการซ้อมของนักแสดงได้	จึงทำการปรึกษาอาจารย์ จึงได้ข้อสรุปได้ว่า ทำการตัดทอนบางส่วนออกเพื่อความเบาและเพื่อความสวยงามเมื่อนำให้ผู้ชมดู และทำการเพิ่มล้อในอุปกรณ์ประกอบฉาก เพื่อให้สะดวกต่อนักแสดงมากยิ่งขึ้น
อุปกรณ์ประกอบฉาก มีวัสดุบางชิ้นที่มีความดังต่อการเคลื่อนที่ ทำให้เกิดปัญหารบกวนผู้ชมและนักแสดงได้	ผู้ศึกษาจึงทำการปรับปรุงแก้ไขโดยเร็วที่สุด เพื่อไม่ให้เกิดปัญหาได้ และเพื่อให้นักแสดงได้ใช้ในการแสดงได้ไวยิ่งขึ้น

ตารางที่ 3.46 : ตารางปัญหาและแนวทางแก้ไขอุปกรณ์ประกอบฉากครั้งที่ 4

ที่มา : ผู้ศึกษา

3.4.5 ผลงานการออกแบบอุปกรณ์ประกอบฉาก

3.4.5.1 ขั้นตอนการผลิตผลงานการแสดง

(1) ช่วงก่อนการแสดง

ในวันแสดงสิ่งที่ผู้ศึกษาทำ คือ ทำการตรวจสอบความเรียบร้อยอุปกรณ์ประกอบฉาก ให้มีความพร้อมในทุกๆครั้งก่อนเริ่มทำการแสดง เช็ควัสดุในแต่ละชิ้น เพื่อไม่ให้เกิดความผิดพลาดในระหว่างการแสดงให้มากที่สุด และจัดเตรียมอุปกรณ์ประกอบฉากบางส่วนให้นักแสดงก่อนทำการแสดง

(2) ช่วงการแสดง

ตรวจเช็คอุปกรณ์ประกอบฉากกับนักแสดง ว่ายังอยู่ครบมั๊ย เนื่องจากบทละครอุปกรณ์ประกอบฉากจะอยู่ในฉากทุกอย่าง จึงแค่ไม่ให้เกิดข้อผิดพลาดอย่างอื่น

(3) ช่วงหลังการแสดง

เก็บอุปกรณ์ประกอบฉากตรวจสอบความเรียบร้อยให้พร้อมใช้งานในครั้งถัดไป เพื่อไม่ให้เกิดข้อผิดพลาดน้อยที่สุดในการแสดง

(4) ปัญหาที่พบแนวทางแก้ไข

อุปกรณ์ประกอบฉากเกิดความเสียหาย ล้อของเก้าอี้เกิดเสียงที่ดังเกินไป ทำให้มีปัญหารบกวนผู้ชม และ นักแสดงได้ แนวทางแก้ไข จึงต้องทำการซื้อล้อมาเตรียมใหม่ให้เร็วที่สุด ก่อนวันการแสดง เพื่อไม่ให้เกิดข้อผิดพลาดต่อนักแสดง และเพื่อให้อุปกรณ์มีความมั่นคง แข็งแรง และปลอดภัยต่อผู้ใช้งาน

หลังจากการศึกษากระบวนการทำงานในด้านการออกแบบอุปกรณ์ประกอบฉากให้กับละครเวที The Boss Bitches จากกระบวนการส่งความคืบหน้าทั้งหมด 4 ครั้ง ได้แก่ การส่งความคืบหน้า 30% , 50% , 70% และ 100% จนถึงวันแสดงจริง ผู้ศึกษาได้เรียนรู้ถึงในการทำงานจริงมากยิ่งขึ้น ทั้งด้านการออกแบบและลงมือทำจริง รวมไปถึงด้านการสื่อสารและการมีปฏิสัมพันธ์กับแต่ละฝ่ายที่ร่วมงาน เนื่องจากอุปกรณ์ประกอบฉากนั้นถือว่าเป็นส่วนที่คอยช่วยส่งเสริมของทุก ๆ ฝ่าย และได้เรียนรู้การแก้ปัญหาเฉพาะหน้าได้มากยิ่งขึ้นอีกด้วย

3.5 การพัฒนาและการสร้างสรรค์ผลงานด้านเครื่องแต่งกาย

3.5.1 การพัฒนาและสร้างสรรค์ผลงานด้านเครื่องแต่งกายครั้งที่ 1 (30%)

3.5.1.1 การศึกษาบทละครที่สนใจ

เนื่องจากทีมนักออกแบบเครื่องแต่งกายมีทั้งหมด 2 คน ดังนั้นการศึกษาและการตีความบทละครในช่วงแรกจึงมีความแตกต่างกันไปตามความคิดของผู้ออกแบบแต่ละคนดังนี้

นางสาวชาลูลักษณ์ เบ็ญจการ

เริ่มจากการศึกษาบทละครเรื่อง The Crucible โดยการตีความในครั้งนี้ผู้ศึกษาได้ตีความผ่านตัวละคร เด็กนักเรียน และ บุคลากรในโรงเรียน ที่ซึ่งทำให้เรื่องราวของความจริงที่เกิดขึ้นนั้นได้ถูกบิดเบือน คำโกหกถูกสร้างมาเพื่อปกปิดความจริงเรื่องราวอันเลวร้าย จึงเกิดเป็นคีย์เวิร์ดสำคัญในการออกแบบคือ คำว่า **ความจริง ปกปิด ทำลาย** โดยได้คำเหล่านี้มาใช้นำเสนอเครื่อง

แต่งกายผ่านธีม(Theme) “คำพูดที่ไม่จริงสามารถทำลายผู้อื่นได้” จากการศึกษาบทละครเรื่องนี้ผู้ศึกษาต้องการนำเสนอให้เห็นถึงการเปลี่ยนแปลงของเรื่องราวความจริงที่ถูกบิดเบือนไป โดยผ่านการเลเยอร์ของเสื้อผ้าและสี การเลเยอร์นั้นสื่อถึง การปกปิดเรื่องราว และสีที่ถูกเจือสีดำ สื่อถึงการที่ความจริงได้ถูกทำลาย ซึ่งการเปลี่ยนแปลงของเครื่องแต่งกายของตัวละครจะขึ้นอยู่กับการตัดสินใจของตัวละครว่าจะเลือกในการปกปิดหรือเปิดเผยความจริง



ภาพที่ 3.85 : การศึกษาบทละครที่สนใจของผู้ออกแบบเครื่องแต่งกาย (ชาลูอาห์ เบ็ญจการ)

ที่มา : ผู้ศึกษา

นางสาวสุพิชฌาย์ มินะพงษ์

เริ่มศึกษาจากบทละครเรื่อง The Crucible หมอผีครองเมือง โดยการศึกษาครั้งนี้ผู้ศึกษาได้ตีความผ่านตัวละคร จอห์น พรอคเตอร์, อลิซาเบธ, คุณพ่อปารีส, เฮล, อภิเกล, เบตตี, ตีตูบา ภายในเรื่อง ทุกคนในเรื่องก็ปักใจเชื่อว่า ซาตานและแม่มดเป็นผู้อยู่เบื้องหลังทุกอย่างเปรียบเสมือน การอุปทานหมู่ และการถกเถียงถึง "ศักดิ์ศรี" กับ "ความจริง" และ "ความอยู่รอด" จึงเกิดเป็นคีย์เวิร์ดสำคัญในการออกแบบคือ คำว่า **ควบคุม** **ชนชั้น** และ **ป้ายสี** โดยได้นำคำเหล่านี้มาใช้ในการนำเสนอเครื่องแต่งกายผ่านธีม “อย่าตัดสินคนเพียงด้านเดียว” จากการศึกษาบทละครเรื่องนี้ผู้ศึกษาต้องการนำเสนอให้เห็นถึง ความเป็นกรอบของสังคมที่แสดงถึงการมีอำนาจ การปกปิดและการทำลายกัน



ควบคุม ชนชั้น ป้ายสี

ลูกตาล244

ภาพที่ 3.86 : การศึกษาบทละครที่สนใจของผู้ออกแบบเครื่องแต่งกาย (สุพิชฌาย์ มีนะพงษ์)

ที่มา : ผู้ศึกษา

3.5.1.2 การกำหนดทิศทางในการนำเสนอ

ในส่วนของแนวคิดที่นำมาใช้ในการออกแบบเริ่มจากการได้นำความคิดของผู้ออกแบบทุกหน้าที่ มากำหนดเป็นธีม (Theme) หรือแนวคิดหลักที่จะใช้ในการออกแบบร่วมกัน คืออย่าตัดสินคนเพียงด้านเดียว ในส่วนของแนวคิดที่นำมาใช้ในการออกแบบเครื่องแต่งกายผู้ศึกษาได้ถอดคีย์เวิร์ดมาจากแนวคิดหลัก ผู้ศึกษาได้นำคีย์เวิร์ดสำคัญในการออกแบบคือคำว่า ควบคุม มุมมอง ทำลาย มาเป็นหลักความคิดที่จะนำไปใช้ต่อยอดในการออกแบบเครื่องแต่งกาย คือ

ควบคุม เป็นตัวแทนของการใช้อำนาจของมนุษย์ในการควบคุมคนที่อยู่ร่วมกันในสังคมหรือแม้กระทั่งการควบคุมตนเอง ผ่านกฎระเบียบ บรรทัดฐาน จารีต กรอบของชนชั้น และกรอบของความคิด ผู้ศึกษาจึงนึกถึงการสวมใส่ยูนิฟอร์ม ที่แสดงถึงกฎระเบียบที่ใช้ควบคุมให้คนให้อยู่ในการเป็นระเบียบเรียบร้อย

มุมมอง เป็นตัวแทนของพฤติกรรม การกระทำ จิตใจ และลักษณะของมนุษย์ที่สลับซับซ้อน และเป็นตัวแทนของความจริงที่ของเรื่องราวที่ถูกปกปิดหรือความจริงที่ถูกเปิดเผย จึงนึกถึงการเลเยอร์เสื้อผ้าเปรียบเหมือนมนุษย์ที่มีความสลับซับซ้อน

ทำลาย เป็นตัวแทนของความคิด พฤติกรรม ตัวตนของมนุษย์ ที่มีการเปลี่ยนแปลงได้ตลอดเวลา จึงนึกถึงการเพิ่มและลดของเครื่องแต่งกาย แสดงถึงการเปลี่ยนแปลงของมนุษย์ตามการตัดสินใจตามสัญชาตญาณของมนุษย์ และอีกนัยหนึ่งก็ได้แสดงถึงการเปิดเผยความจริงและการปกปิดความจริงได้อีกด้วย



ภาพที่ 3.87 : แนวคิดหลักในการออกแบบ

ที่มา : ผู้ศึกษา

3.5.1.3 การวิเคราะห์บทละคร และการค้นคว้าข้อมูลอ้างอิงเพื่อใช้ในการออกแบบ

จากการวิเคราะห์บทละครเรื่อง The Boss Bitches ผู้ศึกษาได้ทำการปรึกษาพูดคุยกับผู้กำกับและทีมงานฝ่ายต่างๆและอยู่ภายใต้ความดูแลของอาจารย์ที่ปรึกษา และอาจารย์ในสาขาวิชา จึงเห็นตรงกันว่าจะจัดแสดงในบริบทของละครเป็นประเทศไทย เหตุการณ์เกิดขึ้นในโรงเรียนทางเลือก ในอำเภอปากช่อง จังหวัดนครราชสีมา ซึ่งละครเรื่องนี้ได้กำหนดช่วงเวลาเกิดขึ้นในช่วงเวลา ณ ปัจจุบัน ในยุคคริสต์ศตวรรษที่ 21 ในช่วงหน้าฝนของประเทศไทย โดยมีการออกแบบเครื่องแต่งกายภายใต้ขอบเขตการนำเสนอ แนวเสมือนจริง ในตัวบทละครทางผู้ศึกษาได้แบ่ง ออกเป็น 2 กลุ่ม คือ กลุ่มของบุคลากรในโรงเรียน และกลุ่มของเด็กนักเรียนกลุ่ม BB โดยการนำเสนอเครื่องแต่งกายของกลุ่มบุคลากรในโรงเรียน ด้วยความที่โรงเรียนเป็นโรงเรียนทางเลือกการแต่งกายของคุณครูจะแต่งกายตามลักษณะของตัวละครตามชนชั้น หน้าที่การงานที่ตนเองรับผิดชอบ กลุ่มของเด็กนักเรียนกลุ่ม BB ด้วยบริบทของเรื่องเกิดขึ้นในตอนกลางวันและอยู่ในโรงเรียน ผู้ศึกษาจึงอยากให้ชุดโดยรวมของนักเรียนจะแต่งเป็นชุดเครื่องแบบ แต่ด้วยความที่โรงเรียนเป็นโรงเรียนทางเลือกที่ซึ่งจะมีความอิสระในการแต่งกาย ทำให้นักเรียนแต่ละคนสามารถสวมเสื้อแบบแต่เป็นเครื่องแบบที่แสดงถึงเอกลักษณ์และลักษณะของตัวละครได้ พบว่าทั้งสองกลุ่มมีความเชื่อมโยงกันให้เห็นถึงความสัมพันธ์สถานะ หน้าที่ บทบาท ของตัวละครในเรื่องนี้ที่มีความซับซ้อนชวนมาไขความกระจ่างว่าความจริงนั้นเป็นอย่างไร

หลังจากได้ทราบถึงลักษณะนิสัยของตัวละคร ความชอบและที่มาของตัวละครแล้ว ผู้ศึกษาได้แบ่งกลุ่มของตัวละครเป็น 2 กลุ่ม ดังนี้

(1) กลุ่มบุคลากรในโรงเรียน

“คุณแม่วริยา” เธอเป็นผู้อำนวยการโรงเรียน ดูแลความเรียบร้อยทั้งหมดของโรงเรียน เป็นคนที่มีอำนาจที่สุดในโรงเรียนแห่งนี้ เป็นที่เคารพและเกรงกลัวของบุคลากรและเด็กนักเรียน เป็นผู้หญิงที่ทำงานเก่ง รักในอำนาจ ซื่อเสียง เกียรติยศ เป็นคนที่มีความทะเยอทะยาน ประสบความสำเร็จตั้งแต่อายุน้อย มีลูกสาวหนึ่งคนชื่อ พลอยใส เป็นคุณแม่เลี้ยงเดี่ยว จึงเทียบเคียงการแต่งกายของตัวละครนี้กับเครื่องแต่งกายของเวิร์คกิ้งวูแมน(Working Woman) เลือกโครงสร้างชุดที่มีความเป็นโครงสร้างเป็นรูปสี่เหลี่ยม แต่มีการเข้าเอวให้แสดงถึงการเป็นผู้หญิงที่มีความแข็งแกร่ง



ภาพที่ 3.88 : คุณแม่วริยา (30%)

ที่มา : ผู้ศึกษา

“ครูตุลย์” เป็นครูที่เข้ามาใหม่ เป็นคนรุ่นใหม่ไฟแรง สอนวิชาประวัติศาสตร์ เป็นคนที่มีกรอบความเชื่อ ความคิดเป็นของตนเอง เป็นคนที่ยึดมั่นถือมั่นในความเชื่อของตัวเอง เชื่อในความถูกต้องและกฎระเบียบ เป็นคนมีระเบียบวินัย ได้รับการไว้วางใจจากคุณแม่วริยาในการเป็นผู้ช่วยและเป็นครูฝ่ายปกครอง จึงเทียบเคียงการแต่งกายของตัวละครนี้กับเครื่องกายของผู้ชายที่แต่งตัวเรียบร้อย



ภาพที่ 3.89 : ครูตุลย์ (30%)

ที่มา : ผู้ศึกษา

“ครูเจษ” ครูสอนวิชาดนตรี มีความชื่นชอบในการเล่นเปียโน เป็นคนใจเย็น มีเหตุผล ชอบช่วยเหลือผู้อื่น เป็นคนไม่มีความเดียดขาด เป็นคนรักครอบครัว มีภรรยาเป็นครูในโรงเรียนนี้เช่นกัน ภรรยาเป็นซิมเศร้าเนื่องจากสูญเสียลูกไประหว่างการตั้งครรภ์ จึงเทียบเคียงการแต่งกายของแต่ละครกับผู้ชายแต่งตัวสบาย ๆ เข้ากับความเป็นคนทีศิลปินและมีความอบอุ่น

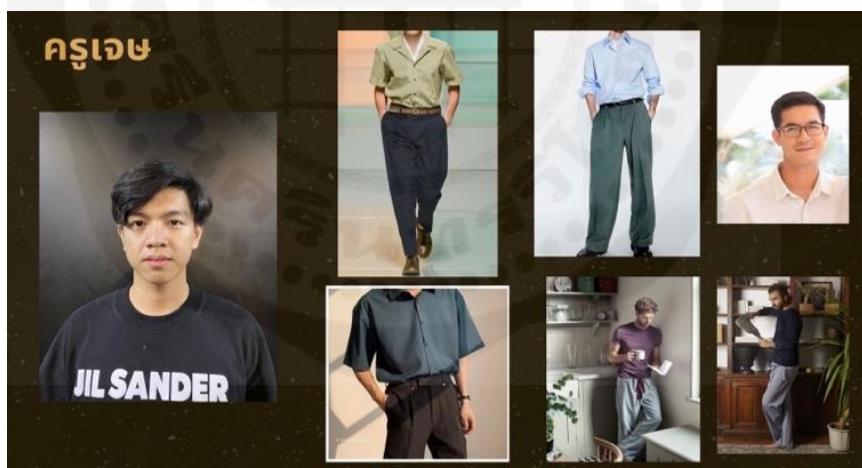

ภาพที่ 3.90 : ครูเจษ (30%)

ที่มา : ผู้ศึกษา

“ครูอลิสตา” ครูสอนวิชาคหกรรม มีความชื่นชอบในการเล่นเปียโน เป็นคนที่รักครอบครัวมาก เชื่อในความรักเพราะเกิดในครอบครัวที่มีความอบอุ่น เป็นคนที่ใจเย็น มีความละเอียดละอ่อน รักเด็ก เป็นภรรยาของครูเจษ มีอาการซึมเศร้าหลังจากการแท้งลูกของตนเอง จึงเทียบเคียงการแต่งกายของแต่ละครกับผู้หญิงที่ชอบเครื่องแต่งกายที่ทำจากงานทำมือ



ภาพที่ 3.91 : ครูอลิสา (30%)

ที่มา : ผู้ศึกษา

“คำหล้า” แม่บ้านต่างด้าว ที่คุณแม่วริยาช่วยเอาไว้ตอนลักลอบเข้ามาในประเทศไทย มีน้องชายหนึ่งคน ต้องทำงานเลี้ยงน้อง และ ทำงานชดใช้บุญคุณให้กับคุณแม่วริยาที่เคยช่วยตนและน้องชายเอาไว้ จึงเทียบเคียงการแต่งกายกับของตัวละครเครื่องแต่งกายเครื่องแบบแม่บ้าน ในโรงเรียน และในองค์กรต่าง ๆ



ภาพที่ 3.92 : พี่คำหล้า (30%)

ที่มา : ผู้ศึกษา

(2) กลุ่มเด็กนักเรียน

“โรส” เด็กนักเรียนชั้นมัธยมศึกษาปีที่ 6 เป็นหัวหน้ากลุ่มบอสบิซเซส (Boss Bitches) เป็นคนที่ถูกยอมรับในกลุ่มเพื่อนและคนในโรงเรียน เป็นที่รักของทุกคนในโรงเรียน รวมถึงคุณครู เรียนเก่ง เป็นนักเรียนตัวอย่าง ชอบเล่นเปียโน มีความสัมพันธ์กับครูเจอย่างลับ ๆ จึงเทียบเคียงเครื่องแต่งกายตัวละครจากเครื่องแบบนักเรียนที่มีความเหมาะสมกับลักษณะของตัวละคร

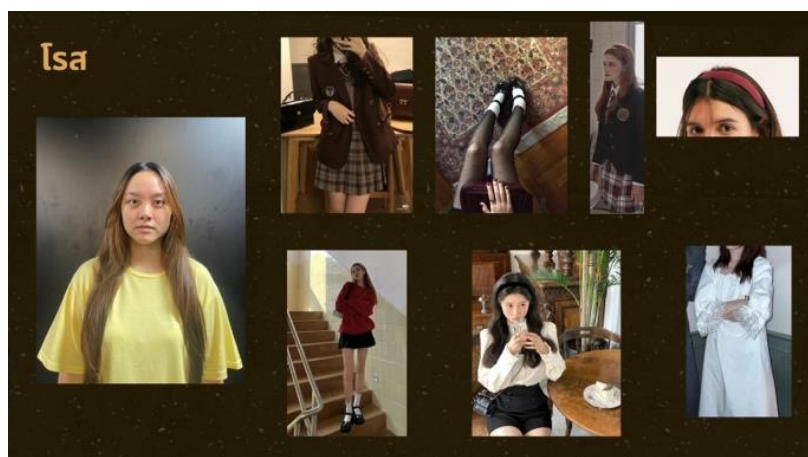

ภาพที่ 3.93 : โรส (30%)

ที่มา : ผู้ศึกษา

“**ญาดา**” สมาชิกกลุ่มบอสบิซเชส (Boss Bitches) เป็นรองหัวหน้ากลุ่ม อยู่ชั้นมัธยมศึกษาปีที่ 5 ที่บ้านมีฐานะเป็นลูกนักการเมือง มีนิสัยหัว ่ๆ ชื่นชอบการถ่ายภาพ และตัดต่อเก่งและเชี่ยวชาญในเทคโนโลยี จึงเทียบเคียงเครื่องแต่งกายตัวละครจากเครื่องแบบนักเรียนที่มีความเหมาะสมกับลักษณะของตัวละคร



ภาพที่ 3.94 : ญาดา (30%)

ที่มา : ผู้ศึกษา

“**ลิลลี่**” สมาชิกกลุ่มบอสบิซเชส (Boss Bitches) อยู่ชั้นมัธยมศึกษาปีที่ 5 เป็นดาวโรงเรียน เป็นคนที่ห่วงภาพลักษณ์ของตัวเองเป็นอย่างมาก จึงเทียบเคียงเครื่องแต่งกายตัวละครจากเครื่องแบบนักเรียนที่มีความเหมาะสมกับลักษณะของตัวละคร



ภาพที่ 3.95 : ลิลลี่ (30%)

ที่มา : ผู้ศึกษา

“เมษา” สมาชิกในกลุ่มบอสบิซเซส (Boss Bitches) อยู่ชั้นมัธยมศึกษาปีที่ 4 เป็นเด็กกำพร้า เป็นนักเรียนทุนของโรงเรียน เป็นนักเรียนที่คุณครูอภิสารักเหมือนลูก ชื่นชอบการถักไหมพรม เป็นคนใจดี มีน้ำใจ จึงเทียบเคียงเครื่องแต่งกายตัวละครจากเครื่องแบบนักเรียนที่มีความเหมาะสมกับลักษณะของตัวละคร



ภาพที่ 3.96 : เมษา (30%)

ที่มา : ผู้ศึกษา

“พลอยใส” สมาชิกน้องเล็กสุดในกลุ่มบอสบิซเซส (Boss Bitches) อยู่ชั้นมัธยมศึกษาปีที่ 3 เป็นลูกของคุณแม่วริยา ต้องเป็นเด็กที่เรียบร้อย ทำตัวดี เรียนต้องเก่ง เพราะอยู่ในสายตาของแม่ สนิทกับเมษาที่สุดในกลุ่ม จึงเทียบเคียงเครื่องแต่งกายตัวละครจากเครื่องแบบนักเรียนที่มีความเหมาะสมกับลักษณะของตัวละคร

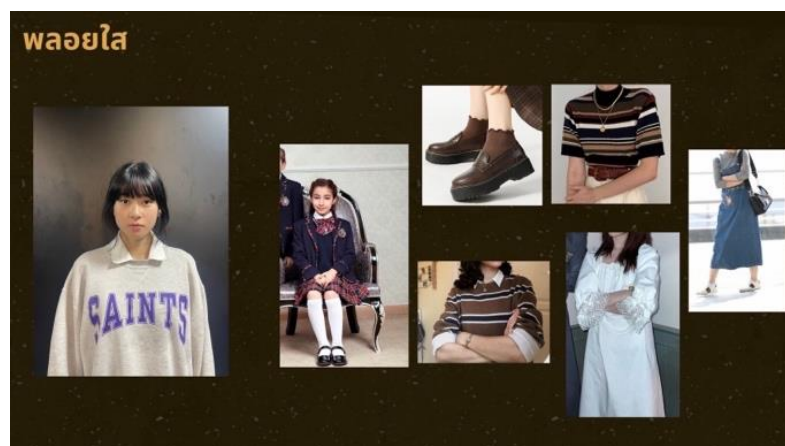

ภาพที่ 3.97 : พลอยใส (30%)

ที่มา : ผู้ศึกษา

3.5.1.4 ปัญหาและแนวทางแก้ไขครั้งที่ 1 (30%)

ปัญหาที่เกิดขึ้น	แนวทางการแก้ไข
ข้อมูลแนวทางของของเรื่องไม่ได้เป็นไปในทางเดียวกัน	ปรึกษากับเพื่อน ๆ ในโปรटकชั้น และอาจารย์ที่ปรึกษาเพื่อกำหนดแนวคิดหลักของเรื่องเพื่อนำมาใช้ในการออกแบบ
ภาพรวมของเครื่องแต่งกายยังไม่ลงตัว	ปรึกษากับเพื่อน ๆ ในโปรटकชั้น และอาจารย์ที่ปรึกษาเพื่อกำหนดแนวทางการหาข้อมูลในทิศทางเดียวกัน
สามารถเพิ่มเติมเทลของตัวละครได้อีกเพื่อมาเทียบเคียงกับตัวละครได้อีก	ปรับและเพิ่มหาภาพเทียบเคียงให้เข้ากับตัวละคร โดยปรึกษาเพื่อน ๆ อาจารย์ที่ปรึกษาและอาจารย์ในสาขา

ตารางที่ 3.47 : ตารางปัญหาและแนวทางแก้ไขเครื่องแต่งกายครั้งที่ 1

ที่มา : ผู้ศึกษา

3.5.2 การพัฒนาและสร้างสรรค์ผลงานด้านเครื่องแต่งกายครั้งที่ 2 (50%)

หลังจากการส่งความคืบหน้า 30% ผู้ศึกษาได้ข้อสรุปของแนวคิดในการออกแบบเครื่องแต่งกายและได้นำเสนอข้อมูลให้ผู้กำกับ ครูที่ปรึกษา และผู้ศึกษาหน้าอื่นได้ทราบข้อมูลที่ตรงกัน หลังจากนั้นจึงทำให้ผู้ศึกษาได้ออกแบบและลองหาชุดในห้องคอสตูมของสาขาวิชา ออกมาให้ตรงตามแนวคิดที่ได้นำเสนอไปข้างต้น ดังนี้

โดยการตีความครั้งนี้ผู้ศึกษาได้หยิบยกประเด็นหลักของเรื่องทีกล่าวถึง อำนาจ มามองในเรื่องของการใช้อำนาจในการควบคุมสิ่งต่างๆควบคุมมุมมองของความจริงที่เกิดขึ้น การใช้อำนาจควบคุมทุกอย่างเพื่อทำลายคนอื่นหรือโดนสิ่งตนเองทำลายตัวเอง

คีย์เวิร์ดสำคัญในการออกแบบ คือคำว่า ควบคุม มุมมอง ทำลาย

ควบคุม คือ แสดงถึงชนชั้นสถานะ อำนาจ กรอบความคิดและกรอบความเชื่อ โครสร่างและลวดลายของเสื้อผ้าที่เลขาคนิต แสดงถึงการอยู่ในกรอบ ใช้สีในการแสดงความสัมพันธ์ของตัวละครว่าใครอยู่ในอำนาจของใครบ้าง ใช้สีเดียวกันในการแสดงถึงการเป็นกลุ่ม

มุมมอง คือ การปกปิด ที่แสดงถึงการปกปิดความจริง จะใช้การเลเยอร์ของเสื้อผ้า แสดงความซับซ้อนของมนุษย์

ทำลาย คือ การเปลี่ยนแปลงของตัวละคร หมายถึงการที่ตัวตนเดิมได้ถูกทำลายลงไป

นำแนวคิดมาวิเคราะห์ลักษณะและความสัมพันธ์ของตัวละครมาออกแบบเป็นเครื่องแต่งกายของตัวละครในเรื่อง The Boss Bitches ดังนี้



ภาพที่ 3.98 : คุณแม่วริยา (50%)

ที่มา : ผู้ศึกษา

ครูตุลย์

บุบมวง

เลเยอร์ **ไม่มีเลเยอร์**

สี

FW21

ไม่มีเลเยอร์ FW21: เป็นแบบที่ติดกันกับ ความจริง
 สีน้ำเงิน หมายถึง ความจริงสีน้ำเงิน สีแดง มีที่ลึกลับ
 สีขาว หมายถึง ความจริง
 สีน้ำตาลเข้ม หมายถึง มืดมน

ควบคุม

เสื้อที่พอดีตัว
 สร้างเส้นตรงโดยการใช้นก
 นก โคน
 สายเดี่ยว
 ↓
 ปลายออก

เป็นรองแสดงถึงความประณีต เหมือนกับในความไม่แน่นอนของตัวเอง
 การผูกแขนเสื้อ - การผูกควบคุม

ภาพที่ 3.99 : ครูตุลย์ (50%)

ที่มา : ผู้ศึกษา

ครูเจช

บุบมวง

เลเยอร์ มีเลเยอร์
 ↓
ไม่มีเลเยอร์(เปิดเผยความจริง)

สี

ข้างนอก

ข้างใน

FW21

มีเลเยอร์ FW21: เปิดเปิดเผยความจริงกับตัวเอง
 สีเขียว หมายถึง การค้นหา ความสงบสุข
 สีน้ำเงิน หมายถึง ความ
 สีน้ำเงิน หมายถึง ไม่แน่นอน เป็นจุดตาม

ควบคุม

เสื้อข้างใน เป็น เสื้อที่พอดีตัว
 เสื้อข้างนอก เป็น เสื้อที่เปิดเผยความจริง หรือ ไม่พอดีตัว

ข้างนอก ใช้สิ่งที่มีที่จริงและสามารถแสดงความเป็นคนโลภ
 การไม่ได้มีอยู่ในกรอบของนิยาม

ข้างใน เป็นเสื้อที่พอดีตัวแสดงถึงความรัดกุม เรื่องไม่สบายใจ

ภาพที่ 3.100 : ครูเจช (50%)

ที่มา : ผู้ศึกษา



ภาพที่ 3.101 : ครูอลิสสา

ที่มา : ผู้ศึกษา



ภาพที่ 3.102 : พี่คำหล้า (50%)

ที่มา : ผู้ศึกษา



ภาพที่ 3.103 : โรส (50%)

ที่มา : ผู้ศึกษา



ภาพที่ 3.104 : ญาดา (50%)

ที่มา : ผู้ศึกษา



ภาพที่ 3.105 : ลิลลี่ (50%)

ที่มา : ผู้ศึกษา



ภาพที่ 3.106 : เมษา (50%)

ที่มา : ผู้ศึกษา



ภาพที่ 3.107 : พลอยใส (50%)

ที่มา : ผู้ศึกษา



ภาพที่ 3.108 : คุณแม่วริยาและครูตุลย์ในเทศกาลปล่อยผี (50%)

ที่มา : ผู้ศึกษา



ภาพที่ 3.109 : ครูเจษและครูอลิสาในเทศกาลปล่อยผี (50%)

ที่มา : ผู้ศึกษา



ภาพที่ 3.110 : โรสและญาดาในเทศกาลปล่อยผี (50%)

ที่มา : ผู้ศึกษา



ภาพที่ 3.111 : ลิลลี่ เมษา และพลอยใสในเทศกาลปล่อยผี (50%)

ที่มา : ผู้ศึกษา

3.5.2.1 ปัญหาและแนวทางแก้ไขครั้งที่ 2 (50%)

จากการทดลองให้นักแสดงสวมใส่เสื้อผ้าที่มีอยู่มาประยุกต์ในการทำการแสดงในเทศกาลปล่อยผีและได้ส่งความคืบหน้ากับอาจารย์ที่ปรึกษาและอาจารย์ที่ปรึกษาในสาขาวิชา ได้พบเจอปัญหาและสิ่งที่ต้องปรับปรุงแก้ไขในงานออกแบบเครื่องแต่งกายดังนี้

ปัญหาที่เกิดขึ้น	แนวทางการแก้ไข
แนวคิดของของการออกแบบไม่ได้เป็นไปในทางเดียวกัน	ปรึกษากับเพื่อนๆในโปรดักชัน และอาจารย์ที่ปรึกษาเพื่อกำหนดแนวคิดหลักของเรื่องเพื่อนำมาใช้ในการออกแบบ
ต้องหาชุดในการทำเทศกาลปล่อยผี ซึ่งชุดไม่เพียงและขนาดไม่พอดี	หีบย้อม หรือซื้อเสื้อผ้าบางชิ้นที่คิดว่าจะได้ใช้อย่างแน่นอน และนำเสื้อที่ไม่พอดีมาปรับขนาด
ตัวละครอลิสซา ชุดดูย้อนยุคไป ปรับให้ทันสมัยขึ้น	ปรับแบบกระโปรง โดยการหาซื้อกระโปรงมือสองจากตลาดปัฐวิกรณ์ มาให้นักแสดงได้ลองว่าทรงไหนจะเหมาะสม
ชุดครูเจช พลัวไปทำให้บุคลิกของนักแสดงเสีย	เปลี่ยนจากเสื้อทรงฮาวายเป็นเสื้อเชิ้ตแทนและเปลี่ยนทรงกางเกงจากกางเกงทรงกระบอกใหญ่ให้เป็นทรงกระบอกเล็กแทน
ชุดของโรสไม่ส่งเสริมรูปร่างของนักแสดง	เปลี่ยนให้นักแสดงใส่เสื้อสูทแทนสเวตเตอร์ เลือกแบบกระโปรงโรสเพื่อนำไปตัดกระโปรงซึ่งเลือกเป็นกระโปรงทรงเอ
ทรงผมของเมษายังดูเนิร์ดไม่พอ	เปลี่ยนจากมัดแกะเป็นถักเปีย

รูปแบบของชุดนอนที่จะใช้ในเรื่องไม่ลงตัว	ปรึกษากับอาจารย์ที่ปรึกษาและอาจารย์ในสาขาวิชาหาแนวทางที่เหมาะสม ซึ่งอาจารย์เสนอการทำให้ชุดนอนกับชุดนักเรียนเป็นฟังก์ชันเดียวกันเพื่อง่ายต่อการเปลี่ยนชุด
---	--

ตารางที่ 3.48 : ตารางปัญหาและแนวทางแก้ไขเครื่องแต่งกายครั้งที่ 2

ที่มา : ผู้ศึกษา

3.5.3 การพัฒนาและสร้างสรรค์ผลงานด้านเครื่องแต่งกายครั้งที่ 3 (70%)

หลังจากส่งความคืบหน้า 50% ผู้ศึกษาได้ปรับแก้ภาพร่างในตอนต้นให้เข้า กับตัวละครมากยิ่งขึ้น และมีการทำตาราง Breakdown เพื่อทราบถึงการเข้าในแต่ละฉากของนักแสดง

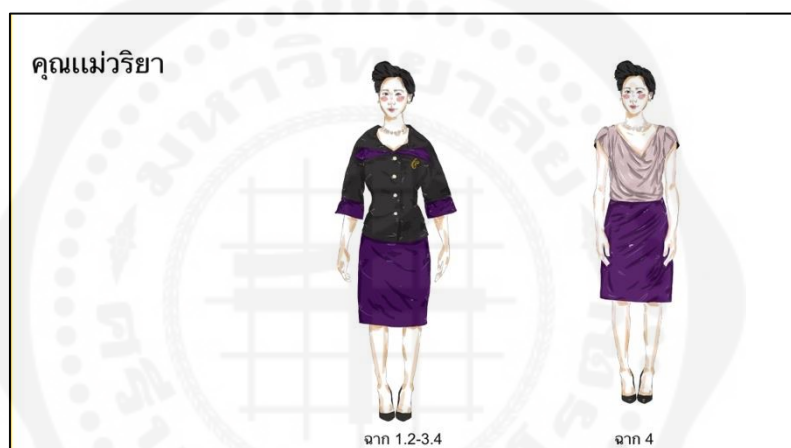

ภาพที่ 3.112 : ภาพสเก็ตคุณแม่วริยา (70%)

ที่มา : ผู้ศึกษา



ภาพที่ 3.113 : ภาพสเก็ตครูตุลย์ (70%)

ที่มา : ผู้ศึกษา

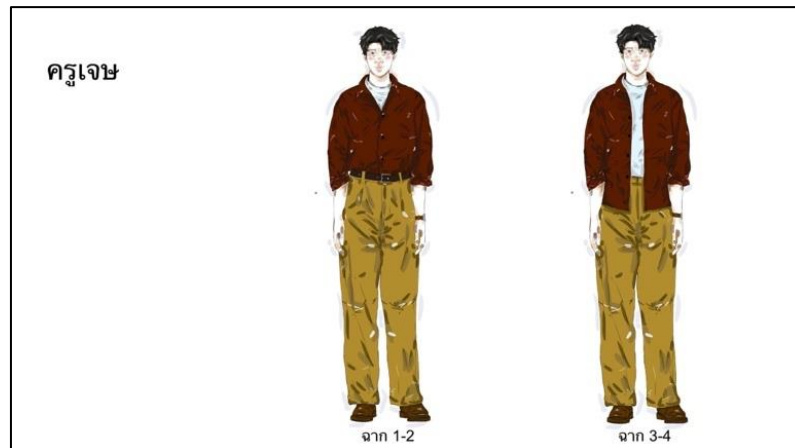

ภาพที่ 3.114 : ภาพสเก็ตครูเจษ (70%)

ที่มา : ผู้ศึกษา



ภาพที่ 3.115 : ภาพสเก็ตครูอลิสา (70%)

ที่มา : ผู้ศึกษา



ภาพที่ 3.116 : ภาพสเก็ตพีค้ำห้ำ (70%)

ที่มา : ผู้ศึกษา

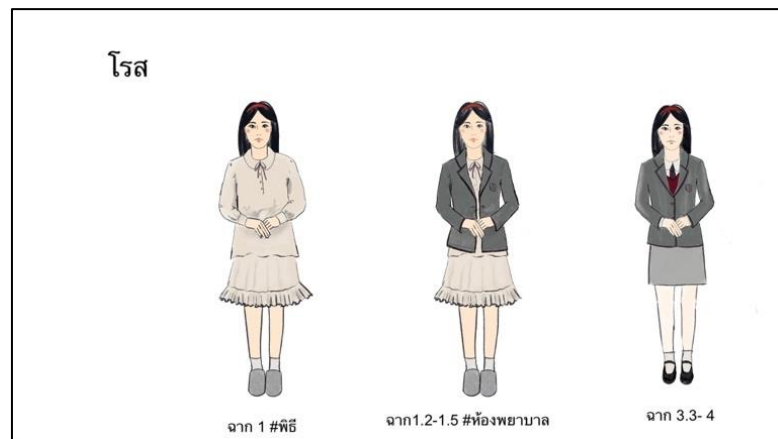

ภาพที่ 3.117 : ภาพสเก็ตโรส (70%)

ที่มา : ผู้ศึกษา

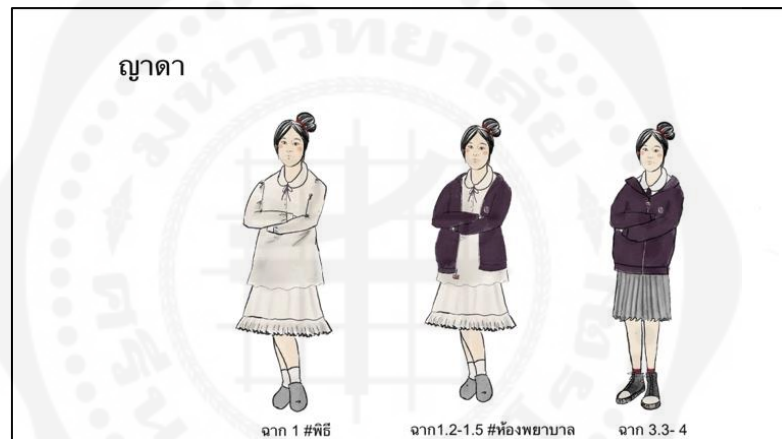

ภาพที่ 3.118 : ภาพสเก็ตญาดา (70%)

ที่มา : ผู้ศึกษา

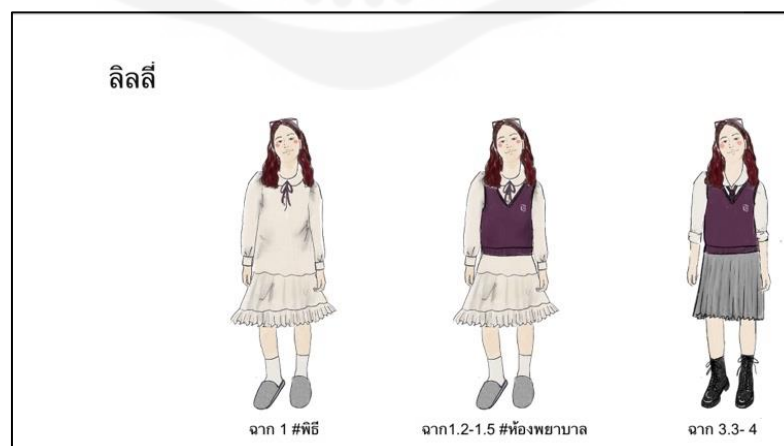

ภาพที่ 3.119 : ภาพสเก็ตลิลลี่ (70%)

ที่มา : ผู้ศึกษา

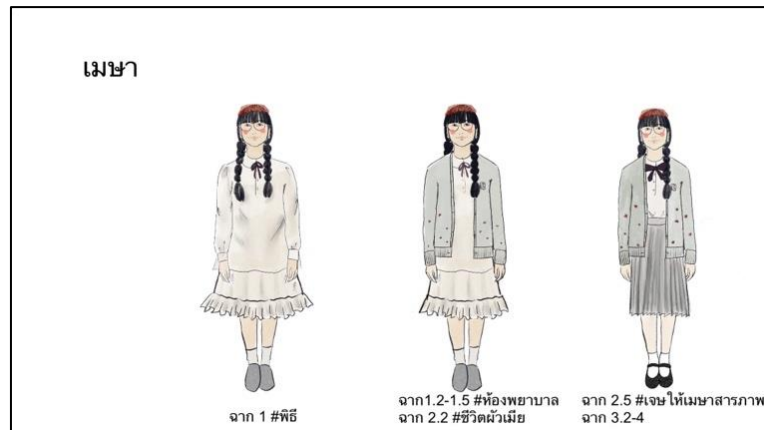

ภาพที่ 3.120 : ภาพสเก็ตเมษา (70%)



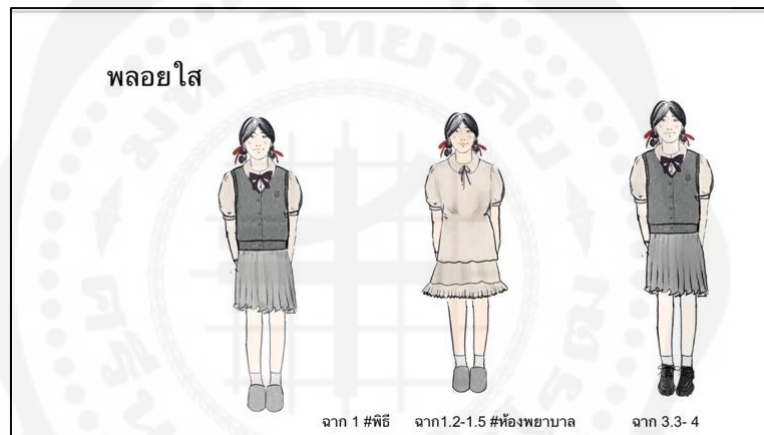





















ที่มา : ผู้ศึกษา



ภาพที่ 3.121 : ภาพสเก็ตพลอยใส (70%)

ที่มา : ผู้ศึกษา

Scene	วริยา	ดลย์	เจษ	อลิสลา	คำหล้า	โรส	ญาดา	ลิลลี่	เมษา	พลอยใส
1 คาด ฟ้า										
2 ห้อง พยาบาล										

3 ห้อง พยาบาล บาล										
4 ห้อง พยาบาล บาล										
5 ห้อง พยาบาล บาล										
6 ห้อง พัก ครู										
7 ห้อง พัก ครู										
8 ห้อง พัก ครู										

<p>9 ห้อง พัก ครู</p>									
<p>10 ห้อง พัก ครู</p>									
<p>11 ห้อง ปกค รอง</p>									
<p>12 ห้อง ปกค รอง</p>									
<p>13 ห้อง ปกค รอง</p>									
<p>14 ห้อง ปกค รอง</p>									



ภาพที่ 3.122 : ภาพตาราง Break Down เครื่องแต่งกาย (70%)

ที่มา : ผู้ศึกษา

3.5.3.1 ปัญหาและแนวทางแก้ไขครั้งที่ 3 (70%)

จากการนำแบบร่างเครื่องแต่งกายไปปรึกษากับอาจารย์ที่ปรึกษาและอาจารย์ในสาขาวิชาได้พบถึงปัญหาที่ต้องแก้ไขดังนี้

ปัญหาที่เกิดขึ้น	แนวทางการแก้ไข
ไม่รู้แนวทางควรจะเลือกสีชุดให้ตัวละครอย่างไร ให้เข้ากับคาแรคเตอร์และส่งเสริมบุคลิกภาพของนักแสดง	ปรึกษาอาจารย์ในสาขาวิชา เพื่อปรึกษาเรื่ององค์ประกอบศิลป์เกี่ยวกับสีและรูปทรงของเสื้อผ้า
ตัวละครที่คำห้ำ เปลี่ยนเป็นชุดลำลอง เพราะสถานการณ์เกิดขึ้นในตอนกลางคืน	สังเกตชุดที่พี่แม่บ้านใส่เป็นประจำวันนำมาเป็นต้นแบบในการออกแบบ
ชุดของอลิสาสีและองค์ประกอบยังไม่เข้ากัน	ตัดสินใจที่จะตัดกระโปรงโดยยัดสีจากสีเสื้อคาดิแกนและเสื้อเชิ้ตแขนสั้น นำไปเทียบสีเพื่อซื้อผ้า โดยปรึกษากับอาจารย์ในสาขาวิชาเกี่ยวกับลักษณะผ้าที่ต้องใช้ แพทเทิร์นในการตัดเย็บกระโปรง
เปลี่ยนให้ครุฑุลย์ใส่แค้เน็กไทไม่ต้องใส่ซิสสเปนเดอร์	เลือกเน็กไทให้เข้ากับชุด

ตารางที่ 3.49 : ตารางปัญหาและแนวทางแก้ไขเครื่องแต่งกายครั้งที่ 3

ที่มา : ผู้ศึกษา

3.5.4 การพัฒนาและสร้างสรรค์ผลงานด้านเครื่องแต่งกายครั้งที่ 4 (100%)

หลังจากส่งความคืบหน้า 70% ได้ทำการสรุปขอบเขตในการออกแบบ เครื่องแต่งกายอย่าง เสร็จสมบูรณ์แล้วจึงมาถึงขั้นตอน และวิธีการจัดสร้างเครื่องแต่งกายของผู้ศึกษา โดยจะใช้วิธีการ จัดหาเสื้อผ้าเครื่องแต่งกายที่ตรงตามลักษณะของตัวละครให้ได้มากที่สุด และตัดเย็บ เสื้อผ้าเครื่อง แต่งกายขึ้นมา โดยขั้นตอนแรกเริ่มจากการร่างชุดขึ้นมาตามองค์ประกอบที่ศึกษาไว้เพื่อ วางรูปแบบ และมีแนวทางในการทำงานต่อไป พร้อมนำเสนออาจารย์ที่ปรึกษาประจำโปรดิักชัน และอาจารย์ท่าน อื่นเมื่อผู้ศึกษาได้รูปแบบเครื่องแต่งกาย โดยมีความเห็นชอบจากอาจารย์ท่าน อื่นว่ามีความน่าสนใจ และมีความเป็นไปได้กับตัวละครและตัวเรื่องแล้ว ขั้นตอนต่อไปผู้ศึกษาจึงต้องลงพื้นที่ตามแหล่งต่าง ๆ เพื่อจัดหาเครื่องแต่งกายให้ตรงตามภาพร่างที่ออกแบบไว้



ภาพที่ 3.123 : ไปดูผ้าที่พหุรัด (100%)

ที่มา : ผู้ศึกษา



ภาพที่ 3.124 : เทียบผ้าในการซื้อผ้าเพื่อตัดกระโปรง (100%)

ที่มา : ผู้ศึกษา



ภาพที่ 3.125 : ตัดกระโปรง (100%) (2)

ที่มา : ผู้ศึกษา



ภาพที่ 3.126 : ตัดกระโปรง (100%) (2)

ที่มา : ผู้ศึกษา



ภาพที่ 3.127 : น้องทีมงานมาช่วยตกแต่งชุดนอน (100%)

ที่มา : ผู้ศึกษา



ภาพที่ 3.128 : ภาพเครื่องแต่งกายในวันส่งความคืบหน้า 100% (1)

ที่มา : ผู้ศึกษา



ภาพที่ 3.129 : ภาพเครื่องแต่งกายในวันส่งความคืบหน้า 100% (2)

ที่มา : ผู้ศึกษา



ภาพที่ 3.130 : ภาพเครื่องแต่งกายในวันส่งความคืบหน้า 100% (3)

ที่มา : ผู้ศึกษา



ภาพที่ 3.131 : ภาพเครื่องแต่งกายคุณแม่วริยา (100%)

ที่มา : ผู้ศึกษา



ภาพที่ 3.132 : ภาพเครื่องแต่งกายครูตูลย์ (100%)

ที่มา : ผู้ศึกษา



ภาพที่ 3.133 : ภาพเครื่องแต่งกายครูเจซ (100%)

ที่มา : ผู้ศึกษา



ภาพที่ 3.134 : ภาพเครื่องแต่งกายครูอลิสสา (100%)

ที่มา : ผู้ศึกษา



ภาพที่ 3.135 : ภาพเครื่องแต่งกายที่คำห้ำ (100%)

ที่มา : ผู้ศึกษา



ภาพที่ 3.136 : ภาพเครื่องแต่งกายโรส (100%)

ที่มา : ผู้ศึกษา



ภาพที่ 3.137 : ภาพเครื่องแต่งกายชุด (100%)

ที่มา : ผู้ศึกษา



ภาพที่ 3.138 : ภาพเครื่องแต่งกายลิลลี่ (100%)

ที่มา : ผู้ศึกษา



ภาพที่ 3.139 : ภาพเครื่องแต่งกายเมษา (100%)

ที่มา : ผู้ศึกษา



ภาพที่ 3.140 : ภาพเครื่องแต่งกายพลอยใส (100%)

ที่มา : ผู้ศึกษา

3.5.4.1 ปัญหาและแนวทางแก้ไขครั้งที่ 4 (100%)

ปัญหาที่เกิดขึ้น	แนวทางการแก้ไข
ทรานซิชันในการแสดงยังไม่ลงตัวทำให้ไม่ได้ซ้อมทำให้ไม่ได้ซ้อมเปลี่ยนชุด	เนื่องจากไม่ได้มีการเปลี่ยนชุดที่มากจึงสามารถรอเวลาให้ทุกอย่างลงตัวก่อนได้ และนำการซ้อมเปลี่ยนชุดไปไว้ในช่วงซ้อมหลังส่ง 100%
ชุดเสร็จทันส่งพอดี ทำให้นักแสดงไม่ได้มีเวลากับชุดมากพอทำให้ไม่ชิน	จัดฟิตแบคและปัญหาเพื่อแก้ไขปัญหาที่เกิดขึ้น
กระโปรงอลีซาเกี่ยวกับฉากทำให้ได้กระโปรงร่นและกระโปรงแววเกินไปทำให้เกิดการสะท้อนแสง	ซื้อผ้ามาตัดกระโปรงใหม่ โดยเปลี่ยนชนิดผ้า
รองเท้าในซินดาตผ้าไม่สะดวกกับนักแสดง ลื่นและเกิดเสียงดังขณะเดินและวิ่ง	เปลี่ยนรองเท้าเป็นรองเท้าพยาบาลสีขาวแทน
โบชุดนอนหลุด และโบเล็กเกินไป	เปลี่ยนขนาดโบและใช้วิธีการเย็บล็อกไปกับเสื้อ
ชุดนอนเวลานักแสดงนอนกระโปรงเปิด	ทำกางเกงข้างในให้เป็นกางเกงนอน
รองเท้านักแสดงยังมีความลื่น	ใช้ปืนกาวยิงพื้นรองเท้า
เครื่องประดับของคุณแม่วริยาสีคนละสี ซ้อมมือโล่งไป	พ่นสีเครื่องประดับใหม่ และหามาพิกามาเพิ่มเติม
ชุดของคุณแม่วริยาโบ	เปลี่ยนเสื้อซัพเป็นเสื้อซัพลูมัมและทำการเย็บล็อกไปกับเสื้อ
เน็กไทและโบว์ของเด็กนักเรียนเคลื่อน	ใช้เข็มกลัดในการล็อกเน็กไทและโบว์กับเสื้อ

ตารางที่ 3.50 : ตารางปัญหาและแนวทางแก้ไขเครื่องแต่งกายครั้งที่ 4

ที่มา : ผู้ศึกษา

3.5.5. ผลงานการออกแบบเครื่องแต่งกาย

ในวันทำการแสดงทั้งสามรอบที่เกิดขึ้นทางผู้ออกแบบได้แบ่ง ช่วงเวลาของการทำงานไว้ดังนี้ คือ ช่วงก่อนทำการแสดง ช่วงการแสดง ช่วงหลังการแสดง เพื่อให้ง่ายต่อการจัดการระบบในการทำงานทั้งหมดที่เกิดขึ้นในวันนั้น

3.5.5.1 ช่วงก่อนทำการแสดง

ในวันแสดงสิ่งที่ผู้ศึกษาได้จัดการทำ คือการจัดระบบการทำงานให้ทีมงานฝ่ายเครื่องแต่งกาย เช่น ทำตารางการเข้าออกของนักแสดง ตารางการเปลี่ยนเครื่องแต่งกายของตัวละคร และตารางลักษณะเครื่องแต่งกายของตัวละครในแต่ละฉากให้เป็นระบบเพื่อสะดวกต่อการทำงานหลัง

จากนั้นเตรียมเครื่องแต่งกายให้พร้อมสำหรับสวมใส่ในละคร เช่น ทำการรีดเครื่องแต่งกายทุก ๆ ครั้ง ก่อนทำการแสดง นักร้องนักแสดงให้มาแต่งหน้า และทำผมล่วงหน้าก่อนการแสดงจะเริ่ม ทำการควบคุม และดูแลการเปลี่ยนเครื่องแต่งกายให้นักแสดงก่อนจะเริ่ม และทำการแก้ไขปัญหาถ้าหากเกิดการ ผิดพลาด ประชุมกับทีมงานเรื่องระบบงานในการทำงานมอบหน้าที่ในการดูแลให้กับทีมงานแต่ละคน

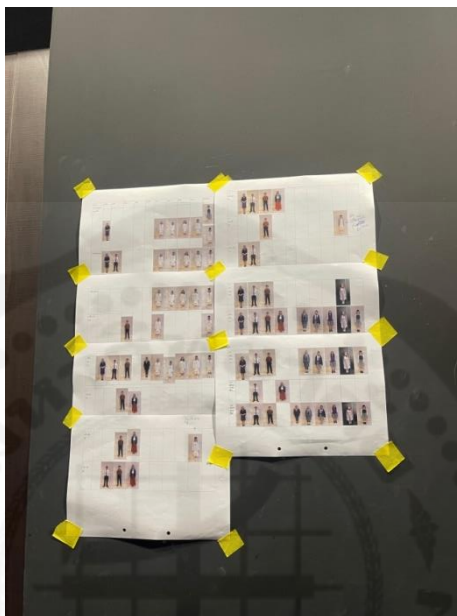

ภาพที่ 3.141 : ตารางในการเปลี่ยนเครื่องแต่งกายของนักแสดง
ที่มา : ผู้ศึกษา



ภาพที่ 3.142 : แบบในการแต่งหน้าและทำผมของนักแสดง
ที่มา : ผู้ศึกษา



ภาพที่ 3.143 : ภาพบรรยากาศก่อนการแสดง

ที่มา : ผู้ศึกษา



ภาพที่ 3.144 : ภาพนักแสดง คุณแม่วริยา ครูตุลย์ ครูเกษ ครูอลิสสา
ที่มา : ผู้ศึกษา



ภาพที่ 3.145 : ภาพนักแสดง โรส ญาดา ลิลลี่ เมษา พลอยใส พีคำหล้า
ที่มา : ผู้ศึกษา

3.5.5.2 ช่วงการแสดง

ช่วงนี้ผู้ออกแบบจะควบคุมดูแลการเปลี่ยนเสื้อผ้าโดยมอบหน้าที่ให้กับ Dresser เป็นผู้ช่วยเหลือโดยที่ผู้ศึกษาดูแล และคอยแก้ปัญหาเฉพาะหน้าที่เกิดขึ้น เช่น ของหาย หาของไม่เจอ ของชำรุด ผู้ศึกษาจะได้เข้าไปแก้ได้ทันที่



ภาพที่ 3.146 : พลอยใสขึ้นมาบนดาดฟ้า
 ที่มา : Beverstudio



ภาพที่ 3.147 : พลอยใสถูกบังคับให้ถอดชุดนักเรียน
 ที่มา : Beverstudio



ภาพที่ 3.148 : พี่คำหล้าถูกเรียกตัว
 ที่มา : Beverstudio



ภาพที่ 3.149 : ครูเจษกับครูอลิสาในห้องพักครู

ที่มา : Biverstudio



ภาพที่ 3.150 : ครูตุลย์มาสืบหาความจริง

ที่มา : Biverstudio



ภาพที่ 3.151 : ครูตุลย์กับคุณแม่เวรียถกเถียงกันเกี่ยวกับเรื่องราวที่เกิดขึ้น

ที่มา : Biverstudio



ภาพที่ 3.152 : ห้องปกครอง

ที่มา : Biverstudio

3.5.5.3 ช่วงหลังการแสดง

จัดการเก็บเครื่องแต่งกายให้เรียบร้อย เพื่อนำมาตากลมและฉีดย้ำยาดับกลิ่น ตรวจสอบเช็คความเรียบร้อยในห้องแต่งหน้าเพื่อให้สะดวกต่อการทำงานในวันต่อไป เช็คเครื่องแต่งกายที่เกิดความชำรุดหรือเสียหาย เพื่อนำมาซ่อมแซมก่อนการแสดงรอบถัดไป

เมื่อทำการแสดงจบผู้ศึกษาได้ทำการเก็บชุดแยกโดย แยกส่วนชุดที่นักแสดงต้องการนำกลับ และเสื้อผ้าที่นักแสดงไม่ต้องการนำกลับ ในส่วนเสื้อผ้าที่นักแสดงไม่ต้องการนำกลับจะพับเสื้อผ้าใส่กล่องเพื่อส่งให้กับทางสาขาได้ใช้ในการศึกษาต่อไป

ทำความสะอาดห้องที่ใช้ในการแต่งหน้า และเปลี่ยนเสื้อผ้าให้เรียบร้อย เพื่อสะดวกกับโปรดักชันต่อไปในการมาใช้งานพื้นที่

จากข้อมูลกระบวนการผลิตละครเรื่อง The Boss Bitches จะเห็นได้ว่าผู้ศึกษาได้ใช้กระบวนการทักษะเกี่ยวกับการสร้างสรรค์ละครเวทีที่ศึกษามามาใช้เพื่อให้เกิดประโยชน์ นอกจากนี้ยังเป็นการฝึกฝนกระบวนการทำงานร่วมกับผู้อื่น เพื่อให้เกิดประโยชน์สูงสุดอีกด้วย



ภาพที่ 3.153 : ภาพบรรยากาศการเก็บของ

ที่มา : ผู้ศึกษา

จากการศึกษาและพัฒนาการออกแบบเครื่องแต่งกายให้กับละครเวทีเรื่อง The Boss Bitches โดยผ่านกระบวนการต่าง ๆ ในการทำงาน โดยจะมีการส่ง ทั้งหมด 4 ครั้ง ได้แก่ การส่งความคืบหน้า 30%, การส่งความคืบหน้า 50%, การส่งความคืบหน้า 70%, การส่งความคืบหน้า 100% ทางผู้ศึกษาได้เรียนรู้ถึงวิธีการคิด วิเคราะห์ และนำแนวคิดนั้นมาประยุกต์ใช้ในการออกแบบ จนกระทั่งได้เรียนรู้วิธีการทำงานในเชิงเทคนิคของการทำเสื้อผ้าเครื่องแต่งกายให้กับละครเวที ได้เรียนรู้วิธีการทำงานแบบกลุ่มที่ต้องอาศัยการแบ่งปันความคิดกันตลอด ได้เรียนรู้วิธีการแก้ไขปัญหาจากการทำงานผ่านกระบวนการส่งความคืบหน้าของงานตลอดจนถึงวันแสดง

3.6 การสร้างสรรค์และพัฒนาผลงานด้านการออกแบบแสง

3.6.1 การพัฒนาและสร้างสรรค์ผลงานด้านการออกแบบแสงครั้งที่ 1 (30%)

3.6.1.1 การศึกษาบทละครดั้งเดิม

ในการออกแบบแสงของละครเวทีเรื่อง The Boss Bitches ซึ่งถูกดัดแปลงมาจากบทละครเรื่อง หมอผีครองเมือง โดย อาเธอร์ มิลเลอร์ ผู้ศึกษาได้ทำการอ่านและศึกษาบทละครได้เห็นถึงประเด็นเรื่องการพูดโกหก ใส่ร้ายป้ายสี การฟังความข้างเดียว และการตัดสินผู้อื่น จึงได้เป็นธีม “การตัดสินคนอื่นจากการเห็นเพียงด้านเดียว อาจเป็นการทำร้ายกันอีกแบบ”

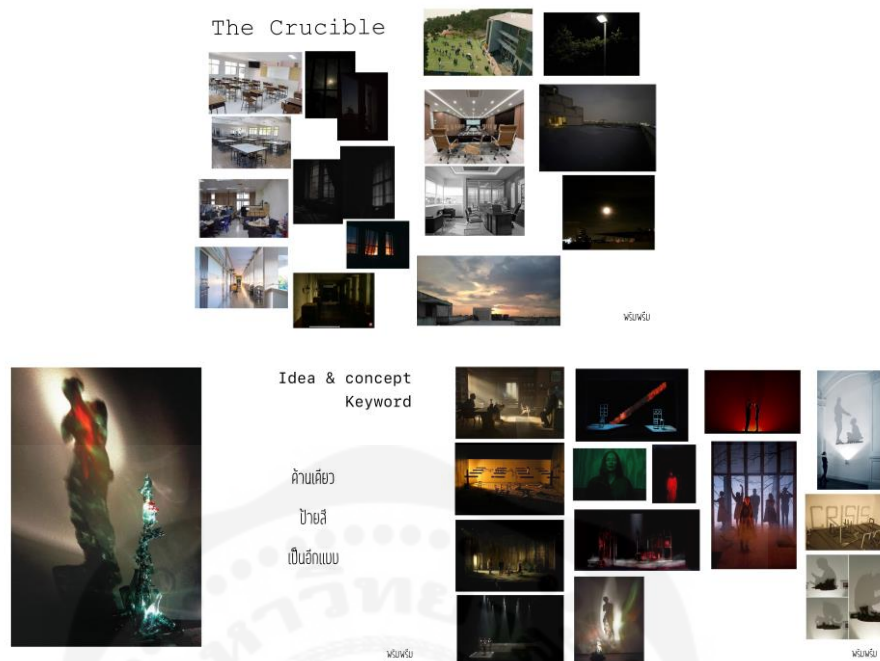

ภาพที่ 3.154 : ภาพแนวความคิดการออกแบบแสง

ที่มา : ผู้ศึกษา

3.6.1.2 การกำหนดทิศทางการนำเสนอ

บทละครเวทีเรื่อง The Boss Bitches ได้มีการปรับบริบทเป็นเรื่องราวเกิดขึ้นในโรงเรียนประจำเอกชนหญิงล้วน ที่ตั้งอยู่กลางหุบเขาในจังหวัดทางภาคตะวันออกเฉียงเหนือของประเทศไทย ในช่วงเวลาปัจจุบัน ซึ่งในยุคปัจจุบันนี้โซเชียลมีเดียมีอิทธิพลอย่างมาก และเหตุการณ์ทั้งหมดในเรื่องเกิดขึ้นภายใน 1 คืน จึงทำให้ผู้ศึกษาเข้าใจและเข้าถึงภูมิหลังของตัวละครมากยิ่งขึ้น รวมถึงสถานการณ์ สภาพแวดล้อม หรือแม้กระทั่งการเล่นโซเชียลมีเดียของคนไทย อีกทั้งยังสามารถค้นคว้าหาข้อมูลได้ง่ายยิ่งขึ้น

3.6.1.3 การวิเคราะห์บทละครและการค้นคว้าข้อมูลอ้างอิงประกอบการออกแบบแสง

การออกแบบแสงในโรงละครผู้ศึกษาจำเป็นต้องศึกษาหาข้อมูลที่เกี่ยวข้องกับแหล่งกำเนิดแสงของเรื่องคือ เวลา สถานที่ และทิศทางของแสง เพื่อนำมาปรับใช้ในการออกแบบแสงได้อย่างเหมาะสม การมีข้อมูลสำหรับสถานที่และช่วงเวลาในบทละครนั้นช่วยให้ผู้ศึกษาเห็นภาพและเข้าใจแสงที่จะต้องเกิดขึ้น เพราะในบทละครเรื่อง The Boss Bitches มีการพูดถึงเวลาอย่างชัดเจน หากจัดแสงไม่ชัดเจนอาจทำให้ผู้ชมไม่ได้รับบรรยากาศที่ต้องการนำเสนอ อีกทั้งอาจทำให้ผู้ชมไม่เข้าใจสถานการณ์ที่เกิดขึ้นอีกด้วย

3.6.1.4 การส่งความคืบหน้า 30%

ในการส่งความคืบหน้าครั้งที่ 1 ผู้ออกแบบได้อ่านบทและค้นคว้าข้อมูลจากสถานที่ที่มีอยู่จริง แสงจากสถานที่จริงว่ามีลักษณะเฉพาะของช่วงเวลานั้นอย่างไร เพื่อหาสิ่งที่คิดว่าเหมาะสมกับการนำเสนอบทละครและสามารถนำไปพัฒนาต่อยอดได้ในการออกแบบแสง โดยผู้ศึกษาได้หาเกี่ยวกับแสงที่เกิดจากธรรมชาติ สภาพแวดล้อม และสภาพอากาศตามฤดู ของสถานที่ที่ตั้งตามในบทละคร เพื่อใช้เป็นแนวทางการสร้างบรรยากาศ และได้หาแหล่งกำเนิดแสงที่มาจากแสงประดิษฐ์ที่มนุษย์สร้างขึ้นภายในห้องต่างๆของอาคารโรงเรียน ซึ่งสถานที่ที่ปรากฏขึ้นในบทละครเรื่องนี้อยู่ภายในโรงเรียนมีคาดฟ้า ห้องพยาบาล ห้องพักครู และห้องปกครอง

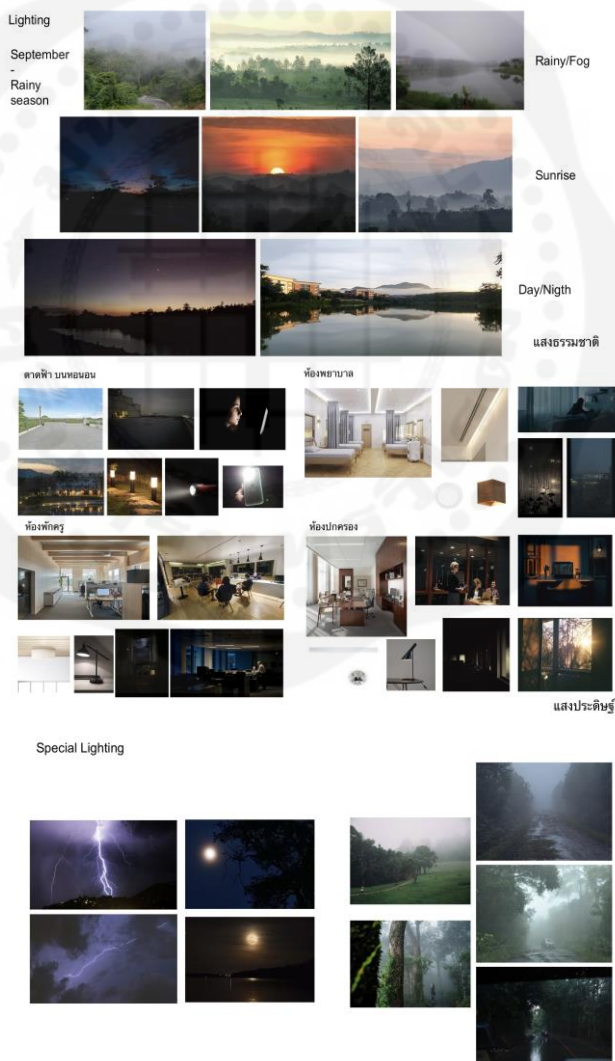

ภาพที่ 3.155 : สไลด์การนำเสนอการส่งความคืบหน้าครั้งที่ 1

ที่มา : ผู้ศึกษา

3.6.1.5 ปัญหาและแนวทางแก้ไขครั้งที่ 1 (30%)

ปัญหา	แนวทางแก้ไข
การให้ความหมายของพระจันทร์เต็มดวงว่า ทำไมต้องเป็นวันนี้สำหรับการทำพิธี	พูดคุยทำความเข้าใจกับผู้กำกับและให้ ความหมาย

ตารางที่ 3.51 : ตารางปัญหาและแนวทางแก้ไขออกแบบแสงครั้งที่ 1

ที่มา : ผู้ศึกษา

สรุปการส่งความคืบหน้าครั้งที่ 1

การส่งความคืบหน้าครั้งที่ 1 ในส่วนของการค้นคว้าหาข้อมูลเป็นไปในทางเดียวกันกับผู้ออกแบบองค์ประกอบศิลป์ฝ่ายต่าง ๆ ได้รับคำแนะนำจากคณะอาจารย์ในการนำไปทำงานต่อ

3.6.2 การพัฒนาและสร้างสรรค์ผลงานด้านการออกแบบแสงครั้งที่ 2 (50%)

ในการส่งความคืบหน้าช่วงที่ 2 มีการส่งสองแบบคือการนำเสนอในเทศกาลปล่อยผี และความคืบหน้าด้านการออกแบบ เป็นภาพแนวคิดที่ต้องการนำเสนอ ครึ่งนี้ผู้ออกแบบองค์ประกอบศิลป์ทุกฝ่ายได้มีการปรึกษากันเรื่องคีย์เวิร์ดหลักว่าจะใช้คำว่าอะไรบ้าง เพื่อการสร้างสรรค์งานไปในทิศทางเดียวกันมากขึ้น ซึ่งคีย์เวิร์ดที่ตกลงร่วมกันได้นั้นคือ มุมมอง ทำลาย และควบคุม หลังจากผู้ศึกษาได้ทิศทางและแนวคิดในการนำมาใช้ในองค์ประกอบแสง จึงนำมาใช้นำเสนอในเทศกาลปล่อยผี ผู้ศึกษาได้เห็นถึงปัญหา จุดบกพร่อง และแนวทางแก้ไขปัญหาจากการได้ลองนำเสนอบนเวทีครั้งแรก ได้เห็นทิศทางการนำเสนอผ่านการแสดง และได้ทดลองใช้แสงในการจัดการพื้นที่เป็นกรอบสี่เหลี่ยมซึ่งเชื่อมโยงกับฉาก โดยการทำให้สองฝั่งของเวทีเป็นสองสถานที่ในเวลาเดียวกัน แสดงพร้อมกันอย่างเชื่อมโยงกับคีย์เวิร์ดคำว่า มุมมอง



ภาพที่ 3.156 : เทศกาลปล่อยผี

ที่มา : ผู้ศึกษา



ภาพที่ 3.157 : สไลด์นำเสนอการส่งความคับหน้าครั้งที่ 2

ที่มา : ผู้ศึกษา

3.6.2.1 ปัญหาและแนวทางแก้ไขครั้งที่ 2 (50%)

ปัญหา	แนวทางแก้ไข
ผู้ศึกษาไม่กล้าใช้สีที่มากเกินไป เพราะกลัวว่าจะดูไม่สมจริง	ทดลองใช้สีในการนำเสนอมากขึ้น เพื่อเพิ่มความมั่นใจ

ตารางที่ 3.52 : ตารางปัญหาและแนวทางแก้ไขออกแบบแสงครั้งที่ 2

ที่มา : ผู้ศึกษา

สรุปการส่งความคืบหน้าครั้งที่ 2

จากการส่งในส่วนงานเทศกาลปล่อยผี ผู้ศึกษาเห็นทิศทางการดำเนินเรื่องมากขึ้น และได้ปรึกษาและได้คำแนะนำจากคณะอาจารย์ว่าสามารถเลือกเทคนิคในการนำเสนอที่มากขึ้นไปได้ อีก และในส่วนของการส่งความคืบหน้าทางออกแบบของค้ประกอบศิลป์สามารถนำแนวคิดไปต่อยอดได้

3.6.3 การพัฒนาและสร้างสรรค์ผลงานด้านการออกแบบแสงครั้งที่ 3 (70%)

การส่งความคืบหน้าครั้งที่ 3 ผู้ศึกษาได้ใช้โปรแกรม Capture ที่ใช้สำหรับการออกแบบแสง โดยเฉพาะ ซึ่งสามารถจำลองเวที การแขวนไฟ และกำหนดทิศทางของแสง เพื่อที่เวลาทำงานจริงในพื้นที่โรงละครจะง่ายต่อการปรับเปลี่ยนและได้เห็นภาพแนวคิดของตนเองในแบบจำลองก่อน ได้มีการลงมือทำโดยใช้ไฟที่แขวนอยู่แล้วนำมาปรับใช้คร่าว ๆ เพื่อให้เห็นความคืบหน้าแนวทางสิ่งที่ต้องการนำเสนอมากขึ้นในแต่ละฉาก การเปลี่ยนฉากอย่างต่อเนื่องทำให้เห็นภาพรวมและทิศทางในการแสดงที่มีความต่อเนื่องเช่นกัน

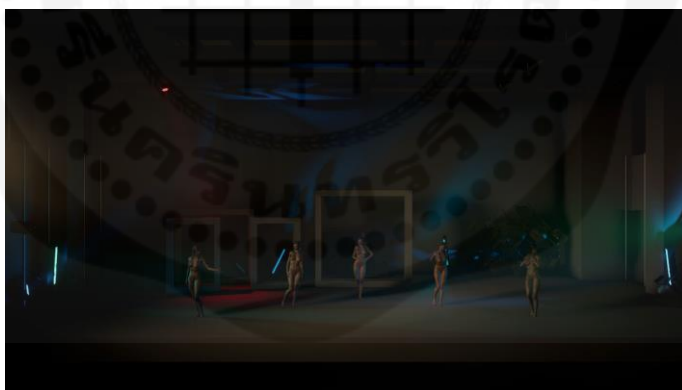

ภาพที่ 3.158 : แสงในฉากตาดฟ้าแบบจำลองในโปรแกรม Capture

ที่มา : ผู้ศึกษา



ภาพที่ 3.159 : แสงในฉากห้องพยาบาลแบบจำลองในโปรแกรม Capture
 ที่มา : ผู้ศึกษา



ภาพที่ 3.160 : แสงในฉากห้องพักรูแบบจำลองในโปรแกรม Capture
 ที่มา : ผู้ศึกษา



ภาพที่ 3.161 : การส่งความคืบหน้าครั้งที่ 3
 ที่มา : ผู้ศึกษา

3.6.3.1 ปัญหาและแนวทางแก้ไขครั้งที่ 3 (70%)

ปัญหา	แนวทางแก้ไข
แสงรับหน้านักแสดงค่อนข้างมืด ทำให้เห็นการ แสดงของนักแสดงได้ไม่ชัดเจนมากนัก	คอยถามผู้กำกับว่าเห็นการแสดงชัดเจนมั๊ย แขวนไฟเพิ่ม เลือกใช้สีที่ไม่ทำให้บรรยากาศเสีย และไม่ทำให้สีผิวของนักแสดงไม่สมจริง
แสงที่ต้องการใช้นำเสนอผ่านความคิด ความ รู้สึกตัวละคร หรือแสงที่ต้องการสื่อความหมาย เช่น เงาที่ใหญ่ขึ้นแสดงเห็นถึงอำนาจ หรือการ จำกัดพื้นที่แสดงถึงการควบคุม ยังมีความไม่ ชัดเจนของที่มาของแสงหรือแหล่งกำเนิดแสง และจังหวะในการเปลี่ยน อาจทำให้ผู้ชมรู้สึก สับสนเกี่ยวกับอารมณ์และความสมจริง	หาที่มาของแสงหรือแหล่งกำเนิดของแสงที่ ต้องการนำเสนอให้ชัดเจนขึ้น และสอดแทรก เข้าโดยให้เหมาะสมกับสถานการณ์หรืออารมณ์ ความรู้สึกที่ต้องการให้ผู้ชมรู้สึก
อาจารย์สนใจไอเดียการติดไฟไว้ที่ฉาก จึง ต้องการให้ผู้ศึกษานำไอเดียมาพัฒนาต่อยอด	นำไอเดียมาต่อยอด และปรึกษากับทางผู้กำกับ และผู้ออกแบบฉาก และนำไฟที่มีอยู่มาทดลอง

ตารางที่ 3.53 : ตารางปัญหาและแนวทางแก้ไขออกแบบแสงครั้งที่ 3



ที่มา : ผู้ศึกษา



สรุปการส่งความคืบหน้าครั้งที่ 3

ในการส่งความคืบหน้าครั้งที่ 3 ผู้ศึกษาได้รับคำแนะนำเรื่องที่มาของแสงที่อาจทำให้
ผู้ชมเกิดอาการตกใจหรืออารมณ์ติดขัดต่อการรับชมได้และความสว่างของแสงรับหน้านักแสดงที่มืด
เกินไปทำให้เห็นการแสดงได้ไม่ชัดเจน เป็นข้อคิดเห็นจากคณะอาจารย์ให้กลับไปคิดทบทวนเพื่อ
พัฒนาต่อไป

3.6.4 การพัฒนาและสร้างสรรค์ผลงานด้านการออกแบบแสงครั้งที่ 4 (100%)

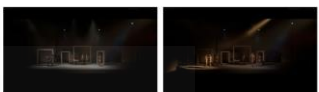

การส่งความคืบหน้าครั้งที่ 4 ผู้ศึกษาได้มีการพัฒนาแนวคิดของตนเองจากการทำงานร่วมกัน
กับผู้ออกแบบองค์ประกอบศิลป์ฝ่ายฉากและอุปกรณ์ประกอบฉาก เพื่อให้การนำเสนอภาพบนเวทีไป
ในทางเดียวกันและส่งเสริมกันตามความต้องการของผู้ออกแบบ ประกอบกับการดูข้อมูลได้มีการทำงาน
ร่วมกับ Sound&Media แลกเปลี่ยนแนวคิดที่ตนเองพัฒนาต่อมา รวมไปถึง Stage Direction ที่เป็น
อีกหนึ่งแนวทางในการต่อยอดได้ เห็นพื้นที่ในการแสดง จังหวะการเปิดปิดไฟ และ Transition ในการ
เปลี่ยนฉาก ผู้ศึกษาได้มีการทำ Breakdown ประกอบกับภาพจำลองแสงบนเวทีจากโปรแกรม
Capture เพื่อให้ง่ายต่อการดูลำดับแสงในแต่ละฉาก



Scene	Setting +Acter	Action	Lighting	
0	-โรส -ญาติ -ลิลลี่ -เมษา -พลอยใส	-เดิน -หยุด		
1	ดาดฟ้า -โรส -ญาติ -ลิลลี่ -เมษา -พลอยใส -คุณแม่เวริยา	-เปิดตัวนักแสดง "พลอยใส มาละ" -ทำพิธี(ห้องควาตา) -คุณแม่เวริยาขึ้นมา ส่องไฟฉาย "นั่นใคร"		
2	ห้องพยาบาล -เด็กทุกคน -คุณแม่เวริยา -ครูตุลย์	-คุณแม่เวริยาเรียก "พลอยใส" -คุณแม่เวริยาคุยกับ โรส		

Scene	Setting +Acter	Action	Lighting	
3	ห้องพยาบาล -โรส -ญาติ -ลิลลี่ -เมษา -พลอยใส	-เด็กทะเลาะกัน พลอยใสตื่น -โรสพูด "ทุกคนฟังฉันนะ"	-เงา	
4	ห้องพยาบาล -โรส -ครูเจษ -พลอยใส	-โรสพูด "เจษคะ หนูอยากจูบคุณอีก..."	-เปลี่ยนบรรยากาศ	

Scene	Setting +Acter	Action	Lighting	
5	ห้องพยาบาล -เด็กทุกคน -คุณแม่เวริยา -ครูตุลย์ -พี่คำหล้า	-พี่คำหล้ามีไข้ "อีสันดานชั่ว" -พี่คำ -เด็กๆพูด "หนูเห็นมูกตาห้อง..." - "หนูเห็นๆ" -เมษาสลับ		
6	ห้องพักรู -ครูอริสา -ครูเจษ	-อิลิสนั่งดูโทรศัพท์		
7	ห้องพักรู -ครูอริสา -ครูเจษ -เมษา	-เมษาพูด "แต่หนูช่วยครูอิลิสาไว้จะคะ"	-เปลี่ยนบรรยากาศ	

Scene	Setting +Acter	Action	Lighting	
8	ห้องพักครู -ครูอริสา -ครูเจษ -ครูตุลย์	-ครูตุลย์เข้ามาถามหาความจริง -ครูเจษกับครูตุลย์เถียงกัน		
9	ห้องพักครู -ครูอริสา -ครูเจษ -ครูตุลย์ -คุณแม่วีรียา	-คุณแม่วีรียาเข้ามาหาตุ๊กตา		

Scene	Setting +Acter	Action	Lighting	
10	ห้องพักครู -ครูเจษ -เมษา	-การตัดสินใจของเมษา หลังมิด(เลื่อนจาก)	-top	
11	ห้องปกครอง -ครูตุลย์ -คุณแม่วีรียา	-เล่าเรื่องแม่มด เหมือนฉาย หนัง <...ยังใจจั่นก็ไม่ยอม ให้โรงเรียนและชื่อเสียง>		

Scene	Setting +Acter	Action	Lighting	
12	ห้องพักครู -ครูตุลย์ -คุณแม่วีรียา -ครูเจษ -เมษา	-ปรับมุมห้อง "เมษา มานั่งนี้ ก่อนสิ"		
13	ห้องปกครอง -ครูตุลย์ -คุณแม่วีรียา -เด็กทุกคน -ครูอริสา	-เมษา "หนู...หนูทำไม่ได้" <ครูเจษมาช่วย> -โรสเริ่มสั่น "หนูหนาว" <เจษพูด "ผมเคยมีอะไรกับ มัน">	-top	

ภาพที่ 3.162 : Breakdown

ที่มา : ผู้ศึกษา

อีกทั้งผู้ศึกษาได้ทดลองนำไฟเทคนิคพิเศษที่มีอยู่จำนวนหนึ่งมาเสริมเพื่อสร้างสัญลักษณ์ ความหมาย และสร้างบรรยากาศ ในการส่งความคืบหน้าครั้งนี้ผู้ศึกษาต้องลงมือทำจริงโดยติดตั้งไฟ ตามแปลนไฟที่ได้ทำไว้คร่าว ๆ และจะต้องติดตั้งเทคนิคพิเศษโดยใช้อุปกรณ์ที่มีอยู่เพื่อนำเสนอ แนวคิดให้เห็นเป็นภาพบนเวทีจริง



ภาพที่ 3.163 : ทดลองหลอดไฟนีออน

ที่มา : ผู้ศึกษา



ภาพที่ 3.164 : การส่งความคืบหน้าครั้งที่ 4

ที่มา : ผู้ศึกษา

3.6.4.1 ปัญหาและแนวทางแก้ไขครั้งที่ 4 (100%)

ปัญหา	แนวทางแก้ไข
เกิดอุบัติเหตุไฟลัดวงจรที่ได้อัดลงใช้ งานแล้ว ก่อนหน้าช่วงเวลาที่ส่งได้เกิดการ ระเบิดของหัวปลั๊กเกิดจากสายไฟชำรุด จึงทำให้ ในการส่งไม่สามารถนำเสนอคณะอาจารย์ได้บน เวทีจริง	ตรวจสอบความปลอดภัยของสายไฟก่อนใช้งาน ใส่ถุงมือป้องกันเพื่อลดการเกิดความเสียหาย จากอุบัติเหตุ
บางฉากยังมีความสว่างไม่มากพอ แสงที่อ่อน เกินไปอาจทำให้ผู้ชมรู้สึกง่วง	เพิ่มความสว่างมากขึ้นในจุดที่ต้องการโฟกัส เน้นความสว่างเพื่อจูงใจความสนใจจากผู้ชม

ตารางที่ 3.54 : ตารางปัญหาและแนวทางแก้ไขออกแบบแสงครั้งที่ 4

ที่มา : ผู้ศึกษา

สรุปการส่งความคืบหน้าครั้งที่ 4

จากอุบัติเหตุดังกล่าวที่เกิดขึ้น โดยเหตุการณ์นี้ทำให้ผู้ศึกษาตระหนักถึงความ ปลอดภัยมากขึ้น ผู้ศึกษาจึงได้ปรึกษากับคณะอาจารย์เรื่องการสั่งซื้ออุปกรณ์ เทคนิคในการสร้างสรรค์ ผลงาน และเรื่องการพัฒนาแนวคิดที่ต้องการนำเสนออย่างครบถ้วน และเมื่อได้คำแนะนำจากคณะ อาจารย์มาผู้ศึกษาจึงได้แนวทางในการจัดการในวันแสดงจริงที่จะเกิดขึ้น

3.6.5 ผลงานการออกแบบแสง

3.6.5.1 ก่อนการแสดง

ในช่วงก่อนทำการแสดงผู้ศึกษามีการเตรียมอุปกรณ์ที่จำเป็นต่อการทำงาน เช่น เทป กาว สายเคเบิลไทป์ เป็นต้น และอุปกรณ์เสริมสำหรับเทคนิคพิเศษ ได้แก่ หลอดไฟนีออน ไฟ Cob สายไฟ และ Dimmer

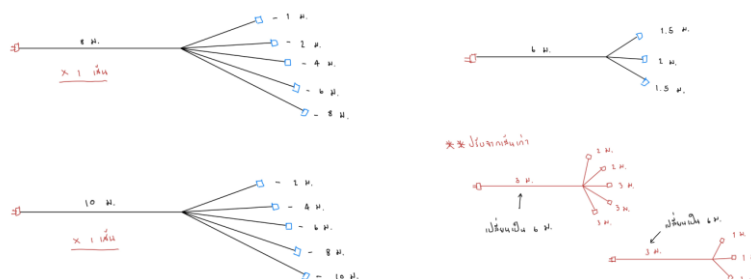

ภาพที่ 3.165 : ภาพประกอบเพื่ออธิบายในการสั่งทำสายไฟ

ที่มา : ผู้ศึกษา



ภาพที่ 3.166 : หาซื้ออุปกรณ์ต่าง ๆ

ที่มา : ผู้ศึกษา

นอกจากนี้ผู้ศึกษาายังต้องเตรียม Breakdown แพลนไฟ การไฟกัสดำแหน่งของแสง และเตรียมอุปกรณ์ประกอบการออกแบบแสงและเทคนิคพิเศษ เพื่อให้การทำงานและการซ่อม รวมถึงการแสดงจริงของฝ่ายออกแบบแสงมีประสิทธิภาพมากที่สุด เมื่อเริ่ม Production ผู้ศึกษาได้ทำการตรวจสอบระบบไฟต่าง ๆ และตรวจสอบการใช้งานของอุปกรณ์ต่าง ๆ เช่น โคมไฟ ดวงไฟ สายไฟ รวมไปถึงอุปกรณ์เทคนิคพิเศษว่ามีการเสียหายหรือไม่และแก้ไขให้เรียบร้อย และทำการติดตั้งไฟและทำการไฟกัสดำแหน่งของแสงตามแพลนไฟที่เตรียมไว้ และติดตั้งเทคนิคพิเศษและ Smoke หลังจากฉากและอุปกรณ์ประกอบฉากได้ทำการเตรียมความพร้อมเสร็จ ซึ่งต้องคำนึงถึงความปลอดภัยมากที่สุด

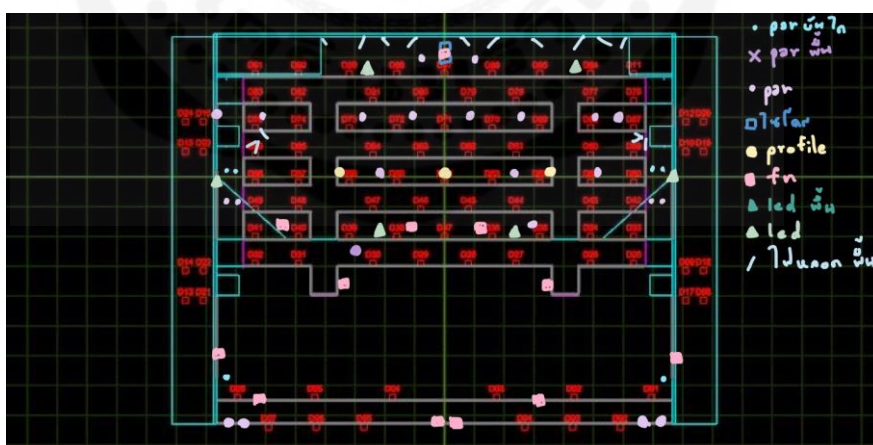

ภาพที่ 3.167 : แพลนไฟ

ที่มา : ผู้ศึกษา



ภาพที่ 3.168 : เตรียมอุปกรณ์และการติดตั้ง

ที่มา : ผู้ศึกษา

เมื่อทำการติดตั้งวางตำแหน่งโคมไฟเรียบร้อยแล้วนั้นจะเป็นการโฟกัสตำแหน่งของแสง ซึ่งจำเป็นจะต้องให้นักแสดงมายืนประจำจุดต่าง ๆ เพื่อให้ผู้ศึกษาทราบถึงตำแหน่งของนักแสดงในแต่ละฉาก เป็นการสร้างพื้นที่ในการแสดงและใบหน้าของนักแสดงต้องมีความสว่างที่พอเหมาะเมื่อเคลื่อนไหวไปยังตำแหน่งต่าง ๆ และทำการบันทึกคิวไฟโดยเป็นไปตาม Breakdown ที่เตรียมไว้หรือทำการปรับแก้ตามความเหมาะสมและเห็นควร จากนั้นมีการซ้อมคิวนักแสดงพร้อมกันกับแสงและเทคนิคถือเป็นเรื่องที่สำคัญ เพราะนอกจากจะให้นักแสดงยืนในตำแหน่งและมีขอบเขตที่เหมาะสมแล้วนั้น ยังทำให้มีความลื่นไหลในการเปลี่ยนฉากหรือสถานการณ์ และเพื่อป้องกันความผิดพลาดในระหว่างการแสดง



ภาพที่ 3.169 : ภาพผู้ศึกษารับบันทึกคิวไฟและทีมทำการโฟกัสตำแหน่งของแสง

ที่มา : ผู้ศึกษา



ภาพที่ 3.170 : การการซ้อมคิวนักแสดงพร้อมกับแสงและเทคนิค

ที่มา : ผู้ศึกษา

3.6.5.2 รอบการแสดง

เมื่อถึงวันแสดงจริงก่อนทำการแสดงผู้ศึกษาจะต้องตรวจสอบระบบไฟต่าง ๆ ทั้งบอร์ดไฟ ตู้ติเมเมอร์ ตรวจสอบการใช้งานของอุปกรณ์ทั้งหมดและเทคนิคพิเศษ เพื่อไม่ให้เกิดอันตรายต่อทุกคนในโรงละคร และทบทวนคิวการแสดงกับทีมควบคุมองค์ประกอบฝ่ายเทคนิคทุกครั้งก่อนเริ่มการแสดง และแสงที่ผู้ศึกษาได้นำเสนอในรอบการแสดงจริงซึ่งปรากฏขึ้นตามลำดับดังนี้

(1) ฉากเปิดเรื่อง

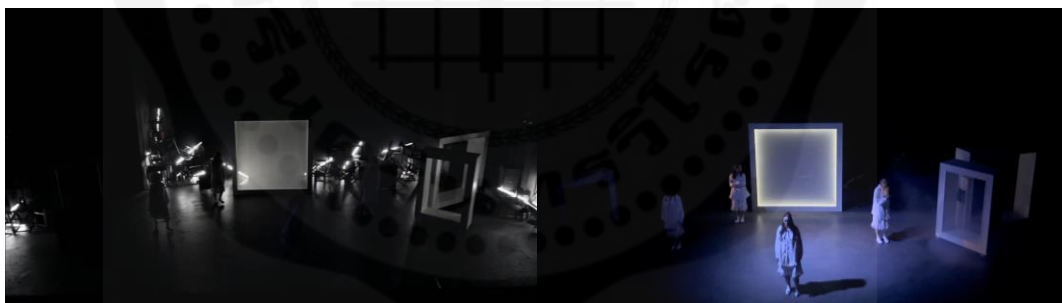

ภาพที่ 3.171 : แสงฉากเปิดเรื่อง

ที่มา : ผู้ศึกษา

(2) ฉากที่ 1 ดาดฟ้า



ภาพที่ 3.172 : แสงฉากที่ 1 ดาดฟ้า

ที่มา : ผู้ศึกษา

(3) Transition

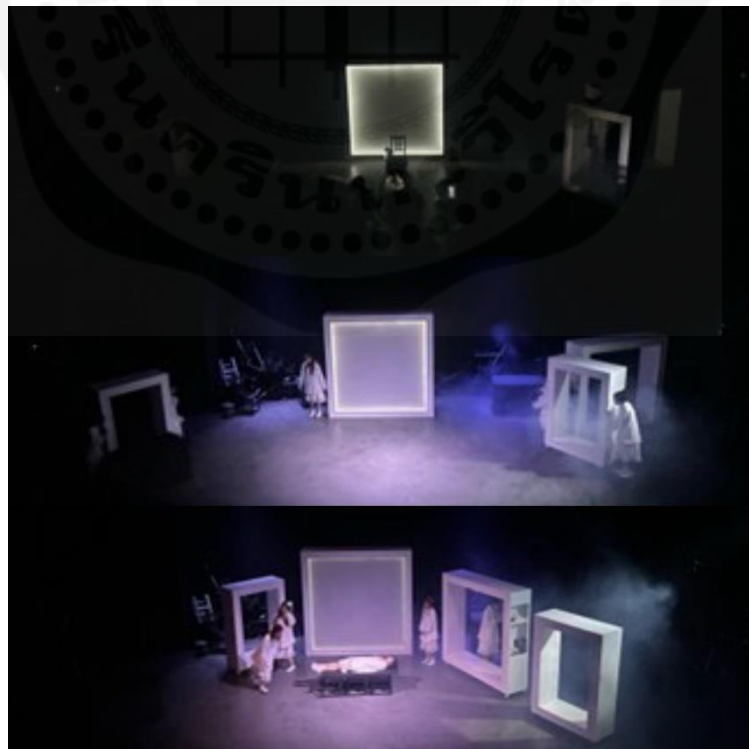

ภาพที่ 3.173 : แสง Transition (1)

ที่มา : ผู้ศึกษา

(4) ฉากที่ 2-5 ห้องพยาบาล



ภาพที่ 3.174 : แสงฉากที่ 2-5 ห้องพยาบาล

ที่มา : ผู้ศึกษา

(5) Transition

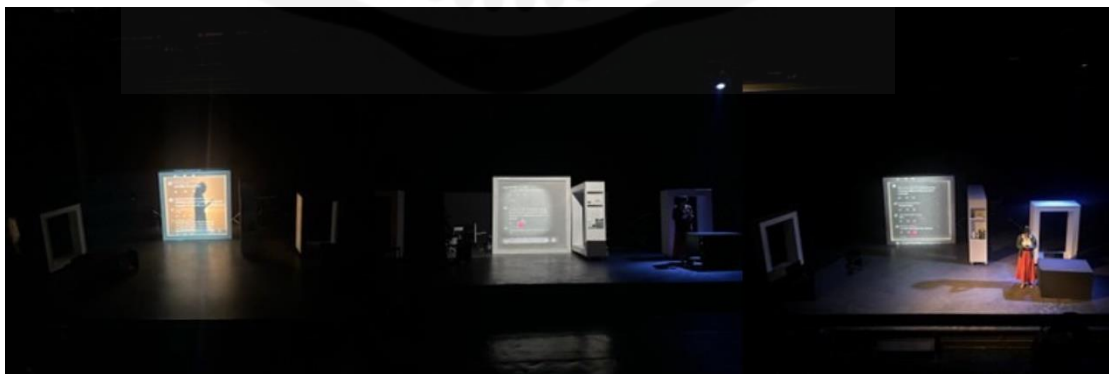

ภาพที่ 3.175 : แสง Transition (2)

ที่มา : ผู้ศึกษา

(6) ฉากที่ 6-10 ห้องพักครู

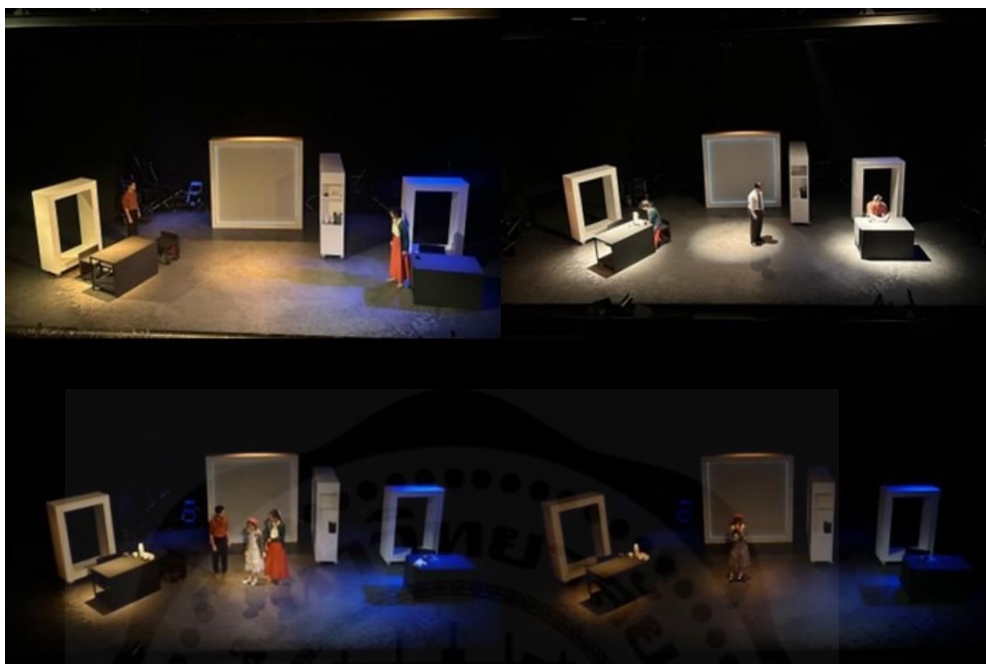

ภาพที่ 3.176 : แสงฉากที่ 6-10 ห้องพักครู

ที่มา : ผู้ศึกษา

(7) Transition



ภาพที่ 3.177 : แสง Transition (3)

ที่มา : ผู้ศึกษา

(8) ฉากที่ 11-14 ห้องปกครอง



ภาพที่ 3.178 : แสงฉากที่ 11-14 ห้องปกครอง

ที่มา : ผู้ศึกษา

(9) Transition

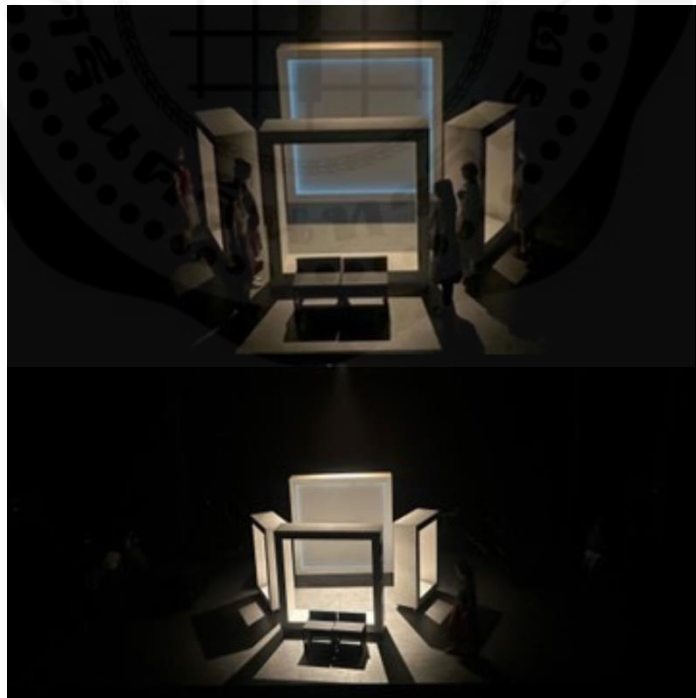

ภาพที่ 3.179 : แสง Transition (4)

ที่มา : ผู้ศึกษา

(10) ฉากที่ 15 มุมตึก



ภาพที่ 3.180 : แสงฉากที่ 15 มุมตึก

ที่มา : ผู้ศึกษา

(11) Transition

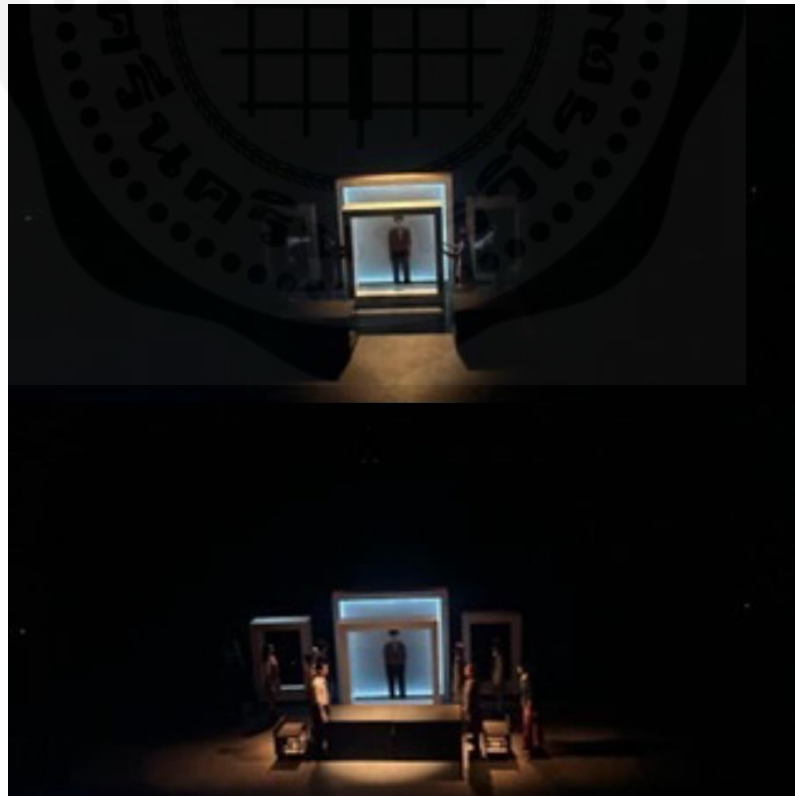

ภาพที่ 3.181 : แสง Transition (5)

ที่มา : ผู้ศึกษา

(12) ฉากที่ 16 ห้องประชุม



ภาพที่ 3.182 : แสดงฉากที่ 16 ห้องประชุม

ที่มา : ผู้ศึกษา

การแสดงรอบที่ 1

ในการแสดงวันแรกเกิดข้อผิดพลาดและปัญหาที่พบคือ ปลั๊กสายไฟควบคุมไฟเทคนิคพิเศษหลุด ทำให้ควบคุมไฟพิเศษได้ฝั่งเดียว แต่ไม่ได้ส่งผลกับการแสดงมากนักเพราะใช้เป็นจังหวะเดินเพียงช่วงแรกและกระพริบเป็นครั้งคราว ดังนั้นในสองรอบถัดไปผู้ศึกษาจึงตรวจสอบปลั๊กสายไฟด้วยตัวเองก่อนเริ่มการแสดงอีกครั้งหนึ่ง เกิดการผิดคิวบ้างเล็กน้อยเนื่องจากเวลาซ้อมที่น้อยและความตื่นเต้นของผู้ศึกษาเอง

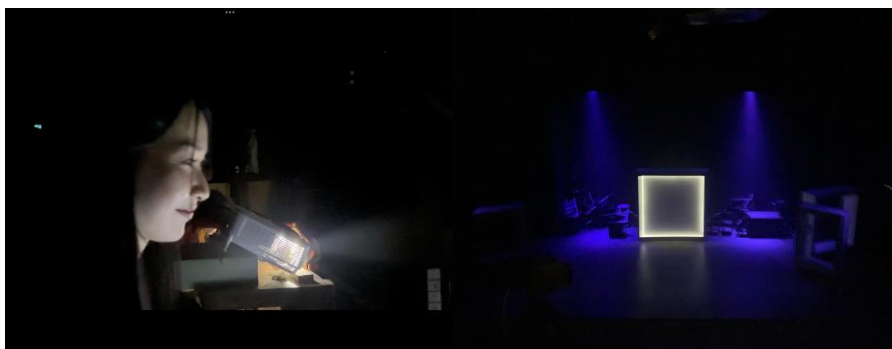

ภาพที่ 3.183 : ผู้ศึกษาทำการควบคุมบอร์ดไฟและภาพไฟ House ในขณะที่ผู้ชมเข้าโรงละคร

ที่มา : ผู้ศึกษา

การแสดงรอบที่ 2

มีการปรับการแสดงในวันที่สอง จึงต้องเตรียมพร้อมที่จะปรับแก้และเพิ่มเติมไปพร้อมกับการแสดง ซึ่งทำให้ผู้ศึกษาได้ปรับแก้ข้อบกพร่องจากที่เห็นในรอบการแสดงที่ 1 ไปด้วย เช่น ปรับไฟกัสไฟบางดวง ปรับเรื่องของเทคนิค เป็นต้น ก่อนเริ่มทำการแสดง ซึ่งการแสดงโดยรวมไม่มีการผิดพลาดทางเทคนิคแล้ว และเกิดผู้ศึกษาได้คลายความตื่นเต้นลงกับการควบคุมบอร์ดไฟกว่าในวันแรก



ภาพที่ 3.184 : ผู้ศึกษาควบคุมบอร์ดไฟและการปรับแก้ก่อนเริ่มทำการแสดง

ที่มา : ผู้ศึกษา

การแสดงรอบที่ 3

วันสุดท้ายของการแสดงถือเป็นวันที่ราบรื่นที่สุด เพราะผู้ศึกษาและผู้ช่วยควบคุมไฟเทคนิคพิเศษเคยชินมากขึ้นและมีความชำนาญในเรื่องของคิวไฟ และทำการแก้ไขในข้อผิดพลาดที่เคยเกิดขึ้นทั้งหมดได้อย่างดี

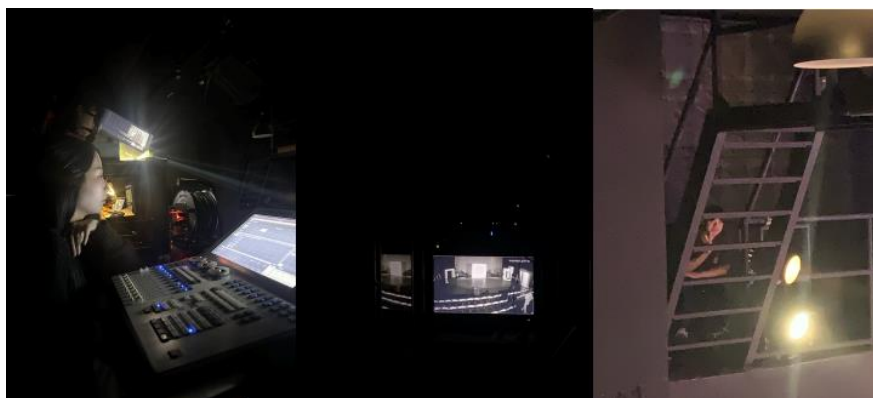

ภาพที่ 3.185 : ผู้ศึกษาควบคุมบอร์ดไฟและผู้ช่วยควบคุมไฟเทคนิคพิเศษ

ที่มา : ผู้ศึกษา

3.6.5.3 หลังการแสดง

เมื่อการแสดงจบลงเป็นที่เรียบร้อยผู้ศึกษาและทีม Production จึงได้ทำการรื้อถอนการติดตั้งดวงไฟทั้งหมดออกจากพื้นที่โรงละคร เพื่อให้ Production ต่อไปเข้ามาทำงานต่อได้อย่างรวดเร็ว อีกทั้งต้องคำนึงถึงความปลอดภัยของคนในทีม และเพื่อเป็นการรักษาความปลอดภัยหากพบว่ามีอุปกรณ์ส่วนไหนชำรุด จะแยกไว้ในส่วนอุปกรณ์ชำรุดเพื่อป้องกันการหยิบใช้และทำการซ่อมเพื่อที่จะนำกลับมาใช้ได้อีกต่อ ๆ ไป



ภาพที่ 3.186 : ผู้ศึกษาและทีม Production ทำการรื้อถอนการติดตั้งทั้งหมด

ที่มา : ผู้ศึกษา

จากการพัฒนาและสร้างสรรค์ผลงานการออกแบบแสงให้กับละครเวทีเรื่อง “The Boss Bitches” ผู้ศึกษาได้เรียนรู้กระบวนการคิด การออกแบบ ผ่านการวิเคราะห์บท นำแนวคิดที่ได้ศึกษามาประกอบการออกแบบแสง การลงมือปฏิบัติ และวิธีการแก้ไขปัญหาต่าง ๆ โดยผ่านกระบวนการส่งความคืบหน้าทั้ง 4 ครั้ง รวมถึงการนำเสนอผลงานในวันแสดง พร้อมกับได้พัฒนาตนเองในการทำงานร่วมกับผู้อื่นอีกด้วย

3.7 การสร้างสรรค์และพัฒนาผลงานด้านการออกแบบเสียงและสื่อมัลติมีเดีย

3.7.1 การพัฒนาและสร้างสรรค์ผลงานด้านการออกแบบเสียงและสื่อมัลติมีเดียครั้งที่ 1 (30%)

3.7.1.1 การศึกษาบทละครดั้งเดิม

เนื่องจากนักออกแบบเสียงและสื่อมัลติมีเดีย ได้อ่านบทละครและมีการการศึกษาและตีความบทละคร ได้ผลความเข้าใจดังนี้

เริ่มจากการศึกษาบทละครเรื่อง The Crucible โดยการตีความในครั้งนี้ผู้ศึกษาได้ตีความผ่านตัวละคร เด็กนักเรียน และ บุคลากรในโรงเรียน และสภาพแวดล้อมภูมิศาสตร์บรรยากาศ รวมถึงเหตุการณ์ที่เกิดขึ้นภายในเรื่อง ซึ่งผู้ศึกษานั้นแบ่งออกเป็น 2 หมวดหมู่ ในการตีความ ดังนี้

(1) ด้านการออกแบบเสียงเพื่อสร้างบรรยากาศ

หลังจากการศึกษบทละครแล้ว ผู้ศึกษาได้แนวทางในการจัดหมวดหมู่ของเสียง เพื่อแบ่งขอบเขตและแบ่งประเภทรวมถึงการเลือกใช้เสียงเพื่อนำมาประกอบเรื่องราวในละคร โดยแบ่งออกเป็น 4 กลุ่มใหญ่ ๆ คือ เสียงที่บ่งบอกถึงสภาพแวดล้อม, เสียงที่ตัวละครนำพามา, เสียงที่เป็นเทคนิคพิเศษ, เสียงที่เป็นภูมิหลังของตัวละคร ซึ่งเสียงทั้ง 4 กลุ่มข้างต้นนั้น จะมีธีมหลัก นั่นก็คือการใช้เสียงที่มีเสียง “เปียโน” เป็นเสียงหลัก



ภาพที่ 3.187 : การศึกษาบทละครที่สนใจของผู้ออกแบบเสียงและสื่อมัลติมีเดีย (1)

ที่มา : ผู้ศึกษา



ภาพที่ 3.188 : การศึกษาบทละครที่สนใจของผู้ออกเสียงและแบบสื่อมัลติมีเดีย (2)
 ที่มา : ผู้ศึกษา

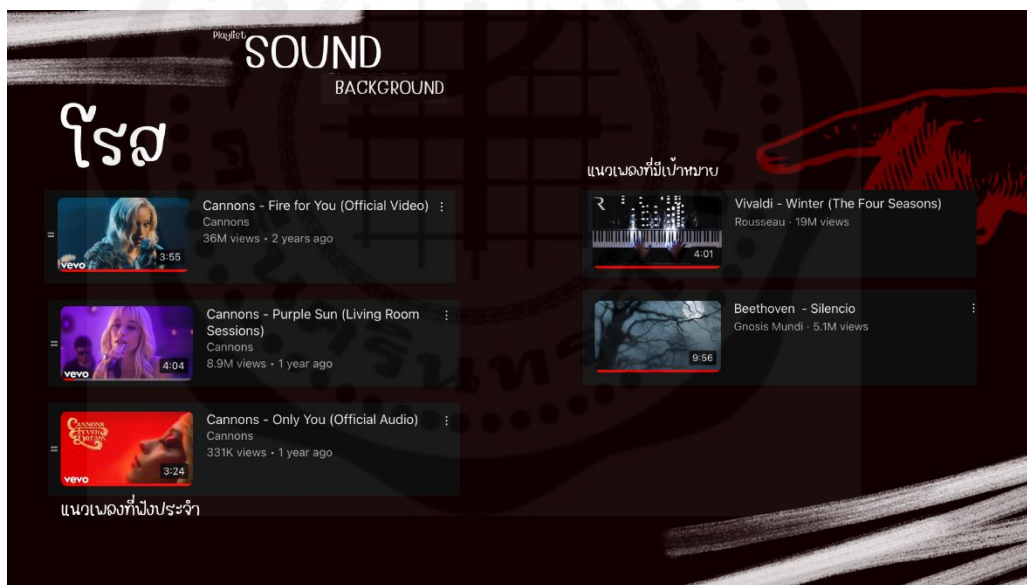

ภาพที่ 3.189 : การศึกษาบทละครที่สนใจของผู้ออกเสียงและแบบสื่อมัลติมีเดีย (3)
 ที่มา : ผู้ศึกษา

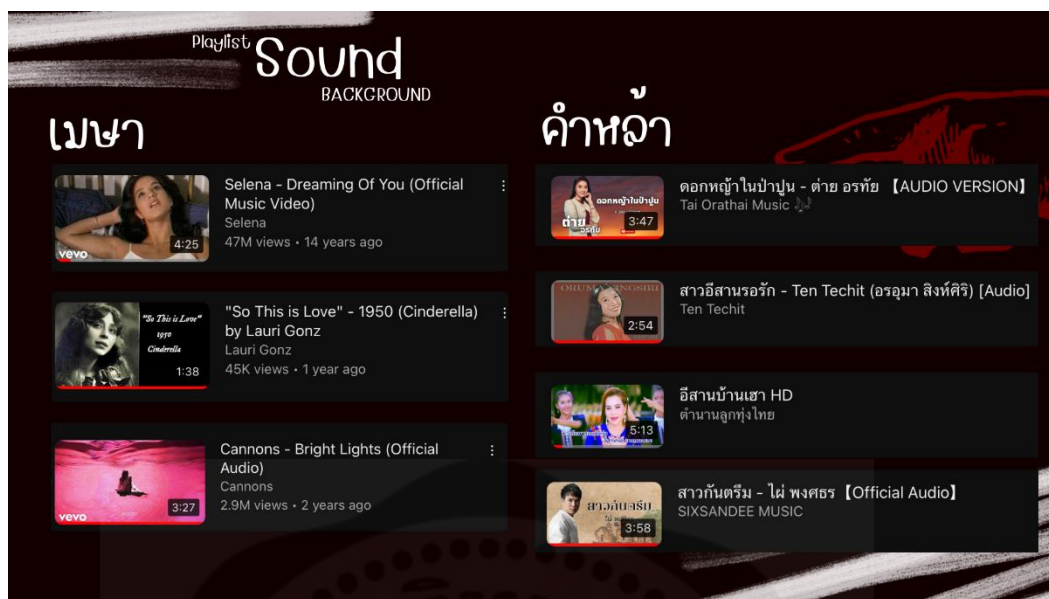

ภาพที่ 3.190 : การศึกษาบทละครที่สนใจของผู้ออกเสียงและแบบสื่อมัลติมีเดีย (4)

ที่มา : ผู้ศึกษา

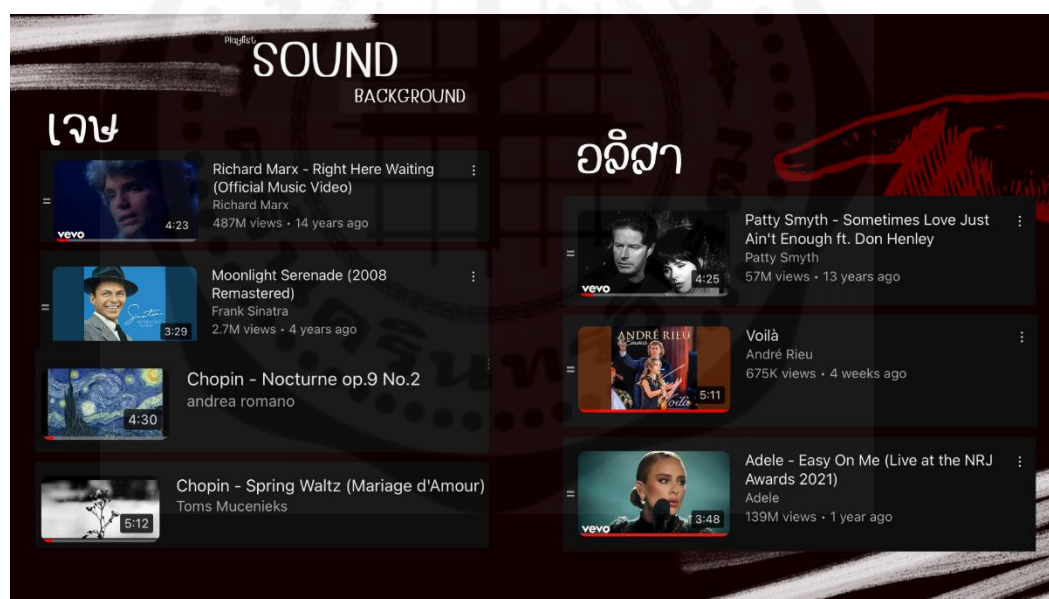

ภาพที่ 3.191 : การศึกษาบทละครที่สนใจของผู้ออกเสียงและแบบสื่อมัลติมีเดีย (5)

ที่มา : ผู้ศึกษา

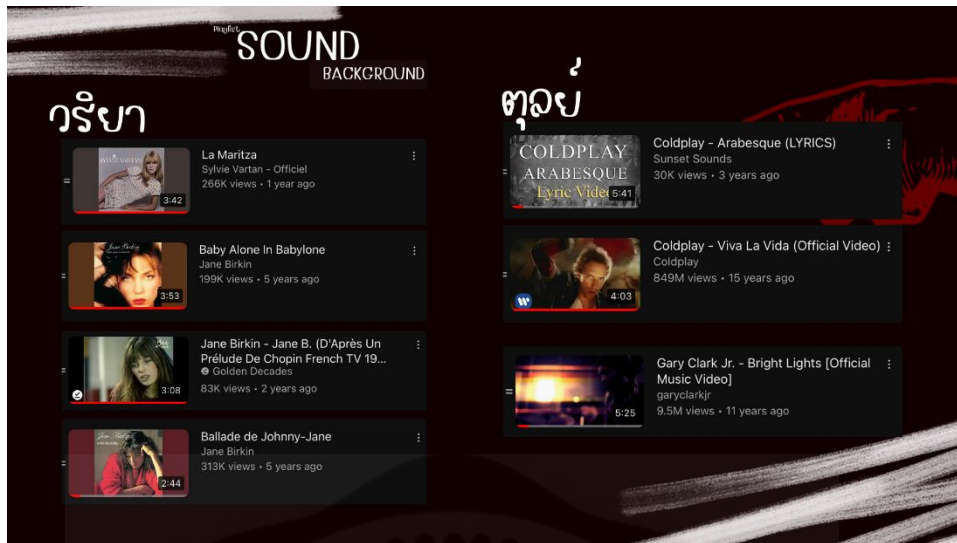

ภาพที่ 3.192 : การศึกษาบทละครที่สนใจของผู้ออกเสียงและแบบสื่อมัลติมีเดีย (6)

ที่มา : ผู้ศึกษา

(2) ด้านการฉายภาพเพื่อขยายการสื่อสาร

หลังจากผู้ศึกษาได้ทำการศึกษาและตีความบทละครแล้ว ผู้ศึกษาได้สังเกตเห็นถึงการสื่อสารเรื่องราวผ่านการฉายภาพ โดยมุ่งเน้นถึงการฉายภาพผ่านโปรเจคเตอร์ ซึ่งผู้ศึกษาได้อิงจากสถานที่และบริบทที่เกิดขึ้นในเรื่อง จากเรื่องราวของเรื่อง ผู้ศึกษาได้แบ่งกลุ่มของการเกิดภาพออกเป็น 4 กลุ่มใหญ่ ๆ เพื่อการทำความเข้าใจในบทละครและศึกษาหาข้อมูลเพิ่มเติม นั่นคือ แหล่งเผยแพร่ข้อมูลของโรงเรียน, แหล่งเผยแพร่ข้อมูลของกลุ่มนักเรียน, แหล่งเผยแพร่ข้อมูลจากสื่อมวลชน และการติดต่อสื่อสารกันของกลุ่มนักเรียน

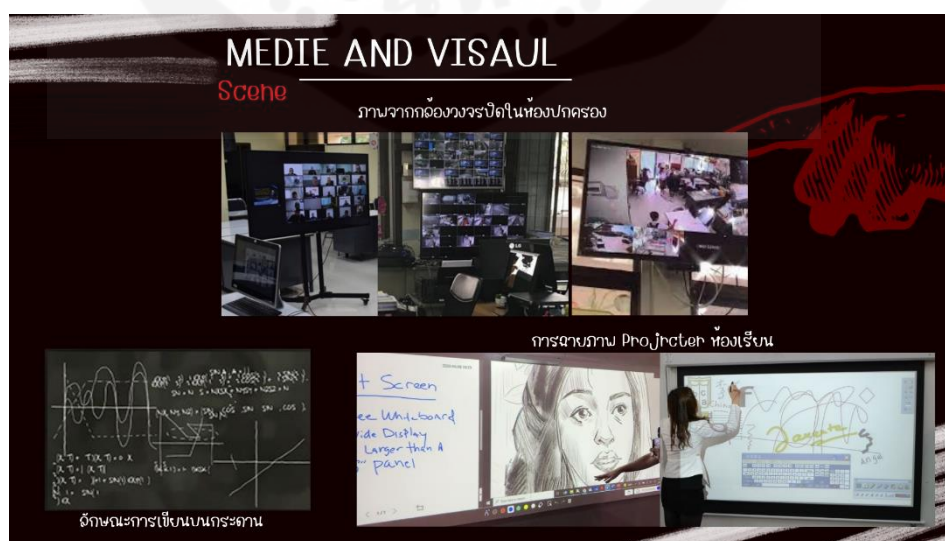

ภาพที่ 3.193 : การศึกษาบทละครที่สนใจของผู้ออกเสียงและแบบสื่อมัลติมีเดีย (7)

ที่มา : ผู้ศึกษา

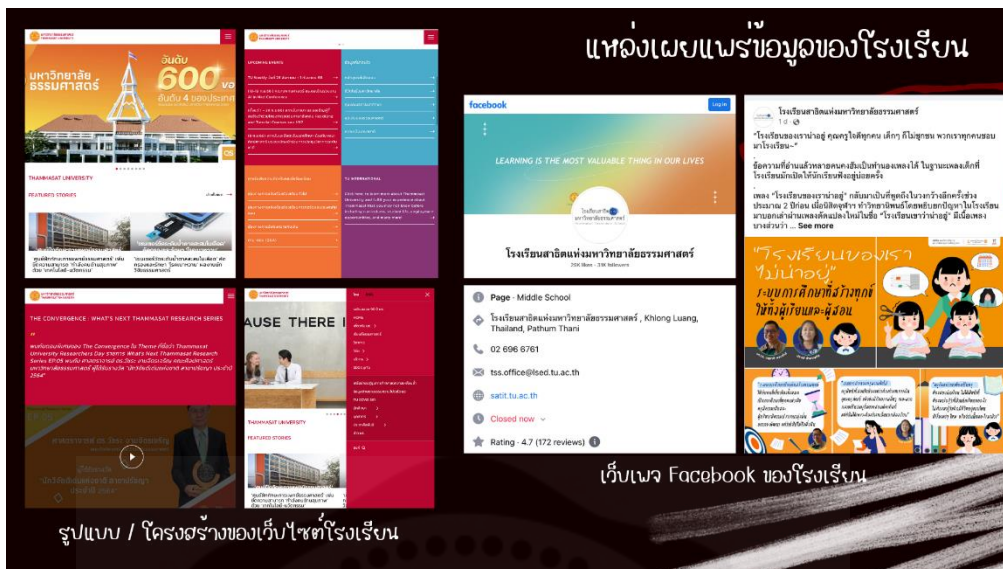

ภาพที่ 3.194 : การศึกษาบทละครที่สนใจของผู้ออกเสียงและแบบสื่อมัลติมีเดีย (8)

ที่มา : ผู้ศึกษา

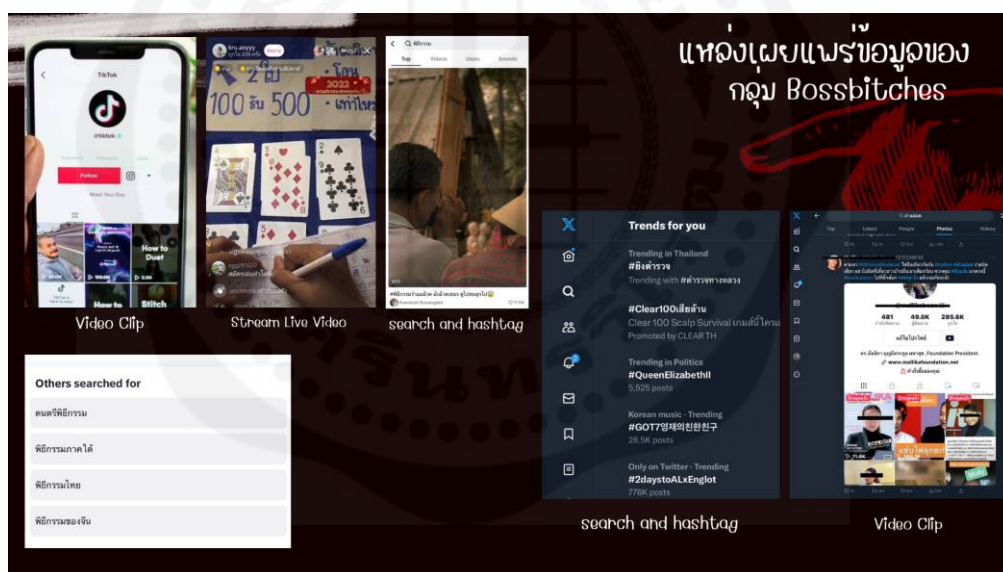

ภาพที่ 3.195 : การศึกษาบทละครที่สนใจของผู้ออกเสียงและแบบสื่อมัลติมีเดีย (9)

ที่มา : ผู้ศึกษา

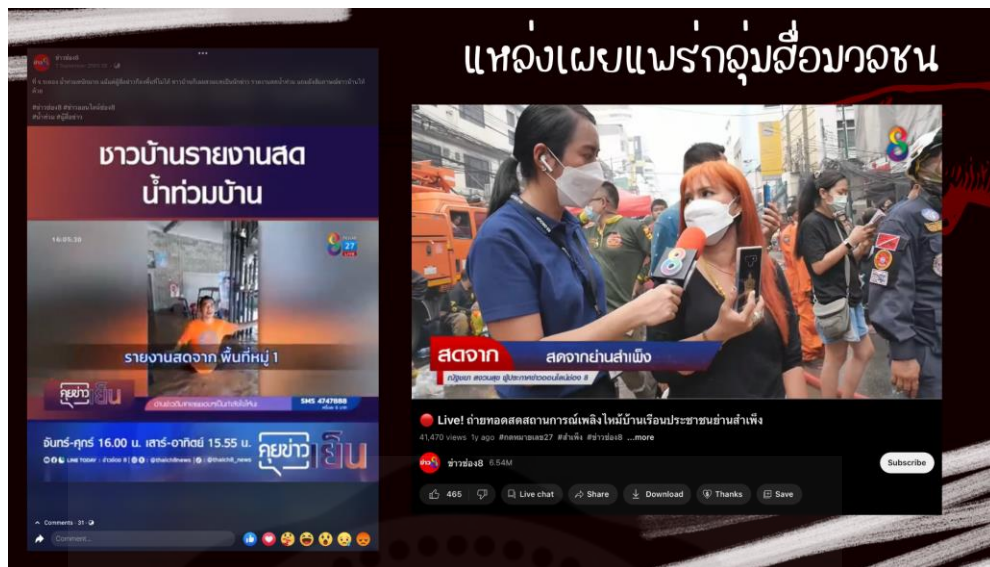

ภาพที่ 3.196 : การศึกษาทละครที่สนใจของผู้ออกเสียงและแบบสื่อมัลติมีเดีย (10)
ที่มา : ผู้ศึกษา



ภาพที่ 3.197 : การศึกษาทละครที่สนใจของผู้ออกเสียงและแบบสื่อมัลติมีเดีย (11)
ที่มา : ผู้ศึกษา

3.7.1.2 การกำหนดทิศทางในการนำเสนอ

ในส่วนของแนวคิดที่นำมาใช้ในการออกแบบเริ่มจากการได้นำความคิดของผู้ออกแบบทุกหน้าที่ มากำหนดเป็นธีม(Theme)หรือแนวคิดหลักที่จะใช้ในการออกแบบร่วมกัน คือ “อย่าตัดสินคนเพียงด้านเดียว” ในส่วนของแนวคิดที่นำมาใช้ในการออกแบบสื่อมัลติมีเดีย นั้น ผู้ศึกษาได้ถอดคีย์เวิร์ดมาจากแนวคิดหลัก ผู้ศึกษาได้นำคีย์เวิร์ดสำคัญในการออกแบบคือคำว่า ควบคุม มุมมอง ทำลาย มาเป็นหลักความคิดที่จะนำไปใช้ต่อยอดในการออกแบบสื่อมัลติมีเดีย คือ

ควบคุม เป็นตัวแทนของความต้องการที่จะครอบงำเป็นตัวแทนของการอยากที่จะควบคุมของมนุษย์

มุมมอง เป็นตัวแทนของพฤติกรรม การกระทำ จิตใจ และลักษณะของมนุษย์ที่สลับซับซ้อน และเป็นตัวแทนของความจริงที่ของเรื่องราวที่ถูกปกปิดหรือความจริงที่ถูกเปิดเผย จึงนึกถึงการทับซ้อนจากมุมต่าง ๆ

ทำลาย เป็นตัวแทนของความคิด พฤติกรรม ตัวตนของมนุษย์ ที่มีการเปลี่ยนแปลงได้ตลอดเวลา จึงนึกถึงการเปลี่ยนแปลงจากสิ่งหนึ่งไปสู่อีกสิ่งหนึ่ง แสดงถึงการเปลี่ยนแปลงของมนุษย์ตามการตัดสินใจตามสัญชาตญาณของมนุษย์ และอีกนัยหนึ่งก็ได้แสดงถึงการเปิดเผยความจริงและการปกปิดความจริงได้อีกด้วย

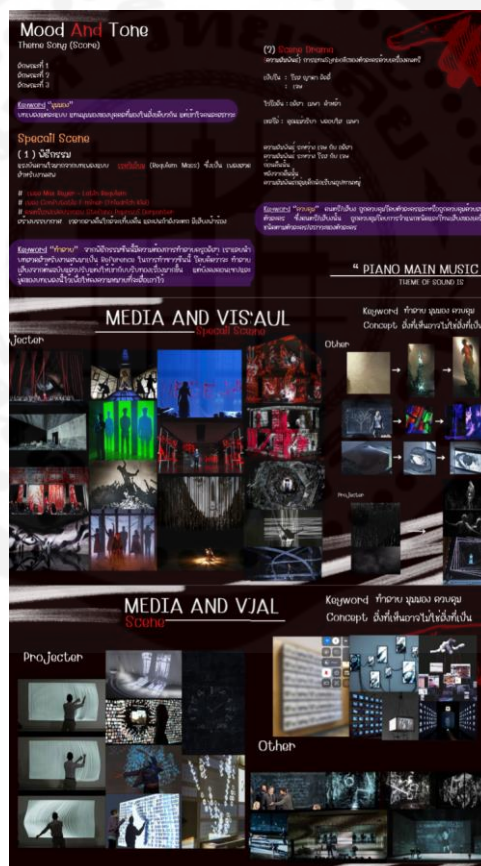

ภาพที่ 3.198 : แนวคิดหลักในการออกแบบ

ที่มา : ผู้ศึกษา

3.7.1.3 การวิเคราะห์บทละคร และการค้นคว้าข้อมูลอ้างอิงเพื่อใช้ในการ

ออกแบบ

จากการวิเคราะห์บทละครเรื่อง The Boss Bitches ผู้ศึกษาได้ทำการปรึกษาพูดคุยกับผู้กำกับและทีมงานฝ่ายต่าง ๆ และอยู่ภายใต้ความดูแลของอาจารย์ที่ปรึกษา และอาจารย์ในสาขาวิชา จึงเห็นตรงกันว่า จะจัดแสดงในบริบทของละครเป็นประเทศไทย เหตุการณ์เกิดขึ้นในโรงเรียนทางเลือก ในอำเภอปากช่อง จังหวัดนครราชสีมา ซึ่งละครเรื่องนี้ได้กำหนดช่วงเวลาเกิดขึ้นในช่วงเวลา ณ ปัจจุบัน ในยุคคริสต์ศตวรรษที่ 21 ในช่วงหน้าฝนของประเทศไทย โดยมีการออกแบบสื่อมัลติมีเดีย ซึ่งผู้ศึกษาขอแบ่งออกเป็น 2 ด้านใหญ่ ๆ ดังนี้

(1) การออกแบบด้านเสียงภายใต้ขอบเขตการนำเสนอ แนวเสมือนจริง

ในตัวบทละครทางผู้ศึกษาได้แบ่ง ออกเป็น 2 กลุ่ม คือ กลุ่มเสียงที่เป็นบรรยากาศธรรมชาติ โดยการนำเสนอเสียงนั้นมาจากสภาพแวดล้อมในโรงเรียน ด้วยความที่บริบทของเรื่องเกิดขึ้นในตอนกลางคืนและอยู่ในป่า ผู้ศึกษาจึงอยากให้ผู้ชมเข้าใจและรับรู้เรื่องราวและสถานการณ์ที่เกิดขึ้นภายในเรื่อง และอีกกลุ่มคือ กลุ่มเสียงเทคนิคพิเศษที่เป็นธีมของเรื่อง โดยกลุ่มเสียงนี้จะมุ่งเน้นการสร้างอารมณ์ร่วมให้เกิดขึ้นกับผู้ชมเพื่อทำให้ผู้ชมติดตามเรื่องราวและสร้างอารมณ์ให้กับผู้ชม

(2) การออกแบบด้านภาพภายใต้การขอบเขตการนำเสนอ แนวสัญลักษณ์

ในตัวบทละคร ผู้ศึกษาแบ่งออกเป็น 2 กลุ่ม คือ กลุ่มภาพเป็นบรรยากาศและกลุ่มที่เป็นสภาวะของตัวละคร ซึ่งทั้ง 2 กลุ่มข้างต้น จะมุ่งเน้นนำเสนอถึงธีมหลักเดียวกัน คือการอุปทานหมู่และการบิดเบือนความจริง โดยผ่านองค์ประกอบศิลป์และการใช้การตีความของผู้ชม โดยที่ทั้ง 2 ด้านจะแบ่งการดำเนินงานออกเป็น การส่งความคืบหน้า 30% 50% 70% 100% จนถึงวันแสดง ดังนี้

การส่งความคืบหน้า 30% ของการออกแบบเสียงและสื่อมัลติมีเดียในครั้งนี้ ทางผู้ศึกษา มุ่งเน้นไปที่การศึกษาและทดลองหา Reference เป็นส่วนใหญ่ เนื่องจากผู้ศึกษาต้องการหาแนวทางในการนำเสนอในแง่ของสื่อมัลติมีเดีย และศึกษา ทดลอง หาวิธีการหาค้างของสื่อและเทคนิคที่จะใช้อาธิ การเลือกใช้โปรแกรม การหาค้างสื่อด้านเสียง เนื่องจากเป็นสิ่งที่ผู้ศึกษาต้องเรียนรู้ ในการส่งครั้งนี้จึงเป็นการลองนำเสนอสิ่งทำครั้งแรก



ภาพที่ 3.199 : การศึกษาหาแนวทางการส่งความคืบหน้า 30% (1)

ที่มา : ผู้ศึกษา

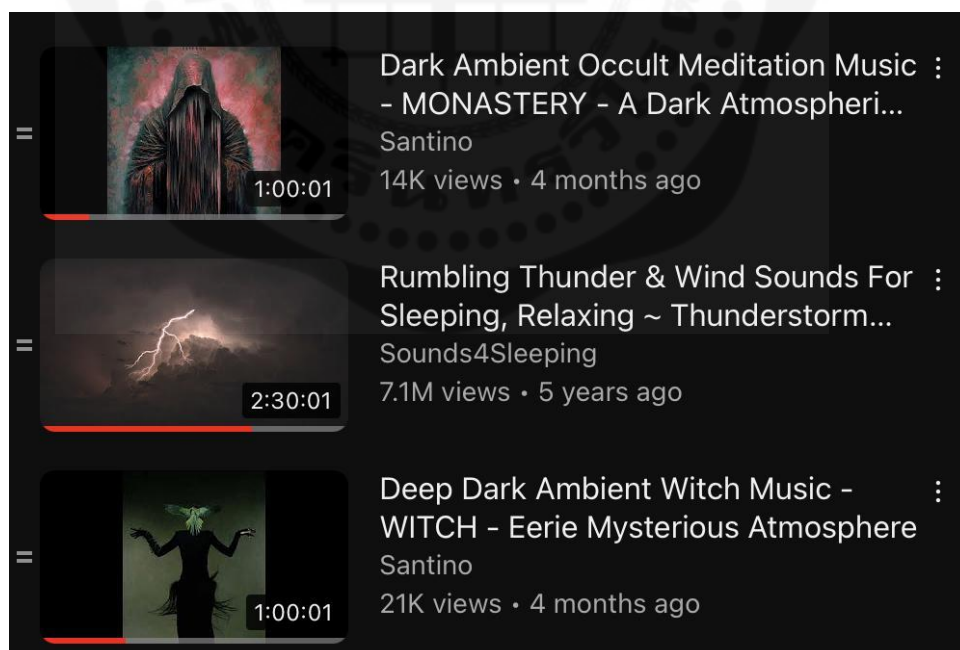

ภาพที่ 3.200 : การศึกษาหาแนวทางการส่งความคืบหน้า 30% (2)

ที่มา : ผู้ศึกษา



ภาพที่ 3.201 : การศึกษาหาแนวทางการส่งความคืบหน้า 30% (2)

ที่มา : ผู้ศึกษา

3.7.1.4 ปัญหาและแนวทางแก้ไขครั้งที่ 1 (30%)

ปัญหา	แนวทางแก้ไข
ข้อมูลแนวทางของของเรื่องไม่ได้เป็นไปในทางเดียวกัน	ปรึกษากับเพื่อน ๆ ในโปรดักชัน และอาจารย์ที่ปรึกษาเพื่อกำหนดแนวคิดหลักของเรื่องเพื่อนำมาใช้ในการออกแบบ
เสียงที่ใช้มีแค่เสียงฟาร์ร้องเป็นหลักซึ่งขาดการดึงดูดของเรื่อง	ปรึกษากับเพื่อน ๆ ในโปรดักชัน และอาจารย์ที่ปรึกษาเพื่อกำหนดแนวทางการหาข้อมูลในทิศทางเดียวกัน
ยังไม่เห็นภาพที่จะใช้ในงาน	ต้องทำการตีความเพิ่ม โดยปรึกษาเพื่อน ๆ อาจารย์ที่ปรึกษา และอาจารย์ในสาขา

ตารางที่ 3.55 : ตารางปัญหาและแนวทางแก้ไขออกแบบเสียงและสื่อมัลติมีเดียครั้งที่ 1

ที่มา : ผู้ศึกษา

3.7.2 การพัฒนาและสร้างสรรค์ผลงานด้านการออกแบบเสียงและสื่อมัลติมีเดียครั้งที่ 2 (50%)

หลังจากการส่งความคืบหน้า 30% ผู้ศึกษาได้ข้อสรุปของแนวคิดในการออกแบบเสียงและได้นำเสนอข้อมูลให้ผู้กำกับ ครูที่ปรึกษา และผู้ศึกษาหน้าที่ยื่นได้ทราบข้อมูลที่ตรงกัน หลังจากนั้นจึงทำ

ให้ผู้ศึกษาได้ออกแบบและลองหาสื่อด้านเสียง รวมถึงเทคนิคในการใช้ ที่ตรงตามบทออกมาให้ตรงตามแนวคิดที่ได้นำเสนอไปข้างต้น ดังนี้

โดยการตีความครั้งนี้ผู้ศึกษาได้หยิบยกประเด็นหลักของเรื่องทีกล่าวถึง อำนาจ มามองในเรื่องของการใช้อำนาจในการควบคุมสิ่งต่าง ๆ ควบคุมมุมมองของความจริงที่เกิดขึ้น การใช้อำนาจควบคุมทุกอย่างเพื่อทำลายคนอื่นหรือโดนสิ่งตนเองทำลายตัวเอง รวมถึงความไวของสื่อโซเชียล การตัดสินใจคนเพียงแค่วันเดียว คีย์เวิร์ดสำคัญในการออกแบบ คือคำว่า ควบคุม มุมมอง ทำลาย

ควบคุม คือ แสดงถึงอำนาจ กรอบความคิดและกรอบความเชื่อ ในที่นี้ผู้ศึกษานำเรื่องประเด็นการที่ตัวละครนำเรื่องของไสยศาสตร์มาใช้เป็นเครื่องมือในการควบคุมคน

มุมมอง คือ แสดงถึงความคิดเห็นจากคำพูดของคนที่ไม่ทราบถึงความจริงทั้งหมดนั่นคือสิ่งที่คนพูดถึงกันในโซเชียล

ทำลาย คือ แสดงถึงผลที่ตามมาจากการที่ตัวละครกระทำสิ่งนั้น นำแนวคิดมาออกแบบสื่อมัลติมีเดียได้ ดังนี้

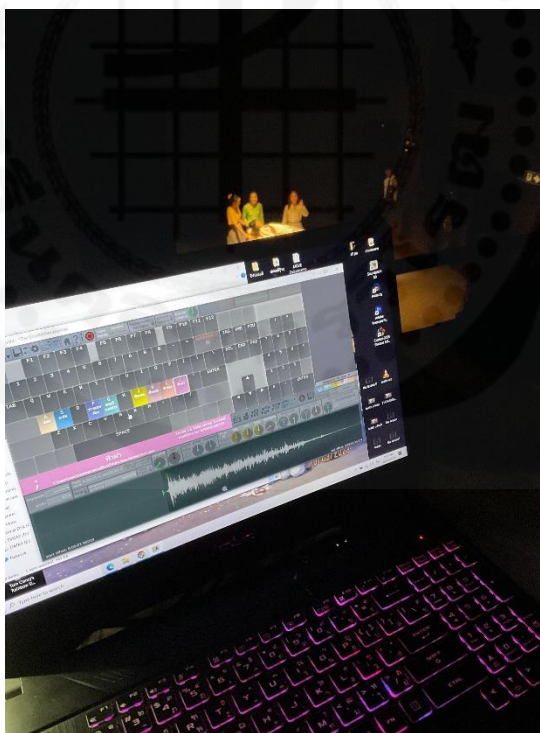

ภาพที่ 3.202 : บอร์ดเสียงที่ใช้ส่ง 50%

ที่มา : ผู้ศึกษา

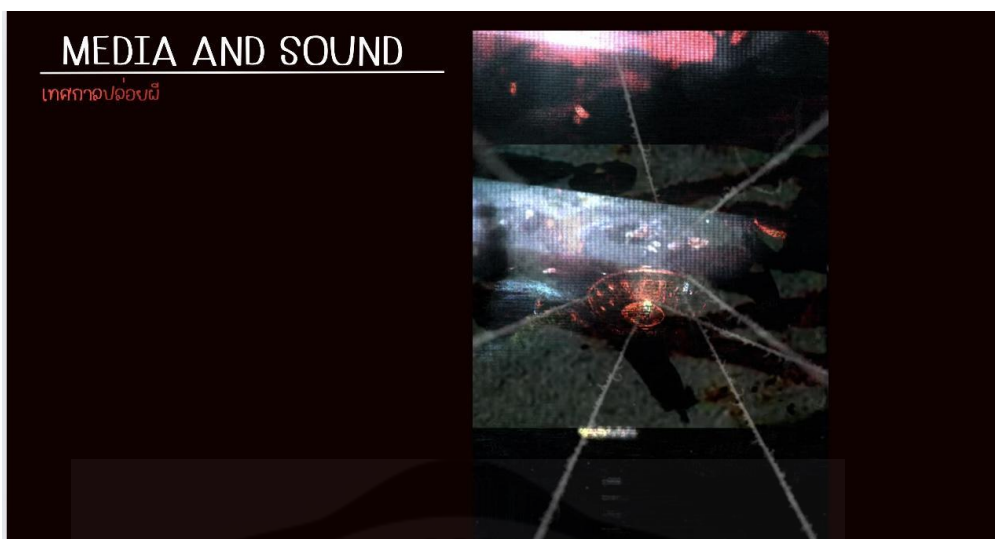

ภาพที่ 3.203 : วิดีโอที่ตัดต่อส่ง 50% (1)

ที่มา : ผู้ศึกษา

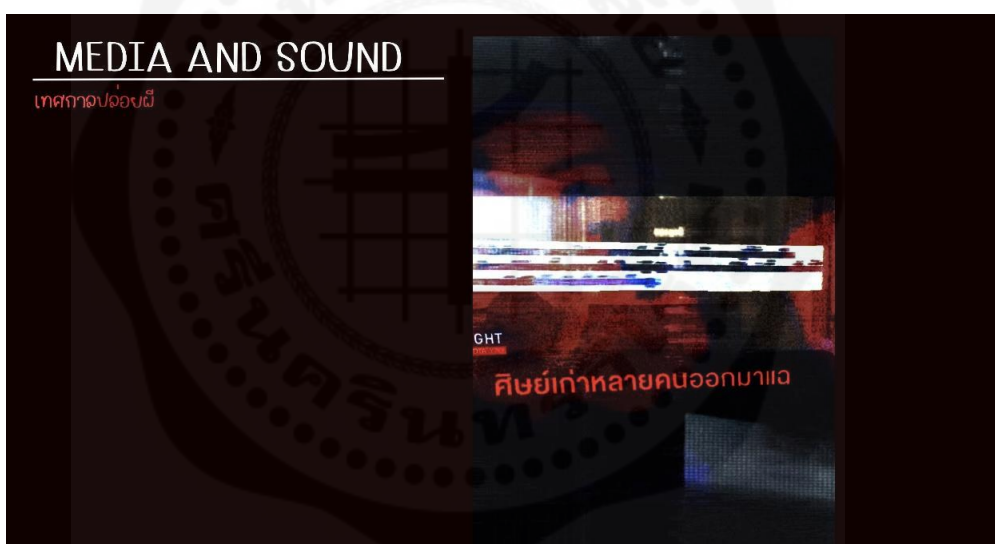

ภาพที่ 3.204 : วิดีโอที่ตัดต่อส่ง 50% (2)

ที่มา : ผู้ศึกษา

3.7.2.1 ปัญหาและแนวทางแก้ไขครั้งที่ 2 (50%)

จากการทดลองส่งเสียงและตัดต่อสื่อมัลติมีเดียในการทำการแสดงในเทศกาลป๋อองผี และได้ส่งความคืบหน้ากับอาจารย์ที่ปรึกษาและอาจารย์ที่ปรึกษาในสาขาวิชา ได้พบเจอปัญหาและสิ่งที่ต้องปรับปรุงแก้ไขในงานออกแบบสื่อมัลติมีเดียดังนี้

ปัญหา	แนวทางแก้ไข
-------	-------------

แนวคิดของของการออกแบบไม่ได้เป็นไปได้ในทางเดียวกัน	ปรึกษากับเพื่อน ๆ ในโปรटकชัน และอาจารย์ที่ปรึกษาเพื่อกำหนดแนวคิดหลักของเรื่องเพื่อนำมาใช้ในการออกแบบ
มีแค่เสียงไม่มีภาพให้เห็นบนเวที	ครั้งหน้าต้องทดลองฉาย

ตารางที่ 3.56 : ตารางปัญหาและแนวทางแก้ไขออกแบบเสียงและสื่อมัลติมีเดียครั้งที่ 2

ที่มา : ผู้ศึกษา

3.7.3 การพัฒนาและสร้างสรรค์ผลงานด้านการออกแบบเสียงและสื่อมัลติมีเดียครั้งที่ 3 (70%)

หลังจากส่งความคืบหน้า 50% ผู้ศึกษาได้รับแก้สื่อมัลติมีเดีย โดยเน้นการหาสื่อที่ต้องการจะฉาย และนำเสนอแนวคิดที่ต้องการจะฉาย โดยใช้การออกแบบดังนี้



ภาพที่ 3.205 : สิ่ง que ผู้ศึกษาสเกิดฉาย (1)

ที่มา : ผู้ศึกษา



ภาพที่ 3.206 : สิ่ง que ผู้ศึกษาสเกิดฉาย (2)

ที่มา : ผู้ศึกษา

3.7.3.1 ปัญหาและแนวทางแก้ไขครั้งที่ 3 (70%)

จากการนำแบบร่างภาพไปปรึกษากับอาจารย์ที่ปรึกษาและอาจารย์ในสาขาวิชาได้พบถึงปัญหาที่ต้องแก้ไขดังนี้



ปัญหา	แนวทางแก้ไข
ขนาดของภาพที่ถ่ายมีขนาดขนาดใหญ่เกินตัวของนักแสดง	ตัดต่อศึกษาเพิ่มเติมเกี่ยวกับสเกลของภาพ
ภาพที่ถ่ายนิ่งเกินไป	ศึกษาเพิ่มเติมและเน้นเป็นภาพเคลื่อนไหว
ไม่รู้แหล่งที่มาของการเกิดของภาพ	ตีความบทและปรึกษาคุณครู
ภาพที่ใช้น้อยไป	หาภาพเพิ่ม

ตารางที่ 3.57 : ตารางปัญหาและแนวทางแก้ไขออกแบบเสียงและสื่อมัลติมีเดียครั้งที่ 3

ที่มา : ผู้ศึกษา

3.7.4 การพัฒนาและสร้างสรรค์ผลงานด้านการออกแบบเสียงและสื่อมัลติมีเดียครั้งที่ 4 (100%)

หลังจากส่งความคืบหน้า 70% ได้ทำการสรุปขอบเขตในการออกแบบสื่อมัลติมีเดีย และได้ทำการสรุปสื่อที่ต้องใช้ในการฉายภาพทุกฉากได้ดังนี้

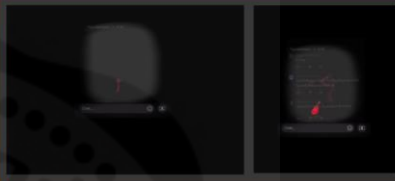
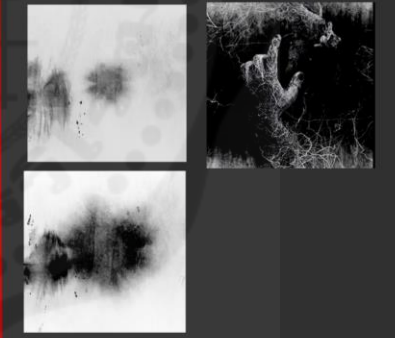
Scene	Project	หมวดหมู่		Visual Reference
		บรรยากาศ	สีภาวะ	
1	กาลิเลโอที่มองดาวจางจืด	✓	✓	
5	การดูภาพยนตร์ การซ้อนกัน (Layer) ชั้นหนึ่ง	✓	✓	
6	ตัวคนลอบของ Sacail การดูภาพยนตร์ลึกลับ	✓		
9	การเล่าเหตุการณ์	✓		<p>๗ ๗๖ รวบรวม</p>
13	การดูภาพยนตร์ การควบคู่ การแปลที่ลึกลับจากอดีต อีก	✓		

ภาพที่ 3.207 : ตารางและคิวการฉายภาพ

ที่มา : ผู้ศึกษา

3.7.4.1 ปัญหาและแนวทางแก้ไขครั้งที่ 4 (100%)

ปัญหา	แนวทางแก้ไข
โปรแกรมที่ใช้ฉายมีปัญหา	หาโปรแกรมใหม่โดยใช้ Keynote
ฉากที่ใช้ฉายยังไม่คงที่	แก้ปัญหาลักษณะหน้าโดยการตัดต่อให้ทัน
ตัวฉากยังไม่ทราบถึงสเกลจริง	รอฉากเข้าและปรับเปลี่ยนหน้างาน
ภาพที่ฉายออกไปไม่ค่อยเห็นไม่ค่อยชัด	คุยกับทีมไฟและปรับรูปแบบของสีของตัววิดีโอ

อุปกรณ์ที่ใช้ฉายในการเชื่อมต่อกับโปรเจ็คเตอร์ ไม่เพียงพอ	ซื้ออุปกรณ์เพิ่มเพื่อให้เพียงพอกับโปรเจ็คเตอร์
เสียงที่ใช้ถูกปรับใหม่ทั้งหมด	ลดจำนวนเสียงที่เป็นเสียงรบกวนลง
เสียงค่อนข้างนำพาคนดู	ปรับเปลี่ยนจังหวะและรูปแบบเสียงให้ แนบเนียนยิ่งขึ้น
ฉากสรุ่ยยังไม่สมบูรณ์	รอฉากสมบูรณ์จากตัวบทแล้วปรับเปลี่ยนหน้า งาน
ภาพที่ใช้มีความ แอบสแตกค์ เกินไป	ปรับให้คนมองเห็นเข้าใจมากขึ้น
คิวฉากยังไม่แน่นอนในการเปิด	เคาะจังหวะการเปิดให้แน่นอนแน่นอน โดยการ จัดคิว

ตารางที่ 3.58 : ตารางปัญหาและแนวทางแก้ไขออกแบบเสียงและสื่อมัลติมีเดียครั้งที่ 4

ที่มา : ผู้ศึกษา

3.7.5 ผลงานการออกแบบเสียงและสื่อมัลติมีเดีย

ในวันทำการแสดงทั้งสามรอบที่เกิดขึ้นทางผู้ออกแบบได้แบ่ง ช่วงเวลาของการทำงานไว้ดังนี้ คือ ช่วงก่อนทำการแสดง ช่วงการแสดง ช่วงหลังการแสดง เพื่อให้ง่ายต่อการจัดการระบบในการทำงานทั้งหมดที่เกิดขึ้นในวันนั้น

3.7.5.1 ช่วงก่อนทำการแสดง

ในวันแสดงสิ่งที่ผู้ศึกษาได้จัดการทำ คือการจัดระบบการทำงานให้ทีมงานในฝ่าย เช่น ทำตารางการเข้าออกของนักแสดง ตารางการเปลี่ยนฉาก และตารางลักษณะเครื่องแต่งกายของตัวละครและการฉาย ในแต่ละฉากให้เป็นระบบเพื่อสะดวกต่อการทำงานหลังจากนั้นเตรียมเช็คระบบ ตำแหน่งการฉาย ระยะการฉาย และอุปกรณ์ในการฉาย รวมถึงบริฟซ้อมกับทีมงาน ทุกครั้งก่อนทำการแสดง นักร้องนักแสดงให้มาลองซ้อมคิวและบทล่วงหน้าก่อนการแสดงจะเริ่ม ทำการควบคุมและดูแล การเปลี่ยนฉากก่อนจะเริ่ม และทำการแก้ไขปัญหาถ้าหากเกิดการผิดพลาด ประชุมกับทีมงานเรื่องระบบงานในการทำงานมอบหน้าที่ในการดูแลให้กับทีมงานแต่ละคน

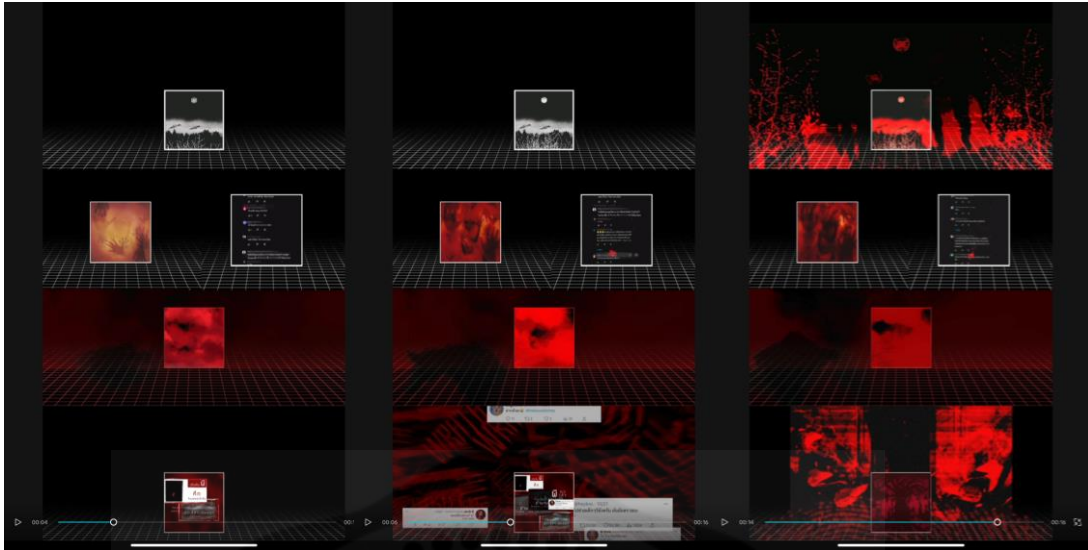

ภาพที่ 3.208 : ตารางในการโมเดลตัวอย่างลักษณะการฉายทั้งหมดให้กับทีมงาน

ที่มา : ผู้ศึกษา

3.7.5.2 ช่วงการแสดง

ช่วงนี้ผู้ออกแบบจะควบคุมดูแลการเปลี่ยนฉากผ่านโปรแกรม โดยมอบ หน้าที่ให้กับน้องผู้ช่วย 3 คน เป็นผู้ช่วยเหลือโดยที่ผู้ศึกษาดูแล และคอยแก้ปัญหาเฉพาะหน้าที่เกิดขึ้น และควบคุมบอร์ดเสียง



ภาพที่ 3.209 : สื่อมัลติมีเดียฉากที่ 1

ที่มา : ผู้ศึกษา



ภาพที่ 3.210 : สื่อมัลติมีเดียฉากที่ 5, 6 และ 16
 ที่มา : ผู้ศึกษา

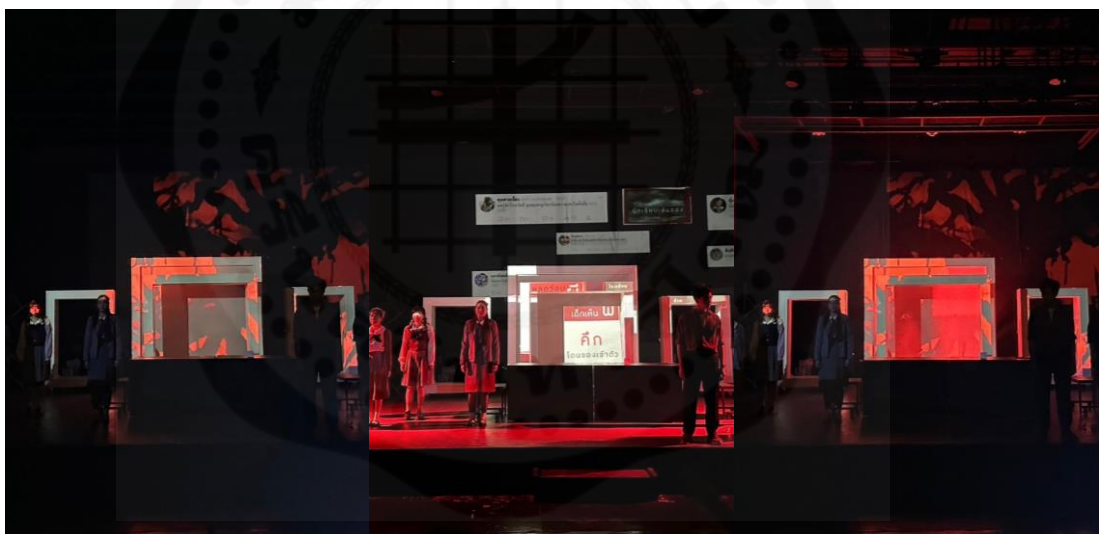

ภาพที่ 3.211 : สื่อมัลติมีเดียฉากที่ 16
 ที่มา : ผู้ศึกษา

3.7.5.3 ช่วงหลังการแสดง

จัดการเก็บเครื่องอุปกรณ์ให้เรียบร้อย เพื่อนำมาตรวจเช็คความเรียบร้อยว่าชำรุดหรือไม่ เพื่อให้สะดวกต่อการทำงานในวันต่อไป เมื่อทำการแสดงจบผู้ศึกษาได้ทำการเก็บอุปกรณ์ที่หยิบยืมจากสาขาคืนกลับที่ ทำความสะอาดห้องที่ใช้ในการควบคุมงานให้เรียบร้อย เพื่อสะดวกกับโปรดักชันต่อไปในการมาใช้งานพื้นที่

จากข้อมูลกระบวนการผลิตละครเรื่อง The Boss Bitches จะเห็นได้ว่าผู้ศึกษาได้ใช้กระบวนการทักษะเกี่ยวกับการสร้างสรรค์ละครเวทีที่ศึกษามามาใช้เพื่อให้เกิดประโยชน์ นอกจากนี้ยังเป็นการฝึกฝนกระบวนการทำงานร่วมกับผู้อื่น เพื่อให้เกิดประโยชน์สูงสุดอีกด้วย



บทที่ 4

สรุปผลการศึกษาค้นคว้าและสร้างสรรค์ผลงาน

4.1 สรุปผลการศึกษาค้นคว้าและสร้างสรรค์ผลงานด้านกำกับการแสดง

4.1.1 ผลที่ได้จากการศึกษาค้นคว้าและสร้างสรรค์ผลงานด้านกำกับการแสดง

จากการได้รับหน้าที่เป็นผู้กำกับในเทศกาลศิลปะนิพนธ์ ประจำปี 2566 ของละครเรื่อง The Boss Bitches ทำให้ผู้ศึกษาได้เรียนรู้ถึงกระบวนการและได้ศึกษาค้นคว้าหาแนวคิดในการสร้างสรรค์ผลงานศิลปะการแสดงรูปแบบละครเวที โดยการเรียนรู้กระบวนการนั้นเริ่มขึ้นตั้งแต่การเริ่มศึกษาหาประเด็นและบทละครที่ผู้ศึกษาต้องการที่จะสื่อสารถึงผู้ชม ตลอดกระบวนการซ้อมจนกระทั่งได้ทำการแสดงต่อหน้าผู้ชม ทำให้ผู้ศึกษาได้เข้าใจการทำงานเป็นระบบขั้นตอนของการสร้างสรรค์ผลงานละครเวที ได้เรียนรู้จากข้อผิดพลาดและคำแนะนำจากที่ปรึกษา ทำให้เกิดกระบวนการแก้ไขปัญหาหรือข้อผิดพลาดนั้นจนเกิดเป็นผลงานที่ดีขึ้นได้ และกระบวนการทำงานเป็นทีมกับทั้งนักแสดงและนักออกแบบ ผู้ศึกษาต้องเป็นผู้สื่อสารกับทั้งสองฝ่ายและกำหนดทิศทางของการทำงานให้เป็นไปตามต้องการ และการสื่อสารในการทำงานก็เป็นอีกหนึ่งสิ่งที่ทำให้ผู้ศึกษาได้เรียนรู้ เพราะผู้ศึกษาเป็นผู้นำของโปรดักชัน ดังนั้นจึงต้องมีการสื่อสารที่ดี และสามารถคุมการทำงานให้ได้ และตัวผู้ศึกษาเองได้พัฒนาทักษะในด้านนี้ด้วยเช่นกัน ในส่วนของการได้ศึกษาค้นคว้าหาแนวคิดในการสร้างสรรค์ผลงาน ผู้ศึกษาได้เรียนรู้ถึงวิธีการในการกำกับการแสดง ทั้งการกำกับนักแสดงและการกำกับภาพที่เกิดขึ้นบนเวที ได้เรียนรู้แนวคิดใหม่ ๆ ที่ผู้ศึกษาไม่เคยได้เห็นหรือเข้าใจมาก่อน ทำให้ผู้ศึกษาได้พัฒนาทักษะทางด้านการกำกับการแสดงมากขึ้น มีความเข้าใจในหน้าที่และการทำงานของผู้กำกับมากขึ้นด้วยเช่นกัน และอีกหนึ่งสิ่งที่คุณศึกษาได้เรียนรู้คือแนวคิดของการเป็นผู้กำกับการแสดง เนื่องจากผู้กำกับมีความต้องการในการเล่าเรื่อง จึงทำให้การกำกับการแสดงนั้นต้องเป็นไปตามความต้องการแรกของผู้กำกับ และต้องยึดความต้องการนี้ไว้ตลอดกระบวนการซ้อม ทำให้ผู้ศึกษาเข้าใจมุมมองของการเป็นผู้กำกับมากขึ้นด้วยเช่นกัน และผลที่ได้จากการศึกษาค้นคว้าและสร้างสรรค์ผลงานด้านการกำกับการแสดง ตามที่กล่าวมาทั้งหมดนั้น ทำให้ผู้ศึกษาได้เรียนรู้และมีประสบการณ์ทางด้านการกำกับการแสดงมากขึ้น และจะนำเอาทั้งปัญหาไปพัฒนาแก้ไขในการทำงานภายภาคหน้าต่อไป อีกทั้งจะรักษาข้อดีของตนเองและนำผลที่ได้เรียนรู้ทั้งหมดของตลอดการทำงานไปปรับใช้ในการสร้างสรรค์ผลงานการแสดงครั้งต่อ ๆ ไปด้วยเช่นกัน

4.2 สรุปผลการศึกษาค้นคว้าและสร้างสรรค์ผลงานผลงานด้านการแสดง

4.2.1 ผลที่ได้จากการศึกษาค้นคว้าและสร้างสรรค์ผลงานผลงานด้านการแสดง

จากการศึกษาค้นคว้าและสร้างสรรค์ผลงานตั้งแต่เริ่มกระบวนการจนถึงวันแสดงจริงของละครเรื่อง The Boss Bitches ผู้ศึกษาได้นำองค์ความรู้ทางศิลปะการแสดงมาประยุกต์ใช้ในการทำงานครั้งนี้ และได้เรียนรู้ทั้งในฐานะของนักแสดงและในฐานะตัวละครที่ใช้ชีวิตอยู่ในเรื่องราวนั้น โดยผู้ศึกษาได้ทำการสรุปผลออกมา ดังนี้

4.2.1.1 สิ่งที่ได้เรียนรู้ในฐานะนักแสดง

ผู้ศึกษาได้เรียนรู้กระบวนการสร้างสรรค์ผลงานศิลปะการแสดงรูปแบบละครเวที เรื่อง The Boss Bitches ด้านทักษะในการทำงาน เช่น การทำงานร่วมกับคนจำนวนมากภายในโปรดักชัน ซึ่งแต่ละคนมีนิสัยการทำงานและความคิดที่แตกต่างกันออกไป การทำงานร่วมกันได้อย่างราบรื่นจึงต้องอาศัยการเปิดใจรับฟังกัน ไม่ยึดเอาความคิดของตนเป็นใหญ่ และมีความรับผิดชอบในหน้าที่ของตนเองเพื่อให้ฝ่ายอื่นในโปรดักชันสามารถทำงานต่อได้อย่างราบรื่น นอกจากนี้ในการทำงานยังมีการปรับเปลี่ยนอยู่ตลอดเวลา ในฐานะนักแสดงจำเป็นต้องมีความคิดยืดหยุ่น ไม่ยึดติดอยู่กับความคิดใดความคิดหนึ่งมากเกินไปจนทำให้การทำงานล่าช้าลง และพร้อมที่จะปรับเปลี่ยนเพื่อให้ได้ผลลัพธ์ที่ดีขึ้นเสมอ เมื่อมีความผิดพลาดเกิดขึ้นต้องยอมรับ แก้ไข และไปต่อ และสิ่งที่สำคัญที่สุดคือการเตรียมร่างกาย เสียใจ จิตใจ ของนักแสดงให้พร้อมใช้งาน เพื่อที่ในขณะที่ทำการแสดงนักแสดงจะสามารถอยู่กับสถานการณ์ตรงหน้าได้อย่างแท้จริงและเต็มประสิทธิภาพ

4.2.1.2 สิ่งที่ได้เรียนรู้ในฐานะตัวละคร

ผู้ศึกษาได้รู้จักความคิดและพฤติกรรมของคนประเภทต่าง ๆ มากขึ้นผ่านตัวละคร ทั้งความคิดเชิงบวกและเชิงลบ ทุกตัวละครมีความต้องการและวิธีการเอาตัวรอดในแบบฉบับของตัวเอง ซึ่งในบางครั้งเราก็ไม่สามารถตัดสินได้ว่าสิ่งที่ตัวละครตัดสินใจกระทำนั้นถูกหรือผิดไปเสียทีเดียว จากความคิดเหล่านี้ทำให้ผู้ศึกษาได้นำมุมมองของตัวละครทั้งด้านดีและด้านไม่ดีมาเรียนรู้ วิเคราะห์ และปรับใช้ในชีวิตจริง แนวคิดที่ว่า ความเชื่อของคนกลุ่มมากมามีอิทธิพลเหนือกว่าความจริง หรือหากมีอำนาจก็สามารถกำหนดความจริงได้ตามที่ใจต้องการยังคงมีให้เห็นอยู่ในสังคมปัจจุบัน แนวคิดนี้ก่อให้เกิด “การล่าแม่มด” ซึ่งผู้ศึกษาได้เรียนรู้แล้วว่าไม่ควรเป็นส่วนหนึ่งในกระบวนการนี้ไม่ว่าจะทางใดก็ตาม เครื่องมือนี้ถูกนำมาใช้เพื่อกำจัดคนที่เห็นต่างและสร้างความเจ็บปวดให้กับผู้บริสุทธิ์ และมันเป็นสิ่งที่ไม่ควรเกิดขึ้นอีกต่อไป เราทุกคนควรมีวิจารณญาณมองให้รอบด้านและมีความเห็นอก

เห็นใจต่อกันมากกว่าการเอาความต้องการของตัวเองเป็นที่ตั้ง ไม่เชื่อหรือตัดสินเรื่องใดเรื่องหนึ่งเพียงด้านเดียว เพื่อให้ทุกคนสามารถอยู่ร่วมกันในสังคมได้อย่างมีความสุขบนพื้นฐานของความจริง

4.3 สรุปผลการศึกษาค้นคว้าและสร้างสรรค์ผลงานผลงานด้านการออกแบบฉาก

4.3.1 ผลที่ได้จากการศึกษาค้นคว้าและสร้างสรรค์ผลงานด้านการออกแบบฉาก

4.3.1.1 กระบวนการทำงานด้านการออกแบบฉาก

สิ่งที่ผู้ศึกษาได้เรียนรู้และพัฒนาจากผลงานการสร้างละครเวทีเรื่อง The Boss Bitches ผู้ศึกษาได้มีการเรียนรู้กระบวนการออกแบบฉากได้แก่ กระบวนการคิด วิเคราะห์บท การใช้อุปกรณ์เครื่องมือช่าง การติดต่อกับซัพพลายเออร์ ได้ฝึกการทำงานร่วมกับผู้อื่น วิธีการสื่อสารประสานงานกับบุคคลที่หลากหลาย ซึ่งทั้งหมดนี้เป็นความท้าทายอย่างมากต่อผู้ศึกษาที่ได้รับหน้าที่ออกแบบฉาก

การเป็นผู้ออกแบบฉากช่วยพัฒนาตัวผู้ศึกษาให้เป็นผู้ที่มีความรับผิดชอบต่อหน้าที่มากขึ้น และเชื่อมั่นในตัวเองกับคนในทีมมากขึ้น เพราะในการทำงานต้องมีการทำงานกันอย่างเป็นทีม ต้องมีการช่วยเหลือ ปกป้องแก้ปัญหากันอยู่เสมอ เพื่อให้การทำงานผ่านไปได้อย่างราบรื่น และเป็นแนวทางด้วยกัน ผู้ศึกษาได้รู้จักแหล่งซื้อของ อุปกรณ์ทำฉากต่าง ๆ ที่ไม่เคยรู้มาก่อน ทำให้รู้จักติดต่อซื้อขาย หรือพูดคุยกับผู้ใหญ่ได้ดีมากขึ้น ทำให้ได้เติบโตขึ้นในหลาย ๆ ด้าน ที่ไม่เคยคาดคิดว่าหากได้ทำงานในครั้งนี้แล้วจะได้รับประสบการณ์นี้กลับมา

4.3.1.2 แนวคิดการออกแบบฉาก

แนวคิดในการออกแบบฉากนั้น ได้นำแนวคิดมินิมอลมาใช้ในการออกแบบฉากในเรื่อง The Boss Bitches เป็นการทำน้อยได้มาก นำเลขาณัติมาตีความเพื่อให้สื่อสารกับคนดูได้เข้าใจง่าย ได้หยิบแนวคิดนี้มาเพื่อต้องการสื่อให้คนดูได้คิด ตั้งคำถาม และในการนั่งดูละครเวทีในแต่ละที่นั่งนั้นทำให้คนดูได้มองเห็นมุมมองที่ต่างออกไปทั้งฉากที่เคลื่อนย้ายเปลี่ยนสถานที่ และตัวละคร ได้เชื่อมโยงกับประเด็นหลักของเรื่องว่า อย่ามองคนเพียงด้านเดียว ในระหว่างที่ผู้ศึกษาได้ศึกษาแนวคิดต่าง ๆ เพื่อนำมาใช้ออกแบบ ทำให้ผู้ศึกษาได้คิดและทบทวนกับตัวผู้ศึกษา นำมาปรับใช้ในช่วงตอนทำงานได้อีกด้วย และจะนำไปต่อยอดใช้ในอาชีพอนาคต

4.4 สรุปผลการศึกษาค้นคว้าและสร้างสรรค์ผลงานผลงานด้านการออกแบบอุปกรณ์ประกอบฉาก

4.4.1 ผลที่ได้จากการศึกษาค้นคว้าและสร้างสรรค์ด้านการออกแบบอุปกรณ์ประกอบฉาก

4.4.1.1 กระบวนการออกแบบอุปกรณ์ประกอบฉาก

ในการสร้างสรรค์อุปกรณ์ประกอบฉากละครเวทีเรื่อง The Boss Bitches ผู้ศึกษาได้เรียนรู้ในการทำงานจริงเป็นอย่างมาก ทั้งในด้านการศึกษาค้นคว้าข้อมูลเพื่อนำมาใช้ในการพัฒนาต่อยอดในการออกแบบ ด้านการการออกแบบและลงมือทำ รวมไปถึงด้านการสื่อสารและการมีปฏิสัมพันธ์กับผู้อื่น เนื่องจากอุปกรณ์ประกอบฉากละครเวทีนั้นถือว่าเป็นอุปกรณ์ประกอบฉากที่ต้องทำงานร่วมกับทุกฝ่ายเป็นอย่างมากเพราะเป็นส่วนที่คอยซัพพอร์ตและประสานงานของส่วนต่าง ๆ ไปในทิศทางเดียวกันของทุกฝ่าย

การเป็นผู้ออกแบบอุปกรณ์ฉากช่วยฝึกทั้งความรับผิดชอบและการกระตือรือร้นต่อหน้าที่เป็นอย่างมากเพราะอุปกรณ์ประกอบฉากเป็นส่วนที่ทำงานกับนักแสดง จึงทำให้ผู้ศึกษาต้องมีความกระตือรือร้นในการดูการฝึกซ้อมของนักแสดงในทุกสัปดาห์ของการซ้อม เพื่อเก็บรายละเอียดและนำบางส่วนมาพัฒนาต่อเพื่อคัดเลือกอุปกรณ์ประกอบฉากที่จะใช้ในการแสดงและยังเพิ่มทักษะเรื่องความละเอียดอ่อนและการแก้ปัญหาให้แก่ผู้ศึกษาเป็นอย่างมาก

4.4.1.2 แนวคิดการออกแบบอุปกรณ์ประกอบฉาก

แนวคิดในการออกแบบอุปกรณ์ประกอบฉากนั้นได้ใช้แนวคิดจากรูปทรงเรขาคณิตมาใช้ในการนำเนินงาน เนื่องจากสถานที่เป็น “โรงเรียน ” ที่อยู่บนเขา โกลผู้คน จึงได้ใช้หลักการของโรงเรียนที่มีความอยู่ในกรอบ ซึ่งคำนี้ได้เกิดคำว่า มุมมอง ขึ้นมาจึงทำให้เกิดไอเดียในการสร้างงานและเห็นภาพมากยิ่งขึ้น ผู้ศึกษาจึงนึกถึงการออกแบบอุปกรณ์ประกอบฉากที่สามารถปรับเปลี่ยนมุมได้หลากหลายมุมมอง เปรียบเสมือนจิตใจ และ บุคลิก ที่มีความหลากหลายจากตัวละคร เช่น เมษาเป็นคนกลัวง่าย แต่รักในการถักทอ เสื้อผ้าต่าง ๆ ผู้ศึกษาจึงถึงตุ๊กตาที่เย็บด้วยตนเอง มีรายละเอียดในการเย็บ และยังใช้โทนสีที่มีความเรียบง่าย ไม่ซับซ้อนจนเกินไป ไม่ใช่สีสันทันมากเกินไป

การออกแบบอุปกรณ์ประกอบฉาก ได้นำแนวคิดการนำ เฟอร์นิเจอร์ มาใช้ในการสื่อสาร เพื่อให้ผู้ชมได้เกิดความรู้สึกสับสนกับสถานการณ์ตรงหน้า เช่น แก้อี้ และ โตะ นักเรียน ที่ถูกนำมากองขึ้นสูง สลับเลเยอร์เพื่อให้เกิดรูปทรงที่ประหลาดขึ้นมา ซึ่งสามารถตีความหรือสื่อสารได้หลากหลายตามมุมมองของผู้คนที่ได้มองเพื่อให้รู้สึกตั้งคำถามกับตัวละครหรือเรื่องราวที่เกิดขึ้นได้มากยิ่งขึ้น

4.5 สรุปผลการศึกษาค้นคว้าและสร้างสรรค์ผลงานผลงานด้านการออกแบบเครื่องแต่งกาย

4.5.1 ผลที่ได้จากการศึกษาค้นคว้าและสร้างสรรค์ด้านการออกแบบเครื่องแต่งกาย

4.5.1.1 กระบวนการออกแบบเครื่องแต่งกาย

ทางผู้ศึกษาได้เรียนรู้ถึงวิธีการคิด วิเคราะห์ และนำแนวคิดนั้นมาประยุกต์ใช้ในการออกแบบ จนกระทั่งได้เรียนรู้วิธีการทำงานในเชิงเทคนิคของการทำเสื้อผ้าเครื่องแต่งกายให้กับละครเวที ได้เรียนรู้วิธีการทำงานแบบกลุ่มที่ต้องอาศัยการแบ่งปันความคิดกัน ในการทำงานของฝ่ายเครื่องแต่งกายต้องทำงานร่วมกันกับ ผู้กำกับ นักแสดง เพื่อหาความเป็นไปได้ของเครื่องแต่งกายที่จะเกิดในละครจากบทที่ถูกปรับแก้ รวมถึงได้ร่วมทำงานกับฝ่ายออกแบบด้วยกัน เช่น การทำงานกับ ฝ่ายออกแบบอุปกรณ์ประกอบฉาก โดยที่ในการแสดงจะต้องมีการซ่อนเสื้อผ้าของนักแสดงที่ถูกถอดในฉาก หรือเครื่องแต่งกายที่อยู่ในฉากเพื่อให้นักแสดงได้ใช้ต้องหาวิธีเก็บของเสื้อผ้าให้เป็นเหตุเป็นผล หรือการทำงานร่วมกับฝ่ายออกแบบไฟ ที่ต้องตกลงกันในเรื่องของสีของไฟที่ใช้ในละครเวทีเรื่องนี้ ทางฝ่ายออกแบบเครื่องแต่งกายต้องคำนึงถึงสีของเสื้อผ้านักแสดงว่าจะมองเห็นหรือไม่ในสีไฟสีที่ทางฝ่ายออกแบบไฟ ได้เรียนรู้วิธีการแก้ไขปัญหาจากการทำงานผ่านกระบวนการส่งความคืบหน้าของงานโดยผ่านกระบวนการต่างๆในการทำงาน โดยจะมีการส่ง ทั้งหมด 4 ครั้ง ได้แก่ การส่งความคืบหน้า 30%, การส่งความคืบหน้า 50%, การส่งความคืบหน้า 70%, การส่งความคืบหน้า 100% ตลอดจนถึงวันแสดง

4.5.1.2 แนวคิดการออกแบบเครื่องแต่งกาย

การออกแบบเครื่องแต่งกายให้กับละครเวทีเรื่อง The Boss Bitches เป็นการออกแบบเครื่องแต่งกายสำหรับตัวละคร 10 ตัวละคร แต่เนื่องด้วยจากเวลาในละครที่เกิดขึ้นภายในคืนเดียว ตั้งแต่เวลาเที่ยงคืนถึงเจ็ดโมงเช้า ทำให้กรอบของการออกแบบนั้นเป็นเรื่องยาก เพราะในการออกแบบเครื่องแต่งกายต้องการสอดแทรกแนวคิดของเรื่อง ที่ทำให้ให้สามารถถ่ายทอดคาแรคเตอร์ของตัวละครและให้เห็นการเปลี่ยนแปลงของตัวละคร โดยสามารถสื่อสารกับคนดูได้ ทางผู้ออกแบบจึงต้องออกแบบการเปลี่ยนเสื้อผ้าเครื่องแต่งกายของนักแสดงในกรอบของเวลาหาความเป็นไปได้ตามเงื่อนไขของโลกในละคร หาช่วงเวลาให้เปลี่ยนเสื้อผ้า นอกจากการเปลี่ยนชุดนอกฉากแล้วก็ยังสามารถเปลี่ยนชุดในฉากได้เช่นกัน ในเรื่อง The Boss Bitches ออกแบบเครื่องแต่งกายเป็นฟังก์ชันซึ่ง สามารถทำให้ประหยัดเวลาในการเปลี่ยนเสื้อผ้า และทำให้เกิดนัยยะบางอย่างขึ้น นอกจากจะเปลี่ยนชุดนอกฉากก็ยังมีเปลี่ยนเครื่องแต่งกายในฉาก ซึ่งเป็นการถอดปลดเสื้อผ้าบางชิ้นเพื่อสื่อสารการเปลี่ยนแปลงของตัวละคร ผู้ศึกษาตั้งใจเป็นอย่างยิ่งที่ในท้ายที่สุดแล้วการทำงานของนักศึกษาสามารถสื่อสารกับ ผู้ชมได้เป็นอย่างดี และทำให้ผู้ชมมีความรู้สึกร่วมไปกับละครได้

4.6 สรุปผลการศึกษาค้นคว้าและสร้างสรรค์ผลงานผลงานด้านการออกแบบแสง

4.6.1 ผลที่ได้จากการศึกษาค้นคว้าและสร้างสรรค์ด้านการออกแบบแสง

4.6.1.1 กระบวนการทำงานด้านออกแบบแสง

สิ่งที่ผู้ศึกษาได้เรียนรู้และพัฒนาจากการสร้างสรรค์ผลงานด้านการออกแบบแสงในละครเวทีเรื่อง “The Boss Bitches” เนื่องโดยผู้ศึกษาไม่ได้มีประสบการณ์มากนักในการออกแบบแสง จึงทำให้ผู้ศึกษานั้นต้องทำการศึกษาด้านเทคนิคการนำเสนอแสงทั้งในเรื่องระบบไฟฟ้า ประเภทของไฟ อุปกรณ์ต่าง ๆ และวิธีการใช้งานที่ถูกต้องและปลอดภัย ได้เรียนรู้กระบวนการออกแบบแสงตั้งแต่เริ่มอ่านบทการวิเคราะห์บท การมองภาพ ทำให้ผู้ศึกษาเกิดการสังเกตแสงที่พบเจอในชีวิตประจำวันมากขึ้น รวมไปถึงการได้เรียนรู้สิ่งที่จะต้องทำในการทำงานด้านการออกแบบแสงคือการสร้างแบบจำลองแสงในโปรแกรม Capture การวางแผน การทำ Breakdown หรือแม้กระทั่งกระบวนการทำงานตั้งแต่เริ่ม Production จนถึงวันที่แสดงจริงและสิ้นสุด Production การเป็นผู้ออกแบบแสงนั้นทำให้ได้เรียนรู้การทำงานร่วมกับผู้อื่น การสื่อสาร การปรับตัวไม่ว่าจะเป็นกับผู้กำกับ นักแสดง ทีมงานทุกฝ่าย เพื่อให้เข้าใจและเห็นภาพตรงกัน โดยเฉพาะผู้ออกแบบองค์ประกอบศิลป์ด้านต่าง ๆ เนื่องจากแสงมีอิทธิพลต่อผลงานของฉาก เครื่องแต่งกาย การแต่งหน้าของตัวละคร และมีเดีย องค์ประกอบศิลป์ต่าง ๆ อาจจะเปลี่ยนจากเดิมเมื่อถูกแสงไฟ จึงต้องมีการปรึกษาพูดคุยอยู่เสมอ และการแก้ไขปัญหาเฉพาะหน้าเพื่อให้การทำงานราบรื่นอยู่เสมอ

4.6.1.2 แนวคิดการออกแบบแสง

จากแนวคิดที่ผู้ศึกษาได้เลือกใช้ในการทำงานด้านออกแบบแสง การศึกษาสีในเชิงสัญลักษณ์ ทำให้เข้าใจในประสบการณ์การมองเห็นสีที่พบเจอได้ในชีวิตประจำวัน ว่าสิ่งสิ่งนั้นต้องการสื่ออะไร ให้อารมณ์แบบไหนหรือให้อะไรแก่คนดู เป็นแนวคิดที่นำไปใช้ในงานออกแบบได้อย่างกว้างขวาง ยกตัวอย่างเช่น ภาพยนตร์ ผลิตรายการ ป้าย โลโก้ หรือสิ่งของ เป็นต้น ในทางด้านการออกแบบแสงนอกจากให้ความสว่างเพื่อการมองเห็นแล้ว แสงสีนั้นยังสร้างบรรยากาศ อารมณ์ จุดโฟกัสต่อผู้ชมด้วย และการศึกษาองค์ประกอบการออกแบบแสงทำให้ผู้ศึกษาสามารถนำแนวคิดและทฤษฎีนี้มาใช้เป็นแนวทางการประกอบอาชีพด้านการออกแบบแสง หรือเป็นความรู้ที่นำไปปรับใช้ในการทำงานด้านอื่น ๆ ที่เกี่ยวข้องในอนาคตได้

4.7 สรุปผลการศึกษาค้นคว้าและสร้างสรรค์ผลงานผลงานด้านการออกแบบเสียงและสื่อมัลติมีเดีย

4.7.1 ผลที่ได้จากการศึกษาค้นคว้าและสร้างสรรค์ด้านการออกแบบเสียงและสื่อมัลติมีเดีย

4.7.1.1 กระบวนการออกแบบเสียงและสื่อมัลติมีเดีย

ทางผู้ศึกษาได้เรียนรู้ถึงวิธีการคิด วิเคราะห์ และนำแนวคิดนั้นมาประยุกต์ใช้ในการออกแบบ จนกระทั่งได้เรียนรู้วิธีการทำงานในเชิงเทคนิคของการทำเสียงและสื่อมัลติมีเดียให้กับละครเวที ได้เรียนรู้วิธีการทำงานแบบกลุ่มที่ต้องอาศัยการแบ่งปันความคิดกัน ในการทำงานของฝ่ายเสียงและสื่อมัลติมีเดียต้องทำงานร่วมกันกับ ผู้กำกับ นักแสดง เพื่อหาความเป็นไปได้ในการส่งเสริมบรรยากาศที่จะเกิดในละครจากบทที่ถูกปรับแก้ รวมถึงได้ร่วมทำงานกับฝ่ายออกแบบด้วยกัน เช่นการทำงานกับ ฝ่ายออกแบบฉาก โดยที่ในการแสดงจะต้องมี ฉายภาพลงไปบนพื้นของตัวฉาก ซึ่งภาพที่เราจะใช้นั้นต้องคำนึงถึงขนาดฉาก รวมถึงตำแหน่งของฉาก ภาพที่จะเกิดขึ้นจะต้องสื่อความหมายและสร้างนัยยะสำคัญเพื่อสื่อสารความต้องการของเรื่อง โดยที่ต้องส่งเสริมฟังก์ชันของฉากให้เกิดขึ้นมากที่สุดหรือการทำงานร่วมกับฝ่ายออกแบบแสง ที่ต้องตกลงกันในเรื่องของสีของแสงที่ใช้ในละครเวทีเรื่องนี้ ทางฝ่ายออกแบบมัลติมีเดียต้องคำนึงถึงสีและความคมชัดของภาพว่าจะมองเห็นหรือไม่

4.7.1.2 แนวคิดการออกแบบเสียงและสื่อมัลติมีเดีย

การออกแบบแสงและสื่อมัลติมีเดียให้กับละครเวทีเรื่อง The Boss Bitches เป็นการออกแบบบรรยากาศที่จะเกิดขึ้นกับละคร มีเงื่อนไขในแง่ของกรอบเวลาที่เกิดขึ้นเพียงแค่คืนเดียว และต้องแบ่งออกเป็นสองด้าน ทำให้ในแง่กรอบของการออกแบบนั้นเป็นเรื่องยาก เพราะในการออกแบบ เสียง ต้องคำนึงถึงบรรยากาศที่เกิดขึ้นโดยอาศัยหลักความเป็นจริง แต่การออกแบบในแง่ของภาพต้องตีความ วิเคราะห์และออกแบบสื่อสารสอดแทรกแนวคิดของเรื่องออกมาผ่านชิ้นงานให้คนดูสามารถตีความในแง่ของสัญลักษณ์ที่ซ่อนผสมผสานกับองค์ประกอบศิลป์ โดยต้องสามารถสื่อสารกับคนดูได้ ทางผู้ออกแบบจึงต้องออกแบบเสียงและสื่อมัลติมีเดียโดยอาศัยหลักการองค์ประกอบของละครที่สอดคล้องกับความเป็นจริง โดยอาศัยการหากรอบของเวลาหาความเป็นไปได้ตามเงื่อนไขของโลกในละคร หาช่วงเวลาให้เปลี่ยนฉากในการฉายภาพ นอกจากนี้ ในเรื่อง The Boss Bitches การออกแบบสื่อมัลติมีเดียจะช่วยสร้างบรรยากาศ และอารมณ์สื่อกำเนิดขึ้นแก่ผู้ชมแล้วยังทำให้เกิดนัยยะบางอย่างขึ้นให้คนดูได้ตีความจากภาพเคลื่อนไหวที่สื่อออกไป มิใช่เพียงแต่ความสวยงามเพียงอย่างเดียว

4.8 ข้อเสนอแนะ

4.8.1 ข้อเสนอแนะของผู้ชม

ผู้ศึกษาเห็นถึงความสำคัญของข้อเสนอแนะของผู้ชมเป็นอย่างมาก เพราะผู้ชมเป็นบุคคลที่ผู้ศึกษาต้องการถ่ายทอดผลงานให้ได้ชม ดังนั้นข้อเสนอแนะจากผู้ชมนั้นจึงมีคุณค่าและเป็นประโยชน์ต่อตัวผู้ศึกษา เพื่อนำไปพัฒนาต่อยอดผลงานในครั้งต่อไป ผู้ศึกษาจึงได้จัดทำแบบประเมินเพื่อให้ผู้ชมได้ประเมินหลังจากรับชมละครเรื่อง The Boss Bitches โดยสรุปผลการประเมินได้ดังนี้

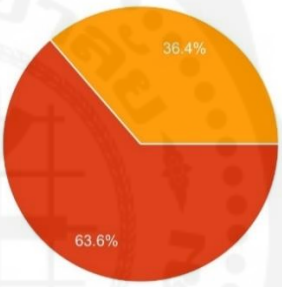
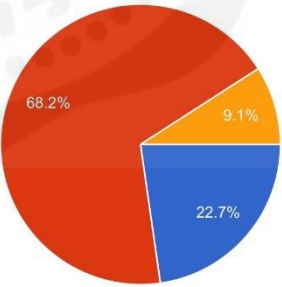
หัวข้อและรายละเอียด	แผนภูมิวงกลมแสดงผล
<p>รอบการแสดงที่รับชม</p> <ul style="list-style-type: none"> ● วันที่ 14 มีนาคม 2567 (เป็นการแสดงภายใน) ● วันที่ 15 มีนาคม 2567 ● วันที่ 16 มีนาคม 2567 	<p>รอบการแสดงที่รับชม / Date of Performance</p> <p>44 responses</p>  <ul style="list-style-type: none"> ● พฤหัสบดีที่ 14 มีนาคม 2567 / Thursday 14th March 2024 ● ศุกร์ที่ 15 มีนาคม 2567 / Friday 15th March 2024 ● เสาร์ที่ 16 มีนาคม 2567 / Saturday 16th March 2024
<p>เพศ</p> <ul style="list-style-type: none"> ● ชาย ● หญิง ● LGBTQ 	<p>เพศ / Your gender</p> <p>44 responses</p>  <ul style="list-style-type: none"> ● ชาย / Male ● หญิง / Female ● LGBTQ

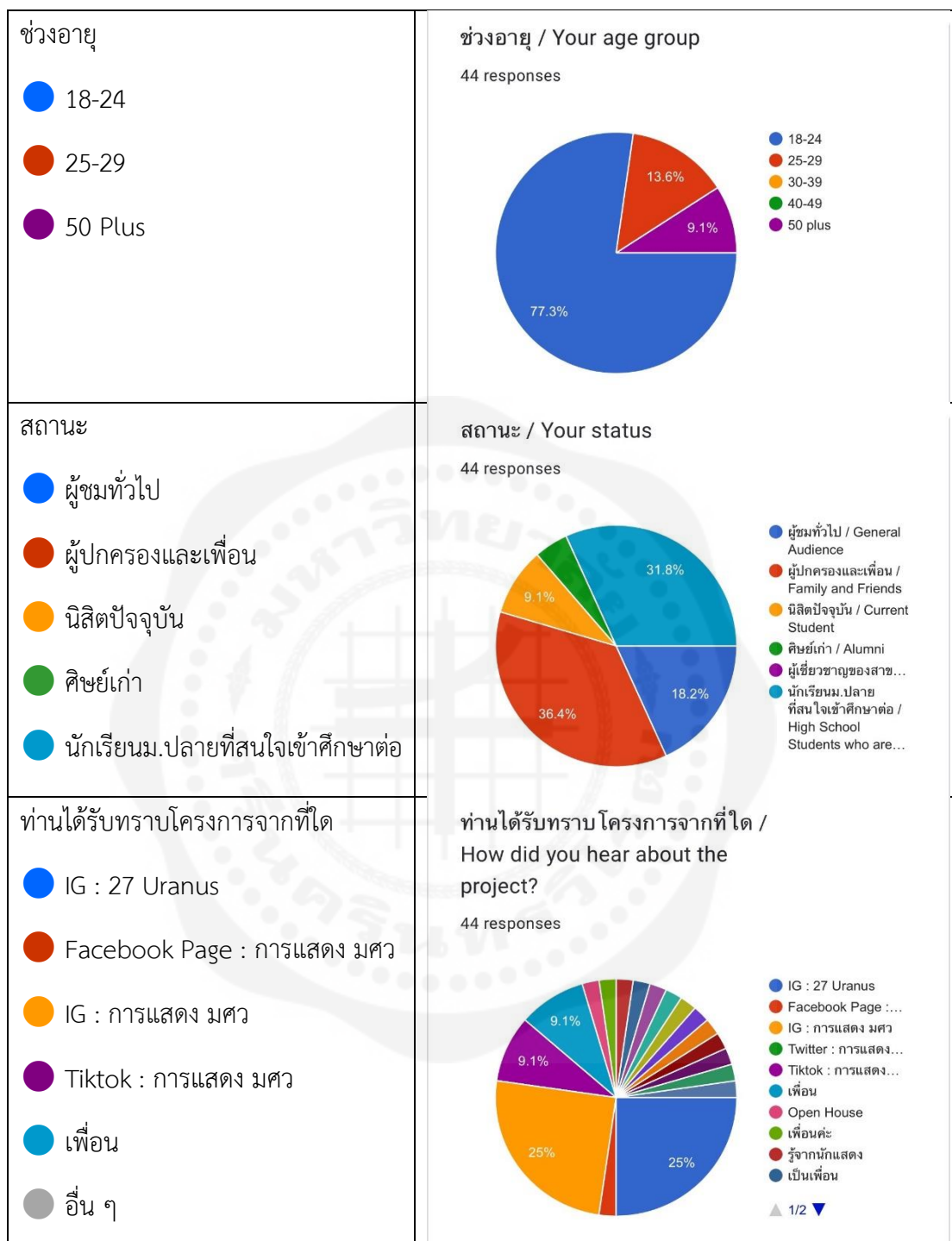

ตารางที่ 4.1 : แบบประเมินโครงการและกิจกรรมจากผู้ชม (1)

ที่มา : ผู้ศึกษา

หัวข้อการประเมิน	มากที่สุด (5)	มาก (4)	ปานกลาง (3)	น้อย (2)	น้อยมาก (1)

ความพึงพอใจในภาพรวมมีต่อ ละครเวที	37	6	1	-	-
บทละครและเนื้อหาของเรื่อง	32	10	1	1	-
การกำกับการแสดง	37	6	1	-	-
การแสดง	40	4	1	-	-
การออกแบบฉาก	35	8	1	-	-
อุปกรณ์ประกอบฉาก	37	6	1	-	-
เครื่องแต่งกายการแสดง	41	2	1	-	-
การออกแบบแสง	38	4	2	-	-
เสียงและเพลงประกอบ	32	8	4	-	-
ระยะเวลาในการแสดง	34	8	2	-	-
การประชาสัมพันธ์โครงการและ กิจกรรม	34	8	2	-	-
ฝ่ายบัตรและต้อนรับ	37	6	-	1	-
สถานที่จัดกิจกรรม	37	6	1	-	-

ตารางที่ 4.2 : แบบประเมินโครงการและกิจกรรมจากผู้ชม (2)

ที่มา : ผู้ศึกษา

กรุณาระบุระดับความพึงพอใจที่มีต่อกิจกรรมและ (5- มากที่สุด ถึง 1- น้อยที่สุด) . Please rate your level of satisfaction for the following points?

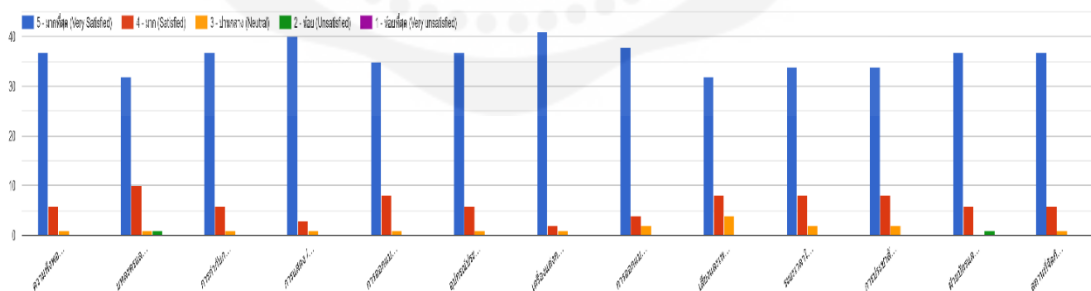

แผนภูมิที่ 4.1 : แผนภูมิแท่งแสดงถึงผลการประเมินโครงการและกิจกรรมจากผู้ชม

ที่มา : ผู้ศึกษา

สนุกมากค่ะ นักแสดงเก่งมากๆ
-
ดี ๆ ๆ ๆ เลิศ ๆ ๆ ๆ ๆ ๆ ๆ
เป็นการดูละครเวทีครั้งแรก สนุกมากค่ะ
ดีมากค่ะ
มึ่งมากก
พี่ๆเก่งกันมากเลยค่าแสดงดีมากกก แล้วก็ชอบเนื้อเรื่องมากค่ะ มีการเสียดสีสังคมแบบดีมาก ๆ
เป็นเรื่องที่ดีมาก สอดแทรกความรู้แบบไม่โจ่งครึม นักแสดงทุกคนแสดงออกมาดีมากทุกคนเลย ทุกคนอินกับบทบาทที่ได้รับตลอดเวลาไม่หลุดคาแรคเตอร์ของตัวเองเลย ฝ่ายคอสตუმและแต่งหน้าเก่งมาก เนรมิตหน้านักแสดงทุกคนสมจริงมาก ประทับใจในคาแรคเตอร์คุณแม่มาก แต่งหน้าออกมาดีมาก แวบแรกรู้สึกถึงนักแสดงแอริ้มเลย เหมือนคาแรคเตอร์หรือน่าเสียดายก็มีความคล้าย เป็นละครเวทีที่เปลี่ยนจากได้สวยงาม ไม่มีเดดแอร์ ชอบจังหวะไฟและเสียงที่กระทบริบเวลามีเสียงฟ้าร้องสุด ๆ มันดูไม่น่าเบื่อ เปลี่ยนจากไว มีแพทเทิร์นในการเดินการหยุดเวลาเปลี่ยนจาก จุดนี้ชอบมาก ละครริสาก่อกมากมาย รู้สึกได้ความฮึดอัดที่มีในใจ ทุกแวตฉากการแสดงมันส่งถึงคนดูมาก ทำให้รู้สึกร่วมตาม บทที่ปรับปรุงมาจากภาพยนตร์ดีมาก ปรับให้เป็นเหตุการณ์ในไทยในยุคปัจจุบันทำให้เข้าถึงเนื้อหาได้ง่าย ไม่ต้องจินตนาการตาม จากทุกชั้นดีมาก ถึงจะมีฉากไม่มากแต่ดีทุกชั้นเลย การใช้พื้นที่บนเวทีทำได้ดีมาก ดูมีปฏิสัมพันธ์กับคนดู ครุฑลย์แสดงได้ดีมาก สมจริงทั้งแวตน่าเสียดาย ทุกคนเล่นแบบธรรมชาติมาก ฟังและตอบโต้ จึงทำให้รู้สึกว่าทุกคนคือตัวละครนั้นๆ อีกจุดที่ชอบในตัวละครทุกตัวคือ ได้ยืนตัวละครอื่นพูดและเทศน์คิดแล้วค่อยโต้ตอบกลับโดยธรรมชาติ ถึงจะมีพูดบ้างเล็กน้อย แต่แก่สถานการณ์ได้ดี ทุกตัวละครมีไหวพริบดีมาก ในการแก้ไขปัญหาเฉพาะหน้าที่เกิดขึ้น สุดท้ายนี้ประทับใจและชอบมากๆ ในทุกส่วน ขอให้ได้ A++++ ทุกคนเลยนะ
ยากเห็น นิสิตกล้างมือทำ กล้าคิด แบบนี้ทุก ๆ ๆ ๆ ร่น
ดีอยู่แล้ว ทุกตัวละคร
ขึ้นชม ละครออกมาดีมาก
เก้าอี้เวลารับชม
บางช่วงของละครมีความยืดเยื้อมากเกินไป
ดีเวอ ร้องนำตาแตกเลยคะ
เพิ่มบริการในห้องรับรองการรับรองผู้ชมมากขึ้น
ดีมาก ๆ ค่า

ภาพที่ 4.1 : ข้อเสนอแนะเพิ่มเติมจากผู้ชม

ที่มา : ผู้ศึกษา

4.8.2 ข้อเสนอแนะของผู้ชมจากช่องทางออนไลน์

นอกจากนี้ยังมีข้อเสนอแนะของผู้ชมที่ได้แสดงความคิดเห็นลงสื่อช่องทางออนไลน์ ทางผู้ศึกษาจึงรวบรวมมาดังนี้

The Boss Bitches

สิทธิชัย บุญสถิตธรรม / บอสเบบี้

สิทธิชัย / บอสเบบี้ 280

“The Boss Bitches” ผลงานกำกับของ พีบีมายรุ่น 27 ยูเรนัส เป็นเรื่องที่น่าเสนอ “อาวุธ ของปีศาจที่เรียกตัวเองว่ามนุษย์” ได้อย่างน่าสนใจเลยทีเดียว ในแง่ของเนื้อหา จะเป็นเรื่องราวภายในโรงเรียนประจำหญิงล้วน “ครูเจซ” ครูที่ไม่มีความรู้สึกอันลึกซึ้งกับเด็กนักเรียนอย่าง “โรส” ทั้ง ๆ ที่ตัวครูเองมีภรรยาอย่าง “ครูอลิซา” อยู่แล้ว ด้วยความรักและอยากจะทำอะไรก็ตาม ครูเจซ โรสจึงสร้าง “ความเชื่อ” เรื่องราวแปลก ๆ เกี่ยวกับครูอลิซาขึ้น (โดยการเอาเรื่องไสยศาสตร์มาผูกโยงกับครูอลิซาว่าเป็นคนเล่นของ) เพื่อที่จะทำให้ครูอลิซาออกไปจากชีวิตของครูเจซและเธอจะได้ครอบครองตัวเขา จึงเกิดจลาจลเล็ก ๆ ขึ้น จากอุปทานหมู่ ที่ค่อย ๆ ครอบงำโรงเรียนแห่งนี้ จนกลายเป็นความวุ่นวายครั้งใหญ่ของโรงเรียน เพราะแม้แต่ครูใหญ่อย่างคุณแม่วีรียาเธอก็เชื่อเหมือนกับอุปทานหมู่เชื่อ จากการที่ลูกสาวของเธอกล่าวหาว่าถูกเล่นของใส่จากใครบางคนในโรงเรียน ความยุ่งเหยิง สับสน การต่อสู้ระหว่างความจริงกับคำลวงจึงเกิดขึ้น

ความน่าสนใจของเรื่องนี้คือการนำเสนอ **วิธีการที่มนุษย์ใช้ในการกำจัดอะไรบางอย่างด้วยความกลัว ผ่านกระบวนการสร้าง “ความเชื่อ”** พอนำสิ่งที่อยากนำเสนอรวมเข้ากับกลวิธีการกำกับความรู้สึกของคนดู ทำให้เรารู้สึก อึดอัด พะอืดพะอม กับเหตุการณ์ที่อยู่ เกิดเป็นคำถามที่สำคัญและน่าสนใจหนึ่งคำถาม

“ทำไมคุณแม่วีรียากับเด็กนักเรียนบางคนถึงเชื่ออะไรบางอย่างทั้ง ๆ ที่มันดูไม่สมเหตุผลผลเลยล่ะ”

จากการหาข้อมูลเพิ่มเติมในแง่ของจิตวิทยาเรียกสิ่งนี้ว่า “cognitive bias” (cognitive bias วิชาจิตวิทยา เขียนให้ความหมายไว้ในเว็บ thematter ว่า “อคติทางความคิด คือ ความผิดพลาด ความบกพร่อง หรือความคลาดเคลื่อนในการตัดสินใจของมนุษย์ อันเนื่องมาจากการสร้าง ‘รูปแบบความจริง’ บางอย่างขึ้นมา”)

ด้วยอคติที่เกิดขึ้น ส่งผลโดยตรงกับความคิดของบุคคล ๆ นั้น กล่าวคือ เขาจะเลือกรับข้อมูลเพียงด้านเดียว แม้ว่าจะมีหลักฐานตรงหน้า หรือพยายามมากมายก็ตาม

สิ่งที่เกิดขึ้นกับคุณแม่วีรียา และนักเรียนบางคนเราจะขอเรียกว่า **Confirmation Bias** (เป็นสับเซตของ cognitive bias หมายถึง การรับข้อมูลที่ตรงกับความเชื่อของตนเองเท่านั้น และปิดกั้นข้อมูลที่ขัดแย้ง) กล่าวคือแม้ว่า การกระทำและเหตุผลต่าง ๆ นานา จะเชื่อมโยง ชี้จุดน่าสงสัย และอธิบายเรื่องราวความจริงที่เกิดขึ้นแล้วก็ตาม คุณแม่วีรียาและนักเรียนก็ยังยืนยันที่จะสนับสนุนความคิดเดิมของตัวเองอยู่ดี

สิ่งที่พบเจอกับการกระทำของนักเรียนยังมีอีก 1 ประเด็นที่น่าสนใจเหมือนกัน คือการ “คล้อยตามความคิดหรือคล้อยตามความเชื่อของคนส่วนใหญ่” ประเด็นนี้สามารถอธิบายในแง่ “bandwagon effect” (การคิดหรือทำตามคนส่วนใหญ่เพื่อให้อยู่ในกระแสนิยม และดูไม่แปลกแยก) ที่เป็นลักษณะย่อยของ cognitive bias ได้เหมือนกัน อีกทั้งประเด็นนี้ยังเชื่อมโยงไปถึงบิดาแห่งจิตวิเคราะห์อย่าง “Sigmund Freud” ได้อีกด้วย เขากำหนดองค์ประกอบของจิตไว้ 3 ส่วน อธิบายพอสังเขป 1. Id หมายถึง

จิตใจ สัญชาตญาณ 2. Ego หมายถึง จิตส่วนควบคุมพฤติกรรม (ตัวที่ตัวร้ายในจิตใจ) 3. Super ego หมายถึง สังคม กฎระเบียบ สำหรับการควบคุมจะเป็น $3 > 2 > 1$

เชื่อมโยงกับเด็กนักเรียนถึงแม้ว่า ego จะรู้ว่าสิ่งนี้มันไม่ควร แต่ด้วยวิบทางสังคม เหตุการณ์ตรงหน้า super ego ทำหน้าที่ความคิดและจิตใจของเด็กนักเรียน หากไม่ไปตามเพื่อน ตัวของเธอจะถูกสังคมต่อต้าน ดังนั้นจิตใจจึงใช้เครื่องมืออย่างกลวิธาน (กลไกการป้องกันตนเอง) ในการควบคุมการกระทำ

จากทั้งหมดที่กล่าวมาข้างต้น ตัวเรื่องเล่นกับความแปรปรวนของจิตใจ เรื่องกำลังทำงานให้เราคนดูย้อนกลับไปมองดูจิตใจภายในของมนุษย์ที่อยู่เหนือการควบคุมของกลไกทางปัญญา เราจะเห็นความเชื่อมโยงระหว่าง ความคิด ความกลัว และความเชื่อ ผ่านการเดินทางของตัวละครภายในเรื่อง ทำให้เราคนดูเห็นกลไกการทำงานเป็นระบบของจิตใจที่เรียกตัวเองว่ามนุษย์ ผ่านเครื่องมือที่เรียกว่า “ความกลัว” และใช้อาวุธที่เรียกว่า “ความเชื่อ”

กลวิธีดังกล่าวกำลังย้อนกลับมาให้คนดูสังเกตรับเองผ่านคำถามว่า “ถ้าคุณไม่ได้เชื่อเหมือนคนอื่น คุณจะยังคร่ำครวญในความเชื่อของคุณอยู่มั้ย คุณกล้าที่จะไม่เชื่อคนอื่นและเชื่อในตัวเอมมีรี่ หรือ คุณเลือกที่จะเชื่อ แม้ว่าคุณก็รู้ว่ามันไม่เป็นความจริงและมันกำลังกัดกินจิตใจความเป็นคนของคนอื่น ... และของคุณ”

ด้วยรักและเคารพในการอ่านจาก “หัตถ์” เขียน

ภาพที่ 4.2 : ข้อเสนอแนะจากช่องทางออนไลน์ (1)

ที่มา : ผู้ศึกษา

เดชพัฒน์ เวชชาชีวะ / แนท

" ปิศาจตนนั้น คือฉันอีกคน " ผมเชื่อว่าพวกเราทุกคนมีปิศาจอยู่ในตัว.....แคปิศาจพวกนั้นจะออกมาปรากฏตัวเมื่อไหร่แค่นั้นเอง

สวัสดีผู้อ่านทุกท่านนะคับ วันนี้เราจะมาพูดคุยเรื่องปิศาจกันคับ ปิศาจที่มีชื่อว่า"ตัวเราเอง" ผ่านละครเวทีที่มีชื่อว่า The Boss Bitches คับ

เรื่องราวเป็นแบบนี้คับ

เรื่องเกิด ณ โรงเรียนประจำหญิงล้วนแห่งหนึ่ง ที่เต็มเปี่ยมไปด้วยชื่อเสียงและคุณภาพทุกอย่างที่โรงเรียนดีควรจะมีทุกประการที่สั่งสมมาอย่างยาวนาน จนกระทั่งเกิดเรื่องไม่คาดคิดขึ้น อาจารย์สอนศิลปะ(เจด) ได้มีความสัมพันธ์ที่เกินเลยกับนักเรียน(โรต) โรตต้องการที่จะได้ครอบครองทั้งตัวและหัวใจของเจด แต่ติดปัญหาตรงที่เจดเป็นคุณครูและที่สำคัญมากกว่านั้นก็คือเจด มีคนรักและอดีตเคยมีลูก(ตาย) ก่ด้าวคือเจดนั้นมีครอบครัวแล้ว โรตที่กระหายในความรักและความต้องการที่จะครอบครองเจด เธอเลยสร้างปิศาจแห่งความริษยาและความโลภขึ้นมา ด้วยการทำพิธีกรรมบางอย่าง เพื่อที่จะแฉและทำลาย

ครูอลิสา(แทนเจด)ให้ย่อยยับ เมื่อพิธีกรรมที่โรตและกลุ่มนักเรียนทำเริ่มขึ้นได้ไม่นาน เด็กๆทุกคนที่มาพิธีกรรม มีพฤติกรรมที่ผิดปกติออกไปไม่เหมือน มนุษย์ธรรมดา อีกทั้งยังเห็นผีที่ไม่เคยมีและเกิดขึ้นจริง เพราะสิ่งต่างๆที่เด็กๆเห็นหรือเป็นนั้น ส่วนเกิดจากอุปทานหมู่ทั้งสิ้น เมฆาหนึ่งในนักเรียนที่ทำพิธีกรรม เธออยากช่วยครูอลิสา เพราะเธอรู้ความจริงว่าจริงๆแล้วโรตคือคนที่สร้างปิศาจจอมปลอมนั้นขึ้นมาเพื่อต้องการทำลาย

ครูอลิสา ในตอนแรกเธอช่วยครูอลิสาโดยการไปบอก ผอ.ว่าเรื่องทั้งหมดเป็นยังไง แต่เมื่อเธอไม่ตามคนหมู่มา(เหล่านักเรียนและโรต) ทำตัวตรงข้ามกับพวกของโรต โรตและเพื่อนๆจึงแสร้งทำเป็นเห็นผีอีกทั้งยังบอกกับผอ.ว่าเมฆาเป็นคนลี้ภัยพวกนั้นให้มาหลอก เมฆาหนีไม่ไหว เพราะตอนนี้เธอกำลังจะเดือดร้อน เธอโดนใส่ร้าย และที่แย่ที่สุดครูใหญ่ก็เชื่อโรตและนักเรียนคนอื่นๆด้วย เมฆาจึงต้องแกล้งทำเป็นเห็นผีตามเดิมและเปลี่ยนไปอยู่ตั่งเดียวกับโรต แล้วโยนความคิดให้เจดอีก ทั้งยังบอกอีกว่าเจดคือผู้ชักใยอยู่เบื้องหลังทุกอย่าง

ผมว่าไม่ต้องให้ผมเล่าจบ แค่นี้พวกเราก็น่าจะเห็นแล้วนะคับว่าจริงๆแล้วปิศาจมันคืออะไร เราทุกคนเกิดมาเป็นมนุษย์ธรรมดาเหมือนกันทุกคน ในตอนเด็กทุกคนน่าจะคิดคล้ายๆผม ว่าโลกที่เราอยู่น่าจะสวยงามมาก.....แต่มันก็น่าเศร้าระดับ เมื่อเรายิ่งโตขึ้น เราก็คงค่อยๆได้รู้ความจริงของโลกใบนี้มากขึ้น ว่าจริงๆแล้ว โลกใบนี้มีมันโคตรน่าเฟะ มีแต่การแก่งแย่ง ชิงดี ชิงเด่น อิจฉาริษยา และอีกมากมายที่เราต้องเจอเมื่อเราเติบโต จนบางครั้งมันก็ทำให้ผมไม่ได้อยากโตไป

มากกว่านี้แล้ว เพราะอะไรนะหรือครับ? เพราะ....ผมไม่อยากจะรู้ความจริงที่โหดร้ายของโลกใบนี้เพิ่มอีกแล้ว แต่นั่นก็ไม่ใช่ว่าประเด็นที่สำคัญที่สุดครับ สิ่งที่สำคัญที่สุดคือผมกลัว"ปิศาจ"ครับ ผมกลัวว่าถ้าผมโตขึ้น มากกว่านี้ผมจะกลายเป็นปิศาจ ปิศาจที่ทำได้ทุกอย่างเพื่อสิ่งที่ตัวเองต้องการ ปิศาจที่แก่งแย่งชิงดีชิงเด่นกับคนอื่นในสังคม ปิศาจที่ไม่แคร์ว่าผมจะต้องเบียดเบียนใคร หรือเหยียบหัวใครขึ้นไปให้ถึงจุดหมายที่ผมต้องการ ผมกลัวว่าผมจะรักตัวเองและคนที่ผมรักมากเกินไปจนสร้างปิศาจที่

น่าเกลียดน่ากลัว แบบนี้ขึ้นมาครับ ผมรู้สึกว่าคุณ

โทรหาแล้วที่จะรู้ได้ว่าจริงๆแล้วโลกใบนี้มีมันไม่มีขาวหรือดำ โลกใบนี้มีมันเทาๆเหมือนกับสีพื้นของเวลาที่ในแต่ละเรื่อง **The Boss Bitches** ไม่มีคนหรือคนชั่วพวกเรานั้นเป็นคนเทาๆเหมือนกันทั้งสิ้น ณ เวลานั้นที่ผมกำลังพิมพ์ให้อ่านทุกท่านได้อ่าน ผมอายุเพียง 21 ปีเท่านั้นเองครับ แต่ผมกลับมีความคิดในลักษณะนี้ สิ่งที่ผมต้องการอยากจะหนีออกไปจากบทความนี้ไม่ใช่เป็นการบอกว่าปิศาจในตัวของพวกเขาเป็นอย่างไร เหวร้าย สร้างหายนะกับคนอื่นในสังคมได้มากน้อยเพียงใด แต่ผมอยากให้เห็นบทความนี้ ตั้งคำถามในใจของคุณว่าปิศาจในตัวของคุณ หน้าตาเป็นยังไง น่าเกลียดน่ากลัวเหมือนปิศาจที่ผมกลัว ว่าผมจะเป็นมันมัย หรือจริงๆแล้วคุณโดนปิศาจพวกนั้นครอบงำไปเรียบร้อยแล้ว หรือ คุณกำลังแสดงสัจจะที่จะเลือกว่าจะเป็นปิศาจหรือเปล่า ไม่ว่าคำตอบที่คุณได้จากคำถามตัวเองจะเป็นยังไง ผมอยากให้ทุกท่านซึ่งนำหน้ากดดูให้ดีกว่าสิ่งที่คุณเลือก สิ่งที่คุณกำลังจะเป็น มันได้สร้างเรื่องดีๆอะไรให้กับโลกทุกๆใบนี้บ้างไหม หรือคุณกำลังจะเป็นอีกคนที่กำลังตอกย้ำลงไปให้โลกใบนี้มีมันแยะและน่าเฟะมากกว่าเดิม.....

เชิญเลือกเลยคับ

ภาพที่ 4.3 : ข้อเสนอแนะจากช่องทางออนไลน์ (2)

ที่มา : ผู้ศึกษา

The Boss Bitches ฉะครเวทีที่เลือกประเด็นนำเสนอให้ผู้ชมได้อย่างน่าสนใจ การอุปทานหมู่ การไหลไปตามกระแส ปิศาจ และความยุติธรรม ทว่าเมื่อองค์ประกอบหลายอย่างในเรื่องนี้มารวมกัน กลับทำให้สารที่จะสื่อหรือประเด็นที่จะเล่นไม่ถูกชูขึ้นมาให้ชัดเท่าที่ควรจะเป็น

สิ่งที่เห็นได้จากเรื่อง **The Boss Bitches** คือความพยายามที่จะสื่อสารกับคนดูในประเด็นต่าง ๆ ที่กล่าวไปข้างต้น ทั้งมีการเสียดสี หรือพูดถึงสถานการณ์ที่เคยเห็นผ่านตามข่าวต่าง ๆ ซึ่งเป็นประเด็นที่น่าสนใจมาก ๆ ในการนำเสนอ ทว่าแง่ของการนำเสนออื่น ๆ อย่างลีลา ความเป็นไปหมด ทั้งองค์ประกอบในด้านของการกำกับ ที่ไม่สามารถทำให้คนดูเชื่อ ยินไปกับตัวละคร หรือเอาใจช่วยในการตามหาความจริงหรือความยุติธรรมจากตัว “ตุลย์” ได้ ทำให้เมื่อทุกครั้งที่ตุลย์ต้องการจะหา “กุญแจ” กลับทำให้คนดูรู้สึกตกใจในสิ่งที่ตัวละครทำ หรือประเด็นในตัวของ “เจด” ที่เขาได้กระทำการพรากผู้เยาว์ไป แต่เมื่อได้ดูแล้วประเด็นเรื่องนั้นถูกลดทอนให้ไม่ได้ดูสำคัญ ทั้งที่จริง ๆ แล้วมันเป็นเรื่องที่ดี แม้แต่ตัวละครตุลย์ที่ปากบอกรักความยุติธรรมแต่ทำไมถึงพูดว่า “เราไม่สมควรได้รับโทษขนาดนั้น” กับความผิดของเจด เมื่อตัวละครพูดแบบนี้จึงดูย้อนแย้งในตัวเองควบไปกับสารที่จะสื่อ และทำให้ดูเหมือนว่าเรื่องพรากผู้เยาว์ไม่ใช่เรื่องที่ใหญ่นักนั่น อีกทั้งตัวเจดที่แม้ปากบอกรักโทษหรือรู้สึกผิด คำพูดของตัวละครกลับไม่ได้ทำให้คนดูรู้สึกเชื่อไปกับเขา เพราะตัวละครได้พูดออกมาว่า “พลาด แลธ” ทำให้ตัวละครนี้ดูไม่น่าเชื่อถือ และไม่ถูกเอาใจช่วยในการ ตามหาความจริงเช่นกัน

หรือไม่ ที่กล่าวมาข้างต้นก็อาจจะพยายามนำเสนอในเรื่องประเด็นของด้านของคน คนเรามีหลายด้าน ด้านดี ด้านร้าย หรือรวม ๆ ก็เท่า ๆ เพียงแต่ว่าเมื่อตัวละครไม่ได้ดูน่าเชื่อถือ คนดูก็จะตามได้ยาก

ประเด็นอย่างหนึ่งที่พอจะเห็นได้ชัดที่สุดของเรื่องนี้คือ *การไหลตามกระแส* ซึ่งกล่าวได้ว่าเป็นสิ่งคนเราอย่างตัวละคร “พลอยใส เมษา คำสา” ที่แม้ในตอนแรกจะไม่เห็นด้วยหรือไม่รู้เรื่องกับการกระทำของ “โรส” แต่เมื่อรู้แล้วว่าเราด้านกระแสนั้นไม่ไหว มนุษย์ก็จะหาวิธีการเอาตัวรอดให้ผ่านสถานการณ์ไปได้ ด้วยการ *ไหลไป* ตามกระแส หรือง่าย ๆ ก็คือยอมจำนนและเข้าร่วมไปกับมัน แต่เมื่อเทียบกับประเด็นอื่นที่เห็นชูมาแต่ถูกนำเสนอไปเล็กน้อยแล้วหายไป ประเด็นเหล่านี้รู้สึกไม่ได้ถูกขยายเท่าที่ควรเมื่อได้ลงมือมาแล้ว อย่างประเด็นเรื่องชนชั้นในส่วนของคุณคำสา ที่มาได้คู่เดียวและหายไปเลยทั้งเรื่อง การตัดสินใจบน คำโกหก หรือไม่นั้นก็อาจพยายามใส่เข้ามาเกินไปจนเกลียดได้ไม่พอ

แม้หลายสิ่งหลายอย่างในละครเรื่องนี้ช่างไม่ได้ลงรอยนัก ประเด็นที่นำเสนอไม่ได้ถูกทำให้มีแพทเทิร์นที่ควร แต่สิ่งหนึ่งที่เห็นคือ ปีกาจในเรื่องนี้ที่อุปทานกันตามไปอาจเป็นสัญลักษณ์แทนความกลัวของมนุษย์ ความกลัวที่จะไม่เหมือนคนอื่น ความกลัวที่จะต้องถูกทอดทิ้ง กลัวจะไม่ถูกยอมรับ หากปีกาจคือความกลัว ความกลัวคงเป็นสังคมเป็นกระแส ที่สุดท้ายเมื่อด้านไม่ไหว ก็ต้องยอมไหลตาม เพื่อเอาตัวเองและชีวิต ให้รอดห่างจากความเดือดร้อน

ท้ายที่สุดแล้วซีรีส์ **The Boss Bitches** ในการนำเสนอประเด็นทางสังคมออกมาพูดในหลาย ๆ ด้าน ให้เห็นตัวตนของมนุษย์ เพราะว่าทุกคนเป็นมนุษย์ สิ่งเดียวที่เป็นความจริงคือไม่มีใครเป็นสีขาว สังคมหล่อหลอมให้มนุษย์เป็นอย่างที่เป็น หลาย ๆ คนยอมไหลไปตามกระแส เพราะด้านความกลัวที่จะแตกต่างไม่ไหว จนสุดท้าย เราต่างก็ยอมจำนนให้กับปีกาจโดยไม่รู้ตัว

ภาพที่ 4.4 : ข้อเสนอแนะจากช่องทางออนไลน์ (3)

ที่มา : ผู้ศึกษา

ทั้งนี้ผลลัพธ์ที่ได้จากตนเองและที่ได้จากผู้ชมเป็นไปตามที่ผู้ศึกษาตั้งใจไว้ โดยประเด็นที่ผู้ศึกษาต้องการสื่อสารได้ส่งผ่านไปถึงผู้ชมได้อย่างเข้าใจ ซึ่งเป็นจุดประสงค์หลักของการสร้างสรรค์ผลงานละครเวที และสิ่งที่ได้จากกระบวนการทำงานทั้งหมด ผู้ศึกษาและคณะจะคงนำไปพัฒนาและต่อยอดในการทำงานสืบต่อไป

บรรณานุกรม

- คำศัพท์จิตวิทยา. (2561). **สีในแง่จิตวิทยา – Psychological aspects of color**. สืบค้นเมื่อ 26 เมษายน 2567, จาก <https://www.psy.chula.ac.th/th/feature-articles/psychological-aspects-of-color>
- จุมพล คำสนอง. (2555). **หลังสมัยใหม่ (What is Postmodern?)**. สืบค้นเมื่อ 25 เมษายน 2567, จาก extension://efaidnbmnnnibpcajpcglclefindmkaj/https://elfar.sru.ac.th/chutima_ma/pluginfile.php/29/block_html/content
- ดร.กฤษณะ พันธุ์เพ็ง. (2561). **3 เทคนิคการแสดง เพื่อการฟังอย่างจริงจัง**. สืบค้นเมื่อ 9 พฤษภาคม 2567, จาก <https://th.linkedin.com/pulse/3-เทคนิคการแสดง-เพื่อกการฟังอย่างจริงจัง-grisana-num-punpeng-phd>
- ตรีดาว อภัยวงศ์. (2562). **ปริทัศน์การละคร**. พิมพ์ครั้งที่ 5. กรุงเทพฯ: โครงการเผยแพร่งานวิชาการ คณะอักษรศาสตร์.
- ปนิดา คุณาวรรณ. (2557). **ความสัมพันธ์ของประโยชน์ใช้สอยกับการก่อรูปในทางสถาปัตยกรรม**. วิทยานิพนธ์ สด.ม. (สถาปัตยกรรม). กรุงเทพฯ: บัณฑิตวิทยาลัย มหาวิทยาลัยศิลปากร. ถ่ายเอกสาร.
- ผู้ช่วยศาสตราจารย์ ชุตินา มณีวัฒนา. (2557). **หลักการวิเคราะห์และตีความบทละคร**. สืบค้นเมื่อ 25 เมษายน 2567, จาก https://elfar.sru.ac.th/chutima_ma/pluginfile.php/29/block_html/content/3.หลักการวิเคราะห์และตีความบทละคร_73-100_.pdf
- ผู้ช่วยศาสตราจารย์ ดร.ฉลองรัฐ เหมอมาลัยชลมารค. (2561). **ละคร “บุพเพสันนิวาส” กับความเป็น “POSTMODERN”**. สืบค้นเมื่อ 25 เมษายน 2567, จาก <https://www2.rsu.ac.th/sarnrangsit-online-detail/%E0%B8%BA%E0%B9%8ABUPPASUNNIVAS>
- ผู้ช่วยศาสตราจารย์ดร.เถกิง พัฒโนภาษ. (ม.ป.ป.). **สัญศาสตร์กับภาพแทนความ**. วารสารภาควิชาการออกแบบอุตสาหกรรม, 1(1), 35-49. สืบค้นจาก <https://www.arch.chula.ac.th/journal/files/article/qyYaZ1mab3Sun103124.pdf>
- มหาวิทยาลัยราชภัฏบุรีรัมย์. (2565). **ทฤษฎีเสียงเบื้องต้น**. วารสารวิทยาศาสตร์, 1(1), 1-5. สืบค้นจาก <http://blog.bru.ac.th/wp-content/uploads/bp-attachments/103406/ทฤษฎีเสียงเบื้องต้น-2565.pdf>

- สดใส พันธุมโกมล. (2517). **การละครสมัยใหม่**. สืบค้นเมื่อ 25 เมษายน 2567, จาก <chrome-extension://efaidnbnmnibpcjpcglclefindmkaj/https://digital.car.chula.ac.th/cgi/viewcontent.cgi?article=1663&context=jletters>
- สำนักงาน กศน. สำนักงานปลัดกระทรวงศึกษาธิการ. (2554). **ประเภทของละครสากล**. สืบค้นเมื่อ 25 เมษายน 2567, จาก <https://sites.google.com/dei.ac.th/tc31003/บทท-3-นาฏศิลป์/เรื่องท-4-ประเภทของละครสากล>
- อภิเดช เตปิน. (2560). **รูปแบบของการล่าแม่มดออนไลน์ในบริบทสังคมไทย**. วิทยานิพนธ์ ศศ.ม. (การพัฒนามนุษย์และสังคม). กรุงเทพฯ: บัณฑิตวิทยาลัย จุฬาลงกรณ์มหาวิทยาลัย. ถ่ายเอกสาร.
- Agus Nonot Supriyanto. (2560). **ทฤษฎีเกสตัลท์ในการถ่ายภาพสตรีท**. สืบค้นเมื่อ 26 เมษายน 2567, จาก <https://snapshot.canon-asia.com/th/article/thai/gestalt-theory-in-street-photography>
- All Talent. (2023). **When, why, and How to Improvise as an Actor**. Retrieved August, 5 2023, form <https://www.careerexplorer.com/careers/actor/>
- Anakle. (2023). **The Art of Acting: Tools And Requirements – Anakle**. Retrieved August, 6 2023, form <https://anakle.com/the-art-of-acting-tools-and-requirements/>
- At Prosound. (2565). **สิ่งที่ควรรู้ !! เกี่ยวกับ “ไฟเวที” (Stage Lighting)**. สืบค้นเมื่อ 10 พฤษภาคม 2567, จาก <https://www.atprosound.com/what-you-need-to-know-about-stage-lighting/>
- Color Theory. (2558). **การใช้สีในเชิงสัญลักษณ์**. สืบค้นเมื่อ 10 พฤษภาคม 2567, จาก http://colortheorycom.blogspot.com/2015/02/blog-post_75.html
- Dr.Huang. (2563). **สไลด์คืออะไรก็ง่าย ตอน 3.1 เทคนิคการใช้สีและทฤษฎีสี**. สืบค้นเมื่อ 26 เมษายน 2567, จาก <https://wisemention.com/ทฤษฎีสี/>
- Kachornpon. (2560). **Victor Vasarely**. สืบค้นเมื่อ 26 เมษายน 2567, จาก https://pubhtml5.com/yunn/rnmi/basic/#google_vignette
- National Geographic Thai. (2560). **5 ข้อเท็จจริงเกี่ยวกับการล่า แม่มด แห่งซาเลม**. สืบค้นเมื่อ 25 เมษายน 2567, จาก <https://ngthai.com/history/2316/salem-witch-hunt/>

- Plearn Wisetwongchai. (2564). **Psychology of Shapes – จิตวิทยาารูปทรงและรูปร่าง**
ดีไซน์สื่อ้นัยยะ. สืบค้นเมื่อ 26 เมษายน 2567, จาก <https://shorturl.asia/8Y2Rh>
- Rangsima Arunthanavut. (2564). **Marcel Breuer นักออกแบบเฟอร์นิเจอร์สมัยใหม่ผู้ยิ่งใหญ่**
และหนึ่งในสถาปนิกคนสำคัญของสถาปัตยกรรมยุคโมเดิร์น. สืบค้นเมื่อ 26 เมษายน
2567, จาก <https://dsignsomething.com/2021/10/04/marcel-breuer/>
- Sokanu. (2023). **What does an actor do?**. Retrieved August, 5 2023, form
<https://www.careerexplorer.com/careers/actor/>
- Soontaree Loveourking. (2564). **ร้อยแต่งพันสไตล์ : Less is More**. สืบค้นเมื่อ 26 เมษายน
2567, จาก <https://shorturl.asia/ef5GE>
- Spotlight Sound. (2022). **Theatre Lighting; Design and Understanding**. สืบค้นเมื่อ
10 พฤษภาคม 2567, จาก <https://www.spotlightsound.co.uk/blog/theatre-lighting/>
- XSPACE. (ม.ป.ป.). **ศิลปินผู้(ร่วม)บุกเบิกงานศิลปะคิวบิสม์ Georges Braque**. สืบค้นเมื่อ 26
เมษายน 2567, จาก https://xspace.gallery/blogview?i_uid=qbzyqlcju9y





ภาคผนวก ก
บทละครเวทีเรื่อง “The Boss Bitches”

“คีนกาลี”

The Boss Bitches

ดัดแปลงจาก

The Crucible

ของ

Arthur Miller

สำหรับใช้ในเทศกาลศิลปะการแสดงนิพนธ์ ปีการศึกษา 2566 รุ่น 27 ยูเรเนส

ละครเรื่องนี้มีการใช้คำไม่สุภาพ
และมีประเด็นเนื้อหาที่ไม่เหมาะสมกับเด็กอายุต่ำกว่า 12 ปี

สถานที่ โรงเรียนมารีอาศรัณววิทยาลัย โรงเรียนประจำเอกชนหญิงล้วน ที่ตั้งอยู่กลางหุบเขา ในจังหวัดใหญ่ทางภาคตะวันออกเฉียงเหนือของประเทศไทย

ช่วงเวลา ปัจจุบัน และเหตุการณ์ทั้งหมดในเรื่องจะเกิดขึ้นในเวลาเพียง 1 คืน ตั้งแต่ก่อนเที่ยง คืนจนถึงรุ่งเช้า

ตัวละคร

กลุ่มนักเรียน

โรส รสสุคนธ์	นักเรียนหญิงชั้นม. 6 อายุ 18 ปี เป็นผู้ก่อตั้งและหัวหน้ากลุ่ม The Boss Bitches โรสมีความสัมพันธ์ฉันท์คู่สาวแบบลับ ๆ กับครูเจษ ครูสอนดนตรีประจำโรงเรียน ในช่วงเวลาที่ครูอลิสลา ภรรยาของครูเจษลาคลอด แต่แล้วเมื่อครูอลิสลากลับมา เจษ กลับสำนึกผิดและต้องการยุติความสัมพันธ์กับแอบบี้ ทำให้โรสโกรธและต้องการที่จะกำจัดครูอลิสลา ภรรยาของครูเจษให้พ้นไปจากโรงเรียน
ญาดา	อัยย์ญาดา นักเรียนหญิงชั้น ม.5 อายุ 17 ปี รองหัวหน้ากลุ่ม The Boss Bitches เก่งด้านไอทีและเทคโนโลยี
ลิลลี่ ลลิตา	นักเรียนหญิงชั้น ม.5 อายุ 17 ปี สมาชิกกลุ่ม The Boss Bitches เป็นดาวโรงเรียน
เมย์ เมษา	นักเรียนหญิงชั้น ม.4 อายุ 16 ปี สมาชิกกลุ่ม The Boss Bitches ชอบงานเย็บปักถักร้อย เป็นนักเรียนคนโปรดของครูอลิสลา
พลอยใส	นักเรียนหญิงชั้น ม.3 อายุ 15 ปี สมาชิกอายุน้อยที่สุดและมีฐานะดีที่สุดของกลุ่ม The Boss Bitches

กลุ่มครูและบุคลากรในโรงเรียน

ครูเจษ	ครูสอนดนตรีประจำโรงเรียน เป็นสามีของครูอลิสลา เขาเผละมีความสัมพันธ์เชิงคู่สาวแบบลับ ๆ กับโรส ในช่วงที่ครูอลิสลาลาคลอด เจษ รู้ตัวว่าทำสิ่งที่ไม่เหมาะสม และเขาพยายามที่จะยุติความสัมพันธ์กับโรส
ครูอลิสลา	ครูสอนวิชาการงานพื้นฐานอาชีพ ภรรยาของครูเจษ

คุณแม่วริยา ผู้อำนวยการโรงเรียน
 ครูตุลย์ ครูสอนประวัติศาสตร์
 พี่คำหล้า แม่บ้านประจำโรงเรียน

ความหมายของ Boss Bitch

A confident, successful and independent woman who speaks her mind and stands up for what she believes in. She keeps it 100% real with everyone, sets boundaries and isn't afraid to go after what she wants. She is unique, courageous and fierce. Her dreams are big, but her ambition is bigger. She is an advocate for the empowerment of women and knows that a strong mindset and putting herself first is for the betterment of everyone and everything around her. Her positive energy, charisma and drive to succeed make her an influential leader, role model and mentor to other women. She is a force to be reckoned with and can be intimidating from afar, but once you get to know her you'll realize she can be a loving, caring friend, confidante and your own personal cheerleader.

ในเรื่องนี้ The Boss Bitches มีลักษณะคล้ายกับชมรมอิสระ (Girls Club / Girls Squad) ที่ตั้งขึ้นเพื่อพิทักษ์สิทธิ์ของผู้หญิง รวมไปถึงเปิดโปงพฤติกรรมผู้กระทำผิดในด้านต่าง ๆ ผ่านการใช้เครื่องมือทางโซเชียลมีเดีย โดยมีสัญลักษณ์ประจำกลุ่ม เป็นอักษร BB สีแดงสด

ฉาก 1

สถานที่ ชั้นดาดฟ้าของอาคารเรียน
เวลา ใกล้เวลาเที่ยงคืน
ตัวละคร โรส ญาดา ลิลลี่ เมย์ พลอยใส คุณแม่วริยา

บนเวทีมีดิสโก มีเพียงแสงจันทร์ส่องสลัว พอให้เราเห็นว่าบนดาดฟ้านั้นมีกองโต๊ะและเก้าอี้วางระเกะระกะไปทั่ว ในแสงจันทร์นั้น เราจะเห็นเก้าอี้ 5 ตัว ตั้งอยู่เป็นวงกลม และมีร่างของเด็กผู้หญิงชั้นมัธยมปลาย 4 คนอยู่บนเวที พวกเธอสวมชุดนอนในลักษณะคล้ายกันทั้งหมด เด็กผู้หญิงคนหนึ่งยืนหันหลังแยกตัวออกมาจากเด็กผู้หญิงอีก 3 คนที่เหลือซึ่งนั่งรวมตัวกันอยู่ที่มุมหนึ่งของดาดฟ้า

เด็กผู้หญิงที่ยืนอยู่เพียงคนเดียวนั้นคือแอบบี้ เธออายุมากกว่าทุกคนและดูมีอำนาจมากที่สุด เธอยืนนิ่งมองออกไปไกล เหมือนกำลังคิดอะไรบางอย่าง ขณะที่เด็กหญิงที่เหลือบางคนขยับตัวไปมา เหมือนกับกำลังเบื่อ ขณะที่บางคนก็กระสับกระส่ายราวกับรู้สึกตัวที่กำลังทำความผิด

ทันใดนั้นเด็กหญิงคนหนึ่งก็ยกโทรศัพท์มือถือขึ้น มีแสงสว่างวาบจากหน้าจอปรากฏขึ้นที่ใบหน้าของเธอ

ญาดา (พูดเสียงเรียบ ๆ) พลอยใส มาแล้ว

เด็กหญิงคนอื่นหยิบโทรศัพท์แล้วเปิดหน้าจอพร้อมกัน แสงสว่างวาบส่องที่ใบหน้าของพวกเธอ ยกเว้นแอบบี้ที่ยังคงยืนหันหลังมาและไม่ขยับตัว

ลิลลี่ (ถอนหายใจ) ซักที ... ให้ตายเถอะ

ในความมืดนั้น เด็กหญิงคนหนึ่งวิ่งเข้ามากระหืดกระหอบ เมื่อเห็นทุกคนที่เหลือ เธอหยุดชะงัก แล้วยืนนิ่ง เธออายุน้อยกว่าทุกคน สวมชุดนักเรียนเรียบร้อย และดูเหมือนว่ากำลังตื่นกลัว

โรส (หันกลับมามอง) เธอมาซ้ำอีกแล้วนะ พลอยใส

พลอยใส (กลัว) ... หนู

ลิลลี่ แก้ตัวอีกแล้วเหรอ พลอยใส (มอง) แล้ว ... นั่นเธอสวมชุดนักเรียนทำไมอะ ?

ญาดา ชั้นนัดเวลาทุกคนในกลุ่ม Boss Bitches ให้มาถึงก่อนเที่ยงคืน ไม่ใช่เหรอ พลอยใส
 พลอยใส หนูทราบค่ะ แต่ (ดูนาฬิกา) นี่ก็ยังไม่ ...
 โรส (พูดชัดขึ้นมา) ถอดกระโปรงของเธอออก เดี่ยวนี้
 พลอยใส (ไม่เข้าใจ) ถอด ... กระโปรง ?
 โรส (ตวาด) ชั้นบอกให้เธอทำไง !!!
 ลิลลี่ (รำคาญ) เธอได้ยินโรส แล้วนะ พลอยใส
 ญาดา (ถอนใจ) ให้ตายสิ จะเที่ยงคืนแล้ว ใครเค้าจะมาใส่ชุดนักเรียนอยู่อีก พลอยใส
 พลอยใส (เสียงเบา) ... หนู

เมษา เด็กผู้หญิงคนสุดท้ายที่นั่งนิ่งและเงิบมานาน ลุกขึ้น ท่าทางกล้า ๆ กลัว ๆ

เมษา พี่ ๆ ค่ะ (ลังเล) บางที ... พลอยใสอาจจะคิดว่า
 โรส (หันมาที่เมย์) เมย์ !!! เธอ “คิด” ว่าพลอยใส “คิด” อะไร ... (ดู)
 ชั้นไม่ได้สั่งให้เธอมีหน้าที่ “คิด” แทนคนอื่นนะ !!!
 พลอยใส คือ ... พี่เมย์ พูดถูกนะค่ะ หนูอ่านในกลุ่ม พี่ญาดา เขียนว่า เราจะทำพิธีกัน
 ญาดา (ขำ) เธอ ก็เลยใส่ชุดนักเรียน ?
 ลิลลี่ (ล้อเลียน) คุณแม่่วรียาต้องให้ “เกียรติบัตรแต่งตั้งตัวดี” กับเธออีกปีแน่ ๆ

*ญาดาและลิลลี่ หัวเราะขำพร้อมกัน พลอยใสยืนนิ่งเงิบ มีเพียงเมย์เท่านั้น ที่ส่งสายตาเห็นใจมา
 ให้กับเธอ ทันใดนั้น ญาดาเหมือนกับจะนึกอะไรขึ้นมาได้ เธอหยิบโทรศัพท์ขึ้นมาดู*

ญาดา (มองแอบบี่) โรส ใกล้จะเที่ยงคืนแล้วนะ
 ลิลลี่ (นึกได้) ครูอลิส !!!
 เมษา (ไม่เข้าใจ) ครูอลิสเหรอ ? (ถามโรส) ครูอลิสเกี่ยวข้องกับเรื่องนี้ด้วยค่ะ พี่โรส ?
 ญาดา ชั้นส่งอีเมลถึงครูอลิส ในนาม Boss Bitches ให้มาที่ตาดฟ้าคืนนี้
 ลิลลี่ (ขำ) แล้วญาดา ก็จะเป็นคนถ่ายคลิป
 เมษา ถ่ายคลิป ?
 พลอยใส พวกพี่กำลังจะทำอะไร ?
 โรส เธอจำปณิธานของ The Boss Bitches ไม่ได้เหรอ ?
 เมษา (เครียด) หนูถามว่า ครูอลิสเกี่ยวข้องกับอะไร ?
 ลิลลี่ คืนนี้ The Boss Bitches จะเปิดโปงครูอลิส

- เมษา (กังวล) ครูอลิสซา ทำอะไร ?
- ลิลลี่ ให้ตายเถอะ เมย์ (มองบน) นี่ ... เธอไม่ได้ข่าวเรื่องครูอลิสซา มีปัญหา แบบว่า ... (กลอกตา) ... ทางจิตเธอ ?
- เมษา (ส่ายหัว) หนูไม่เห็นจะรู้เรื่องเลย
- ญาดา ปีที่แล้ว ที่ครูอลิสซาลาคลอด จำไม่ได้เหรอ ว่าหลังจากครบกำหนดลาแล้ว ซิกก็เลยยอมกลับมาทำงาน ... ชั้นได้ยินคุณแม่เวรียาบอกว่า ซิกเป็นซึมเศร้าหลังคลอด (มองซ้ายขวา) แต่ ... ไม่นานหลังจากนั้น ก็มีข่าวว่าอยู่ดี ๆ ลูกของซิกที่อายุยังไม่ถึงเดือน ก็หยุดหายใจไปเฉย ๆ (ทำเหมือนเป็นเรื่องความลับ) ทุกคนบอกว่าเป็นเพราะเด็กคลอดก่อนกำหนด ... แล้วก็มีการเรื่องทางเดินหายใจ
- ญาดา ทีนี้ พอซิกกลับมาสอน ซิกก็เริ่มทำตัวแปลก ๆ เช่น นั่งเหม่ออยู่ที่หลังโรงเรียนตอนเย็น ๆ
- ลิลลี่ แล้วชั้นเคยเห็นซิกพูดกับตัวเองในห้องพักครู (ทำท่ากลัว) แบบ ... พูดคนเดียว
- ญาดา แล้วซิกก็ให้เกรดพวกชั้น 2 คนผิด
- ลิลลี่ พอชั้นไปโวย ซิกก็ขอโทษ ... แล้วนั่งร้องไห้ (ยกไหล่) โคตรแรงเลย
- โรส ชั้นเลยไม่เชื่อ ว่าลูกของครูอลิสซา ตายด้วยเหตุธรรมชาติ (มองเมย์) ชั้นไปคุยกับพี่คำหล้ามาแล้ว พี่คำหล้าบอกว่า ... (มองที่เบ็ตตี้) ... บางที นี่อาจจะเป็นการของคนโดนผีเข้า !!!
- พลอยใส ผีเข้า ?
- เมษา คือ ... (เสียงเบา) พวกพี่คิดว่าครูอลิสซาทำอะไร
- โรส (ยิ้ม) พี่คำหล้าบอกว่าตำแหน่งที่โรงเรียนตั้งอยู่เนี่ย คนที่บ้านพี่เค้าเชื่อว่าเป็นที่แรง ใครจิตใจอ่อนแอ ก็โดนกันทั้งนั้น !!!
- ลิลลี่ พี่คำหล้าบอกโรสมาน่า มีวิธีพิสูจน์ และนั่นคือสิ่งที่เราจะทำกันในคืนนี้
- ญาดา เราจะจับแม่มด (หัวเราะคิกคัก)
- ลิลลี่ แม่มด (หัวเราะ)
- เมษา แต่ The Boss Bitches ไม่เคยทำอะไรแบบนี้ละคะ ปรัชญาของพวกเราคือ ...
- พลอยใส (พูดแทรก) แล้วถ้าหนูมาร่วมกลุ่มกับพวกพี่ นั่นก็เพราะว่า ...

โรสตัดบทด้วยการเดินเข้ามาคว้าโทรศัพท์จากมือญาดา เปิดกล้อง แล้วยกขึ้นถ่ายพลอยใส

โรส (ถ่ายคลิป) ถอดกระโปรงสิ พลอยใส

- พลอยใส (พยายามขัดขึ้น) ไม่ค่ะ !!! หนูจะกลับไปหอพัก
- โรส (เดินเข้าไปหาพลอยใส ยังถ่ายคลิบไปเรื่อยๆ) ชั้นรู้เรื่องที่เธอใช้เงินจ้างพี่คำหล้า ทำอาหารคลีนให้เธอกินแยกจากเด็ก ม.ต้น คนอื่น ๆ นะ พลอยใส
- พลอยใส (อึกอ๊ก) หนูก็แค่ ... อยากผอม
- ลิลลี่ (เอียงคอ) เธอก็แค่ ... อยากผอม ?
- ญาดา เธอแค่อยากผอม แต่มันมีกฎของโรงเรียนอยู่ไม่ใช่เหรอ คุณหนูพลอยใส (คิด) คุณแม่วีรียาจะว่ายังไง ถ้า ...
- เมษา (เริ่มกังวล) ... พวกพี่ ๆ พอเถอะค่ะ !!!
- โรส เรื่องที่เธออยากผอมนะ มันก็แค่เรื่องบังหน้า พลอยใส (ยิ้ม) จริง ๆ แล้ว ... เรื่องน้องชายของพี่คำหล้า เด็กมอปลายที่อยู่โรงเรียนประจำอำเภอคนนั้นต่างหาก ที่เป็นสาเหตุสำคัญ ... ใช่มั้ย ?
- เมษา (พยายามห้าม) ... พี่ ๆ ค่ะ
- ลิลลี่ ตายแล้ว พลอยใส !!! เด็กส่งผักเนี่ยนะ ... (ยกมือปิดปาก ทำตาโต) อู๊บส์ !!!
- ญาดา เธออยู่แค่ ม.3 เองนะ พลอยใส (เอามือทาบอก) ... ตาย ๆ !!!
- โรส ใช่ (ยิ้ม) ... เธออยู่แค่ ม.3 แล้วถ้าคุณแม่วีรียา (ยิ้ม) คือฉันหมายถึงถ้าแม่ของเธอ รู้เข้า ... (เสียด) ถอดกระโปรงออกเดี๋ยวนี้ ก่อนที่ครูอลิสซา จะขึ้นมาที่นี่ !!!

พลอยใสเริ่มจะร้องไห้ เธอทำอะไรไม่ได้แล้ว นอกจากค่อย ๆ เอื้อมมือไปปลดชิปกระโปรง

เมษา (กังวล) ... พลอยใส

กระโปรงของพลอยใสหลุดลงกองที่พื้น ทำให้เห็นว่าข้างในเธอสวมชุดนอนอยู่ ลิลลี่และญาดาหัวเราะขึ้นพร้อมกัน

ลิลลี่ นี่ เธอสวมชุดนักเรียนทับบนมาชุดนอนเหรอ ?

พลอยใส (กระอึกกระอ๊ก) ... หนู

ญาดา (ส่ายหัว ถอนใจ) ชั้นไม่เข้าใจเด็ก ม.ต้น พวกนี้เลยจริง ๆ

โรส พลอยใส (สั่ง) ทำตัวให้เหมือนกับทุกคนที่นี่ แล้วไปนั่งลง

โรสหยุดถ่ายคลิป ในเวลาเดียวกับที่พลอยใส ค่อย ๆ ถอดเสื้อผ้าออกจนเหลือแต่เพียงชุดนอนที่ใส่มา ด้านในเหมือนกับทุกคน เด็กหญิงคนอื่นเดินไปที่เก้าอี้ซึ่งตั้งล้อมอยู่เป็นวงกลม โรสดึงถุงผ้าออกมาจาก กระเป๋าที่ซุกอยู่ในกองโต๊ะบนคาเฟ่ เธอยื่นให้กับลิลลี่ ลิลลี่แจกถุงผ้านั้นให้กับทุกคน

ลิลลี่ สวมเข้าไปที่หัวเลยนะคะ เด็ก ๆ
พลอยใส (เริ่มกลัว) หนูไม่ทำ
ญาดา ยัยโง่ ... ชั้นบอกแล้วไงว่าจะถ่ายคลิป
 เธออยากให้น้ำของเธอไปโพลในเว็บโรงเรียน พร้อมกับครูอูริสาหรือยัง ?
โรส (หันไปหาลิลลี่) ลิลลี่ ของที่สิ่งอยู่ไหน ?

ลิลลี่ยิ้มมุมปาก ยกมือปิดจมูกแล้วเดินไปลากถังเหล็กอันใหญ่มาที่กลางวงเก้าอี้ เด็กหญิงทุกคนอุดจมูกตาม บางคนขมวดคิ้ว กลืนในถึงนั้นเหม็นเน่าจนแทบจะอ้วก

พลอยใส (กังวล) มันกลิ่นอะไรอะ ?
โรส ชีวิตวิทยาเบื้องต้น (ยิ้ม) การขับถ่าย คือการกำจัดของเสียที่เกิดจากกระบวนการเมตาบอลิซึมให้ออกมาร่างกาย
ญาดา (อุดจมูก) โดยของเสียที่มีธาตุไนโตรเจนเป็นองค์ประกอบ ได้แก่ แอมโมเนีย ยูเรีย และกรดยูริก
ลิลลี่ (เบ้หน้า) รวมไปถึง แก๊สคาร์บอนไดออกไซด์ แก๊สไฮโดรเจน เกลือแร่ และน้ำ
เมษา บ้าไปแล้ว (ตกใจ) ครั้งนี้ พวกพี่ทำเกินไปจริง ๆ นะคะ
โรส (ตวาด) เมย์ ในฐานะของหัวหน้ากลุ่ม ชั้นสั่งให้เธอหยุดพูด !!!
พลอยใส (ลุกขึ้น หวาดกลัว) ... หนูจะกลับไปหอพัก ... หนูไม่เล่นเกมสนี้แล้ว

พลอยใสโยนถุงผ้าทิ้งลงกับพื้น พยายามจะวิ่งออกไปนอกเวที แต่โรสดึงตัวเธอเอาไว้ แล้วลากกลับมาที่กลางวงเก้าอี้

โรส ใครเล่นเกมส์ ? ชั้นบอกเธอว่าชั้นกำลังเล่นเกมส์เธอ ? (ตะโกนสั่ง)
 เธอไม่มีสิทธิ์ไปไหนทั้งนั้น !!!

โรสกดพลอยใสให้นั่งลงกับเก้าอี้ เธอกำลังโกรธ และหงุดหงิดที่ทุกอย่างไม่เป็นไปตามแผน ที่สำคัญมันใกล้เวลาเต็มที พลอยใสตัวสั่น หวาดกลัว

โรส (มองเบ็ตตี้) ลิลลี่ !!! ญาดา!!! มัดนั่งเด็กนี้ไว้ !!!

ลิลลี่กับญาดา มองกันอย่างตกใจ

โรส เร็วสิ !!! (ตะโกน) ชั้นบอกพวกเธอว่ายังไง !!!

เมษา (พยายามอีกครั้ง) พี่โรสคะ !!! พอเถอะ ... นี่มันเกินจากเรื่องเล่น ๆ แล้วนะ

ญาดากับลิลลี่ช่วยกันมัดพลอยใสกับเก้าอี้ พลอยใสตื่นไปมาและส่งเสียงร้อง โรสเดินเข้าไปหาเมษาที่ถอยหลังหนี เธอดึงคอเสื้อของเมษาไว้ แล้วลากตัวเมษามานั่งลงที่เก้าอี้

โรส ชั้นไม่เคยทำอะไรเล่น ๆ !!!

จากนั้นโรสเดินไปหยิบกรรไกรที่อยู่บนกองโต๊ะบนตาดฟ้า เธอตัดปอยผมของตัวเองแล้วโยนลงในถัง

โรส (พูดเรียบ ๆ) นี่คือชิ้นส่วนจากร่างกายของชั้น

โรสหยุด มองเมษาแล้วตรงเดินเข้าไปหาเด็กหญิง เมษาพยายามถอยหนีอีก แต่โรสดึงผมของเธอเอาไว้ใช้กรรไกรแล้วตัด

เมษา (ตกใจ) ... พี่โรส !!!

โรส (ไม่สนใจ) นี่คือชิ้นส่วนจากร่างกายของเมษา

โรสหันไปที่พลอยใส เด็กหญิงเริ่มร้องไห้ พยายามดิ้นไปมาบนเก้าอี้

พลอยใส ไม่นะ ไม่นะ (เสียงดัง) หนูจะฟ้องแม่ แม่จะแจ้งตำรวจ ... ทุกคนที่นี่ ...

พลอยไพลยังพูดไม่จบ เมื่อโรสตัดปอยผมของเธอออกมา พลอยไพลตื่นบนเก้าอี้ เธอส่งเสียงสะอื้น โรส โยนปอยผมของพลอยไพลลงในถัง

โรส นี่คือชิ้นส่วนจากร่างกายของพลอยไพล

จากนั้นโรสมองลิลลี่และญาดา ยื่นกรรไกรให้

โรส (สั่ง) ต่อสิ !!! หรือชิ้นต้องเป็นคนทำให้เธอสองคน

ลิลลี่มองญาดาเหมือนจะขอความเห็น เธอถอยหลังไปนิดเดียว นิดเดียวจริง ๆ ต่อหน้าโรส เธอไม่กล้าทำอะไรมากไปกว่านี้ แต่ตอนนี้ลิลลี่เองเริ่มที่จะกังวลใจแล้ว เธอรักรสขี้รักขี้แอม และเธอรักผมของเธอ

ลิลลี่ โรส (กังวล) คือว่า ... ชิ้นไม่ได้มีขี้ คือผมของชิ้นเนี่ย มัน (มองโรส แล้วหลบตา เริ่มจะร้องไห้) ... เธอไม่เห็นบอกมาก่อนเลยว่าต้องทำอะไรแบบนี้ด้วย

โรสไม่ตอบ แต่ยื่นกรรไกรให้กับลิลลี่ จ้องหน้าขมขี้ ลิลลี่ เริ่มสะอื้น เธอรับกรรไกรมาจากโรส มือสั่น จากนั้นลิลลี่ค่อย ๆ ตัดปอยผมของเธอ ... นิดเดียว

โรส แค่นั้น มันไม่พอหรอกนะ ลิลลี่ !!!

ลิลลี่ร้องไห้ และเธอกำลังสะอื้น ในตอนนั้นลิลลี่ทำอะไรไม่ได้นอกจากตัดผมของเธออีกครั้ง จากนั้นเดินไปโยนปอยผมลงในถัง

ลิลลี่ นะ ... นี่คือ ชิ้นส่วนจากร่างกาย (ร้องไห้) ... ของชิ้น

ลิลลี่วิ่งไปยึดกรรไกรใส่มือของญาดา ไม่มีทางเลือกอื่นอีกแล้ว ญาดาคิด เธอใช้กรรไกรตัดปอยผมแล้ว โยนลงในถัง

ญาดา (จ้องตาโรส) นี่คือชิ้นส่วนจากร่างกายของฉัน

ญาติโยนกรรไกรทิ้งไปที่กองโต๊ะด้านหลัง แล้วกำลังจะนั่งลง แต่โรสชิงพูดขึ้นมาก่อน

โรส ญาติโยน เอาถุงสวมหัวนึ่งพวกเด็กนี่ ... แล้วก็เริ่มงานซักที !!!

ญาติโยนหยุด ในช่วงจังหวะหนึ่งเธอคิด เหมือนจะปฏิเสธ แล้วหยุดทุกอย่าง จนลิลลี่เดินเข้ามาช่วย ทั้งสองคนมองตากัน พร้อมกับที่เริ่มรู้สึกแล้วว่า เหตุการณ์ในคืนนี้ กำลังไปไกลเกินกว่าเรื่องเล่น ๆ ในแบบที่ *The Boss Bitches* เคยทำ จากนั้นทั้งคู่ทำตามคำสั่งของแอบบิอย่างว่องไว

เมษา (กลัว) พวกพี่เป็นบ้า ... นี่มันเกินไป

พลอยใส (ไม่ยอมให้อาณูจกรอบหัว) หนูไม่เล่นเกมสัปดาห์แล้ว !!! พอแล้ว !!!

โรส ไม่มีใครได้ยินเธอหรือพลอยใส จนกว่าครูอูจะมา (ยิ้ม) ญาติโยน ไปเตรียมถ่ายคลิป !!! (มองลิลลี่ที่ยืนนิ่งอย่าง งงๆ) ... ลิลลี่ มานั่ง !!!

โรสและลิลลี่นั่งลงที่เก้าอี้ซึ่งล้อมไว้เป็นวงกลม ญาติโยนเปิดกล้องเพื่อถ่ายคลิป ก่อนจะวางโทรศัพท์ไว้ที่มุมหนึ่งของกองเก้าอี้ จากนั้นวิ่งเข้ามาสมทบกับเด็กหญิงทุกคนที่นั่งเป็นวงกลม พลอยใสยังคงสะอึกสะอื้นเสียงดังและบิดตัวไปมา เด็กหญิงที่เหลือทุกคนสวมถุงผ้าเข้าบ่นศีรษะ โดยมีโรสสวมเป็นคนสุดท้าย หลังจากที่ยอมเช็คไปรอบ ๆ แล้วว่าเด็กหญิงทุกคนอยู่ในสภาพที่เธอพอใจ ความเงียบเกิดขึ้นชั่วขณะหนึ่งบนดาดฟ้าแห่งนั้น มีเพียงเสียงพลอยใสสะอื้นเบา ๆ โรสหยิบถุงผ้าขึ้นครอบลงบนหัว

โรส (พูดเรียบ ๆ) จับมือกันไว้ ... แล้วก็เริ่มได้ (โรสแหงนหน้าขึ้น แล้วส่งเสียง)

Boss Bitches !!!

ญาติโยน (ส่งเสียงตาม) Boss Bitches !!!

ลิลลี่ (ส่งเสียงตาม) Boss Bitches !!!

เมษา (เสียงเบา) Boss Bitches

พลอยใส (สะอื้น) พอเถอะค่ะ ... ได้โปรด

เมื่อแต่ละคนออกเสียงตามลำดับครบแล้ว จากนั้นเด็กหญิงทุกคนก็เปล่งเสียง *Boss Bitches* พร้อมกัน เป็นจังหวะ จากเสียงเบา ๆ จนค่อย ๆ ดังขึ้น และดังขึ้น จนเสียงที่เกิดขึ้นนั้นดังคล้ายเพลงสวดมนต์ก้องเป็นจังหวะ และดังก้องสะท้อนไปทั่วทั้งดาดฟ้า

ทุกคน Boss Bitches !!! Boss Bitches !!! ...
 โรส รวมกันเป็นหนึ่ง !!!
 ทุกคน Boss Bitches !!! Boss Bitches !!!
 ญาดา ฟังรักษาสีทรี !!!
 ทุกคน Boss Bitches !!! Boss Bitches !!! ...
 ลิลลี่ เปิดโปงคนผิด !!!
 ทุกคน Boss Bitches !!! Boss Bitches !!!
 โรส บอส บิซเนส rules the world !!!
 ทุกคน Boss Bitches !!! ...
 พลอยใส (ร่างของเธอเริ่มสั่น) ... หนูกลัว
 ทุกคน Boss Bitches !!! Boss Bitches !!! ...
 เมษา (เป็นกังวล) ... พลอยใส
 ทุกคน Boss Bitches !!! Boss Bitches !!! ...
 พลอยใส (เริ่มสั่น) พี่เมย์ หนูกลัว
 ทุกคน Boss Bitches !!! Boss Bitches !!! Boss Bitches !!!

ในตอนนี้อ่างของพลอยใสจะเริ่มสั่นจนไม่เป็นจังหวะ ราวกับสภาพจิตใจที่อ่อนแอและหวาดกลัวของเธอกำลังเริ่มไม่สามารถที่จะควบคุมตัวเองได้

เมษา พี่โรสคะ (พยายามจะหยุด) ... ลิลลี่ ... ญาดา (มองพลอยใส) หยุดเถอะค่ะ !!!
 ทุกคน Boss Bitches !!! Boss Bitches !!! Boss Bitches !!! Boss Bitches !!! ...

พลอยใสเริ่มสั่น ร่างของเธอกระตุกไม่เป็นจังหวะ เธอส่งเสียงร้องดังมากขึ้น ในขณะที่เด็กหญิงคนอื่นตกอยู่ภายใต้ภาวะ *trance* จนไม่มีใครสนใจเธอยกเว้นเมย์ ที่พยายามเรียกชื่อของพลอยใส

เมษา ... พลอยใส !!! พลอยใส !!!

ในจังหวะนี้เองที่โรสเริ่มรำคาญเสียงร้องจากพลอยใสจนถึงขั้นโกรธจัด เธอดึงถุงผ้าที่คลุมหน้าตนเองออก ลูกขึ้นแล้วเดินไปกระชากถุงที่คลุมหัวพลอยใสออก

โรส (โกรธจัด) นั่งเด็กบ้า !!! เธอจะทำให้ทุกอย่างพังไม่ได้ล่ะ !!!
พลอยใส (ถลึงตา ตะโกนใส่โรส) หนูจะกลับห้อง !!! หนูจะฟ้องแม่ !!! แล้วแม่ก็จะแจ้ง ...

โรสไม่ฟัง ในภาวะของความโกรธ เธอเดินไปคว้าถังเหล็ก เอามือล้วงลงไป แล้วปาดของเหลวที่อยู่ใต้อ่างไปบนหน้าของโรส โรสกรีดลั่น เธอเริ่มตัวสั่นคล้ายกับเป็นลมชัก

พลอยใส กรีดดดดด !!!

ทุกคนหยุด ดึงถุงผ้าออกจากศีรษะของตนเอง ต่างคนตกตะลึงกับภาพที่เห็น ทันใดนั่นเองที่มีเสียงตะโกนดังมาจากข้างนอก

คุณแม่วริยา นั่นใครนะ ? !!! ใคร ??? !!! ซั้นถามว่าใคร ??? !!!

ร่างผู้หญิงคนหนึ่งปรากฏขึ้น ในขณะที่พลอยใสหอบ ตัวสั่น

คุณแม่วริยา (เดินเข้ามาในเวที มองทุกคน) นี่พวกเธอทำอะไรกัน ??? (มองไปที่พลอยใส)
 พลอยใส !!! นี่มันอะไร ... (เห็นแอบบี้) นั่น ... รสสุคนธ์เธอ ... โรส จันเธอ?

พลอยใสกรีด แล้วพับลงบนเก้าอี้ ไฟดับทันที

ฉาก 2

สถานที่ ห้องเรียนที่ถูกจัดให้เป็นห้องพยาบาล
เวลา ต่อเนื่อง
ตัวละคร โรส พลอยใส เมษา ญาดา ลิลลี่ คุณแม่วริยา ครูตุลย์

เมื่อไฟสว่างขึ้นอีกครั้ง เราจะเห็นห้องเรียนที่ถูกจัดเป็นห้องพยาบาลอย่างเร่งรีบ ราวกับว่าห้องเรียนนี้เป็นห้องแรกที่ทุกคนพุ่งตรงเข้ามาใช้งาน หลังจากเหตุการณ์ที่เกิดขึ้นก่อนหน้าบนดาดฟ้า เก้าอี้ยังตั้งอยู่อย่างระเกะระกะ ในขณะที่โต๊ะซึ่งถูกนำมาเรียงต่อกันนั้น มีร่างของพลอยใสนอนอยู่ เธอหายใจ

เบา แต่กลับไม่มีปฏิกิริยาตอบสนองกับสิ่งอื่นใด คุณแม่เวรียาในชุดนอนที่มีเสื้อคลุมทับอยู่นั้น นั่งอยู่บนเก้าอี้ใกล้ ๆ กับพลอยใส เธอดึงมือของเด็กหญิงมากุมไว้อย่างอ่อนโยน ทั้งที่ตัวเธอเองนั้นกลับมีความกังวลอย่างเห็นได้ชัด ไกลออกไปที่มุมห้อง โรสยืนนั่งอยู่ในมุมมืด นิ่งสงบ และมีเด็กคนอื่น ๆ ยืนอยู่ข้างหลังโรส

คุณแม่เวรียา พลอยใส ... พลอยใสลูก (ได้กลิ่นของเสียจากตัวพลอยใส) นี่มันอะไร ทำไมหนูถึงเป็นแบบนี้ บอกแม่สิลูก (หันไปที่โรส และกลุ่มเด็ก ๆ แล้วตวาด) ที่บนดาดฟ้านั่น ... พวกเธอเล่นอะไรกัน !!!

คุณแม่เวรียามองหน้าโรสและเด็ก ๆ แต่ก็ได้คำตอบ เด็กทุกคนก้มหน้าพยายามหลบตา มีเพียงแต่โรสที่กล้ามองหน้าคุณแม่เวรียา

คุณแม่เวรียา อย่าคิดว่าฉันไม่รู้แน่ ฉันได้เห็นทุกอย่างที่เกิดขึ้น บอกฉันมาว่าพวกเธอขึ้นไปทำอะไรกันบนดาดฟ้า

โรส พวกเราก็แค่เล่นสนุกกันเฉย ๆ เองค่ะ ... คือ ... ถ้าคุณแม่จะทำโทษเรื่องที่เราออกจากหอนอนกันหลัง 4 ทุ่ม หนูขอโทษนะค่ะ เรื่องนั้นพวกหนูผิดจริง ๆ

คุณแม่เวรียา เรื่องทำผิดกฎ ชั้นจัดการเธอแน่ รสสุคนธ์ (กังวล) แต่ ชั้นไม่เข้าใจว่า ... ทำไมพลอยใสถึงเป็นแบบนี้ !! พวกเธอเล่นสนุกกันแบบไหน ทำไมลูกฉันถึงสลบไปแบบนี้ !!!

โรส พลอยใส ... (คิด) ตกใจที่อยู่ดี ๆ คุณแม่ก็พรวดพราดเข้ามานะค่ะ เธอก็เลยสลบไป ... แค่นี้จริง ๆ ค่ะ

คุณแม่เวรียา เธอพูดอะไร (หงุดหงิด) ถ้ามันแค่นั้น แล้วทำไมปานนี้พลอยใสถึงยังไม่ฟื้นล่ะ เธอเห็นไหม !!! (กับพลอยใสที่นอนอยู่บนเก้าอี้) พลอยใส นี่เกิดอะไรขึ้น ... พูดกับแม่สิลูก

ในจังหวะนั้น ตูลย์เดินเข้ามาในห้องด้วยความเร่งรีบ ในมือของเขามีโทรศัพท์ซึ่งกำลังเล่นคลิปที่เด็ก ๆ ทำพิธีกันบนดาดฟ้าที่กำลังว่อนไปทั่วโซเซียลมีเดีย ตูลย์ตรงไปหาคุณแม่เวรียา

ตูลย์ ครูพยาบาลกำลังมาหาคูณแม่ (อึกอัก) แต่ว่า ... คุณแม่ครับ (ยื่นโทรศัพท์ให้เวรียา)

ตอนนี้ มีคนปล่อยคลิปในเว็บไซต์ของโรงเรียน ... มันถูกตัดให้จบก่อนที่คุณแม่จะขึ้นไปบนดาดฟ้า (หยุด) แล้วคลิปนี้ก็ถูกปล่อยต่อในโซเชียลมีเดียครับ

คุณแม่วรียาว่าโทรศัพท์จากมือตุลย์ เธอหยุดดูคลิปเงียบ ๆ

ตุลย์ (พูดต่อ) คือ ... ตอนนี่ยังไม่มีใครรู้ว่าเด็กทั้งหมดในคลิปเป็นใคร ทุกคนมีถุงผ้าคลุมที่หัวกันหมด แต่ ... โรงเรียนของเรากำลังกลายเป็นจุดสนใจ (ลั้งเล) ทุกคนในสื่อกำลังพูดถึง ... เอ้อ ... สิ่งที่อยู่ในคลิปนี้

คุณแม่วรียานิ่งเงียบ เธอหยุดดูคลิปแล้วส่งโทรศัพท์คืนให้ตุลย์ ก่อนจะถูกขืนเดินไปที่โรวส เด็กคนอื่น ๆ ถอยหนี ไม่มีใครกล้าสู้หน้าคุณแม่วรียา

คุณแม่วรียา รสสุคนธ์ นี่ ... เธอยังจะกล้าพูดอีกไหมว่าแค่เล่นกัน !! (เริ่มโกรธ) บอกมา ว่าพวกเธอไปทำอะไรกันบนดาดฟ้า !!! (มองไปรอบ ๆ) เรื่องมันกำลังเลยเถิดไปกันใหญ่ แล้ว (หยุด) แล้วชั้นก็เกลียดพวกคนในอินเทอร์เน็ตพวกนั้น มีแต่คนแย ๆ มีแต่พวกชอบขี้ นิินทา วัน ๆ เอาแต่ขุดหาเรื่องคนอื่นมาพูด ชั้นไม่เข้าใจ ... ชั้น (หันไปมองพลอยใส) นี่ พวกเธอทำอะไรกัน ... บอกมานะ

โรวส (โรวสตกใจ) คุณแม่พูดอะไร ... หนูไม่รู้เรื่องนะคะ

คุณแม่วรียา (มองไปที่ลิลลี่และญาดา) ญาดา !!! ลิลลี่ !!! ว่าไง ... ตอบชั้นสิ !!!

ญาดา (มองโรวส) พี่โรวสบอกคุณแม่แล้วไงคะ ... พวกเราแค่เล่นกันค่ะ

ลิลลี่ (มองโรวส) แค่เล่นกัน จริง ๆ ค่ะ

คุณแม่วรียา ชั้นไม่เชื่อ !!! (ตวาดใส่โรวส) ถ้าไม่ใช่เธอแล้วจะเป็นใคร บนดาดฟ้านั้น ... ฉันเห็นสิ่งที่เธอทำกับพลอยใสทั้งหมด ... ชั้นเห็นกับตา ว่าเธอ ...

โรวส (สรวนทันที) เล่นกันค่ะ ... พวกหนูแค่เล่นกัน (ยกไหล่) ... ส่วนเรื่องคลิปนั้น ไม่เกี่ยวกับหนูค่ะ ... หนูไม่ได้ทำ

คุณแม่วรียา รสสุคนธ์ ... เธออย่ามาสร้างเรื่องเสียหายให้กับโรงเรียนของฉันทนะ ... เธอก็รู้ว่ากว่าฉันจะมาถึงจุดนี้ได้ ฉันต้องเจอกับอะไรมาบ้าง ... (หยุด) โรงเรียนนี้ ... ที่นี่ ... ฉันสู้มาแค่ไหน กว่าจะถูกยอมรับได้แบบทุกวันนี้ ... (มองโรวสหัวจรดเท้า) ชั้นไม่มีวันปล่อยให้เด็กเมื่อวานซืนอย่างเธอ มาทำลายทุกอย่างที่ชั้นสร้างมาหรอกนะ !!!

โรส หนูทราบค่ะ

โรสจ้องคุณแม่วรียา ทั้งคู่หยุดมองกันอยู่อย่างนั้น ช่วงขณะหนึ่ง

คุณแม่วรียา (เปลี่ยนที่ท่า ถอนหายใจ) เธอนับถือฉันเหมือนกับแม่ใช่ไหม โรส ... เธอบอกทุกอย่างกับฉันได้นี้ ... แค่ว่าพูดความจริงว่าพวกเธอทำอะไรกันบนดาดฟ้า ... อะไรทำให้พลอยใสเป็นแบบนี้

โรส มันไม่มีอะไรจริง ๆ ค่ะ หนูสบายใจได้ ...

ในขณะนั้น โทรศัพท์ของครูตุลย์ดังขึ้น ครูตุลย์เดินแยกออกไปรับโทรศัพท์ ทุกคนหยุดและรอ

ตุลย์ ครับ ครับ ใช่ครับ (อีกอึก) นักข่าวจิ้งเหลนครับ (มองทุกคนในห้อง) คือ ... คือผมไม่ทราบว่าพวกคุณได้ข่าวมาอย่างไร แต่ว่า ... (มองทุกคนในห้อง) ใช่ครับ ถนนแถบนี้เวลานี้ รถเข้าลำบาก ต้องรอนจนเช้า ถึงจะ ... (หยุด มองคุณแม่วรียา) คือตอนนี้ ... คุณแม่ ... คือ ผมหมายถึงเจ้าของโรงเรียนท่านกำลัง ... (คุณแม่วรียาส่ายหน้าเป็นคำตอบให้กับตุลย์) คือท่านยังไม่สะดวกรับสายนะครับ (เงิบ) ... สักครู่นะครับ

ตุลย์หยุดพูด เอามือปิดที่โทรศัพท์ เหมือนกับว่านั่นจะช่วยไม่ให้คนที่ปลายสายได้ยินเสียง

ตุลย์ คุณแม่ครับ คือว่า นักข่าวต้องการคุยกับคุณแม่เรื่องคลิป ... เขาบอกว่า ตอนนี้กระแสในโซเชียลมันเป็นเรื่องใหญ่มาก ถ้าคุณแม่ไม่คุย (ลั้งเล) ผมเกรงว่ามันจะยิ่งทำให้ ...

คุณแม่วรียา (สูดหายใจ หันมาที่โรส) เรายังไม่เสร็จธุระกันนะรสสุคนธ์ ... ฉันกลับเข้ามาอีกครั้งเมื่อไหร่ (มองเด็ก ๆ ทุกคน) พวกเธอต้องตอบฉันให้ได้ว่าสิ่งที่พวกเธอทำ ... มันคืออะไร?

คุณแม่วรียาและครูตุลย์เดินออกไป

ฉาก 3

สถานที่ ห้องเรียนที่ถูกจัดให้เป็นห้องพยาบาล
 เวลา ต่อเนื่อง
 ตัวละคร โรส พลอยใส เมษา ญาดา ลิลลี่

ภายในห้องเหลือเพียงแต่กลุ่ม Boss Bitches และพลอยใสที่ยังคงนอนสลบอยู่ เมษา ญาดา และลิลลี่ เมื่อโรสเห็นว่าคุณแม่่วรียาและครูตุลย์ออกไปแล้ว เธอจึงรีบหันมาจัดการกับเพื่อน ๆ ในกลุ่มของเธอทันที

โรส ใครปล่อยคลิป ! (มองไปที่ญาดา) ญาดา เธอ ... ไซ้ไหม !!
 ญาดา ไซ้ (ยิ้ม)
 โรส (เข้าไปจับตัวญาดา) เธอปล่อยคลิปทำไม ฉันไม่ได้สั่งให้เธอทำนะญาดา !!!
 ญาดา (กลัวจนพูดเร็ว) คือฉันแค่คิดว่า พอแผนเดิมล่ม แล้วเราก็เปิดโปงครูอูลิสาไม่ได้ ... (มองหน้าโรส) ... อย่างน้อย ก็ต้องทำอะไรสักอย่างกับคลิปนั่น

โรสหยุด และเริ่มคิดตามกับคำพูดของญาดา

เมษา หนูว่า พวกพี่ ๆ พอเออะคะ ... พวกเรา ควรพูดความจริงทั้งหมดกับคุณแม่ นะคะ
 โรส เธอพูดบ้าอะไรเมษา !!
 เมษา พี่ ๆ ได้ยินที่ครูตุลย์พูดแล้วนี่คะ ข่าวดใหญ่แบบนี้ (หยุด) ไม่มีใครช่วยพวกเราได้นอกจากคุณแม่่วรียานะคะ (มองทุกคน) ถ้าพวกเรายอมรับ แล้วก็พูดความจริง ... อย่างน้อย ก็อาจจะแค่โดนทัณฑ์บน
 ญาดา (นิ่ง) แล้วความจริงคืออะไร เมษา !!!
 ลิลลี่ (กังวล) ญาดา ... นี่ ฉันโดนทัณฑ์บนไม่ได้หรอกนะ ... ฉันเป็นดาวโรงเรียนนะ ประวัติฉันเสียไม่ได้หรอก ... ถ้าฉันโดนทัณฑ์บน ... ยอด Follow ของฉัน (มองญาดา) ... ทำยังไงกันดีอะ ... ญาดา
 โรส ลิลลี่ นี่เธอหยุดโว้ยวาย ไร้สาระ ... ชักที่ได้มัย !!!
 ลิลลี่ แต่ พี่โรสคะ (พยายามอธิบาย) คือ ถ้าเรื่องมันไปกันใหญ่แบบนี้ ... เรา ... เรา (ลังเล) เล่าความจริงทั้งหมดกับคุณแม่ ไม่ดีกว่าหรือคะ

ญาดา ลิลลี่ !!! (เสียงแข็ง)
 โรส (จ้องลิลลี่) ความจริงคืออะไร ลิลลี่ (เดินเข้าหา ลิลลี่) อย่าลืมนะ ... ว่า เธอเป็นคนเตรียมของทั้งหมดที่อยู่ในถังนั้น
 ลิลลี่ (ถอยกรุด ซ้ำไปที่ญาดา) แต่ ... ญาดาก็เป็นคนถ่ายคลิปกนั้น
 ญาดา ให้ตายสิ ... ลิลลี่ !!!
 เมษา พวกพี ๆ พูดความจริงทั้งหมดเถอะค่ะ (อ้อนวอน) เล่าความจริงกับคุณแม่เถอะค่ะ
 ญาดา เธอไม่มีสิทธิ์พูดแบบนี้แหละ เมษา
 โรส ไซ้ (เดินไปที่เมษา) เพราะเธอเองก็อยู่ที่นั่น
 ลิลลี่ เมษา เธอเองก็อยู่บนดาดฟ้านั่น
 โรส ไซ้ !!! (เดินไปที่เมษา ที่ถอยหลังหนี) แล้วเธอเอาแต่แต่ยื่นจ้องดูพวกชั้น
 ชั้นเห็นนะ เมษา ... ว่าเธอยิ้มชอบใจ ตอนที่ พลอยใส่ถูก ...

ในตอนนั้นเอง พลอยใส่ที่พลอยใส่ส่งเสียง ครวญครางจาก เก้าอี้ที่นอนอยู่ ทุกคนวิ่งกรูไปที่พลอยใส่

โรส ลูกขึ้นมาสิ พลอยใส่ ชั้นบอกให้เธอลุกขึ้น

พลอยใส่เดินไปมา เมื่อโรสจับตัวเธอ

เมษา พลอยใส่ เธอได้ยินที่เราพูดใช่ไหม เราจะสารภาพกับคุณแม่ ...
 พลอยใส่ (ลุกขึ้นนั่ง เธอยังคงก้มหน้าเหมือนอยู่ในภวังค์) หนูจะฟ้องแม่ !!!
 โรส (เข้าไปจับตัวพลอยใส่) เธอจะฟ้องอะไร ชั้นบอกแม่เธอไปแล้วว่าเราแค่เล่นกัน !!
 พลอยใส่ (พูดเร็ว) พี่จะใส่ร้ายครูอลิสซา พี่ใช้พวกเรา ทำลายครูอลิสซา !!
 โรส พลอยใส่ !! เธอพูดบ้าอะไร
 พลอยใส่ (พยายามสู้) พี่จะทำลาย ครูอลิสซา ... พี่จะ --
 โรส (ปิดปากพลอยใส่) เจียบ !!! ชั้นบอกให้เจียบ !!! (ผลักพลอยใส่ให้ล้มลงนอนที่เดิม แล้วหันมองทุกคน) ทุกคนฟังฉันนะ ... เราจะไม่สารภาพอะไร พวกเราแค่เล่นกันเท่านั้น จำเอาไว้ ... อย่าได้มีใครพูดเรื่องสารภาพ เรื่องความจริงอะไรอีก เด็ดขาด !! ไม่อย่างนั้นฉันจะจัดการพวกเธอทั้งหมด (มองไปที่ลิลลี่ที่ยังนั่งอยู่) ทุกคนแค่ทำตามฉันบอก ... เข้าใจใช่ไหม !!!

ลิลลี่ค่อย ๆ พยักหน้าและยอมรับที่จะทำตาม พลอยใสยังคงส่งเสียงสะอึกอะอื่น โรสเข้าไปหาพลอยใส กระซอกให้ลุกขึ้น

โรส พลอยใส ลุกขึ้นมา แล้วหุบปากไว้

แต่พลอยใสไม่ลุกขึ้น ล้มลงนอนลงไปเหมือนเดิม คราวนี้เธอเริ่มบิดตัวไปมา รวากับสัตว์ที่ติดกับดัก และกำลังเจ็บปวด เธอบิดตัวคว่ำครวญคราง เหมือนอยากจะทำอะไรบางอย่าง แต่ทำไม่ได้

เมษา พลอยใส ได้โปรด พลอยใสเป็นอะไร

โรส เด็กบ้า ชื่นบอกให้เธอหยุด เดียวนี้ละ !!!

พลอยใสยังคงบิดตัวไปมา จากนั้นในจังหวะหนึ่ง เธอก็หยุดนิ่งไปอีกครึ่ง

เมษา พลอยใส ... พี่โรส พลอยใสนิ่งไปอีกแล้ว พอเถอะค่ะ !!

โรส ฉันทบอกให้หุบปากเมษา !!! (มองเมษาด้วยความโกรธ)

ในจังหวะนั้น ครูเจซเดินเข้ามาในห้อง เด็ก ๆ ทุกคนเห็นครูเจซเข้ามาก็รีบทำตัวเหมือนไม่มีอะไรเกิดขึ้น ญาดารีบพูดขึ้นมาเพื่อให้โรสรู้ตัวว่าครูเจซเข้ามาแล้ว

ญาดา เอ่อ ... สวัสดีค่ะครูเจซ

โรสหันกลับมา เธอเห็นครูเจซ และหยุดการกระทำทุกอย่างลง สายตาเธอเริ่มเปลี่ยนเป็นคนละคนกับก่อนหน้านี้ เธอมองครูเจซแบบไม่ละสายตา

เจซ (มองไปรอบ ๆ ห้อง) เมษา ... ครูอลิสซา อยากพบนะ

เมษา (มองทุกคน ลังเลว่าจะพูดบางอย่าง แต่แล้วก็เปลี่ยนใจ) ค่ะ ครูเจซ (เมษาเดินออก)

ลิลลี่และญาดามองดูสถานการณ์ที่เกิดขึ้นตรงหน้า พวกเธอทำตัวไม่ถูก ญาดาและลิลลี่ หันไปมองโรส ก่อนจะเข้าใจ

ลิลลี่ หนู ... หนูขอตัวก่อนนะคะ สวัสดีค่ะ ครูเจซ

ญาดา สวัสดีอีกครั้งค่ะ ครูเจซ

ลิลลี่และญาดาออกจากห้องไป

ฉาก 4

สถานที่ ห้องเรียนที่ถูกจัดให้เป็นห้องพยาบาล

เวลา ต่อเนื่อง

ตัวละคร โรส ครูเจซ พลอยใส

โรสยังคงยืนมองครูเจซอยู่ ครูเจซเดินไปดูพลอยใสที่ยังคงนอนอยู่ที่เดิม

โรส ครูเจซ (ยิ้ม) ... เป็นคนอ่อนโยนมากเลยนะคะ

เจซ (มองดูโรส พุดรู้ทัน) ฝีมือเธอใช้ไหม รสสุคนธ์

โรส (ยิ้มเบา ๆ) ไม่ได้มีเรื่องอะไรมากหรอกค่ะ ทุกคนก็แค่แตกตื่นกันไปเอง

เจซ คนทั้งโรงเรียนกำลังพูดเรื่องคลิบนดาตฟ้า (พยายามขังใจ) พวกเขาเริ่ม พุดกันด้วย ว่า ... พลอยใสถูกผีเข้า

โรส ถูกผีเข้า (หัวเราะ) ครูเชื่อเรื่องผีด้วยหรือคะ ไม่ใช่หรอกค่ะ ... (เดินเข้าไปใกล้ครูเจซ) พวกเราแค่เล่นสนุกกัน พอคุณแม่เวรยามาเห็นเข้า พลอยใสก็แค่ตกใจกลัว ... ไม่มีอะไรหรอกค่ะ

เจซ ทำไม เธอต้องก่อเรื่องตลอดเวลาละ รสสุคนธ์

โรสค่อย ๆ เดินเข้ามาใกล้ครูเจซเรื่อย ๆ ครูเจซจะเดินออกห่าง แต่โรสเข้ามาขวางไว้

- โรส เรียกหนูว่าโรส สีคะ ... พุดดี ๆ กับหนูหน่อยสีคะ ครูเจษ
- เจษ (พยายามจะหันหน้าหนี) รสสุคนธ์ ... หยุดเถอะ
- โรส หนูรู้จักครูดี้ ครูนะ ... ปากไม่ตรงกับใจหรอกคะ
- เจษ (ตันโรสออก) หยุดเถอะ รสสุคนธ์ อย่าทำอะไรแบบนี้ (อีกอ๊ก) มันจบลงแล้ว ให้ ... ให้ทุกอย่างมันผ่านไปได้ไหม ครูขอโทษถ้า ...
- โรส (จับมือครูเจษไว้) ครูจะขอโทษ ... ทำไมคะ (มองหน้าเจษ) คิดถึงหนูบ้างไหม
- เจษ (เอามือโรสออก จริงจัง) รสสุคนธ์ ... ได้โปรด มันจบลงแล้ว ครูขอโทษ
- โรส (เริ่มโกรธและไม่เชื่อ) ครูล้อหนูเล่นใช่ไหมคะ ?
- เจษ เธอบอกเธอรู้จักครูดี้ ... ถ้าเธอรู้จักครูดี้ ก็หมายความว่า
- โรส (จริงจังบ้าง) ใช่คะ หนูรู้จักครูดี้ ... แล้วก็ รู้ว่าครูดี้ยังงั้นกับหนู (เอามือทาบอกครูเจษ) คูสิ หัวใจของครูเต้นแรงทุกครั้งเลย ... ที่อยู่ใกล้หนูแบบนี้

ครูเจษปิดมือเธอออก

- โรส หรือครูจะบอกว่าไม่ใช่เรื่องจริง ? ... ครูรักหนู หนูรู้แหละคะ และตอนนี้ครูก็ยังรู้สึกแบบนี้รู้ไหมคะ ... หนูคิดถึงครูทุกคืน ... คิดถึงคืนนั้น
- เจษ (เดินหนี) เลิกพูดบ้า ๆ เอะรสสุคนธ์ มันผ่านไปแล้ว แล้ว ... แล้ว ... ครูก็ขอโทษเธอแล้ว ... มันเป็นเรื่องไม่ดี แล้วมันก็ไม่ควรเกิดขึ้น (มองโรส) สิ่งที่เกิดขึ้นระหว่างเรามันผิด ... ลืมมันซะเถอะ ... ได้มั๊ย
- โรส (โกรธ) ครูอลิสาน่าเบื่อจะตาย หนูว่าผู้หญิงแบบนั้นนะ (มองเจษ) คงทำให้ครูตื่นเต้นเท่าหนูไม่ได้หรอก ใช่ไหมคะ ?
- เจษ (โกรธ) รสสุคนธ์ หยุดพุดถึงอลิสานะแบบนั้นนะ ... ลิสานะไม่เกี่ยวอะไรด้วย (พยายามจะเดินออกจากห้อง)
- โรส (ดึงเจษเอาไว้) เจษคะ หนูอยากจับคุณอีก ... (พยายามมกอดจากด้านหลัง) จับหนูอีกแบบที่คุณเคยจับหนู ... ได้ไหมคะ (อ้อนวอน) นะคะ เจษ ทำกับหนูแบบวันนั้น ... ที่ในห้องนี้ บนโต๊ะตัวนี้ นะคะเจษ ...

ในจังหวะนั่นเอง ที่พลอยใสลุกขึ้นนั่งพร้อมเอามือปิดหูแล้วกรีดเสียงดัง ครูเจษและโรสตกใจ ครูเจษรีบไปจับตัวพลอยใสไว้

เจษ พลอยใส เกิดอะไรขึ้น ... พลอยใส !!

ฉาก 5

สถานที่ ห้องเรียนที่ถูกจัดให้เป็นห้องพยาบาล

เวลา ต่อเนื่อง

ตัวละคร โรส ครูเจษ พลอยใส คุณแม่วริยา ครูตุลย์ ญาดา ลิลลี่ เมษา พี่คำหล้า

คุณแม่วริยาที่ได้ยินเสียงกรี๊ดของพลอยใส ก็รีบวิ่งเข้ามาในห้องอีกครั้งพร้อมครูตุลย์ มีญาดา ลิลลี่ วิ่งตามเข้ามาด้วย ขณะที่พลอยใสยังคงร้องอยู่ตลอด ร่างกายของเธอเกร็งและบิดเบี้ยว มือกางออก ทุกนิ้วหงิกงอ

คุณแม่วริยา เกิดอะไรขึ้น !! (วิ่งเข้าไปหาพลอยใส) พลอยใส เป็นอะไรลูก

โรส (แก้ตัว) หนูเฝ้าดูอยู่ตลอด อยู่ ๆ พลอยใสเธอก็ลุกขึ้นมา นั่งแล้วร้อง อย่างที่เห็นค่ะ

คุณแม่วริยา ตุลย์ (ตกใจ) ตุลย์ ... ดูพลอยใสให้พี่หน่อย พี่ไม่รู้ว่าลูกเป็นอะไร พี่กลัว

เจษ (มองไปรอบ ๆ แล้วมองตุลย์) ทุกอย่างที่นี่ ... มันไร้สาระสิ้นดี !!!

ครูตุลย์ไม่เข้าใจในสิ่งที่ครูเจษพูด เขาเดินเข้าไปจับตัวพลอยใสอย่างอ่อนโยน

ตุลย์ พลอยใส (อ่อนโยน) ได้ยินครูไหม ... นี่ครูตุลย์เองนะ ที่สอนประวัติศาสตร์ไง

... จำครูได้ไหม

เสียงร้องของพลอยใสค่อย ๆ เบาลง

ตุลย์ พลอยใส ชอบเรียนประวัติศาสตร์นี่นา ครูจำได้ (อ่อนโยน) ครูยังไม่เคยลืม วันที่พลอยใสตอบคำถามในห้องเรียนเลยว่า สำหรับพลอยใส ประวัติศาสตร์เต็มไปด้วยเหตุและผล (ยิ้ม) จำได้ไหม พลอยใสยังบอกอีกว่า ประวัติศาสตร์ทำให้เราเข้าใจปัจจุบัน (พูดต่อ) มีสติไว้นะ คนดี (มองไปรอบๆ) ... ฟังครูนะ

พลอยใสค่อย ๆ เบาเสียงลง ร่างกายของเธอเริ่มผ่อนคลาย และเหมือนกับจะหลับ

คุณแม่วริยา ตูลย์ ... (ดีใจ) ตูลย์ทำได้ยังไง
 ตูลย์ ผมแค่ ผมไม่คิดว่า ... (นึกได้ มองโรส) รสสุคนธ์ ในคลิปนั้น มันคืออะไร
 โรส ค่ะ ?
 ตูลย์ (จริงจัง) สิ่งที่พวกเธอทำในคลิป มันคืออะไร ... ไปเอามาจากไหน
 โรส คือว่า ... พี่คำหล้า ... พี่คำหล้าเป็นคนสั่งให้พวกหนูทำค่ะ
 คุณแม่วริยา คำหล้าเหรอ ?
 ตูลย์ (สงสัย) คุณแม่ครับ เราเรียกคำหล้ามาที่นี้ได้ไหมครับ
 คุณแม่วริยา ได้สิ ... ญาติไปตามคำหล้ามาเดี๋ยวนี้
 ญาติ ค่ะ คุณแม่ (มองโรส แล้วออกจากห้องไป)
 ตูลย์ (พูดกับโรส) พี่คำหล้าบอกอะไรพวกเธอ
 โรส (ท่าทางลังเล) พี่คำหล้า ... ก็แค่ บอกหนูว่าที่ดินแถวโรงเรียนนี้เป็นที่เก่าแล้วก็มี
 เจ้าของ
 ตูลย์ นั่นไม่ใช่สิ่งที่ฉันถาม รสสุคนธ์
 ลิลลี่ (โพล่งเสียงดัง) พี่คำหล้า ... เล่าให้พวกหนูฟังเรื่องการเล่นของค่ะ
 โรส (ดู) ลิลลี่ !!!
 ตูลย์ เล่นของ (สงสัย) เธอหมายถึง คุณไสย มนต์ดำ อย่างนั้นหรือ ?

ลิลลี่หันไปมองโรส พยักหน้า แล้วเงย

โรส (พยายามคิด) พี่คำหล้า ... บอกให้พวกหนูท่องคาถา ตอนเที่ยงคืน ก็แค่นั้นค่ะ
 คุณแม่วริยา ก็แค่นั้นหรือ ? (หันไปที่ลิลลี่) ลิลลี่ ในถึงนั้น มีอะไร ?!!

ลิลลี่ส่ายหน้า ไม่กล้าตอบ

ตูลย์ แค่นี้ครับคุณแม่ สีเนาจากห้องวาดเขียน แล้วก็เศษผม (มองเด็ก ๆ) บอกครุมา มี
 อะไรนอกจากนี้อีกไหม ?

โรส (โพล่งออกมา) จริง ๆ พวกหนูไม่รู้ตัวเลยคะ ... ว่าพวกหนูทำอะไรลงไป
 คุณแม่วรียา หมายความว่ายังไง
 โรส หนู ... หนู ... (หันไปมองลิลลี่ จ้องตา) หนูกลัวคะ ...
 คุณแม่วรียา กลัวงั้นหรือโรส ไข่ม้อย ลิลลี่ (ถลึงตา)
 ลิลลี่ ชะ ไข่ม้อย (มองโรสที่ทำท่าประหลาด) คือ ... คือ (พยายามเข้าใจ) คือ ... พวกหนู
 กลัวว่าพี่คำหล้า ...
 โรส พี่คำหล้าบอกว่า จะเล่นงานพวกหนู ถ้าไม่ทำตามที่เค้าบอก
 ตูลย์ คำหล้าบอกให้พวกเธอทำอะไร !!!

ญาดาเดินเข้ามาในห้อง พร้อมกับคำหล้า โดยมีเมษาเดินตามเข้ามาติด ๆ โรสหันไปมอง จากนั้นเธอรีบชี้นิ้วไปที่คำหล้าทันที

โรส พี่คำหล้าสั่งให้พวกหนูเรียกวิญญาณผีคะ !!!
 คุณแม่วรียา ว่าจะยังไงนะ !!!
 คำหล้า (ตกใจ) อะไรนะคะ
 โรส (ชี้คำหล้า) พี่คำหล้าบอกหนูว่า ห้ามเอาไปเล่าให้ใครฟัง ไข่ม้อย ลิลลี่
 ลิลลี่ พี่คำหล้าบอกว่า (พยายามนึก) ... บอกว่า
 ญาดา (มองโรส แล้วพูดสวนเข้ามาทันที) ถ้าพวกหนูไม่ทำ พลอยใสจะมีอันเป็นไป
 คุณแม่วรียา บ้ากันใหญ่แล้ว
 โรส (ทำท่ากลัว มองไปที่คำหล้า) แล้ว ... แล้ว ... พี่คำหล้าก็บังคับให้พวกหนู ทำพิธีนั้น
 บนดาดฟ้าคะ

คำหล้า คุณโรส คุณหนูพูดอะไร
 เมษา คุณแม่คะ ครูตูลย์ ทั้งหมดนี้มัน ...
 โรส เมษา (ตุแกมขู่) เธอเองก็อยู่บนดาดฟ้ากับพวกเรา หรือเธอจะเถียงว่าไม่จริง !!!
 ตูลย์ คำหล้า เธอใช้ให้เด็ก ๆ เล่นคุณไสย (ลึงเล) ติดต่อกับวิญญาณผี ... อย่างนั้นหรือ ?
 คำหล้า ครูตูลย์ !!! เปล่านะคะ (มองคุณแม่วรียา) คุณแม่คะ ... คำหล้าจะทำแบบนี้ทำไม
 ... (อ้อนวอน) จริง ๆ นะคะ

- คุณแม่วรียา แล้วทำไมพลอยใสถึงเป็นแบบนี้ (โกรธ) คำหล้า ... เธอทำให้พลอยใสเป็นแบบนี้
ไข่ม้อย
- คำหล้า (เสียใจและกลัว) เด็ก ๆ ที่โรงเรียน ก็เหมือนน้องเหมือนนุ่นของคำหล้า คำหล้าจะทำ
แบบนี้ไปทำไมคะ คุณแม่
- โรส พี่คำหล้าชู้พวกหนูว่า พวกหนูต้องทำพิธีนั้น ... (มองญาติ และลิลลี่) ไม่อย่างนั้น
พวกหนูจะตายกันทั้งหมด !!!
- เมษา พี่โรส นี่มันไปกันใหญ่แล้วนะ ... สารภาพเถอะค่ะ (มองคุณแม่วรียา) คุณแม่คะ ครู
ตุลย์
- ลิลลี่ เมษา หุบปาก !!!
- ญาติ เมษา นี่ ... เธอจำไม่ได้เลยเหรอ
- เมษา จำอะไร ... พวกพี่พูดอะไรกัน
- โรส เมษา ... เธอเป็นต้นเรื่องทั้งหมด เธอเป็นคนพาพวกเราไปคุยกับพี่คำหล้า
- ญาติ (ทันที ชี้นิ้วไปที่เมษา) ไซ้ เธอเป็นคนพาพวกเราไปหาพี่คำหล้า
- ลิลลี่ (ทันที ชี้นิ้วไปที่เมษา) ... เธอเป็นตัวต้นเรื่อง !!!
- โรส (ชี้นิ้วไปที่เมษา) เมษา ... เป็นพวกเดียวกับพี่คำหล้าค่ะ คุณแม่ !!!
- เมษา (เสียงดัง) หยุตนะ !!! ไม่จริงนะคะ !!! คุณแม่ ... ครูตุลย์
- คำหล้า คุณโรส แต่คุณหนู เป็นคนที่มาถามพี่เรื่องพิธีนั้นนะคะ
- โรส (สวมทันที) โโกหก !!! ... พี่คำหล้าทำให้หนูฝันร้าย ... พี่คำหล้าทำให้หนูฝันเห็น
วิญญาณนั้น ... บางคืนหนูนอนละเมอ แล้วพอหนูรู้สึกตัว หนูก็ไปยืนอยู่ที่ระเบียง
ห้อง

ญาติและลิลลี่มองหน้ากัน พวกเธอทั้งสองคนรู้ว่าตอนนี้ ทุกอย่างเริ่มมาไกลเกินจะควบคุม

- คำหล้า (กลัว) คุณโรส ... ทำไมหนูพูดอะไร แบบนั้น ...
- ตุลย์ คำหล้า ทำให้พลอยใสฟื้นขึ้นมาเดี๋ยวนี้
- คำหล้า คำหล้าไม่ได้ทำอะไรพลอยใสเลยนะคะ ครูตุลย์ (จะร้องไห้) คำหล้า ทำให้พลอยใส
ฟื้นไม่ได้หรอกค่ะ
- ตุลย์ เธอทำได้สิ เด็กพวกนี้ เพิ่งบอกว่าเธอเป็นคนบอกให้พวกเค้าทำพิธีนั้น... นี่มันเรื่อง
เหลวไหลอะไรกันเนี่ย (ถอนใจ) คำหล้า ... เธอใช้เด็ก ๆ ให้เชิญวิญญาณอะไร จริง
ม้าย ?

- คำหล้า (พูดไปจะร้องไห้ไป) ไม่ค่ะ ... ไม่จริง
- คุณแม่วริยา คำหล้า (พูดชัด) เธอจะสารภาพหรือเธอจะให้ฉันไล่เธอออกเดี๋ยวนี้ !!!
- คำหล้า (ตกใจกลัว) ไม่ค่ะ คุณแม่ ... อย่าไล่คำหล้าออกนะคะ
- คุณแม่วริยา ฉันทสุดสำหวัใจเธอ (โกรธ) ในวันที่เธอหนี พวกตรวจคนเข้าเมืองหัวซุกหัวซุนมาถึงที่นี่ เธอเคยคิดมั๊ย ว่าฉันเสี่ยงขนาดไหน ที่รับคนต่างด้าวแบบเธอกับน้องเอาไว้
- คำหล้า (ร้องไห้ คุกเข่าลง) คุณแม่ขา ... คำหล้าไม่เคยลืมเรื่องนั้น
- คุณแม่ ถ้าเธอไม่เคยลืม แล้วทำไมทำกับฉันแบบนี้ (ตวาด) อีเนอร์คุณ !!!
- คำหล้า (ตกใจ) คุณแม่
- คุณแม่วริยา ฉันจ่ายใต้โต๊ะให้ทางการ เพื่อช่วยหล่อนกับน้องไปไม่ใช่หน่อย ๆ นะคำหล้า
- คำหล้า (ลุกขึ้น) แต่นี่คำหล้าก็พยายามทำงานใช้หนี้ทั้งหมด ให้กับคุณแม่ นะคะ
- คุณแม่วริยา (ชี้ไปที่พลอยใส) แล้วมันคุ้มกับที่ฉันต้องจ่ายไปมั๊ย !!! ทำให้พลอยใสฟื้นขึ้นมาเดี๋ยวนี้
- คำหล้า คำหล้าทำไม่ได้ ...

คำหล้ายังพูดไม่ทันจบ เมื่อคุณแม่วริยาเดินเข้ามาแล้วตบหน้าคำหล้า จนทรุดลงไปกองกับพื้นอีกครั้ง

- คุณแม่วริยา (จิกผมคำหล้าเอาไว้) อีสันดานชั่ว ฉันไม่ได้จ่ายเงินเพื่อให้คนต่างด้าวสกปรกอย่างแก ... มาปฏิเสธฉัน !!!
- ตุลย์ (พยายามห้าม) คุณแม่ครับ ...
- คุณแม่วริยา ตูลย์ อย่ามาห้ามพี่ อีนี่มันเนอร์คุณ ถ้ามันยังไม่ทำให้พลอยใสฟื้นขึ้นมาเดี๋ยวนี้ และถ้ามันยังไม่ทำให้เรื่องจบลงก่อนที่นักข่าวจะแห่กันมาตอนเช้า ... พี่จะเรียกตำรวจแล้วส่งมันกลับประเทศ ...

และในจังหวะที่ไม่มีใครคาดคิดนั่นเอง คำหล้าผุดลุกขึ้น ตาขวาง

- คำหล้า (โกรธ) อีสันดานชั่ว อีเนอร์คุณ ... (มองคุณแม่วริยา) เออ กูนี่แหละ ที่เรียกพี่มาสิงลูกมึง
- ครูตุลย์ คำหล้า !!!
- คุณแม่วริยา นั่นยังงัย ตูลย์ พี่บอกเธอแล้ว ...
- ครูตุลย์ คำหล้า เธอทำไปทำไม

คำหล้า (ตกใจ เปลี่ยนที่ท่า) มัน ... มัน (คิด) ฝึคะ ... ฝึ มันบังคับคำหล้าให้ทำคะ ครู
ตุลย์ คำหล้าไม่ได้ ... คำหล้า ...
ครูตุลย์ ฝึที่ไหน ... คำหล้าเธอหมายถึงใคร
คำหล้า ฝึช้วนัน (ตกใจ) มันบังคับคำหล้า

โรสและกลุ่มเด็ก ๆ มองหน้ากัน

คำหล้า พวกมันมาเข้าฝืนคำหล้า (ตกใจ) แล้ว แล้ว ก็บอกคำหล้า ว่าจะจัดการเด็กทีละคน
 (มองหน้าคุณแม่วริยา โกรธ แล้วชี้ไปที่พลอยใส) เริ่มจากอีดี้ก้นก่อนคนแรก !!!
ตุลย์ พวกมัน งั้นหรือ (จับตัวคำหล้าไว้) คำหล้า ... บอกผม พวกมันมีกี่คน
คำหล้า มันมีตมาก คำหล้าไม่รู้ ...
คุณแม่วริยา อีคำหล้า มึงพูดออกมาเดี๋ยวนี้ พวกมันเป็นใคร !!!
คำหล้า (สวนกลับทันที ชี้นิ้วไปที่คุณแม่วริยา) พวกมันเกลียดมึง พวกมันอยากให้มึงตาย !!!
 พวกมันบอกว่ามึงมันเป็นคนเห็นแก่ตัว อีชาติชั่ว หลังจากที่ถูกมึงตายห่าแล้ว พวก
 มันจะฆ่าให้หมดทุกคน พวกมัน พวกมัน ... (คิด) พวกมัน ...
ครูตุลย์ คำหล้า นี่มันอะไรกัน พวกมัน เป็นใครกัน ?
โรส (พูดแทรกทันที) หนูเห็นมุกดา ห้อง 4/5 เป็น พวกมัน ... หนูเห็นแพรพลอย ห้อง
 5/1 เป็นพวกมัน หนูเห็นลลิลภรณ์ ห้อง 6/2 เป็น พวกมัน ... หนูเห็น ... หนูเห็น ...
ญาดา (มองโรส) หนูเห็นรินรดา ห้อง 5/5 เป็น พวกมัน ... (มองที่ลลิลี)
ลลิลี (มองญาดา ก้มหน้า) หนูเห็นอารยา ห้อง 6/3 เป็น พวกมัน ...
โรส (ยิ้ม แล้วมองไปรอบ ๆ) หนูเห็นกนพร ห้อง 4/2 เป็น พวกมัน ...

ทันใดนั้นขณะที่โรสพูดชื่อ พลอยใสก็ผุดลุกขึ้นจากที่นอน เธอยืนขึ้นแล้วตะโกนชื่อเหมือนถูกสะกดจิต

พลอยใส หนูเห็นสโรชา ห้อง 3/1 เป็น พวกมัน ...
คุณแม่วริยา (เข้าไปหาพลอยใสด้วยความดีใจ) พลอยใส ... นี่หนูพูดอะไร
พลอยใส หนูเห็นพริมา ห้อง 3/4 เป็น พวกมัน ...
ตุลย์ (ประหลาดใจ) เรื่องเหลวไหล นี่มันอะไรกัน !!!
โรส (มันใจ) หนูเห็นนงนภัส ห้อง 4/5 เป็น พวกมัน ...

ญาติา หนูเห็นกิตติยา 5/2 เป็น พวกมัน ... หนูเห็น
 ลิลลี่ หนูเห็นฉินา 4/5 เป็น พวกมัน ...
 คุณแม่เวรียา พวกเธอเป็นบ๊ออะไรกันเนี่ย !!! พอได้แล้ว (เสียงดัง) ญาติา ลิลลี่ รสสุคนธ์ หยุด
 นะ !!! ชั้นบอกให้พวกเธอหยุด !!!

เมษา ทรดลงกับพื้น เอามือปิดหู สะอึกสะอื้นด้วยความกลัว ในขณะที่เด็ก ๆ ทุกคนต่างพูดชื่อต่าง ๆ
 จึงงำออกมาเรื่อย ๆ ราวกับเพลงสวด ในระหว่างนั้นเองที่ไฟจะค่อย ๆ เฟดลง พร้อมกับที่เด็ก ๆ เริ่ม
 เดินไปรอบห้อง ขณะที่ฉากจะค่อย ๆ เปลี่ยนเป็นห้องพักครูอลิสตา ก่อนที่ทุกคนจะเดินออกจากเวที

ฉาก 6

สถานที่ ห้องพักครู
 เวลา 01:00 น.
 ตัวละคร ครูเจษ ครูอลิสตา

โต๊ะเก้าอี้ที่ถูกจัดเป็นห้องพักครู ไฟในห้องเปิดอยู่เพียงไม่กี่ดวง บนเวทีมีเพียงอลิสตาที่ยืนอยู่เพียงคน
 เดียว ในมือของเธอมีโทรศัพท์ที่กำลังเล่นคลิปที่กำลังเป็นข่าวอยู่ในตอนนั้น ลักครู่เจษจะเดินเข้ามาใน
 ห้อง ในทันทีที่นั้นอลิสตาจะรีบกดโทรศัพท์เพื่อหยุดคลิป ก่อนเก็บโทรศัพท์ของเธอลงในตะกร้างานฝีมือ
 ใกล้ ๆ ตัว ก่อนจะแก้มองทำเป็นจัดโต๊ะ กองสมุด และงานฝีมือที่กองอยู่บนโต๊ะ เจษหยุดเมื่อเห็นอลิสตา
 เขาจะมองภรรยาอยู่เช่นนั้นครู่หนึ่ง

อลิสตา (ไม่มอง) เป็นยังไงบ้างคะ ?
 เจษ (เดินไปที่โต๊ะของตนเอง) เหลือตรวจโน้ตเพลงของเด็ก ๆ ครับ (ยิ้ม)
 แล้วเตรียมสอนอีกนิดหน่อยก็เสร็จแล้วละ
 อลิสตา (หยุด หันไปมอง) ค่ะ ?

อลิสตามองเจษที่นั่งลง เปิดสมุดแล้วตรวจงาน เธอเงิบ

- เจษ (รู้ตัว มองอลิสตา) ... คุณว่าอะไรนะ ?
- อลิสตา คือ ... ไม่มีอะไรค่ะ (หันไปทำงานของตัวเองต่อ)
- เจษ (ลุกขึ้น) คุณเหนื่อยมั๊ย ... (อ่อนโยน) เรากลับหอพักกันดีกว่ามั๊ย
- อลิสตา ฉันยังอยู่ได้เรื่อย ๆ ค่ะ ... วันนี้เป็นเวรฉัน
- เจษ (ยิ้มแห้ง) อ้อ ... ผมลืมน่ะ โทษที

อลิสตาถูจากโต๊ะของตัวเอง เดินไปหยิบของที่ชั้น

- เจษ (ซึ้งใจ) ลิสตา ... รู้เรื่อง คลิปบนดาดฟ้าหรือยัง
- อลิสตา เรื่องไร้สาระนั่นนะเธอคะ (พูดทิ้งที่หันหลัง) ได้ยินว่า มีเด็กที่เรียนดนตรีกับคุณด้วย ไข่มั๊ยคะ ?
- เจษ (ตกใจ) โรสนะเธอ ?
- อลิสตา ค่ะ ... เรื่องใหญ่มาก ไข่มใหม่คะ
- เจษ ผม ... (เปลี่ยนน้ำเสียง) ไม่หรอก
- อลิสตา ทำไมล่ะคะ ฉันได้ข่าวว่า พลอยใสถึงกับไม่รู้สึกรู้สีกตัว
- เจษ เด็กพวกนั้น ... บอกผมว่าพลอยใส ... แคตกใจ
- อลิสตา (ถอนหายใจ) ไร้สาระกันทั้งหมด
- เจษ (หัวเราะเพื่อน ๆ) ไข่ม พวกเธอแค่แก้งทำ
- อลิสตา อย่างงั้นเธอคะ ?
- เจษ ไข่ม ... พวกเค้าสารภาพกับผม
- อลิสตา (หันกลับมามองเจษ) ถ้าอย่างนั้น ... ฉันว่า คุณก็ควรจะไปบอกคุณแม่ว่าเรียนอะคะ ว่าเด็กพวกนั้นโกหก เรื่องทั้งหมด ... เป็นเรื่องเหลวไหล
- เจษ (ลังเล) ลิสตา ... ผมไม่แน่ใจว่าคุณแม่จะเชื่อ ...
- อลิสตา ทำไมล่ะคะ ก็ในเมื่อพวกเค้าสารภาพกับคุณแล้ว
- เจษ คือ ... (อึกอัก) ตอนนั้น ผมอยู่กับโรสแค่สองคน ... ผมจะพิสูจน์ได้ยังไง ว่าเธอพูดอะไรกับผมบ้าง
- อลิสตา อยู่กับโรส ... แค่สองคน ?
- เจษ แค่ แป็บเดียว ...

- อลิสสา รสสุคนธ์ (ยิ้ม) อีกล่ะสินะคะ ? (หันหลังกลับไปจัดของต่อ)
- เจษ ลิสสา ได้โปรด ... มันจบไปแล้ว ผมไม่ได้ต้องการให้คุณมาสงสัยอะไรในตัวผมอีกแล้ว
- อลิสสา มันจบไปแล้ว ... ก็แปลว่ามันเคยเกิดขึ้น ... จริงไหมล่ะคะ
- เจษ คุณกำลังไม่ไว้ใจผม
- อลิสสา ถ้าไม่ใช่ รสสุคนธ์ (หยุด) คุณคงกล้าพูดความจริงกับคุณแม่เวรียาไปแล้ว ใช่ไหมคะ ... แต่พอเป็นเธอ ... คุณเลย ... ลังเล
- เจษ ลิสสา ... ไม่จริงเลย ผมต้องคิดทบทวนทั้งหมดก่อนที่จะ
- อลิสสา คุณกลัวว่า เธอจะถูกทำโทษใช่ไหมคะ (มองเจษ) คุณกลัวว่าทุกคนจะรู้ (เบือนหน้าหนี) ... ใช่ไหมคะ
- เจษ คุณต้องเลิกคิดแบบนั้น ลิสสา ... (เข้ามาใกล้ลิสสา พยายามปลอบ แต่ลิสสาเดินหนี) มันจบลงแล้ว และผมก็ลืมเรื่องนั้นไปแล้วด้วย
- อลิสสา มันง่ายขนาดนั้นเลยหรือคะ ... เจษ การที่จะลืมอะไรสักอย่าง (นิ่ง) ถ้ามันง่ายขนาดนั้นจริง ๆ ทำไมฉันถึง (สูดลมหายใจ) ฉันเหนื่อยค่ะ แล้ว ฉันก็หายใจไม่ออก
- เจษ ลิสสา ... ผมก็เหนื่อย (ถอนใจ) ถ้าคุณจะไม่ยอมฟังอะไรแบบนี้ ... ผม (หยุด) พยายามที่จะทำให้ทุกอย่างกลับมาเป็นเหมือนเดิม ทุกเรื่อง (มองอลิสสา) ... เรื่องของเรา แล้วก็เรื่องลูก ... แต่คุณ
- อลิสสา (พูดแทรก) เรื่องลูก ? เหมือนเดิม (สงสัย) คุณหมายความว่ายังไง ?
- เจษ (คิดได้) ... ผมขอโทษ
- อลิสสา เรื่องที่เกิดขึ้นกับลูก ... ก็ทำให้คุณเหนื่อยด้วย ... สินะคะ
- เจษ ลิสสา ...
- อลิสสา เจษคะ ฉันเป็นแม่ (มองเจษ นิ่งคำ) ฉัน ... เป็น ... แม่ ... (หันหน้าหนี) คุณคิดว่าฉันจะทำเรื่องอย่างที่คุณซุบซิบกันได้ลงคอ ... อย่างนั้นหรือคะ ?
- เจษ ผมไม่ได้หมายความว่าแบบนั้น
- อลิสสา (เสียงเบาเหมือนพึมพำ) ... มันเป็นอุบัติเหตุ (หยุด) ... แต่สายตาของทุกคนที่มองมาที่ฉัน มัน ... (พยายามจะไม่ร้องไห้) มันทำให้ฉัน รู้สึกว่าฉันเป็นฆาตกร ว่าฉันเป็นคนฆ่าลูกของตัวเอง ... ฉันเป็นแม่ของเค้า (มองเจษอีกครั้ง) แล้วเค้าก็เกิดขึ้นมาด้วยความรัก ... ฉันจะทำแบบนั้นไปเพื่ออะไร !! ... (คิด) ฉันจะลาออกค่ะ ... พรุ่งนี้เช้า ... ฉันจะไปจากที่นี่

- เจษ** ลีสา ... ตอนนี้ คุณแค่กำลังเหนื่อย
- อลิสา** ที่โรงเรียนนี้เคยเป็นเหมือนบ้านสำหรับฉันค่ะเจษ (หยุด พุดกับเจษ เน้นคำ)
 คุณเอง ... ก็เคยเป็นเหมือน ... บ้าน ... สำหรับฉัน บ้านที่ฉันรู้สึกปลอดภัย
 และก็มีความรัก (เบือนหน้าหนี) แต่แล้ววันหนึ่ง ... ก็มีคนแปลกหน้าเข้ามาวุ่นวาย
 จัดของในบ้านเสียใหม่ แล้วก็ทำตัวเหมือนกับเป็นเจ้าของบ้านเสียเอง (หยุด) ...
 ฉัน ไปต่อไม่ไหวแล้วค่ะ เจษ ฉันทำต่อไปไม่ได้
- เจษ** ผมขอโทษ
- อลิสา** คุณเลิกขอโทษเถอะค่ะ มันไม่ได้ทำให้อะไรดีขึ้นเลย ผู้หญิงนะ ...
 มองผู้หญิงด้วยกันออกนะคะเจษ แล้วฉันก็เสียใจที่ฉัน ... ให้คุณ ในแบบที่
 เด็กคนนั้นให้กับคุณไม่ได้
- เจษ** ลีสา ... คุณยังรักผมไหม
- อลิสา** (นิ่ง) แล้วคุณล่ะคะ ยังรักฉันไหม

*เจษเงยบอญู่ชั่วคราว เขาเหมือนกำลังทบทวน เขาเหมือนพยายามที่จะแน่ใจ แต่ในความเงยบอญู่เพียง
 เลี้ยววินาทีนั้น มันกลับยาวนานเกินไป จนกลายเป็นคำตอบสำหรับอีกคนหนึ่ง*

- อลิสา** (เจ็บปวด) ... ฉัน
- เจษ** (โพล่งออกมา) ผมรักคุณ !!!

ฉาก 7

- สถานที่** ห้องพักครู
- เวลา** ต่อเนื่อง
- ตัวละคร** ครูเจษ ครูอลิสา เมษา

*เมษาเดินเข้ามาในห้องพักครู ในขณะที่อลิสาและเจษยังคงคุยกันไม่จบ เธอหยุดชะงักเหมือนกับไม่แน่ใจ
 ว่าจะต้องทำอย่างไรก็สถานการร์ตรงหน้า*

- เมษา** ขออนุญาตนะคะ ... (มองสถานการณ์) คือหนู คิดว่า ... หนูมาใหม่ก็ได้ค่ะ
- อลิสสา** (หันกลับมาที่เมษา ยิ้มอ่อนโยน) ไม่เป็นไรจ๊ะ เมษา ไม่มีอะไรสำคัญหรอก ... (พยายาม) เมษา มีอะไรหรือจ๊ะ
- เมษา** (เดินเข้ามาหาอลิสสา ลังเล แล้วยื่นตุ๊กตาให้อลิสสา) คือว่า ... หนูทำของขวัญมาให้ครูค่ะ หนูเย็บเองกับมือเลยนะคะ
- อลิสสา** (รับตุ๊กตาจากเมษา) สวยมากเลย ... ขอบใจ นะจ๊ะ เมษา
- เมษา** (ก้มหน้า) ครูอลิสสาคะ คือ หนูอยากจะบอกกับครูว่า (มองอลิสสา) ขอบคุณนะคะ ที่คอยช่วยเหลือหนูมาตลอด หนูอยู่ที่โรงเรียนนี้ได้ ก็เพราะครู (ลังเล) หนู ... หนูขอโทษนะคะ ถ้าหนูคือ หรือ เคยทำอะไรให้ครูเสียใจ ... หนูขอโทษนะคะ

อลิสสาไม่ค่อยเข้าใจว่าทำไมอยู่ ๆ เมษาก็ทำแบบนี้ แต่เธอก็ตั้งใจมากกับสิ่งที่เมษาทำให้

- อลิสสา** เมษา ... (เข้าไปกอดเมษา) ทำไมพูดแบบนี้ล่ะคะ หนูเป็นคนดี หนูไม่เคยทำอะไรให้ครูต้องเสียใจเลยนะ (มองเมษา ยิ้ม) เมษา มีอะไรในใจหรือเปล่า
- เมษา** (ส่ายหัว) ไม่มีค่ะ (ก้มหน้า) คือ ทุกอย่างตอนนี้มันวุ่นวายไปหมด แล้วหนูก็แค่มียอยากให้ครูอลิสสาต้องกังวลใจ (สบตาอลิสสา) ครูอลิสสาใจดีกับหนูเสมอ ... หนู (ลังเล) ... หนู ... รักครูอลิสसानะคะ

เมษาโผล่เข้ากอดอลิสสา อลิสสาประหลาดใจ แต่แม้จะยังไม่เข้าใจในสิ่งที่เกิดขึ้น เธอก็กอดเมษากลับด้วยความอ่อนโยน

- อลิสสา** ขอบคุณนะ เมษา (อ่อนโยน) ครูก็รักเมษานะคะ
- เมษา** (ยิ้มกว้าง ดีใจ) งั้น หนูขอตัวก่อนนะคะ

อลิสสาพยักหน้า และในขณะที่เมษากำลังจะเดินออกจากห้อง เจษ ก็เรียกเธอไว้เสียก่อน

- เจษ** เตี้ยวก่อนเมษา ในห้องนั้น ... เป็นยังไงบ้าง ?

เมษาหยุดนิ่ง เธอยืนตัวแข็ง หันหลังให้กับเจษ ไม่กล้าที่ตอบ เธอกลัว จนเจษสังเกตเห็น

เจษ (คาดคั่น) มีอะไรรีไปล่าเมษา ?

เมษาก็มหันหน้า ไม่ยอมแม่แต่จะหันกลับมาทางเจษ

อลิสา เมษา (สงสัย) เกิดอะไรขึ้นแน่ ?

เป็นเพราะเสียงของอลิสา ที่ทำให้เมษาค่อย ๆ หันกลับมา

เจษ (เดินเข้ามาใกล้เมษา คาดคั่น) เกิดอะไรในห้องปกครอง เมษา ?

เมษา (สวนคำ จ้องหน้าเจษ) พี่คำหล้าสารภาพแล้วค่ะ

เจษ (งง) สารภาพ ? สารภาพอะไร ?

เมษา (หันไปที่อลิสา รวากับต้องการคนช่วย) พี่คำหล้า สารภาพว่า ... ว่า (มองเจษ) ว่าเป็นคนทำให้พลอยใสเป็นแบบนี้ค่ะ

อลิสา (ไม่เข้าใจ) คำหล้าเกี่ยวอะไรด้วย

เจษ (ถอนใจ หงุดหงิด) ให้ตายสิ ... เธอก็รู้ว่ามันไม่ใช่เรื่องจริง ... เมษา (จ้องเมษา) เธอเองก็อยู่ที่นั่น

เมษา (สวมทันที) แต่ตอนที่อยู่ในห้อง ตอนที่สารภาพ (หวาดกลัว) พี่คำหล้าเขา ... เขาเหมือนไม่ใช่พี่คำหล้าที่หนูรู้จักเลยนะคะ

เจษ เธอหมายความว่ายังไง

เมษา (มองอลิสา) พี่คำหล้าบอกว่า คำเรียกผีได้ค่ะ !!!

อลิสา เมษา ครูไม่คิดว่า

เมษา จริง อยู่นะคะ พี่คำหล้าบอกว่า คำติดต่อกับวิญญาณ (มองเจษ) วิญญาณ เป็นตัวการที่ทำให้พวกหนูเป็นแบบนี้ (ตัวสั้น หวาดกลัว) วิญญาณ เป็นตัวการที่ทำให้พลอยใสต้องสลบไป ... (เริ่มจะร้องไห้) แล้ว แล้ว วิญญาณ ก็บอกว่า มีเด็กหลายคนที่เป็นพวกเดียวกับมัน ... วิญญาณพูดรายชื่อของทุกคนที่เป็นพวกเดียวกับมัน ... หนู หนู (มองเจษและอลิสา) แล้วตอนนี้ คุณแม่เวรียาก็บอกว่าเอาเรื่องเด็กพวกนั้นให้ถึงที่สุด

อลิสา (ทวนคำ) เอาเรื่องเด็กพวกนั้นให้ถึงที่สุด ? (ตกใจ หันมาที่เจษ) เจษคะ นี่มันอะไรกัน

เจษ เด็กพวกนั้นโดนอะไร ?

- เมษา** คุณแม่เรียกเด็กทุกคนที่ถูกเรียกชื่อมาที่ห้องปกครองค่ะ ... แล้วคุณแม่ก็กำลังโทรหาผู้ปกครองของทุก ๆ คน คุณแม่บอกว่าจะทำทัณฑ์บนให้หมด แล้วก็ส่งตัวกลับบ้าน ... พรุ่งนี้เช้า
- เจษ** (ไม่เข้าใจ) ทัณฑ์บน ? ส่งตัวกลับบ้าน ? คุณแม่มีอะไรที่เป็นหลักฐานว่า ... ? (หงุดหงิด) ให้ตายเถอะ !!!
- อลิสตา** (พยายาม) เธอเห็นวิญญาณนั้นจริงหรือเมษา
- เมษา** (พยักหน้า กลัว) ... ค่ะ
- เจษ** เมษา ... (ก้าวไปยืนหน้าเมษา ดู) เธอรู้ใช่ไหมว่า ถ้าเธอโกหก ท้ายที่สุดเธอจะโดนอะไร
- เมษา** (คิดกับคำพูดเจษ จริงจัง) คนโกหก จะต้องได้รับโทษค่ะ (มองเจษ ไม่พอใจ) ความจริงเป็นแบบนี้แน่นอนค่ะ ... ครูเจษ
- เจษ** (ขึ้นเสียง) เมษา !!!
- เมษา** จริง ๆ นะคะ (เถียง) พี่คำหล้าโกหก ... (มองอลิสตา) คนโกหก มักจะหาทางแก้ตัวอยู่เสมอ ... แล้วพวกเค้าก็จะทำตัวแปลก ๆ

อลิสตาหันไปมองเจษ ในจังหวะที่เจษหลบตา แล้วหันตัวหนีราวกับมีความผิด

- เมษา** (ไม่ทันสังเกต พูดต่อ) พี่คำหล้าโกหก เพราะตอนแรกคุณแม่เวรียาบอกให้เค้าสารภาพเค้าก็บอกว่า เค้ารักพวกหนู ไม่มีทางทำร้ายพวกหนู (สายหน้า) แต่พอคุณแม่เวรียา บอกว่าจะแจ้งตำรวจ พี่คำหล้าก็สารภาพ ว่าผีร้ายสั่งให้ ...
- เจษ** (หันกลับมา สวนทันที) ผีบ้าบอที่ไหน !!! (หงุดหงิด) นี่ ... ทุกคนเป็นบ้ากันไปหมดแล้วหรือยังวะ !!!
- เมษา** (สวนกลับ) พี่คำหล้าบอกว่า ผีร้ายนั้นจะเริ่มด้วยการฆ่าพลอยใส !!! (กลัว) แล้วมันก็จะตามมาฆ่าพวกหนูทุกคน ... ทีละคน !!!

เจษยืนฟังจนทนไม่ไหว เขาเดินพุ่งเข้าไปหาเมษา ดึงแขนเธอเอาไว้แน่น รีบพูดสวนเมษาทันที จะพาเมษาออกไป

- เจษ** พอเถอะเมษา !!! (จับแขนเมษา) เลิกพูดเหลวไหลได้แล้ว ... เธอมากับฉันเดี๋ยวนี้ !!!

- เมษา** หนูเจ็บ !!! (ดิ้น บิดตัวไปมา) ครูเจซจะไม่เชื่อหนูก็ได้ แต่พี่คำหล้าเขาสารภาพ แล้วก็พูดความจริงออกมาหมดแล้ว (พยายามดึงมือเจซ เสียงดัง) แล้วครูเจซ จะทำยังไงคะ ?
- เจซ** (หยุด ขึ้นเสียง) ฉันท้องทำอะไร ? (โกรธ) ความจริง เหรอ เมษา ...เธอนั้นแหละ ที่รู้ดีว่าความจริงคืออะไร !!! ... มากับครู เดียวนี้ !!
- เมษา** (ทันที) แต่หนูช่วยครูอลิสาวั๊วะคะ !!!

เจซหยุด นิ่ง สงสัยกับคำพูดของเมษา เขาปล่อยมือที่จับแขนเมษา สับสน อลิสาก้าวขึ้นมาช้า ๆ

- อลิสา** ช่วยครูฉันท้อง ? (สับสน) เมษา ... หมายความว่ายังไง ?
- เมษา** (หลบตา) มีคนพูด ... ว่าครูอลิสาก็เป็นพวกมันคะ (มองอลิสา) แต่หนูช่วยครูไว้ หนูบอกคุณแม่วรียาว่า เป็นไปไม่ได้ ครูอลิสา ไม่มีวันเป็นแบบนั้น ครูอลิสา ไม่ใช่พวกเดียวกับพี่คำหล้า ครูอลิสาไม่ใช่พวกเดียวกับผีร้ายนั้น
- อลิสา** (ทวนคำ เสียงเบา) มีคนบอกว่า “ฉันท้อง” เป็นพวกเดียวกับผีร้ายนั้น (มองเจซ จากนั้นมองที่เมษา) ใครพูดชื่อครู เมษา ?
- เมษา** (ถอยหนี) หนู ... หนู ... หนูบอกครูไม่ได้จริง ๆ ค่ะ (พูดกับเจซ) แต่ครูต้องเชื่อหนูนะคะ ไว้ใจหนูนะคะ (มองอลิสา) หนูรักครูอลิสา หนูรู้ว่าครูอลิสาไม่ใช่พวกเดียวกับมัน หนูจะไม่ยอมให้ใคร ...
- เจซ** (ตัดบท) เมษา ... ออกไปจากห้องก่อน !!!
- เมษา** ครูเจซ (มองอลิสา) ครูอลิสาคะ ?

อลิสายิ้ม แล้วพยักหน้าให้กับเมษาช้า ๆ เมษามองอลิสา ก่อนจะตัดลิ้นใจเดินออกไปจากห้อง เหลือเพียงเจซกับอลิสา ทั้งคู่กำลังคิดเรื่องในหัว

- อลิสา** (ถอนหายใจ) เธอกำลังจะเล่นงานฉัน
- เจซ** (พยายามอธิบาย) ไม่มีทางลิสา คุณต้องเชื่อผมนะ ว่า ...
- อลิสา** (มองเจซ แล้วยิ้ม) เธออยากให้ฉันไปจากที่นี่
- เจซ** เมษาบอกว่า เธอพูดกับคุณแม่วรียาแล้ว (มั่นใจ) คุณก็ได้ยิน

- อลิสซา เมษาเป็นแค่เด็กนักเรียนคนนึงนะคะ เจษ (ส่ายหัว) คุณคิดว่าคุณแม่วีรียา จะฟัง เมษาอย่างนั้นหรือคะ
- เจษ แล้วคุณคิดว่า คุณแม่วีรียา จะเชื่อเรื่องที่คุณถูกปรักปรำ จาก ...
- อลิสซา (ยิ้ม) ประเด็นมันต่างกันนะคะ เจษ (หยุด) ไม่ว่าจะอย่างไร เธอก็คงจะอยากจะทำลาย ชีวิตฉันให้ได้
- เจษ (ห้วงใย) ... ลิสซา
- อลิสซา (เปื้อนหน้าหนี) ถ้าฉันตาย ... เธอก็คงจะดีใจ
- เจษ ลิสซา อย่าพูดแบบนั้น !!! (เงิบ) ไม่ต้องกลัวนะครับ เธอจะไม่มีวันทำอะไรคุณได้
- อลิสซา คุณควรประโยคนั้นกับรสสุคนธ์นะคะ เจษ
ถ้าคุณคิดอยากจะช่วยฉัน
- เจษ ผมจะต้องไปพูดกับเด็กนั้นอีกทำไม
- อลิสซา คุณรู้ดีว่าเพราะอะไร คุณรู้ดีอยู่แก่ใจ ว่าเพราะอะไร เจษ (เดินห่างจากเจษ)
รสสุคนธ์ถึงเลือกที่จะทำแบบนี้ (หันกลับ มองเจษ) ดั่งนั้นมันถึงต้องเป็นคุณค่ะ ที่
ควรไปหาเธอ ... เด็ก ๆ ที่เหลือ ไม่ได้ผิดอะไร ... พวกเขาไม่ควรมารับผลจากความ
วุ่นวายเพียงแค่ชั่วครู่ ของผู้ใหญ่บางคน
- เจษ (ถอนใจ) ลิสซา ... ผมบอกคุณหลายครั้งแล้วว่า ผมรู้สึกผิดกับสิ่งที่เกิดขึ้นทั้งหมด
- อลิสซา นั้นคุณก็ไปบอกเธอสิคะ ว่าเธอควรจะต้องหยุดเรื่องเหลวไหลนี้สักที
- เจษ ครับ (ถอนใจ) ผมจะไป (กำลังจะเดินออก แต่แล้วก็หยุด) ... ผมเป็นคนเลวในสายตา
คุณมากใช่ไหม ?
- อลิสซา ฉันไม่ได้พูดแบบนั้นค่ะ
- เจษ (มองอลิสซา) ผมเข้าใจครับ ลิสซา

ฉาก 8

- สถานที่ ห้องพักครู
- เวลา ต่อเนื่อง
- ตัวละคร ครูเจษ ครูอลิสซา ครูตุลย์

เมื่อเจษฎาพบ ตูลย์เดินเข้ามาในห้องพักครู เขาเห็นสถานการณ์ตรงหน้า แต่ก็ไม่ได้ขัดอะไรทั้งคู่

เจษฎา (ตกใจ) ครูตูลย์ มีอะไรเหรอครับ ?
 ตูลย์ ขอโทษนะครับ (พยายามอธิบาย) คือ ... ผมขอคุยธุระด้วยหน่อยได้ไหมครับ
 อลิสสา (นึกได้) เชิญเลยคะ เตียวฉัน ... ขอตัวไปข้างนอกก่อน (กำลังจะเดินออก)
 ตูลย์ เอ่อ ไม่จำเป็นหรอกครับ ครูอลิสสา (อีกอัก) คือ ... ผมอยากคุยกับครูอลิสสาด้วย เหมือนกัน ... ได้ไหมครับ ?
 อลิสสา (แปลกใจ) ... ได้สิคะ
 เจษฎา (ดึงเก้าอี้มาให้ตูลย์) ครูตูลย์ นั่งก่อนสิครับ
 ตูลย์ ขอบคุณครับ (นั่งลง)

ทุกคนนั่งลงและเงียบ ในขณะที่ตูลย์กำลังมองไปรอบ ๆ ห้อง ลังเกตโต๊ะอลิสสา

เจษฎา ครูตูลย์ ... ธุระที่ว่า คือเรื่องอะไรเหรอครับ ?
 ตูลย์ คือ (พยายาม) ผมอยากมาถามเรื่องบางอย่างหน่อยนะครับ
 เจษฎา เรื่องคลิปนั้น นะเหรอครับ
 ตูลย์ ก็ไม่เชิงครับ (เอานิ้วเกาที่คิ้ว) อย่างที่ครูเจษฎาทราบดี คือ ... ผมเองก็เพิ่งเข้าโรงเรียนนี้ มาได้ไม่นาน ยังปรับตัวไม่ค่อยได้ พอมาเจอเรื่องแบบนี้ ผมเองก็ทำตัวไม่ถูก เหมือนกัน (ขยับเก้าอี้) ... แต่ผมคิดว่า เรื่องที่เกิดขึ้น บางอย่างมันดูแปลก ๆ ไม่ว่าจะเรื่องพิธีกรรมนั้น เรื่องเด็ก ๆ (ถอนใจ) แล้วไหนจะเรื่องที่เกิดกับคำหล้าอีก
 อลิสสา (กังวล) คำหล้าทำแบบนั้นจริง ๆ เหรอคะ (เสียงเบา) เท่าที่ฉันรู้จักเธอ คำหล้ารักเด็ก ๆ มาก เธอไม่น่าจะพูดอะไรแบบนี้ได้
 ตูลย์ (มองอลิสสา) นั้นนะสิครับ ... ผมเอง ไม่แน่ใจด้วยซ้ำว่า เธอจะสามารถบงการเด็ก ๆ ได้จริงอย่างที่เกิดขึ้นไหม (หยุด) แต่เธอยอมรับกับคุณแม่ไว้ด้วยคำพูดของเธอเองว่าเธอถูกผีร้ายสั่งให้ลงมือทำทุกอย่างที่เกิดขึ้น
 เจษฎา (มองตูลย์) แล้วครูตูลย์เชื่อไหมล่ะครับ ?
 ตูลย์ ผมยังไม่อยากด่วนสรุปไปเอง (ยิ้ม) ผมถึงคิดว่า มันจะดีกว่า ถ้าได้มาคุยกับครูเจษฎา แล้วก็ครูอลิสกาก่อน (อีกอัก) ผม ... ขอถามอะไรบางอย่างได้ไหมครับ ในฐานะที่ผมเป็นครูฝ่ายปกครองก็ได้

- เจษ (พยักหน้า) ครับ
- ตุลย์ คือ ... ครูทั้ง 2 ท่าน รู้เรื่องชื่อของครูอลิสากฎกุดถึงในฐานะของ (ลั้งเล) เอ่อ ... คนที่ทำให้เกิดพิธีกรรมเรียกผี อะไรนั่นหรือยังครับ
- เจษ ทราบแล้วครับ (มองอลิส) เมษาเพิ่งเข้ามาบอกเรื่องนี้กับเราทั้งคู่ เรื่องมันเลยเถิดมาถึงขั้นนี้ได้ยังไงครับ ?
- ตุลย์ (ซึ้งใจ) ผมต้องขอโทษนะครับ ... ครูอลิส คือว่า
- อลิส ค่ะ ?
- ตุลย์ อาการที่ครูชอบนั่งเหม่อลอย แล้วก็พูดคนเดียวบ่อย ๆ นี้ ...
- อลิส (ขยับตัวหนี) คำถามนี้เกี่ยวอะไร กับการที่ฉันถูกกล่าวหาด้วยหรือคะ ?
- ตุลย์ คือผมเพียงต้องการแค่จะ -
- อลิส (ทันที) มันเป็นเรื่องส่วนตัวค่ะ
- เจษ ครูตุลย์ ไม่ได้เป็นหมอ ... (ไม่พอใจ) ครูจะมาถามเรื่องส่วนตัวของลิส แบบนั้นไม่ได้หรอกนะครับ !!!
- ตุลย์ ผมพยายามที่จะเข้าใจครับ ครูเจษ (คิด) คือ ... ในห้องนั้น มีการยกประเด็นเรื่องอาการของครูอลิส เพื่อที่จะบอกว่า (ซึ้งใจ) อาการพวกนั้น เกี่ยวข้องกับ ... ผมขอโทษนะครับ (มองอลิส) การทรงเจ้าเข้าผี
- อลิส ฉันไม่เข้าใจ !!! นี่มันอะไรกันนักกันหนา (ลุกขึ้น โกรธ) ฉัน ... ฉัน พยายามที่จะลืมเรื่องพวกนี้ ฉันพยายามที่จะทำใจ แล้วก็จัดการกับความรู้สึกของตัวเองให้ได้ดีที่สุด แต่ทำไม... ทุกคนถึงได้ ...
- เจษ ครูตุลย์ครับ พอเถอะ ... ลิส กำลัง
- ตุลย์ ครูเจษ ครูอลิสครับ ผมเองไม่คิดว่า การพยายามที่จะเชื่อมโยงอาการเหล่านั้นของครูอลิสเข้ากับเรื่องลูกของครูที่ (อีกอัก) ผมไม่รู้ว่ ...
- อลิส ถึงตอนนี้ ใครอยากจะคิดอะไร ฉันก็ห้ามไม่ได้แล้ว ... จริงไหมคะ ?
- ตุลย์ (อีกอัก) ครูอลิสครับ ... ผมขอโทษที่ต้องถามแบบนี้ครับ แต่ ... ตอนที่เกิดเหตุการณ์เรื่องลูก ... ครูยืนยันได้ใช่ไหมครับ ว่าครูไม่ได้รู้สึกเหมือนมีใครมา คือ ผมหมายความว่า ... (ทำตัวไม่ถูกที่จะพูด) มีอะไร หรือ สิ่งใดก็แล้วแต่ บังคับหรือดลใจให้เหตุการณ์แบบนั้นมันต้องเกิดขึ้น
- อลิส (ยิ้มช้า สายหัว) ครูก็ไม่ต่างจากคนอื่น ๆ (มองตุลย์) ครูตุลย์คะ ... ฉันเป็นแม่ ฉันจะทำร้ายลูกของฉันเพื่ออะไร ... ที่สำคัญ ฉันต้องย้ำอีกทีครั้ง ว่าเรื่องที่เกิดขึ้นวันนั้น

มันเป็นอุบัติเหตุ (หยุด มองหน้าเจษ) วันนั้น ฉันแค่เหนื่อย (หยุด) หลาย ๆ เรื่อง ที่ฉันได้รู้ ... ทุก ๆ อย่าง ที่เกิดขึ้น ... มันทำให้ฉัน ... เหนื่อย (หันหน้าออก) แล้วฉันก็แค่อยากจะพัก ฉันถามตัวเองว่า มันจะเป็นอะไรมากมี่ยะ ถ้าฉันจะแค่หลับตาสงสั๊กพักหนึ่ง แค่ครูเดียวเท่านั้น มันอาจจะทำให้ฉันลืมทุกอย่างได้ (เหม่อ) แค่นอนหลับ ... ทุกอย่างมันก็อาจจะดีขึ้น (หยุดไปครูหนึ่ง รู้ตัวแล้วมองตุลย์) ครูตุลย์คะ บางทีฉันก็ไม่ควรตื่นขึ้นมาเลย ไซ้ไหมคะ

เจษ

(ทนไม่ไหว) พอเถอะ ครูตุลย์ นี่คือนี่ที่ครูอยากรู้หรือครับ

ตุลย์

(จริงจัง) เพราะผมไม่เชื่อเรื่องในท้องนี้เป็นอย่างไรละครับ ผมถึงต้องถามเพื่อ ...

(เงียบ มองเจษ) ครูเจษ ...ทุกคนในท้องนี้ ยืนยันว่าครูอลิสาเปลี่ยนไป เธอเหม่อลอย เก็บตัว (หยุด) แล้วคุณแม่เวรียาก็พูดถึงกรณีจดหมายร้องเรียนที่ผู้ปกครองว่า ลิปคน ต้องการให้ครูอลิสาชี้แจงเรื่องการให้เกรดนักเรียนผิดพลาดไปทั้งชั้นเรียน (ถอนใจ) ผมต้องการความจริงครับ ครูเจษ ให้ตายเถอะ เรื่องที่เกิดขึ้นนี้มันแปลกพิสดารมากสำหรับผม (มองหน้าทั้ง 2 คน สายหวั) ทรงเจ้าเข้าผี !!! (ถอนใจ มองอลิสา) ครูอลิสาจะทำแบบนี้ไปทำไม ผมไม่เข้าใจ (หยุด) ครูทั้งสองคนต้องช่วยผมนะ ครับ

เจษและอลิสาเงียบ เหมือนกับว่าปัญหาที่ทั้งคู่ไม่อาจแชร์ให้ใครฟังได้นั้น หนักอึ้งขึ้นเรื่อย ๆ

ตุลย์

(มองไปที่เจษ) ครูเจษ ... ในฐานะของสามี ครูเคยเห็นครูอลิสา มีอาการแปลก ๆ แบบที่คนอื่นพูดบ้างไหมครับ

เจษ

... (เงียบ)

อลิสามองที่เจษเงียบไป เจษรู้สึกไม่ดีเมื่อนึกถึงภาพที่ภรรยาของตัวเองเป็นแบบนั้น เขารู้สึกผิดเพราะคิดว่าตัวเองก็เป็นหนึ่งในสาเหตุที่ทำให้ต้องเกิดเหตุการณ์แบบนั้น

ตุลย์

(หันไปจะพูดกับอลิสา) ครูอลิสา ครับ คือว่าครูเคย ...

เจษ

(ตัดขึ้นทันที) ... เคยเห็นครับ

ตุลย์

ครูเจษ ...

เจษ

(มองตุลย์) แต่ ... ผม ... ไม่อยากนึกถึง

ตุลย์ ทำไม ... เหรอครับ

ทุกคนเงียบ เจษก้มหน้า ขณะที่อลิส้าหันหลังให้กับผู้ชายทั้งคู่ เห็นเพียงแผ่นหลังของเธอที่ขยับไปมา เหมือนกับพยายามลุดหายใจเพื่อมีชีวิต

ตุลย์ (ถอนใจ) ตอนนี้ พวกครุทำตัวลึกลับยิ่งกว่าเรื่องที่ถูกพูดกันขึ้นมาในห้องปกครองนั้น อีกนะครับ ... แล้วถ้าทุกอย่างจะยังเป็นแบบนี้ (หยุด) มันก็ไม่ว่าว่าจะต้องตัดสินใจอย่างไร

เจษ แค่เพียงอาการของลิส้าตรงกับคำพูดพวกนั้น ... มันก็ทำให้ครุตัดสินใจได้เลยเหอครับ ว่าเธอมีส่วนทำให้เกิดพิธีกรรมบ้าบอ นั้น

ตุลย์ (ถอนใจ) ผมยังไม่ได้ตัดสินใจอะไรใครทั้งนั้นนะ ครุเจษ !!! ... คำพูดที่กล่าวถึงครุอลิส้า ถูกอ้างขึ้นมาในห้องปกครอง แล้วผมก็แค่คิดว่า ในฐานะของครุฝ่ายปกครอง ผมควร ต้องมาสืบความจริงจากฝั่งของครุทั้งสองคนด้วย

เจษ ครุตุลย์ (เงียบครุหนึ่ง) ครุแนใจ ไซ้ไหมครับ ... ว่าตอนนี้ ครุยังไม่ได้ตัดสินใจใคร

ตุลย์ แนใจครับ ... ในมุมของผม ผมยืนยันว่ามันเป็นแบบนี้ !!!

ทุกอย่างในห้องพักครุเงียบไปครุหนึ่ง อลิส้าเดินไปที่โต๊ะที่เธอวางตุ๊กตาของเมษาเอาไว้ก่อนหน้านี้ เธอหยิบตุ๊กตาขึ้นมาไว้ในมือ

อลิส้า (หันกลับมา) ฉันทว่า ... ถึงตอนนี้แล้ว ... คุณควรบอกครุตุลย์ ... นะคะเจษ !!!

ตุลย์ (สงสัย) บอกอะไรเหอครับ ?

เจษ (เงียบ) ...

อลิส้า (นิ่ง ๆ) คุณ ... จะบอกไหมคะ ?

เจษมองหน้าอลิส้า เขายังลังเลและไม่กล้าที่จะพูดเรื่องนี้กับใคร ทุกคนเงียบ

เจษ คือ ... (คิด)

ตุลย์ยังคงมองมาที่ครูเจษ เขาตั้งใจรอสิ่งที่ครูเจษจะพูด

- เจษ ผม ... (อึกอ๊ก) ... ผมรู้ว่าเรื่องทั้งหมดนี้ ไม่มีอะไรเกี่ยวกับเรื่องผีหรือพิธีกรรม
อะไรนั้น
- ตุลย์ (แปลกใจ) ยังไงครับ
- เจษ (มองอลิสสา) โรส ... (หันมามองตุลย์) รสสุคนธ์
- ตุลย์ รสสุคนธ์ ? (ขมวดคิ้ว) อย่างนั้นหรือครับ (ส่ายหัว) เธอสร้างเรื่องทั้งหมดนี้ขึ้นแบบ
นั้น... ไซ้ไหมครับ ?
- เจษ (เจษพยักหน้าตอบ)
- ตุลย์ ผมเดาอยู่เลยทีเดียว ... (ตื่นเต้น) ครูเจษรู้ได้อย่างไรครับ ?
- เจษ (ก้มหน้า) ... เธอบอกผมเองครับ
- ตุลย์ โรสบอกคุณ อย่างนั้นหรือ (เริ่มงง) แล้ว ... แล้วทำไมครูถึงไม่บอกทุกคนว่าเรื่อง
ทั้งหมด เป็นเรื่องโกหก ที่รสสุคนธ์ ...
- เจษ (ทันที เหมือนรู้สึกผิด) เพราะผมไม่รู้ว่ามันจะเกินเลย จนกลายเป็นเรื่องบ้า ๆ
แบบนี้
- ตุลย์ เกินเลย จนกลายเป็นเรื่องบ้า ๆ แบบนี้ ? (หยุดคิด) ... แสดงว่าที่คำหล้าสารภาพว่า
เธอติดต่อกับวิญญาณนั้นก็ ...
- เจษ คำหล้าก็น่าจะโกหกทั้งหมดนั้นแหละครับ (มองตุลย์) คำหล้าเป็นต่างดาว คุณแม่
ช่วยเอาไว้ตอนที่หลบ ตม. มาอยู่ที่โรงเรียน ... บุญคุณของคุณแม่ทำให้เธอต้องทน
อยู่ที่นี้ จนไปที่ไหนไม่ได้
- ตุลย์ (เงยไปครู่หนึ่ง) แต่ผมก็ยังไม่เข้าใจ (มองอลิสสา) ว่าอะไรเป็นเหตุจูงใจที่รสสุคนธ์ ถึง
ต้องทำแบบนี้
- เจษ The Boss Bitches ไงครับ ... ครูตุลย์จะเพิ่งเข้ามาที่นี่ แต่ผมคิดว่าครูรู้ดีว่า
วีรกรรมของเด็กกลุ่มนี้มีอะไรบ้าง
- ตุลย์ ผมรู้จักดีครับ รู้ตัวว่ารสสุคนธ์เป็นหัวหน้ากลุ่ม และเธอก็มีอิทธิพลกับน้อง ๆ ไม่
น้อย (หยุด) คุณแม่เวรียาบอกผมว่า ไม่พอใจสิ่งที่เด็กพวกนั้นพยายามเรียกร้องใน
หลาย ๆ เรื่อง แต่คุณแม่ก็ต้านกระแสความนิยมที่เด็กในโรงเรียนมีกับ The Boss
Bitches ไม่ได้ ทั้งเรื่องเรียกร้องสิทธิการแต่งตัว เรื่องการต่อรองขอยืดเวลาเข้าหอ
นอน (หยุด) สิ่งที่รสสุคนธ์ทำสำเร็จมีส่วนทำให้เธอกลายเป็นฮีโร่ของน้อง ๆ หลาย
คน

ที่นอกห้องคุณแม่วริยาเดินเข้ามาพอดี เธอดูร้อนรน หงุดหงิด และต้องการตามหาคำตอบ คุณแม่หยุดเมื่อได้ยินชื่อของรสสุคนธ์

ตุลย์ (คิด) แต่ถ้าทั้งหมดนี้เกี่ยวข้องกับเรื่องเรียกร่องสิทธิ์ของคำหล้า ผมก็ยังไม่เข้าใจอยู่ดีว่า ทำไม รสสุคนธ์ต้องเลือกวิธีนี้ แล้วทำไมถึงต้องเป็นครูอลิสสา (มองอลิสสา) สำหรับผมมันเหมือนมีกุญแจสำคัญหายไปหนึ่งดอก ... กุญแจที่จะเปิดประตูแล้วก็เชื่อมเรื่องทั้งหมดเข้าด้วยกัน !!!

อลิสสานิ่ง เธอถือตุ๊กตาในมือไว้นั่น ก่อนตัดสินใจพูด

อลิสสา (มองตุ๊กตา แล้วมองตุลย์) แล้วถ้าฉันบอกครูตุลย์ว่า ... ฉันมีกุญแจดอกนั้นล่ะคะ
เจษ (ตกใจ) ลิสสา !!!

ทันใดนั้นเองที่คุณแม่วริยาตัดสินใจเดินเข้ามาในห้อง

วริยา (ทันที) อลิสสา !!! ... ส่งตุ๊กตาด่วนนั้นมาให้แม่ ... เดี่ยวนี้ !!!

ฉาก 9

สถานที่ ห้องพักครู
เวลา ต่อเนื่อง
ตัวละคร ครูเจษ ครูอลิสสา ครูตุลย์ คุณแม่วริยา

คุณแม่วริยาเดินเข้ามาในห้องพักครู เธอหยุดยืนอยู่ตรงหน้าของอลิสสา ก่อนจะยื่นมือออกมาเพื่อขอตุ๊กตา อลิสสาส่งตุ๊กตาในมือให้กับคุณแม่วริยา เธอยังไม่เข้าใจในตอนที่คุณแม่วริยารับตุ๊กตามาถือไว้ในมือ แล้วมองอย่างสงสัย

วริยา (จริงจัง) อลิสสา เธอทำตุ๊กตาตัวนี้ขึ้นมาอย่างนั้นหรือ ?
 เจษ (ทันที) เมษาเป็นคนทำครับ

คุณแม่วริยาหันไปทางเจษ อลิสสาพยักหน้ารับ

วริยา เมษาเป็นคนทำ ?
 อลิสสา ใช่ค่ะ เธอเป็นคนให้ตุ๊กตาตัวนี้กับหนู
 วริยา (ขมวดคิ้วมองอลิสสา ไม่ไว้ใจ จากนั้นพูดกับทุกคน)
 แล้ว ... มีใครเห็นอลิสสาทำอะไรกับตุ๊กตาตัวนี้บ้าง ?
 ตูลย์ ก่อนหน้าคุณแม่จะเข้ามา ครูอลิสสาก็แค่ถือตุ๊กตาตัวนั้นไว้ในมือ
 (สงสัย) มีอะไรเกิดอะไรขึ้นหรือครับ คุณแม่ ?
 วริยา (ถอนใจ) เมื่อครูนี้ในห้องปกครอง อยู่ดี ๆ รสสุคนธ์ก็เอามือกุมท้องแล้วก็ร้องให้คน
 ช่วย (หยุด มองทุกคน) เธอบอกว่า มีคนกำลังเอาเข็มแทงเธอที่ท้อง
 ตูลย์ คุณแม่หมายความว่ายังไงครับ
 วริยา เธอบอกว่า มีใครบางคนใช้ตุ๊กตาแทนร่างของเธอ (มองตุ๊กตาในมือ) แล้วก็กำลังทำ
 ร้ายเธออยู่
 เจษ (หัวเราะ) คุณแม่ก็เลยมาที่นี่ ?
 วริยา ใช่ ... เธอมีปัญหาอะไรหรือ เจษ
 เจษ (หงุดหงิด) นี่ คุณแม่เชื่อเรื่องเหลวไหลพวกนั้น หรือครับ

ทันใดนั้นเอง คุณแม่วริยา ก็ดึงเข็มหมุดตัวใหญ่ออกมาจากตุ๊กตา

วริยา แล้วนี่อะไร ?
 เจษ (มองเข็มหมุดในมือวริยา โกรธ) บ้าไปกันใหญ่แล้ว !!!
 อลิสสา (หมดแรง) เธอต้องการให้ฉันตายจริง ๆ ค่ะ เจษ
 เจษ ทั้งหมดนี้มันเรื่องเหลวไหลทั้งนั้น !!!
 วริยา ตูลย์ โทรเรียกดตำรวจให้พี่ บอกพวกเค้าว่าให้รีบมาที่นี่แต่เช้า
 ตูลย์ คุณแม่ครับ (พยายามอธิบาย) ผมอยู่กับครูอลิสสา แล้วก็ครูเจษ ผมยืนยันว่ามันเป็น
 ไปไม่ได้ ที่ครูอลิสสาจะ ...

- วริยา แต่ตุลย์เป็นคนบอกพี่เอง ว่าเห็นอลิสาถือตุ๊กตาดาวนี้อยู่ในมือ
- ตุลย์ ไข่ครับ ผมบอกคุณแม่แบบนั้น แล้วผมก็เห็นแบบนั้น แต่มันไม่มีทางที่ครูอลิสาจะทำอะไรแบบที่ถูกอ้างนั่นได้
- เจษ คุณแม่ไม่คิดสงสัยว่าเด็กนั้นมันกำลังเล่นละครตบตาคุณแม่อยู่บ้างหรือครับ (แค้นหัวเราะ) ทำไมคุณแม่และครูตุลย์ ไม่ถูกคิดบ้างล่ะครับว่า ปีศาจ ที่กำลังตามหากันอยู่เนี่ย จริง ๆ แล้วก็คือพวกเด็กนั้นนะแหละ !!!
- วริยา เจษ ... นี่เธอพูดบ้าอะไร (ชูเข็มหมุดในมือ) หลักฐานอยู่ในมือชั้นนี้ เธอก็เห็น
- เจษ (มองบน) ถ้าคุณแม่จะเรียกสิ่งนั้นว่าหลักฐาน ... (หงุดหงิด) ให้ตายเถอะ
- วริยา (ไม่ฟังเจษ) ตุลย์ พาอิสยาไปที่ห้องปกครองกับพี่ เราจะไปรอต้ารวจกันที่นั่น
- ตุลย์ คุณแม่ครับ ... ผมคิดว่า
- วริยา (หงุดหงิด) พี่ไม่มีอะไรจะต้องคิดอีกแล้วนะตุลย์ ... พี่ไม่ยอมเสียชื่อเสียงไปมากกว่านี้อีกแล้ว (หยุด)

วริยาปักเข็มเข้าไปที่ตุ๊กตา เธอโยนตุ๊กตาทิ้งลงบนโต๊ะอย่างไม่แยแส หันไปมองหน้าทุกคน

- วริยา พวกเขาคิดว่าตัวเองเป็นใครกัน ? ชั้นสร้างโรงเรียนนี้ขึ้นมา (มองไปรอบ ๆ) ชั้นไม่ยอมเสียมันไปด้วยเรื่องบ้า ๆ บอ ๆ พวกนี้หรือ ... (เด็ดขาด) รู้เอาไว้ด้วย !!!

วริยาขยับตัวจะเดินออกนอกห้องพักครู เจษเข้ามาขวาง

- เจษ เห็นแกตัว !!!
- อลิสา (พยายามห้าม) เจษคะ ...
- เจษ คุณแม่ห่วงแต่สิ่งที่คุณแม่คิดว่าสำคัญ คุณแม่ไม่เคยมองเห็น ผม ลิสซา แล้วก็ .. (หยุด) จริงสิ แม่แต่ คำหล้า ... คุณแม่ก็ไม่เคยมองเห็น แต่เด็กพวกนั้น ปีศาจพวกนั้น คุณแม่กลับ ...
- อลิสา (ทันที) ฉันทจะไปที่ห้องปกครองค่ะ
- เจษ ... ลิสซา (ไม่เข้าใจ)
- วริยา (ยิ้ม มองเจษ) ได้ยินลิสซาแล้วนี่ ไข่ม้อย (มองตุลย์) ตุลย์ พาอิสยาตามพี่ไปที่ห้องปกครอง

วริยาเดินออกจากห้องปกครอง ตูลย์มองตามวริยาจนกระทั่งเห็นว่าเธอออกไปจากห้องพักครูแล้ว จึงหันมาหาเจษและอลิสา

ตูลย์ ครูเจษ ครูอลิสา ครับ ... ผมไม่รู้ว่าครูทั้ง 2 คน มีอะไรอยู่ในใจ แต่เชื่อผมนะครับ ว่าผมยังเชื่อในสิ่งที่ผมเห็น และผมรับฟังทุกสิ่งที่ครูพูด ผมเพียงแค่อต้องการกุญแจดอกนั้น ... มันเป็นสิ่งเดียวนะครับ ที่จะช่วยผมให้เข้าใจเรื่องทั้งหมดนี้ได้

อลิสา ฉันก็เชื่อ ในสิ่งที่ไม่ได้ทำเช่นกันค่ะ ครูตูลย์

เจษ ลิสาค่ะ ... (ลั้งเล) ผมจะรอคุณตรงนี้ นะครับ

อลิสาหยุด เธอไม่หันกลับมามองเจษ ในความเงียบที่เกิดขึ้น ไม่มีใครรู้ว่าข้างในใจ อลิสากำลังคิดอะไรอยู่

อลิสา (พยักหน้า) ค่ะ

อลิสาเดินออกจากห้อง ในความเงียบนั้น ตูลย์เดินตามเธอออกไป เหลือเพียงแค่เจษ เพียงคนเดียวในห้องพักครู

ฉาก 10

สถานที่ ห้องพักครู

เวลา ต่อเนื่อง

ตัวละคร ครูเจษ เมษา

หลังจากทุกคนออกจากห้อง เหลือ เจษ อยู่เพียงคนเดียวในห้องพักครู เขาเดินไปมา เหมือนกับพยายามที่จะสงบจิตใจอยู่แบบนั้นพักหนึ่ง ก่อนที่เขาจะหันไปเห็นตุ๊กตาที่เมษาเอามาให้กับอลิสาอยู่บนโต๊ะ เขาเดินไปหยิบมันขึ้นมา ถือไว้ในมือ และหยุดมอง

เมษาวิ่งเข้ามาในห้องพักครู เธอพอจะรู้ที่มาที่ไปจากเรื่องทั้งหมด เพราะโรสเป็นคนเดียวที่รู้ว่าเธอเย็บตุ๊กตามาให้ครูอลิสซา เธอกังวลและกลัวมาก จึงเข้ามาในห้องอีกครั้ง แต่เธอเห็นเพียงครูเจซที่นั่งอยู่ตามลำพัง เธอรู้สึกได้ว่าครูเจซดูไม่โอเค เมษามองและค่อย ๆ เข้าไปหาครู

เมษา ครูอลิสซาอยู่ไหนหรือคะ?

เจซได้ยื่นเสียงเมษา เขาค่อย ๆ หันหน้าไปมองเธอ พอเจซเห็นเธอ เขาก็ยกตุ๊กตาด้านนั้นขึ้น

เจซ เธอทำอะไรของเธอเมษา ?

เมษา (กลัว) หนูไม่ได้ทำอะไรเลยนะคะ

เจซ เธอเป็นคนเอาตุ๊กตาด้านนี้มาให้อลิสซา !!

เมษา หนูตั้งใจทำให้ครูจริง ๆ นะคะ

เจซ (ดึงเข็มออกจากตุ๊กตา) แล้วเข็มนี้มาจากไหน เธอปักเข็มลงไปในตุ๊กตาทำไม !!

เมษา หนู ... หนูคงลืมเอามันออก

เจซ เธอร่วมมือกับรอสุนัขไซ้ไหม

เมษา (ค้ำ) เปล่านะคะ หนูตั้งใจทำตุ๊กตามาให้ครูอลิสซาจริง ๆ ... ครูก็รู้ว่าหนูรักครูอลิสซา หนูไม่มีทางทำแบบนั้นกับครูอลิสซาแน่นอน (คิด)

เจซ แล้ว ... (พยายามหาเหตุผล) ทำไม เธอถึงต้องทำตุ๊กตานี้มาให้ลิสซา

เมษา หนูไม่ชอบห้องปกครองนั่น (ก้มหน้า) คุณแม่เวรียาตามเด็กทุกคนที่ถูกเรียกชื่อมาทั้งหมด แล้วก็ไล่ถามทีละคนถึงเรื่องที่เกิดขึ้น (หยุด ยกมือขึ้นกัดเล็บตัวเอง เหมือนพยายามสงบจิตใจ) น่องที่ยังเล็กอยู่บางคนร้องไห้ ตอนที่คุณแม่โทรไปแจ้งผู้ปกครองให้มารับตัวกลับ ส่วนพวกเด็กโต ก็เอาแต่อ่านข่าวในโทรศัพท์แล้วก็จับกลุ่มคุยกัน (มองเจซ) ทุกคนต้องมาที่พีโรส พีญาตา พีลิลลี พลอยใส แล้วก็ ... หนู (ส่ายหน้า) หนูไม่ชอบสายตาแบบนั้น หนูไม่ชอบวิธีการที่พวกเค้ามองหนูแบบนั้น

เจซ ฉันถามว่าเธอทำตุ๊กตาทำไม

เมษา (ทันที) เพราะครูอลิสซาค่ะ

เจซ เมษา ฉันถามเธอว่า

เมษา ... ครูอลิสซา สอนหนูให้ทำตุ๊กตาเวลาที่ไม่สบายใจ เวลาเศร้า หรือ มีความทุกข์

- (เสียงสั้น) ครูอลิสาบอกว่ามันจะช่วยให้หนูดีขึ้น แล้วในห้องปกครองนั้น ก็มีอุปกรณ์ทุกอย่างที่จำเป็น ... หนูก็เลยคิดว่า
- เจษ (เสียงอ่อนลง) ฉันเข้าใจแล้ว
- เมษา (เงิบไปครู่หนึ่ง คิด) ตอนที่หนูนั่งเย็บตุ๊กตาตัวนั้น ... พี่โรสนั่งอยู่ข้าง ๆ หนู พี่โรสอาจจะเห็นว่าหนู ... (นึกขึ้นได้ กลั้ว) หนูไม่รู้ว่าเขา ... แต่ ... แต่ หนูไม่ได้ทำร้ายครูอลิสาจริง ๆ นะคะ
- เจษ ฉันคิดอยู่แล้วเชียว ... (ซ้า ๆ) เมษา เธอยืนยันได้ใช่ไหม ว่าตอนที่เย็บตุ๊กตาตัวนี้ รสสุคนธ์ อยู่ใกล้ ๆ กับเธอ
- เมษา (จริงจัง) ค่ะ หนูสาบาน หนูพูดความจริงทั้งหมด
- เจษ เธอคิดว่าเป็นไปได้ไหม ที่รสสุคนธ์จะเห็นว่าเธอปักเข็มเก็บไว้ที่ตัวตุ๊กตา
- เมษา (พยักหน้า)
- เจษ (สวดหายใจ) เธอคิดว่าเป็นไปได้ไหม ที่รสสุคนธ์ จะสร้างเรื่องทั้งหมดขึ้นมา เพื่อทำร้ายครูอลิสา
- เมษา (มองหน้าเจษ พยักหน้า) หนูรู้ว่าหนูทำไม่ถูกที่ไปอยู่บนดาดฟ้า นั่น แต่หนูรักครูอลิสา (เงิบ) ครูเจษจะไม่ทำร้ายครูอลิสา ไข่ไหมคะ
- เจษ ทำไมเธอพูดแบบนี้
- เมษา หนู ... หนูได้ยินสิ่งที่ครูพูดกับครูอลิสา หนูรู้ว่ามันเป็นเรื่องของผู้ใหญ่ (หยุด) หนู ... เป็นเด็ก และหนูไม่ควรที่จะ ... แต่ว่าครูเจษคะ ทุกอย่างทั้งหมด ... (ลั้งเล มองหน้าเจษ) พี่โรส ... เค้า ...
- เจษ (ทันที) งั้นเธอต้องไปกับครู !!! ไปบอกคุณแม่เวรียา ว่าเรื่องทั้งหมด ...
- เมษา (กลั้ว สายหัว) แต่หนู ... หนู ... พี่โรสเค้าต้องเล่นงานหนู เหมือนกับเด็กคนอื่น ๆ ที่ ... (ก้มหน้า) ถ้าหนูพูด ... เรื่องทุนการศึกษาของหนู (มองเจษ) หนูชอบโรงเรียนนี้ นะคะ ครูเจษ หนูเรียนต่อที่นี่ไม่ได้ ถ้า ... (หลบตาเจษ อี้ออก) บ้านของหนูไม่เหมือนกับเด็กคนอื่น ที่ ...
- เจษ (จริงจัง) แต่ เธอต้องทำ เมษา !!! คำพูดจากเด็กบ้านนั้นทำร้ายคนมามากเกินไปแล้ว ... (เสียงอ่อนลง) เธอบอกว่ารักครูอลิสา ... ไม่ใช่เธอ (ถอนใจ) ไปกับฉัน ... ได้โปรด

เจษก้มหน้ารู้ว่า เด็กผู้หญิงตรงหน้าของเธอเป็นเพียงคำตอบเดียว เป็นกุญแจดอกเดียวที่ตะช่วยอลิสาได้ ในขณะที่เมษาก็กลัวและกังวลกับอนาคตที่จะเกิดขึ้นกับเธอด้วย เช่นเดียวกัน

ฉาก 11

สถานที่ ห้องปกครอง
เวลา 02:00
ตัวละคร คุณแม่เวรียา ครูตุลย์

ฉากที่เปลี่ยนเป็นห้องปกครอง เห็นคุณแม่เวรียาที่นั่งอยู่บนโต๊ะทำงาน และครูตุลย์ที่กำลังเดินไปมา เขาทำงานไปด้วย และกำลังคิดถึงเรื่องราวที่ยุ่งเหยิงทั้งหมด ทั้งพฤติกรรมเด็กๆ การกระทำของคำหล้า และคำพูดต่างๆของครูเจษกับครูอลิสลา

ตุลย์ (หยุด) คุณแม่ครับ ... คุณแม่คิดใหม่ครับ ว่าเรื่องทั้งหมดในคืนนี้ นี่มีบางอย่างที่มัน ... แปลกเกินไป

คุณแม่เวรียา แน่สิ ตุลย์ ... มีพวกเล่นของอยู่ในโรงเรียนของเรา ... มันไม่ใช่เรื่องปกติอยู่แล้ว จริงมั๊ย ?

ตุลย์ ไม่ใช่ครับ ผมไม่ได้หมายถึงแบบนั้น (ตั้งใจ) คือ ... คุณแม่ไม่รู้สิก็หรือครับ ว่าคำตอบของทุกอย่างที่เกิดขึ้นในคืนนี้ มันกลายเป็นเรื่อง ... เหลือเชื่อ

คุณแม่เวรียา (สงสัย) ตุลย์ใช้คำว่าเรื่องเหลือเชื่อ งั้นหรือ ? ตุลย์ได้ยืนยันกับหู่ว่า คำหล้าสารภาพอะไร แล้วตุลย์ก็เห็นกับตา ว่าเกิดอะไรขึ้นกับเด็กพวกนั้น (หยุด) ผู้ปกครองทุกคนที่พีโทรเรียกให้มารับตัวเด็ก ๆ กลับในวันพรุ่งนี้ ไม่มีใครซักคน ที่จะตั้งคำถามแบบ ตุลย์ (มองตุลย์) แล้วแบบนี้ ตุลย์ ยังจะพูดว่าทั้งหมดมัน ... เหลือเชื่อ ได้อีกหรือ ?

ตุลย์ คุณแม่ครับ ผมอาจจะเพิ่งเข้ามาทำงาน ที่นี้ได้ไม่นาน แต่ผมไม่คิดว่าครูอลิสลาจะสามารถทำอะไรแบบที่ถูกกล่าวอ้างได้ (หยุด) ส่วนครูเจษเอง ถึงแม้ว่าเขาจะปฏิเสธว่าไม่รู้เรื่อง แต่สำหรับผมแล้ว (ลังเล) ผมคิดว่า ...

คุณแม่เวรียา ตุลย์คิดว่าอะไร ?

ตุลย์ คุณแม่เคยได้ยินเรื่องแม่มดแห่งซาเล็มไหมครับ ?

คุณแม่เวรียา (เข้าใจและรู้ทัน) ตุลย์ต้องการจะบอกอะไรกับพี ?

ตุลย์ (พยายามอธิบาย) ที่เมืองซาเล็ม ในสหรัฐอเมริกา เมื่อ 300 กว่าปีมาแล้ว มีคนกว่า 200 คน ถูกกล่าวหาว่าเป็นแม่มด หลายคนถูกทรมานเพื่อให้รับสารภาพ (หยุด) และหลายคนก็ถูกทางการสั่งประหารชีวิต

คุณแม่เวรียา (ไม่พอใจ) พีถามว่า ตุลย์ต้องการจะบอกอะไรกับพี !!!

- ตุลย์** ในเหตุการณ์นั้น เด็กผู้หญิงกลุ่มหนึ่งอ้างว่าถูกทำร้ายโดยวิญญาณชั่ว (มองวริยา) พวกเขาบอกว่าหาคนในหมู่บ้านว่าเป็นแม่มด แล้วก็เริ่มต้นเหตุของอาการป่วยแบบแปลก ๆ ที่เกิดขึ้นกับพวกเขา (ถอนใจ) ความไม่รู้ นำไปสู่ความกลัว แล้วความกลัวก็นำไปสู่ความเกลียดชัง
- คุณแม่วริยา** ตุลย์ พอได้แล้ว !!!
- ตุลย์** คุณแม่ครับ การล่าแม่มด ก็ไม่ต่างจากการกำจัดบุคคลที่ไม่เข้าพวก ด้วยการปลุกปีศาจของความกลัวและความเกลียดชังให้มีชีวิต แล้วก็ใช้มันเป็นอำนาจเพื่อควบคุมทำลาย
- คุณแม่วริยา** ตุลย์ !!! (โกรธ) พี่บอกให้หยุดพูดเรื่องบ้า ๆ พวกนั้น เดียวนี้ !!!!
- ตุลย์** ไม่ครับ คุณแม่ !!! (ไม่ยอม) ในประวัติศาสตร์เราเห็นการทำร้ายคนบริสุทธิ์ด้วยวิธีการพวกนี้มาแล้วไม่รู้กี่สิบครั้ง มันถูกใช้เพื่อกำจัดคนที่เราเห็นว่าเป็นคู่แข่ง ... มันถูกใช้เป็นเครื่องมือทางการเมืองเพื่อปิดปากคนที่เห็นต่าง !!! (หยุด จองหน้าวริยา) เราสร้างปีศาจขึ้นมาเพื่อควบคุมและปิดปากพวกเขา (สิ้นหวัง) ... เพียงเพราะเรากลัว ... กลัวว่าคนเหล่านั้นจะทำให้เราต้องสูญเสียอำนาจ !!! แล้วก็สูญเสียสิ่งที่เราได้ครอบครอง !!! เรา ... กลัว ... จนเราต้องสร้างปีศาจขึ้นมารักษาสິงที่เราอุปโลกน์เอาไว้เพื่อใช้โกหกตัวเอง !!!
- คุณแม่วริยา** (ทวาด) ตุลย์ !!!
- ตุลย์** (หยุด) ผมจะไม่ยอมให้มีการ ปลุกผีทำชาตานของความเกลียดชังพวกนั้นขึ้นมาหรอกครับคุณแม่ ... โดยเฉพาะ ที่นี่ !!!
- คุณแม่วริยา** พี่เสียอะไรไปไม่ได้อีกแล้วนะตุลย์ ... มันเป็นสิทธิ์ของพี่ ที่จะรักษาโรงเรียนนี้เอาไว้ (มองตุลย์) ไม่ว่าจะด้วยอะไร หรือวิธีไหนก็ตาม
- ตุลย์** แต่มันไม่ถูกต้องนะครับ
- คุณแม่วริยา** ความถูกต้องคืออะไร ตุลย์ ... ตุลย์ตอบพี่ได้ไหมว่า ว่ามันคืออะไร ?
- ตุลย์** (ก้มหน้า) ผมตอบคุณแม่เรื่องนั้นไม่ได้หรอกครับ ... แต่ผมรู้ว่า เราสู้กับปีศาจที่เราสร้างขึ้นมาได้ เราเอาชนะมันได้ ...
- คุณแม่วริยา** (ทันที) เอาชนะไปเพื่ออะไรตุลย์
(หยุด มองตุลย์ จริงจัง) ในเมื่อพี่ยินดีที่จะอยู่กับปีศาจพวกนั้น !!!
- ตุลย์** คุณแม่ครับ ได้โปรดเถอะ ... เราเป็นครู เราสร้างปีศาจไม่ได้นะครับ เราจะปล่อยให้เด็กพวกนั้นเติบโตไปกับความคิดแบบนี้ ไม่ได้ นะครับ !!!

คุณแม่วริยา (ยิ้ม) นั่น ไม่ใช่ฐานะการอะไรของพี่ (หยุด) แล้วพี่ก็ไม่สนด้วยว่าใครจะเป็นคนสร้างปีศาจ ... ตราบใดที่ทุกอย่างของพี่ ... ยังคงเป็นของพี่ พี่ก็ยินดีที่จะอยู่กับผีท่าซาตามพวกนั้น (อย่างซ้าๆ) แล้วสุดท้าย ถ้าพี่ต้องฝึกพวกมันให้เชื่อ พี่ก็จะทำ (มองตุลย์) เก็บความเป็นครูของตุลย์เอาไว้กับตัวดีกว่า ... พี่เตือนแล้วนะ !!!

ตุลย์ (หมดหวัง) คุณแม่

ฉาก 12

สถานที่ ห้องปกครอง
เวลา ต่อเนื่อง
ตัวละคร คุณแม่วริยา ครูตุลย์ ครูเจษ เมษา

เจษเดินเข้ามาในห้องปกครอง มีเมษาที่เดินตามเข้ามา ก้มหน้าก้มตา ท่าทางเหมือนคนกำลังกลัวและกังวลอยู่ ตูลย์และคุณแม่วริยาเห็นจึงหันมามองเจษและเมษา

คุณแม่วริยา พวกเขาเข้ามาทำอะไร ?

เจษ (กับวริยา) เมษามีเรื่องบางอย่างจะบอกคุณแม่ครับ

คุณแม่วริยา (เหนื่อย) สำคัญไหม ถ้าไม่สำคัญตอนนี้ก็ไม่ใช่เวลา

เจษ คุณแม่ครับ เมษารู้ว่าอะไร คือความจริงทั้งหมดของเรื่องบ้า ๆ พวกนี้

คุณแม่วริยา ครูเจษ (ถอนใจ) ตอนนี้พี่ไม่อยากจะรู้ความจริงอะไรอีกแล้ว พวกเขาทั้ง 2 คนกลับไปเถอะ ฉันทเหนื่อย

ตุลย์ (ทันที) คุณแม่ ลองฟังที่เมษาจะพูดก่อนไม่ดีเหรอครับ ... เรายังไม่เคยได้ฟังเมษาพูดเลยนะครับ

คุณแม่ฟังที่ตุลย์พูดและคิดตาม เธอเสียบไปสักพัก แล้วหันไปถามเมษา

คุณแม่วริยา (กับเมษา) เมษา มีอะไรจะบอกแม่

เมชายังคงก้มหน้าก้มตาอยู่

- เจษ (พูดแทรก) เมชาตั้งใจจะบอกคุณแม่ว่าเด็กพวกนั้น ... ไม่มีใครเห็นผีหรือติดต่อวิญญาณได้จริง ๆ ครับ
- คุณแม่วริยา (ดู) ครูเจษ ... ฉันขอฟังจากปากเมชาได้ไหม ?
- ตุลย์ เมชา (เดินเข้าไปใกล้เมชา) เรื่องในห้องพยาบาลก่อนหน้านี้ มันเกิดขึ้นจากอะไร ?
- เมชา (เสียวเบา) พวกเธอแกล้งทำค่ะ
- คุณแม่วริยา เธอว่าไงนะ ?
- ตุลย์ เธอบอกว่าทุกคนแกล้งทำครับ
- คุณแม่วริยา (ไม่เข้าใจ) รสสุคนธ์ก็แกล้งทำอย่างนั้นหรือ?
- เมชา ... ค่ะ
- คุณแม่วริยา (พูดกับเจษ) ครูเจษ ครูไม่ได้สั่งให้เมชาพูดแบบนี้ใช่ไหม ?
- เจษ คุณแม่ครับ ลิสากล่าวหาว่าเป็นต้นเหตุของเรื่องในคืนนั้นครับ ผมจะทำสิ่งที่คุณแม่พูดแบบนั้นไปเพื่ออะไร
- คุณแม่วริยา ก็เพราะเธอเป็นภรรยาของครูโง่ง (หยุด) โอเค ฉันเข้าใจ ว่าสามีก็จำเป็นที่จะต้องปกป้องภรรยา แต่มันสมเหตุสมผลแล้วใช่ไหมครูเจษ ที่บอกให้เมชามาพูดแบบนี้
- เจษ คุณแม่ครับ ลิสาก็ไม่ได้ทำอะไรผิด
- แล้วเมชาก็กำลังพูดกับคุณแม่ในฐานะของพยานผู้เข้าร่วมในเหตุการณ์ทั้งหมด ตั้งแต่ต้น
- คุณแม่วริยา (คิด) แค่นี้คืนเดียว ก็มีเรื่องบ่าบอเกิดขึ้นรอบตัวฉันเต็มไปหมด ทั้งเรื่องบนดาดฟ้า เรื่องคำหว่า เรื่องเข็มในตุ๊กตาบ่าบอ ... (หยุด) แต่พลอยใสเป็นลูกของฉัน (มองทุกคน) อาการที่เกิดกับเธอในคืนนี้ ฉันรู้ว่าอะไรจริง อะไรไม่จริง
- เจษ ผมเข้าใจเรื่องนั้นครับ แต่ผมกล้ายืนยันกับคุณแม่ว่ารสสุคนธ์เป็นคนซัดยี่เรื่องในคืนนี้ทั้งหมด (แค้นหัวเราะ) ในสายตาของเด็ก ๆ เธออาจจะดูเป็นฮีโร่ ในสายตาของครู เธออาจจะดูเป็นนักเรียนตัวอย่าง แต่รสสุคนธ์ ... (หยุด) ไม่ได้เป็นแบบที่ทุกคนคิด

คุณแม่วริยาทำท่าที่รับไม่ได้กับสิ่งที่เจษพูด และเหมือนจะไม่อยากฟังต่อแล้ว และในขณะที่เจษพูดจบ เจษเดินไปหาเมชา

เจษ เมชา เป็นอย่างที่ครูพูดใช่ไหม

- เมษา (เงียบ)
 ตูลย์ (กับเมษา) เมษา ... เป็นอย่างที่คุณเจษพูดใช่ไหม ที่ว่า ... รสสุคนธ์อยู่เบื้องหลังเรื่องที่เกิดขึ้น
 เมษา (พยักหน้า)

เมษามองหน้าครูตูลย์ เธอกลั้ว เจษหยิบกระดาษออกมาจากกระเป๋ากางเกงของเขา

- เจษ เมษาเขียนคำสารภาพขึ้นมาเองทั้งหมดครับ (ยื่นกระดาษให้ตูลย์) เหตุการณ์ทั้งหมดในคืนนี้ ตั้งแต่ต้น อยู่ในกระดาษแผ่นนี้
 ตูลย์ (รับจดหมายมาจากเจษ อ่านอยู่สักครู่ ก่อนจะเงยหน้าพูดกับเจษ ยังสงสัย) ทุกเรื่องในคืนนี้ ... แค่นั้นหรือครับ ?
 เจษ (พยักหน้า) ใช่ครับ ... ทุกเรื่องในคืนนี้

ตูลย์ยื่นกระดาษไปให้คุณแม่วริยา เธอยื่นกระดาษไปอ่านและฟังที่ตูลย์พูดไปด้วย

- ตูลย์ ครูเจษครับ ไม่ใช่ที่ผมไม่เชื่อในสิ่งที่เมษาเขียน (หยุด) แต่อย่างที่ผมเคยพูดไว้ก่อนหน้านี้ ว่ามันมีอะไรแปลก ๆ ... (คิด) สำหรับผม ทุกการกระทำ เกิดขึ้นจากจุดประสงค์บางอย่างเสมอ ... และจดหมายฉบับนี้ยังขาดแรงจูงใจที่ว่ามัน (มองวริยา) แรงจูงใจที่เป็นต้นเหตุของสิ่งที่เกิดขึ้นทั้งหมด (มองเจษ พยายาม) ผมยังไม่เจอกุญแจดอกนั้น

คุณแม่วริยา (เงยหน้าจากจดหมาย) ตูลย์ ช่วยไปตามพวกเด็ก ๆ มาให้พื้หน่อย

ตูลย์ตอบรับและเดินออกจากห้องไป

คุณแม่วริยา เมษา มานั่งนี่ก่อนสิ

คุณแม่วริยาเลื่อนเก้าอี้ออกมาให้เมษานั่ง เมษาเดินเข้าไปนั่งอย่างช้า ๆ

คุณแม่วรียา	ครูเจซู่อะไรเธอรึเปล่า
เมษา	เปล่าค่ะ
เจซ	คุณแม่ครับ
คุณแม่วรียา	(มองเจซทำสัญญาณให้หยุด แล้วพูดกับเมษา) เขาไม่ได้บังคับให้เธอเขียนจดหมายนี้ ใช่ไหม
เมษา	ไม่ค่ะ
คุณแม่วรียา	แล้วทำไมเธอเพิ่งมาสารภาพเอาตอนนี้
เมษา	(อึกอัก) เพราะหนู ... หนูไม่กล้าค่ะ ... (เงยหน้ามองวรียา) แต่ตอนนี้หนูทนต่อไปไม่ ไหวแล้ว ... หนูไม่อยากเก็บไว้แล้ว

ฉาก 13

สถานที่	ห้องปกครอง
เวลา	ต่อเนื่อง
ตัวละคร	คุณแม่วรียา ครูตุลย์ ครูเจซ เมษา โรส ญาดา ลิลลี่ พลอยใส ครูอลิสสา

ฝั่งประตูของห้อง เห็นครูตุลย์ที่เดินเข้ามาพร้อมกับ โรส ญาดา ลิลลี่ และพลอยใส

ตุลย์ (ค่อนข้างเป็นกังวล) เด็ก ๆ มาแล้วครับ

คุณแม่วรียาที่กำลังคุยกับเมษาอยู่ หยุดคุยทันทีและหันมาทางตุลย์

คุณแม่วรียา (กับเด็ก ๆ) ฉันมีเรื่องสำคัญที่จะต้องคุยกับพวกเธอก่อนที่ฉันจะคุยกับครูอลิสสา (หยุด) ถ้าหากว่าครูอลิสสา เป็นต้นเรื่องทั้งหมด อย่างที่พวกเธอพยายามจะพูด (หยุด มองทุกคน) เมษาสารภาพกับฉันว่า พวกเธอไม่เคยเห็นผีหรือติดต่อกับวิญญาณอะไร ทั้งนั้น เมษาบอกว่า ... เรื่องบนดาดฟ้า เป็นเรื่องที่พวกเธอแกล้งทำ (กับโรส) รสสุคนธ์ ... ที่เมษาพูดมานี้ เป็นเรื่องจริงไหม

โรส (ทันที) ไม่จริงค่ะ

คุณแม่เวรียาคิด เธอมองไปที่เมษาแล้วกลับมามองโรส

ตุลย์ (กับโรส) รสสุคนธ์ ถ้าพวกเธอรู้ว่ากำลังทำอะไรกันอยู่ มันไม่ใช่เรื่องที่ดีเลยนะ พุดความจริงออกมาตอนนี้ ในตอนที่ที่ยังพอแก้ไขอะไรได้นะ เชื้อครูเถอะ

โรส (มองตุลย์) หนูก็พุดความจริงอยู่นี่ไงคะ ครูตุลย์ (หยุด) สิ่งที่เมษาพุด เป็นเรื่อง โทหก !!!

คุณแม่เวรียา (พุดกับเมษา) เมษา เธอว่ายังไง

เมษา (ไม่สู้หน้า) หนูไม่ได้โทหกคะ

คุณแม่เวรียา (พุดกับโรส) ฉันเจอตุ๊กตาที่มีเข็มปักอยู่ที่ห้องครูอลิสซา แต่เมษาบอกว่าเธอเห็นตอนที่ เมษากำลังเย็บตุ๊กตาด้านนั้น

โรส (ตกใจ) ตายละ นี่คุณแม่เจอตุ๊กตาด้านนั้น ที่ห้องครูอลิสซางั้นหรือคะ (มองญาติ ลิลลี่) งั้น ... งั้นครูอลิสซาก็ทำของใส่หนูจริง ๆ ... ใช่ไหมคะ ?

เจษ (ตวาด) พุดบ้าอะไรโรส !!! เลิกทำตัวใส่อับริสุทธิ์ได้แล้ว !!! มันเป็นแผนของเธอ !!! ทั้งหมดนี้มันเป็นแผนของเธอ !!!

คุณแม่เวรียา ครูเจษ ... นี่ครูโววายทำไม ทำไมจะต้องโมโหรสสุคนธ์แบบนั้นด้วย

เจษ ผมไม่ได้โมโหครับ แล้วผมก็มีสติดีด้วย (มองโรส) เธอตั้งใจใส่ร้ายอลิสซา

คุณแม่เวรียา (ไม่เชื่อ) ไปกันใหญ่แล้ว (ชี้โรส) เด็กนี้จะใส่ร้ายอลิสซาไปทำไม

เจษ เธอไม่ใช่เด็กแล้วนะสิครับ คุณแม่ เธอฉลาดกว่าที่คุณแม่คิดนะครับ แล้วก็เพราะ อย่างนั้น เธอถึงทำให้คุณแม่เชื่อได้จนถึงตอนนี้ !!!

ตุลย์ ยังไงกัน ... ครูเจษ

เจษ (พุดกับเมษา) เมษา บอกทุกคนไปสิ ว่าพวกเธอขึ้นไปบนดาดฟ้าทำไม

ทุกคนมองไปที่เมษา สายตาทั้งหมดกดดันเธอ เธอมองเห็นคุณครูที่รอฟังคำตอบ และเธอก็เห็นสายตาของโรส มันทำให้เธอกลัว

เมษา หนู ... คือ ...

เจชมองตามที่มีเขามอง เขาสั่งเกตเห็น จึงตัดสินใจเล่าแทนเมษา

เจช (ขึ้นไปที่รสสุคนธ์) รสสุคนธ์พาเด็ก ๆ ขึ้นไปบนดาดฟ้าเพื่ออัดคลิปพิธีจอมปลอมนั่น เธอตั้งใจจะใช้มันเล่นงานอลิสตา

คุณแม่วริยา ครูเจช ... ไหนบอกจะให้ฉันฟังสิ่งที่เมษาพูด ไม่ใช่เหรอ

ตุลย์ ทำไมรสสุคนธ์ ถึงต้องเล่นงานครูอลิสตา ครับครูเจช ครูรู้ว่าอะไรคือแรงจูงใจ ... ใช่ไหมครับ ?

เจชมองหน้าตุลย์ แต่ไม่ตอบ โรสที่ได้ยินคำถามก็มองไปที่เจชทันที เธอกลั้วว่าเจชจะตอบอะไรออกมา

คุณแม่วริยาที่ต้องการอยากรู้จะได้คำตอบจากเมษา เธอจึงหันไปถามเมษาแทน

คุณแม่วริยา (ถอนใจ) เมษา เธอบอกแม่ว่าเธอไม่เคยเห็นและไม่สามารถติดต่อกับผีได้ ใช่ไหม

เมษา ค่ะ

คุณแม่วริยา แล้วที่เธอเป็นลมในห้องพยาบาลนั่นล่ะ ไม่ใช่เพราะผีพวกนั้นเหรอ

เมษา ไม่ใช่ค่ะ

คุณแม่วริยา แล้วเธอเป็นลมทำไม

เมษา หนู ...

เจช เธอแก้งทำนะครับ

เมษาหันไปมองหน้าเจช เธอไม่โอเคกับคำพูดของเขา

คุณแม่วริยา แก้งั้นเหรอ ? เมษา ... งั้นเธอช่วยแก้งเป็นลมอีกรอบได้ไหม ?

เมษา ค่ะ ?

คุณแม่วริยา ทำไมล่ะ หรือเพราะตอนนี้ไม่มีผี เธอเลยเป็นลมไม่ได้ ?

เมษา ไม่ใช่ค่ะ หนูไม่ได้—

คุณแม่วริยา เป็นลมสิ

เมษา หนู ... หนูทำไม่ได้

คุณแม่วริยา ทำไมทำไม่ได้ล่ะ

เมษา ตอนนี้ ... หนูไม่รู้สึกรักอยากเป็นลม

คุณแม่วริยา ทำไมล่ะ ... มันขาดอะไรไป

เมษา หนู ... หนูบอกไม่ถูก ... หนู

เมษากลัวและสับสนไปหมด เพราะความกดดันจากทุกคน

ตุลย์ ใจเย็น ๆ เมษา (ใจเย็น) เมษาบอกครูได้ไหม ว่าตอนนั้น อะไรทำให้เธอเป็นลม ?

คุณแม่วริยา นี่ เมษา ฉันไม่ได้มีเวลามารอเธอจนถึงเข้าหอรกนะ !!!

เมษา (มันใจ) หนูไม่ได้โกหกนะคะ หนูเป็นลมเพราะหนู (มองโรส) ... หนูคิดว่าหนูเห็นมัน

ตุลย์ คิดว่าเห็นหรือ ? เธอเห็นอะไร ?

เมษา หนูเห็น ... (มองตุลย์) คือหนูคิดว่าหนูเห็น แต่จริง ๆ แล้วไม่เห็น (มองเจช) ... หนู

... หนูบอกไม่ถูก แต่หนูเห็นคนอื่นเห็น ... แล้วหนูก็คิดว่าหนู ... เห็น ... มัน (มองวริยา) หนูเลยเป็นลมไป ... (มองโรส ญาดา และลิลลี่) ทุกคนที่นั่น ดูเชื่อในสิ่งที่เกิดขึ้นมาก ๆ ... (มองพลอยใส) หนูเลยคิดว่ามันเป็นเรื่องจริง ... หนู ... หนูขอโทษค่ะ !!!

ตุลย์ เมษา ฟังครู แล้วคิดให้ดี ก่อนที่จะตอบนะ (ซ่า ๆ) มันเป็นไปได้ไหมว่าวิญญาณที่เธอเห็นเป็นสิ่งที่รสสุคนธ์ทำให้เธอคิด ว่ามันเป็นจริง

โรส (สวนทันที) คำถามนั้น ดูจะกล่าวหาหนูนะคะ ครูตุลย์

ตุลย์ (มองโรส) แล้วมันเป็นความจริงไหมล่ะ รสสุคนธ์ !!!

โรส หนูถูกทำร้ายนะคะ หนูถูกแทงด้วยเข็ม แล้วหนูก็เห็นเลือดไหลออกมาจากรอยที่ถูกเข็มปัก (ผหยุด) นี่คือน้ำที่หนูได้รับเธอคะ ครูควรระวังปกป้องนักเรียนที่ถูกทำร้าย ไม่ใช่เธอคะ

ตุลย์ (ซีเมษา) ฉันกำลังปกป้องเมษาอยู่นี่ยังงี้ !!!

โรส ตั้งแต่ครูไปตามหนูกับน้อง ๆ มาที่นี่ หนูได้ยินแต่คำปรักปรำว่าหนูเป็นคนผิด (มองเจช) รสสุคนธ์ต้องการเล่นงานครูอลิสซา (มองตุลย์) รสสุคนธ์เป็นคนบอกให้ทำ (โกรธ) หนูไม่มีโอกาสจะได้พูดอะไรเลยด้วยซ้ำ ทุกคนเชื่อสิ่งที่เมษาพูด ในขณะที่หนู (มองเจช) ไม่มีโอกาสได้อธิบายเลย ว่าหนูรู้สึกอย่างไร (หายใจแรง) พวกครูระวังตัวให้ดีเถอะค่ะ เพราะวิญญาณพวกนั้น ... ภูติผีพวกนั้น ... พวกมันจะ

และในตอนนั้น ขณะที่โรสยังพูดไม่ทันจบ เธอหยุดชะงัก มองขึ้นไปข้างบน สีหน้าตกใจ รวากับเห็น การคุกคามของอะไรบางอย่างที่ไม่มีใครนอกจากเธอมองเห็น ทุกคนนิ่งเงียบ ตู๋มองตามที่เธอมอง โรสตัวสั่นและหายใจแรง

ตุ๋น รสสุคนธ์ เธอเป็นอะไร

โรสเริ่มตัวสั่น เธอถอดตัวเอง หวาดกลัว

โรส ทำไมในนี้ ลมแรงจังคะ !!! หนูหนาว (มองไปที่เมษา) เมษา ... เธอเป็นคนทำหรือ !?!

เมษา (ตกใจ) พี่โรส ?

เด็กคนอื่น ๆ ค่อย ๆ มีอาการสั่น หนาวตามมาทีละคน

ญาดา ครูคะ หนู ... หนูหนาว

เจษ (หัวเราะ) พวกเธอแกล้งทำ

พลอยใส แม่ หนูหนาว

คุณแม่วรียารีบเข้าไปหาพลอยใสทันที

คุณแม่วรียา พลอยใส (จับตัวพลอยใส) ทำไมตัวเย็นแบบนี้ ลูก

ลิลลี่ เมษา !!! เธอทำให้พวกฉัน ... เป็นแบบนี้หรือ

เมษา หนูไม่ได้ทำ !!!

เด็กทุกคนยังคงหนาวสั่นกันอยู่

โรส ได้โปรดเถอะ เมษา (มองเมษา) ... พอ ... พอได้แล้ว

เมษา พีโรส หยุดทำแบบนี้เถอะ ได้โปรด
 คุณแม่วริยา เมษา !!! เธอ ... (มองเมษา อย่างไม่เชื่อสายตาตัวเอง) ... เธอทำอะไรเด็กพวกนี้ !!!
 ญาดา เมษา หยุดเถอะ !!!
 ลิลลี่ ได้โปรดเถอะ เมษา ได้โปรด !!!
 เมษา ไม่นะ !!! ทุกคน หยุดเถอะค่ะ (จะร้องไห้) หนู กลัว !!! ได้โปรดเถอะค่ะ !!!
 คุณแม่วริยา (มองเมษา) เมษา หยุดเรื่องพวกนี้ เดียวนี้นะ !!!

เมษาทนไม่ไหว เธอจะวิ่งหนีออกจากห้อง แต่เจซจับตัวเธอไว้

เมษา ปล่อยหนู หนูไม่ได้ทำ ... พอแล้ว !!! หนูไม่ได้ทำ !!!
 ตูลย์ เมษา ได้โปรด !!!
 โรส เมษา !!! (ร้องดัง) พอได้แล้ว !!! (มองวริยา) ชะ ... ช่วยหนู ช่วยหนูด้วย !!!

ทันใดนั้น เจซทนไม่ไหวกับสิ่งที่โรสทำ เขารีบเข้าไปจับตัวโรสให้ลุกขึ้น โรสยังร้องหนักกว่าเดิม คุณแม่วริยาและตูลย์หันไปมองที่เจซ ทั้งคู่ตกใจกับการกระทำของเขา

เจซ หยุด !!! ฉันบอกให้หยุด !!! เลิกต่อแหลได้แล้ว !!!

ตูลย์เข้าไปดึงเจซออกมา

ตูลย์ ครูเจซ !!! หยุด !!!
 คุณแม่วริยา เจซ !!! ทำบ้าอะไรเนี่ย !!!
 เจซ (โกรธ ซึ่ไปที่โรส) เด็กนั่น มันต่อแหล !!!
 คุณแม่วริยา เจซ !!!
 เจซ (ชี้หน้าแก๊งค์เด็ก) พวกมันจะทำลายชีวิตผม
 คุณแม่วริยา เจซ !!! พุดบ้าอะไรเนี่ย !!!
 เจซ (สิ้นหวัง) ผมรู้จักมันดี ... ผมรู้จักมัน เป็นอย่างดี !!!
 คุณแม่วริยา หมายความว่ายังไง

เจษ ผม (ทันที) เคยมีอะไรกับมัน !!!

พลอยไถ่กรีด แล้วทรุดลงไปกับพื้น หายใจแรง

ในช่วงจังหวะเดียวกันนั้น เด็ก ๆ ทุกคนล้มลงกองอยู่กับพื้นพร้อมกัน ทุกคนหายใจแรง ก่อนเริ่มหยุด ลั่น รวากับว่าได้หลุดออกจากการควบคุมของผีร้ายหลังจากที่คำสารภาพของเจษโพล่งออกมา

คุณแม่วริยา (สับสน) นี่มัน ... นี่มันอะไรกัน ?!!

ในความเงิบชั่วคราวนั้น ตูลย์เข้าใจในสิ่งที่เขาสงสัยมาตลอด

ตูลย์ ... ครูเจษ

คุณแม่วริยา (นิ่ง ๆ) เจษ ... รู้ตัวใช่ไหมที่กำลังพูดอะไรอยู่

เจษ ผมรู้ (มองทุกคน) และผมจะไม่ยอมให้มันทำเรื่องบ้า ๆ พวกนี้อีกแล้ว ผมจะ ไม่ยอม ให้มันทำลายอลิสา ทำลายชีวิตของผม !!!

คุณแม่วริยา (พยายามสงบสติ) เจษ เกิดอะไรขึ้น ?

เจษต่อสู้กับความรู้สึกในใจที่จะต้องพูด แต่เขาก็เลือกที่จะพูดมันออกมา

เจษ ผม ... ผม ... (พยายาม) มันเกิดขึ้นในห้องดนตรีครับ ... หลายเดือนมาแล้ว ... ตอนที่ ลิสากำลังตั้งห้อง (ก้มหน้า) ตอนนั้นลิสาเปลี่ยนไป แล้วก็ ... เย็นชา (หลบตา) แล้ว ผมก็แค่ ... (มองตูลย์) มันเป็นเพียงแค่อารมณ์ชั่ววูบ ... ผมรู้ว่ามันผิด ผมเองที่ไม่ หนักแน่นพอ ผมเองที่ ... (มองโรส) ผมบอกเธอแล้ว ว่ามันเป็นความผิดพลาด ผม ไม่ได้รักเธอ แต่ ... แต่เธอเข้าใจไปว่า ... (หยุด) ... ผมขอโทษ

คุณแม่วริยา ตูลย์ นี่มันเรื่องใหญ่ กว่าเรื่องวิญญาณบนดาตฟ้าอีกนะ (คิดได้) นักข่าวพวกนั้น จะรู้เรื่องนี้ไม่ได้เชียวนะ ตูลย์ !!!

ตูลย์ (หันไปหาโรส) รสสุคนธ์ นี่คือแรงจูงใจของเธอใช่ไหม

โรส ครูอยากให้หนูตอบเรื่องพวกนี้ ... แบบไหนล่ะคะ
 เจช ผมบอกแล้ว ว่าเด็กนั่นนะ ไม่ได้เป็น ... ในแบบที่พวกคุณคิด
 โรส คุณแม่ (เดินไปหาคุณแม่) เห็นหนูเป็นคนยังไงเธอคะ

คุณแม่เวรียามองเธอ กำลังคิด แต่ไม่ได้ตอบอะไร

โรส หนูไม่อยากถูกมองแบบนั้น

โรสหันหลังกลับ จะเดินออกไปที่ประตู

คุณแม่เวรียา โรส หยุดอยู่ตรงนั้น แล้วกลับไปที่เดิมของเธอ

โรสหยุด ก้มหน้าก่อนจะเดินกลับไปยืนกับเด็ก ๆ ที่เหลือ

คุณแม่เวรียา (กับตุลย์) ตุลย์ ไปตามอลิสามาที่นี่ ... ไม่ต้องบอกอะไรเธอถึงสิ่งที่เกิดขึ้นที่นี่ ...
 เข้าใจนะ !!!

ตุลย์ตอบรับแล้วเดินออกไป

คุณแม่เวรียา (กับเจช) เจช ... ยืนยันกับฉันอีกครั้งได้ไหม ว่าสิ่งที่เจชพูดมาเมื่อกี้ ... เป็นความจริง

เจช ครับ

คุณแม่เวรียา อลิสารู้เรื่องทั้งหมด ใช่ไหม

เจช (ก้มหน้า) ใช่ครับ

คุณแม่เวรียา รสสุคนธ์ (กับโรส) แม่จะให้ครูอลิสามาที่นี่ และถ้าครูอลิสายืนยันในสิ่งที่ครูเจชพูด (เสียงแข็ง) ขึ้นกับเธอ ... ก็มีเรื่องที่จะต้องจัดการร่วมกัน !!!

โรสขยับตัวจะพูดอะไรบางอย่าง แต่ตุลย์เดินเข้ามาก่อนเพียงคนเดียว

ตุลย์ ครูอลิสามาแล้วครับ !!!

คุณแม่วริยา (กับตุลย์) ให้เธอรอก่อน (หันมาพูดกับโรสและเจซ) ทั้งคู่มาขึ้นตรงนี้ ห้ามมีใครพูด หรือส่งสัญญาณอะไรให้กับอลิสาคัดขาด (กับตุลย์) ตุลย์บอกให้ลิสามาเข้ามาได้

ตุลย์พาอลิสามาเข้ามา อลิสามองไปทั่วห้อง พยายามเข้าใจกับสถานการณ์ที่เกิดขึ้น เธอมองหาเจซ

คุณแม่วริยา มาขึ้นตรงนี้ อลิสา ... แล้วมองมาที่ฉันเท่านั้น

อลิสาเดินไปหยุดตรงที่คุณแม่วริยาบอก

คุณแม่วริยา ครูอลิสา ครูทำงานที่นี่มานาน ครูรู้ว่าฉันเป็นคนอย่างไรใช่ไหม

อลิสา ใช่ค่ะ

คุณแม่วริยา ถ้าฉันถามอะไรบางอย่างกับครู ครูจะตอบฉันทุกเรื่องได้ไหม

อลิสา ได้ค่ะ

คุณแม่วริยา ครูจะพูดความจริงกับฉัน ในทุกเรื่อง ... ได้ไหม

อลิสา ได้ค่ะ

คุณแม่วริยา และครูก็จะยืนยันในทุกคำพูด ว่าเป็นความจริง ... ได้ใช่ไหม

อลิสา (ช้า ๆ) ค่ะ

คุณแม่วริยา ครูอลิสา ... (มองที่โรส) ครูรู้จัก ... รสสุคนธ์ใช่ไหม

อลิสา (หยุด แล้วพูด) รู้จักค่ะ

คุณแม่วริยา ... ครูเคยสอนเธอรึเปล่า

อลิสา ไม่เคยค่ะ

คุณแม่วริยา ครูมีเรื่องอะไรที่รู้สึก ... ไม่พอใจในตัวรสสุคนธ์ บ้างไหม ?

อลิสา คะ? (ไม่เข้าใจ พยายามมองเจซ)

คุณแม่วริยา มองมาที่ฉัน ลิสา ... ครูรู้คำตอบดี (สงสัย) ตอบฉันอย่างที่ครูยืนยันกับฉันเมื่อ

... ว่าครูจะตอบในทุกคำถามสิ

อลิสา (สุดหายใจ) ฉันไม่รู้ค่ะ

- คุณแม่วริยา** คำตอบที่ควรจะตอบภายใต้ไต่ถามของความจริง มีแต่คำว่า มี และ ไม่มี เท่านั้นนะ
อลิสสา ... ทำไมถึงตอบว่า ไม่รู้ล่ะ
- อลิสสา** คือเธอ ...
- คุณแม่วริยา** ครูมีเรื่องไม่พอใจรสสุคนธ์ ... ถูกต้องไหม ?
- อลิสสา** คือ ... ฉันแค่ไม่ชอบใจพฤติกรรมบางอย่างของเธอเท่านั้นค่ะ
- คุณแม่วริยา** ครูเพิ่งบอกฉันว่า ครูไม่เคยสอนเธอนี้ แล้วพฤติกรรมอะไรของรสสุคนธ์ ที่ทำให้ครู
... ไม่ชอบ !!!
- อลิสสา** ฉัน ... ตอบไม่ได้ค่ะ
- คุณแม่วริยา** จ้ะ ครูเจษล่ะ ... (มองที่เจษ) สามีของครูเคยทำอะไรนอกกลุ่มนอกทางหรือเปล่า ?
- อลิสสา** (ตกใจ) ค่ะ? คุณแม่หมายความว่าอย่างไรคะ ?
- คุณแม่วริยา** ตอบสิ ลิสสา ทุกคำถามที่ฉันถาม ครูบอกแล้วว่าคำตอบ ... ด้วยความจริง
- อลิสสา** เขาเป็นคนดีค่ะ
- คุณแม่วริยา** แปลว่า เขาไม่เคยนอกใจครู ... ใช่มั๊ย
- อลิสสา** คุณแม่พูดเรื่องอะไรกันคะ ... (พยายามจะหันมองเจษ) หนูไม่คิดว่า ...
- คุณแม่วริยา** (ย้ำ) เจษเคยนอกใจลิสสาหรือเปล่า (อลิสสาเงิบ) คำถามมันไม่ได้ยากเลยนะ
ทำไมลิสสาต้องคิดนานด้วยล่ะ !!! ความจริงคืออะไร !!!
- อลิสสา** (ส่ายหน้า เสียงเบา) ... เปล่าค่ะ (มองวริยา) ความจริงก็คือ ... เจษเป็นคนดี
... เขาไม่ทำอะไรเหลวไหลแบบนั้นหรอกค่ะ !!!
- คุณแม่วริยา** (ยิ้มเมื่อได้ยินคำตอบ) ตูลย์ พาอลิสสาออกไปได้
- เจษ** (ก้าวขึ้นมาด้านหน้าทันที) ลิสสา ทำไมไม่พูดความจริง
- คุณแม่วริยา** เธอพูดแล้ว ครูเจษ อลิสสา พูดความจริงออกมาแล้ว
(กับตูลย์) ตูลย์ พี่บอกให้พาอลิสสาออกไป !!!

ตูลย์พาอลิสสาออกไป ทั้งห้องตกอยู่ในความเงิบ

ฉาก 14

สถานที่ ห้องปกครอง
เวลา ต่อเนื่อง
ตัวละคร คุณแม่วริยา ครูตุลย์ ครูเจษ เมษา โรส ญาดา ลิลลี่ พลอยใส

ตุลย์พาอลิสาออกไป เจษทนไม่ไหวเมื่อรู้ว่าอลิสาช่วยเขา

เจษ คุณแม่ครับ (กับวริยา) ลิสาพูดแบบนั้น เพราะต้องการปกป้องผม

คุณแม่วริยา แต่ครูอลิสา สัญญาและยืนยันกับฉัน ว่าจะพูดแต่ความจริง และมีแต่ความจริงเท่านั้น ที่เป็นคำตอบของเธอ

เจษ นี่ คุณแม่จะเชื่อเด็กพวกนั้นจริง ๆ เหรอครับ ... ผมพูด ... ผมสารภาพในสิ่งที่เป็นความจริง (หยุด) ที่ ... ที่มันน่าอับอายสำหรับผมออกไปแล้ว แต่คุณแม่กลับเชื่อเรื่องทรงเจ้าเข้าผีของเด็กพวกนี้ (มองวริยา) คุณแม่เชื่อคำโกหกของลิสา ... ที่เธอพูดเพียงเพื่อปกป้องผม ... คุณแม่บอกว่าจะเชื่อ ในความจริง

คุณแม่วริยา ฉันเชื่อในสิ่งที่ฉันได้ยิน

เจษ ซึ่งมันไม่ใช่ความจริง !!!

ตุลย์ ... ผมเชื่อครูเจษนะครับ

คุณแม่วริยา ตุลย์ก็ได้ยินแล้วว่าเจษกับอลิสาพูดไม่ตรงกัน (ชี้ไปที่เจษ) สิ่งที่เขาทำ ... (หยุด) ด้วยอารมณ์เพียงชั่ววูบอะไรนั้น จะทำให้ทุกอย่างของพี่ต้องพัง (หยุด) ตุลย์คิดว่าพี่ควรต้องฟังใคร !!! ต้องเลือกความจริงจากใคร !!!

ตุลย์ คุณแม่ครับ (พยายามอธิบาย) ในโลกนี้ มีสิ่งที่เรียกว่าความถูกต้อง คุณแม่ควรพิจารณาสิ่งที่เกิดขึ้นอย่างยุติธรรม และเป็นธรรม (หยุด) คุณแม่รู้ว่าปีศาจเกิดขึ้นจากอะไร (มองโรส) ใครเป็นคนสร้างปีศาจตัวนั้นขึ้นมา ผมเจอกุญแจดอกที่ผมตามหาแล้วนะครับคุณแม่ (สูดหายใจ) คุณแม่จะยอมให้ปีศาจนั้นมันหลอกหลอน และครอบครองคุณแม่ ทั้งที่รู้ว่ามัน ...

ในตอนนี้องที่โรสกรีดร้องเสียงดัง

โรส ไม่ !!! ชั้นบอกให้ออกไป ... ออกไป !!!

คุณแม่วริยา โรส ... เป็นอะไร ?

ตุลย์ รสสุคนธ์ !!!

โรสชี้และมองขึ้นไปบนเพดาน เหมือนว่าเธอกำลังกลัวกับสิ่งนั้น เด็ก ๆ ทุกคนทำแบบเดียวกัน

โรส มัน ... มันอยู่ที่นั่น !!!

แล้วอยู่ ๆ เธอก็หยุดนิ่งแล้วเอามือลง แต่ยังคงจ้องมองไปที่เพดานนั้นด้วยความกลัว

ลิลลี่ (ชี้) มันอยู่บนนั้น !!

คุณแม่วริยา (มองตาม) พวกเธอเห็นอะไร บอกฉันเดี๋ยวนี้นะ

โรส แก ... แกมาทำไม

เจษ (แค้นหัวเราะ) มันไม่มีอะไรทั้งนั้น

โรส ไม่นะ อย่าลงมานะ ไม่ !!! ไม่ !!!

เจษ (พูดเรียบ ๆ แค้นหัวเราะ) ครูตุลย์ ว่าไง ... ครูเห็นอะไรหรือเปล่า

คุณแม่วริยา เจษ เงียบก่อนได้ไหม

โรส ไม่นะ อย่ามองฉันแบบนั้น !!! ไม่ได้ แกล้งมาไม่ได้ !!! (หันไปมองเมษา) เมษา อย่างนั้นหรือ เมษา บอกให้แกมา อย่างนั้นหรือ !!!

เมษา (ตกใจ) พี่โรส

โรส ไม่นะ เมษา ... ไม่ ไม่ อย่าทำฉันนะ

เมษา ไม่ใช่หนูนะคะ

ญาดา เมษา ไม่

ลิลลี่ เมษา ได้โปรด

พลอยใส หนูกลัว

เจษ (เสียงดัง) พวกมันกำลังทำทั้งนั้น !!!

โรส อย่า เมษา ... อย่าเรียกมันลงมา

ตุลย์ รสสุคนธ์ หยุดเดี๋ยวนี้

โรส เมษา อย่างนะ (หันไปมองบนเพดาน) อย่าลงมานะ อย่าทำร้ายฉันเลยนะ !!!

เมษา (กับคุณแม่วรียา) หนูไม่ได้ทำร้ายเธอนะคะ
 คุณแม่วรียา นี่ พวกเธอเป็นอะไร (วิ่งไปกอดพลอยใส) พลอยใส ลูก ใครทำลูก (หันไปที่เมษา)
 เมษา ฉันทบอให้หยุด !!
 เมษา หนูไม่ได้ทำอะไร ... หนูไม่ได้ทำ

โรสหยุดมองบนเพดานแล้วจ้องมองตรงราวกับถูกสะกดจิต และพูดตามที่เมษาพูด

โรส หนูไม่ได้ทำอะไร ... หนูไม่ได้ทำ

เด็ก ๆ เริ่มเปลี่ยนและทำตามโรส

เมษา พี่โรส ไม่นะคะ หยุดเถอะ
 เด็ก ๆ พี่โรส ไม่นะคะ หยุดเถอะ
 เมษา (กลัว) พวกพี่เป็นอะไรกัน
 เด็ก ๆ พวกพี่เป็นอะไรกัน
 คุณแม่วรียา เมษา เธอทำอะไร หยุดเดี๋ยวนี้ !!!
 เมษา หนูไม่ได้ทำ
 เด็ก ๆ หนูไม่ได้ทำ
 คุณแม่วรียา เธอเรียกผีนั่นมา อย่างนั้น ไซ้ไหม
 เมษา เปล่านะคะ
 เด็ก ๆ เปล่านะคะ
 คุณแม่วรียา แล้วทำไมทุกคนถึงเป็นแบบนี้
 เมษา (หันมาหาโรส) หยุดได้แล้ว
 เด็ก ๆ (ทำตามเมษา) หยุดได้แล้ว
 เมษา บอกว่าให้หยุด
 เด็ก ๆ บอกว่าให้หยุด
 เมษา (ตะโกน) หยุด!!
 เด็ก ๆ หยุด!!

เมษารู้สึกถูกรวบงำโดยโรสและเด็ก ๆ เธอกลัวมากจนไม่รู้จะทำยังไง

คุณแม่วรียา (เดินมาที่เมษา ดึงเสื้อเธอเอาไว้) เธอนั้นแหละหยุด ฉันบอกให้เธอหยุด
 เจษ พวกมันโกหก ทั้งหมดนี้มันเหลวไหลทั้งนั้น !!!
 ตูลย์ คุณแม่ครับ เราต้องตั้งสติก่อนนะครับ
 คุณแม่วรียา เมษา บอกฉันมาว่าเธอติดต่อกับผีใช้ไหม
 เมษา หนู ...
 เจษ (พยายามช่วย) เมษา เธอไม่เห็นมัน มันไม่มีอะไรเกิดขึ้น
 คุณแม่วรียา (ย้ำ) หยุดเดี๋ยวนี้ !!!
 เจษ ไม่ต้องกลัวเมษา

เมษาทำอะไรไม่ถูก ได้แต่พิมพ์ออกมา เธอมองไปที่โรสที่ยังคงเหมือนคนโดนสะกดจิตอยู่

คุณแม่วรียา (โกรธ) เธออยากกลับไปที่บ้านกำพร้าของเธอใช่ไหม ... ฉันทำแบบนั้นแน่
 ถ้าเธอจะลองดีล่ะก็ !!!

เมษากลัวกว่าเดิมเมื่อคุณแม่วรียาพูดแบบนั้น เธอยิ่งทำตัวไม่ถูกกว่าเดิม ครูทุกคนจ้องมองมาที่เธอ ครู
 เจษพยายามมองหน้าเมษาเพื่อคอยเตือนสติเธอไว้ เมษาก็มองครูเจษ แต่มันยังทำให้เขาตัดสินใจพูดไม่
 ถูก อยู่ ๆ โรสก็กลับมาส่งเสียงร้องอีกครั้ง

โรส (ชี้ไปข้างบน) มันจะลงมาแล้ว เมษา ออย่า!!

คุณแม่วรียาเห็นโรสเป็นแบบนี้ เธอจึงถามเมษาต่อ

คุณแม่วรียา เธอจะหยุดมั๊ย
 ตูลย์ คุณแม่ครับ ข้างบนนั้นไม่ได้มีอะไรทั้งนั้น
 โรส ไม่ ไม่ ไม่ มันอยู่บนนั้น มันกำลังลงมา

คุณแม่วริยา เธอจะพูดไหม
 เมษา (กลัว) หนูพูดไม่ได้
 เด็ก ๆ (เหมือนโดนสะกดจิต) หนูพูดไม่ได้

โรสมองขึ้นไปอีกครั้ง เธอเห็นว่ามันลงมาแล้ว เธอวิ่งหนีไปอีกฝั่ง พร้อมกับเด็ก ๆ ที่วิ่งตามกันไป พวกเขา
 เธอกลัวจนเหมือนจนตรอกและร้องเสียงดัง อยู่ ๆ เมษาก็ร้องอย่างบ้าคลั่ง ทุกคนจึงดูเธอ เจษตกใจ
 จึงเดินเข้าไปหา

เจษ เมษา เธอเป็นอะไร

ทันทีที่เจษเข้ามาใกล้เมษา เธอก็วิ่งหนีเขาและร้องอย่างน่ากลัว

เมษา อย่าแตะตัวหนู
 เจษ (แปลกใจ) ทำไมเธอพูดแบบนั้น
 เมษา (หายใจแรง แล้วชี้ไปที่เจษ) เขาเป็นพวกเดียวกับไอ้ผีพวกนั้น
 เจษ (ชะงัก) เมษา
 คุณแม่วริยา (กับเมษา) เขาบังคับให้เธอทำแบบนี้หรือ
 เมษา เขา ... เขาต้องการให้หนูเขียนจดหมายสารภาพ เขาขู่ให้หนูสารภาพ เขา ...
 (ชี้ที่เจษ) เขาเป็นปีศาจ !!!

ทุกคนตกใจกับสิ่งที่เมษาพูด และมองไปที่เจษ

เจษ (มองตุลย์อย่างหมดหวัง) ไม่จริง
 เมษา (สะอื้น) เขาบังคับให้หนูเขียนคำสารภาพนั้น
 ตุลย์ เมษา กำลังกลัวครับคุณแม่
 เจษ ... เมษา
 เมษา (กลัว) หนูจะไม่ยอมอีกแล้ว (วิ่งไปหาโรส) พี่โรส หนูขอโทษ
 หนูจะไม่ทำร้ายพี่อีกแล้ว (กับเด็ก ๆ) ทุกคน หนูขอโทษ ได้โปรดเถอะค่ะ หนูขอโทษ

ทุกคนมองตาม โรสตั้งเมษาเข้าไปกอดด้วยความอ่อนโยน แล้วมองไปที่คุณแม่วริยา พร้อม ๆ กับเด็ก
ทุกคนค่อย ๆ สงบสติลง หายใจแรง คุณแม่วริยา มองเหตุการณ์ตรงหน้า

- คุณแม่วริยา** (กับเจษ) ครูเจษ ทั้งหมดนี้ เป็นความจริง ใช่ไหม
- ตุลย์** คุณแม่ครับ
- คุณแม่วริยา** พอเถอะ ตุลย์
- ตุลย์** แต่คุณแม่ครับ—
- คุณแม่วริยา** ฉันทบอให้พอใจ !!! (กับเจษ) รุ่งเช้า พวกนักข่าวก็คงมาถึง ครูคิดจะบอกกับ
นักข่าวพวกนั้น ว่าอย่างไร
- เจษ** ผมจะต้องบอกนักข่าวพวกนั้นว่าอย่างไร จันเหอครับ ? (ชำ) ต้องเป็นผม อย่างนั้น
สินะครับ (ชำ มองไปบนเพดาน) ปีศาจนั้น ถ้ามันมีอยู่จริง ผมว่า มันก็คงกำลังนั่ง
หัวเราะเยาะเราทุกคนอยู่แน่ ๆ (ยิ้ม) ตลกดีนะครับ มนุษย์เนี่ย ... ยอมทำทุกอย่าง
เพียงเพื่อให้ได้ ในสิ่งที่ต้องการ (มองทุกคนรอบ ๆ) เราสร้างความกลัวขึ้นมา แล้วใช้
มันควบคุม เพื่อที่จะได้ครอบครอง (มองวริยา) เพื่อที่จะได้ไม่สูญเสียในสิ่งที่เชื่อว่า
เป็นของตน (มองตุลย์) เราสร้างปีศาจขึ้นมาในใจ แล้วก็ใช้มันเป็นเครื่องมือ เพื่อ
ทำลายกัน (มองโรส) เพื่อที่เราจะได้ไม่รู้สึกรู้สิด ... ว่าเราเองนั่นแหละ ที่ชั่วช้ากว่า
ปีศาจในใจที่สร้างขึ้น (โกรธ) ผมจะต้องบอกนักข่าวพวกนั้น ว่าอย่างไรนะเหอ
ครับ ... (เสียงดัง) ผมจะบอกพวกเขาว่า ผมได้ตายไปแล้ว !!! ตายทั้งเป็น เพราะ
ความจอมปลอมของพวกคุณทั้งหมด ตายไปพร้อมกับคำโกหก ที่พวกคุณช่วยกันปั้น
ว่าเป็นเรื่องจริง !!!
- คุณแม่วริยา** (นิ่ง) ตุลย์ ... เอาเขาออกไป !!!
- เจษ** ไม่ต้อง !!! (หยุดคิด) ผมไปเองได้ (เดินออกไป)
- ตุลย์** (มองทุกคนในห้อง) ผม ... เสียใจกับทุกสิ่งที่เกิดขึ้นที่นี่นะครับ
(กำลังจะเดินออก แต่แล้วก็หยุด) ... ผมไม่อยากเชื่อเลยว่า ...

ตุลย์หยุด เขาเข้าใจทุกอย่างแล้ว ตุลย์เดินออก

ฉาก 15

สถานที่ สวนหลังตึก
เวลา รุ่งเช้า
ตัวละคร ครูอลิสา ครูตุลย์

มานั่งที่สวนฝั่งขวาเห็นอลิสาที่กำลังนั่งคิดอะไรกับตัวเองอยู่ ตุลย์เดินเข้ามา เขามองอลิสา และเดินเข้าไปหา

ตุลย์ ผม ... (ลังเล) ขอคุยด้วยคนได้ไหมครับ
อลิสา (พยักหน้า) ได้สิคะ
ตุลย์ (ซึ้งใจ) ครูอลิสา ... ทราบประเด็นที่คุณแม่ให้สัมภาษณ์กับนักข่าวทางโทรศัพท์แล้ว
ใช่ไหมครับ ... (หยุด) เรื่องปีศาจนั้น ครูเจซกลายเป็นต้นเหตุทั้งหมด
อลิสา ทราบแล้วละคะ
ตุลย์ ทุกอย่างที่นี้ ... น่ากลัวกว่าที่ผมคิดไว้เยอะเลยนะครับ
อลิสา เมื่อความกลัวที่จะสูญเสีย ต้องกลายร่างเป็นปีศาจ (มองตุลย์ คิด) ทุกอย่างก็เลยน่า
กลัวอย่างที่ครูตุลย์ว่า ... จริง ๆ นะคะ

ตุลย์เห็นด้วยกับสิ่งที่อลิสาพูด ไม่ได้ตอบรับ เพียงแต่ติดตาม

ตุลย์ ก่อนหน้านี้ผมตั้งคำถามเรื่องส่วนตัวของครู มันเป็นเรื่องไม่ควร (ก้มหน้า) ต้องขอ
โทษจริง ๆ นะครับ (ถอนใจ) ผมแค่อยากช่วยครูทั้ง 2 คน (หยุด) คือ ในฐานะครู
ด้วยกัน ผมรู้สึกว่าคุณเองก็ต้องรับผิดชอบในเรื่องนี้ด้วย ... ไม่มากก็น้อย
อลิสา ฉันเข้าใจค่ะ (ยิ้ม) ครูตุลย์ ... ขอบคุณนะคะ
ตุลย์ ผมไม่อยากเห็นคนบริสุทธิ์ต้องกลายเป็นคนผิด (หยุด) ผมถูกสอนให้เชื่อมาแบบนั้น
ครับ ตั้งแต่เด็ก ๆ เลย ... พ่อของผมก็เป็นครูเหมือนกันนะครับ (ยิ้ม) แล้วก็พอนี้
แหละ ที่ผมบ่นบ่อย ๆ ว่า ผมน่าจะอดมคตเกินไป ไม่อยู่ในโลกแห่งความเป็นจริง (หยุด)
ผมเข้าใจนะครับ ว่าพ่อหมายถึงอะไร ... เข้าใจดีเลย ... แต่สุดท้าย ผมก็ยังพลาด
(เงิบ) ขอโทษอีกครั้ง ... นะครับ

- อลิสซา ช่างมันเถอะคะ (ยิ้ม) อย่างน้อยครูก็ยังเข้าใจฉัน ... ขอขอบคุณอีกครั้ง ... นะคะ
- ตุลย์ (เงียบไปครู่หนึ่ง) ครูอลิสซา คิดจะทำยังไงต่อกับเรื่องนี้เหรอครับ
- อลิสซา ฉัน ... (ยิ้มแห้ง) ฉันชอบการเป็นครูที่นั่นนะคะ ฉันมีความสุขทุกครั้งที่ได้อยู่กับเด็ก ๆ ได้เห็นความเปลี่ยนแปลงและการเติบโตของพวกเขา ฉันไม่เคยเหนื่อยที่จะต้องตอบคำถาม ปลอดภัย หรืออธิบาย ไม่ว่าจะในเรื่องอะไร (หยุด) แต่ ... สิ่งที่เกิดขึ้นในคืนนี้ทำให้ฉันเริ่มคิดว่า บางทีฉันก็อาจจะหลอกตัวเอง ... ว่า ... ฉันมีความสุข
- ตุลย์ ผมเข้าใจครับ (เงียบ) แล้วครูเจชล่ะครับ ครูได้คุยกับครูเจชหรือยัง
- อลิสซา ยังคะ ฉันบอกเขาว่าฉันขอเวลาก่อน
- ตุลย์ ผมเพิ่งคุยกับเขามาเมื่อสักครูในห้องพักครูครับ (หยุด) เขาอยู่กับคุณแม่ที่นั่น คุณแม่อยากพูดกับเขา ก่อนที่จะต้องให้สัมภาษณ์กับนักข่าว (ยิ้มขำ) เขาเป็นคนดีมากๆเลยนะครับ
- อลิสซา (ยิ้ม) เพราะแบบนี้มันถึงได้ ... (หยุด) ... เคยรักเขา
- ตุลย์ (เงียบไปครู่หนึ่ง) ครูอลิสซาครับ ถ้าผมยังจะพอทำอะไรได้ ผมขอร้องครูสักเรื่องหนึ่งได้ไหมครับ
- อลิสซา ขอร้องเหรอคะ?
- ตุลย์ ใช่ครับ คือ ... ผมรู้ว่ามันไม่ถูกต้อง และมันตรงกันข้าม กับสิ่งที่ผมเพิ่งพูดกับครูไปก่อนหน้านี้ (จริงจัง) ... แต่ครูช่วยไปบอกครูเจชให้พูดโกหกต่อหน้านักข่าวได้ไหมครับ
- อลิสซา ครูตุลย์หมายถึงอะไรคะ
- ตุลย์ ผมไม่อยากให้ครูทั้ง 2 คน ต้องเสียอะไรไปมากกว่านี้แล้ว (หยุด) ผมคิดว่า ครูเจชน่าจะฟังครูคนเดียวเท่านั้น (มองอลิสซา) ครูช่วยพูดกับครูเจช ให้ยอมรับเรื่อง ... ปิศาจพวกนั้น ... ได้ไหมครับ (จริงจัง) มันเป็นทางเดียว ที่จะดึงเขาออกมาจาก ... ดำรวจ แล้วก็เรื่องคดีความ
- อลิสซา ฉันไม่เข้าใจ
- ตุลย์ จำคุก 10 ปี กับคดีพรากผู้เยาว์ มันไม่ใช่สิ่งที่ครูเจชควรได้รับ (ถอนใจ) ผมอาจจะดูแย่ ที่พูดแบบนี้ครับ แต่ ... เราารู้สึกแสบใจไหมครับ ว่าความจริงคืออะไร
- อลิสซา ฉันเข้าใจที่ครูพูดคะ (เงียบ) แต่ฉันก็ไม่มีสิทธิ์ที่จะคิดแทนเจชนะคะ ...ครูตุลย์
- ตุลย์ ผมทราบครับ (หยุด) และผมก็อยากให้ครูอลิสซาลองคิดดูอีกครั้ง ... เพื่อครูเจช เพื่อครูทั้ง 2 คนนะครับ

ตุลย์ (ลุกขึ้น แล้วหยุด) ในสังคมที่คนพร้อมจะเชื่อในการปรากฏตัวของปีศาจ มากกว่า การตั้งคำถาม แล้วเผชิญหน้ากับความเป็นจริง (หยุด) การโกหก เป็นทางออกเดียว เท่านั้นนะครับ ...ครูอลิส

เมื่อตุลย์พูดจบ เขามองหน้าอลิสและขยับจะเดินออก

อลิส แล้วถ้าเราเลือกที่จะหลับตา แกล้งทำเป็นมองไม่เห็น ในทุกการปรากฏตัวของปีศาจ

ตุลย์หันกลับมามองอลิส

อลิส (มองตุลย์) เมื่อไหร่ เราจะเอาชนะมันได้คะ ... ครูตุลย์

ตุลย์ ผมคิดว่าครูรู้ดีครับ ... ว่าเมื่อไหร่

อลิสลุกขึ้นยืน มั่นคง และเด็ดเดี่ยว

อลิส ฉันตัดสินใจได้แล้วล่ะคะ !!!

ไฟดับ

ฉาก 16

สถานที่ ห้องประชุม
เวลา ต่อเนื่อง
ตัวละคร ครูอลิสซา ครูเจษ ครูตุลย์ คุณแม่วริยา โรส เมษา ลิลลี่ ญาดา พลอยใส พี่คำหล้า

ไฟค่อย ๆ สว่างขึ้นอีกครั้ง ในห้องประชุม เราจะเห็น รสสุคนธ์และเด็ก ๆ ยืนรวมกันอยู่ที่มุมหนึ่งของ กลางเวที มีคำหล้ายืนอุ้มโป๊วโก้ ๆ เจษยืนนั่งอยู่ที่กลางเวที ลีหน้าสงบ

อลิสซาและตุลย์ ยังคงอยู่ที่เดิมจากฉากก่อนหน้า ทั้งคู่หันมามองทางห้องประชุม ก่อนจะเดินตัดเวที เข้ามา ยืนอยู่ที่ฝั่งตรงข้ามของเด็ก ๆ พร้อมกับที่คุณแม่วริยาเดินเข้ามาจากประตูอีกฝั่ง เธอเดินเข้ามา หยุดที่กลางห้อง พนมองทุกคน

คุณแม่วริยา นักข่าวมาถึงกันแล้ว (ยิ้ม) ไม่น่าเชื่อเลยว่าเรื่องผีเรื่องเดียว ฉันจะได้พื้นที่ในสื่อถึงขนาดนี้ (หันไปมองที่เจษ) ครูเจษ พร้อมแล้วใช่ไหม ?

เจษหันไปมองอลิสซา แต่อลิสซากลับนิ่งเงียบ หลบตา เขาหันกลับไปทางคุณแม่อีกครั้ง

เจษ ทุกอย่างจะเป็นไปตามที่คุณแม่ต้องการครับ

คุณแม่วริยา ดีมาก (มองอลิสซาและตุลย์ พอใจ) ฉันดีใจ ที่ครูตกลงแบบนี้

คุณแม่วริยา ตุลย์ สัญญาอยู่ไหน ?

ตุลย์เดินถือกระดาษเข้ามาส่งให้เจษ

เจษ (กับวริยา) เพื่ออะไรครับ

คุณแม่วริยา หลักฐานไง

เจษ (ไม่เข้าใจ) คุณแม่ ต้องการหลักฐาน ทั้ง ๆ ที่ผมบอกว่ายินดีที่จะให้ข่าวตามที่คุณแม่ ... อยากจะให้เกิดขึ้น

คุณแม่วริยา ไข่
 เจษ (ชี้ไปที่กลุ่มเด็ก ๆ) แต่กับเด็กพวกนั้น (มองรสสุคนธ์) กับผู้หญิงคนนั้น ... คนที่ถู
 เรื่องทั้งหมดนี้ขึ้นมา ... คุณแม่กลับไม่ต้องการหลักฐาน !!!
 โรส (ก้าวขึ้นมา) ครูเจษคะ หนูว่า ครูควรที่จะเข้าใจว่า ...
 เจษ (โกรธ) เธอหยุดพูดไปเลยนะ ... ฉันไม่อยากที่จะ ...
 อลิสสา (ห้าม) เจษคะ
 เจษ ... ลิสสา
 อลิสสา คุณรู้ว่าควรจะทำแบบไหนคะ

วริยาเดินไปที่โต๊ะ เจษรับสัญญาจากตุลย์ มาถือไว้ในมือ ก้มลงอ่าน

คุณแม่วริยา ครูเจษ เป็นเรื่องจริงใช่ไหม ที่ครูสนใจในเรื่องลึกลับเหนือธรรมชาติ
 เจษ (เงยหน้าขึ้นจากกระดาษ นิ่ง แล้วพูด) จริงครับ
 คุณแม่วริยา เป็นเรื่องจริงใช่ไหม ว่าครูใช้ผลการเรียน เป็นเครื่องมือชักจูงให้นักเรียนสนใจเข้า
 ร่วมเป็นส่วนหนึ่งในความสงสัยส่วนบุคคล ... ของครู
 เจษ (มองอลิสสา) ครับ ผมทำแบบนั้น
 คุณแม่วริยา ครูยอมรับ ... ว่าเมื่อคืนครูเป็นคนจัดแจงพิธีกรรม รวมทั้งถ่ายคลิปบันทึกสิ่งที่เกิดขึ้น
 ... (หยุด มองโรส) เพียงเพราะต้องการจะพิสูจน์ความเชื่อในเรื่องวิญญาณและภูติผี
 ปีศาจ ... ใช่ไหม
 เจษ (มองโรสและกลุ่มเด็ก หัวเราะ) ใช่ครับ ผมอยากรู้เรื่องนั้นมาตลอดทั้งชีวิต
 คุณแม่วริยา ครูเจษ นี่ฉันกำลังช่วยครูอยู่นะ
 เจษ (เสียงอ่อนลง) ใช่ครับ ทั้งหมดเป็นความคิดของผมเอง (แน่น) ... คนเดียว
 คุณแม่วริยา โอเค ถ้าอย่างนั้น ตอนนี้ ครูช่วยเซ็นชื่อในกระดาษนั้นด้วย

เจษเดินไปที่โต๊ะ วางกระดาษในมือลง หยิบปากกา แต่แล้วเขาก็ยั้ง ไม่ยอมเซ็นชื่อที่กระดาษ

คุณแม่วริยา นิ่งทำไม เจษ ... เซ็นสิ !!!

เจษ (ก้มหน้า ไม่หันมา) ลีสา ... ถ้าเรื่องทั้งหมด ... ไม่เคยเกิดขึ้นแบบที่มันเกิดขึ้น คุณจะยังรักผมเหมือนเดิมไหมครับ

อลีสานิ่ง เธอไม่ตอบ

เจษ (หันมาที่อลีสา) ถ้าผมลงชื่อที่กระดาษใบนี้ ให้สัมพันธ์กับนักข่าวตามสิ่งที่เขียนอยู่ในนี้ (หยุด) ผมจะยังเป็นเจษคนเดิม ... ของคุณ ... ไหมครับ

เจษมองที่ลีสา แต่เธอกลับมองตรงไปข้างหน้า ตัดสินใจ

โรส (ก้าวออกมา) แต่ครูไม่เคยเปลี่ยนสำหรับหนูนะคะ ... ไม่ว่าครูจะเซ็นหรือไม่เซ็น ครูก็ยังเป็นครูของหนู ... คนเดิมเสมอ ... หนูรักครูนะคะ

คุณแม่วริยา (ดู) รสสุคนธ์ !!! นี่มันจะมากเกินไปแล้วนะ ... ปล่อยให้ผู้ใหญ่เป็นจัดการเรื่องพวกนี้ได้ไหม

รสสุคนธ์ (เถียง) คุณแม่ ก็เห็นอยู่นี่คะ ว่าครูอลีสา กำลังจะทำให้เสียเรื่อง !!!

อลีสา (ยิ้ม) เธอไม่ใช่เด็กแล้วจริง ๆ (มองกลุ่มเด็กทุกคน) พวกเธอทุกคนโตเป็นผู้ใหญ่แล้วจริง ๆ สินะ .. (มองเมษา) ... เธอก็ด้วยเมษา

เมษา (เสียใจ) ครูอลีสา ... หนู

อลีสา ครูเข้าใจทุกอย่างที่เธอทำ เมษา ลิลลี่ ญาดา พลอยใส (หยุด) แล้วครูก็ไม่โกรธกับทุกสิ่งที่เกิดขึ้น (มองตุลย์ ยิ้ม) ครูเองต่างหากที่ ... อุดมคติจนเกินไป ไม่อยู่กับโลกแห่งความเป็นจริง

เมษา ... ครูอลีสา

เมษาพยายามจะเดินไปหาอลีสา แต่กลับถูกโรส ญาดา และลิลลี่ รั้งเอาไว้

โรส (ดู) หยุดอยู่กับที่นะ เมษา

อลีสา เลือกลงชีวิตของเธอ อย่างที่คิดว่ามันเป็น ในแบบที่ดีที่สุดนะ (หยุด) แต่จำเอาไว้ ... อย่าทำร้ายใคร

- เจษ ลีสา (หยุด) คุณจะให้อภัยผมได้ไหม
- โรส (ไม่พอใจ) พอได้แล้ว ... หนูบอกให้พอได้แล้ว !!!
- คุณแม่วริยา (ตวาด) เธอนั้นแหละ พอ !!! รสสุคนธ์ !!! (นิ่ง) หลังจากเรื่องนี้จบ เรามีเรื่องต้องคุยกันอีกยาว จำเอาไว้ให้ดี (หันไปทางอลีสา) อลีสา บอกเจษสิ ให้เซ็นสัญญานั้นซะ ฉันไม่มีเวลาทั้งวันหรอกนะ แล้วพวกนักข่าวข้างนอกนั้น ก็ไม่มีเวลาเหมือนกัน ... (หยุด) เอาเหอะ อย่างดีก็เป็นข่าวอยู่ 2-3 วัน แล้วอีกไม่นาน คนก็จะลืม
- อลีสา (หยุด) อีกไม่นาน คนก็จะลืม ... อย่างนั้นหรือคะ ?
- คุณแม่วริยา ใช่ (มองเจษ) บอกให้เจษออกไปพูดว่าขอโทษ บอกว่ารู้เท่าไม่ถึงการณ์ เดี่ยวมันก็จบ (หยุด) ลีสา ก็กลับมาสอนหนังสือเหมือนเดิม ส่วนเจษก็ ... (หยุดมองเจษ) แล้วแต่เขาจะตัดสินใจ ... อีกอย่างเรื่องทั้งหมด ก็รู้กันแคในห้องนี้ จบในห้องนี้ ฉันจัดการทุกอย่างได้
- อลีสา (เงียบไปครู่หนึ่ง ตัดสินใจ) หนูจะไม่ทำเป็นแกล้งหลับตา สู้กับปีศาจอีกต่อไปแล้วคะ ... หนูจะลาออก
- ตุลย์ ครูอลีสาครับ
- วริยา มันไม่จำเป็นถึงขนาดนั้นหรอกนะ
- เจษ (วางปากกาลง) ผมจะไปกับคุณ !!!
- ตุลย์ ครูเจษ !!!
- โรส (กรีดร้อง) ไม่ !!!

คุณแม่วริยาเดินเข้าไปตบหน้าโรสทันที โรสล้มลง ทุกอย่างหยุดเงียบ โรสหยุด เด็ก ๆ พยุงโรสเอาไว้
ทุกคนหยุด เงียบ และหวาดกลัว

- คุณแม่วริยา (นิ่ง ๆ) อย่าคิดนะ ว่าฉันจะทำให้เธอเชื่อไม่ได้ !!! (มองเด็ก ๆ) พวกเธอทุกคน
ด้วย !!!
- อลีสา (ครู่หนึ่ง) ไม่ค่ะ เจษ .. คุณไม่ต้องไปกับฉัน !!!
- เจษ (ไม่เข้าใจ) ลีสา
- อลีสา ในวันที่ฉันต้องการคุณ คุณ ... ไม่เคยอยู่ตรงนั้น (หยุด) ตอนนี้ ฉันเห็นทุกอย่างแล้ว
เข้าใจทุกอย่างแล้ว (มองเจษ) ลาก่อนนะคะ (มองทุกคน) ลาก่อนทุกคน

อลิสาดินออกมากลางเวที แต่แล้ว ... อะไรบางอย่างก็ทำให้เธอหยุด แล้วจากนั้นอลิสาก็จะมองขึ้นไปบนเพดาน เธอมองไปห้องรอบ ๆ ราวกับเพ่งหาอะไรบางอย่าง และในตอนนั้น ที่ราวกับไม่ได้ตั้งใจ ไม่ได้คาดหวัง เธอก็เห็นเงาของใครบางคนเกี่ยวห้อยตัวเองอยู่ในร่องหลังชอกมุมของเพดาน ใครคนนั้น จ้องตาของเธอกลับ มาจากมุมที่ลึกที่สุด มืดที่สุด ที่ถ้าเธอไม่เพ่งมอง ก็ไม่มีโอกาสได้เห็น

อลิสา (ไม่ตกใจกลัว) คุณ !!! อยู่ตรงนั้น ... นั่นเอง ได้พบกันสักทีนะคะ (หยุด สายหวิว) ไม่ค่ะ ฉันจะไม่อยู่ที่นี้อีกแล้ว (ยิ้ม) คุณต่างหาก ... ที่จะต้องอยู่ !!! อยู่กับความเสแสร้งจอมปลอมของคนที่นี่ (มองทุกคน) แล้วก็ใช้ความหวาดกลัวของพวกเขา เพื่อที่จะสร้างเป็นอำนาจ ให้คุณได้มีตัวตนต่อไปเถอะค่ะ (ยิ้ม) ฉันจะไม่ยอมปิดตา และแก้มิ่งทำเป็นว่ามองไม่เห็นคุณอีกต่อไปแล้ว ... ฉันไม่กลัวคุณอีกแล้ว !!! (หยุดมอง หัวเราะ) ... ลาก่อนค่ะ ... อย่าได้ต้องมาเจอกันอีกเลย

อลิสา เดินออกจากเวที เธอเดินผ่านผู้ชมออกไป ไม่หันมองกลับ

คุณแม่วริยา (พยายามเรียก) อลิสา ... หยุดนะ !!!! เจษ ... ทำอะไรซัดอย่างสิ นี่ เราปล่อยเธอไปไม่ได้นะ (เข้าไปดึงตัวตุลย์) ตุลย์ !!! ... ไปตามลิสากลับมา ถ้าเธอไปพูดกับนักข่าวทุกอย่างที่นี้ มันจะต้องพังไปหมดแน่ ๆ ตุลย์ พี่บอกให้ ...

ตุลย์ (เดินหนี) ไม่ครับ ผมไม่ทำ

คุณแม่วริยา ตุลย์ !!!

ตุลย์ ครูอลิสา จะไม่พูดหรอกครับ ... ผมรู้จักเธอดี

เจษ (คิด ก่อที่จะเดินออกมา มุ่งมั่น) ถ้าอย่างนั้น ผมจะพูด !!!

เจษเดินมาข้างหน้าเวที แล้วฉีกสัญญา โยนทิ้ง

รสสุคนธ์ ครูเจษคะ !!!

คุณแม่วริยา เจษ ไม่นะ !!!

เจษ (หยุดมองทุกคน) ผมจะพูดความจริง ทั้งหมด !!! (มองทุกคน) ทุก ๆ อย่าง !!!

รสสุคนธ์ ครูทำแบบนี้ไม่ได้ นะคะ !!!

คุณแม่วริยา เจษ ... ทำแบบนั้นไม่ได้นะ !!!

เจษ (สุดหายใจ หันไปด้านหน้าเวที) ถ้าอนาคตข้างหน้ามันเป็นนรก (หันกลับมามองทุกคนบนเวที) ... เราก็จะลงไปที่นี่ ด้วยกันทั้งหมด ... ทุกคน !!!

แสงไฟสาดใส่เจษ และคนที่เหลืออยู่บนเวที ตัวอักษรและภาพข่าว สว่างขึ้นทาบทั้ทุกคนบนเวที และก่อนที่ภาพสุดท้ายนั้นจะดับวูบลง เงาของใครบางคนปรากฏขึ้น เงานั้นยืนนิ่ง ก่อนจะยกมือขึ้นสูง นิ้วของมือนั้นจะงอก็ยึดออก ยาว และแหลมคม จนครอบคลุมทั่วเอาไว้ทั้งเวที

เสียงยึดครางประหลาดดังขึ้น

เด็ก ๆ กรีดร้อง

ไฟดับ ...

จบ



ภาคผนวก ข
เอกสารประกอบการประชาสัมพันธ์

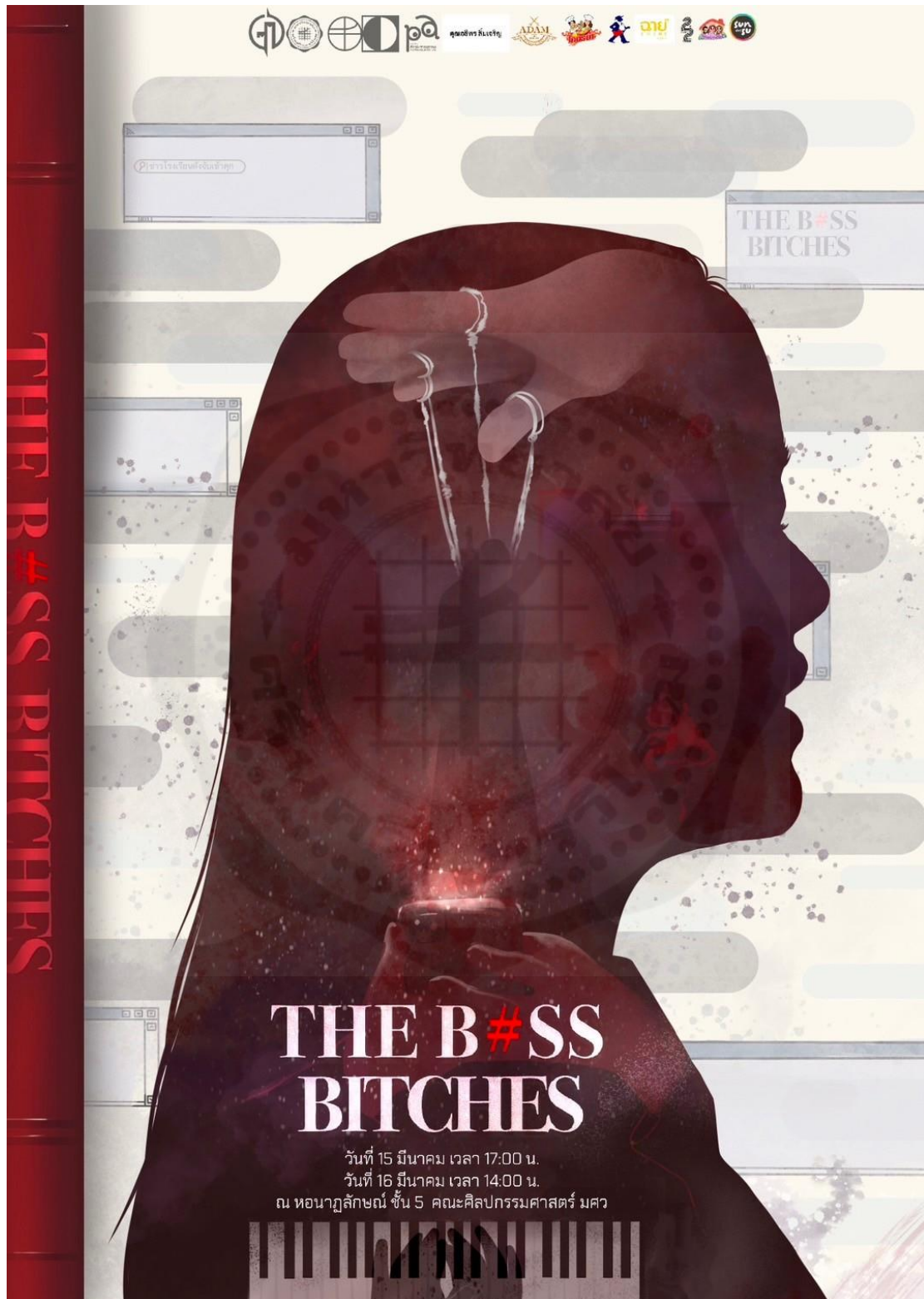



www.thebossbitches

THE B#SS BITCHES

กิจกรรมพิเศษ

ขั้นตอนในการรับสิทธิ์

1. แชร์เกมสล็อต ของ The Boss Bitches ลงสตอรี่ ติด #thebossbitches และ แท็กมาที่ IG:27uranus_official และแคปหน้าจอสตอรี่เป็นหลักฐานในการรับสิทธิ์
2. สแกนคิวอาร์โค้ด เลือกโปร The Boss Bitches และเลือกโปรโมชันพิเศษ
3. กรอกข้อมูลในฟอร์มให้ครบ พร้อมแนบหลักฐาน

จากราคาปกติ 250 บาท

เหลือเพียง 200 บาท

ระยะเวลา ตอนนีจนถึง 14 มีนาคม 2567 23:59 น.
 * สอบถามเพิ่มเติมได้ที่ IG : 27uranus_official

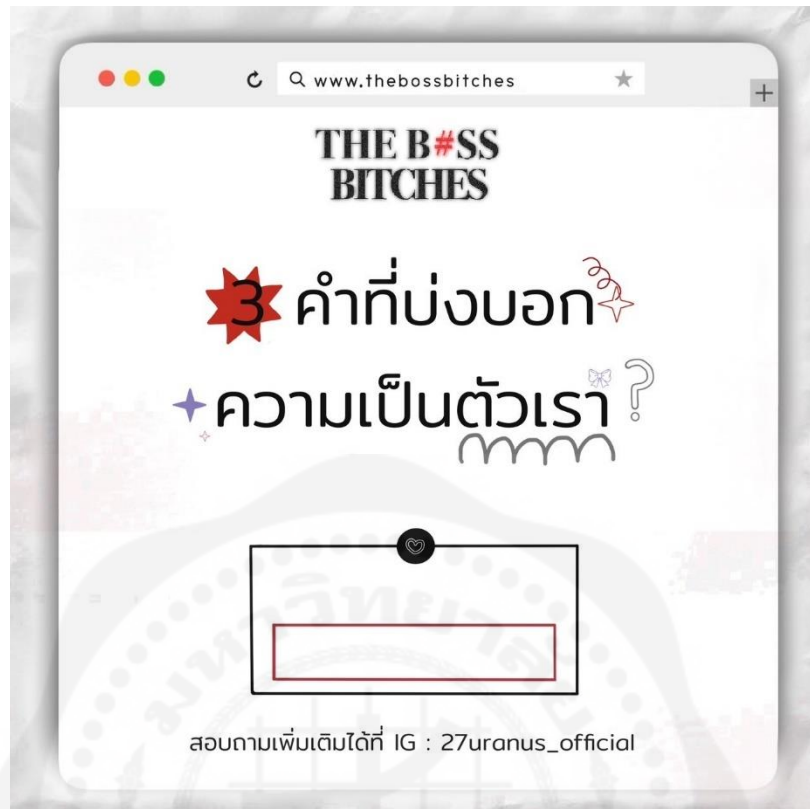

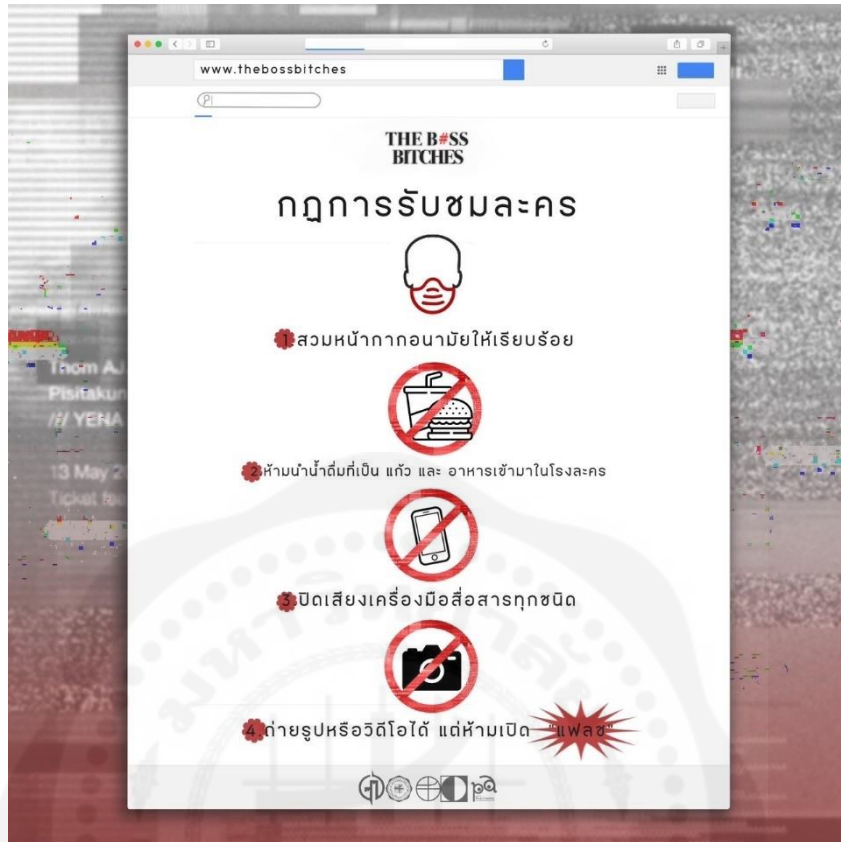

THE B#SS BITCHES



Row (แถว) : _____

Seat on (เลขที่นั่ง) : _____



The Boss Bitches
2567.03.15 (FRI)/2567.03.16 (SAT)

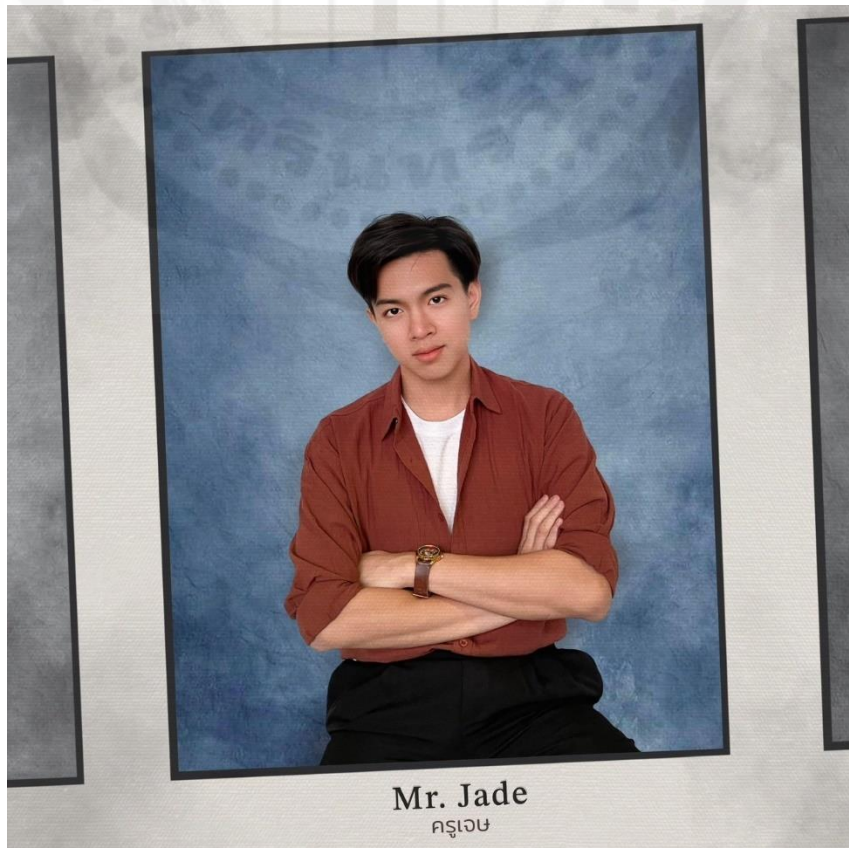

Mr. Jade
จตุเดช

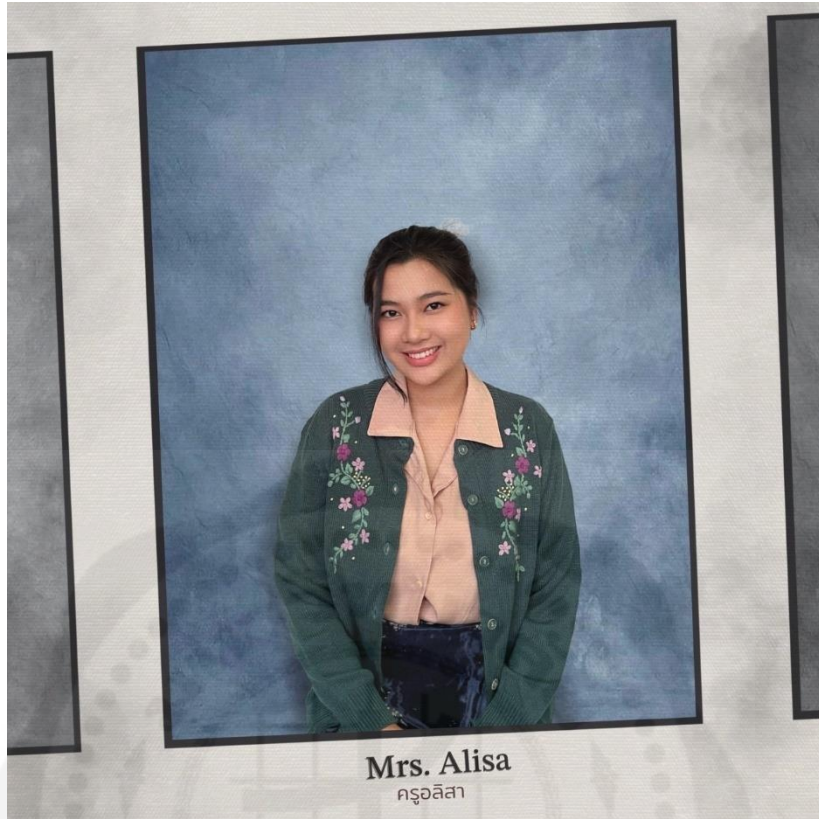

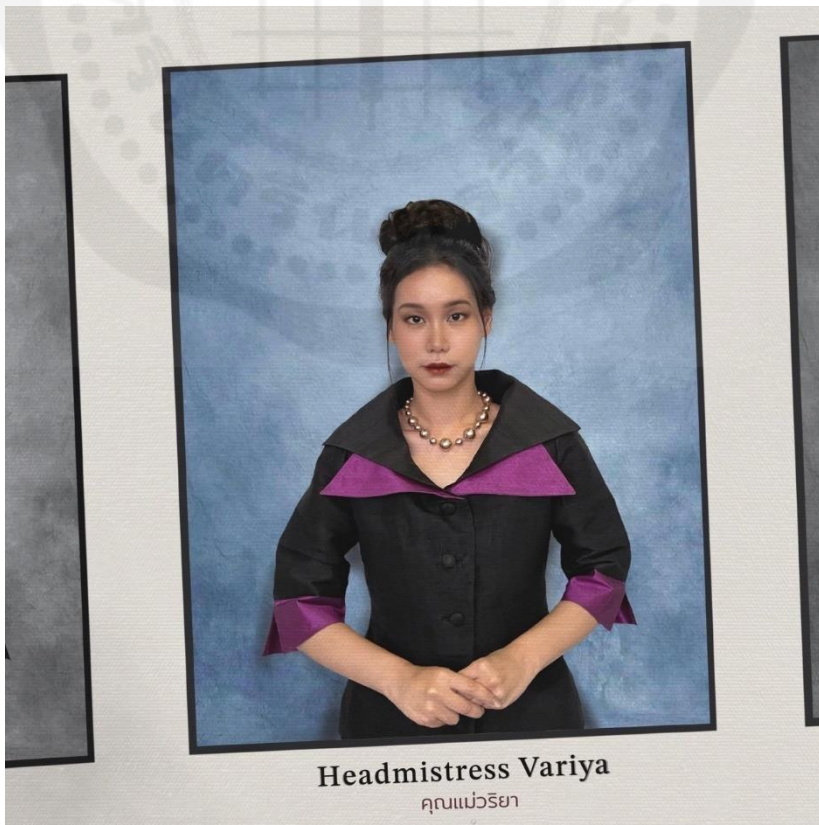





Yada Aiyada
ญาดา อัยย์ญาดา



Lily Lalita
ลิลลี่ ลลิตา





ภาคผนวก ค

ภาพบรรยากาศการฝึกซ้อมและขั้นตอนการทำงาน















ภาคผนวก ง
ภาพการแสดงจริง







